

**INSTRUCTION MANUAL ENCLOSED
MANUEL D'INSTRUCTION À L'INTÉRIEUR
MANUAL DE INSTRUCCIONES ADJUNTO**

STOP

ATTENTION

STOP

**IF YOU HAVE ANY PROBLEMS OR QUESTIONS, EMAIL
OR CALL CUSTOMER SERVICE BEFORE YOU RETURN
THIS PRODUCT TO THE STORE WHERE IT WAS PURCHASED.**

For Customer Service:

www.tsicustomerservice.com

in English Call: 866-661-1218

ARRÊT

ATTENTION

ARRÊT

**SI VOUS AVEZ DES PROBLÈMES OU QUESTIONS,
ENVOYEZ UN COURRIEL AU SERVICE À LA CLIENTÈLE OU
APPELEZ LE SERVICE À LA CLIENTÈLE AVANT DE RETOURNER
CE PRODUIT OÙ VOUS L'AVEZ ACHETÉ.**

Pour le service à la clientèle:

www.tsicustomerservice.com

pour le service en français: 866-661-1219

PARE

ATENCIÓN

PARE

**SI TIENE ALGÚN PROBLEMA O PREGUNTAS, ENVÍE UN
MENSAJE DE CORREO ELECTRÓNICO O LLAME AL SERVICIO
DE ATENCIÓN AL CLIENTE ANTES DE DEVOLVER ESTE
PRODUCTO A LA TIENDA EN LA QUE LO COMPRÓ.**

Servicio de atención al cliente:

www.tsicustomerservice.com

Línea para llamadas en español: 866-661-1219

**INSTRUCTION MANUAL ENCLOSED
MANUEL D'INSTRUCTION À L'INTÉRIEUR
MANUAL DE INSTRUCCIONES ADJUNTO**

PRESTON CONSOLE

TC48-1066

ASSEMBLY INSTRUCTIONS

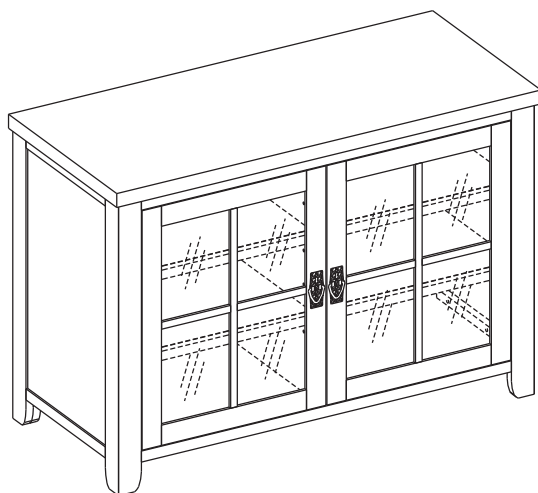

D-1

PARTS LIST

Part	Description	Quantity
PARTS		
A	Base Panel	1
B	Left Side Panel	1
C	Right Side Panel	1
D	Center Panel	1
E	Top Panel	1
F	Back Panel	2
G	Left Front Door	1
H	Right Front Door	1
I	Wood Shelf	4
HARDWARE		
L	Bolt 1/4"*1-1/4"	12
M	Flat Washer	12+1 extra
N	Wood Dowel	12+1 extra
O	Shelf Pin	16
P	Wood Screw	12+1 extra
Q	Wood Screw	31
W	Handle (with Bolt)	2
Z	Touch-Up Pen	1

Twin-Star International, Inc.
Delray Beach, FL 33445

E-1

Made in China
Printed in China

For Customer Service:

www.tsicustomerservice.com

English Call: 866-661-1218

Spanish /French Call: 866-661-1219

PLEASE READ AND FOLLOW ALL SAFETY TIPS

GETTING STARTED

1. Before assembly, CAREFULLY use scissors or utility knife to cut and unwrap all parts. Make sure you do not discard the hardware.
2. Make sure that you have all the parts listed. If you are missing any parts please email Customer Service: parts@twinstarhome.com or call 1-866-661-1218 in English, 1-866-661-1219 in French or 1-866-661-1219 in Spanish. Please identify the parts you need and model number. Make sure to include your name and address.

HELPFUL HINTS

- Some steps are more easily handled with two adults.
- Use care in assembling your new cabinet, take your time and use the hardware provided and a quality Phillips head screwdriver.
- Do not sit on any part of the cabinet.

CARE & CLEANING

1. Dust your cabinet regularly with a soft non-lint producing cloth or household dusting product.
2. You can clean your cabinet with a gentle non-abrasive household cleaner. Make sure to dry your cabinet immediately with a soft cloth or towel.

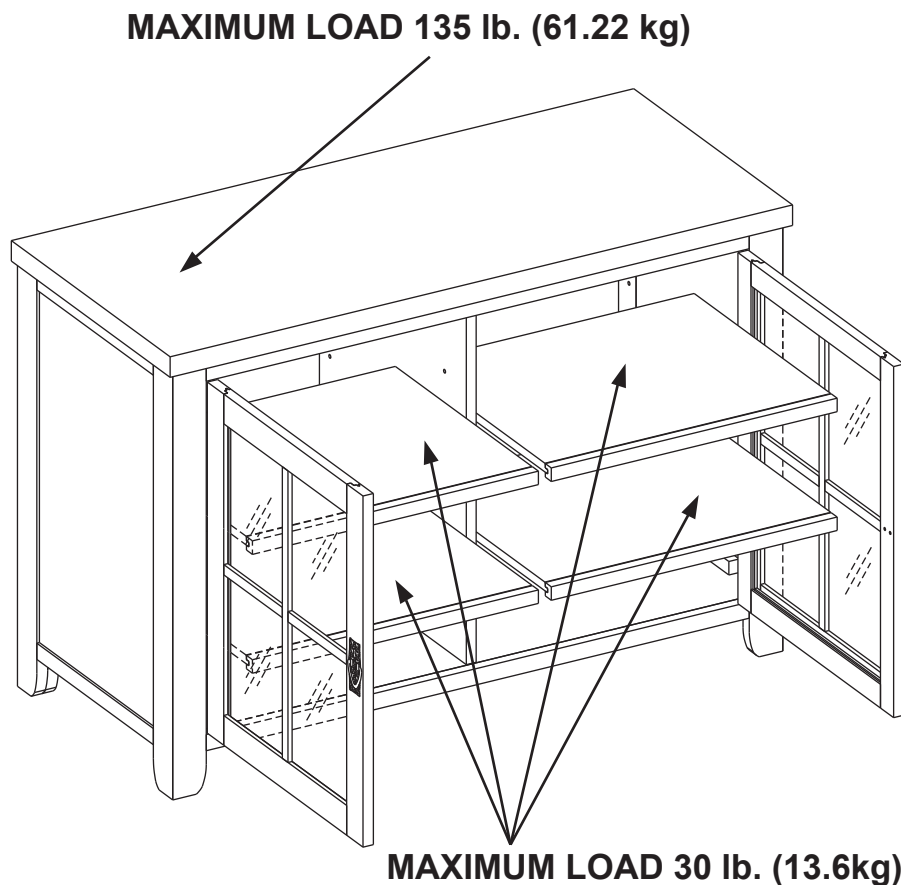

▲ CAUTION: This unit is intended for use only with the products and maximum weights indicated. Use with other products or products heavier than the maximum weights indicated may result in instability causing possible injury.

Note: Flat Panel TVs with base support should be placed squarely in the center of the stand with no overhang on any side.

**Remove all parts from carton
and lay out on a non scratch
surface such as a rug or carpet.**

ASSEMBLY REQUIRES TWO ADULTS

1. Insert Wood Dowels (N) into each of the pre-drilled holes at the Base panel(A), Locate Left side panel (B) and Right side panel (C). Connect them with tighten Bolts (L) and Flat washers (M) through the pre-drilled holes in the mounting blocks

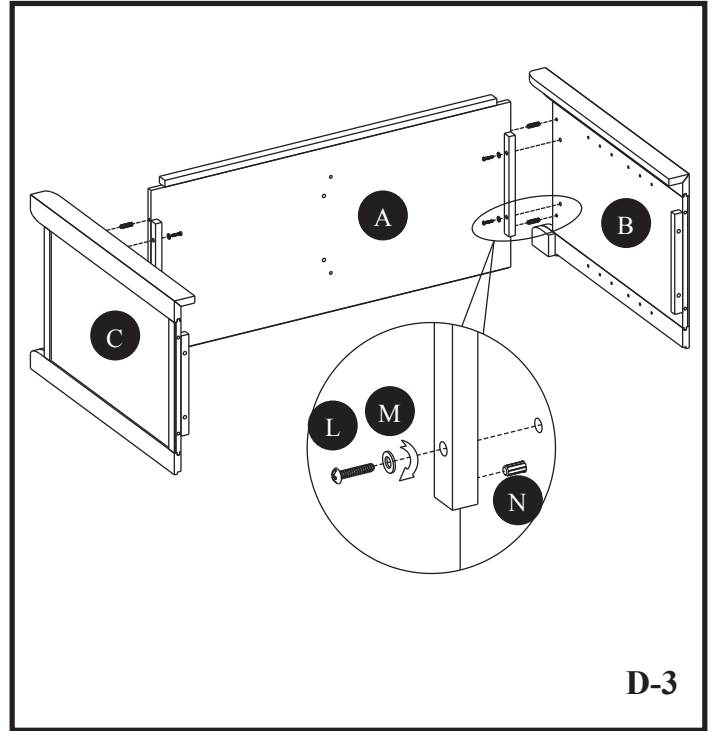

2. Insert one Wood Dowel (N) into each of the pre-drilled holes. Push Center Panel (D) snug to the Base Panel (A), tighten Bolt (L) and Washer (M) through the pre-drilled holes.

HAND TIGHTEN ONLY.

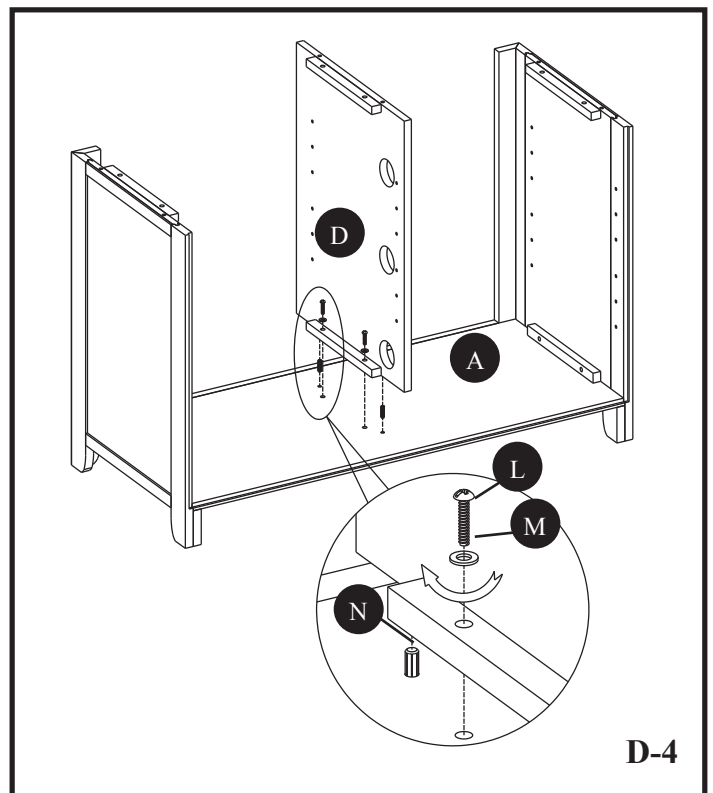

3. Insert one Wood Dowel (N) into each of the pre-drilled holes on the top edges of the Assembly from step 2. Then locate Top Panel (E) and lay finished side up on top of completed assembly. From the inside, attach Top Panel (E) using Bolt (L) and Washer (M) through the pre-drilled holes in the mounting blocks. **HAND TIGHTEN ONLY.** Using Phillips head screwdriver tighten all Bolts alternating top and bottom, left and right.

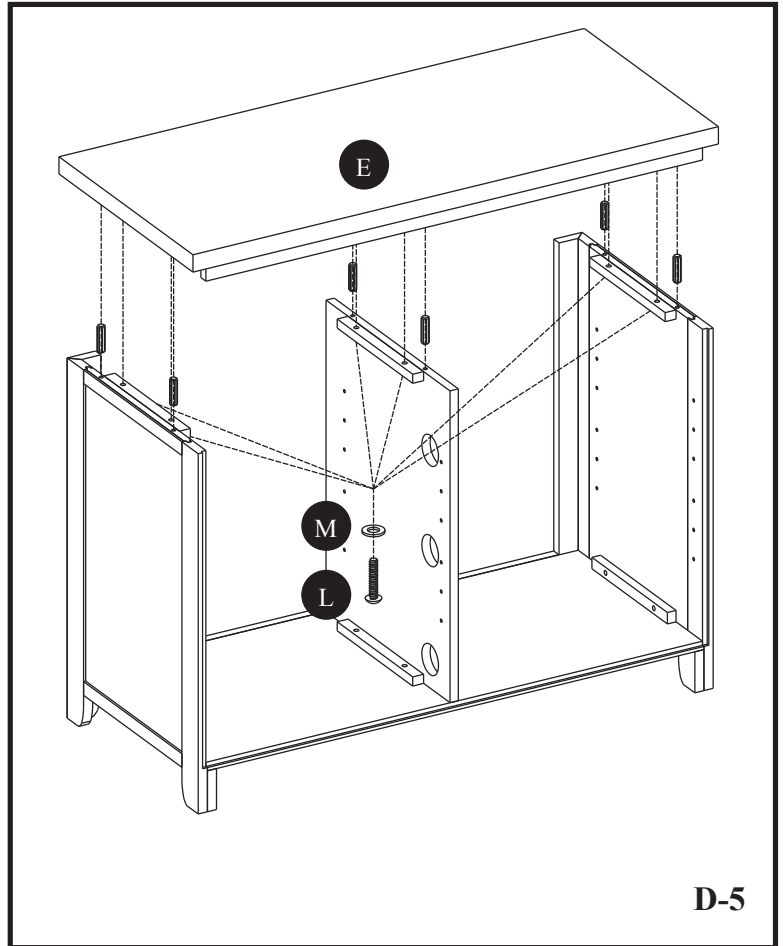

4. Attach back panels (F) to the back of the completed assembly from step 3. Using a Phillips head screwdriver, tighten screws (Q) through the pre-drilled holes on the back panels (F).

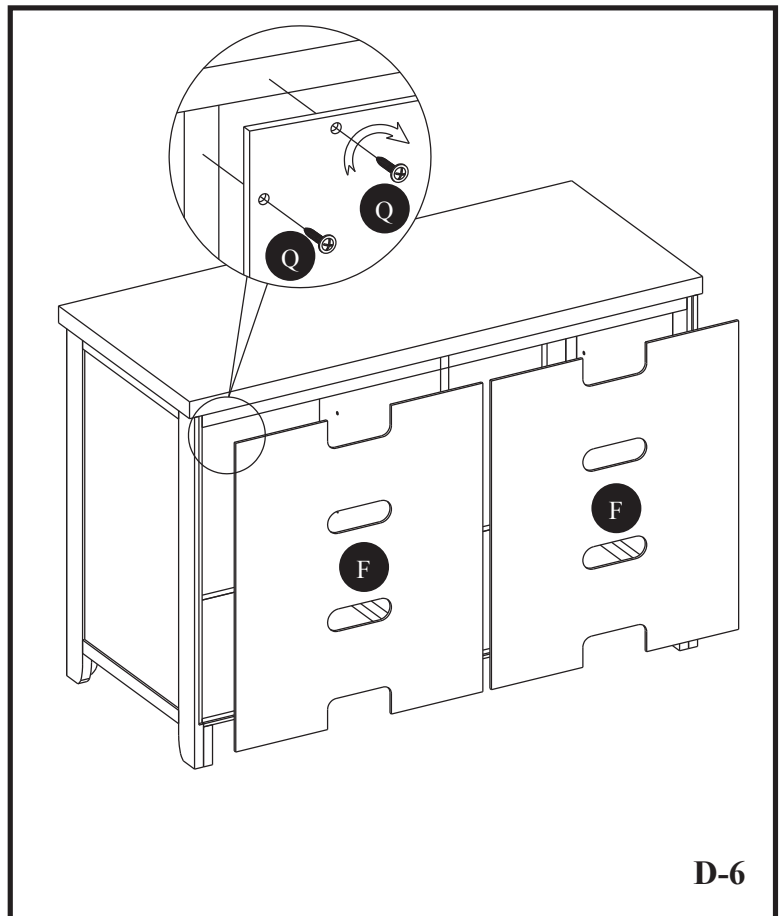

5. Connect the Right Front Door (H) to the Right Side Panel (C) with the hinge pre-installed on the door, then use a Phillips head screwdriver to tighten the Wood Screw (D) through the pre-drilled holes. REPEAT WITH LEFT FRONT DOOR (G) ON OPPOSITE SIDE.

Attach the Knob (W) to the Left Front Door (G) and Right Front Door (H), use the bolts attached through the pre-drilled holes in the doors. Then use a Phillips Head Screwdriver to tighten the bolts.

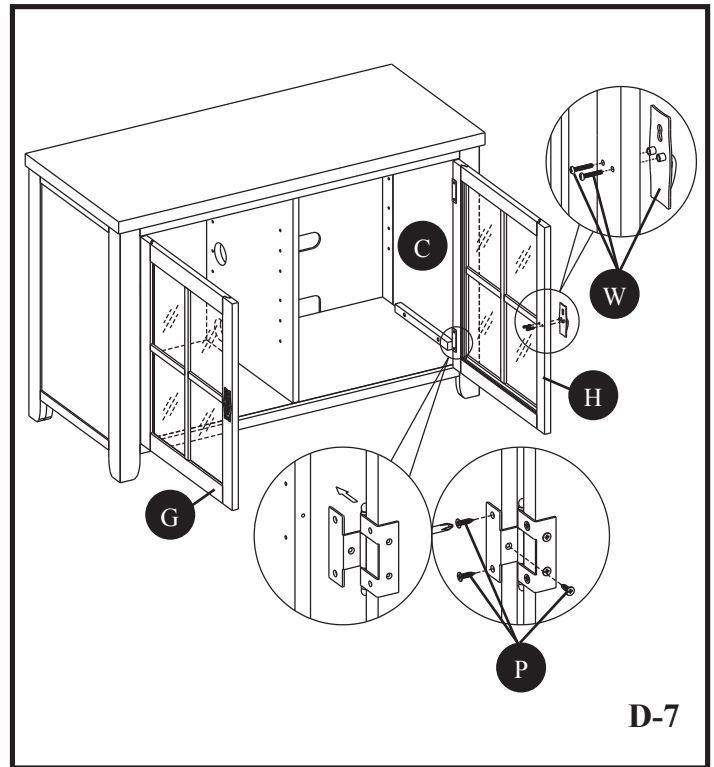

6. Choose desired height of wood shelf (I) and place the four shelf pins (O) into shelf holes inside side panels. Insert wood shelf (I), allowing wood shelf (I) to rest on the shelf pins (O). Repeat as desired for remaining wood shelf (I).

There are levelers located on the bottom of the Wood Feet, height can be increased by twisting

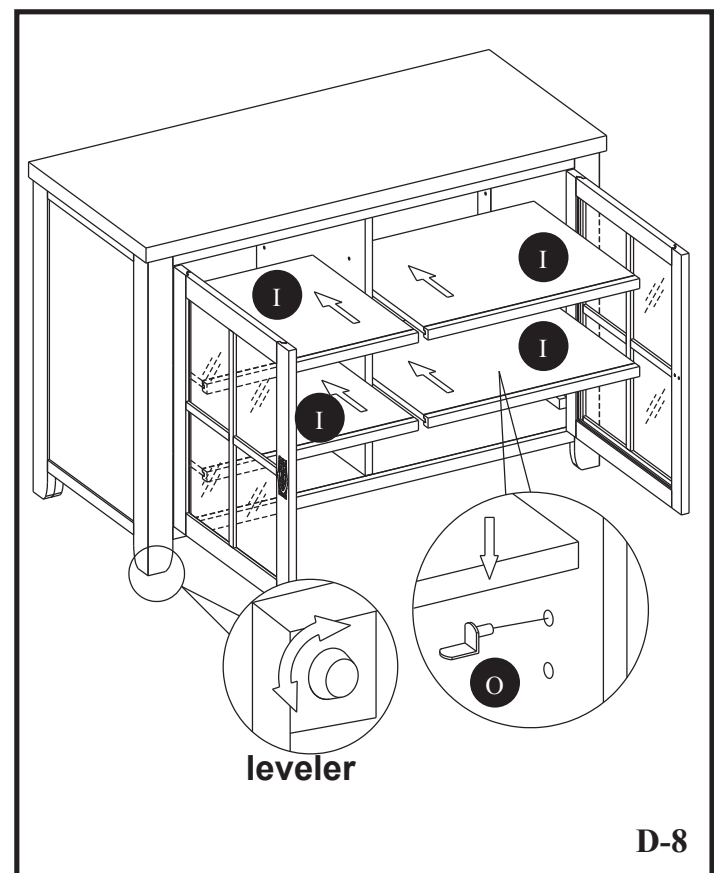

Twin-Star International, Inc.
 Delray Beach, FL 33445
 In English: 1-866-661-1218
 In French: 1-866-661-1219
 In Spanish: 1-866-661-1219

Model# TC48-1066
 Made in China
 Printed in China

© 2012, Twin-Star International, Inc.

CONSOLA PRESTON

TC48-1066

MANUAL DEL PROPIETARIO

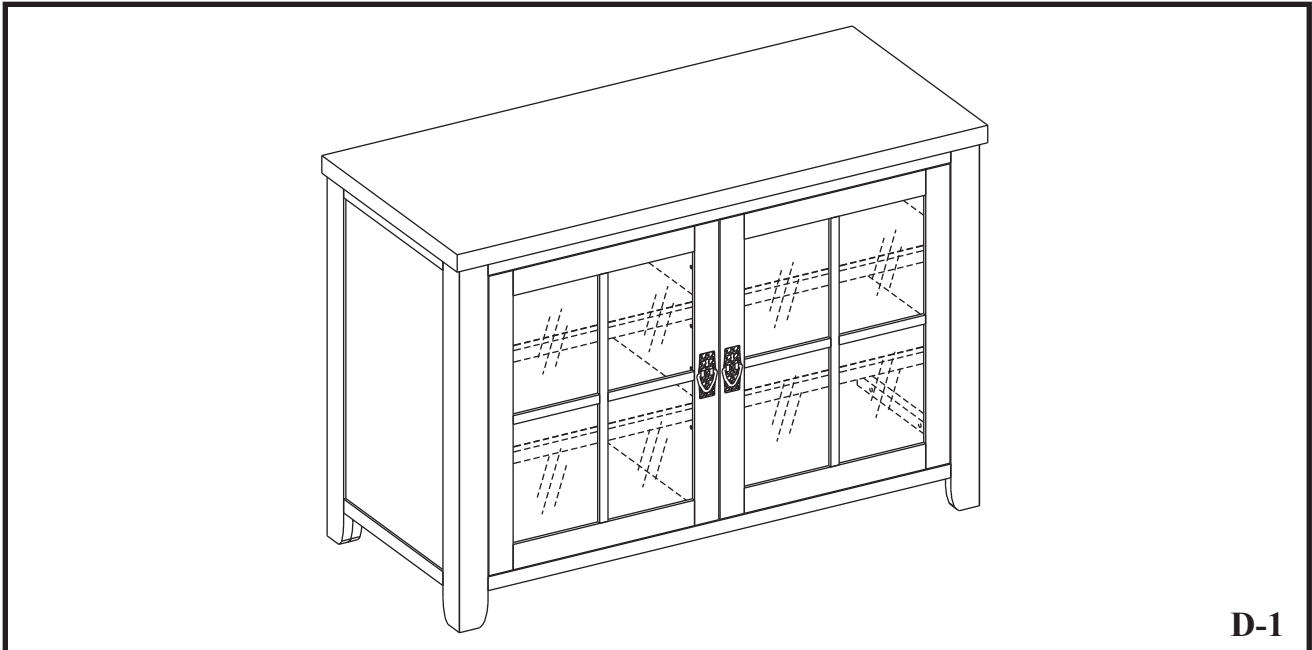

D-1

LISTA DE PIEZAS

Pieza	Descripción	Cantidad
PIEZAS		
A	Base panel	1
B	Panel Lado Izquierdo	1
C	Panel Lado Derecho	1
D	Panel Central	1
E	Panel Superior	1
F	Panel Posterior	2
G	Puerta Delantera Izquierda	1
H	Puerta Delantera Derecha	1
I	Estante De Madera	4
ELEMENTOS PARA EL MONTAJE		
L	Perno 1/4" * 1-1/4"	12
M	Arandela Plana	12+1 adicional
N	Espiga De Madera	12+1 adicional
O	Clavijas Del Estante	16
P	Tornillo Para Madera	12+1 adicional
Q	Tornillo Para Madera	31
W	Mango (Con Perno)	2
Z	Bolígrafo Para Retocar	1

Twin-Star International, Inc.
Delray Beach, FL 33445

Fabricado en China
Impreso en China

Servicio de atención al cliente:

www.tsicustomerservice.com

Inglés llamadas: 866-661-1218

Español / Français llamadas: 866-661-1219

LEA TODOS LOS CONSEJOS PRÁCTICOS DE SEGURIDAD

COMIENZO

1. Antes de comenzar con el montaje, utilice las tijeras o una navaja para cortar el envoltorio **CON MUCHO CUIDADO** y, a continuación, extraiga todas las piezas. Tenga cuidado de no arrojar los elementos que utilizará en el montaje de la unidad.
2. Controle que estén todas las piezas de la lista. Si le falta alguna pieza, envíe un mensaje de correo electrónico o llame a Servicios de atención al cliente: Parts@twinstarhome.com, o llame al: (línea en inglés) 1-866-661-1218; (línea en francés) 1-866-661-1219; (línea en español) 1-866-661-1219. Describa las piezas que necesita y el número del modelo. No se olvide de colocar su nombre y dirección.

CONSEJOS PRÁCTICOS

- Para realizar algunos pasos, le recomendamos que solicite ayuda a personas adultas.
- Tómese el tiempo necesario para armar su nuevo gabinete, hágalo con cuidado, y utilice los elementos de montaje provistos y un destornillador Phillips de buena calidad.
- No se siente sobre ninguna parte del gabinete.

CUIDADO Y LIMPIEZA

1. Quite el polvo del gabinete periódicamente con un paño suave que no deje pelusa, o bien utilice un producto de limpieza para el hogar.
2. Asimismo, puede aplicar un limpiador no abrasivo. Recuerde secar el gabinete inmediatamente con un paño o toalla suave.

CARGA MÁXIMA: 135 LIBRAS (61.22 KILOS)

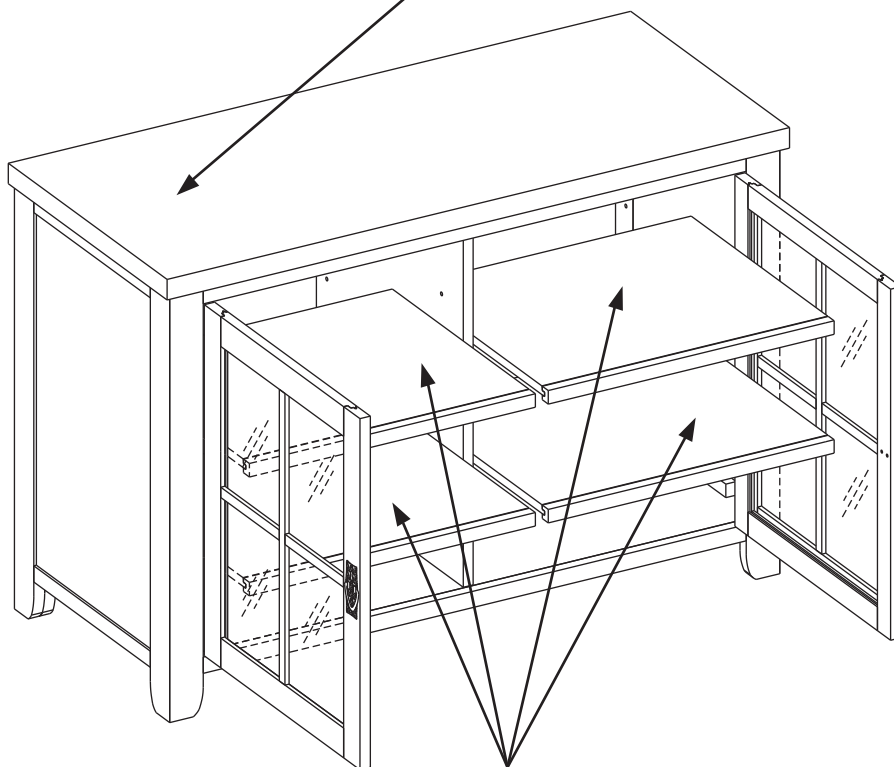

D-2

CARGA MÁXIMA: 30 LIBRAS (13.6 KILOS)

▲ PRECAUCIÓN: Esta unidad está diseñada para ser usada únicamente con los productos y con los pesos máximos indicados. El uso con otros productos, o con productos de peso mayor a los pesos máximos indicados, puede producir inestabilidad, lo que posiblemente causaría lesiones.

Nota: Los televisores de pantalla plana con soporte de base deben colocarse perfectamente en el centro de la base del gabinete, sin que ninguno de los laterales sobresalga.

Retire todas las piezas de la caja, identifique cada una según el número de pieza indicado en la lista y asegúrese de que las cantidades sean las correctas.

1. Inserte una Espiga De Madera (N) en cada uno de los orificios previamente perforados. Ajuste el Panel Lateral Derecho (F) y el Panel Lateral Izquierdo (E) al conjunto armado. Para esto, pase los Pernos (L) y las Arandelas (M) por los orificios previamente perforados de los bloques de montaje.

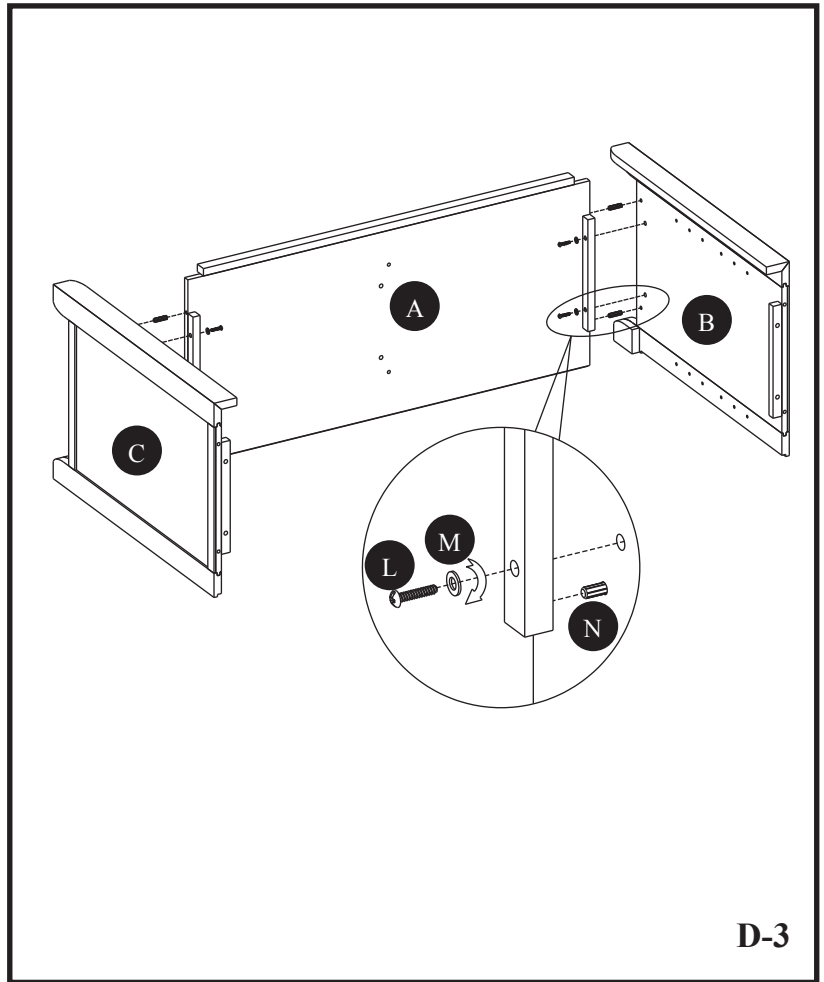

2. Tome el Panel Central (D) e inserte una Espiga De Madera (N) en cada uno de los orificios previamente perforados. Luego, coloque Tornillos (L) y Arandelas (M) en los orificios correspondientes de los bloques de montaje. Fije el panel central al Base Panel (A).

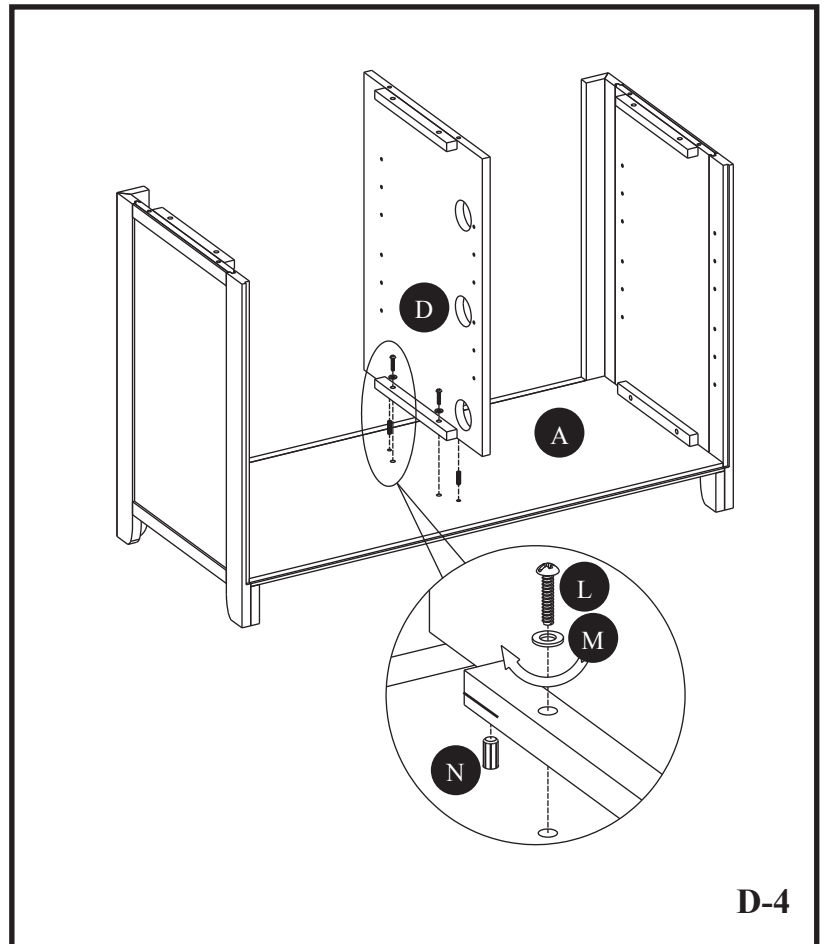

3. Inserte una Espiga De Madera (N) en cada uno de los orificios previamente perforados del borde superior del Conjunto que armó en el paso 2. Luego, tome la Panel Superior(E) y colóquela, con el lado acabado hacia arriba, sobre el conjunto armado. Desde el interior, ajuste la Repisa colocando un Pernos (AA) y una Arandela (BB) en los orificios previamente perforados de los bloques de montaje. **AJUSTE SÓLO MANUALMENTE.** Utilizando un destornillador Phillips (cruciforme), apriete todos los pernos, alternando entre la parte superior e inferior, la izquierda y la derecha.

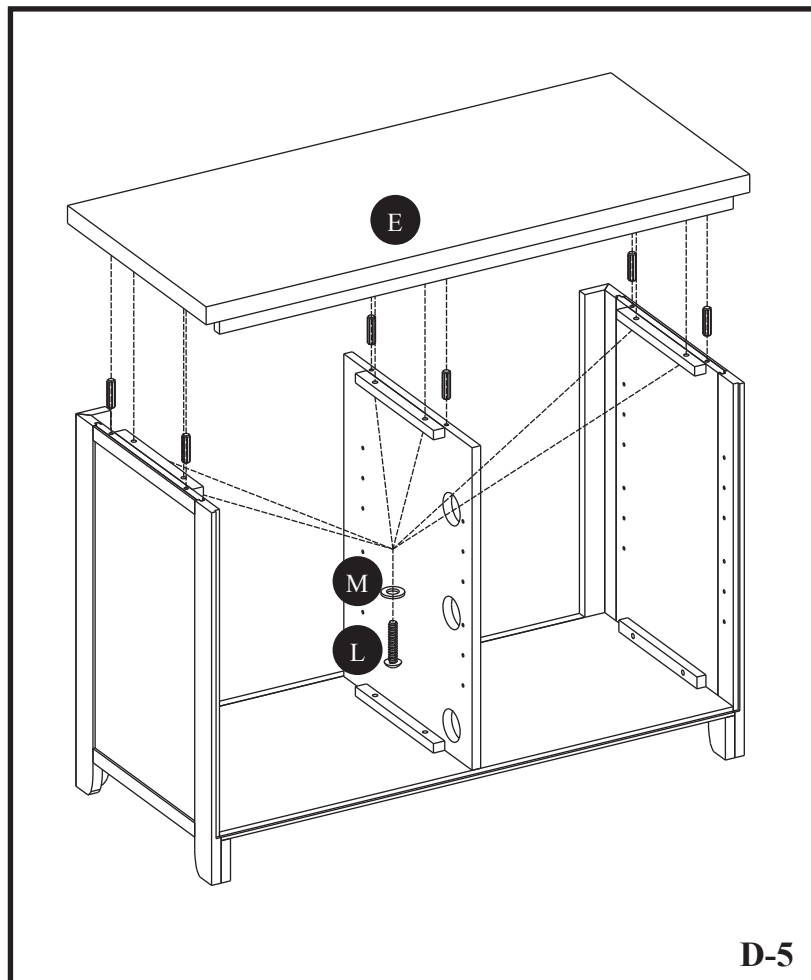

4. Fije los Panel Posterior (F) a la parte posterior del conjunto que armó en el paso 3. Con un destornillador Phillips, ajuste los tornillos para madera (EE) en los orificios previamente perforados de los paneles posteriores laterales (O).

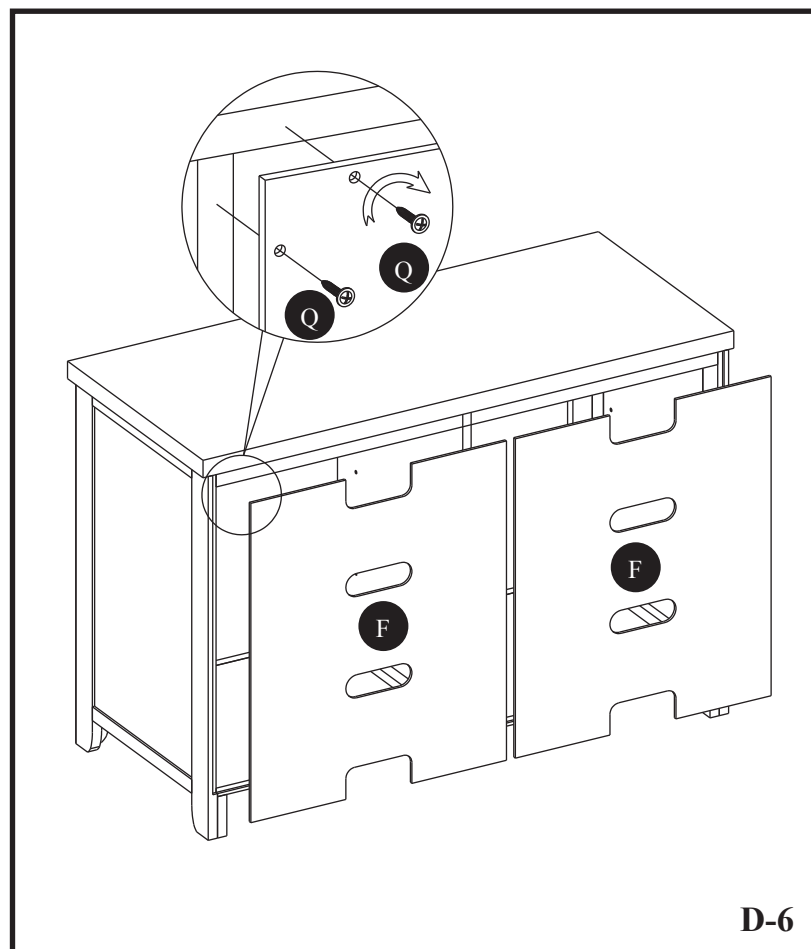

5. Si usted desea usar la Puerta de Madera con esta chimenea, por favor saltee el paso y proceda al paso para la instalación. Esta repisa para chimenea viene con tipos de paneles de puerta para su referencia. El Panel de Puerta de Madera viene pre-instalado. Siga estas instrucciones para **OMITA EL PASO D PARA EL REEMPLAZO DEL PANEL DE LA PUERTA**. Adjunte Botón (W) a las Puertas, utilice tornillos a través de los agujeros pre-agujereados cómo se muestra en la Fig 5. Utilice un destornillador Phillips para apretar los tornillos

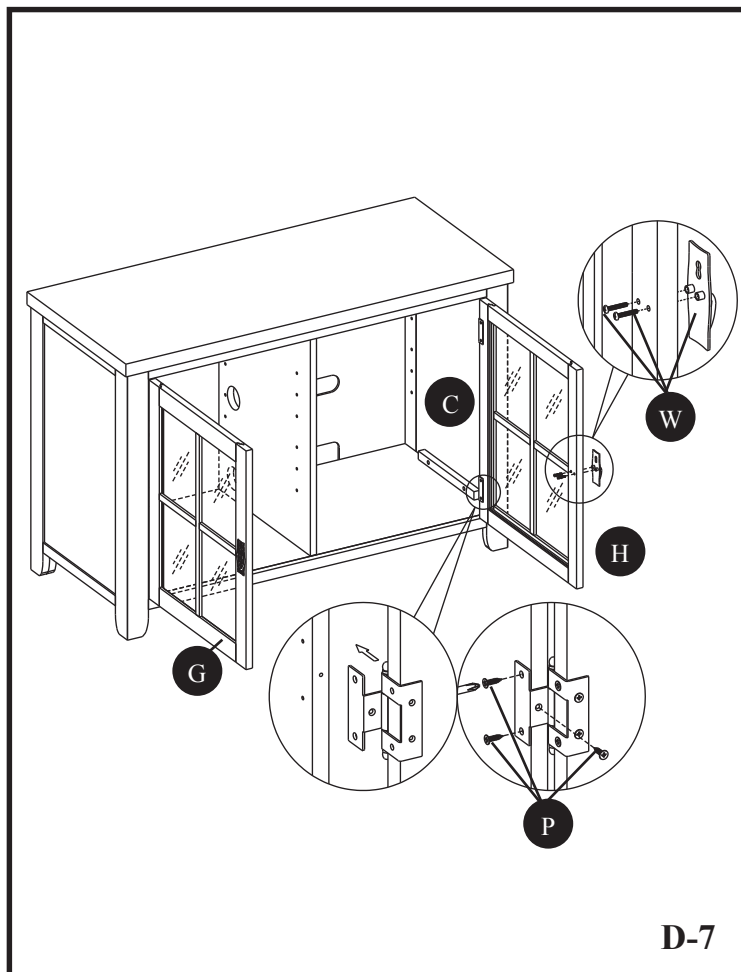

D-7

6. Déterminez à quelle hauteur vous souhaitez poser la tablette en bois (I) et placez les quatre goupil les à tablette (O) dans les trous situés à l'intérieur des panneaux latéraux. Insérez la tablette en bois (I) de façon à ce qu'elle repose sur les goupilles à tablette (O). Répétez à votre gré pour la tablette (I) restante.

Hay niveladores ubicados en la parte inferior de la Pata De Madera. Para aumentar la altura, se deben girar en sentido contrario a las agujas del reloj.

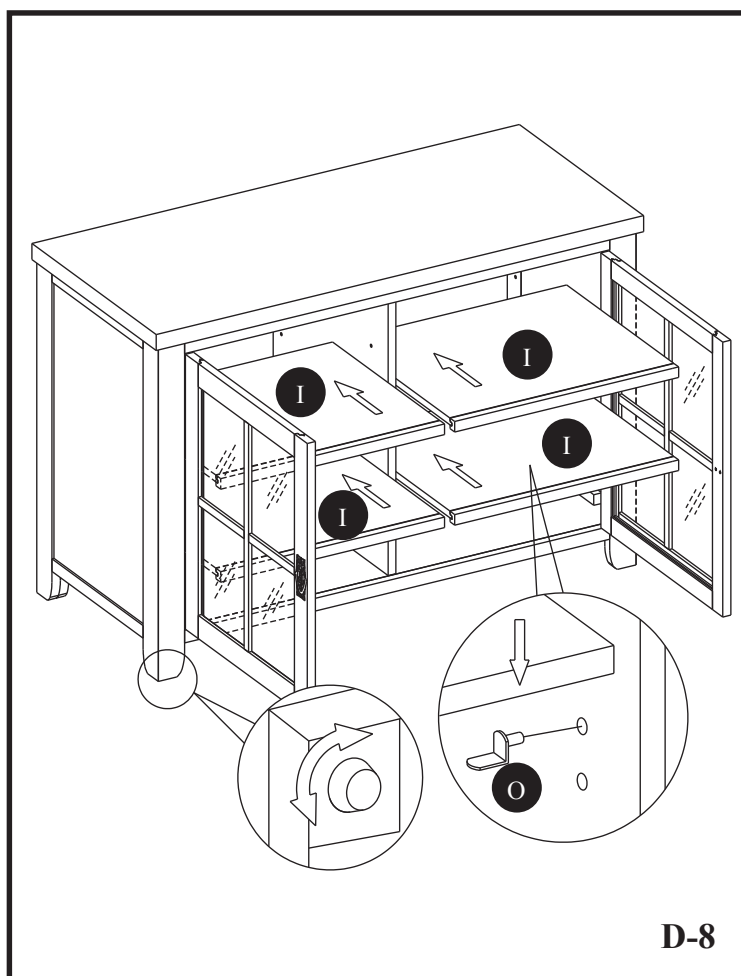

D-8

Twin-Star International, Inc.
 Delray Beach, FL 33445
 Línea para llamadas en inglés: 866-661-1218
 Línea para llamadas en francés: 866-661-1219
 Línea para llamadas en español: 866-661-1219

Modelo N° TC48-1066
 Fabricado en China
 Impreso en China

© 2012, Twin-Star International, Inc.

CONSOLE PRESTON

TC48-1066

MANUEL DU PROPRIÉTAIRE

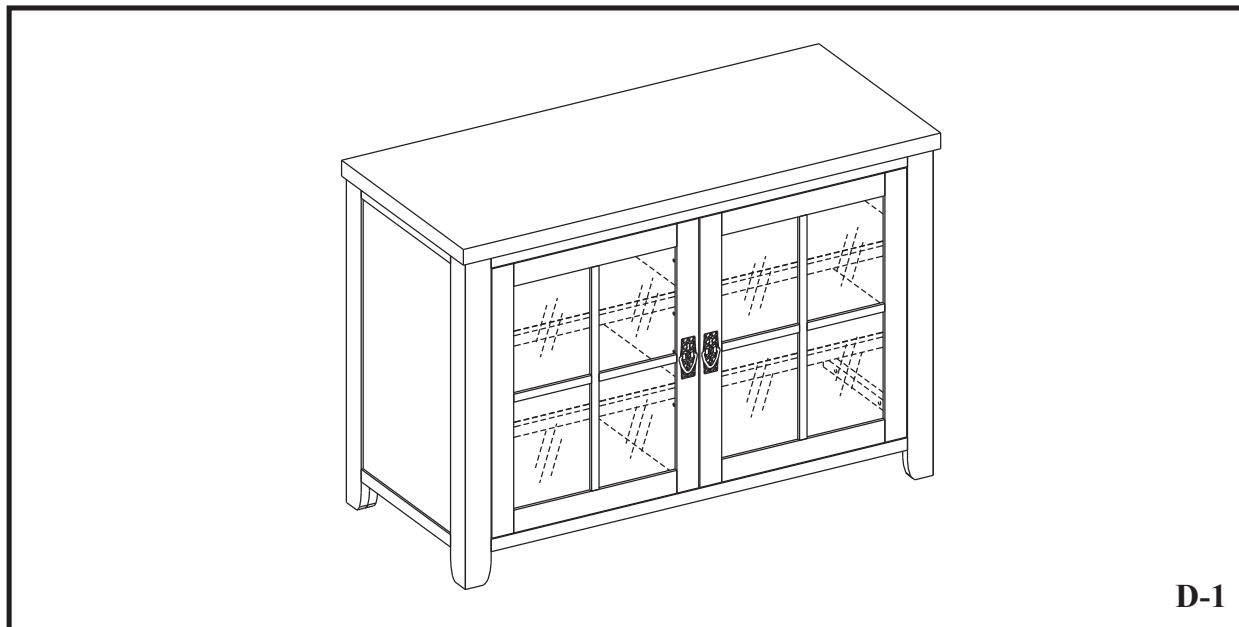

Part	PARTS LIST Description <i>PIÈCES</i>	Quantité
A	Base Panneau	1
B	Panneau latéral gauche	1
C	Panneau latéral droit	1
D	Centrale Panneau	1
E	Dessus	1
F	Panneau arrière latéral	2
G	Porte avant gauche	1
H	Porte avant droit	1
I	Tablette de verre	4
	<i>QUINCAILLERIE</i>	
L	Boulon 1/4 Po x 1-1/4 Po	12
M	Rondells plate	12+1 extra
N	Chevilles en bois	12+1 extra
O	Cheville pour tablette	16
P	Vis	12+1 extra
Q	Vis	31
W	Poignée (avec boulon)	2
Z	Crayon pour retouches	1

Twin-Star International, Inc.
Delray Beach, FL 33445

Fabriqué en Chine
Imprimé en Chine

Pour le service à la clientèle :

www.tsicustomerservice.com

Anglais Appelez: 866-661-1218

Español /Français Appelez: 866-661-1219

VEUILLEZ LIRE ET SUIVRE TOUS LES CONSEILS DE SÉCURITÉ

AVANT DE COMMENCER

1. Avant l'installation, utilisez des ciseaux ou un couteau universel pour couper et débarrasser tous les composants. Faites ATTENTION de ne pas endommager le manteau. Assurez-vous de ne pas jeter la quincaillerie d'installation incluse.
2. Assurez-vous d'avoir toutes les pièces indiquées sur la liste. S'il manque des pièces, veuillez envoyer un courriel au service à la clientèle à l'adresse parts@twinstarhome.com ou composez les numéros suivants : pour le service en anglais : 1-866-661-1218; pour le service en français : 1-866-661-1219 ou pour le service en espagnol 1-866-661-1219. Veuillez indiquer les pièces manquantes ainsi que le numéro de modèle. Assurez-vous d'inclure vos nom et adresse.

CONSEILS UTILES

- Certaines étapes seront plus faciles à réaliser avec l'aide d'un autre adulte.
- Au moment d'assembler le nouveau meuble, faire preuve de prudence, prendre son temps et utiliser le matériel fourni ainsi qu'un tournevis à pointe cruciforme de bonne qualité.
- Ne vous asseyez sur aucune partie du meuble.

SOINS ET NETTOYAGE

1. Épousseter régulièrement le meuble avec un chiffon doux non pelucheux ou un produit domestique pour l'époussetage.
2. Il est possible de nettoyer le meuble avec un nettoyant domestique doux non abrasif. S'assurer de l'essuyer immédiatement avec un linge doux ou une serviette.

PEUT SUPPORTER UNE CHARGE MAXIMALE DE 61,22 kg (135 lb)

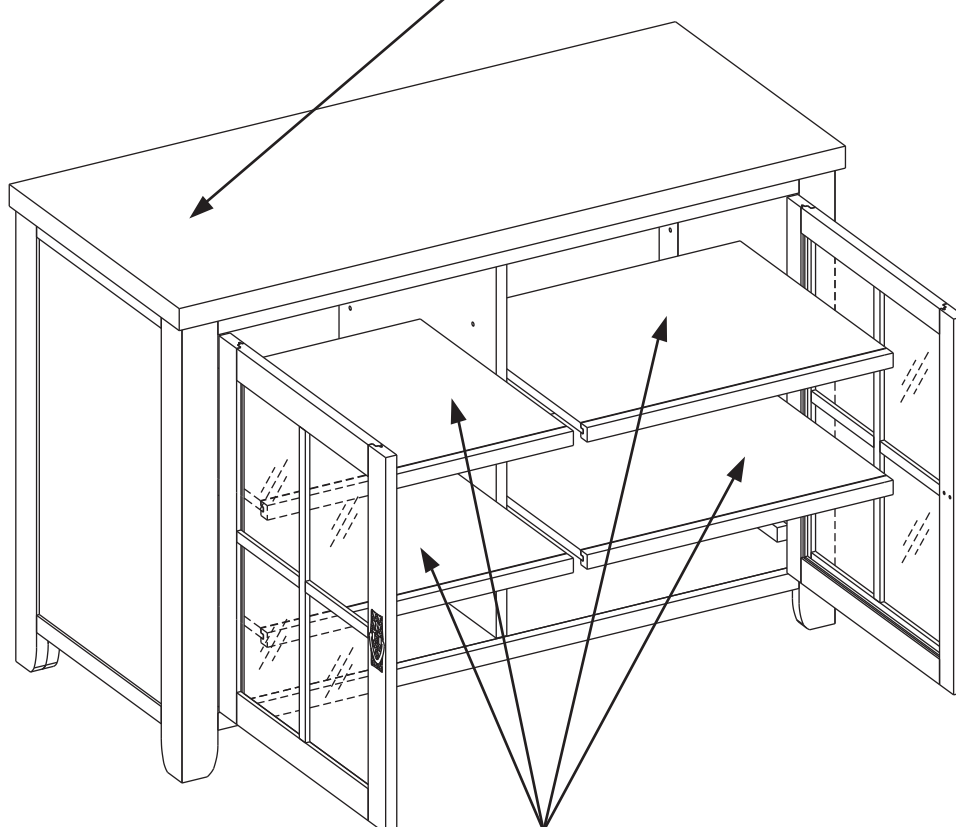

D-2

PEUT SUPPORTER UNE CHARGE MAXIMALE DE 13,6 kg (30 lb)

▲ ATTENTION : cette unité est uniquement compatible avec les produits spécifiés et ne peut supporter que la charge maximale indiquée. Le fait d'utiliser cette unité avec d'autres produits ou avec des produits dont le poids excède la charge maximale indiquée peut entraîner de l'instabilité et causer des blessures.

Remarque : Placez le téléviseur à écran plat avec support de base au centre du pied, tout en évitant qu'il dépasse des bords.

Retirer toutes les pièces de l'emballage, les séparer en fonction des numéros de pièces indiqués sur la liste et vérifier les quantités.

DEUX ADULTES SONT NÉCESSAIRES POUR L'ASSEMBLAGE

1. Insérer une chevilles en bois (N) dans chaque trou. Placer le panneau latéral droit (C) et le panneau latéral gauche (B) sur l'assemblage terminé (pousser les panneaux pour bien les ajuster), puis introduire les boulons (L) dans les trous des blocs de montage et mettre en place les rondelles (M).

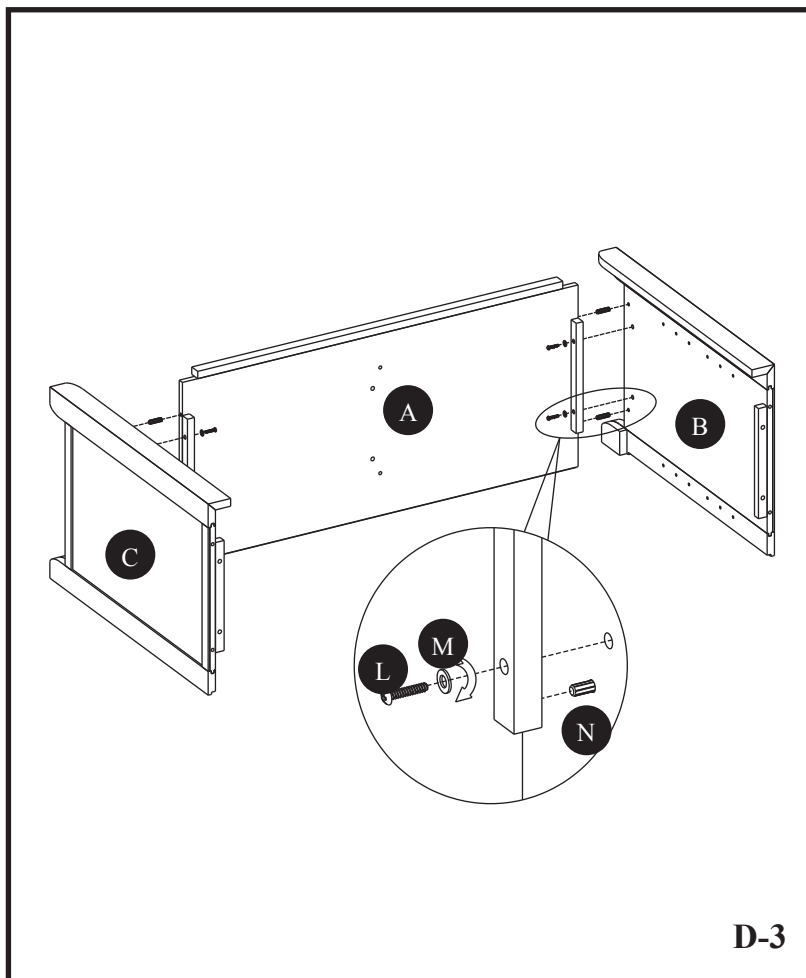

2. Localisez le panneau central (D) et insérez une chevilles en bois (N) dans chaque trou prépercé. Puis vissez les boulons (L) dotés de rondelles (M) dans les trous prépercés dans les blocs de montage. Fixez le panneau central à l'base panneau (A).

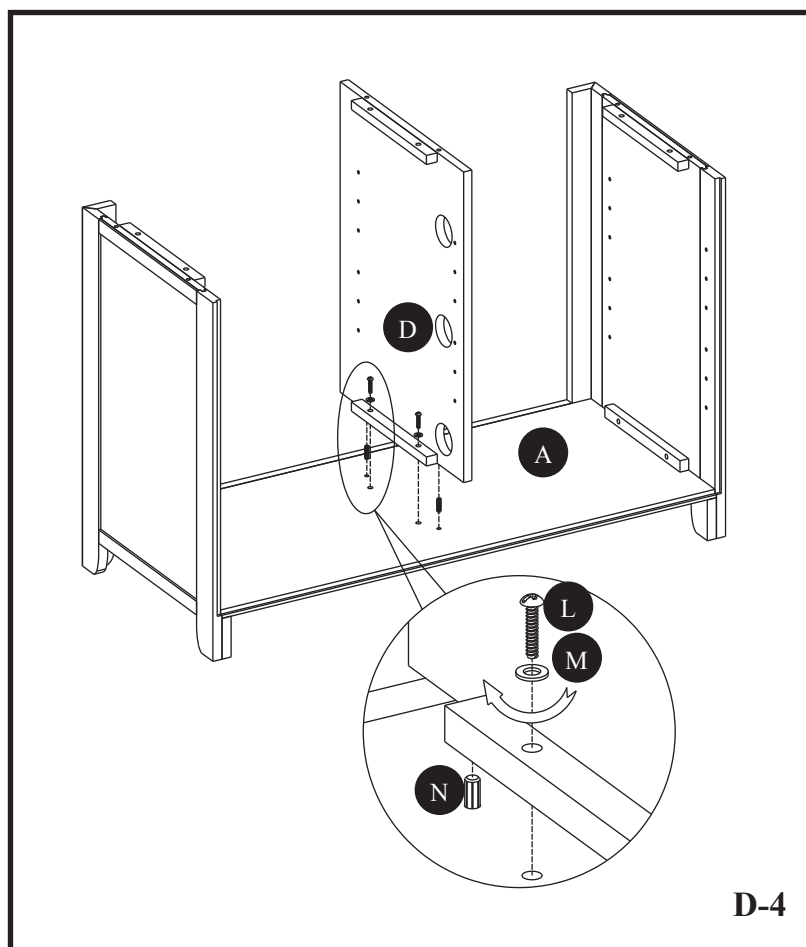

3. Insérez un goujon en bois (N) dans chacun des trous pré-perçés de la bordure supérieure du panneau assemblé à l'étape 2. Trouvez ensuite le manteau/dessus (E). Déposez le côté fini du manteau sur le dessus du panneau entièrement monté. De l'intérieur, fixez le manteau à l'aide d'un boulon (L) et d'une rondelle (M), en les insérant dans les trous pré-perçés des blocs de montage.

SERRER UNIQUEMENT À LA MAIN.
À l'aide d'un tournevis cruciforme, serrez tous les boulons en alternant de haut en bas et de gauche à droit.

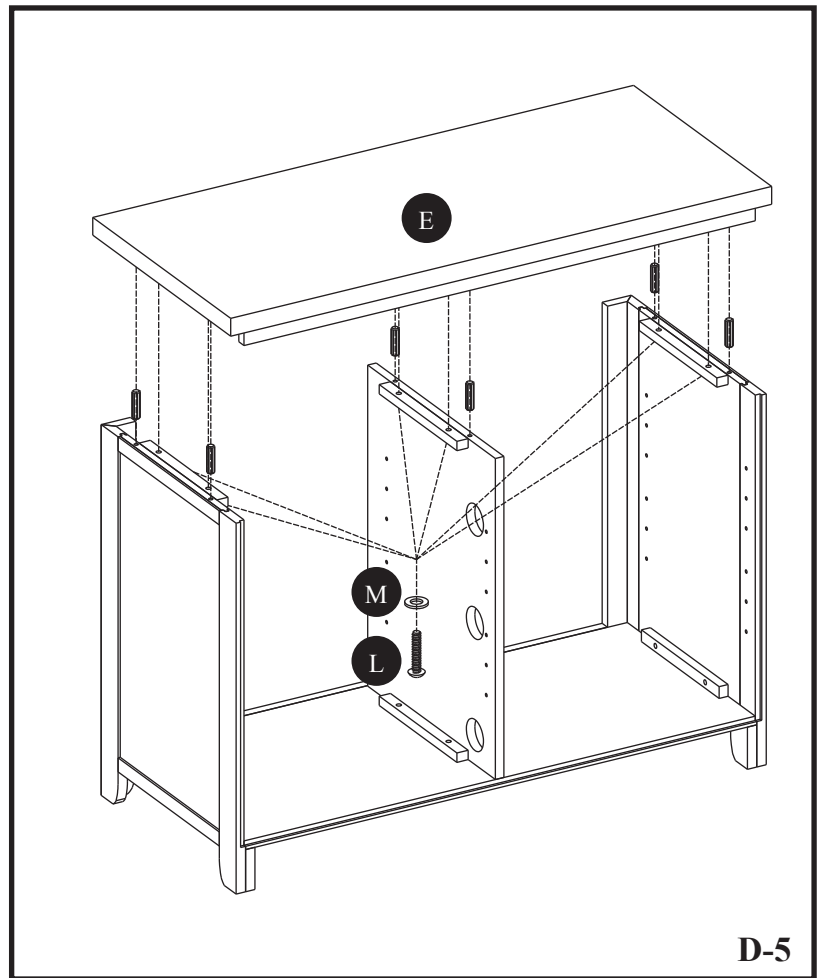

4. Installez le panneau arrière latéral (F) sur l'arrière de l'assemblage de l'étape 3. Utilisez un tournevis à tête cruciforme pour serrer les vis en bois (Q) qui ont été vissées dans les trous pré-perçés des panneau arrière latéral (F).

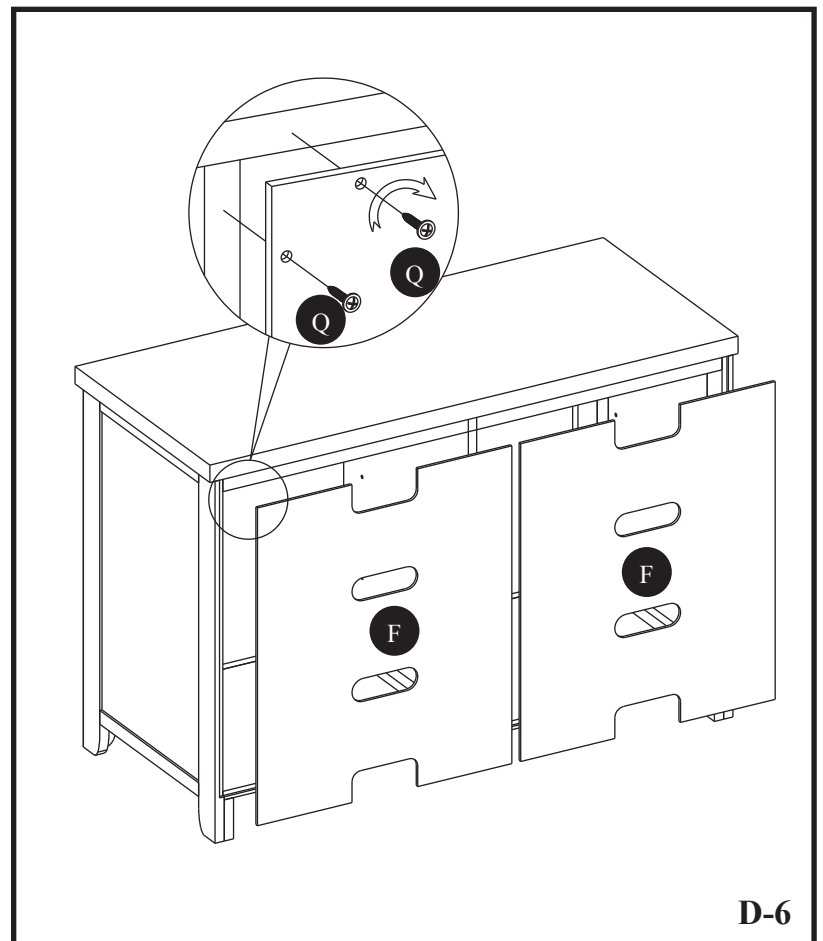

5. Reliez la porte avant droite (H) au panneau avant droit (C) avec la charnière préinstallée sur la porte puis utilisez un tournevis cruciforme Phillips pour visser les Vis Pour bois (D) dans les trous pré-perçés.

REFAITES LA MÊME CHOSE AVEC LA PORTE AVANT DE GAUCHE (G), QUE VOUS INSTALLEREZ DU CÔTÉ OPPOSÉ.

Fixez la Boutons (W) aux Portes, utilisez les boulons par les trous pré-perforés comme indiqué dans la Fig 5. Utilisez un Tournevis Cruciforme pour serrer les boulons.

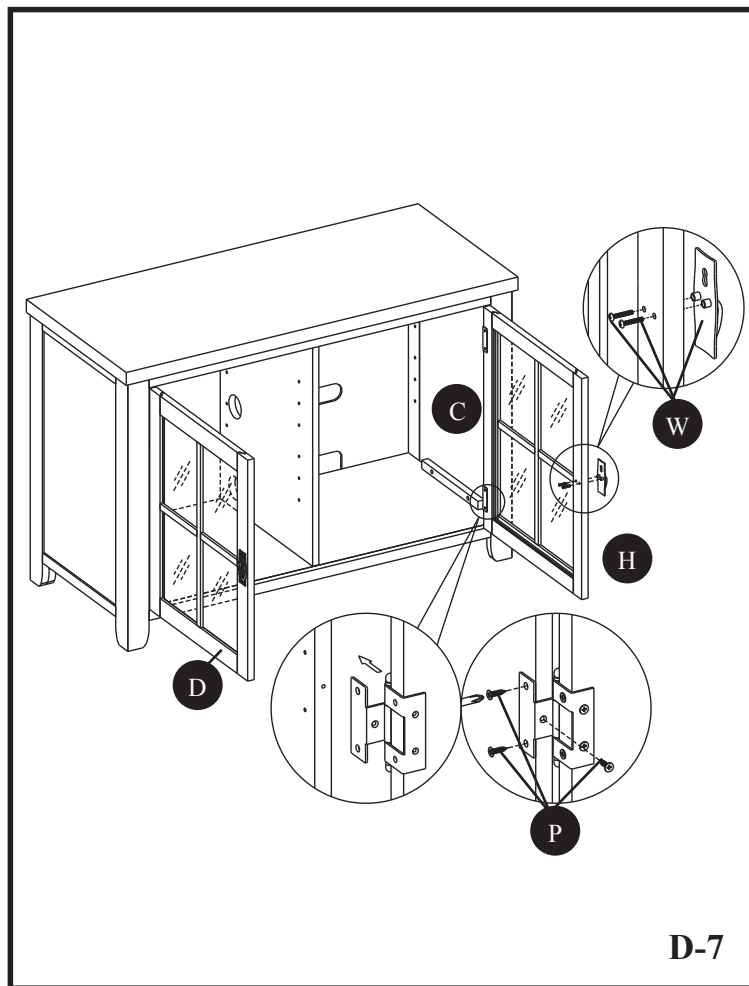

6. Choisir la hauteur d'étagère souhaitée, puis placer quatre clavettes d'étagère (O) à la même hauteur, dans les trous d'étagère situés sur les panneaux latéraux. Insérer la tablette en bois (I) en la faisant reposer sur les clavettes d'étagère (O).

Des vérins se trouvent en dessous des pieds en bois; il est possible d'augmenter leur hauteur en les tournant dans le sens antihoraire.

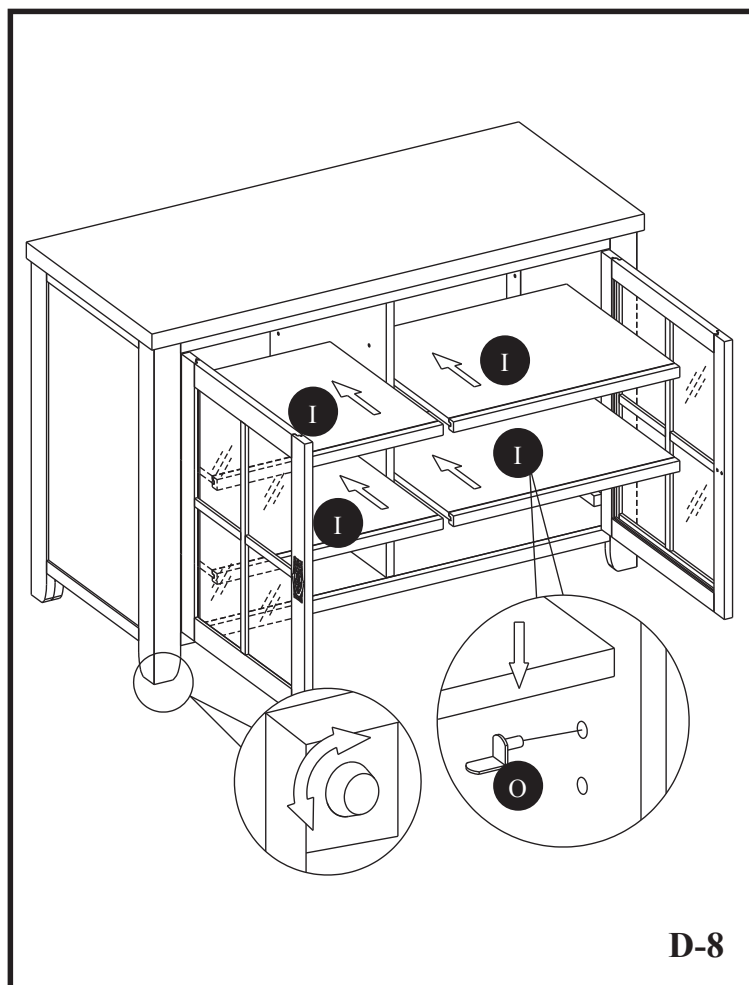

Twin-Star International, Inc.
 Delray Beach, FL 33445
 pour le service en anglais, composez le 866-661-1218
 pour le service en français, composez le 866-661-1219
 pour le service en espagnol, composez le 866-661-1219

Modèle TC48-1066
 Fabriqué en Chine
 Imprimé en Chine

© 2012, Twin-Star International, Inc.