



293 Wright St., Delavan, WI 53115

Phone: 1-800-468-7867

1-800-546-7867

Fax: 1-800-390-5351

OWNER'S MANUAL

Plumber's Classic 1/2 HP Cast Iron Submersible Sump Pump

NOTICE D'UTILISATION

Pompe de puisard submersible Plumber's Classic en fonte de 1/2 ch

MANUAL DEL USUARIO

Bomba sumergible de sumidero en hierro fundido "Plumber's Classic" de 1/2 CV

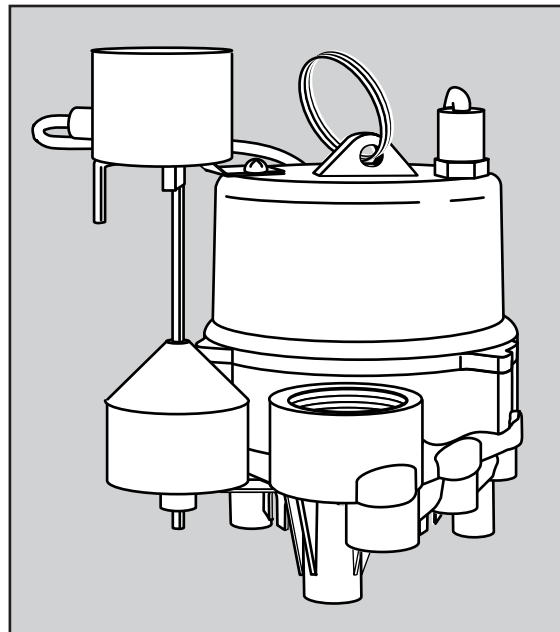

MOD. 3997

Installation/Operation/Parts

For further operating, installation, or maintenance assistance:

Call 1-800-468-7867

English Pages 2-7

Installation/Fonctionnement/Pièces

Pour plus de renseignements concernant l'utilisation, l'installation ou l'entretien,

Composer le 1 (800) 468-7867

Français Pages 8-13

Instalación/Operación/Piezas

Para mayor información sobre el funcionamiento, instalación o mantenimiento de la bomba:

Llame al 1-800-468-7867

Español Paginas 14-19

READ AND FOLLOW SAFETY INSTRUCTIONS!

⚠ This is the safety alert symbol. When you see this symbol on your pump or in this manual, look for one of the following signal words and be alert to the potential for personal injury!

⚠ DANGER **DANGER** warns about hazards that **will** cause serious personal injury, death or major property damage if ignored.

⚠ WARNING **WARNING** warns about hazards that **can** cause serious personal injury, death or major property damage if ignored.

⚠ CAUTION **CAUTION** warns about hazards that **will or can** cause minor personal injury or property damage if ignored.

The word **NOTICE** indicates special instructions which are important but not related to hazards.

Electrically powered sump pumps normally give many years of trouble-free service when correctly installed, maintained, and used. However, unusual circumstances (interruption of power to the pump, dirt/debris in the sump, flooding that exceeds the pump's capacity, electrical or mechanical failure in the pump, etc.) may prevent your pump from functioning normally. To prevent possible water damage due to flooding, consult your dealer about installing a secondary sump pump, a DC backup sump pump, and/or a high water alarm. See the "Troubleshooting Chart" in this manual for information about common sump pump problems and remedies. For more information, see your retailer, call Simer customer service at 1-800-468-7867 or visit our website at www.simerpump.com.

⚠ WARNING **Hazardous Voltage. Risk of electrical shock.** Shock can cause serious injury or death. Failure to follow the warnings below can result in fatal electric shock.

1. If your basement has water or moisture on the floor, do not walk on the wet area until all the power has been turned off. If the shut-off box is in the basement, call the electric company or the hydro authority to shut off the service to the house, or call your local fire department for instructions. Do not handle the pump or pump motor with wet hands or when standing on wet or damp surfaces.
2. The pump is equipped with a three-prong, grounding cord and plug. Plug into a properly grounded, grounding-type receptacle only. Where a 2-prong wall receptacle encountered, it must be replaced

with a properly grounded 3-prong receptacle installed in accordance with codes and ordinances that apply. Do not modify the cord or plug. Plug into a 115V, 15 amp individual branch circuit only. Make certain your power source conforms to the requirements of your equipment.

3. All wiring should be performed by a qualified electrician.
4. Protect the electrical cord from sharp objects, hot surfaces, oils, and chemicals.

⚠ WARNING **Hazardous pressure. Risk of explosion and personal injury.** Failure to follow the warnings below can result in personal injury.
5. Secure the discharge line before starting pump. An unsecured discharge line will whip, possible causing personal injury and/or property damage.
6. Know the pump application, limitations and potential hazards.
7. Wear safety glasses at all times when working with pump.
8. Keep the work area clean, uncluttered and properly lighted - replace all unused tools and equipment.
9. Keep visitors at a safe distance from working area.
10. Make the workshop child-proof - with padlocks, master switches, and by removing starter keys.
11. Release all pressure within the system before servicing any component.
12. Provide a means of pressure relief for pumps whose discharge line can be shut-off or obstructed.
13. Check hoses for weak or worn condition before each use, making certain that all connections are secure.

⚠ WARNING **Burn Hazard. Can cause personal injury.** Do not touch an operating motor. Modern motors can operate at high temperatures. To do so can cause personal injury.

⚠ WARNING **Risk of flooding. Can cause personal injury or property damage.** If a flexible discharge hose is used, pump may move around in sump when motor starts. If it moves far enough so that the switch hits the side of sump, the switch may stick and prevent the pump from starting. Make sure the pump is secured so it cannot move around in the sump.
14. Periodically inspect the sump, pump and system components. Keep the sump free of debris and foreign objects. Perform routine maintenance as required.
15. Drain all the water from the system before servicing.

Thank you for purchasing a top quality, factory tested pump.

	Page
General Safety	2
Warranty	3
Installation	4-5
Operation	5
Troubleshooting	6
Repair Parts.....	7

ATTACH ORIGINAL RECEIPT HERE FOR WARRANTY CONSIDERATION.

Simer Lifetime Warranty

SIMER warrants that the products specified in this warranty are free from defects in material or workmanship.

If within the duration of product use by the product owner, any Sewage Pump (Model 3963), or Submersible Sump Pump (Models 3995 and 3997), shall prove to be defective, it shall be repaired or replaced at SIMER's option, subject to the terms and conditions set forth below.

General Terms and Conditions

Owner must pay all labor and shipping charges necessary to replace product covered by this warranty. This warranty shall not apply to acts of God, nor shall it apply to products which, in the sole judgement of SIMER, have been subject to negligence, abuse, accident, misapplication, tampering, alteration; nor due to improper installation, operation, maintenance or storage; nor to excess of recommended maximums as set forth in the owner's manual.

Requests for service under this warranty shall be made by returning the product to the Retail outlet or to SIMER as

soon as possible after the discovery of any alleged defect. SIMER will subsequently take corrective action as promptly as reasonably possible.

This warranty sets forth SIMER's sole obligation and purchaser's exclusive remedy for defective products.

SIMER SHALL NOT BE RESPONSIBLE FOR ANY CONSEQUENTIAL, INCIDENTAL, OR CONTINGENT DAMAGES WHATSOEVER. THE FOREGOING WARRANTY IS EXCLUSIVE AND IN LIEU OF ALL OTHER EXPRESS WARRANTIES, IMPLIED WARRANTIES, INCLUDING BUT NOT LIMITED TO THE IMPLIED WARRANTIES OF MERCHANTABILITY AND FITNESS FOR A PARTICULAR PURPOSE.

Some states do not allow the exclusion or limitation of incidental or consequential damages or limitation on how long an implied warranty lasts, so the above limitations or exclusions may not apply to you. Although this warranty identified specific remedies you may also have other rights and remedies.

SIMER • 293 Wright St. • Delavan, WI U.S.A. 53115
Phone: 1-800-468-7867 / 1-800-546-7867 • Fax: 1-800-390-5351
EMail: info@simerpumps.com • Web: http://www.simerpumps.com

DESCRIPTION

This Submersible Sump Pump is designed for home sumps. The unit is equipped with a 3-prong grounding-type power cord. The shaded pole motor is oil filled and sealed for cooler running. Sleeve bearing on the motor shaft never needs lubrication. Automatic reset thermal protection.

NOTE: This unit is not designed for applications involving salt water or brine! Use with salt water or brine will void warranty.

Pump water only with this pump.

SPECIFICATIONS

Power Supply Required.....115V, 60HZ.
 Liquid Temperature Range130° F (55° C Maximum)
 Individual Branch Circuit Required15.0 Amps
 Motor Full Load (maximum).....12.0 Amps
 Discharge Pipe Size.....1-1/2" NPT

PERFORMANCE

Total Lift in Feet	0'	5'	10'	15'	20'	32'
Capacity in GPH	4500	4080	3480	2880	2380	0

INSTALLATION

1. Install the pump in a sump pit with a minimum diameter of 10" (254mm). The sump depth should be 14" minimum(356mm). Construct the sump pit of tile, concrete, steel or plastic. Check local codes for approved materials.
2. Install the pump in the pit so the switch operating mechanism has maximum possible clearance.
3. The pump should not be installed on clay, earth or sand surfaces. Clean the sump pit of small stones and gravel which could clog the pump. Keep the pump inlet screen clear.
NOTICE: Do not use ordinary pipe joint compound on plastic pipe. Pipe joint compound can attack plastics.
4. Install discharge plumbing. When using rigid pipe, use plastic pipe. Wrap the thread with Teflon™ tape. Screw the pipe into the the pump hand tight plus 1 – 1-1/2 turns.

▲ WARNING Risk of flooding. Can cause personal injury or property damage. If a flexible discharge hose is used, make sure the pump is secured in the sump to prevent movement. Failure to secure the pump may allow pump movement, switch interfere e and prevent the pump from starting or stopping.

5. To reduce motor noise and vibrations, a short length of rubber hose (1-7/8" (47.6mm) ID, e.g. radiator hose) can be connected into the discharge line near the pump using clamps.
6. Install an inline check valve to prevent backward flow through the pump when the pump shuts off.
7. Power Supply: The pump is designed for 115V,60 Hz., operation and requires a 15 amp individual branch circuit. Both the pump and the switch are supplied with a 3-wire cord with grounding-type plug. The switch plug is inserted directly into the outlet and the pump plug inserts into the opposite end of the switch plug.

▲ WARNING To reduce risk of electric shock, be certain that it is connected to properly grounded, grounding-type receptacle.

▲ CAUTION Never connect green (or green and yellow) wire in cord to a live terminal!

Where a 2-prong wall receptacle is encountered, it must be replaced with properly grounded 3-prong receptacle installed in accordance with the National Electrical Code and local codes and ordinances.

8. If the discharge line is exposed to outside sub-freezing temperatures, that portion of the line must be installed so any water remaining the pipe will drain to the outfall by gravity. Failure to do this can cause the water trapped in the discharge line to freeze which could result in damage to the pump.
9. After the piping and the check valve have been installed, the unit is ready for operation.
10. Check the operation by filling the sump with water and observing the pump operation through one complete cycle.

▲ WARNING Flood hazard. Can cause personal injury or property damage. Check the operation of the pump by observing through one complete cycle. Failure to make this operational check may lead to improper operation, premature failure, and flooding.

™ E.I. DuPont DeNemours and Company, Corporation.

Vertical float switch installation for replacement.

Vertical switch is pre-installed at the factory:

See Figure 1.

1. Mount the bracket to the switch body.
2. Mount the float on to the rod.
3. Mount the retaining strap and float stop on to the rod.
4. Slide the rod into the switch housing.
5. Fasten the rod with the pin.
6. Mount the switch assembly on the pump.

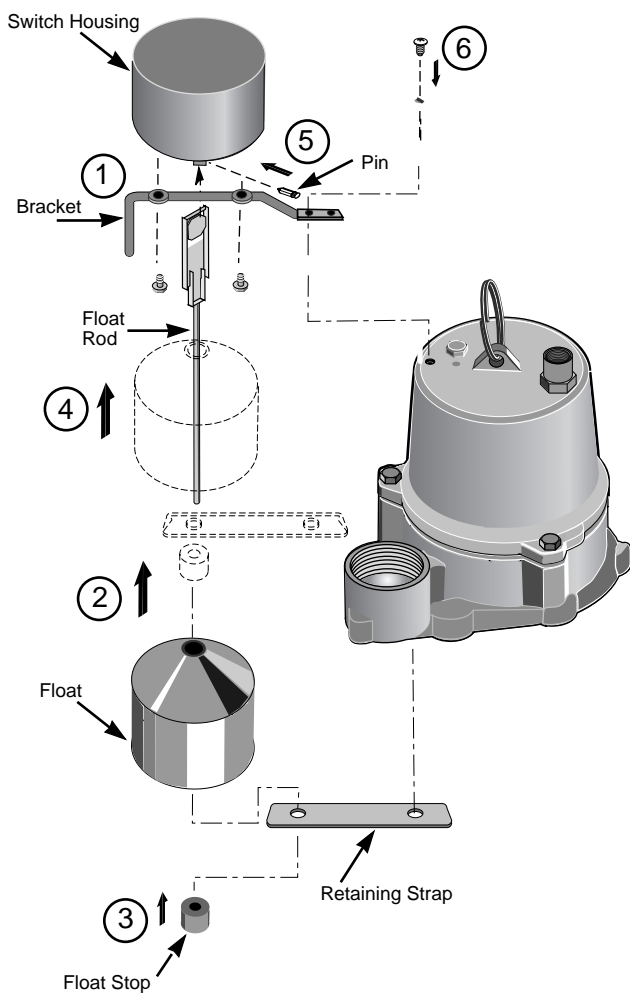

Figure 1 – Vertical switch assembly

OPERATION

▲WARNING Risk of electric shock. Shock can burn or kill. Disconnect the power from the unit. Do not handle a pump or pump motor with wet hands or when standing on a wet or damp surface, or in water. Failure to follow this warning can result in fatal electrical shock.

1. The shaft seal depends on water for lubrication. Do not operate pump unless it is submerged in the water as seal may be damaged if allowed to run dry.
2. The motor is equipped with an automatic reset thermal protector. If the temperature in the motor should rise unduly, the switch will cut off all power before damage can be done to the motor. When the motor has cooled sufficiently, the switch will reset automatically and restart the motor. If the protector trips repeatedly, the pump should be removed and checked as to the cause of the difficulty. Low voltage, long extension cords, clogged impeller, very low head or lift, etc., could cause cycling.
3. The pump will not remove all water. If a manually operated pump is operating and suddenly no water comes out of the discharge hose, shut off the unit immediately. The water level is probably very low and the unit has broken its prime.

Automatic Float Switch

1. Fill sump with 12"-14" of water to check operation and tightness of connections. During first automatic cycle, it may take 30 seconds or more before pump is primed and pumping. Turn-on will occur approximately 6.5" above pump base.
2. Check turn-off position. Turn-off will occur approximately 2" above pump base.
3. If pump does not operate, check electrical service.
4. Float must be free to move up and down in sump. Make sure there is no debris in sump and that the switch is clear from the sump wall.

AIRLOCKS

When a pump airlocks, it runs but does not move any water. An airlock will cause the pump to overheat and fail. This pump has a built in anti-airlock hole. See the exploded view on the repair parts page for the location of the hole. Leakage from the anti-airlock hole is normal.

If you suspect an airlock, unplug the pump, clean out the anti-airlock hole with a paper clip or a piece of wire, and restart the pump.

⚠ WARNING Hazardous Voltage. Can shock, burn or kill. Disconnect power to pump before servicing.

SYMPTOM	POSSIBLE CAUSE(S)	CORRECTIVE ACTION
Motor does not run	Blown fuse Tripped circuit Disconnected plug Corroded plug Inadequate water level Tripped overload Defective switch Defective motor Float in wrong position	Replace. Reset. Reinstall. Clean prongs. Add water and test. Allow pump to cool. Adjust float; replace switch. Replace pump. See Automatic Float Switch section.
Motor hums but flow is reduced or no flow	Impeller jammed Plugged check valve Blocked screen Line leak Worn Impeller Defective motor The anti-airlock hole is plugged.	Unplug the pump and unclog. Unplug the pump and unclog. Unplug the pump and clean screen. Unplug the pump and repair. Unplug the pump and replace pump. Unplug the pump and replace pump. Turn off the pump for a few seconds, clean out the anti-airlock hole and restart the pump.
Runs continuously	Plugged screen Defective switch Float obstruction	Unplug the pump and clean screen. Unplug the pump and replace switch. See Automatic Float Switch section.

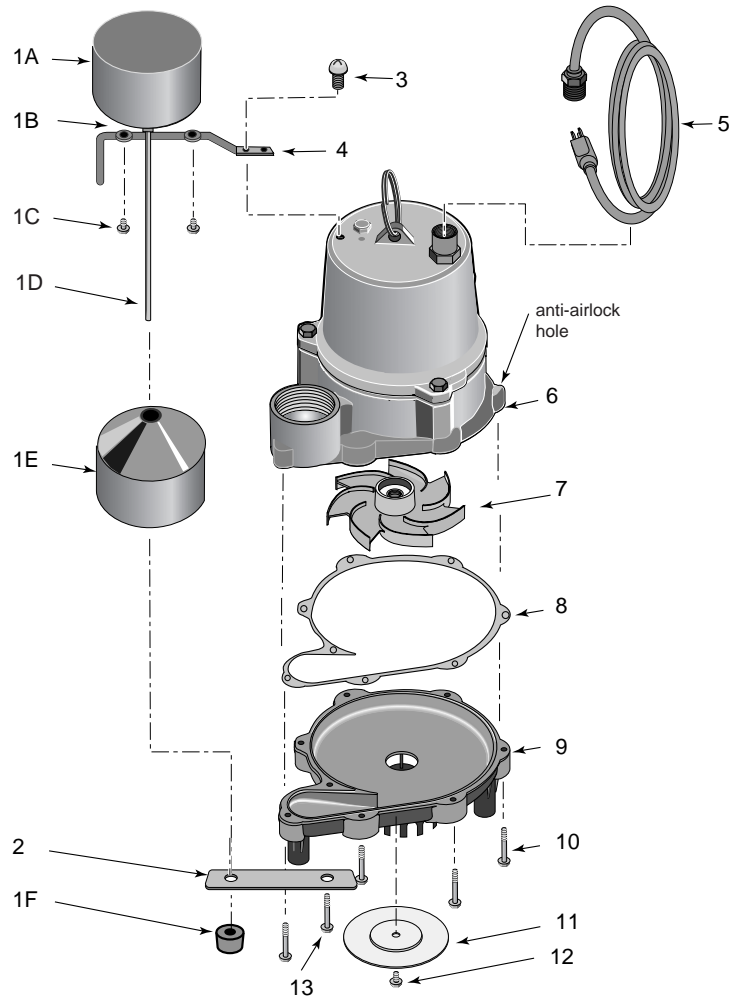

Key No.	Part Description	3997
1	Float Switch Package (includes items 1A thru 1F)	FPS17-66
1A	Vertical Switch	
1B	Retaining Pin (**)	
1C	Screw (2)	
1D	Switch Rod	
1E	Float	
1F	Float Stop	
2	Retaining Strap	PS19-21
3	Screw, #8-32x1/2" Hex Head	U30-539SS
4	Vertical Switch Mounting Bracket	PS19-20SS
5	Cord and Plug Assembly	PW117-237-TSE
6	Motor/Upper Volute	*
7	Impeller	PS5-29P
8	Gasket	PS20-21
9	Lower Volute	PS1-34P
10	Lower Pump Body Screw, #10-32x1" Slotted Hex Head, SS (7)	U30-966SS
11	Stainless Steel Intake Plate	U43-142SS
12	Intake Plate Screw, #6x1/4" Phillips Pan Head, SS	U30-972SS
13	Lower Pump Body Screw, #10-32x1-1/8" Slotted Hex Head	U30-967SS

* If motor fails replace entire pump.

** Not illustrated.

LIRE TOUTES CES INSTRUCTIONS ET LES SUIVRE!

⚠ Ce symbole indique qu'il faut être prudent. Lorsque ce symbole apparaît sur la pompe ou dans cette Notice, rechercher une des mises en garde qui suivent, car elles indiquent un potentiel de blessures corporelles!

⚠ DANGER Avertit d'un danger qui causera des blessures corporelles, la mort ou des dommages matériels importants si on l'ignore.

⚠ AVERTISSEMENT Avertit d'un danger qui risque de causer des blessures corporelles, la mort ou des dommages matériels importants si on l'ignore.

⚠ ATTENTION Avertit d'un danger qui causera ou qui risquera de causer des blessures corporelles, la mort ou des dommages matériels importants si on l'ignore.

Le mot **NOTA** indique des instructions spéciales et importantes n'ayant aucun rapport avec les dangers.

Normalement, les électropompes de puisard fournissent de nombreuses années de service sans incident si elles sont bien posées, entretenues et utilisées. Toutefois, certaines circonstances inhabituelles (interruption du courant alimentant la pompe, saletés/débris dans le puisard, envahissement par l'eau dépassant le débit de pompage de la pompe, panne mécanique ou électrique de la pompe, etc.) peuvent empêcher la pompe de fonctionner normalement. Pour empêcher toute possibilité de dommages causés suite à un envahissement par l'eau, consulter le marchand de chez qui la pompe a été achetée concernant la pose d'une pompe de puisard secondaire, d'une pompe de puisard de secours fonctionnant sur le courant continu et/ou d'une alarme de niveau haut d'eau. Se reporter au «Tableau de recherche des pannes» de cette Notice pour tout renseignement concernant les problèmes courants des pompes de puisard et comment y remédier. Pour plus de renseignements, s'adresser au marchand de chez qui on a acheté la pompe ou appeler le service à la clientèle Simer en composant le 1 800 468-7867 ou consulter notre site web www.simerpump.com.

⚠ AVERTISSEMENT **Tension dangereuse. Risque de secousses électriques.** Les secousses électriques risquent de causer de graves blessures, voire la mort. Ne pas respecter les avertissements qui suivent risque de causer une électrocution mortelle.

1. Si le sol du sous-sol est humide ou couvert d'eau, ne pas marcher sur cette surface humide tant que toute l'alimentation en courant électrique n'aura pas été interrompue. Si le sectionneur principal se trouve au sous-sol, appeler la compagnie qui fournit l'électricité pour lui demander d'interrompre le service parvenant à la maison ou appeler le service d'incendie local pour plus de renseignements. Ne pas manipuler la pompe ou le moteur lorsqu'on a les mains mouillées ou lorsqu'on se tient sur une surface humide, mouillée ou dans l'eau.
2. La pompe est équipée d'un cordon à trois conducteurs et d'une fiche à trois broches dont une de mise à la terre. Ne brancher cette fiche que dans une prise de courant adéquatement mise à la terre. Au cas où l'installation ne comporterait que des prises de courant à 2 trous, remplacer la prise dans laquelle la fiche sera branchée par une

prise de courant à 3 trous adéquatement mise à la terre et posée conformément aux codes et aux règlements en vigueur. Ne pas modifier le cordon électrique ni sa fiche. Ne brancher cette fiche que sur un circuit de dérivation individuel de 115 volts, 15 ampères. S'assurer que la source d'alimentation électrique est conforme aux exigences de l'équipement.

3. Tout le câblage doit être effectué par un électricien qualifié.
4. Protéger le cordon électrique contre les objets tranchants, les surfaces chaudes, l'huile et les produits chimiques.

⚠ AVERTISSEMENT **Pression dangereuse. Risque d'explosion et de blessures corporelles.** Ne pas respecter les avertissements qui suivent risque de causer des blessures corporelles.

5. Immobiliser la conduite de refoulement avant de démarrer la pompe. Une conduite de refoulement non immobilisée agira comme un fouet, risquant de causer des blessures corporelles et/ou des dommages matériels.
6. Avant tout, il faut savoir ce que la pompe peut faire, ses limites et les dangers potentiels que présentent son utilisation.
7. Toujours porter des lunettes de sécurité lorsque l'on intervient sur une pompe.
8. Toujours garder la zone de travail propre, débarrassée de tout débris et bien éclairée - enlever tous les outils et tout le matériel dont on ne se sert pas.
9. Ne pas laisser les visiteurs s'approcher de la zone de travail.
10. Empêcher les enfants d'accéder à l'atelier en posant des cadenas, un disjoncteur général et en enlevant les clés des démarreurs.
11. Dissiper toute la pression du système avant d'intervenir sur un élément.
12. Si la conduite de refoulement de la pompe peut être fermée avec un robinet ou si elle risque d'être obstruée, prévoir un moyen de dissiper la pression.
13. Avant chaque utilisation, s'assurer que les tuyaux souples ne sont pas affaiblis ni usés et s'assurer que tous les raccords sont bien serrés.

⚠ AVERTISSEMENT **Risque de brûlure pouvant causer de graves blessures.** Ne pas toucher un moteur qui fonctionne. Les moteurs modernes peuvent fonctionner par des températures élevées. Toucher un moteur qui fonctionne risque de causer des blessures corporelles.

⚠ AVERTISSEMENT **Risque d'inondation pouvant causer de graves blessures, ou des dommages matériels.** Si un tuyau de refoulement souple est utilisé, la pompe risque de se déplacer dans le puisard lorsque le moteur démarrera. Si elle se déplace suffisamment loin, l'interrupteur risque de venir heurter la paroi du puisard et se coincer, ce qui empêchera la pompe de démarrer. S'assurer que la pompe est bien immobilisée de façon qu'elle ne puisse pas se déplacer dans le puisard.

14. Périodiquement, inspecter le puisard et tous les éléments de la pompe et du système. Enlever tous les débris et tous les corps étrangers du puisard. Procéder à un entretien périodique au besoin.
15. Vider toute l'eau du système avant d'intervenir sur le système.

Merci d'avoir acheté une pompe de qualité supérieure mise à l'essai à l'usine.

	Page
Sécurité.....	8
Garantie.....	9
Installation	10 et 11
Fonctionnement	11
Diagnostic des pannes	12
Pièces de rechange	13

ATTACHER LE REÇU D'ORIGINE ICI À DES FINS DE GARANTIE

Garantie Simer pour la durée du Produit

SIMER garantit que les produits spécifiés au titre de la présente garantie sont exempts de vices de matériau et de fabrication.

Si, pendant le temps d'utilisation du produit par l'acheteur du produit, tout appareil éjecteur d'égout (Modèle 3963), pompes submersibles de puisard (Modèles 3995 et 3997) se révélait défectueux ou défectueuse, SIMER s'engage, à son choix, soit à réparer l'appareil, soit à le remplacer, conformément aux clauses et conditions stipulées ci-dessous.

Clauses et conditions générales

L'acheteur s'engage à payer tous les frais de main-d'oeuvre et d'expédition ayant rapport au remplacement du produit couvert par la présente garantie. Cette garantie ne s'applique pas aux catastrophes naturelles et sera nulle et non avenue si, d'après SIMER, le produit a fait l'objet de négligence, d'un abus, d'accident, d'une utilisation inadéquate, d'une altération, d'une transformation, d'une installation, d'un fonctionnement, d'un entretien ou d'un remisage inappropriés, ou s'il a fonctionné à des pressions dépassant les pressions maximales recommandées dans le manuel de l'utilisateur.

Pour bénéficier d'un service en vertu de cette garantie, le produit doit être retourné au marchand ou à SIMER dès que possi-

ble après la découverte du défaut allégué. SIMER s'engage à prendre les mesures correctives nécessaires aussi rapidement que possible dans un délai raisonnable.

La présente garantie stipule la totalité des obligations de SIMER et prescrit le seul recours possible de l'acheteur dans le cas où un produit se révélerait défectueux.

SIMER DÉCLINE TOUTES RESPONSABILITÉS POUR TOUS DOMMAGES INDIRECTS OU FORTUITS QUELS QU'ILS SOIENT. LA PRÉSENTE GARANTIE EST EXCLUSIVE; ELLE EST ACCORDÉE EN LIEU ET PLACE DE TOUTES AUTRES GARANTIES EXPRESSES OU IMPLICITES, Y COMPRIS, MAIS SANS LIMITATIONS, TOUTES GARANTIES MARCHANDES ET DE CONVENANCE DU PRODUIT À UNE FIN PARTICULIÈRE.

Certaines provinces ne permettent pas l'exclusion ou la limitation de dommages indirects ou fortuits ou les limitations relatives à la durée des garanties implicites. Par conséquent, il se peut que les limitations ou exclusions stipulées ci-dessus ne s'appliquent pas à votre cas. Cette garantie vous accorde des droits juridiques précis, mais d'autres lois peuvent exister selon la province.

SIMER • 293 Wright Street • Delavan, WI U.S.A. 53115
 Téléphone: 1-800-468-7867 / 1-800-546-7867 • Télécopieur: 1-800-390-5351
 Courrier électronique: info@simerpumps.com • Site Web: <http://www.simerpumps.com>

DESCRIPTION

Cette pompe submersible est conçue pour les puisards domestiques. Elle est livrée avec un cordon électrique à 3 broches dont une de mise à la terre. Le moteur étanche à bague de déphasage est rempli d'huile, ce qui lui permet de fonctionner sans chauffer. Les paliers à coussinet-douille de l'arbre du moteur ne nécessitent aucun graissage. Le moteur de la pompe est protégé par un interrupteur thermique à réenclenchement automatique.

NOTA : Cette pompe n'est pas conçue pour pomper de l'eau salée ni de la saumure! La garantie sera annulée si cette pompe est utilisée pour pomper de l'eau salée ou de la saumure.

Ne pomper que de l'eau avec cette pompe.

CARACTÉRISTIQUES

Courant d'alimentation requis.....115 V, 60 Hz
 Gammes de températures du liquide..130 °F (55 °C maximum)
 Circuit de dérivation individuel requis.....15 ampères
 Pleine charge du moteur (maximum).....12 ampères
 Diamètre du tuyau de refoulement.....1-1/2 po NPT

RENDEMENT

Hauteur totale de refoulement en pieds (m)	0 pi (0)	5 pi (1,5)	10 pi (3,0)	15 pi (4,6)	20 pi (6,1)	32 pi (9,8)
Débits en gallons (L)/heure	4 500 (17 034)	4 080 (15 444)	3 480 (13 173)	2 880 (10 902)	2 380 (9 009)	0 (0)

INSTALLATION

1. Installer la pompe dans un puisard ayant un diamètre minimum de 254 mm (10 pouces). La profondeur du puisard doit être de 356 mm (14 pouces) minimum. Le puisard doit être construit avec des carreaux, du béton, en acier ou du plastique. Consulter les codes de la municipalité pour connaître les matériaux approuvés.
2. Installer la pompe dans le puisard de façon à obtenir le plus grand dégagement possible pour le mécanisme actionnant l'interrupteur.
3. Il ne faut pas poser la pompe sur une surface en argile, en terre ou sablonneuse. Enlever les petites pierres et le gravier du fond du puisard qui risqueraient de boucher la pompe. La crépine d'admission d'eau de la pompe doit toujours être dégagée.
NOTA : Ne pas utiliser de pâte à joint ordinaire pour tuyaux filetés sur les tuyaux en plastique, car cette pâte attaque les plastiques.
4. Brancher la conduite de refoulement. Si l'on utilise un tuyau rigide, utiliser un tuyau en plastique. Envelopper les filets du tuyau de ruban téflon™. Visser à la main le tuyau dans la pompe jusqu'à ce qu'il soit bien serré, plus 1 à 1-1/2 tour.

⚠ AVERTISSEMENT Risque d'inondation pouvant causer de graves blessures ou des dommages matériels. Si l'on utilise un tuyau de refoulement souple, s'assurer que la pompe est bien immobilisée dans le puisard pour empêcher qu'elle se déplace. Si la pompe n'est pas bien immobilisée, elle risque de se déplacer, l'interrupteur risque de se coincer et d'empêcher la pompe de démarrer ou de s'arrêter.

5. Pour minimiser le bruit du moteur et les vibrations, un petit morceau de tuyau en caoutchouc de 47,6 mm (1 7/8 de pouce) de diamètre intérieur, (une durite de radiateur, par exemple) peut être posé sur la conduite de refoulement, près de la pompe, à l'aide de colliers.
6. Poser un clapet de non retour en ligne pour empêcher l'eau de retourner dans la pompe lorsqu'elle est arrêtée.
7. Courant électrique : La pompe est conçue pour fonctionner sur le courant électrique de 115 V, 60 Hz. Elle doit être branchée sur un circuit de dérivation individuel d'au moins 15 ampères. La pompe et l'interrupteur à flotteur sont livrés avec des cordons électriques à 3 conducteurs et des fiches avec broche de mise à la terre. La fiche de l'interrupteur se branche directement dans la prise de courant et la fiche du cordon électrique de la pompe se branche à l'arrière de la fiche de l'interrupteur.

⚠ AVERTISSEMENT Pour réduire les risques d'électrocution, s'assurer que la pompe est branchée sur une prise de terre installée correctement.

⚠ ATTENTION Ne jamais brancher le fil vert (ou vert et jaune) du cordon sur une borne sous tension !

Si seule une prise de courant à 2 bornes est disponible, elle doit absolument être remplacée par une prise à 3 broches correctement mise à la terre et installée selon les codes et réglementations locaux.

8. Si la conduite de refoulement de la pompe est exposée aux températures de congélation extérieures, la partie exposée au gel doit être installée de façon que l'eau restant dans le tuyau puisse se vider en retombant par gravité. Si l'on ne respecte pas cette recommandation, l'eau emprisonnée dans la conduite de refoulement peut geler et la pompe risque d'être endommagée.
9. Après la pose des conduites et du clapet de non retour (le cas échéant), la pompe est prête à fonctionner.
10. Vérifier le fonctionnement de la pompe en remplissant le puisard d'eau et en faisant faire un cycle complet à la pompe.

⚠ AVERTISSEMENT Risque d'inondation pouvant causer de graves blessures ou des dommages matériels. Vérifier le fonctionnement de la pompe en remplissant le puisard d'eau et en s'assurant que la pompe fonctionne sur un cycle complet. Ne pas procéder à cette vérification de fonctionnement peut causer un fonctionnement inadéquat, une panne prématurée et une inondation.

™ E.I. DuPont DeNemours and Company, Corporation.

Installation de l'interrupteur à flotteur vertical de recharge.

L'interrupteur vertical est installé à l'usine :

Voir la Figure 1.

1. Monter le support sur le corps de l'interrupteur.
2. Monter le flotteur sur la tige.
3. Monter la sangle de retenue et la butée du flotteur sur la tige.
4. Glisser la tige dans le boîtier de l'interrupteur.
5. Faire tenir la tige avec l'axe.
6. Monter l'interrupteur assemblé sur la pompe.

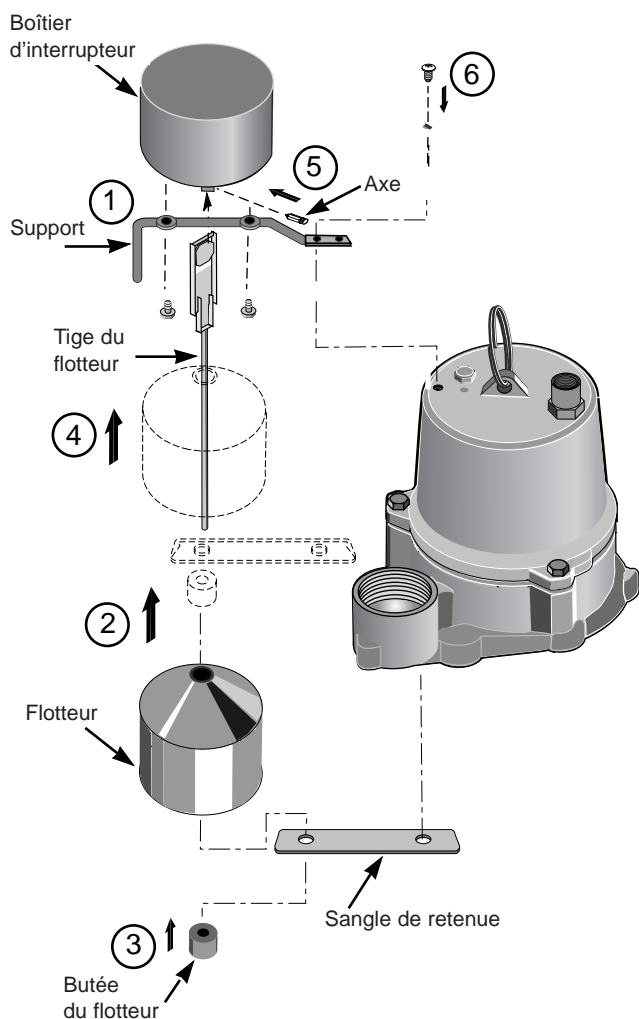

Figure 1 – Interrupteur à vertical

FUNCTIONNEMENT

⚠ AVERTISSEMENT **Risque de secousses électriques. Les secousses électriques risquent de brûler ou de causer la mort.** Couper le courant électrique alimentant la pompe. Ne pas manipuler la pompe ou son moteur si on a les mains humides ou si on se tient sur une surface humide ou dans l'eau. Ne pas respecter cet avertissement risque de causer une secousse électrique mortelle.

1. Le joint de l'arbre est lubrifié par l'eau. Ne pas faire fonctionner la pompe à moins qu'elle soit immergée dans l'eau, sinon son joint sera endommagé si la pompe fonctionne à sec.
2. Le moteur est équipé d'un protecteur thermique à réenclenchement automatique. Si la température du moteur devait s'élever anormalement, le disjoncteur coupera le courant électrique avant qu'il endommage le moteur. Dès que le moteur a suffisamment refroidi, le disjoncteur se réenclenche automatiquement et redémarre le moteur. Si le protecteur se déclenche de façon répétitive, il faudra le déposer et en rechercher la cause. Une basse tension, des cordons prolongateurs trop longs, un impulseur bouché, une hauteur de refoulement très basse, etc. risquent de causer un fonctionnement intermittent.
3. La pompe n'aspire pas toute l'eau. Si on fait fonctionner la pompe manuellement, et que brusquement l'eau ne coule plus par son tuyau de refoulement, arrêter immédiatement la pompe. Le niveau de l'eau est probablement très bas et la pompe s'est désamorcée.

Interrupteur à flotteur à fonctionnement automatique

1. Remplir le puisard de 12 à 14 pouces (30-36 cm) d'eau et vérifier le fonctionnement et le serrage des raccords. Pendant le premier cycle de fonctionnement automatique, il faudra peut-être 30 secondes, voire plus, avant que la pompe s'amorce et débite. La pompe se mettra en marche lorsque l'eau arrivera à environ 6,5 pouces (16,5 cm) au-dessus de son socle.
2. Vérifier le cycle d'arrêt de la pompe. La pompe doit s'arrêter de fonctionner lorsqu'il reste environ 2 pouces (5 cm) d'eau au-dessus du socle.
3. Si la pompe ne fonctionne pas, vérifier la servitude électrique.
4. Le flotteur doit se déplacer librement de haut en bas dans le puisard. S'assurer qu'il n'y a aucun débris dans le puisard et que l'interrupteur est suffisamment éloigné de la paroi du puisard.

BOUCHON D'AIR

Si un bouchon d'air se forme dans la pompe, elle fonctionnera mais ne débitera pas d'eau. Un bouchon d'air causera la surchauffe de la pompe, puis sa panne. La pompe est équipée d'un bouchon d'air, (voir la Page 13). Fuite de la bouchon d'air est normale.

Si l'on soupçonne un bouchon d'air, débrancher la pompe, nettoyer le trou antibouchon d'air avec un trombone ou un morceau de fil de fer, puis redémarrer la pompe.

⚠ AVERTISSEMENT Tension dangereuse. Risque de secousses électriques, de brûlures, voir de mort. Avant d'intervenir sur la pompe, couper le courant qui l'alimente.

SYMPTÔMES	CAUSES POSSIBLES	REMÈDES
Le moteur ne fonctionne pas	<ul style="list-style-type: none"> Le fusible est sauté Le circuit est déclenché La fiche est débranchée La fiche est corrodée Le niveau de l'eau est inadéquat La surcharge s'est déclenchée L'interrupteur est défectueux Le moteur est défectueux Le flotteur est dans la mauvaise position 	<ul style="list-style-type: none"> Le remplacer. Le réenclencher. La rebrancher. Nettoyer les broches. Ajouter de l'eau et procéder au contrôle. Laisser la pompe refroidir. Régler le flotteur; remplacer l'interrupteur. Remplacer la pompe. Se reporter au chapitre Interrupteur à flotteur à fonctionnement automatique.
Le moteur murmure et le débit est réduit ou il n'y a pas de débit	<ul style="list-style-type: none"> L'impulseur est grippé Le clapet de non retour est bouché La crépine est obstruée Prise d'air dans la conduite L'impulseur est usé Le moteur est défectueux Bouchon d'air 	<ul style="list-style-type: none"> Débrancher la pompe et la déboucher. Débrancher la pompe et la déboucher. Débrancher la pompe et nettoyer la crépine. Débrancher la pompe et la réparer. Débrancher la pompe et la remplacer. Débrancher la pompe et la remplacer. Arrêter la pompe pendant quelques secondes, nettoyer le trou antibouchon d'air, puis redémarrer la pompe.
Fonctionnement continu	<ul style="list-style-type: none"> La crépine est bouchée L'interrupteur est défectueux Le flotteur est obstrué 	<ul style="list-style-type: none"> Débrancher la pompe et nettoyer la crépine. Débrancher la pompe et remplacer l'interrupteur. Se reporter au chapitre Interrupteur à flotteur à fonctionnement automatique.

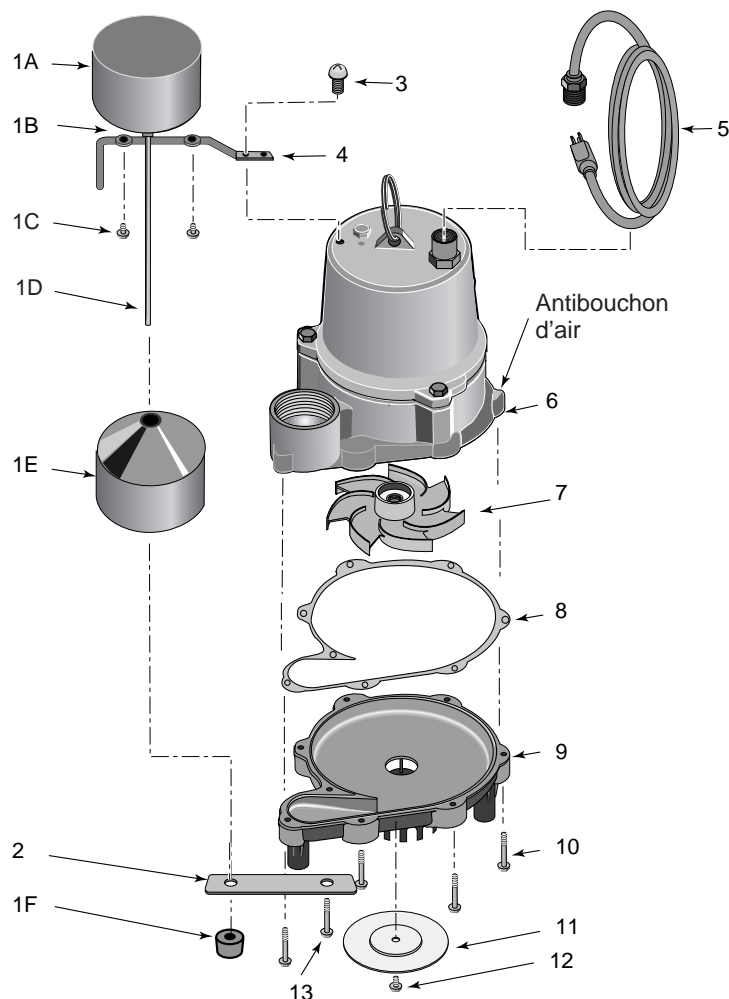

Réf.	Désignation	3997
1	Interrupteur à flotteur complet (comprend les Réf. 1A à 1F)	FPS17-66
1A	Interrupteur vertical	
1B	Axe de fixation (**)	
1C	Vis (2)	
1D	Tige de flotteur	
1E	Flotteur	
1F	Butée du flotteur	
2	Sangle de retenue	PS19-21
3	Vis à tête hexagonale n° 8-32 x 1/2 po	U30-539SS
4	Support de fixation de l'interrupteur vertical	PS19-20SS
5	Cordon électrique et fiche	PW117-237-TSE
6	Moteur/Volute supérieure	*
7	Impulseur	PS5-29P
8	Joint	PS20-21
9	Volute inférieure	PS1-34P
10	Vis à tête hexagonale fendue du corps de la pompe, n° 10-32 x 1 po (7)	U30-966SS
11	Plaque d'admission en acier inoxydable	U43-142SS
12	Vis à tête cylindrique cruciforme en acier inoxydable de la plaque d'admission, n° 6 x 1/4 de po	U30-972SS
13	Vis à tête hexagonale fendue du corps inférieur de la pompe, n° 10-32 x 1-1/8 po	U30-967SS

* Si le moteur tombe en panne, la pompe au complet doit être remplacée.

** Pièce non illustrée.

ES IMPORTANTE QUE LEA Y OBSERVE TODAS LAS INSTRUCCIONES DE SEGURIDAD

⚠ Este es un símbolo de alerta sobre la seguridad. Cuando vea este símbolo en su bomba o en este manual, busque para ver si hay alguna de las siguientes palabras de señal y esté alerta a la posibilidad de lesiones personales.

⚠ PELIGRO Advierte sobre peligros que ocasionarán lesiones personales graves, muerte o daños considerables a la propiedad si se les ignora.

⚠ ADVERTENCIA Advierte sobre peligros que pueden ocasionar lesiones personales graves, muerte o daños considerables a la propiedad si se ignoran.

⚠ PRECAUCIÓN Advierte sobre peligros que ocasionarán o pueden ocasionar lesiones personales o daños a la propiedad menores si se ignoran.

La palabra **AVISO** indica instrucciones especiales que son importantes pero que no están relacionadas con los peligros.

Las bombas de sumidero con accionamiento eléctrico, generalmente brindan muchos años de servicio sin problema cuando se las instala, mantiene y emplea correctamente. Sin embargo, circunstancias inusuales (como la interrupción de la corriente hacia la bomba, suciedad/escombros en el sumidero, inundación que supera la capacidad de la bomba, fallas eléctricas o mecánicas en la bomba, etc.) pueden evitar que la bomba funcione normalmente. Para evitar posibles daños causados por el agua y debidos a inundaciones, consulte con su fontanero sobre la posibilidad de instalar un bomba secundaria de CA para el sumidero, una bomba de CC de repuesto para el sumidero, y/o una alarma de nivel alto de agua. Consulte la "Tabla de localización de fallas" en este manual para obtener información sobre los problemas comunes con bombas de sumidero y sus soluciones. Para mayor información, visite a su representante de ventas, llame al departamento de servicio al cliente, marcando 1-800-468-7867 o visite nuestro sitio en Internet www.simerpump.com.

⚠ ADVERTENCIA **Tensión peligrosa. Riesgo de choque eléctrico.** El choque puede causar lesiones graves o muerte. Si no se observan las advertencias a continuación, existe el riesgo de que ocurra un choque eléctrico fatal.

1. Si su sótano tiene agua o humedad en el piso, no camine por la zona húmeda hasta que se haya desconectado toda la corriente. Si la caja de cierre está en el sótano, llame a la empresa de servicio eléctrico o a la entidad de suministro de electricidad para que cierren el servicio a su casa, o llame al departamento local de bomberos para recibir instrucciones. No manipulee la bomba ni el motor de la bomba con manos húmedas o cuando esté parado sobre superficies mojadas o húmedas.
2. La bomba viene equipada con un enchufe y cordón para conexión a tierra de tres puntas. Enchúfelo solamente en un tomacorriente de tipo conexión a tierra debidamente puesto a tierra. Cuando se encuentre con un tomacorriente de pared de dos puntas, deberá cambiarlo por uno de 3 puntas debidamente puesto a tierra e instalado según los

códigos y los reglamentos que correspondan. No modifique el cordón ni el enchufe. Enchúfelo en un requiere un ramal individual de 115 V de 15 amperios solamente. Asegúrese de que la fuente de corriente cumpla con los requisitos de su equipo.

3. Todo el cableado deberá ser realizado por un electricista competente.
4. Proteja el cordón eléctrico contra objetos filosos, superficies calientes, aceite y sustancias químicas.

⚠ ADVERTENCIA **Presión peligrosa. Riesgo de explosión y lesiones personales.** Si no se observan las advertencias que aparecen a continuación, existe el riesgo de que ocurran lesiones personales.

5. Asegure la línea de descarga antes de arrancar la bomba. Una línea de descarga no asegurada, podrá dar una sacudida, y posiblemente cause lesiones personales y/o daños materiales.
6. Conozca la aplicación, las limitaciones y los posibles peligros asociados con la bomba.
7. Use gafas de seguridad en todo momento cuando trabaje con la bomba.
8. Mantenga la zona de trabajo limpia, ordenada y debidamente iluminada - vuelva a colocar toda herramienta y equipo que no se utilice en su lugar.
9. Mantenga a las visitas a una distancia segura de la zona de trabajo.
10. Haga que su taller sea "a prueba de niños" - con candados, conmutadores maestros y asegurándose de sacar las llaves de encendido/ignición.
11. Libere toda la presión dentro del sistema antes de realizar trabajos de reparación o mantenimiento en cualquiera de los componentes.
12. Proporcione medios para liberar la presión de las bombas cuyas líneas de descarga puedan bloquearse u obstruirse.
13. Verifique que las mangueras no estén débiles o gastadas antes de cada uso, asegurándose de que todas las conexiones estén firmes.

⚠ ADVERTENCIA **Peligro de quemaduras. Puede causar lesiones graves.** No toque un motor en funcionamiento. Los motores modernos pueden funcionar a altas temperaturas. y pueden causar lesiones personales.

⚠ ADVERTENCIA **Riesgo de inundación. Puede causar lesiones graves o daños materiales.** Si se usa una manguera de descarga flexible, es posible que la bomba se mueva en el sumidero cuando arranque el motor. Si se mueve lo suficiente como para que el conmutador golpee el costado de la bomba, es posible que el conmutador se atasque y evite que la bomba arranque. Asegúrese de que la bomba esté asegurada para que no se pueda mover dentro del sumidero.

14. Periódicamente, inspeccione el sumidero así como la bomba y los componentes del sistema. Mantenga el sumidero libre de escombros y objetos foráneos. Lleve a cabo el mantenimiento de rutina según se requiera.
15. Drene toda el agua del sistema antes de realizar trabajos de mantenimiento o reparaciones.

Gracias por adquirir una bomba de calidad superior que ya ha sido probada en la fábrica.

	Pagina
Seguridad general	14
Garantía.....	15
Instalación	16 y 17
Operación.....	17
Localización de fallas	18
Piezas de repuesto	19

ADHIERA AQUÍ EL RECIBO ORIGINAL PARA VALIDACION DE GARANTÍA

Garantía Simer de por vida

SIMER garantiza que los productos especificados en esta garantía están libres de defectos en material y mano de obra.

Si dentro del período de uso del producto por parte del propietario del mismo, se comprobara que cualquiera de los siguientes productos, Ejector de Aguas Residuales (Modelo 3963), Bombas sumergibles para sumideros (Modelos 3995 y 3997), fuese defectuoso, éste será reparado o reemplazado a opción de SIMER, sujeto a los términos y a las condiciones indicadas a continuación.

Términos y condiciones generales

El propietario deberá pagar todos los gastos de mano de obra y de envío necesarios para reemplazar el producto cubierto por esta garantía. Esta garantía no corresponde en casos de Fuerza Mayor, ni corresponderá en casos de productos que, a solo juicio de SIMER, hayan estado sujetos a negligencia, abuso, accidente, mala aplicación, manipulación, alteración; ni en casos de instalación, operación, mantenimiento o almacenamiento inadecuados o excesos de los máximos recomendados según se indicara en el manual del propietario.

Las solicitudes de servicio bajo esta garantía deberán hacerse por medio de la devolución del producto a la tienda minorista o a SIMER tan pronto como se haya descubierto el supuesto defecto. SIMER entonces adoptará medidas correctivas tan pronto como sea razonablemente posible.

Esta garantía establece la única obligación por parte de SIMER y el recurso exclusivo del comprador por productos defectuosos.

SIMER NO SE HARÁ RESPONSABLE DE NINGÚN DAÑO O PERJUICIO CONSECUENTE, INCIDENTAL O CONTINGENTE DE CUALQUIER TIPO. LA GARANTÍA QUE ANTECEDE ES EXCLUSIVA Y EN LUGAR DE TODA OTRA GARANTÍA EXPLÍCITA O IMPLÍCITA, INCLUYENDO, PERO SIN LIMITARSE A TODA GARANTÍA IMPLÍCITA DE COMERCIABILIDAD E IDONEIDAD PARA UN FIN ESPECÍFICO.

Ciertos estados no permiten la exclusión o limitación de daños y perjuicios incidentales o consecuentes o la limitación del período de una garantía implícita, de manera que es posible que las limitaciones o exclusiones que anteceden no correspondan en su caso. Aunque esta garantía identifica recursos específicos, es posible que usted pueda tener otros derechos y recursos.

SIMER • 293 Wright Street • Delavan, WI U.S.A. 53115
 Teléfono: 1-800-468-7867 / 1-800-546-7867 • Fax: 1-800-390-5351
 e-Mail (correo electrónico): info@simerpumps.com • Dirección web: <http://www.simerpumps.com>

DESCRIPCIÓN

Esta Bomba Sumergible de Sumidero ha sido diseñada para sumideros domésticos. La unidad viene equipada con un cordón de corriente de 3 puntas, de tipo conexión a tierra. El motor monofásico de inducción está relleno de aceite y sellado para un funcionamiento más frío. Los cojinetes de manguito del eje del motor nunca necesitan lubricación. La bomba incluye protección térmica de reposición automática.

AVISO: Esta unidad no ha sido diseñada para uso con agua salada o salubre. El uso con agua salada o salubre anulará la garantía.

Bombee solamente agua con esta bomba.

ESPECIFICACIONES

Suministro de corriente requerido115V, 60 Hz
 Gama de temp. del líquido *130° F (55° C máximo)
 Requiere un ramal individual15,0 amperios
 Carga total del motor (máxima)12,0 amperios
 Tamaño del tubo de descarga.....1- 1/2" NPT

RENDIMIENTO

Altura total en pies (m)	0' (0)	5' (1,5)	10' (3,0)	15' (4,6)	20' (6,1)	32' (9,8)
Capacidad en galones por hora (l/h)	4 500 (17 034)	4 080 (15 444)	3 480 (13 173)	2 880 (10 902)	2 380 (9 009)	0 (0)

INSTALACIÓN

1. Instale la bomba en el foso del sumidero con un diámetro mínimo de 10" (254 mm). La profundidad del sumidero debe ser de 14" (356 mm) como mínimo. Construya el foso del sumidero de baldosa, hormigón, acero o plástico. Consulte todos los códigos locales con respecto a los materiales que hayan recibido el visto bueno.
2. Instale la bomba en el foso de manera que el mecanismo de operación del conmutador tenga el máximo de luz posible (espacio libre).
3. La bomba no se debe instalar sobre superficies de barro, tierra o arena. Limpie toda piedrita o gravilla que se encuentre en el foso del sumidero y que pueda obstruir la bomba. Mantenga la criba de admisión de la bomba despejada.

AVISO: No use un compuesto común para juntas de tuberías en una tubería de plástico. El compuesto para juntas de tuberías puede atacar al plástico.

4. Instale la fontanería de descarga. Cuando use un tubo rígido, use un tubo de plástico. Envuelva las roscas con cinta de Teflón™. Atornille el tubo en la bomba a mano dando entre +1 y 1-1/2 vueltas.

⚠ ADVERTENCIA **Riesgo de inundación. Puede causar lesiones graves o daños materiales.** Si se usa una manguera flexible de descarga, asegúrese de que la bomba esté asegurada en el sumidero para evitar el movimiento. Si no se asegura la bomba, existe el riesgo de que permita que se mueva, que el conmutador interfiera y evite que la bomba arranque o se detenga.

5. Para reducir el ruido y las vibraciones del motor, se puede conectar una manguera corta de caucho (1-7/8" (47,6 mm) de diámetro interior, por ej. manguera de radiador) en la línea de descarga, cerca de la bomba, usando abrazaderas.
6. Instale una válvula de retención en línea para evitar el retroflujo a través de la bomba cuando ésta se apague.
7. Suministro de energía: La bomba ha sido diseñada para una operación de 115 V, 60 Hz, y requiere un requiere un ramal individual mínimo de 15 amperios. Tanto la bomba como el conmutador vienen equipados con juegos de cordones trifilares con enchufes de tipo conexión a tierra. El enchufe del conmutador se introduce directamente en la toma de corriente y el enchufe de la bomba se introduce en el extremo opuesto del enchufe del conmutador.

⚠ ADVERTENCIA **Para reducir los riesgos de choque eléctrico asegúrese de que la bomba esté conectada a una toma correctamente conectada a tierra.**

⚠ CUIDADO **¡Nunca conecte cables verdes (o verdes y amarillos) a un terminal con corriente!**

Donde haya una toma de pared para enchufes de dos púas, deberá ser reemplazada por una toma para enchufes de tres púas correctamente conectada a tierra, de acuerdo con los códigos y las ordenanzas locales.

8. Si la línea de descarga de la bomba está expuesta a la intemperie con temperaturas debajo del punto de congelamiento, la porción de la línea que quede expuesta, deberá ser instalada de manera que el agua que permanezca en la tubería se desagüe hacia la salida por gravedad. Si se ignora esta precaución, existe el riesgo de que el agua que quede atrapada en la descarga se congele y dañe la bomba.
9. Después de haber instalado la tubería y la válvula de retención, la unidad estará lista para funcionar.
10. Inspeccione la operación, llenando el sumidero con agua y observando el funcionamiento de la bomba por un ciclo completo.

⚠ ADVERTENCIA **Peligro de inundación. Puede causar lesiones graves o daños materiales.** Verifique la operación de la bomba, observándola a través de un ciclo completo. Si no se realiza esta inspección de la operación, existe el riesgo de un funcionamiento inadecuado, una falla prematura e inundaciones.

™ E.I. DuPont DeNemours and Company, Corporation.

Instalación del conmutador vertical de flotador para reemplazo.

El conmutador vertical viene instalado de fábrica:

Consulte la figura 1:

1. Coloque el soporte en el cuerpo del conmutador.
2. Coloque el flotador en la vara.
3. Coloque la correa de retención y el tope del flotador en la vara.
4. Deslice la vara en la caja del conmutador.
5. Sujete la vara con el pasador.
6. Coloque la unidad del conmutador en la bomba.



Figura 1 – Unidad del conmutador vertical

OPERACIÓN

⚠ ADVERTENCIA

Riesgo de choque eléctrico. El choque puede quemar o matar. Desconecte la corriente de la unidad. No manipulee una bomba o el motor de una bomba con manos mojadas o cuando esté parado sobre una superficie mojada o húmeda, o en agua. Si no se observa esta advertencia, existe el riesgo de que ocurra un choque eléctrico.

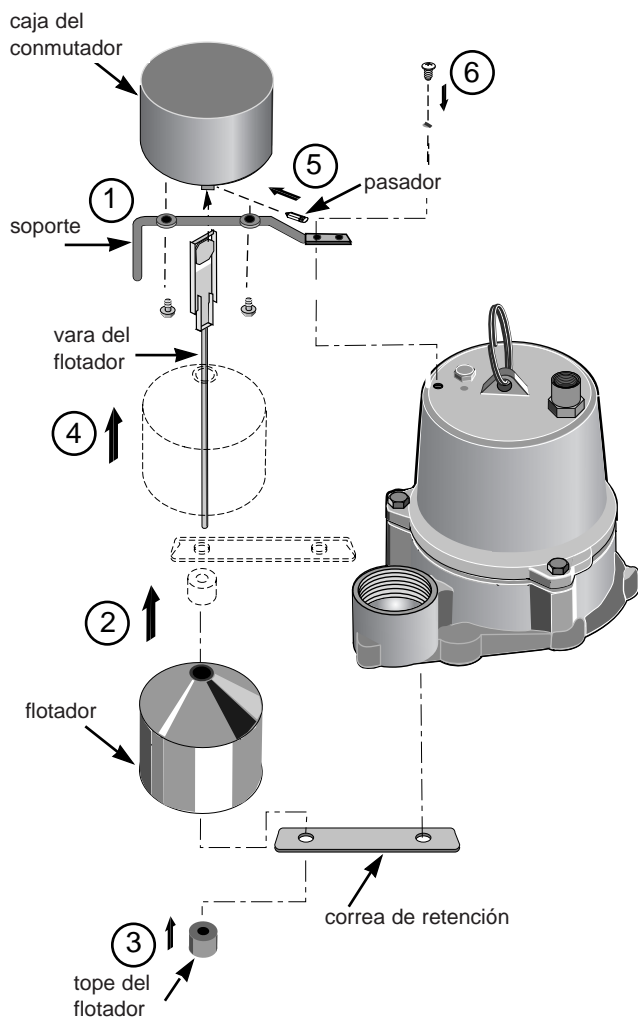
1. El sello del eje depende del agua para su lubricación. No haga funcionar la bomba a menos que esté sumergida en el agua, ya que se podrá dañar el sello si se permite que la bomba marche en seco.
2. El motor viene equipado con un protector térmico de reposición automática. Si la temperatura en el motor se eleva indebidamente, el conmutador cortará la corriente antes de que el motor se pueda perjudicar. Cuando el motor se haya enfriado lo suficiente, el conmutador se reposicionará automáticamente y volverá a arrancar el motor. Si el protector se dispara repetidamente, será necesario sacar la bomba y verificar la causa de este problema. Una tensión baja, cordones largos de extensión, un impulsor tapado, muy poca altura o elevación, etc. pueden ocasionar estos ciclos.
3. La bomba no extrae toda el agua. Si la bomba operada manualmente está funcionando y de repente no sale agua de la manguera de descarga, apague la unidad inmediatamente. El nivel del agua está probablemente muy bajo y la unidad no está cebando.

Conmutador automático de floatdor

1. Llene el sumidero con 12" a 14" (30-36 cm) de agua para chequear el funcionamiento y el ajuste de las conexiones. Durante el primer ciclo automático, es posible que se demore unos 30 segundos o más antes de que la bomba se ceebe y comience a bombear. La bomba arrancará aproximadamente a 6,5" (16,5 cm) por encima de la base de la bomba.
2. Chequee la posición de cierre. La bomba se detendrá aproximadamente a 2" (5 cm) encima de la base de la bomba.
3. Si la bomba no funciona, chequee el suministro eléctrico.
4. El flotador debe estar libre para moverse hacia arriba y hacia abajo en el sumidero. Asegúrese de que no haya suciedad en el sumidero y de que el conmutador no esté tocando la pared del sumidero.

BOLSAS DE AIRE (“AIRLOCK”)

Cuando el flujo de la bomba disminuye o se para debido a bolsas de aire, la bomba marcha pero no mueve agua. Una bolsa de aire puede hacer que la bomba se recaliente y falle. Esta bomba posee un orificio “anti-airlock” para eliminar las bolsas de aire, (ver la pagina 19). Fugas del orificio “anti-airlock” está normal.

Si usted sospecha que hay una bolsa de aire, desenchufe la bomba, limpie el orificio “anti-airlock” con un clip de papel o un trozo de alambre y vuelva a activarla.

⚠ ADVERTENCIA Tensión peligrosa. Puede causar choque, quemaduras o muerte.

Desconecte la corriente antes de realizar trabajos de mantenimiento o reparación en la bomba.

SÍNTOMA	CAUSA(S) PROBABLE(S)	ACCIÓN CORRECTIVA
La bomba no marcha	Fusible quemado Circuido disparado Enchufe desconectado Enchufe corroído Nivel inadecuado de agua Protector de sobrecarga disparado Conmutador defectuoso Motor defectuoso Flotador en la posición equivocada	Cambiar. Reposicionar. Volver a instalar. Limpiar las puntas. Agregar agua y hacer una prueba. Dejar que la bomba se enfríe. Ajustar el flotador; cambiar el conmutador. Cambiar la bomba. Consultar la sección de Conmutador Automático de Flotador.
El motor hace ruido pero el flujo de agua se ha reducido o no hay flujo hay flujo	Impulsor atascado Válvula de retención tapada Tamiz bloqueado Fuga en la línea Impulsor gastado Motor defectuoso Bolsa de aire (disminución de flujo)	Desenchufar la bomba y destapar. Desenchufar la bomba y destapar . Desenchufar la bomba y limpiar el tamiz. Desenchufar la bomba y reparar. Desenchufar la bomba y cambiarla. Desenchufar la bomba y cambiarla. Apague la bomba por unos segundos, limpie el orificio "anti-airlock" y luego vuelva a activarla.
La bomba marcha continuamente	Tamiz tapado Conmutador defectuoso Obstrucción en el flotador	Desenchufar la bomba y limpiar el tamiz. Desenchufar la bomba y cambiar el conmutador. Consultar la sección de Conmutador Automático de Flotador.

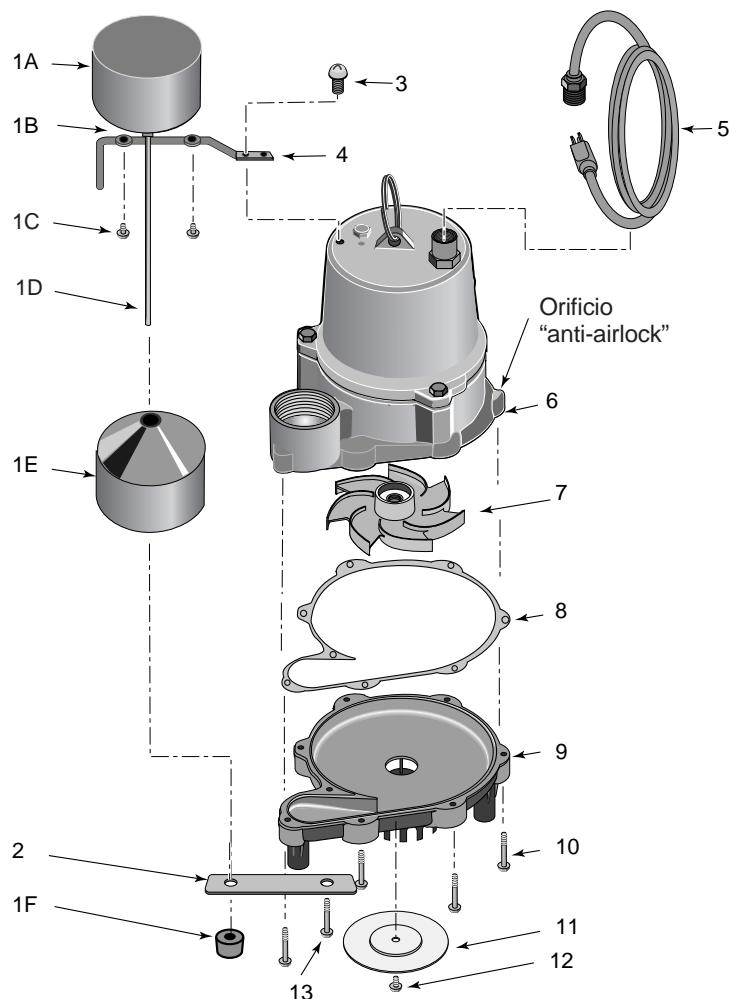

Clave No.	Descripción del repuesto	3997
1	Paquete del conmutador de flotador (incluye artículos 1A al 1F)	FPS17-66
1A	Conmutador vertical	
1B	Pasador de retención (**)	
1C	Tornillo (2)	
1D	Vara del conmutador	
1E	Flotador	
1F	Tope del flotador	
2	Correa de retención	PS19-21
3	Tornillo, # 8 x 32 x 1/2" de cabeza hexagonal	U30-539SS
4	Support de fixation de l'interrupteur vertical	PS19-20SS
5	Cordón y enchufe	PW117-237-TSE
6	Motor/voluta superior	*
7	Impulsor	PS5-29P
8	Empaquetadura	PS20-21
9	Voluta inferior	PS1-34P
10	Tornillo del cuerpo inferior de la bomba, #10-32x1" cabeza hexagonal ranurada, acero inoxidable (7)	U30-966SS
11	Plancha de admisión de acero inoxidable	U43-142SS
12	Tornillo de la plancha de admisión, #6 x 1/4" cabeza de cono achatado Phillips	U30-972SS
13	Tornillo del cuerpo inferior de la bomba, #10-32 x 1-1/8" cabeza hexagonal ranurada	U30-967SS

* Si el motor falla, cambie toda la bomba

** No se ilustra.

