

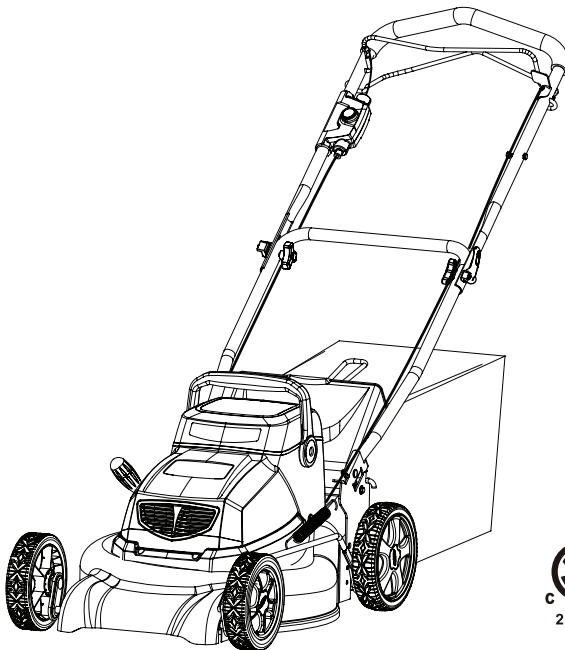

greenworks™

**Podadora de césped de 18 pulgadas
inalámbrica autoimpulsada
25092**



c 218549

Manual del Propietario

LÍNEA DE AYUDA GRATUITA: 1-888-90WORKS (888.909.6757)

 Antes de hacer funcionar esta herramienta, lea cuidadosamente todas las reglas de seguridad y las instrucciones.

ÍNDICE

Índice	2
Especificaciones del producto	2
Información sobre seguridad	3-8
Símbolos	9-10
Batería y cargador	11-12
Conozca su podadora	13
Armado	14-17
Funcionamiento	18-22
Mantenimiento	23-24
Almacenamiento	25
Eliminación de la batería que no daña el medio ambiente	26
Reparación	27
Corrección de problemas	28
Garantía	29
Vista desarrollada	30-31
Lista de piezas	32-34
Notas	35

ESPECIFICACIONES DEL PRODUCTO

PODADORA DE CÉSPED DE 18 PULGADAS INALÁMBRICA AUTOIMPULSADA

Tipo de batería	Batería de plomo-ácido sellada de 24 V y 20 Ah
Tiempo de carga	15 horas
Velocidad sin carga	3,300 RPM
Línea de corte	45,7 cm (18 pulg.)
Ajuste de altura	7 posiciones, 3,2 – 8,9 cm (1 1/4 – 3 1/2 pulg.)
Funciones	2-en-1: triturado de compuesto orgánico y descarga lateral
Peso de la unidad	90 lbs (41 kg)



INFORMACIÓN SOBRE SEGURIDAD

INSTRUCCIONES IMPORTANTES DE SEGURIDAD

IMP O R T A N T E

LEA Y COMPRENDA TODAS LAS INSTRUCCIONES. No seguir las instrucciones que se enumeran a continuación puede resultar en descarga eléctrica, incendio y/o lesiones personales graves.

- No utilice herramientas eléctricas en atmósferas en las que exista riesgo de explosión, como por ejemplo en presencia de líquidos inflamables, gases o polvo. Las herramientas eléctricas producen chispas que podrían encender el polvo o humo
- Evite el contacto del cuerpo con superficies conectadas a tierra como tubos, radiadores, extractores o refrigeradores. Existe un gran riesgo de descarga eléctrica si su cuerpo tiene contacto a tierra.
- No exponga las herramientas eléctricas a la lluvia o a condiciones de humedad. Si ingresa agua a una herramienta eléctrica puede aumentar el riesgo de descarga eléctrica.
- No manipule el enchufe o herramienta con las manos mojadas.
- Nunca permita que los niños utilicen el equipamiento. Este no es un juguete. Nunca permita que adultos utilicen el equipamiento sin la instrucción adecuada.
- Mantenga a los transeúntes, niños y mascotas al menos a 15 m de distancia.
- Utilice siempre gafas de seguridad con protecciones laterales. Las gafas comunes sólo poseen lentes con resistencia al impacto. Éstas NO son gafas de seguridad. Seguir esta norma puede reducir el riesgo de lesiones oculares. Utilice una máscara si va a utilizar en condiciones de polvo.
- Use protección ocular que cumpla con la norma ANSI Z87.1 cuando utilice este producto.
- Tenga sumo cuidado cuando limpie sobre escaleras.
- No deje el artefacto enchufado. Desenchufe del tomacorriente cuando no esté en uso y antes de repararlo.
- No lo exponga a la lluvia, almacene bajo techo.
- Utilícelo sólo como se describe en este manual. Use sólo los acoplamientos recomendados por el fabricante. Usar cualquier otro repuesto podría provocar peligros o crear daños al producto.
- Tome su cabello largo para que quede sobre el nivel de los hombros a fin de prevenir que se enrede en las partes en movimiento.
- Utilice pantalones largos y pesados, botas y guantes. Evite usar ropa holgada o joyas ya que éstas podrían atraparse en las partes en movimiento de la máquina o su motor.
- Mantenga un apoyo de pies y un equilibrio adecuados. No se extienda demasiado. Hacerlo puede causar pérdida de equilibrio.
- No utilice el equipamiento a pies descalzos o si lleva sandalias u otro tipo de zapato liviano similar. Use calzado de seguridad que proteja sus pies y mejore su equilibrio en superficies resbaladizas.
- No fuerce las herramientas. Utilice la herramienta adecuada para su aplicación. La herramienta apropiada realizará un trabajo mejor y más seguro al ritmo para la que fue diseñada.

INFORMACIÓN SOBRE SEGURIDAD

- Apague todos los controles antes de desenchufar.
- Evite los arranques accidentales. Antes de cambiar la batería, asegúrese de que el interruptor no esté encendido. Apague el interruptor antes de cambiar la batería.
- No utilice la herramienta si el interruptor no se enciende o apaga. Cualquier herramienta que no se pueda controlar con el interruptor es peligrosa y se debe reparar.
- No utilice si el enchufe está dañado. Si la herramienta no funciona debidamente o se ha caído, dañado, se ha dejado a la intemperie o se ha caído al agua, llévela a un centro de servicio autorizado.
- Quite la batería de la herramienta cuando no la esté usando, antes de darle servicio y antes de almacenarla. Ese tipo de medidas de seguridad preventivas reducen el riesgo de arrancar la herramienta accidentalmente.
- No use esta unidad si está cansado, enfermo, o bajo la influencia del alcohol, drogas o medicamentos.
- No utilice en lugares con poca iluminación.
- Mantenga su cuerpo lejos de cualquier parte en movimiento y de todas las superficies calientes de la unidad.
- No coloque ningún objeto en las aberturas. No utilice si una abertura está bloqueada; mantenga las aberturas libres de polvo, pelusas, cabello o cualquier objeto que pueda interrumpir el flujo de aire.
- Inspeccione el área de trabajo antes de cada uso. Retire objetos como rocas, vidrios rotos, clavos, cables o cuerdas ya que pueden ser lanzados por la máquina o enredarse en ella.
- No jale o transporte del cable, utilice el cable como manija, cierre una puerta sobre el cable ni enrolle en bordes o esquinas afiladas. No pase el artefacto por sobre el cable. Mantenga el cable alejado de superficies calientes.
- No manipule el enchufe o el aparato con las manos mojadas.
- No está destinado a usos comerciales.

NOTA: Se ha probado este equipo y se ha encontrado que cumple los límites para dispositivos digitales Clase B en cuanto a la parte 15 de las Reglas de FCC. Tales límites han sido diseñados para proveer una protección razonable contra interferencia dañina en instalaciones residenciales. Este equipo genera, usa y puede irradiar energía de radio frecuencia y, si no se le instala y se le usa de acuerdo a las instrucciones, puede provocar interferencia dañina para la recepción de radio o televisión, la cual puede confirmarse encendiendo y apagando el equipo, se anima a que el usuario trate de corregir la interferencia mediante una de las siguientes medidas:

- Reoriente o cambie de lugar la antena para recepción.
- Aumente la separación entre el equipo y el receptor.
- Conecte el equipo a un enchufe que se encuentre en un circuito distinto al que está conectado el receptor.
- Consulte con el concesionario o un técnico de radio o TV experimentado para que reciba ayuda.

NORMAS ESPECÍFICAS DE SEGURIDAD PARA LA PODADORA

ADVERTENCIA

Este símbolo indica instrucciones importantes de seguridad. Si no se siguen estas instrucciones, la seguridad o propiedad personal del operador y otras personas podrían verse en peligro. Lea y comprenda todas las instrucciones en este manual antes de intentar usar la podadora. El incumplimiento de estas instrucciones podría ocasionar lesiones personales.

INFORMACIÓN SOBRE SEGURIDAD

PELIGRO

Esta podadora se diseñó para funcionar de acuerdo con las normas de uso seguro incluidas en este manual. Como sucede con cualquier tipo de equipo eléctrico, un descuido o error del operador pueden ocasionar lesiones graves. Esta podadora puede amputar partes del cuerpo y arrojar objetos. El incumplimiento de las siguientes normas de seguridad puede resultar en lesiones graves o la muerte. Cuando utilice podadoras eléctricas, tome siempre precauciones de seguridad básicas para reducir el riesgo de incendios, descargas eléctricas y lesiones personales.

FUNCIONAMIENTO GENERAL

Sólo aquellas personas que leyeron, comprendieron y que seguirán las advertencias e instrucciones en este manual y en la podadora deben utilizarla.

- Lea atentamente todas las instrucciones en la podadora y este manual antes de intentar ensamblar y usar la podadora. Guarde el manual en un lugar seguro para referencias futuras y consúltelo regularmente.
- Familiarícese con todos los controles y su correcto funcionamiento. Sepa cómo detener la podadora y desactivar la alimentación ante una emergencia.
- Para evitar el contacto con la cuchilla o lesiones ocasionadas por un objeto lanzado, permanezca en la zona de operación detrás de las manijas y mantenga a niños y transeúntes a al menos 15 m (50 pies) de distancia de la podadora si está funcionando. Detenga el motor de inmediato si alguien ingresa al área de trabajo.
- Inspeccione minuciosamente el área donde se utilizará la podadora. Elimine piedras, palos, cables, juguetes y otros objetos con los que alguien se pueda tropezar o que la cuchilla pueda lanzar. Los objetos que lance la podadora pueden ocasionar lesiones personales graves.
- Establezca su patrón de poda de tal manera que evite descargar material del lado de calles, aceras, transeúntes, etc. No descargue material contra una pared u obstrucción. Esto podría hacer que el material descargado rebote contra el operador.
- Siempre use protección ocular adecuada para protegerse los ojos cuando esté usando la podadora o realizando algún ajuste o reparación. Los objetos lanzados por la podadora que rebotan pueden ocasionar lesiones oculares graves.
- Siempre utilice una máscara facial o una máscara para polvo si usa la podadora en condiciones de polvo.
- Use la ropa adecuada. No use ropa holgada ni joyas que puedan quedar atrapadas en las piezas en movimiento. Se recomienda el uso de guantes de protección y calzado de seguridad.
- Muchas lesiones ocurren como resultado de pasar la podadora sobre los pies durante una caída provocada por resbalones o tropiezos. No use la podadora con pies descalzos ni con sandalias o zapatos livianos (de lona, por ejemplo). No se sostenga de la podadora si se está cayendo. Suelte la manija inmediatamente.
- Nunca tire hacia usted la podadora mientras camina. Si debe retroceder la podadora para evitar una pared u obstáculo, mire primero abajo y atrás para evitar tropezarse y luego siga estos pasos:

INFORMACIÓN SOBRE SEGURIDAD

- Aléjese de la podadora hasta estirar completamente los brazos.
- Asegúrese de estar bien equilibrado.
- Tire la podadora lentamente hacia usted.
- No use la podadora en tareas que no sean para las que fue diseñada. No fuerce la podadora.
- No ponga las manos ni los pies cerca de piezas giratorias o debajo de la plataforma de corte. El contacto con las cuchillas puede producir la amputación de manos y pies.
- No intente ajustar las ruedas o la altura de corte con el motor en funcionamiento.
- Evite condiciones peligrosas. No use la máquina bajo la lluvia ni en césped mojado o húmedo.
- Corte el césped solamente con luz de día o una buena luz artificial. No apresure un trabajo de poda.
- Detenga la cuchilla cuando cruce entradas de gravilla, senderos o caminos.
- Si la máquina comenzara a vibrar excesivamente, detenga el motor y busque la causa de inmediato. Por lo general, la vibración advierte un problema.
- Apague el motor y espere a que la cuchilla se detenga completamente antes de retirar el colector de césped o desobstruir el ducto. La cuchilla continúa girando por unos minutos después de que el motor se ha apagado. No coloque ninguna parte del cuerpo en el área de la cuchilla hasta estar seguro de que ha dejado de girar.
- Nunca use la podadora sin las guardas apropiadas, cubierta de descarga, colector de césped, control del motor y la cuchilla u otros dispositivos de seguridad en su lugar y en funcionamiento. No use la podadora si los dispositivos de seguridad están dañados, ya que esto puede ocasionar lesiones.
- Quédese detrás de la manija si el motor está funcionando.
- Detenga la máquina si alguien ingresa al área.
- No tire la podadora hacia atrás a menos que sea absolutamente necesario. Siempre mire hacia abajo y atrás antes de moverla hacia atrás y mientras lo hace.
- Nunca deje de supervisar una máquina en funcionamiento.
- Use la máquina solamente con luz de día o una buena luz artificial.

ADVERTENCIA (PROPUESTA 65)

Parte del polvo causado por el lijado eléctrico, el serruchado, la trituración, la perforación y otras actividades de construcción contiene químicos que, según el estado de California, causan cáncer, defectos de nacimiento u otros daños reproductivos. Algunos ejemplos de estos químicos son:

- plomo de pinturas con base de plomo,
 - sílice cristalina de ladrillos,
 - cemento y otros productos de mampostería,
- y arsénico y cromo de madera tratada con químicos. El riesgo que corre a la exposición de estos químicos varía dependiendo de la frecuencia con que realiza estos tipos de trabajos. Para reducir la exposición a estos químicos: Trabaje en un lugar bien ventilado y con un equipo de seguridad aprobado, como las máscaras para polvo que están especialmente diseñadas para filtrar las partículas microscópicas.
-

INFORMACIÓN SOBRE SEGURIDAD

SEGURIDAD DE LOS NIÑOS

Pueden ocurrir accidentes trágicos si el operador no está atento a la presencia de niños.

- Mantenga a los niños fuera del área de trabajo y bajo estricta vigilancia de un adulto responsable.
- No permita que niños menores de 14 años usen esta podadora. Los niños de 14 años o más deben leer y comprender las instrucciones de funcionamiento y las normas de seguridad en este manual, además de ser entrenados y supervisados por sus padres.
- Esté alerta y apague la podadora si un niño o cualquier otra persona ingresan al área de trabajo.
- Antes y mientras se está moviendo hacia atrás, mire hacia abajo y atrás y verifique que no haya niños.
- Tenga extremo cuidado cuando se acerque a esquinas ciegas, entradas de puertas, arbustos, árboles u otros objetos puedan bloquearle la vista de un niño que pudiera correr hacia la podadora.

BATERÍA Y CARGADOR

PRECAUCIÓN

UTILICE BATERÍAS DE REPUESTO APROBADAS ÚNICAMENTE. OTRAS BATERÍAS PUEDEN OCASIONAR DAÑOS A LA PODADORA.

Con esta podadora se incluye una batería acumuladora de 24 V, sellada y que no requiere mantenimiento. Puede caerse sin peligro de derramar ácido. El cargador necesitará unas 15 horas para cargar una batería completamente descargada.

NORMAS DE SEGURIDAD DE LA BATERÍA

- Cargue la batería al menos 15 horas antes de usar la podadora por primera vez.
- Para un rendimiento óptimo, cargue la batería cada dos semanas, aun si no la usa.
- Realice la carga en un lugar frío y seco.
- La batería no debe estar completamente descargada antes de la recarga. Esta batería no desarrollará una memoria.
- Es posible que se necesiten de 2 a 3 ciclos de carga y descarga para alcanzar la capacidad y el tiempo de funcionamiento máximos.
- No almacene la batería en temperaturas inferiores a 0° C (32° F).

INFORMACIÓN SOBRE SEGURIDAD

CUIDADO ADECUADO DE LA BATERÍA

Almacenamiento fuera de temporada

Para garantizar un rendimiento óptimo, se recomienda que se cargue la batería cada dos semanas, aun si no la usa. Si se cumplen todas las condiciones a continuación, la podadora puede almacenarse con el cargador desconectado.

1. La batería está completamente cargada antes de almacenarla.
2. La temperatura promedio del lugar de almacenaje es inferior a 10° C (50° F).
3. La batería no estará almacenada más de seis meses.

NORMAS DE SEGURIDAD DEL CARGADOR

- Cargue la batería en lugares secos exentos de la influencia del clima. No exponga la podadora ni el cargador a la lluvia. No realice la carga en lugares húmedos. Use el cargador de la batería en temperaturas de entre -5 ° y 40 ° C (23 ° y 104 ° F). Cuando cargue la batería, use únicamente el cargador provisto por el fabricante para reducir el riesgo de descarga eléctrica.
- No maltrate el cable del cargador. Nunca transporte el cargador del cable. No tire del cable para desconectar el cargador del tomacorriente o de la podadora.
- No repare la máquina con el cargador conectado ni con la llave de seguridad colocada.
- No utilice un cargador dañado. Cambie los cables o el cargador de inmediato.
- Mantenga la podadora y el cargador alejados de agua, fuentes de calor (radiadores, calentadores, estufas, etc.), llamas y químicos.
- No incinere este producto ya que las baterías en su interior podrían explotar o sufrir fugas.









ADVERTENCIA

Al transportar o dar servicio a la unidad, quite siempre la batería.

GUARDAR ESTAS INSTRUCCIONES



SÍMBOLOS

Es posible que se empleen en este producto algunos de los siguientes símbolos. Le suplicamos estudiarlos y aprender su significado. Una correcta interpretación de estos símbolos le permitirá utilizar mejor y de manera más segura el producto.

SÍMBOLO	NOMBRE	DENOMINACIÓN/EXPLICACIÓN
V	Voltios	Voltaje
A	Amperios	Corriente
Hz	Hertz	Frecuencia (ciclos por segundo)
W	Watts	Potencia
min	Minutos	Tiempo
~	Corriente alterna	Tipo de corriente
≡	Corriente continua	Tipo o característica de corriente
n ₀	Velocidad sin carga	Velocidad de giro al no haber carga
	Fabricación Clase II	Fabricación con doble aislamiento
/min	por minuto	Revoluciones, carreras, velocidad superficial, órbitas, etc. por minuto
	Moje Condiciones Ponen sobre aviso	No exponga la unidad a la lluvia ni la use en lugares húmedos.
	Lea el manual del operador	Para reducir el riesgo de lesiones, el usuario debe leer y comprender el manual del operador antes de usar este producto.
	Protección ocular	Al utilizar este producto, póngase siempre gafas de seguridad con protección lateral, y en la medida en que sea necesario, utilice un protector para toda la cara.
	Rebote	Cualquier objeto lanzado puede rebotar y producir lesiones personales o daños físicos.
	Hoja Afilada	Peligro – Para evitar una lesión grave, no toque la hoja que corta la cuerda.
	Funcionamiento en terrenos inclinados.	No corte la grama en terrenos inclinados mayores de 15°.
	Mantenga alejadas a las personas presentes	Mantenga a los circunstantes a una distancia mínima de 15 m (50 pies).

SÍMBOLOS

Las siguientes palabras de señalización y sus significados tienen el objeto de explicar los niveles de riesgo relacionados con este producto.

SÍMBOLO	SEÑAL	SIGNIFICADO
	PELIGRO:	Indica una situación peligrosa inminente, la cual, si no se evita, causará la muerte o lesiones serias.
	ADVERTENCIA:	Indica una situación peligrosa posible, la cual, si no se evita, podría causar la muerte o lesiones serias.
	PRECAUCIÓN:	Indica una situación potencialmente peligrosa la cual, si no se evita, puede causar lesiones leves o moderadas.
	PRECAUCIÓN:	(Sin el símbolo de alerta de seguridad) Indica una situación que puede producir daños materiales.

SERVICIO

El servicio de la producto requiere extremo cuidado y conocimientos técnicos, por lo cual sólo debe ser efectuado por un técnico de servicio calificado. Para dar servicio a la herramienta, le sugerimos llevarla al **ESTABLECIMIENTO DE SERVICIO AUTORIZADO** de su preferencia para que la reparen. Al dar servicio a la unidad, sólo utilice piezas de repuesto idénticas.

ADVERTENCIA

Para evitar lesiones corporales serias, no intente utilizar este producto sin haber leído y comprendido totalmente el manual del operador. Si no comprende los avisos de advertencia y las instrucciones del manual del operador, no utilice este producto. Llame al departamento de atención al consumidor (1-888-909-6757), y le brindaremos asistencia.

ADVERTENCIA



Cualquier producto en funcionamiento puede lanzar objetos hacia los ojos, lo cual puede causar serios daños a los mismos. Antes de iniciar la operación de herramientas de corriente, siempre utilice gafas de seguridad, gafas de seguridad con protección lateral, y en la medida en que sea necesario, un protector para toda la cara. Recomendamos la careta protectora de visión amplia encima de los anteojos normales, o los anteojos protectores estándar con protección lateral. Siempre póngase protección ocular con la marca de cumplimiento de la norma ANSI Z87.1.

GUARDAR ESTAS INSTRUCCIONES

BATERÍA Y CARGADOR

PROCEDIMIENTO DE CARGA

NOTA: La batería puede cargarse fuera o dentro de la podadora.

El cargador que se incluye con esta podadora es un cargador de dos etapas especialmente diseñado.

Paso 1: Se encenderá la luz roja durante el ciclo de recarga.

Paso 2: Se enciende la luz verde cuando la batería está completamente cargada.

1. Retire la cubierta de la toma del cargador.
2. Enchufe el conector del cargador a la toma en la batería.
3. Introduzca el enchufe de 120 V del cargador en el tomacorriente.
4. La luz roja debe encenderse, lo que indica que el cargador está funcionando y la batería se está cargando. La luz roja desaparecerá y se encenderá la luz verde cuando la batería esté completamente cargada (la carga de una batería completamente descargada lleva unas 15 horas aproximadamente).
5. La batería debe cargarse después de cada uso independientemente del nivel de potencia. La batería debe siempre almacenarse completamente cargada. Esta batería no desarrollará una memoria de carga.

⚠ ADVERTENCIA

No almacene la batería en temperaturas inferiores a 0° C (32° F).

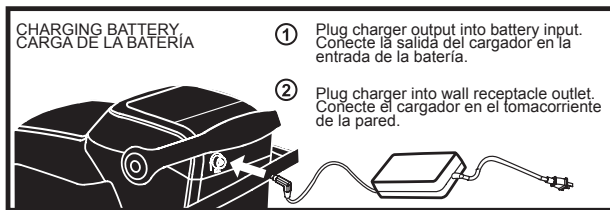
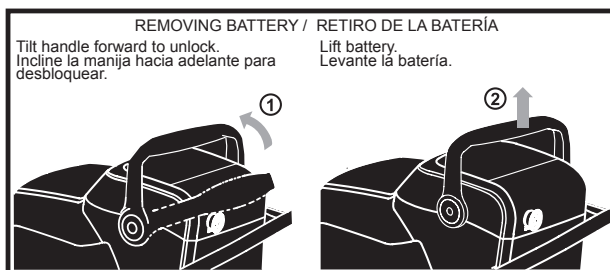
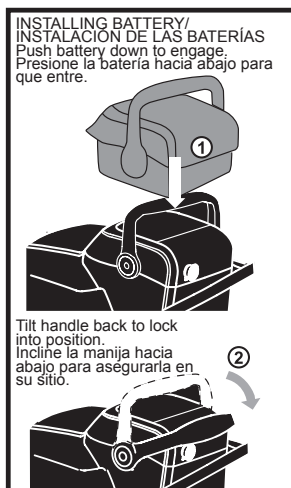

BATERÍA Y CARGADOR

USO DE LA BATERÍA

NOTA: Si el interruptor no vuelve a encajar o la podadora no funciona con l batería instalada, comuníquese con la línea de ayuda gratuita llamando al 1-888-909-6757.

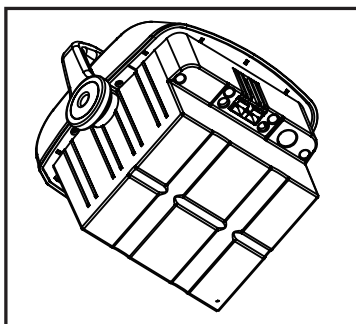

INDICADORES DE LA CAPACIDAD DE LA BATERÍA

Presione el interruptor del indicador de capacidad de la batería, que se encuentra en la parte posterior de la batería. Las luces indicarán la capacidad de la batería de acuerdo con el siguiente cuadro.

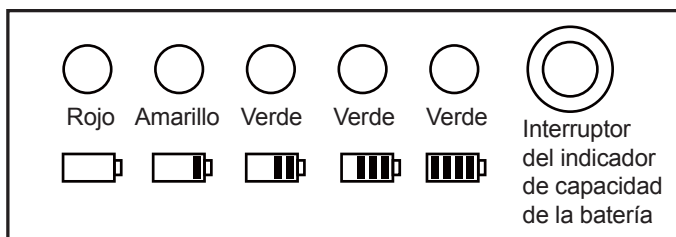

LUCES	CAPACIDAD
3 luces verdes	La capacidad de la batería es del 100%.
2 luces verdes	La capacidad de la batería es del 60%.
1 luces verde	La capacidad de la batería es del 45%.
Luz amarilla	La capacidad de la batería es del 25% y necesita una pronta recarga.
Luz roja	La capacidad de la batería es del 20% y necesita una recarga.

CONOZCA SU PODADORA

Lea el manual del operador y las normas de seguridad antes de manejar la podadora. Compare la ilustración en Fig. 1 con la podadora para familiarizarse con la ubicación de los diferentes controles y ajustes. Guarde este manual para referencia futura.

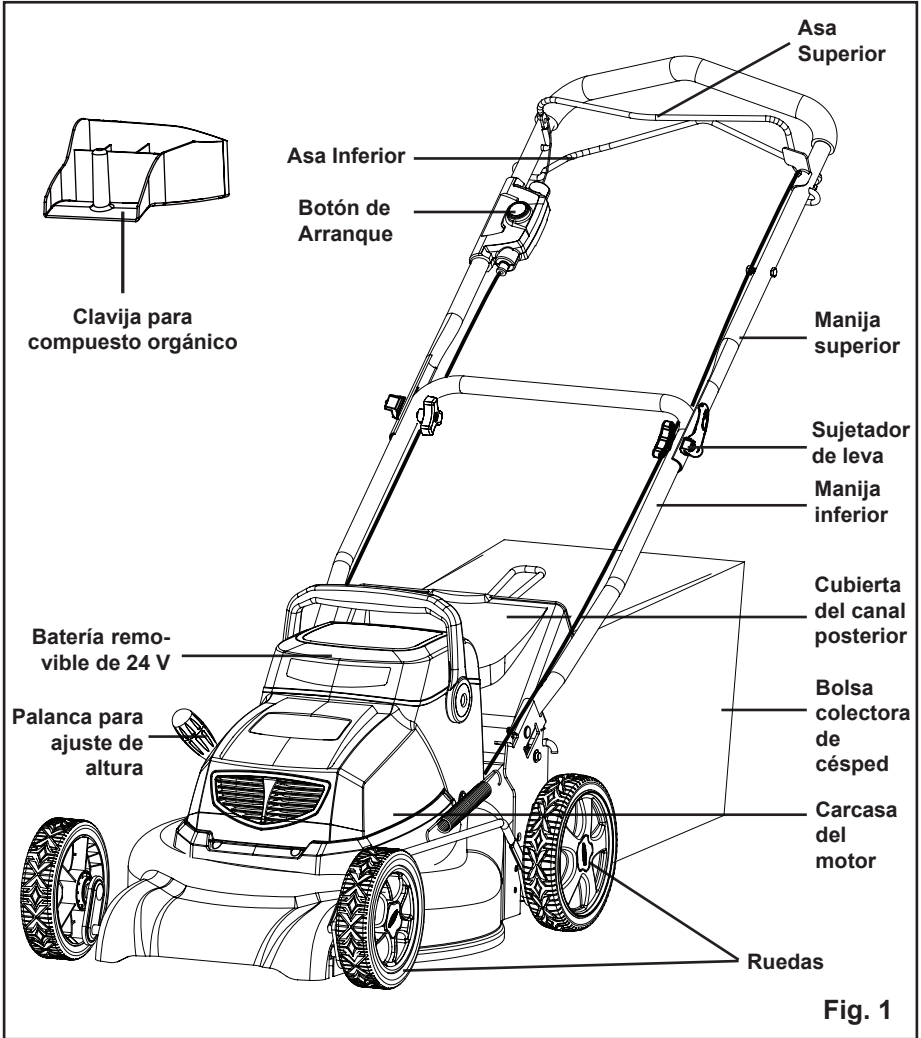

Fig. 1

INSTRUCCIONES DE ENSAMBLADO

DESEMPAQUETADO

Este producto requiere armarse.

- Extraiga cuidadosamente de la caja la herramienta y los accesorios. Asegúrese de que estén presentes todos los artículos enumerados en la lista de empaquetado.
- Inspeccione cuidadosamente la herramienta para asegurarse de que no haya sufrido ninguna rotura o daño durante el transporte.
- No deseche el material de empaquetado hasta que haya inspeccionado cuidadosamente la herramienta y la haya utilizado satisfactoriamente.
- Si hay piezas dañadas o faltantes, le suplicamos llamar al 1-888-909-6757, donde le brindaremos asistencia.

LISTA DE EMPAQUETADO

- Podadora
- Clavija para compuesto orgánico
- Bolsa colectora de césped
- Batería de 24 V (instalada en fábrica)
- Cargador de batería
- Manual

ADVERTENCIA

Si falta o está dañada alguna pieza, no utilice esta producto sin haber reemplazado la pieza. La inobservancia de esta advertencia puede causar lesiones graves.

ADVERTENCIA

No quite la clavija de seguridad hasta completar el ensamblaje. De lo contrario la unidad puede ponerse en marcha accidentalmente, con el consiguiente riesgo de lesiones serias.

ADVERTENCIA

No intente modificar este producto ni hacer accesorios no recomendados para la misma. Cualquier alteración o modificación constituye maltrato el cual puede causar una condición peligrosa, y como consecuencia posibles lesiones corporales serias.

INSTRUCCIONES DE ENSAMBLADO

⚠ ADVERTENCIA

No permita que su familiarización con este producto le vuelva descuidado. Tenga presente que un descuido de un instante es suficiente para infligir una lesión grave.

⚠ ADVERTENCIA

Cuando utilice herramientas, siempre use gafas de seguridad o anteojos protectores con protección lateral. La inobservancia de esta advertencia puede permitir que los objetos lanzados hacia los ojos puedan provocarle lesiones graves.

⚠ ADVERTENCIA

No utilice ningún aditamento o accesorio no recomendado por el fabricante de este producto. El empleo de aditamentos o accesorios no recomendados podría causar lesiones serias.

ENSAMBLE DE LA MANIJA (Consulte la figura 2)

- Retire el material de embalaje que probablemente esté entre las manijas superior e inferior para fines de envío.
- Tire hacia arriba y atrás la manija superior para levantar la manija hasta la posición de funcionamiento. Asegúrese de que la manija inferior esté asentada firmemente en la abrazadera de montaje de la manija (Fig. 2).
- Alinee los agujeros (3) entre la manija superior (1) y la manija inferior (2). Inserte los sujetadores de leva (4) y apriételos con las tuercas de mariposa (5) que se suministran.

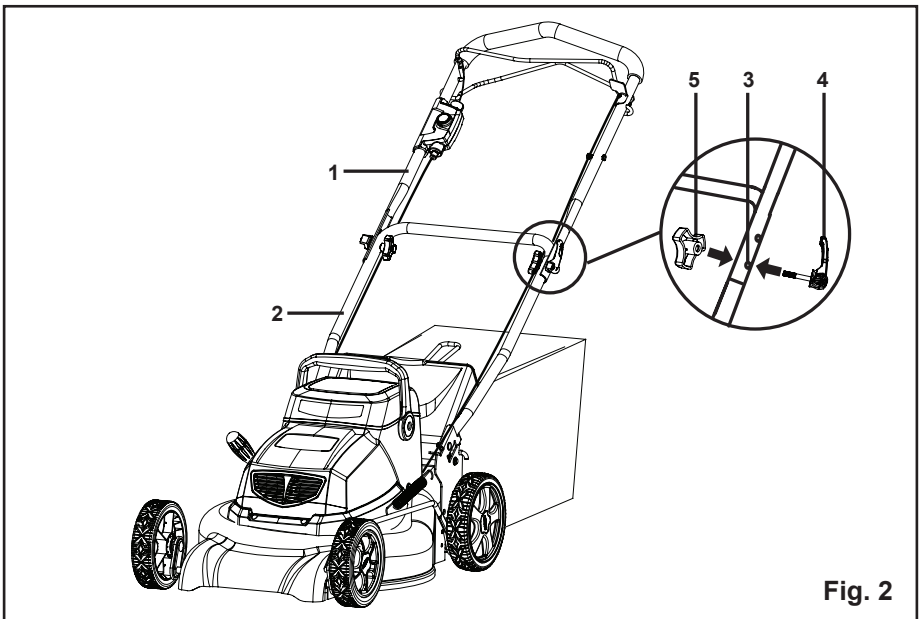
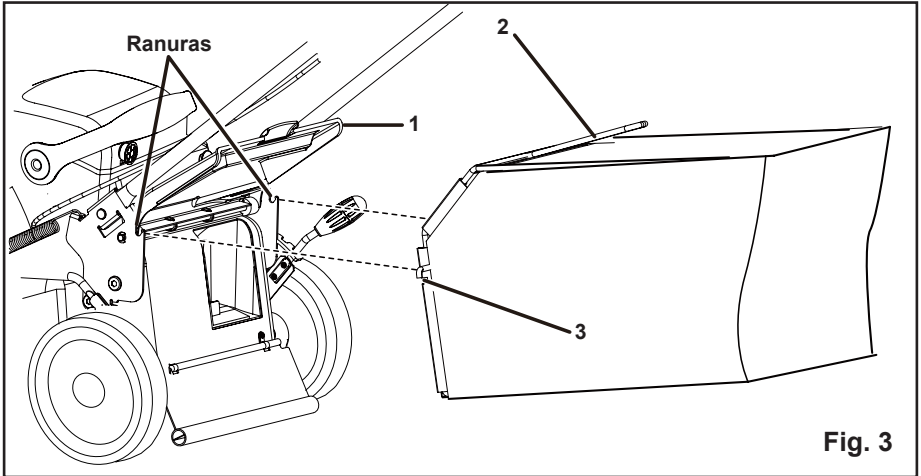

Fig. 2

INSTRUCCIONES DE ENSAMBLADO

COLOCACIÓN DEL COLECTOR DE CÉSPED (Consulte la figura 3)

- Levante la cubierta del ducto (1).
- Levante el receptor de hierba por su mango (2) y colóquelo debajo de la cubierta del ducto (1) de modo que los ganchos del receptor de hierba queden asentados en la barra de la puerta.
- Suelte la cubierta del ducto (1). Cuando estén correctamente instalados, los ganchos del receptor de hierba saldrán por las aberturas de la cubierta del ducto.



NOTA: Para un rendimiento óptimo, vacíe el cargador de césped frecuentemente durante su uso. Si el cargador de césped está lleno, tanto el rendimiento de la podadora como la recolección de los recortes de césped se verán limitados.

INSTRUCCIONES DE ENSAMBLADO

COLOCACIÓN O RETIRO DE LA CLAVIJA DE COMPUESTO ORGÁNICO *(Consulte la figura 4)*

- Extraiga la batería y espere a que la cuchilla para llegar a una parada completa.
- Para retirar la clavija de compuesto orgánico, levante la cubierta del ducto (1) y sáquela sobre la manija.
- La clavija de compuesto orgánico (2) se introduce en un ángulo de modo que se necesitará fuerza al retirarla.

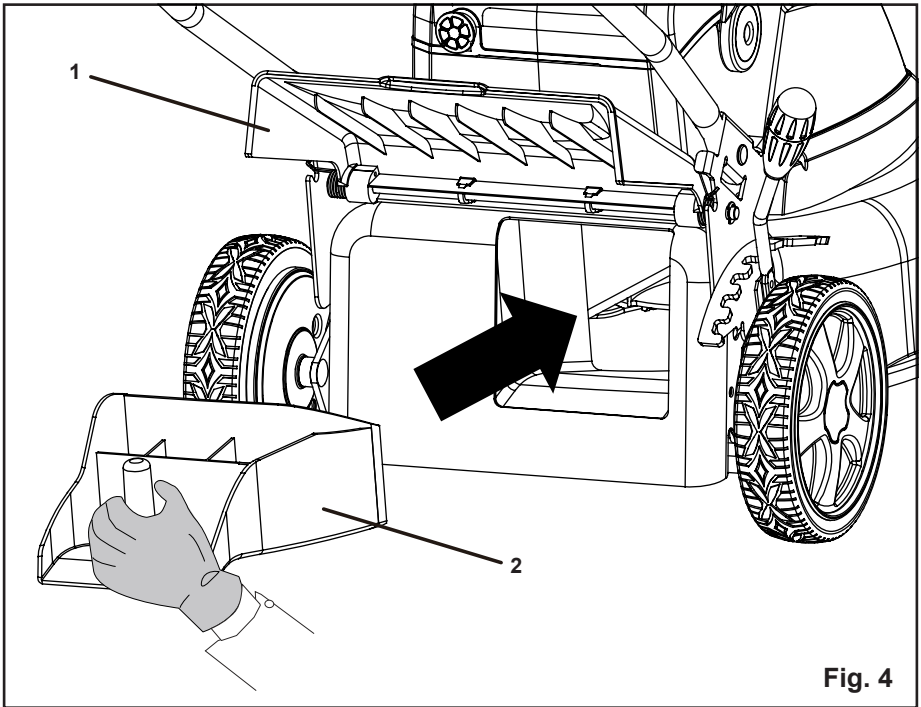

Fig. 4

INSTRUCCIONES DE USO

ARRANQUE Y DETENCIÓN DE LA PODADORA *(Consulte la figura 5)*

ARRANQUE DE LA PODADORA:

- Oprima y no suelte el botón de arranque (1).
- Tire del asa superior (2) hacia el mango para arrancar la podadora.
- Suelte el botón (1).

DETENCIÓN DE LA PODADORA:

- Suelte el asa superior (2).

FUNCIÓN AUTOPROPULSADO

Una vez que la podadora haya arrancado, la función autopropulsado se activa al tirar hacia arriba el asa inferior (3) hasta llegar al mango.

Para detener la función autopropulsado, suelte el asa inferior (3).

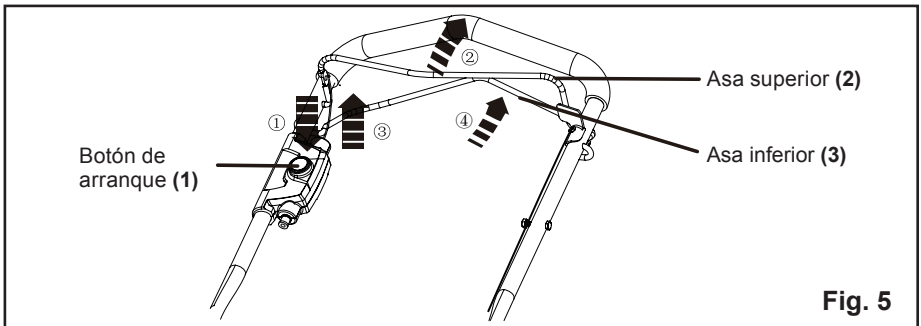

⚠ PRECAUCIÓN

No intente anular el funcionamiento de la llave o palanca de seguridad.

⚠ ADVERTENCIA

Una operadora en funcionamiento puede arrojar objetos extraños a los ojos del operador y, de esta manera, ocasionar graves daños oculares. Siempre use gafas de seguridad cuando use la podadora y realice ajustes o reparaciones.

⚠ ADVERTENCIA

Cuando use la podadora, asegúrese de que las personas y mascotas se encuentren a al menos 15 m (50 pies) de distancia.

INSPECCIÓN DEL ÁREA DE CORTE

Retire piedras, palos, cables, juguetes y otros desechos que la cuchilla giratoria pueda arrojar.

INSTRUCCIONES DE USO

AJUSTE DE LA ALTURA DE CORTE (Consulte la figura 6)

- Sólo presione la palanca (1) hacia la rueda y muévala a la posición deseada. Todas las ruedas se colocan en la misma posición.
- Para aumentar la altura, tire la palanca de ajuste de altura desde la posición de detención actual hacia la parte posterior de la podadora.
- Para disminuir la altura, tire la palanca de ajuste de altura desde la posición de detención actual hacia la parte delantera de la podadora.

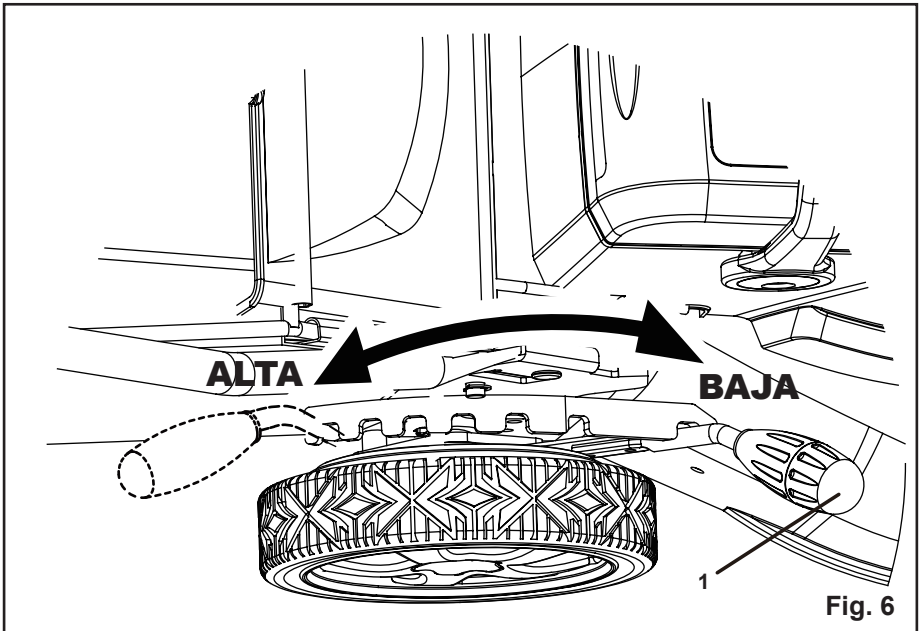

INSTRUCCIONES DE USO

AJUSTE DE LA ALTURA DE LA MANIJA SUPERIOR *(Consulte la figura 7)*

- Afloje la perilla de la manija superior.
- Lleve la manija superior a la posición más cómoda de las 2 posibles.
- Apriete la perilla de la manija superior y asegure el sujetador de leva para fijarla.

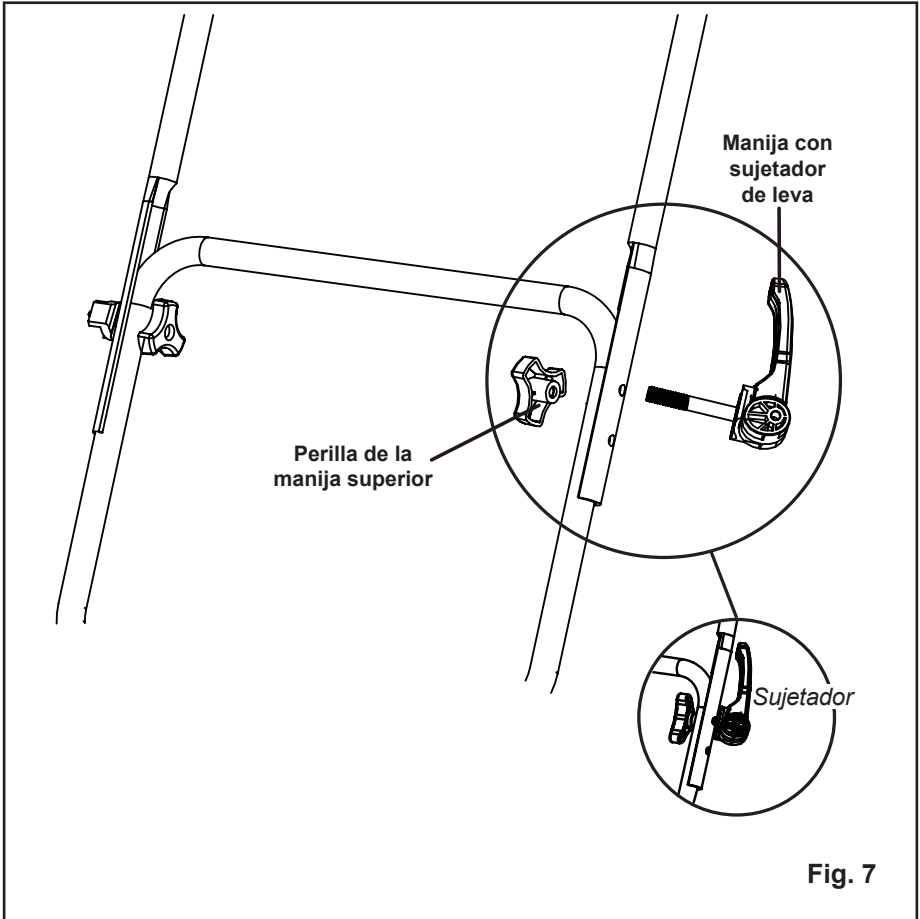

INSTRUCCIONES DE USO

MANEJO EN PENDIENTES

ADVERTENCIA

No puede el césped en pendientes con un ángulo mayor a 15° (una elevación de aproximadamente 2-1/2 pies [75 metros] cada 10 pies [3 metros]). Puede transversalmente en el frente de una pendiente y nunca arriba abajo.

- Las pendientes son una de las causas principales de accidentes por resbalones y caídas que pueden provocar lesiones graves. El manejo en pendientes requiere precaución extra. Si se siente inseguro en una pendiente, no la puede. Para su seguridad, no intente podar pendientes de más de 15 grados.
- Puede atravesando las pendientes; no hacia arriba ni hacia abajo. Tenga mucha precaución al cambiar de dirección en una pendiente.
- Tenga cuidado con los pozos, surcos, piedras, objetos ocultos o montículos que puedan provocar que se resbale o tropiece. El césped alto puede ocultar obstáculos. Retire todos los objetos como piedras, ramas de árboles, etc., que puedan provocar tropezones o ser lanzados por la cuchilla.
- Siempre asegúrese de su postura. Un resbalón y caída puede provocar lesiones serias. Si siente que está perdiendo el equilibrio, suelte el mango de control del motor/cuchilla inmediatamente.
- No puede el pasto cerca de precipicios, zanjas o terraplenes; podría perder la firmeza de la postura o el equilibrio.

INSTRUCCIONES DE USO

CONSEJOS DE PODA

NOTA: el rendimiento de la podadora será mucho mayor con una cuchilla filosa, especialmente si de corta césped alto. Asegúrese de revisar la cuchilla y afilarla al menos una vez al año, según se describe en la sección Mantenimiento.

- Verifique que no haya piedras, palos, cables ni otros objetos en el césped que puedan dañar las cuchillas o el motor. Es posible que la podadora arroje estos objetos accidentalmente y en cualquier dirección, algo que puede ocasionar lesiones personales graves al operador y a otras personas.
- Para evitar descargas eléctricas, no use la podadora en condiciones húmedas.
- No pade el césped en círculos. Muévase hacia adelante y atrás del césped.
- Cuando corte césped grueso, pase la podadora más lentamente para lograr un mejor corte y una adecuada descarga de recortes. Para tener un césped sano, siempre corte un tercio o menos de su altura total. El césped promedio debe tener aproximadamente de 3,8 a 5 cm (1-1/2 a 2 pulgadas) de altura en meses fríos y más de 5 cm (2 pulgadas) en meses cálidos. Si hay crecimiento, el césped debe cortarse en otoño.

CONSEJOS DE TRITURACIÓN DE COMPUESTO ORGÁNICO

NOTA: SIEMPRE INSPECCIONE EL ÁREA DONDE UTILIZARÁ LA PODADORA Y RETIRE PIEDRAS, PALOS, CABLES, HUESOS Y OTROS DESECHOS QUE LA CUCHILLA GIRATORIA PUEDA ARROJAR. Release switch to turn mower OFF when crossing any graveled area (stones can be thrown by the blade).

- Suelte el interruptor para apagar la podadora si cruza un área con gravilla (la cuchilla podría arrojar piedras).
- Coloque la podadora en la altura de corte más alta cuando pade suelos duros o malezas altas.
- Para que la trituración sea efectiva, no corte césped húmedo ya que tiende a pegarse en el lado inferior de la plataforma y, de esta manera, los recortes de césped no se Trituran correctamente. Es posible que el césped nuevo o espeso necesite un corte más angosto. La velocidad en el suelo debe ajustarse según la condición del césped. Si no ha podado y el césped ha crecido más de 10 cm, pódelo dos veces para reducir su altura a un máximo de 8,3 cm.
- Camine a un ritmo constante y adecuado. Superponga las filas. No deje que el césped crezca demasiado. En caso de que esto suceda, comience en la posición de corte más alta y luego baje a la altura de corte deseada.

ADVERTENCIA

Si golpea un objeto extraño, pare el motor y quite la batería. Inspeccione minuciosamente si la podadora se dañó. Repare los daños antes de usar la podadora. La vibración excesiva de la podadora durante su funcionamiento advierte un daño. Inspeccione minuciosamente la podadora y repare los daños antes de usarla.

MANTENIMIENTO

CAMBIO DE LA CUCHILLA (Consulte las figuras 8-9)

⚠ ADVERTENCIA

siempre use guantes para trabajo pesado y envuelva los bordes cortantes con harapos u otros materiales para protegerse las manos cuando le haga cualquier mantenimiento a las cuchillas.

- SUELTE LA PALANCA DEL INTERRUPTOR PARA APAGAR LA PODADORA, ESPERE A QUE LA CUCHILLA DE DETENGA POR COMPLETO Y LUEGO DESENCHUFE EL CABLE DE ALIMENTACIÓN.
- Use guantes acolchados de cuero y calce un bloque de madera entre la cuchilla y la plataforma de la podadora a fin de evitar que la cuchilla gire cuando se retire la tuerca.
- Utilice un casquillo o una llave de 15 mm para aflojar la tuerca de la cuchilla (1) y sacar la cuchilla (4). Gire la tuerca “EN DIRECCIÓN CONTRARIA A LAS MANECILLAS DEL RELOJ” para aflojarla y “EN LA MISMA DIRECCIÓN QUE LAS MANECILLAS DEL RELOJ” para ajustarla.
- Retire la tuerca de la cuchilla (1), la arandela cuadrada (2), la arandela de aislamiento (3) y la cuchilla.
- Para volver a colocar la cuchilla, póngala con los bordes cortantes en dirección a la tierra. Ensamble la tuerca de la cuchilla, la arandela cuadrada y la arandela de aislamiento, como se muestra a continuación. Con un casquillo o una llave de 15 mm, gire la tuerca de la cuchilla “EN LA MISMA DIRECCIÓN QUE LAS MANECILLAS DEL RELOJ” para asegurar la cuchilla.

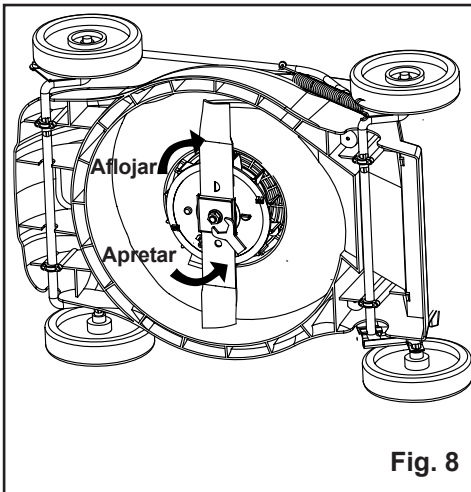

Fig. 8

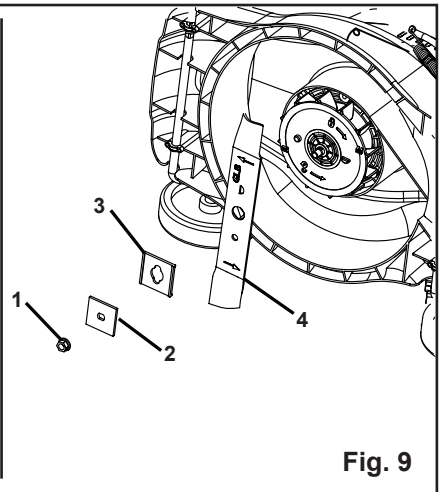

Fig. 9

NOTA: asegúrese de cambiar las partes en el mismo orden en el que se retiraron. Cuando coloque la cuchilla, verifique que los extremos curvos apunten a la plataforma de la podadora y no a la tierra. Consulte el dibujosquemático en la página 30 de este manual.

MANTENIMIENTO

LIMPIEZA DE LA PODADORA

ADVERTENCIA

Para reducir el riesgo de descarga eléctrica, no exponga la podadora al agua.

Se debe limpiar el lado inferior de la plataforma de la podadora después de cada uso, ya que se acumulan recortes de césped, hojas, suciedad y otros desechos, y producen óxido y corrosión.

- Retire toda acumulación de césped y hojas en y alrededor de la cubierta del motor (no use agua). Limpie la podadora con un paño seco de vez en cuando.
- Si se acumulan desechos en el lado inferior de la unidad mientras la está usando, detenga el motor desconéctelo del suministro de electricidad. Incline la podadora hacia adelante o hacia un lado y raspe el lado inferior hasta limpiarlo con una herramienta apropiada.

ALMACENAMIENTO

Debe seguir los pasos a continuación antes de almacenar la podadora de césped.

- Siga el procedimiento de carga cuidadosamente, asegúrese de que la batería esté completamente cargada antes de almacenar la podadora y cárguela cada dos semanas, incluso si no utiliza la máquina.
- Limpie la podadora según las instrucciones anteriores.
- Inspeccione y cambie o afile la cuchilla de ser necesario. Consulte la sección de mantenimiento.
- Almacene la podadora en un área seca y limpia. No la almacene cerca de materiales corrosivos, como fertilizantes y cloruro sódico.
- Guarde la podadora en un lugar fresco y seco bajo techo, fuera del alcance de los niños. No la cubra con una lámina de plástico sólido, ya que el plástico atrae humedad alrededor de la podadora y produce corrosión.

La manija puede estar plegada por completo para el almacenamiento.

- Saque los sujetadores de leva que están en los lados de la manija para soltarla, y doble hacia abajo la manija superior.
- Sáquelas en cada lado de la manija inferior y levante los lados de la manija inferior hasta pasar los bordes de los soportes de montaje de la manija. Pliegue la manija inferior hacia adelante. Verifique que el cable de alimentación no esté doblado ni plegado.

ELIMINACIÓN DE LA BATERÍA QUE NO DAÑA EL MEDIO AMBIENTE

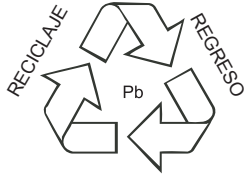

Los siguientes materiales tóxicos y corrosivos están en las baterías que se utilizan en este paquete de batería: un material tóxico.

⚠ ADVERTENCIA

Todos los materiales tóxicos deben eliminarse de una manera determinada para evitar contaminar el medio ambiente. Elimine las baterías de acuerdo con las normas locales porque estas baterías de plomoácido contienen plomo y ácido sulfúrico que son materiales peligrosos.

⚠ ADVERTENCIA

No recargue ni utilice el paquete de batería si se agrieta o rompe y se producen o no pérdidas. Elimínela y cámbiela por un paquete nuevo. ¡NO INTENTE REPARARLA!

- Para evitar lesiones y riesgo de incendio, explosión y descarga eléctrica, así como daños al medio ambiente: Cubra las terminales de la batería con cinta adhesiva para trabajo pesado.
- NO intente retirar ni destruir ninguno de los componentes del paquete de batería.
- NO intente abrir el paquete de batería.
- Si se produce una fuga, los electrolitos liberados son corrosivos y tóxicos. NO introduzca el líquido en los ojos, no lo coloque en la cara ni lo trague.
- NO coloque las baterías en la basura común de su casa.
- NO las incinere.
- NO las coloque en lugares en los que formarán parte de cualquier basural o flujo municipal de residuos sólidos.
- Colóquelas en un centro de reciclaje o eliminación certificado.

REPARACIÓN

- Cuando repare la podadora, utilice únicamente piezas de repuestos disponibles del fabricante. Para obtener piezas de repuesto, llame a la línea de ayuda gratuita al 1-888-909-6757. Si se utilizan piezas que no cumplen con las especificaciones del equipo original, es posible que el rendimiento sea inadecuado y se vea comprometida la seguridad.
- Antes de limpiar, reparar o inspeccionar la podadora, verifique que la cuchilla y todas las piezas con movimiento se hayan detenido por completo, y retire la llave de seguridad. A fin de evitar arranques accidentales, retire la llave de seguridad cuando la podadora no está siendo usada. Retire la batería cuando realice ajustes o cuando cualquiera de las cuatro ruedas tiene que levantarse del piso.
- Mantenga las manijas secas, limpias y sin aceite ni grasa.
- Para reducir el riesgo de incendio, mantenga el motor libre de acumulaciones de césped, hojas y desechos.
- A menudo, verifique que los pernos de montaje del motor y la cuchilla estén bien ajustados. Inspeccione visualmente si la cuchilla está dañada (es decir, si está doblada, agrietada o desgastada).
- Mantenga la podadora con cuidado para el mejor y más seguro funcionamiento. Mantenga la cuchilla afilada y limpia. Las cuchillas están afiladas y pueden cortar. Envuelva las cuchillas o use guantes. Realice las reparaciones con extremo cuidado.
- Mantenga tuercas, pernos y tornillos ajustados para asegurarse de que el equipo se encuentre en una condición de trabajo segura.
- No manipule los dispositivos de seguridad. Verifique su correcto funcionamiento regularmente.
- Si choca un objeto extraño, detenga el motor y retire la llave de seguridad. Inspeccione minuciosamente si la podadora se dañó. Repare los daños antes de usar la podadora.
- Los componentes de la podadora pueden desgastarse y dañarse, y esto a su vez puede exponer las piezas en movimiento y permitir que se arrojen objetos. Como una precaución de seguridad, revise frecuentemente los componentes y cambie aquéllos que muestren signos de desgaste o daño.
- Cuando no esté en uso, guarde la podadora en un lugar seco bajo techo, sin la llave de seguridad y fuera del alcance de los niños.

SOLUCIÓN DE PROBLEMAS

PROBLEMA	CAUSA POSIBLE	SOLUCIÓN
La manija no está en su posición.	Los pernos del soporte móvil no están bien asentados.	Ajuste la altura de la manija y asegúrese de que los pernos del soporte móvil estén correctamente asentados.
	Las perillas de la manija no están ajustadas.	Ajuste las perillas de la manija.
La podadora no arranca.	La carga de la batería es baja.	Cargue la batería.
	La batería falla o no se cargará.	Cambie la batería.
	Batería fusible está fundido.	Cambie el fusible.
La podadora corta el césped de forma despareja.	El césped es escabroso o desparejo; o bien, la altura de corte no se ajustó \ correctamente.	Mueva las ruedas a una posición más alta. Todas las ruedas deben colocarse en la misma altura de corte para que la podadora corte de forma pareja.
La podadora no tritura correctamente.	Hay recortes de césped húmedo pegados en el lado inferior de la plataforma.	Espere a que el césped se seque antes de podar.
La podadora es pesada para	El césped está alto, la parte trasera de la carcasa de la podadora y la cuchilla se arrastran en áreas de mucho césped o la altura de corte es demasiado baja.	Aumente la altura de corte.
La podadora vibra a una velocidad más alta.	La cuchilla no está equilibrada.	Afile los bordes de corte de la misma manera para equilibrar la cuchilla.
	El eje del motor está doblado.	Detenga el motor, quite la batería e inspeccione si hay daños. Antes de volver a arrancar la podadora, haga que un centro de servicio autorizado la repare.
La velocidad del motor de la podadora disminuye cuando se utiliza en áreas con mucho césped.	Se necesita recargar la batería.	Detenga la máquina y recargue la batería.
	El lado inferior de la podadora está obstruido o el colector está lleno y hay que vaciarlo.	Vacíe el cargador de césped o limpie el lado inferior del soporte móvil.
	La altura de corte se ajustó demasiado bajo.	Ajuste la altura a una mayor y pase por el área dos veces para obtener la altura deseada, si es necesario.

GARANTÍA LIMITADA DE 4 AÑOS



Por este medio y por un período de cuatro años GREENWORKS™ garantiza este producto contra defectos en materiales, piezas o mano de obra al comprador original que cuente con una prueba de compra. GREENWORKS™, a su sola discreción reparará o reemplazará, sin costo alguno para el cliente, cualquier pieza defectuosa, siempre y cuando se haya hecho uso normal de ella. Esta garantía es válida solamente para unidades utilizadas de manera personal y que no hayan sido utilizadas o alquiladas para uso industrial o comercial, y que hayan recibido mantenimiento de acuerdo a las instrucciones que aparecen en el manual del propietario que se suministró con el producto nuevo.

La batería tiene una garantía de un año contra defectos en materiales o mano de obra. Para mantener su validez, se debe cargar las baterías siguiendo las instrucciones y regulaciones que aparecen en el manual del operador.

ARTÍCULOS QUE NO CUBRE LA GARANTÍA:

1. Cualquier pieza que se haya vuelto inoperante debido a mal uso, uso comercial, abuso, descuido, accidente, mantenimiento inapropiado o alteración; o
2. La unidad, si no ha sido operada o si no se le ha dado mantenimiento de acuerdo al manual del propietario; o
3. Desgaste normal, excepto según se indica a continuación;
4. Artículos de mantenimiento rutinario tales como lubricantes, afilado de cuchillas;
5. Deterioro normal del acabado exterior debido al uso y la exposición al entorno.

LÍNEA TELEFÓNICA PARA AYUDA DE GREENWORKS (1 888 90WORKS):

Se puede obtener servicio relacionado con la garantía llamando de lunes a viernes entre las 9 a.m. y las 5 p.m. a nuestra línea gratis para ayuda, el **1 888 909 6757 (1 888 90WORKS)**.

CARGOS DE TRANSPORTE:

Los cargos de transporte por el traslado de cualquier unidad de equipo o accesorio eléctrico son responsabilidad del comprador. El comprador es responsable de pagar los cargos de transporte de cualquier pieza presentada para reemplazo de acuerdo a esta garantía a menos que GREENWORKS solicite por escrito tal retorno.

VISTA DESARROLLADA

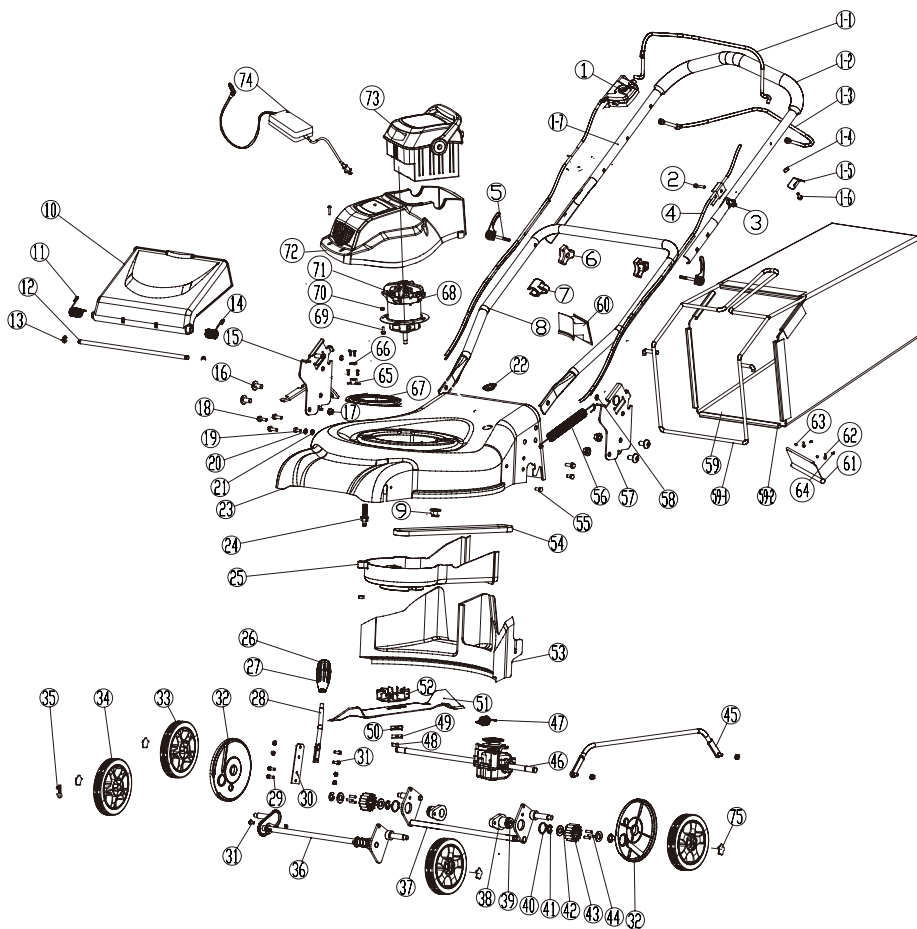

VISTA DESARROLLADA

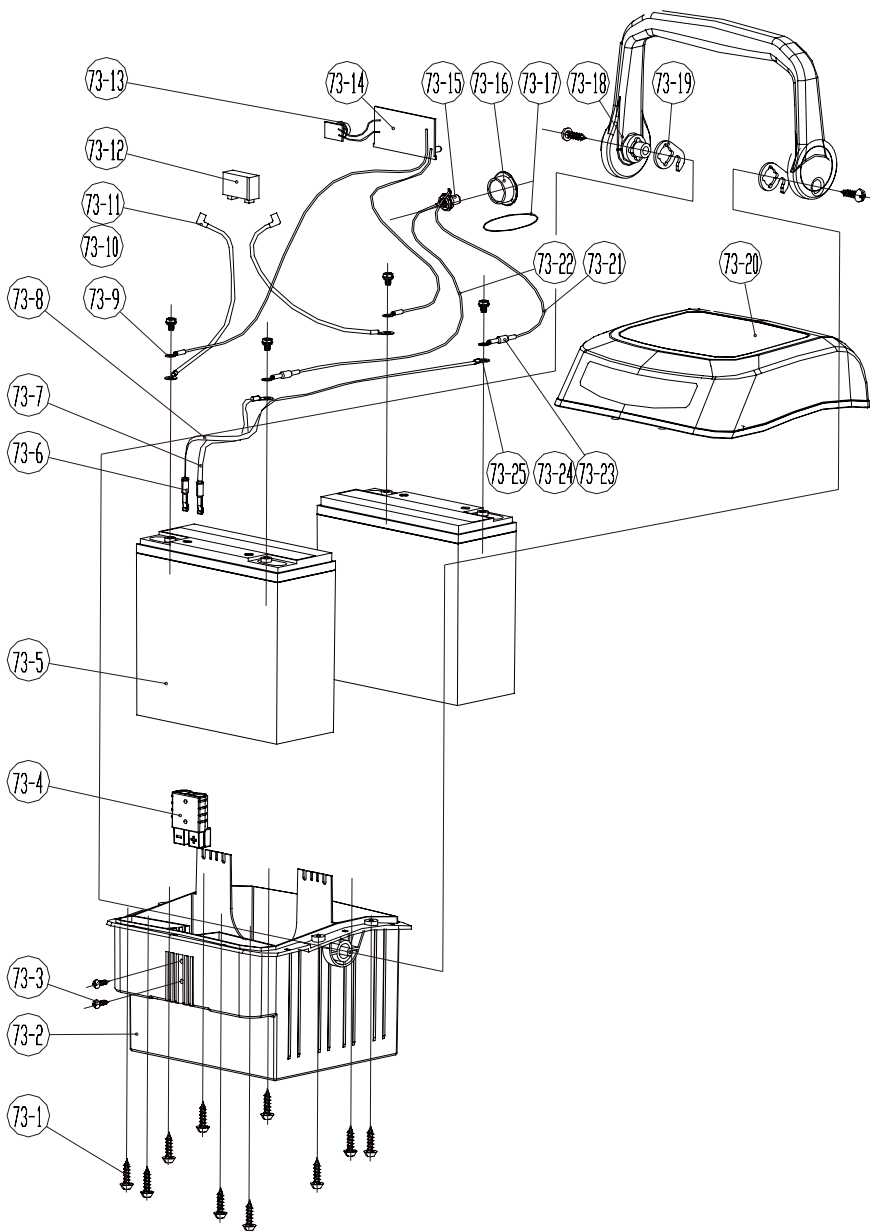

LISTA DE PIEZAS

ARTÍCULO NO.	PARTE NO.	DESCRIPCIÓN	CDAD.
1	31103463	Conjunto del cable	1
1-1	33304250-1	Asa superior	1
1-2	34115250	Almohadilla	1
1-3	33305250-1	Asa inferior	1
1-4	3220439	Tuerca M5	10
1-5	33323250	Retén de achicador	1
1-6	32208234	Perno M5*30	1
1-7	33303250-1	Superior del mango	1
2	32204234	Perno M6*35	4
3	3220537	Tuerca M6	3
4	31903250	Cable de impulsión	1
5	31101466-1	Conjunto del sujetador de leva	2
6	3410835-8	Perilla de la manija	2
7	3411135	Guía del cable Ø22	1
8	33302463	Inferior manejar	1
9	33901250	Polea	1
10	34101234-1	Cubierta trasera	1
11	33313234	Resorte de torsión para cubierta trasera (D)	1
12	33201234	Eje para cubierta trasera	1
13	3290506	Sujetador circular Ø8	2
14	33310234	Resorte de torsión para cubierta trasera (I)	1
15	33904234-1	Panel de ajuste de altura (D)	1
16	32207234	Perno M10*20	4
17	3220737	Tuerca M10	4
18	32205234	Tornillo ST6.3*16-F	4
19	3220150	Tornillo M6*15	2
20	32906131	Arandela de resorte 6	2
21	3231235	Arandela Ø6	2
22	34108234	Grommet	1
23	31301463	Plataforma	1
24	32202234	Perno	1
25	34103463	Cubierta de la correa	1
26	34113227-2	Perilla de ajuste de altura (superior)	1
27	34114227-2	Perilla de ajuste de altura (inferior)	1
28	33304234	Manija de ajuste de altura	1
29	32209234	Tornillo M5*12	4
30	33303234	Tablero de resorte	2
31	3220550	Tornillo M5*12	4
32	34104234	Cubierta contra el polvo para la llanta	2
33	31101463-1	Ensamble de ruedas	2
34	34203229-5	Ruedas de 17,8 cm (7")	2

LISTA DE PIEZAS

ARTÍCULO NO.	PARTE NO.	DESCRIPCIÓN	CDAD.
35	3290135	Pasador con aletas	4
36	33901234-1	Eje de ruedas delanteras	1
37	33903234-1	Rueda trasera eje	1
38	33908234	Carcasa	2
39	32101234	Cojinete	2
40	32902234	Sujetador Ø26	2
41	32905234	Sujetador Ø10	4
42	32908234	Arandela plana	4
43	33204234	Piñón de engranaje	2
44	32906234	Clavija	6
45	33302234-1	Barra de ajuste de altura	1
46	31102234	Transmisión	1
47	33318234	Resorte de torsión	1
48	32902250	Tuerca	1
49	33322250	Deflector cuadrado	1
50	3410535	Deflector de la cuchilla	1
51	33303463	Cuchilla	1
52	34107250	Ventilador	1
53	34102234	Apéndice trasero	1
54	34201234	Correa	1
55	32210234	Tornillo ST6.3*12-F	3
56	33312234	Resorte para extensión	1
57	33905234-1	Panel de ajuste de altura (I)	1
58	32901131	Sujetador Ø6	2
59	3110739-6	Hierba receptor de montaje	1
59-1	34907234-3	Abrazadera para colector de césped	1
59-2	34902234-3	Colector de césped	1
60	34106463	Clavija trasera	1
61	34101467	Protector de caucho	1
62	3330490-1	Soporte para montaje	2
63	3221237	Contratuercas	2
64	3220518	Tornillo M4*12	2
65	3413039	Guía del cable	1
66	3411435	Retenedor del cable	1
67	34101463	Soporte del motor	1
68	3110439	Conjunto del estator de 24 V	1
69	3220406	Perno M8*16	2
70	32208261	Tuerca M8	2
71	3110739-3	Pincel	2
72	3110739-5	Cubierta de motor	1

LISTA DE PIEZAS

ARTÍCULO NO.	PARTE NO.	DESCRIPCIÓN	CDAD.
73	31103237-1	Ensamble de la batería	1
73-1	3220345	Tornillo	10
73-2	34104229-1	Carcasa de la batería	1
73-3	3220204	Tornillo ST4*8-C	2
73-4	36501229	Tapa de goma para el conector	1
73-5	3660239-1	BATERÍA SLA DE 2 X 12 V Y 20Ah	2
73-6	36502229	Terminal del conector	2
73-7	3050245	Cable (azul)	1
73-8	3050145	Cable (amarillo)	1
73-9	3290575	Pieza de conexión	4
73-10	3419650	Cojinete de bandera 6.3	6
73-11	3330550	Terminal de bandera 6.3X0.8	6
73-12	36504229	Fusible de 60A	1
73-13	3411445-2	Botón de revisión del indicador de capacidad de la batería	1
73-14	36201237	Indicadores de capacidad de batería	1
73-15	3650139	Puerto de carga	1
73-16	34104226-2	Tapa del puerto de carga	1
73-17	3690292	Línea de la tapa del puerto	2
73-18	34105229-1	Para el estuche de la batería	1
73-19	33301229	Gancho de cierre	2
73-20	34103229-1	Cubierta de la batería	1
73-21	3050102	Cable (rojo)	1
73-22	3050110	Cable (negro)	1
73-23	3030175	Tubo termocontraíble $\Phi 6$	1
73-24	3650211	Diodo	1
73-25	3650239	Pieza de conexión para la batería	4
74	3110392-5A	Cargador de montaje	1
75	34203229-7	Cubierta de la rueda	4



LÍNEA DE AYUDA GRATUITA: 1-888-90WORKS (888.909.6757)

Rev: 01 (01-07-2010)

 Impreso en China en papel reciclado de 100%