

ELITE™ SERIES

The Chamberlain Group, Inc.
845 Larch Avenue
Elmhurst, Illinois 60126-1196
www.liftmaster.com



SECURITY+® ABRE-PUERTAS DE GARAJE

Modelo 3850T

*Sólo para uso residencial
Para puertas seccionales solamente*

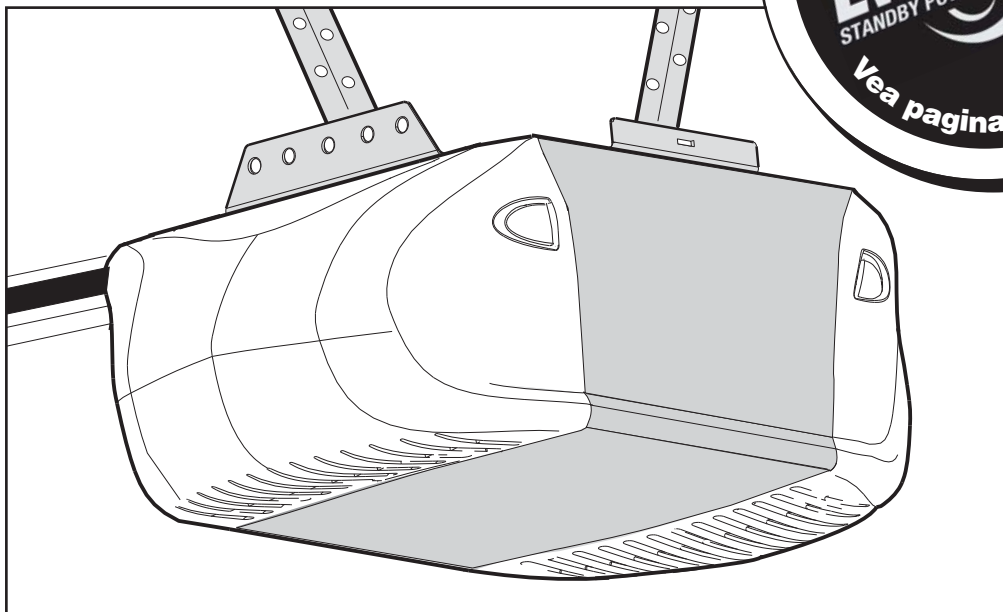

Manual del propietario

- ¡Lea atentamente el contenido de este manual y las instrucciones de seguridad en él incluidas!
- Al terminar la instalación, deje el manual a mano cerca de la puerta del garaje.
- La puerta **NO SE CERRARÁ** si el Protector System® no está conectado y debidamente alineado.
- Como medida de seguridad, es conveniente efectuar inspecciones periódicas del mecanismo de apertura.
- El número de modelo se encuentra en el panel lateral izquierdo del abre puertas.

CONTENIDO

Introducción	2-5	Operación	26-33
Revisión de los símbolos y términos de seguridad	2	Instrucciones de seguridad para la operación	26
Preparación de la puerta del garaje	3	Uso del abre-puertas de garaje	26
Herramientas necesarias	3	Como usar la unidad de control de pared	27
Planificación	4	Cómo usar el control remoto	28
Inventario de la caja de cartón	5	Diagnóstico de problemas	28
Inventario de piezas	5	La batería del control remoto	28
Ensamblado	6-7	Alimentación de respaldo (Opcional)	29
Fije el riel al abre-puertas de garaje	6	Para abrir la puerta manualmente	30
Regular la tensión de la banda	6	Mantenimiento del abre-puertas de garaje	30
Coloque el retén de la cubierta de la correa	7	Si tiene algún problema	31
Instalación	7-22	Tabla de diagnostico	32
Instrucciones de instalación importantes	7	Mensajes del Smart Control Panel™	33
Determinar la localización de soporte de cabecera	8	Programación	34-35
Instale la ménsula del cabezal	9	Para agregar o reprogramar un control remoto	34
Colocación del riel en la ménsula del cabezal	10	Para borrar todos los códigos de la memoria de la unidad del motor	34
Colocación del abre-puertas	11	Controles remotos de tres botones	34
Cuelgue el abre-puertas	12	Agregar, reprogramar o cambiar un código de entrada sin llave	35
Instalar Smart Control Panel™	13	Piezas de repuesto	36-37
Instale la alimentación de respaldo (opcional)	14	Piezas del riel	36
Instalación de la bombilla	14	Piezas del instalación	36
Montaje de la manija y la cuerda de emergencia	15	Piezas de la unidad del motor	37
Requisitos para la instalación eléctrica	15	Accesorios	38
Instalación del Protector System®	16-18	Notas	39
Fije la ménsula de la puerta	19-20	Piezas y servicio de reparación	40
Conectar el brazo de la puerta al carro	21-22	Garantía	40
Ajustes	23-25		
Programar los límites de recorrido	23		
Ajustar la fuerza	24		
Prueba del sistema de reversa de seguridad	25		
Prueba del Protector System®	25		

INTRODUCCIÓN

Revisión de los Símbolos y Términos de Seguridad

Este abridor de puerta de cochera ha sido diseñado y probado para un funcionamiento seguro, siempre y cuando se instale, se pruebe, se opere y se le dé mantenimiento como se indica en este manual, cumpliendo al pie de la letra con todas las advertencias e instrucciones generales aquí contenidas.

ADVERTENCIA

Mecánica

ADVERTENCIA

Electricidad

PRECAUCIÓN

Estas advertencias y/o símbolos de seguridad que aparecen en este manual le alertarán de que existe el riesgo de **una lesión seria o de muerte** si no se siguen las instrucciones correspondientes. El peligro puede ser eléctrico (electrocución) o mecánico. Lea las instrucciones con mucho cuidado.

Cuando vea esta palabra y/o símbolo de seguridad en este manual, le alertará de que existe el riesgo de dañar la puerta de la cochera y/o el abridor si no se siguen las instrucciones correspondientes. Lea las instrucciones con mucho cuidado.

Preparación de la puerta del garaje

Antes de comenzar:

- Desactive las trabas y seguros.
- Quite toda cuerda conectada a la puerta del garaje.
- **Lleve a cabo la siguiente prueba** para verificar que la puerta del garaje está balanceada y no tenga obstrucciones de movimiento:
 1. Levante la puerta hasta la mitad de su recorrido como se muestra. Suelte la puerta. Si está bien balanceada, deberá mantenerse en esa posición con sólo el soporte de los resortes.
 2. Suba y baje la puerta; observe si se atora con algo o si se atasca.

Si la puerta se atora, se atasca o está desbalanceada, llame a un técnico profesional para que la repare.

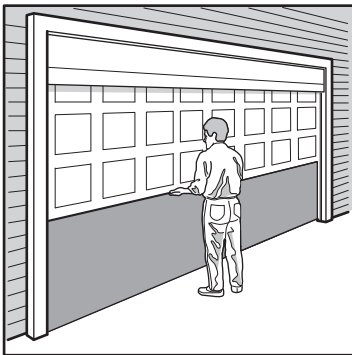

⚠ ADVERTENCIA

Para evitar la posibilidad de LESIONES GRAVES o INCLUSO LA MUERTE:

- Si la puerta se atora, se atasca o está desbalanceada, SIEMPRE llame a un técnico profesional para que la repare. Es posible que una puerta de garaje que no esté bien balanceada no retroceda cuando se requiera.
- NUNCA trate de aflojar, mover, ni ajustar la puerta del garaje, los resortes, los cables, las poleas, las ménsulas ni los pernos, pues TODAS estas piezas están bajo una tensión EXTREMA.
- Para evitar interferencias, desactive TODAS las trabas y quite TODAS las cuerdas conectadas a la puerta del garaje, ANTES de instalar y poner en uso el abre-puertas.

PRECAUCIÓN

Para evitar daños a la puerta y al abre-puertas:

- SIEMPRE desactive las trabas y seguros ANTES de instalar y usar el abre-puertas.
- SOLAMENTE opere el abre-puertas de garaje con corriente de 120V 60 hz con object de evitar su mal funcionamiento y que el abre-puertas se dañe.

Herramientas necesarias

Durante el montaje, instalación y ajuste del abre-puertas, las instrucciones indicarán usar las herramientas que aparecen en la siguiente ilustración.

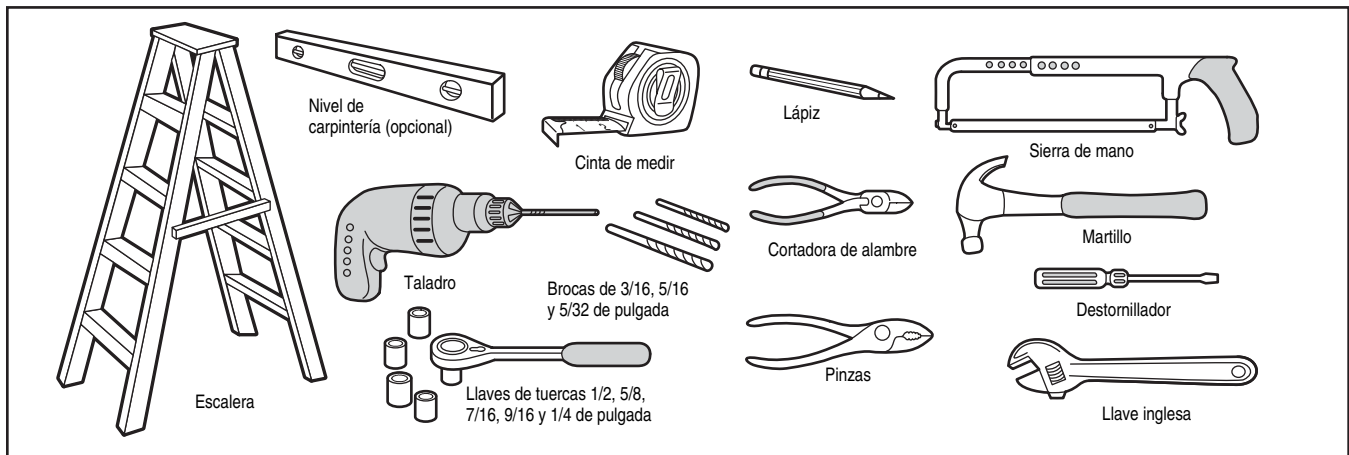

Planificación

Identifique la altura y el tipo de su puerta de cochera. Revise el área de su cochera y observe si alguna de las siguientes instalaciones corresponden a la suya. A veces se requieren materiales adicionales, así que tal vez sea conveniente tener esta hoja y las ilustraciones correspondientes a mano cuando inicie la instalación de su abridor.

⚠ ADVERTENCIA

Para evitar una posible LESIÓN GRAVE o INCLUSO LA MUERTE:

- NO instalar este abre-puerta de garaje en puertas de un sola pieza. Este abre-puerta de garaje son equipo con una característica de operación desatendido, se puede activar cuando usted estan en camino de la puerta.
- NO deje manejar el vehículo en el garaje cuando esta característica es activar porque la puerta pueda cierra inesperado.

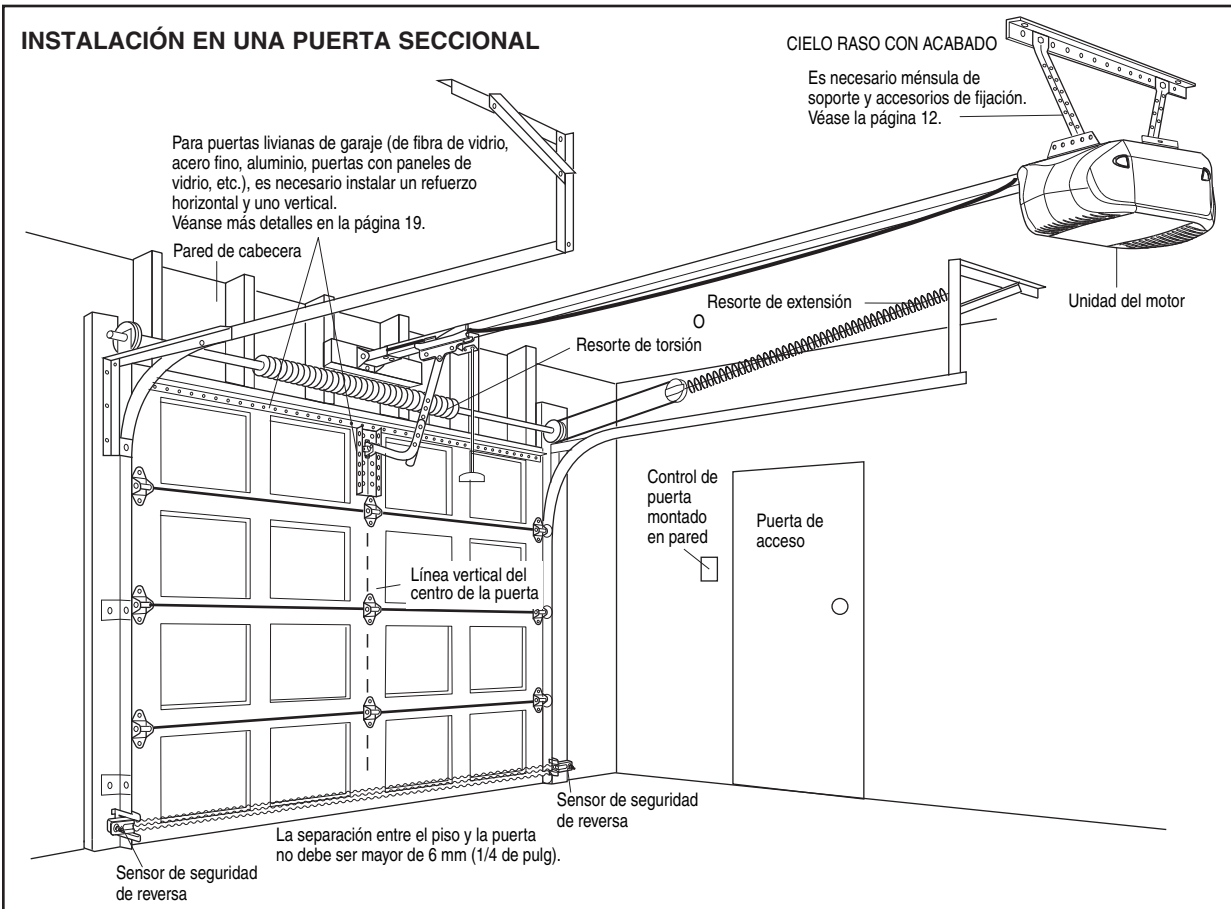

Inventario de la caja de cartón

Su abre-puertas viene empaquetado en dos cajas de cartón que contienen el motor y todas las piezas que se muestran en la siguiente ilustración. Los accesorios incluidos van a depender del modelo que haya comprado.

Si falta alguna pieza, revise con cuidado el material de empaque, ya que podrían quedar piezas atrapadas en la espuma sintética. Toda la pernería y las piezas necesarias para el instalación de su abre-puertas se es.

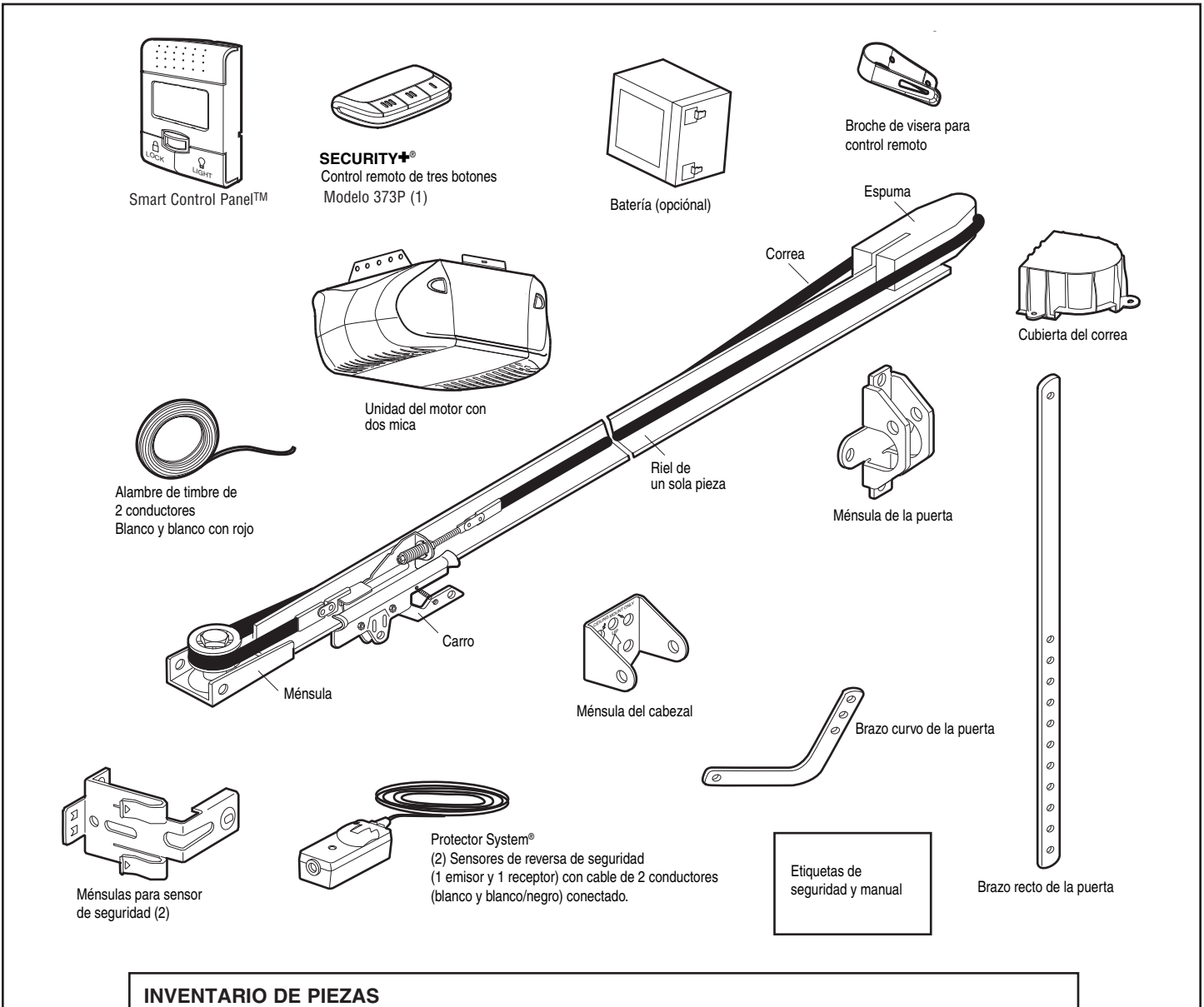

INVENTARIO DE PIEZAS

Perno hexagonal 5/16-18x7/8 de pulg. (4)
 Tornillo hexagonal 8x3/8 de pulg. (2)
 Tornillo tirafondo 5/16-9x1-5/8 de pulg. (2)
 Tornillo tirafondo 5/16-18x1-7/8 de pulg. (2)
 Pasador de chaveta 5/16x2-3/4 de pulg. (1)
 Pasador de chaveta 5/16x1-1/4 de pulg. (1)
 Pasador de chaveta 5/16x1 de pulg. (1)
 Tuerca 5/16 de pulg.-18 (4)
 Arandela de seguro 5/16 de pulg. (4)
 Tornillo 6ABx1-1/4 de pulg. (2)

Tornillo autorroscante 1/4-14x5/8 de pulg. (2)
 Tornillo 6-32x1 de pulg. (2)
 Grapas con aislación (30)
 Seguro de aro (3)
 Tarugos para panel de pared (2)
 Cuerda
 Manija
 Grasa para riel
 Perno de coche 1/4-20x1/2 de pulg. (2)
 Tuerca mariposa 1/4 de pulg. -20 (2)

ENSAMBLADO PASO 1

Fijar riel al abre-puertas de garaje

Para evitar problemas con la instalación, no opere el abre-puertas de garaje ahora.

- Quitar los dos pernos con arandela 5/16-18x1/2 de pulg. montados en la parte superior del motor.
 - Alinear el riel y espuma arriba la polea de la correa. Corte la cinta al riel, correa y espuma.
 - QUITE ESPUMA.
 - Fijar el riel con los dos (2) pernos previamente colocados y ajustados firmemente.
- ¡Sólo se debe utilizar estos pernos! Cualquier otro perno le causarán serios daños al abre-puertas.**
- Posición la correa arriba de la polea de la correa de la unidad de motor.

PRECAUCIÓN

Para prevenir una SERIA avería al abre-puertas, utilice SÓLO los pernos y accesorios montados sobre el abre-puertas.

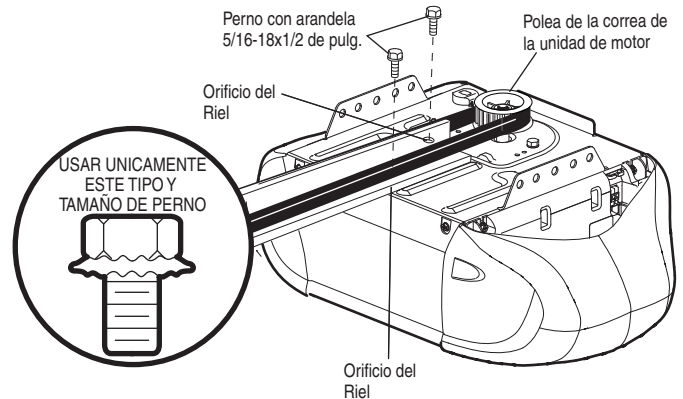

ENSAMBLADO PASO 2

Regular la tensión de la banda

- Con su mano, rosque la tuerca del carro con resorte hasta que se es dedo firmemente contra el carro (Figura 1). No utilice ninguna herramientas.
- Introduzca la punta de un destornillador en una de las ranuras del aro de la tuerca y apóyelo firmemente contra el carro (Figura 2).
- Con una llave de boca de 7/16 de pulg. en el extremo cuadrado, hacer girar la tuerca aproximadamente un cuarto de vuelta hasta que se suelte el resorte y el aro de la tuerca quede presionado contra el carro (Figura 3).

En esta posición, se obtiene la tensión óptima de la correa.



Figura 1



Figura 2

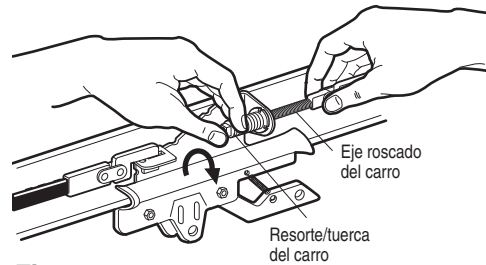

Figura 3

ENSAMBLADO PASO 3

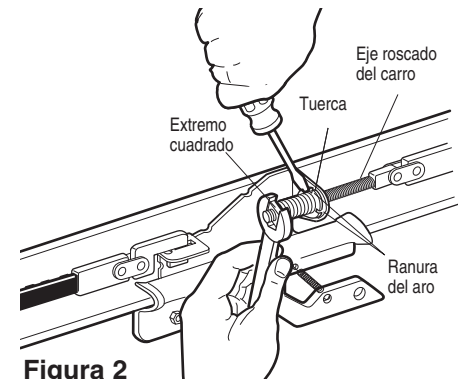
Coloque el retén de la cubierta de la correa

- Posicione el retén de la cubierta de la correa sobre p Polea de la correa de la unidad de motor como se muestra en la ilustración, y sujete la placa de montaje con los tornillos hexagonales de 8x3/8 de pulg. que se incluyen.

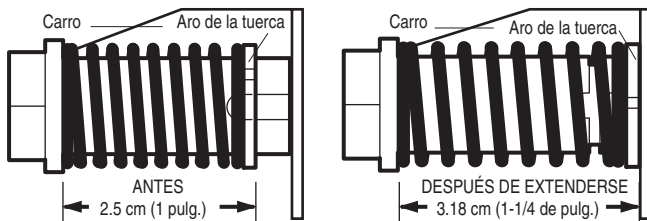
Ha finalizado el ensamblado de su abre-puertas de garaje. Lea las advertencias siguientes antes de proceder con la sección de instalación.

ESTAS PIEZAS SE MUESTRAN EN SU TAMAÑO REAL



Tornillos hexagonales 8x3/8 de pulg.

⚠ ADVERTENCIA

Para evitar posibles LESIONES GRAVES en los dedos causadas por las partes móviles del abre-puertas de garaje:

- Mantenga SIEMPRE las manos alejadas del piñón mientras el abre-puertas esté en funcionamiento.
- Coloque la p Polea de la correa de la unidad de motor ANTES de poner la unidad en funcionamiento.

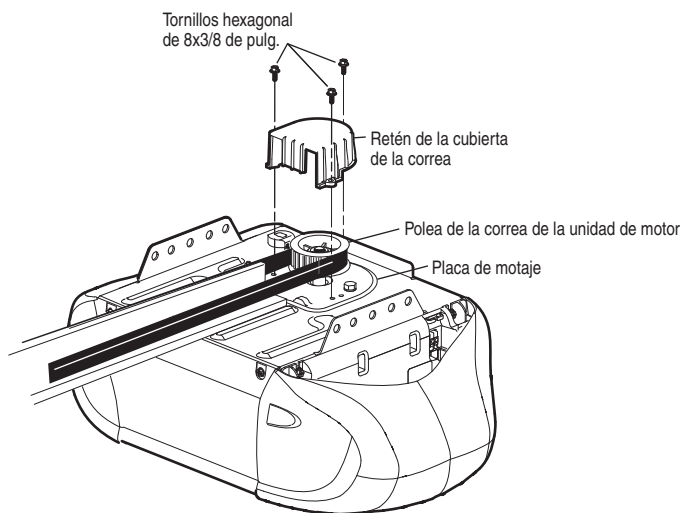

INSTALACIÓN

INSTRUCCIONES DE INSTALACIÓN IMPORTANTES

⚠ ⚠ ADVERTENCIA

Para reducir el riesgo de LESIONES GRAVES o ACCIDENTES FATALES:

1. LEA Y SIGA TODAS LAS INSTRUCCIONES DE INSTALACIÓN Y LAS ADVERTENCIAS RELACIONADAS.
2. Instale el abre-puertas de garaje SOLAMENTE en puertas de garaje que estén bien equilibradas y lubricadas. Si la puerta no está debidamente equilibrada es posible que no retroceda cuando así se requiera y podría ocasionar una LESIÓN ACCIDENTAL GRAVE o INCLUSO LA MUERTE.
3. TODAS las reparaciones de los cables, resortes y otras partes las DEBE llevar a cabo un técnico especializado en sistemas de puertas, ANTES de instalar el abre-puertas.
4. Desarme TODOS los seguros y retire TODAS las cuerdas conectadas a la puerta del garaje ANTES de instalar el abre-puertas, para evitar que estas se enreden.
5. Instale el abre-puertas de garaje a 2.13 m (7 pies) o más sobre el nivel del piso.
6. Instale la manija de apertura de emergencia a 1.83 m (6 pies) sobre el nivel del piso.
7. NUNCA conecte el abre-puertas de garaje a la alimentación eléctrica hasta que se le indiquen las instrucciones.
8. NUNCA lleve puestos relojes, anillos o prendas sueltas durante la instalación o funcionamiento del abre-puertas, pues podrían atorarse en la puerta del garaje o en los mecanismos del abre-puertas.
9. Instale el control del abre-puertas de garaje para paredes:
 - Adonde se pueda ver la puerta del garaje.
 - Fuera del alcance de los niños, a una altura mínima de 1.5 m (5 pies).
 - Alejado de TODAS las partes móviles de la puerta.
10. Coloque la calcomanía de advertencia de riesgo de quedar atrapado, sobre la pared cerca del control de la puerta del garaje.
11. Coloque la etiqueta de prueba de reversa de seguridad y apertura manual a plena vista en la parte interior de la puerta del garaje.
12. Al terminar la instalación, pruebe el funcionamiento de reversa de seguridad. La puerta DEBE invertir su dirección al entrar en contacto con un objeto de 3.8 cm (1-1/2 de pulg.) de altura (o un tablón de madera de 2x4 pulg.) apoyado sobre el piso.
13. Para evitar LESIONES PERSONALES GRAVES o MORTALES debidas a electrocución, desconecte TODA la corriente eléctrica y de la batería ANTES de realizar CUALQUIER servicio o mantenimiento.

INSTALACIÓN PASO 1

Determinar la localización de soporte de cabecera

⚠ ADVERTENCIA

Para evitar una posible LESIÓN GRAVE o INCLUSO LA MUERTE:

- La ménsula del cabezal DEBE quedar RÍGIDAMENTE sujeta al soporte estructural en la pared delantera o en el cielo raaso, de no ser así es posible que la puerta del garaje no retroceda cuando se requiera. NO instale la ménsula del cabezal en muros falsos.
- Se DEBEN usar sujetadores para concreto si el montaje de la ménsula del cabezal o del pedazo de madera de 3.8 cm (2x4 pulg.) se hace en mampostería.
- NUNCA trate de aflojar, mover, ni ajustar la puerta del garaje, los resortes, los cables, las pleas, las ménsulas ni la pernería, pues TODAS estas piezas están bajo una tensión EXTREMA.
- SIEMPRE llame a un técnico especializado en sistemas de puertas si la puerta del garaje se atasca, atora o si está desequilibrada. Una puerta de garaje que no esté equilibrada puede no retroceder cuando se requiera.

Los procedimientos de instalación varían según el tipo de puerta de garaje. Siga las instrucciones que corresponden a su tipo de puerta.

1. Con la puerta cerrada, localizar y marcar la línea vertical del centro de la misma.
2. Extender la marca de la línea de centro hasta la pared sobre la puerta.

Se puede fijar el soporte del cabezal dentro de una distancia de 1.22 m (4 pies) a la izquierda o a la derecha del centro de la puerta, solamente si estorba un resorte de torsión o la placa central de soporte. También se puede fijar al cielo raaso (ver página 9) si el espacio disponible fuera insuficiente. (Asimismo, se puede instalar en forma invertida sobre la pared si fuese necesario. Esto le otorgará aproximadamente 1 cm (1/2 de pulg.) más de espacio).

Si necesita instalar la ménsula del cabezal en un tirante de madera de 3.8 cm (2x4 pulg.) (ya sea en la pared o en el cielo raaso), fije el tirante firmemente a soportes estructurales usando tirafondos, tal como se indica aquí y en la página 9.

3. Abra la puerta hasta el punto más alto de su recorrido, tal como se muestra. Marque una línea horizontal en la pared, 5 cm (2 pulg.) sobre el punto más alto del recorrido de la puerta.

A esta altura, el extremo superior de la puerta tendrá suficiente espacio para su recorrido.

NOTA: Si la distancia total supera la altura disponible de el garaje, use la altura máxima posible o consulte la página 9 para obtener información sobre la instalación en el cielo raaso.

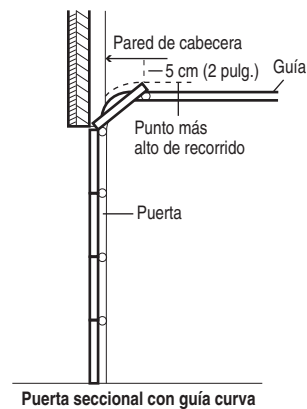
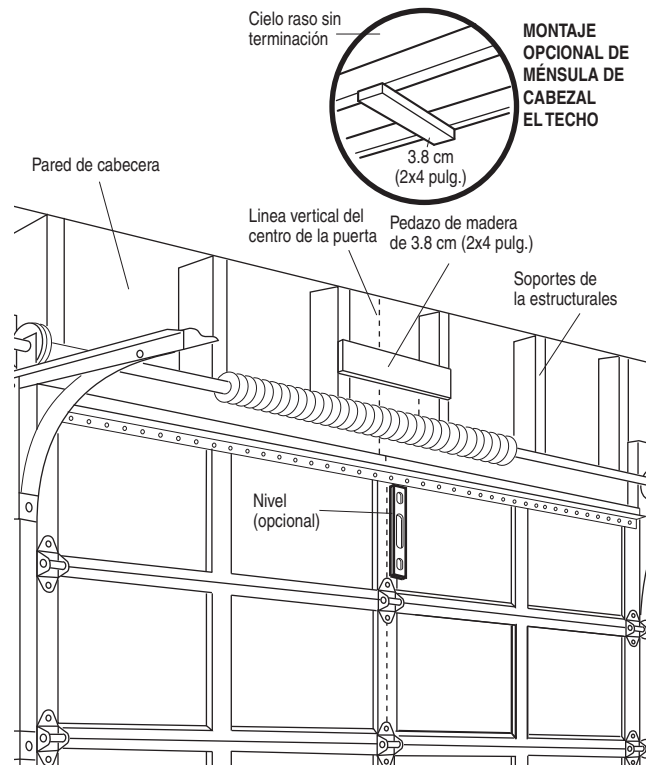

INSTALACIÓN PASO 2

Instale la ménsula del cabezal

La ménsula del cabezal se puede sujetar a la pared sobre la puerta del garaje o en el cielo raso. Siga las instrucciones que sean las más adecuadas para las necesidades de su garaje. **No instale la ménsula del cabezal en un muro falso. Si va a sujetar la ménsula del cabezal a ladrillo o mampostería, asegúrese de utilizar sujetadores de cemento (no se incluyen).**

INSTALACIÓN DE LA MÉNSULA DEL CABEZAL EN LA PARED DELANTERA

- Coloque la ménsula sobre la línea central vertical con el borde inferior sobre la línea horizontal como se muestra en la ilustración (con la flecha de la ménsula apuntando hacia el cielo raso).
- Marque los orificios de la ménsula que van en línea vertical (no use los orificios designados para la instalación en el cielo raso). Taladre los orificios con una broca de 3/16 de pulg. y sujete la ménsula al soporte de la estructura con la pernería que se indica.



INSTALACIÓN DE LA MÉNSULA DEL CABEZAL EN EL CIELO RASO

- Extienda la línea central vertical sobre el cielo raso como se muestra en la ilustración.
- Coloque la ménsula al centro de la línea a no más de 15 cm (6 pulg.) de la pared. Asegúrese de que la flecha de la ménsula apunte hacia la pared. La ménsula puede ser instalada pegada al cielo raso cuando el espacio es muy reducido.
- Marque donde va a taladrar los orificios laterales. Taladre los orificios con una broca de 3/16 de pulg. y sujete la ménsula firmemente al soporte de la estructura con la pernería que se incluye.

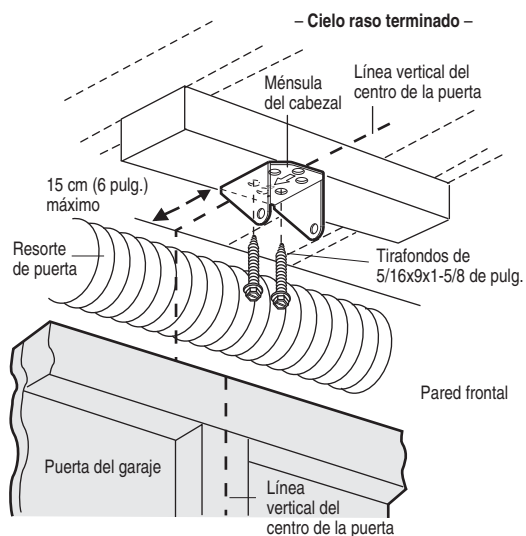
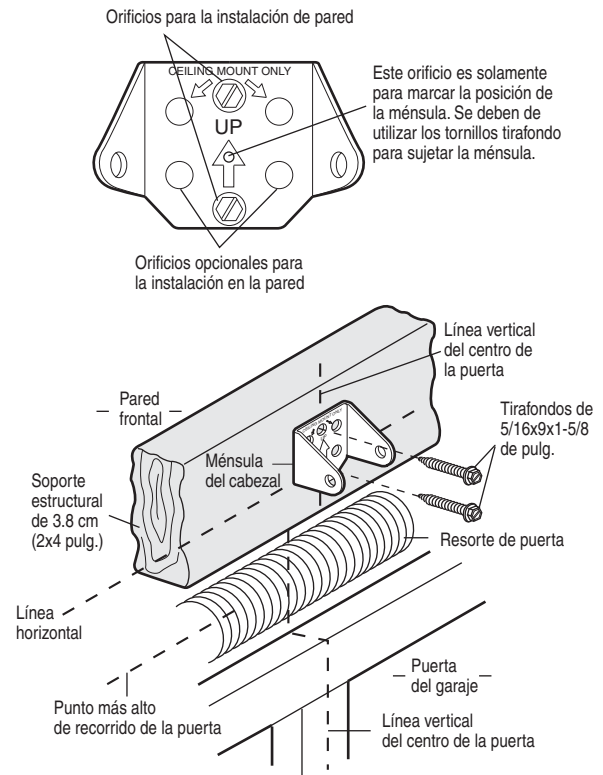
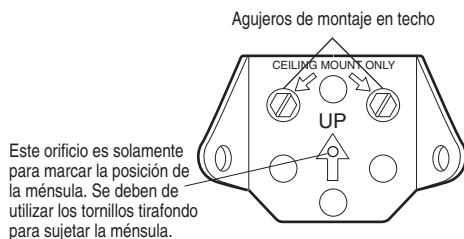

INSTALACIÓN PASO 3

Colocación del riel en la ménsula del cabezal.

- Coloque el abre-puertas sobre el piso, bajo la ménsula instalada. Use el material del empaque como base para protegerlo. **NOTA:** Si el resorte de la puerta estuviera interfiriendo, va a necesitar ayuda. Otra persona tendrá que sostener el abre-puertas firmemente sobre un soporte provisorio hasta que el riel pase el resorte.
- Coloque la ménsula del riel contra la ménsula del cabezal.
- Proceda a alinear los agujeros de las ménsulas y únalas con una chaveta, tal se muestra.
- Introduzca un anillo de seguro para terminar la unión.

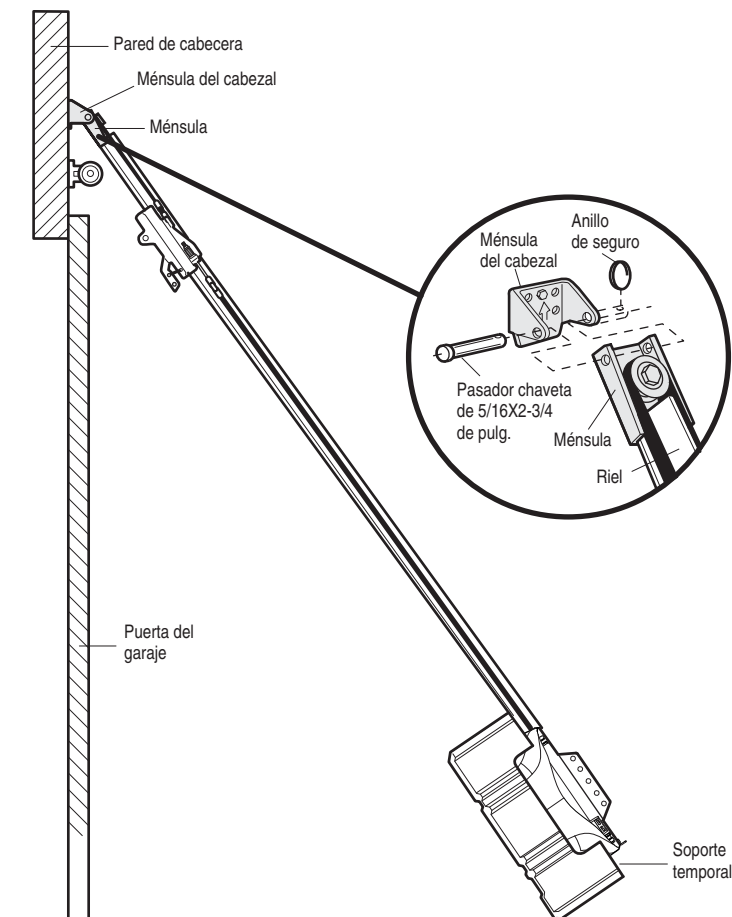
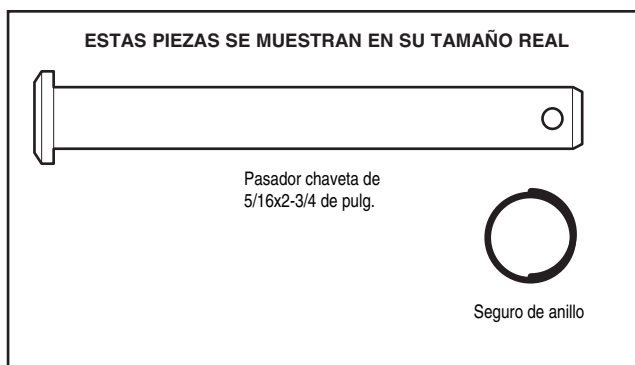

INSTALACIÓN PASO 4

Colocación del abre-puertas

Siga las instrucciones correspondientes al tipo de puerta de su garaje, como se muestra en la ilustración.

PUERTA SECCIONAL

Puede utilizar un tirante de madera de 3.8 cm (un pedazo de madera de 2x4 pulg.) acostado para determinar la distancia ideal entre la puerta y el riel.

- Levante el abre-puertas y colóquelo sobre una escalera. Si la escalera no es lo suficientemente alta, va a necesitar ayuda.
- Abra la puerta totalmente y apoye acostado un tirante de madera de 3.8 cm (2x4 pulg.) sobre la parte superior de la puerta, bajo el riel.
- Si la parte o el panel superior de la puerta toca el carro cuando se la levanta, tire del brazo del seguro del carro para separar la parte interna de la externa. Deslice el carro externo hacia el motor. El carro puede permanecer desconectado hasta el final del Paso 12.

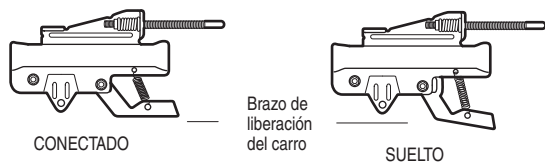

PRECAUCIÓN

Para evitar que la puerta del garaje sufra daños, apoye el riel del abre-puertas sobre un tirante de madera de 3.8 cm (2x4 pulg.) colocado sobre la parte superior de la puerta.

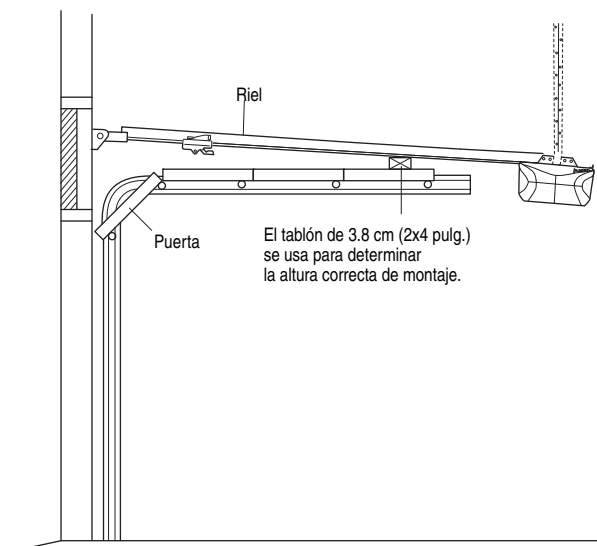

INSTALACIÓN PASO 5

Cuelgue el abre-puertas

Se muestran tres instalaciones representativas. Quizá su instalación sea diferente. Las soportes colgantes se deben colocar en ángulo (Figura 1) para lograr un soporte rígido. En los techos acabados (Figura 2 y Figura 3), coloque un soporte metálico robusto sobre los soportes estructurales antes de instalar el abre-puertas. Este soporte y los accesorios de fijación no se incluyen con el abre-puertas.

1. Retire la espuma de embalaje. Mida la distancia entre cada lado de la unidad del motor y el soporte de estructural.
2. Corte las dos partes de los soportes colgantes a la medida adecuada.
3. Taladre los orificios de 3/16 de pulg. en los soportes de la estructura.
4. Fije un extremo de cada soporte colgante al soporte principal con tornillos tirafondo de 5/16-18x1-7/8 de pulg.
5. Fije el abre-puertas a los soportes colgantes con pernos hexagonales de 5/16-18x7/8 de pulg., arandelas de presión y tuercas.
6. Verifique que el riel esté centrado sobre la puerta (o alineado con la ménsula del cabezal, si la ménsula no está centrada sobre la puerta).
7. Quite el tirante de madera de 3.8 cm (2x4 pulg.). Opere la puerta manualmente. Si la puerta toca el riel, suba la ménsula del cabezal.
8. Coloque grasa de riel en la parte superior y en los lados de la superficie del riel donde se desliza el carro.

NOTA: NO conecte todavía la alimentación eléctrica al abre-puertas.

⚠ ADVERTENCIA

Para evitar la posibilidad de una LESIÓN GRAVE si se cayera accidentalmente el abre-puertas, fíjelo FIRMEMENTE a soportes estructurales del garaje. Se DEBEN usar sujetadores para concreto si alguno de los soportes se va a instalar en mampostería.

Figura 1



Figura 2



Figura 3

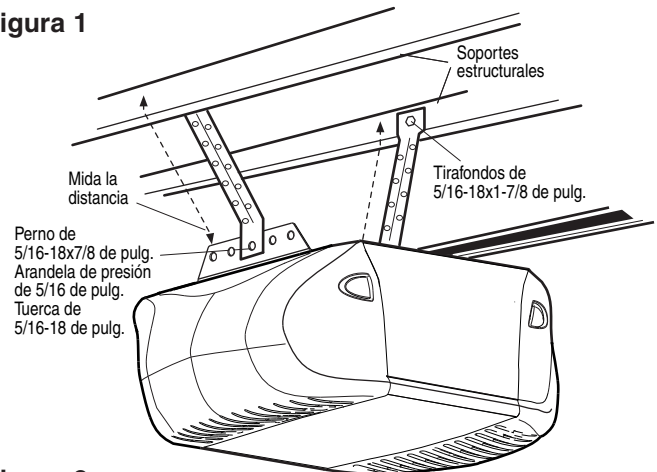

ESTAS PIEZAS SE MUESTRAN EN SU TAMAÑO REAL

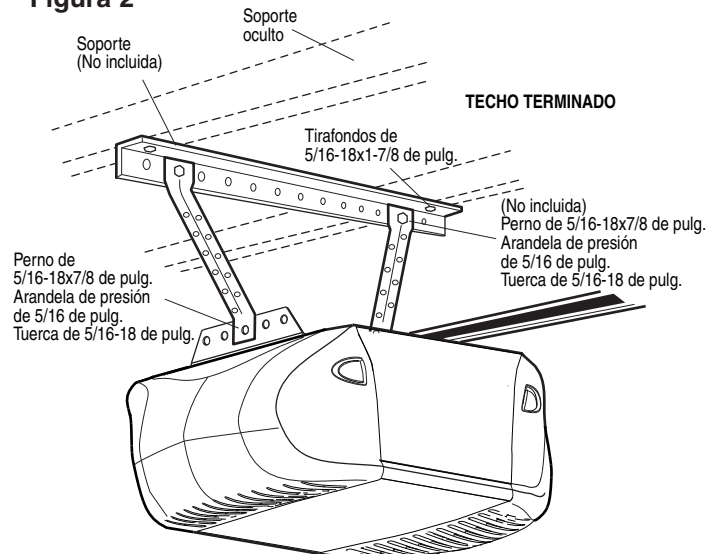
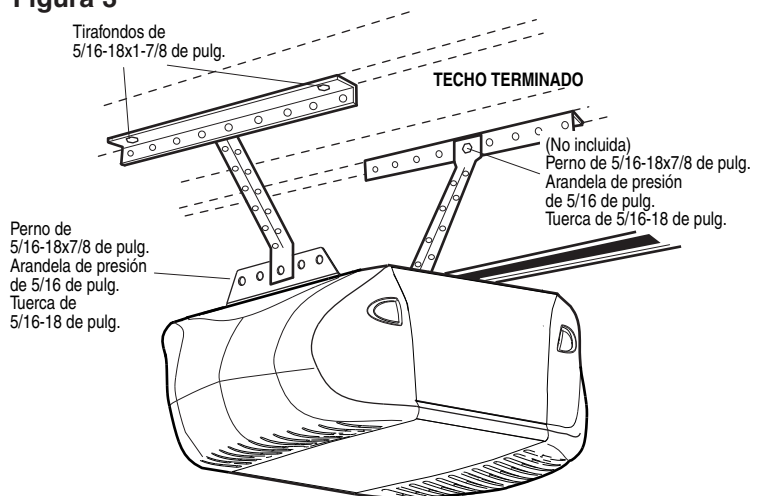
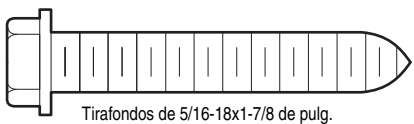

Tirafondos de 5/16-18x1-7/8 de pulg.

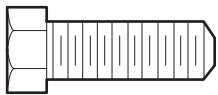

Perno hexagonal de 5/16-18x7/8 de pulg.



Tuerca de 5/16 de pulg.-18



Arandela de presión de 5/16 de pulg.

INSTALACIÓN PASO 6

Instalar Smart Control Panel™

Ubique el control de la puerta de manera que quede a la vista desde la puerta y a una altura mínima de 1.5 m (5 pies) donde los niños pequeños no lo puedan alcanzar y lejos de las partes móviles de la puerta y sus accesorios de montaje. La superficie de instalación debe ser lisa y plana. En paredes de paneles, hacer agujeros de 5/32 de pulg. y usar los tarugos suministrados con la unidad. Si hay una instalación realizada especialmente para el abre-puertas (como podría ser el caso en una construcción nueva), se puede montar en una caja simple de conexiones (Figura 1).

NOTA: La gama de temperaturas de funcionamiento del control de puerta está comprendida entre -4° F (-20° C) y 122° F (50° C). La velocidad de desplazamiento de la pantalla es menor a temperaturas inferiores aunque la control de la puerta siga pudiendo funcionar en su totalidad.

PRECAUCIÓN: La exposición continua del control de la puerta a temperaturas inferiores a -22° F (-30° C) puede dañar la pantalla LCD.

NOTA ESPECIAL: Se puede conectar solamente el 398LM a cada abridor de la puerta de garaje. Si se desea controles de pared adicionales para operar el mismo abridor de la puerta de garaje, se recomienda usar el control de pared sin cables del modelo 378LM como una control de la puerta secundaria.

1. Pele 11 mm (7/16 de pulg.) de aislación del extremo del cable de timbre y conéctelo a los terminales de tornillo correspondientes al color del cable en la parte trasera de la unidad de control; el cable blanco al terminal W(2) y el cable blanco/rojo al terminal R(1) (Figura 2).
2. Quite la tapa haciendo palanca suavemente con la punta de un destornillador en una esquina superior de la misma. La caja se puede fijar con tornillos autorroscantes 6AB x 1-1/4 de pulg. (en paneles de pared) o con tornillos para metales de 6-32 x 1 de pulg. (en una caja de conexiones), de la siguiente manera:
 - Haga el agujero y coloque el tornillo inferior, dejándolo sobresalir 3 mm (1/8 de pulg.) sobre la superficie de la pared.
 - Introduzca la parte inferior de la caja del control en la cabeza del tornillo, deslícela hacia abajo y ajuste el tornillo.
 - Coloque el tornillo superior con cuidado para no quebrar la caja de plástico. **NO ajuste excesivamente.**
 - Inserte las lengüetas superiores y cierre la cubierta.
3. **(SÓLO para instalación estándar)** Hacer el tendido del cable de timbre por la pared y el techo, hasta el motor. Fije el cable usando grampas con aislación y tome precauciones para no perforar el cable y causar un cortocircuito.
4. Pele 11 mm (7/16 de pulg.) de aislación en el otro extremo del cable. Conecte el cable a los terminales de conexión rápida de acuerdo a su color, como sigue: blanco a blanco y rojo/blanco a rojo (Figura 2).

NOTA: Si se encuentra problemas con la operación de los botones, afloje el tornillo de montaje superior. **NO conecte todavía la alimentación eléctrica ni haga funcionar el abre-puerta. El carro se desplazará hasta la posición de puerta abierta, pero no volverá a la posición de puerta cerrada hasta que se haya conectado y alineado el sensor de seguridad.**

⚠️ ADVERTENCIA

Para evitar la posibilidad de una **LESIÓN GRAVE** o **INCLUSO LA MUERTE** por electrocución:

- ANTES de instalar el control de la puerta, asegúrese de que la energía eléctrica no esté conectada.

- Conecte el control **SÓLO** a cables de bajo voltaje de 24 VOLTIOS.

Para evitar la posibilidad de una **LESIÓN GRAVE** o **INCLUSO LA MUERTE** cuando la puerta del garaje se esté cerrando:

- Instale el control de la puerta de manera que quede a la vista desde la puerta del garaje, fuera del alcance de los niños a una altura mínima de 1.5 m (5 pies) y lejos de las partes móviles de la puerta.
- **NUNCA** permita que los niños hagan funcionar o jueguen con los botones de control de la puerta ni con los transmisores de controles remotos.
- Haga funcionar la puerta **SÓLO** si lo puede ver claramente, si la puerta está debidamente ajustada, y si no hay ninguna obstrucción en su recorrido.
- **SIEMPRE** tenga a la vista la puerta del garaje hasta que esté completamente cerrada. **NUNCA** permita que alguien se atraviese en el recorrido de la puerta del garaje cuando se está cerrando.

ESTAS PIEZAS SE MUESTRAN EN SU TAMAÑO REAL



Figura 1



Figura 2

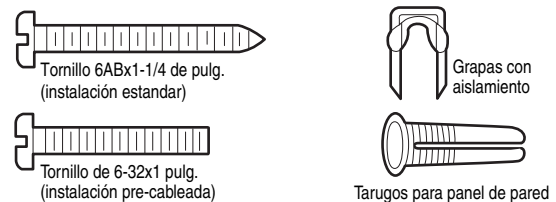

INSTALACIÓN PASO 7

Instale la alimentación de respaldo (opcional)

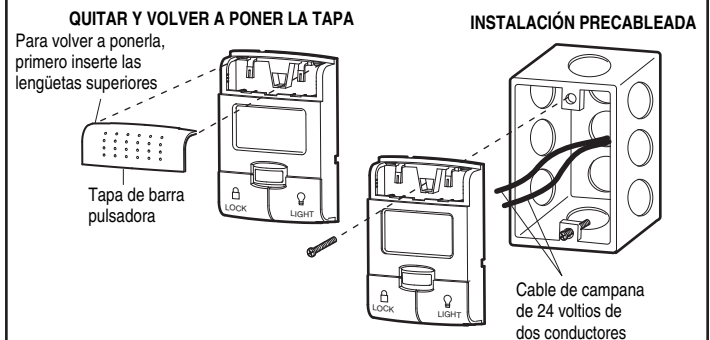
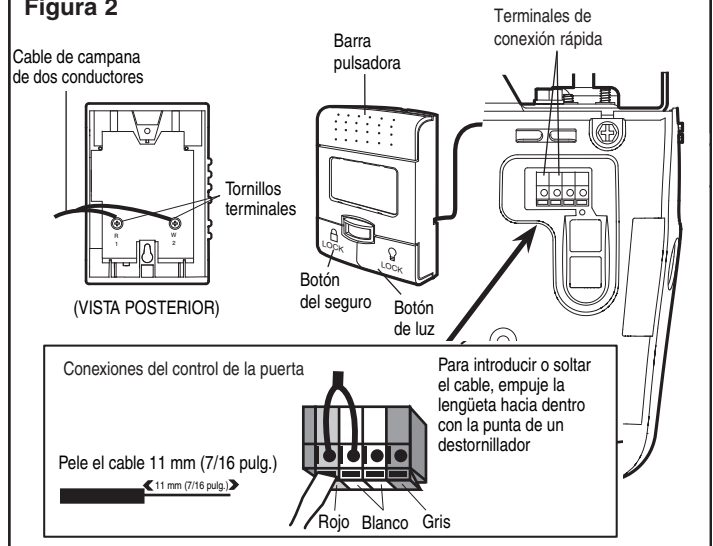
- Asegúrese de que la unidad de motor esté desenchufada.
- Quite la tapa de la batería de la unidad de motor usando un destornillador de cabeza Phillips.
- Introduzca parcialmente la batería en la unidad de motor con los terminales apuntando hacia afuera.
- Conecte los cables rojos (+) y negros (-) de la unidad de motor con los terminales correspondientes de la batería.
- Vuelva a colocar la tapa de la batería.

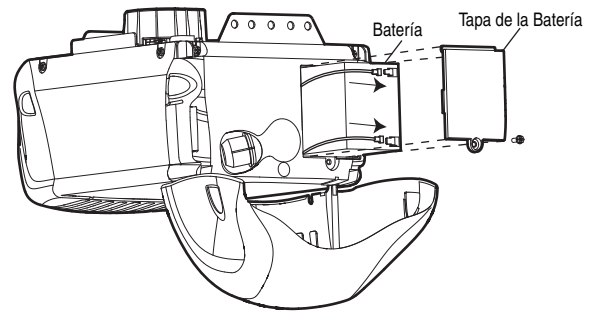

INSTALACIÓN, PASO 8

Instalación de la bombilla

- Oprima las lengüetas de liberación a ambos lados de la lente. Rote la lente suavemente hacia atrás y hacia abajo hasta que la bisagra quede en la posición totalmente abierta. No quite la lente.
- Instale bombillos de 100 vatios como máximo en cada portalámpara. Los bombillos deben ser de A19 cuello standard sólo. En cuanto se conecte la electricidad, las luces se encenderán y permanecerán encendidas por aproximadamente cuatro minutos y medio; luego las luces se apagan.
- Invierta el procedimiento para cerrar la lente.
- Para reemplazo uso los bombillos para el abridor de puerta de cochera de A19, estándar.

NOTA: El uso de focos de cuello corto o especiales puede sobrecalentar el panel o la portalámpara.

PRECAUCIÓN

Para evitar un posible SOBRECALENTAMIENTO del portabombillas:

- NO utilice bombillas de cuello corto ni de tipo especial.
- NO utilice bombillas halógenas. Utilice SÓLO bombillas incandescentes.

Para evitar daño al abridor:

- NO utilice bombillas más grande que 100W.
- SÓLO utilice bombillas de tamaño A19.

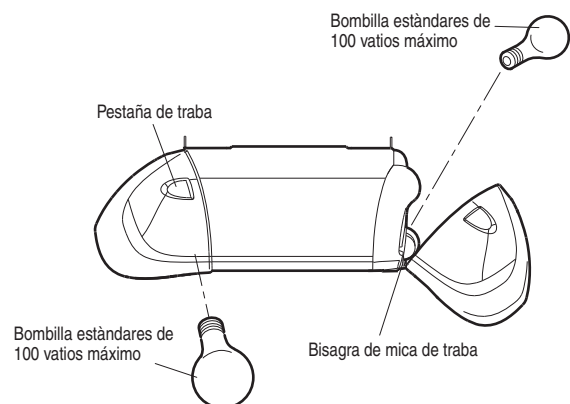

INSTALACIÓN PASO 9

Montaje de la manija y la cuerda de emergencia

- Pase un extremo de la cuerda por el agujero de la parte superior de la manija roja, para que la palabra "NOTICE" (Advertencia) quede hacia arriba, tal como se muestra en la ilustración. Haga un nudo al menos a 2.5 cm (1 pulg.) del extremo para que la cuerda no se salga.
- Pase el otro extremo de la cuerda por el agujero del brazo de apertura del carro externo.
- Ajuste la longitud de la cuerda para que la manija quede a 1.8 m (6 pies) sobre el nivel del piso. Verifique que la cuerda y la manija queden a una altura superior a la de cualquier vehículo que entra al garaje. Haga un nudo igual en ese extremo.

NOTA: Si fuera necesario cortar la cuerda, queme el extremo cortado con un fósforo o encendedor para evitar que el cordón se deshilache.

⚠ ADVERTENCIA

Para evitar la posibilidad de una LESIÓN GRAVE o INCLUSO LA MUERTE si la puerta del garaje se cae:

- De ser posible, use la manija de emergencia para soltar el carro SÓLO cuando la puerta del garaje esté CERRADA. Si los resortes están débiles o rotos, o bien si la puerta está desequilibrada, la puerta podría caerse rápida y/o inesperadamente mientras se encuentra abierta.
- NUNCA use la manija de emergencia a menos que la entrada del garaje esté libre de obstrucciones y no haya ninguna persona presente.
- NUNCA use la manija para abrir o cerrar la puerta. Si el nudo de la cuerda se suelta, usted podría caerse.

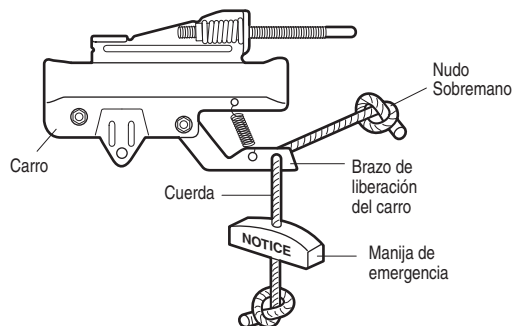

INSTALACIÓN PASO 10

Requisitos para la instalación eléctrica

Para evitar problemas con la instalación, no opere el abre-puertas de garaje ahora.

Para reducir el riesgo de electrocución, el abre-puertas de garaje viene con enchufe con pata de conexión a tierra. Este enchufe sólo se puede conectar a un tomacorriente con conexión de puesta a tierra. Si el enchufe no entra en el tomacorriente de su instalación, contrate un electricista profesional para que instale el tomacorriente adecuado.

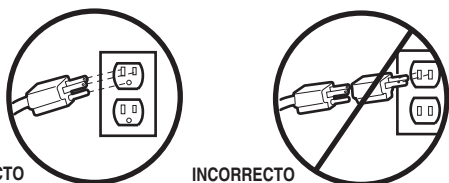

Si la reglamentación municipal exige que su abre-puertas tenga cableado permanente, siga los siguientes pasos.

Para efectuar una conexión permanente usando la entrada superior de 2 cm (7/8 de pulg.) en la parte superior del motor:

- Quite los tornillos de la tapa del motor y desmonte la tapa.
- Quite el cordón de 3 patas.
- Conecte el cable negro de línea al tornillo del terminal de bronce; el cable blanco (neutro) al tornillo del terminal plateado, y el cable de tierra al tornillo verde. **El abre-puertas debe tener conexión a tierra.**
- Vuelva a colocar la tapa.

Para evitar problemas con la instalación, no opere el abre-puertas de garaje por ahora.

⚠ ADVERTENCIA

Para evitar la posibilidad de una LESIÓN GRAVE o INCLUSO LA MUERTE por electrocución o incendio:

- Asegúrese de que el abre-puertas no esté conectado a la energía eléctrica y desconecte la alimentación eléctrica al circuito ANTES de quitar la cubierta para establecer la conexión del cableado permanente.
- Tanto la instalación como el cableado de la puerta de garaje DEBEN cumplir con TODOS los códigos locales eléctricos y de construcción.
- NUNCA use una extensión ni un adaptador de dos hilos, tampoco modifique la clavija para poder enchufarla. Asegúrese de que el abre-puertas esté puesto a tierra.

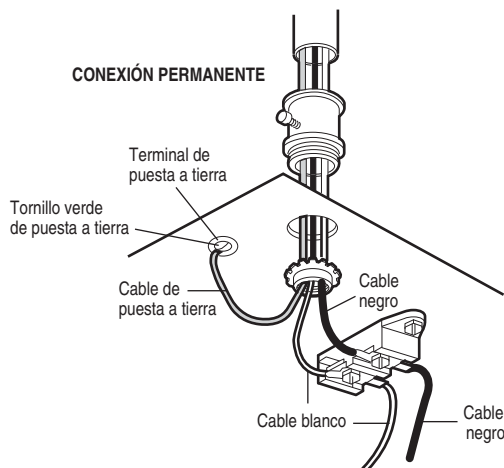

INSTALACIÓN PASO 11

Instalación del Protector System®

El sensor para reversa de seguridad se debe conectar y alinear antes de que se haga la puerta por primera vez.

INFORMACIÓN IMPORTANTE SOBRE EL SENSOR DE REVERSA DE SEGURIDAD.

Bajo condiciones normales de instalación, conexión y alineación, el sensor detectará cualquier obstáculo que interrumpa o interfiera con el haz electrónico. El emisor, que tiene una luz indicadora amarilla, transmite un haz invisible de luz hacia el receptor, que tiene una luz indicadora verde. Si hubiera una obstrucción en la trayectoria del haz de luz mientras la puerta está bajando, se invertirá la dirección del movimiento y la puerta volverá a su posición de abierta. La luz del abre-puertas destellará 10 veces para indicar el evento.

Ambas piezas del sistema se deben instalar del lado interno del garaje, con el emisor y el receptor enfrentados y alineados, a una altura no mayor de 15 cm (6 pulg.) sobre el piso. Es indistinto el lado en que se instalen (izquierdo o derecho) el emisor y el receptor, siempre y cuando el receptor nunca reciba luz solar en forma directa.

Las ménsulas de montaje están diseñadas para engancharse directamente a la guía de puertas seccionales de garajes, sin necesidad de usar otros accesorios de fijación.

⚠ ADVERTENCIA

ANTES de instalar el sensor de reversa de seguridad, asegúrese de que NO esté conectada la alimentación eléctrica al sistema.

Para evitar la posibilidad de un accidente GRAVE o FATAL durante el cierre de la puerta del garaje:

- Preste atención a la conexión y alineación del sensor de reversa de seguridad. Este sistema de seguridad NO DEBE quedar anulado.
- Instale el sensor de reversa de seguridad a una altura del piso que NO SEA SUPERIOR a 15 cm (6 pulg.)

Si fuera necesario montar el dispositivo en la pared, las ménsulas de montaje se deben fijar firmemente a una superficie sólida, tal como el encofrado o vigas de la pared. Si fuera necesario, se pueden comprar ménsulas de prolongación (véanse los Accesorios disponibles). Si la instalación se realiza en mampostería, es conveniente montar las unidades sobre un trozo de madera, ya que esto facilita hacer nuevos agujeros si fuera necesario reubicar las unidades.

Asegúrese de que no hayan obstrucciones ni interferencias con la trayectoria del haz. Durante el cierre de la puerta, ninguna de sus partes ni ninguno de sus accesorios y componentes debe interrumpir el haz.

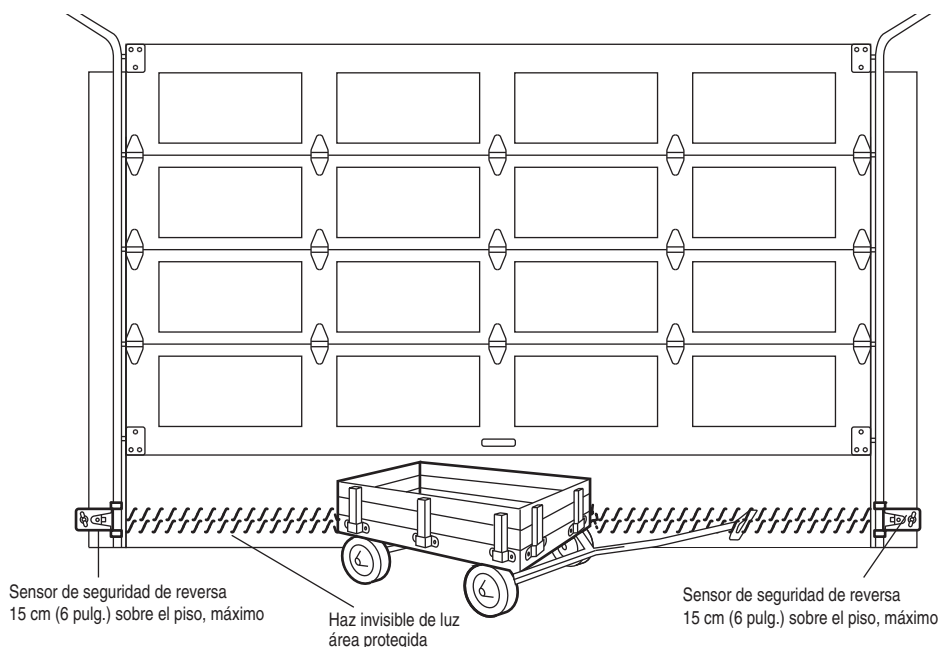

Enfrentando la puerta desde el lado interno del garaje.

INSTALACIÓN DE LAS MÉNSULAS

Verifique que esté desconectada la alimentación eléctrica al abre-puertas. Proceda a instalar y alinear los sensores, directamente enfrentados, uno de cada lado de la puerta. El haz de luz no debe quedar una altura mayor de 15 cm (6 pulg.) sobre el piso. Se pueden instalar de tres maneras, a saber:

En la guía de la puerta del garaje (recomendada):

- Inserte los brazos curvos sobre el borde redondeado de cada guía, orientados hacia el lado de la puerta. Encastre la pieza sobre el costado de la guía. Debería quedar montado bien a ras del perfil de guía, con la pestaña contra el borde trasero de la guía, tal como se muestra en la Figura 1.

Si las ménsulas no quedan firmemente montadas en el perfil de la guía de la puerta, es mejor instalarlas sobre la pared.

Instalación en pared (Figuras 2 y 3):

- Coloque la ménsula contra la pared, con los brazos curvos hacia el lado de la puerta. Verifique que quede espacio suficiente para montar el sensor sin obstrucciones.
- Si fuera necesario instalar las ménsulas con más separación de la pared, se pueden usar ménsulas prolongadoras (véase Accesorios) o pedazos de madera.
- Con los agujeros de la ménsula como plantilla, marque y haga dos (2) agujeros de 3/16 de pulg. en la pared, a cada lado de la puerta. Recuerde que la altura máxima de montaje es de 15 cm (6 pulg.) sobre el piso.
- Fije las ménsulas a la pared con tornillos tirafondos (no incluidos).
- Si se utilizaran ménsulas prolongadoras o pedazo de madera, las ménsulas deben quedar de ambos lados a la misma distancia de separación de la superficie de montaje. Compruebe que no hayan accesorios de la puerta que puedan interferir con el funcionamiento del sensor.

Instalación en el piso (Figura 4):

- Coloque las ménsulas a la altura deseada sobre tacos de madera o ménsulas prolongadoras (véase Accesorios), recordando que el haz de luz no debe quedar a una altura mayor de 15 cm (6 pulg.) sobre el piso.
- Instale ménsulas a la misma distancia de la pared, de ambos lados. Compruebe que no hayan accesorios de la puerta que puedan interferir con el funcionamiento del sensor.
- Fije las unidades al piso con tarugos para concreto, tal como se muestra en la ilustración.

Figura 1 MONTAJE DE GUÍA DE PUERTA (LADO DERECHO)



Figura 2



Figura 3

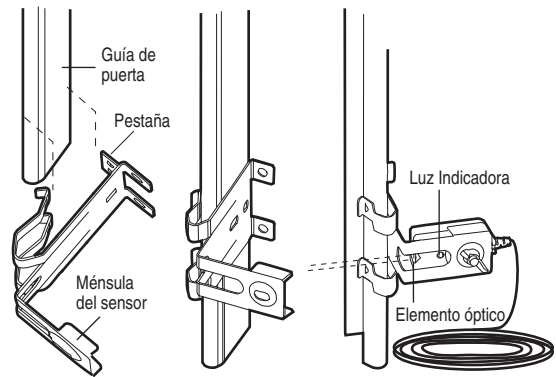

Figura 4

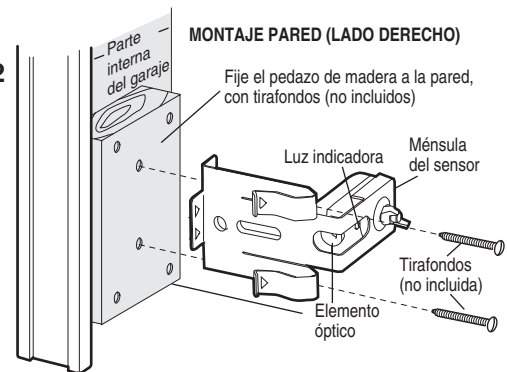

MONTAJE Y CONEXIONES DE LOS SENSOR DE SEGURIDAD DE REVERSA

- Introduzca la cabeza de un perno de coche de 1/4 de pulg.-20x1/2 de pulg. en la ranura correspondiente de cada sensor. Ajuste los sensores a las ménsulas con tuercas mariposa, con los lentes enfrentados, uno de cada lado de la puerta. Asegúrese de el lente del sensor no quede tapado por la ménsula (Figura 5).
- Ajuste a mano las tuercas mariposa.
- Instale los cables desde ambos sensores hasta el abre-puertas. Utilice grampas con aislación para fijar los cables a la pared y al techo.
- Pele 11 mm (7/16 de pulg.) de aislación en cada extremo de los cables. Separa el cable blanco del blanco/negro para conectarlos a los terminales de conexión rápida del abre-puertas. Empalme entre sí los cables del mismo color. Inserte los cables en los orificios de los terminales: el blanco al blanco y el blanco/negro al gris (Figura 6).

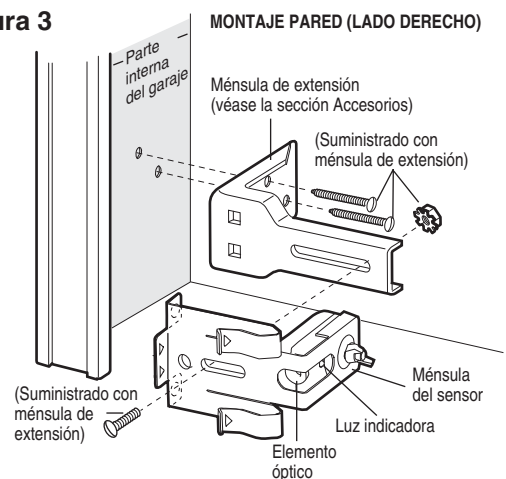
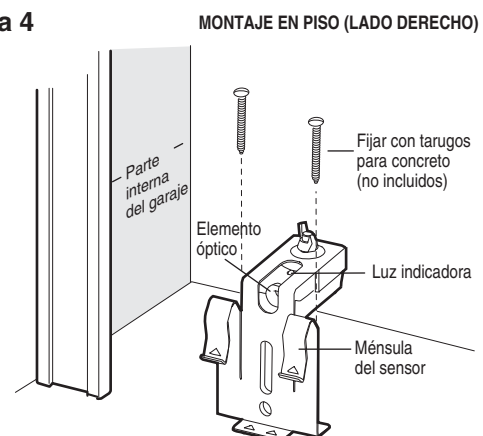
ALINEACIÓN DE LOS SENSOR DE SEGURIDAD DE REVERSA

- Enchufe el abre-puertas. Si las conexiones y la alineación se han efectuado correctamente, las luces indicadoras del *emisor* y del *receptor* quedarán *encendidas permanentemente*.

La luz indicadora ambar del *emisor* se encenderá independientemente de la alineación o de la presencia de obstrucciones. Si la luz indicadora verde del *receptor* no se encendiera o se encendiera débilmente o inestablemente (y no hubieran obstrucciones en la trayectoria del haz de luz), es necesario volver a alinear los sensores.

- Afloje la tuerca mariposa del *emisor* y vuelva a ajustar la posición del mismo orientándolo directamente al receptor. Vuelva a fijarlo en la nueva posición.
- Afloje la tuerca mariposa del *receptor* y ajuste su posición hasta que reciba bien el haz de luz. Cuando la luz verde quede *encendida establemente*, ajuste nuevamente la tuerca mariposa.

Figura 6



Figura 5



DIAGNÓSTICO DE PROBLEMAS CON LOS SENSOR DE SEGURIDAD DE REVERSA

1. Si la luz indicadora del *emisor* no quedara *encendida permanentemente*:
 - Verifique que esté conectada la alimentación eléctrica al sistema.
 - Podría haber un cortocircuito en el cable blanco o blanco/negro. Esto podría detectarse en los lugares adonde hayan grampas de fijación del cable o en las conexiones al abre-puertas.
 - Las conexiones entre los sensores y el abre-puertas son incorrectas.
 - Podría haber un cable cortado.
2. Si la luz del *emisor* se *enciende* normalmente pero no la luz del *receptor*:
 - Verifique la alineación de ambas unidades.
 - Verifique que no haya un cable cortado en el circuito del *receptor*.
3. Si la luz indicadora del *receptor* se encendiera débilmente, vuelva a linear correctamente las unidades.

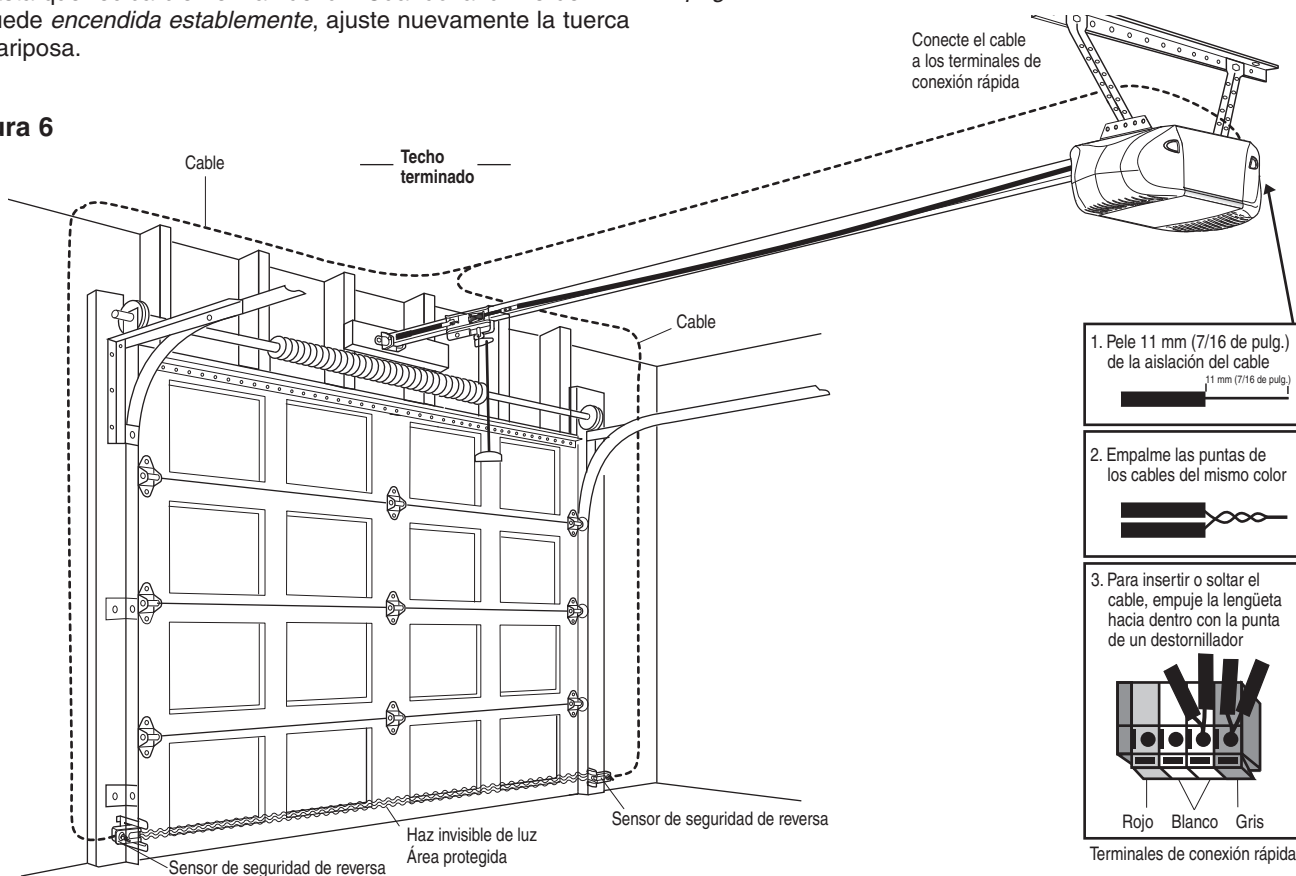
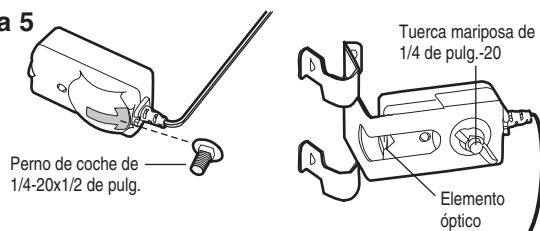
NOTA: Si hay una obstrucción en la trayectoria del haz de luz o el haz no está correctamente alineado y la puerta se está cerrando, se invertirá la dirección del movimiento de la misma. Si la puerta estuviera abierta cuando esto sucede, no se cerrará. En tal caso, la luz del abre-puertas destellará 10 veces. Véase la página 16.

INSTALACIÓN PASO 12

Fije la ménsula de la puerta

Si usa un refuerzo horizontal, debe ser lo suficientemente largo para poder fijarlo a dos o tres soportes verticales. Si usa un refuerzo vertical, debe cubrir la altura del panel superior de la puerta.

En la Figura 1 se muestra un tramo de hierro en ángulo como refuerzo horizontal. Como refuerzo vertical, se usan dos hierros en ángulo para formar un perfil en U. La mejor alternativa sería consultar con el fabricante de la puerta para comprar directamente un juego de refuerzo estructural para instalación del mecanismo de apertura.

NOTA: Hay juegos prefabricados de refuerzo que permiten la conexión directa de la chaveta y del brazo de la puerta. En este caso, no necesitará instalar la ménsula de la puerta; continúe con el Paso 13.

PUERTAS SECCIONALES

1. Centre la ménsula de la puerta en la línea vertical de centro marcada anteriormente para la instalación de la ménsula de cabecera. Asegúrese de que el lado marcado con la inscripción "UP" en el interior de la ménsula quede hacia arriba.
2. El borde superior de la ménsula debe quedar a una distancia de 5 a 10 cm (2 a 4 pulg.) por debajo del borde superior de la puerta, o directamente bajo un soporte transversal en la parte superior de la puerta.
3. Haga los agujeros y proceda con las siguientes instrucciones de instalación, según el tipo de puerta:

Puertas metálicas o livianas con refuerzo vertical de hierro en ángulo entre la nervadura de soporte del panel de la puerta y la ménsula de la puerta:

- Haga los agujeros de 3/16 de pulg. para fijar la ménsula. Fije la ménsula de la puerta con dos tornillos autorroscantes de 1/4-14x5/8 de pulg. (Figura 2A).
- Como alternativa puede usar dos pernos de 5/16 de pulg. con arandelas de presión y tuercas (no incluidos) (Figura 2B).

Puertas metálicas, con aislación o livianas, reforzadas de fábrica:

- Haga los agujeros de 3/16 de pulg. para fijar la ménsula. Fije la ménsula de la puerta con tornillos autorroscantes (Figura 3).

Puertas de madera:

- Puede usar los agujeros laterales o superior e inferior de la ménsula. Haga los agujeros correspondientes de 5/16 de pulg. en la puerta y fije la ménsula con tornillos de 5/16x2 de pulg., arandelas de presión y tuercas (no incluidos) (Figura 4).

NOTA: Los tornillos autorroscantes de 1/4-14x5/8 de pulg. no son aptos para puertas de madera.



PRECAUCIÓN

En puertas de garaje de fibra de vidrio, aluminio o acero liviano **ES NECESARIO** colocar los refuerzos ANTES de instalar la ménsula de la puerta. Consulte con el fabricante de la puerta sobre juegos prefabricados de refuerzo.



Figura 1



Figura 2A

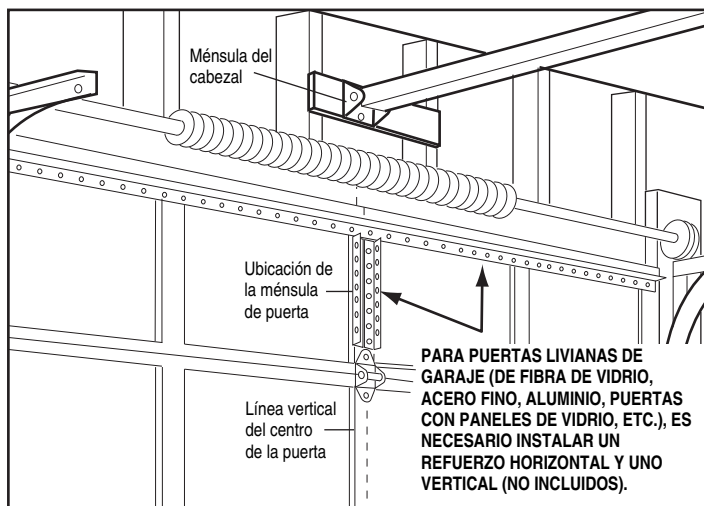

Figura 2B

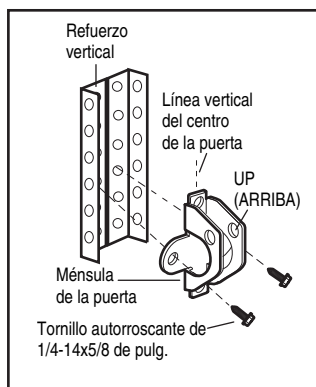

Figura 3

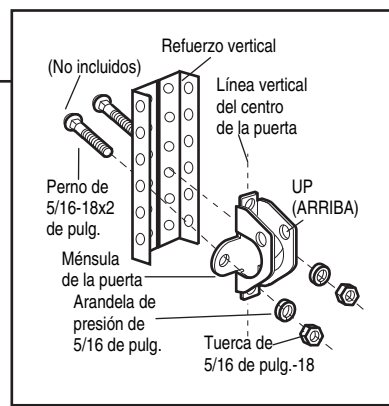

Figura 4

INSTALACIÓN PASO 13

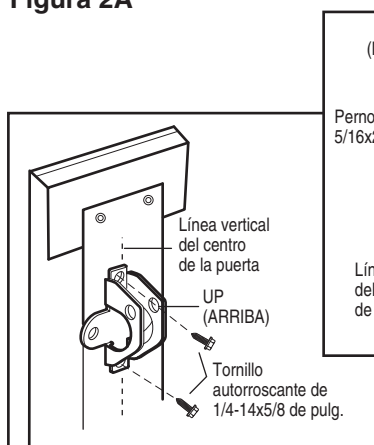
Conectar el brazo de la puerta al carro

SÓLO PARA PUERTAS SECCIONALES

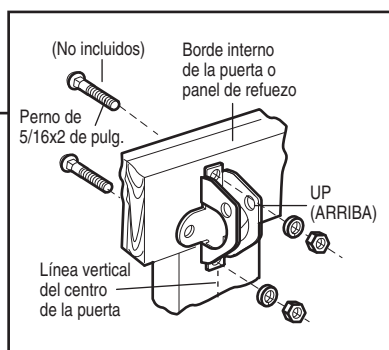
Asegúrese de que la puerta esté totalmente cerrada. Tire de la manija de emergencia para desconectar el carro exterior del carro interior. Desplace el carro exterior hacia atrás (alejándolo de la polea) unas 5 cm (2 pulg.) (Figuras 1, 2 y 3).

Figura 1:

- Fije el brazo recto de la puerta al carro exterior por medio de la chaveta de 5/16x1 de pulg. Asegure la conexión con un seguro de anillo.
- Fije la sección curva de la misma forma a la ménsula de la puerta, utilizando la chaveta de 5/16x1-1/4 de pulg.

Figura 2:

- Una las dos secciones del brazo. Para fijar la unión con los pernos, elija los agujeros coincidentes en ambos brazos que estén más separados entre sí para darle mayor rigidez.

Figura 3, Alineación alternativa de agujeros:

- Si los agujeros en el brazo curvo quedaran por encima de los agujeros en el brazo recto, desmonte el brazo recto. Corte un tramo de aproximadamente 15 cm (6 pulg.) del lado que no tiene agujeros. Vuelva a conectarlo al carro, con el extremo cortado hacia abajo, tal como se muestra en la ilustración.
- Una las dos secciones del brazo.
- Busque dos pares de orificios alineados y únalos con pernos, arandelas, y tuercas.

Tire de la manija de emergencia hacia el abre-puertas en un ángulo de 45 grados para que el brazo de desenganche del carro quede horizontal. Continúe con el Paso 1 de Ajuste, en la página 23. El carro se volverá a enganchar automáticamente cuando se opere el abre-puertas.



Figura 1



Figura 2

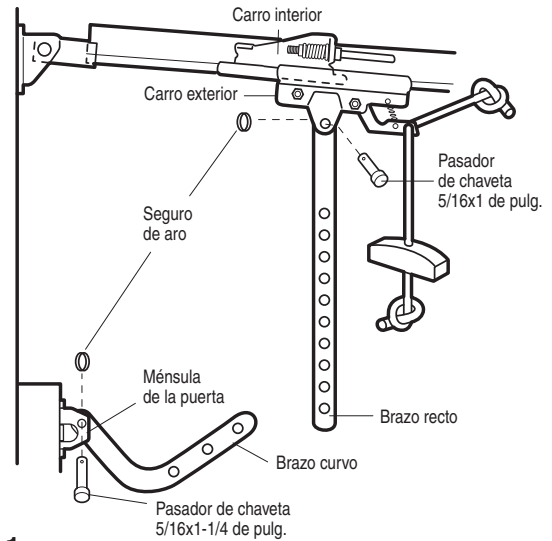

Figura 3

AJUSTES PASO 1

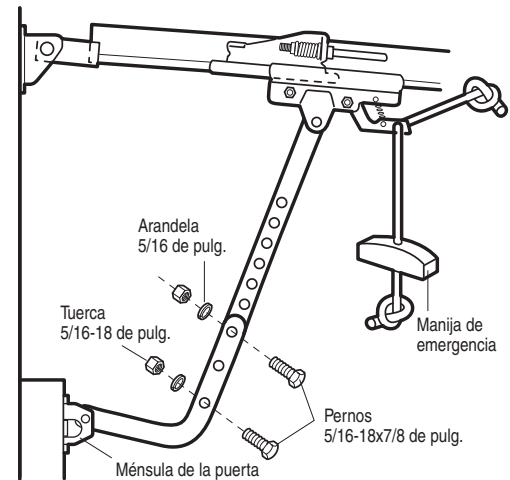
Programar los límites de recorrido

Los límites de recorrido regulan los puntos en que la puerta debe parar cuando se desplaza hacia arriba o hacia abajo. Siga los pasos indicados a continuación para ajustar los límites.

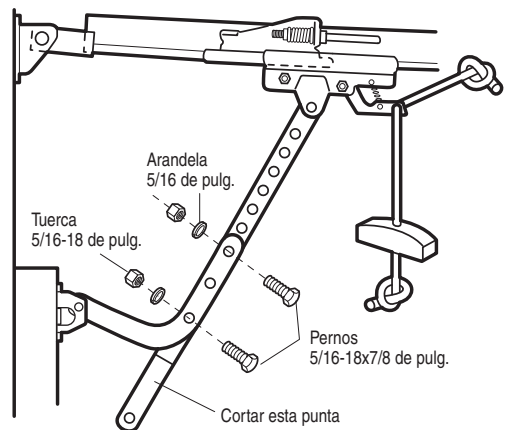
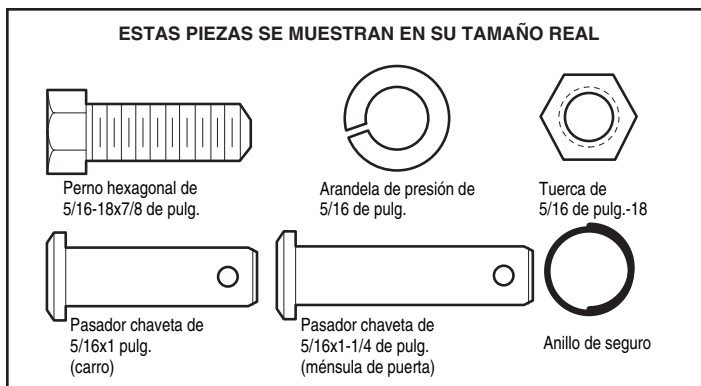
Figura 1

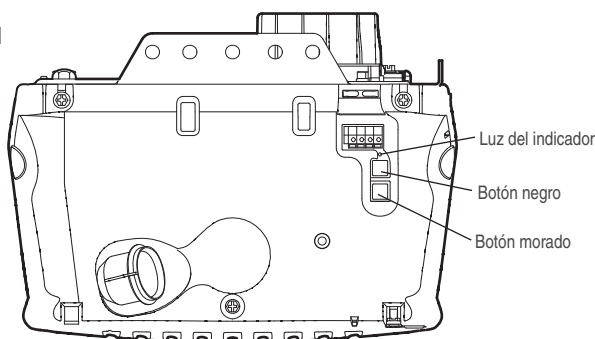

Para programar los límites de desplazamiento:

Ajuste la posición de la puerta usando los botones de color negro y morado. El negro mueve la puerta hacia ARRIBA (la abre) y el morado mueve la puerta hacia ABAJO (la cierra).

1. **Fijación de la posición ARRIBA:** Oprima sin soltar el botón negro hasta que la luz indicadora amarilla empiece a destellar lentamente y después suéltelo.

2. Oprima sin soltar el botón negro hasta que la puerta alcance la posición ARRIBA (abierta) deseada (Figura 2).

NOTA: Compruebe para asegurarse de que la puerta se abra lo suficiente para su vehículo.

3. Oprima el control remoto o la control de la puerta (Figura 3). Esto fija el límite de ARRIBA (apertura) y empieza a cerrar la puerta.

4. Inmediatamente cuando la puerta empiece a moverse hacia abajo, oprima y suelte el botón negro o morado. Esto detendrá la puerta.

5. **Fijación de la posición ABAJO:** Oprima sin soltar el botón morado hasta que la puerta alcance la posición ABAJO (cerrada) deseada (Figura 4).

6. Una vez que se cierre la puerta, si parece que hay mucha presión en la puerta, puede mover la puerta hacia uno y otro lado usando los botones negro y morado para alcanzar la posición cerrada deseada.

7. Oprima el control remoto o la control de la puerta (Figura 3). Esto fija el límite de ABAJO (cierre) y debe poner la puerta en la posición abierta.

- Si el abridor no se detiene exactamente donde desea, repita los pasos 1 a 7 y vuelva a programar los límites.

- Cuando la unidad se detenga en las posiciones deseadas subida (abierta) y bajada (cerrada), vaya al *paso 2 de Ajuste, Fijación de la fuerza.*

⚠ ADVERTENCIA

Si el sistema de retroceso de seguridad no se ha instalado debidamente, las personas (y los niños pequeños en particular) podrían sufrir LESIONES GRAVES o INCLUSO LA MUERTE cuando se cierra la puerta de la cochera.

- El ajuste incorrecto de los límites del recorrido de la puerta de la cochera interferirá con la operación adecuada del sistema de retroceso de seguridad.
- NUNCA use los ajustes de la fuerza para compensar si la puerta del garaje se atasca o se atora.
- Después de llevar a cabo CUALQUIER ajuste, SE DEBE probar el sistema de retroceso de seguridad. La puerta DEBE retroceder al entrar en contacto con un objeto de 3.8 cm (1-1/2 de pulg.) de altura (o bien un pedazo de madera de 5x10 cm (2x4 pulg.) acostado) en el piso.

PRECAUCIÓN

Para evitar que los vehículos sufran daños, cerciórese de que cuando la puerta esté completamente abierta haya espacio suficiente.

Figura 2



Figura 3



Figura 4

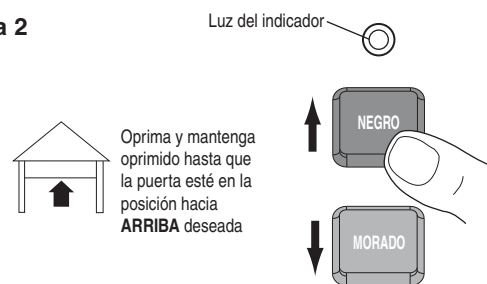

AJUSTES PASO 2

Ajustar la fuerza

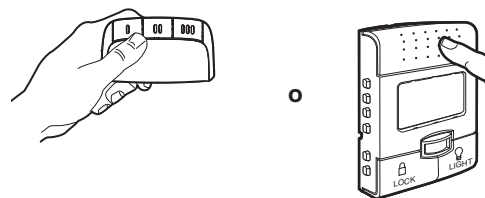
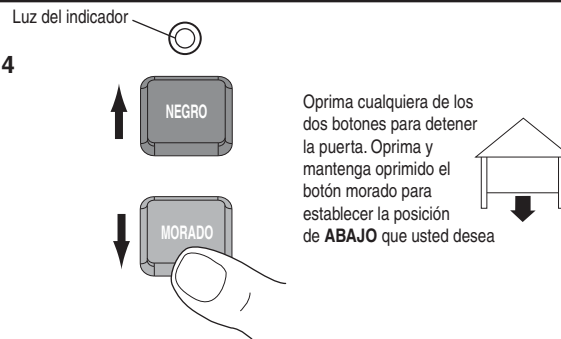
El botón de ajuste de la fuerza se encuentra en el panel trasero de la unidad del motor. El ajuste de fuerza medida la cantidad de potencia que se requiere para abrir y cerrar la puerta.

1. Ubique el botón morado en el panel trasero de la unidad (Figura 1).
2. Oprima el botón morado una vez para que la unidad entre en modo Ajuste de la fuerza (Figura 2). El LED (luz del indicador) parpadeará rápidamente.
3. Oprima el botón del control remoto o el control de la puerta (Figura 3). La puerta se desplazará hasta la posición hacia ABAJO (cerrada). Oprima el botón del control remoto o el control de la puerta otra vez para que la puerta se desplace hasta la posición hacia ARRIBA (abierta). Oprima el botón del control remoto o el control de la puerta por tercera vez para que la puerta alcance la posición hacia ABAJO (cerrada).

El LED (luz del indicador) dejará de parpadear cuando la unidad haya aprendido el ajuste de fuerza.

La unidad habrá aprendido las fuerzas necesarias para abrir y cerrar la puerta.

La puerta debe pasar por un ciclo completo hacia ARRIBA y hacia ABAJO para que la fuerza se establezca correctamente. Si la unidad no puede abrir y cerrar la puerta por completo, inspeccione la puerta para asegurarse de que esté correctamente equilibrada y que no se atasque ni se atore. *Vea la página 3, Preparación de la puerta del garaje.*

! ADVERTENCIA

Si el sistema de retroceso de seguridad no se ha instalado debidamente, las personas (y los niños pequeños en particular) podrían sufrir LESIONES GRAVES o INCLUSO LA MUERTE cuando se cierra la puerta de la cochera.

- El ajuste incorrecto de los límites del recorrido de la puerta de la cochera interferirá con la operación adecuada del sistema de retroceso de seguridad.
- NUNCA use los ajustes de la fuerza para compensar si la puerta del garaje se atasca o se atora.
- Después de llevar a cabo CUALQUIER ajuste, SE DEBE probar el sistema de retroceso de seguridad. La puerta DEBE retroceder al entrar en contacto con un objeto de 3.8 cm (1-1/2 de pulg.) de altura (o bien un pedazo de madera de 5x10 cm (2x4 pulg.) acostado) en el piso.

Figura 1



Figura 2



Figura 3

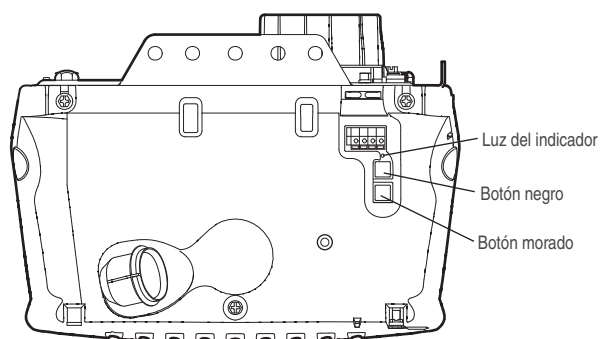

AJUSTES, PASO 3

Prueba del sistema de reversa de seguridad

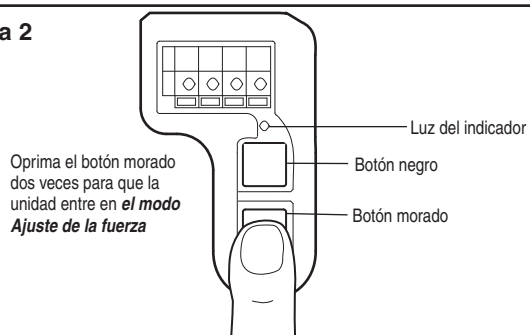
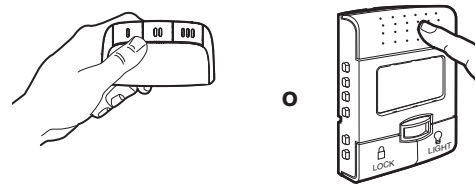
PRUEBA

- Con la puerta totalmente abierta, coloque un taco de madera de 3.8 cm (1-1/2 de pulg.) (o una tabla de 2x4 pulg.) acostada sobre el piso, centrado bajo la puerta.
- Active la puerta para que baje. La puerta **debe** entrar en reversa automáticamente al hacer contacto con la obstrucción.

AJUSTE

- Si la puerta se detiene al toparse con la obstrucción, esto significa que el recorrido HACIA ABAJO (cerrar) no es suficiente. *Termine los pasos de progresión 1 y 2 del ajuste que programan los límites y las fuerzas.*
NOTA: En caso de una puerta seccional, asegúrese de que los ajustes del límite de recorrido no hagan que el brazo de la puerta se mueva más allá de una posición recta hacia arriba y hacia abajo. Véase la ilustración de la página 21.
- Repita la prueba.
- Después que la puerta invierta su movimiento al tocar la obstrucción de 3.8 cm (1-1/2 de pulg.), quite la obstrucción y haga funcionar el abre-puertas 3 o 4 ciclos completos para probar el ajuste de los movimientos.
- Si el sistema de reversa de seguridad continuara fallando, llame a un técnico especialista para efectuar la reparación.

VERIFICACIÓN IMPORTANTE DE SEGURIDAD:

Pruebe el sistema de reversa de seguridad después de:

- Cada ajuste del largo del brazo de puerta, de los límites de recorrido o de la fuerza de accionamiento.
- Reparar o mantener la puerta y/o sus mecanismos (incluyendo resortes y accesorios de fijación).
- Reparar o nivelar el piso del garaje.
- Reparar o mantener el abre-puertas.

AJUSTES, PASO 4

Prueba del Protector System® (Sensores de seguridad)

- Abra la puerta con el control remoto.
- Coloque en el piso la caja en la que vino embalado el abre-puertas, adonde interfiera con el recorrido de la puerta.
- Comande el cierre de la puerta con el control remoto. La puerta no se moverá más de 2.5 cm (1 pulg.) y la luz del abre-puertas comenzará a destellar.

El abre-puertas no ejecutará el cierre con comando remoto si la luz indicadora de cualquiera de los sensores de seguridad estuviera apagada (advirtiendo al usuario que los sensores están desalineados o hay una obstrucción).

Si el abre-puertas comanda el cierre de la puerta con una obstrucción presente (y los sensores de seguridad no están instalados a más de 15 cm (6 pulg.) de altura sobre el piso), llame a un técnico especializado para reparar este problema.

⚠ ADVERTENCIA

Si el sistema de reversa de seguridad no se ha instalado debidamente, las personas (y los niños pequeños en particular) podrían sufrir LESIONES GRAVES o INCLUSO LA MUERTE cuando se cierre la puerta del garaje.

- El sistema de reversa de seguridad SE DEBE probar cada mes.
- Después de llevar a cabo CUALQUIER ajuste, SE DEBE probar el sistema de reversa de seguridad. La puerta DEBE retroceder al entrar en contacto con un objeto de 3.8 cm (1-1/2 de pulg.) de altura (o un tablón de madera de 2x4 pulg.) acostado en el piso.

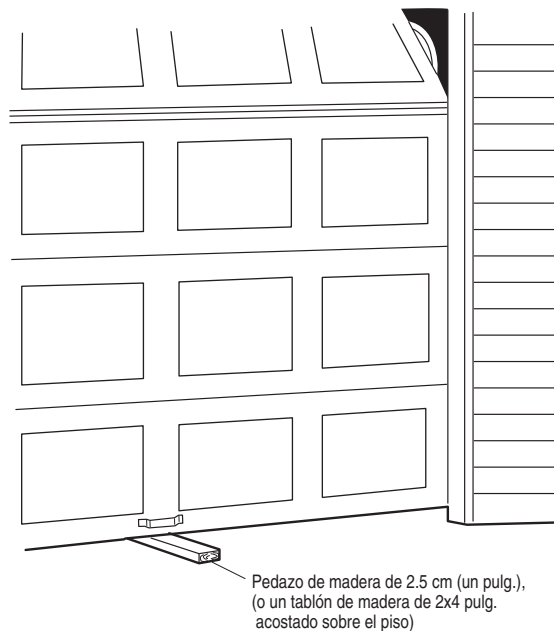

⚠ ADVERTENCIA

Si el sistema de auto-reversa de seguridad no se ha instalado debidamente, las personas (y los niños pequeños en particular) podrían sufrir accidentes GRAVES o FATALES cuando se cierre la puerta del garaje.

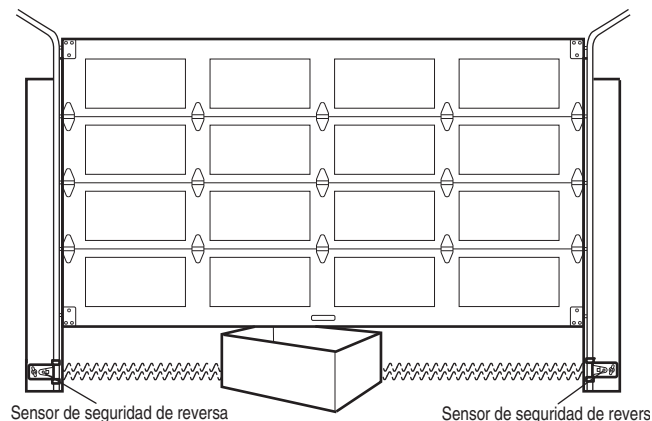

INSTRUCCIONES DE SEGURIDAD IMPORTANTES

ADVERTENCIA

Para reducir el riesgo de **LESIONES GRAVES o ACCIDENTES FATALES:**

1. LEA Y RESPETE TODAS LAS ADVERTENCIAS E INSTRUCCIONES.
2. SIEMPRE conserve los controles remotos lejos del alcance de los niños. NUNCA permita que los niños operen o jueguen con los botones del control del abre-puertas de garaje ni con los controles remotos.
3. SÓLO active el abre-puertas de garaje siempre y cuando esté a plena vista, correctamente calibrado y no haya ninguna obstrucción en el recorrido de la puerta.
4. Tenga SIEMPRE la puerta del garaje a la vista hasta que esté completamente cerrada. NADIE DEBE ATRAVESAR EL RECORRIDO DE LA PUERTA CUANDO ESTÁ EN MOVIMIENTO.
5. NO DEJAR PASAR A NADIE POR DEBAJO DE UNA PUERTA DE GARAJE DETENIDA, NI PARCIALMENTE ABIERTA.
6. De ser posible, use el desenganche de emergencia para soltar el carro, SÓLO cuando la puerta del garaje esté CERRADA. Si los resortes están debilitados o rotos, o si la puerta está desbalanceada, podría caerse rápida e inesperadamente.
7. NUNCA use la manija del desenganche de emergencia a menos que la entrada al garaje esté libre de obstrucciones y no haya ninguna persona en el camino.
8. NUNCA use la manija para abrir o cerrar la puerta. Si el nudo de la cuerda se desatara, usted podría caerse.
9. Cuando se ajusta uno de los controles (límites de fuerza o de recorrido), es posible que sea necesario ajustar también el otro control.
10. Después de llevar a cabo CUALQUIER ajuste, SE DEBE probar el sistema de reversa de seguridad.
11. El sistema de reversa de seguridad SE DEBE probar cada mes. La puerta DEBE invertir su dirección al entrar en contacto con un objeto de 3.8 cm (1-1/2 de pulg.) de altura (o un tablón de madera de 2x4 pulg.) apoyado sobre el piso.
12. MANTENGA SIEMPRE LA PUERTA DEL GARAJE DEBIDAMENTE BALANCEADA (véase la página 3). Si la puerta no está debidamente balanceada es posible que no retroceda cuando así se requiera y podría ocasionar una LESIÓN ACCIDENTAL GRAVE o incluso LA MUERTE.
13. TODAS las reparaciones necesarias de cables, resortes y otras piezas las DEBE llevar a cabo un técnico especializado en sistemas de puertas, pues TODAS estas piezas están bajo una tensión EXTREMA.
14. Para evitar LESIONES PERSONALES GRAVES o MORTALES debidas a electrocución, desconecte TODA la corriente eléctrica y de la batería ANTES de realizar CUALQUIER servicio o mantenimiento.
15. Este sistema de la abre-puertas son equipar con una característica de operación desatendido. La puerta puede mover inesperado. NADIE DEBE ATRAVESAR EL RECORRIDO DE LA PUERTA CUANDO ESTÁ EN MOVIMIENTO.
16. **CONSERVE ESTAS INSTRUCCIONES.**

Uso del abre-puertas de garaje

El abre-puertas y el control remoto Security+® vienen programados de fábrica con un código de interacción que cambia aleatoriamente cada vez que se usa el mecanismo, y se pueden combinar hasta 100 mil millones de códigos. El abre-puertas es compatible para funcionar con ocho controles remotos Security+® y un sistema de acceso sin llave Security+®. Si compra un control remoto nuevo, o si desea desactivar uno existente, siga las instrucciones de la sección *Programación*.

Puede activar el abre-puertas de alguna de las siguientes maneras:

- Con el control remoto portátil. Mantenga oprimido el botón grande hasta que la puerta se empieza a mover.
- Con el control remoto instalado en la pared: Mantenga oprimido el botón o barra hasta que la puerta se empieza a mover.
- Con el acceso sin llave (Véase la sección *Accessories*): Si se incluye con su abre-puertas de garaje, deberá estar programado antes de usarlo. Véase *Programación*.

Cuando se activa el abre-puertas (con los sensores de seguridad correctamente instalados y alineados):

1. La puerta se cerrará si está abierta, o se abrirá si está cerrada.
2. Si la puerta se está cerrando, invertirá la dirección de movimiento.
3. Si la puerta se está abriendo, se va a detener.
4. Si la puerta se ha detenido en un posición parcialmente abierta, se va a cerrar.

5. Si hay una obstrucción mientras se cierra, invertirá la dirección de movimiento. Si una obstrucción interrumpiera el haz del sensor, la luz del sistema se encenderá intermitentemente durante cinco segundos.
6. Si hay una obstrucción durante la apertura, la puerta se detendrá.
7. Si el haz del sensor está interrumpido y la puerta está abierta, no se cerrará. El sensor no afecta la apertura de la puerta.

Si el sensor no está instalado o está más alineado, la puerta no se cerrará con el comando de un control remoto portátil. La puerta en tal caso se podrá cerrar con el control de pared, la cerradura externa o el acceso sin llave. *Si estos controles se sueltan demasiado rápido, la puerta volverá a abrirse.*

La luz del abre-puertas se encenderá en los siguientes casos: cuando el enchufe eléctrico del abre-puertas se conecta por primera vez; cuando se restablece la energía eléctrica después de un corte; cada vez que se activa el abre-puertas.

Las luces se apagan automáticamente después de 4 minutos y 1/2 o se quedan encendidas cuando se activa Luz en la Smart Control Panel™. Los bombillos deben ser de A19. El poder de la bombilla es 100 máximo de vatios.

Función de Iluminación Security+®: Las luces se encenderán también si alguien camina por la puerta de la cochera cuando está abierta. Si tiene la Smart Control Panel™, esta función puede desactivarse como sigue: Con las luces del abridor apagadas, oprima y mantenga oprimido el botón de la luz durante 10 segundos hasta que la luz se encienda y se apague de nuevo. Para volver a activar esta función, empiece el procedimiento con las luces encendidas, luego oprima y mantenga oprimido el botón de la luz durante 10 segundos hasta que la luz se apague y luego se encienda de nuevo.

Cómo usar la control de la puerta de pared

SMART CONTROL PANEL™

Oprima el botón iluminado para abrir o cerrar la puerta. Oprima de nuevo para que la puerta retroceda en el ciclo de cierre o para detener la puerta cuando se está abriendo.

Esta de control de la puerta contiene un detector de movimiento que encenderá automáticamente la luz cuando detecte la entrada de una persona en el garaje.

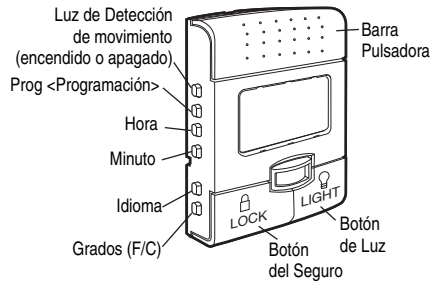

Luz

Oprima el botón de Luz para encender o apagar la luz del abridor. Este botón no controla las luces del abridor cuando la puerta está en movimiento. Si usted enciende la luz y luego activa el abridor, la luz permanecerá encendida durante cuatro minutos y medio. Oprima el botón nuevamente para que la luz se apague antes. El intervalo de 4 minutos y 1/2 puede cambiarse a 1 minuto y 1/2, 2 minutos y 1/2 o 3 minutos y 1/2, como sigue: Oprima y mantenga oprimido el botón del seguro (Lock) hasta que la luz empiece a parpadear (alrededor de 10 segundos). Si parpadea una vez, esto indica que el medidor de tiempo se ha fijado a un minuto y medio. Repita el procedimiento y la luz parpadeará dos veces, lo que significa que el intervalo se ha fijado en 2 minutos y 1/2. Repita una vez más si desea un intervalo de 3 minutos y 1/2, etc., hasta un máximo de 4 minutos y 1/2, en cuyo caso la luz parpadeará cuatro veces.

Al usar las luces del abre-puertas como luces de trabajo, recomendamos que primero inhabilite el detector de movimiento.



Característica de la luz de detección de movimiento:

La luz del abridor se encenderá automáticamente cuando una persona camine por delante de la de control de la puerta de pared. Esta característica funciona al detectar el movimiento y el calor del cuerpo. La luz del abridor se encenderá durante 5 minutos, y después de apagará automáticamente si no se calcula una diferencia de movimiento o calor adicionales.

Para desactivar esta característica, oprima el botón de encendido/apagado automático de la luz del lado izquierdo de lcontrol de la puerta.

Recomendamos que desactive el sensor de movimiento cuando use las luces del abridor como luces de trabajo. De lo contrario se apagarán automáticamente si está trabajando más allá de la gama del sensor.

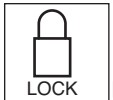

Seguro

Esta función está diseñada para evitar la operación de la puerta con los controles remotos manuales. No obstante, la puerta se puede abrir y cerrar con los siguientes accesorios: el Control de la puerta, el Interruptor de llave externo, y la Entrada sin llave.

Para activar esta función, oprima y mantenga oprimido el botón del seguro (Lock) por dos segundos.

Para desactivar la función, oprima y mantenga oprimido el botón del seguro por dos segundos. La función del seguro también se apaga siempre que el botón "aprender" del panel del motor esté activado.

(PROG) Característica de Programación

La control de la puerta está equipada con un botón de PROG <PROGRAMACIÓN> para asistir en la programación de los controles remotos de la unidad. Oprima el botón de PROG <PROGRAMACIÓN> una vez para iniciar la modalidad de PROGRAMACIÓN y la pantalla mostrará Learn Remote Control – Press Learn Button Again to Confirm (Control de programación remoto – Oprima nuevamente el botón de Programación para confirmar). Oprima el botón de PROG <PROGRAMACIÓN> por segunda vez y la pantalla mostrará 'Learn Mode - Press Remote Control Button to Learn Remote' (Modalidad de Programación – Oprima el botón de control remoto para programar el control remoto) Oprima el botón del control remoto que se vaya a programar y la luz de trabajo destellará para confirmar que se ha programado el control remoto.

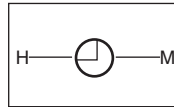

Característica de Horas y Minutos

Oprima o mantenga oprimido uno de estos botones laterales para aumentar las horas o minutos mostrados en la pantalla LCD.

(LANG) Característica de Idioma

Oprima este botón lateral para moverse por los tres idiomas – Inglés, español y francés.



Característica de Grados (F/C)

Oprima este botón lateral para pasar de grados Fahrenheit a centígrados y viceversa.

Ajuste de contrast de la pantalla

Oprima sin soltar el botón de luz y después oprima el botón de hora para aumentar el contrast o el botón de minuto para disminuir el contrast.

Función de Temporizador de cierre:

El abre-puerta puede programarse para que la puerta se cierre automáticamente en 1 minuto, 5 minutos, 10 minutos o 15 minutos. Esta función viene preprogramada de fábrica en estado desactivado (OFF).

Para activar la función: Pulse y mantenga oprimido el botón de Luz (Light) en el panel Smart Control Panel™ y oprima el botón de Bloquear (Lock) hasta que la luz se encienda intermitentemente. Si se enciende una sola vez significa que el temporizador está programado para 1 minuto. Al repetir este procedimiento, la luz se encenderá dos veces indicando 5 minutos, al repetir por tercera vez el procedimiento se programará para 10 minutos y otra vez llevará el intervalo a 15 minutos (la luz se encenderá cuatro veces).

Funcionamiento: Al activar el Temporizador de cierre, la luz se apagará y encenderá una vez y el abre-puerta emitirá una señal sonora durante 5 segundos antes de cerrar la puerta. En ese período, el Temporizador de cierre puede anularse temporalmente pulsando la barra en el panel Smart Control Panel™ o pulsando el botón del control remoto.

Si los sensores de seguridad estuvieran bloqueados cuando la puerta se está cerrando o la puerta encontrara una obstrucción, volverá a abrirse totalmente. El actuador intentará cerrar la puerta dos veces antes de que se anule la intervención del Temporizador de cierre y la puerta retorne a su posición abierta.

Para reponer el Temporizador de cierre a su estado original después de una obstrucción detectada por los sensores de seguridad: Cierre la puerta con la barra del panel Smart Control Panel™ o con el control remoto.

Para desactivar la función: Programe el Temporizador de cierre en 15 minutos. Pulse y mantenga oprimido el botón de Luz (Light) y pulse el botón de Bloqueo (Lock) hasta que el abre-puerta emita una señal sonora. En ese momento, la función quedará desactivada.

NOTAS:

- Esta función **NO** está disponible cuando está en uso la Unidad de Energía Eléctrica de Reserva
- Para poder entrar al garaje en caso de un bloqueo accidental, es altamente **RECOMENDABLE** usar una llave digital de entrada con la función de Temporizador de cierre.

Cómo usar el control remoto

NOTA: Para activar las funciones del control remoto, tire hacia afuera de la lengüeta de plástico que sobresale de la caja del control remoto.

Este control remoto está equipado con una función de luz de proximidad. Al mover la mano cerca del control remoto, las luces LED se encenderán durante 3 segundos. Después de activar el botón del control remoto, las luces LED destellarán rápidamente.

Función de Desactivación de Proximidad

El control remoto desactivará la función de luz de proximidad si se enciende la luz de proximidad 10 veces seguidas sin activar el botón. Para volver a activar la luz de proximidad, simplemente oprima un botón. Esta función prolonga la duración de la pila.

Para Controlar las Luces del Abridor

Con los controles remotos 315MHz Security+® se puede programar un botón para operar las luces del abridor sin abrir la puerta.

1. Con la puerta cerrada, oprima y mantenga oprimido el botón del control remoto que desee usar para el control de la luz.
2. Oprima sin soltar el botón Light (Luz) del tablero de Smart Control Panel™.
3. Oprima sin soltar el botón Lock (Trabar) del tablero de Smart Control Panel™.
4. Después de que las luces del abridor se enciendan brevemente, suelte todos los botones.

Pruebe oprimiendo el botón de control remoto. Las luces del abridor deben encenderse o apagarse pero no se debe mover la puerta.

Diagnóstico de problemas

PROBLEMA	SOLUCIÓN
Detección de proximidad reducida (no se activa al tocar la parte de arriba del control remoto)	Compruebe la luz de proximidad para ver si está desactivada oprimiendo un botón.
	El sensor de proximidad puede ser demasiado sensible. Coloque el control remoto en un lugar sin interferencias durante 60 segundos sobre una superficie que no sea metálica. Esto permite al sensor volver a calibrarse.
	Reemplace la pila 3V2450 por otra pila de botón 3V2450.
Reduzca la intensidad de las luces LED	Reemplace las dos pilas 3V2016 por las mismas pilas de botón 3V2016.
Los LED no destellan rápidamente después de oprimir el botón	Reemplace las dos pilas 3V2016 por las mismas pilas de botón 3V2016.

La batería del control remoto

⚠ ADVERTENCIA

Para evitar la posibilidad de LESIONES GRAVES O incluso LA MUERTE:

- NUNCA permita que los niños pequeños estén cerca de las baterías.
 - Si alguien se traga una batería, llame al médico de inmediato.
- Para reducir el riesgo de incendio, explosión o combustión química:
- Reemplace ÚNICAMENTE con baterías planas 3V2016 o 3V2450.
 - NO recargue, desarme, caliente por encima de 212 °F (100 °C) o incinere.

Las pilas de litio 3V2016 para el abridor y las luces LED (marcadas "LED and Opener Battery" [Pila de LED y abridor]) deben durar 5 años. La pila de litio 3V2450 para la luz de proximidad (marcada "Proximity Battery" [Pila de proximidad]) debe durar de 1 a 2 años.

Para reemplazar las pilas, quite los dos tornillos y abra la caja del control remoto. Empuje la pila hacia afuera del cargador para sacarla. Introduzca las pilas de repuesto con los lados positivos apuntando hacia arriba. Deseche debidamente las pilas usadas.

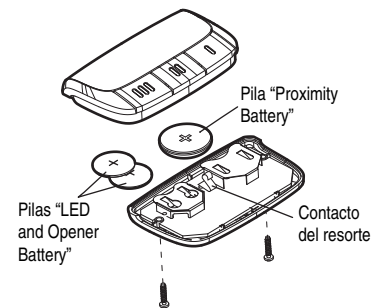

Reemplace las pilas solamente por pilas de botón 3V2016 o 3V2450.

PRECAUCIÓN: No doble el contacto del resorte. Si está doblado, no funcionará el sensor de proximidad.

AVISO: Para cumplir con las reglas de la FCC y/o de Canadá (IC), ajustes o modificaciones de este receptor y/o transmisor están prohibidos, excepto por el cambio de la graduación del código o el reemplazo de la pila. NO HAY OTRAS PIEZAS REPARABLES DEL USUARIO.

Se ha probado para cumplir con las normas de la FCC para USO DEL HOGAR O DE LA OFICINA. La operación está sujeta a las dos condiciones siguientes: (1) este dispositivo no puede causar interferencia perjudicial, y (2) este dispositivo debe aceptar cualquier interferencia recibida, incluyendo la interferencia que puede causar una operación no deseable.

Alimentación de respaldo (opcional)

INSTRUCCIONES DE OPERACIÓN

1. Pruebe la batería con la unidad de motor.

Para probar la batería, desconecte el cordón de la unidad de motor de la salida eléctrica.

- Un indicador LED naranja sólido indica que la batería está operando con energía de baterías.
- Un indicador LED naranja que parpadea con bip indica que la unidad está operando con energía de batería y que la carga de la batería está baja.
- Para probar que la batería está funcionando adecuadamente, abra y cierre la puerta de garaje.
- Vuelva a conectar el cordón de energía de la unidad de motor a la salida eléctrica.
- Verifique que el indicador LED verde está parpadeando en la SPU (indica que ahora se está cargando la batería).
- Prueba completada.

2. Cargue la batería.

- Permita que las baterías se carguen completamente de 24 a 48 horas antes de usar el sistema de la batería.

Una batería completamente cargada suministra 12V CD a la unidad de motor durante uno o dos días de operación normal durante una falla de energía eléctrica. Si el voltaje de la batería cae a un nivel demasiado bajo, las baterías se desconectarán y la unidad de motor ya no operará bajo el poder de la batería.

Después de que se ha restaurado la energía eléctrica, las baterías se recargarán en las siguientes 48 horas. En uso normal, las baterías durarán de 3 a 5 años.

Para obtener la vida máxima de la batería y evitar daño, desconecte el batería si el motor mientras está de durante cualquier otro periodo extenso de tiempo.

NOTA: La operación de puertas puede ser limitada hasta que las baterías estén completamente cargadas. Las luces de la unidad de motor no se encenderán durante el modo batería.



ADVERTENCIA

Para reducir el riesgo de INCENDIO o LESIONES a las personas:

- Desconecte TODA la corriente eléctrica y de la batería ANTES de realizar CUALQUIER servicio o mantenimiento.
- Use solamente la pieza LiftMaster N° 485LM como batería de repuesto.
- NO arroje la batería al fuego. La batería puede estallar. Compruebe las instrucciones de desecho en los códigos locales.

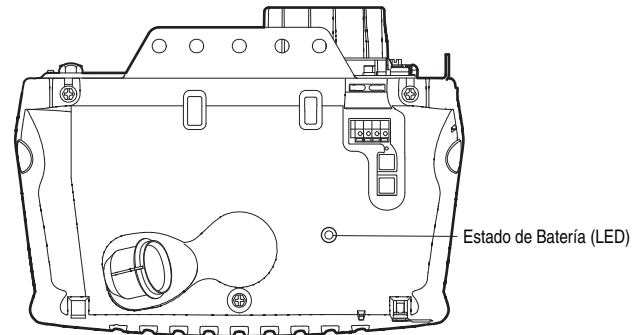

NOTA: El indicador LED es mas visible con el luz apagado.

INDICADOR LED VERDE:

Todos los sistemas están normales.

- La luz sólida de un indicador LED indica que las baterías están totalmente cargadas.
- Un indicador LED que parpadea indica que las baterías se están cargando.

NOTA: Las baterías no deben estar totalmente cargadas para operar la unidad de motor.

INDICADOR LED NARANJA:

La unidad de motor ha perdido energía y está operando fuera de la batería.

- Un indicador LED sólido con bip, que suena aproximadamente cada 2 segundos, indica que la unidad de motor está activando la puerta y está operando fuera de la batería.
- Un indicador LED que parpadea con bip, que suena cada 30 segundos, indica que las baterías están bajas.
- Una vez que se restaura la energía, se recargará la batería. Esto se indica con un indicador LED verde que parpadea.

INDICADOR LED ROJO:

- Si un indicador LED rojo permanece encendido cuando se restaura la energía, y viene acompañado con un bip que suena cada 30 segundos, favor de llamar para servicio.
- Para obtener la vida máxima de la batería y evitar daño, también desconecte el respaldo de batería si desconecta el motor mientras está de vacaciones o durante cualquier otro periodo extenso de tiempo.

Para abrir la puerta manualmente

ADVERTENCIA

Para evitar la posibilidad de una **LESIÓN GRAVE** o **INCLUSO LA MUERTE** si la puerta del garaje se cae:

- De ser posible, use la manija del desenganche de emergencia para soltar el carro **SÓLO** cuando la puerta de el garaje esté **CERRADA**. Si los resortes están débiles o rotos, o bien si la puerta está desequilibrada y se abre podría caerse rápida y/o inesperadamente.
- **NUNCA** use la manija de desenganche de emergencia a menos que la entrada del garaje esté libre de obstrucciones y no haya ninguna persona presente.
- **NUNCA** use la manija para abrir o cerrar la puerta. Si el nudo de la cuerda se suelta, usted podría caerse.

Si es posible, la puerta se debe cerrar completamente. Jale la manija del desenganche de emergencia y levante la puerta manualmente. Para volver a conectar la puerta al abre-puertas, oprima la barra pulsadora de control de la puerta.

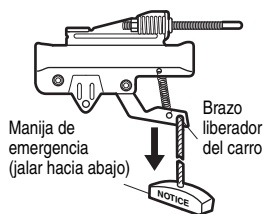

El dispositivo de cierre evita que el carro se vuelva a conectar automáticamente. Tire de la manija de emergencia hacia abajo y hacia atrás. (hacia el abre-puertas de garaje). La puerta se puede subir y bajar manualmente siempre que sea necesario. Para desenganchar la función de cierre, tire la manija directamente hacia abajo. El carro se volverá a conectar la próxima vez que accione hacia **ARRIBA** o hacia **ABAJO**.

POSICIÓN DE DESENGANCHE MANUAL



POSICIÓN DE CERRADO

MANTENIMIENTO DE SU ABRIDOR DE PUERTA DE COCHERA

CALENDARIO DE MANTENIMIENTO

Una vez al mes

- Haga funcionar la puerta manualmente. Si está desbalanceada o se pandea, llame a un técnico especializado en sistemas de puertas.
- Revise para cerciorarse de que la puerta se abra y se cierre completamente. Ajuste los límites de ser necesario (vea las páginas 23 y 24).
- Repita la prueba de la retroceso de seguridad. Haga los ajustes necesarios (vea Ajustes, Paso 3).

Una vez al año

- Ponga aceite en los rodillos, los cojinetes y las bisagras de la puerta. El abridor no necesita lubricación adicional. No lubrique los carriles de la puerta.

Si tiene algún problema (Resolución de Problemas)

NOTA: Desenchufe siempre la batería antes de resolver problemas.

1. La puerta no cierra y las luces de la unidad del motor parpadean: El sensor del sistema de retroceso de seguridad debe estar instalado y alineado correctamente para que el sistema de apertura de la puerta de la cochera se mueva en sentido descendente.

- Asegúrese de que los sensores de seguridad estén instalados y alineados correctamente, y que estén libres de obstrucciones. Consulte la sección Instalación, Paso 11: *Instale La Sistema de Protección®*.
- Compruebe los LED de diagnóstico de la unidad del motor para ver si parpadean. Luego consulte *la tabla de diagnóstico* en la siguiente página.

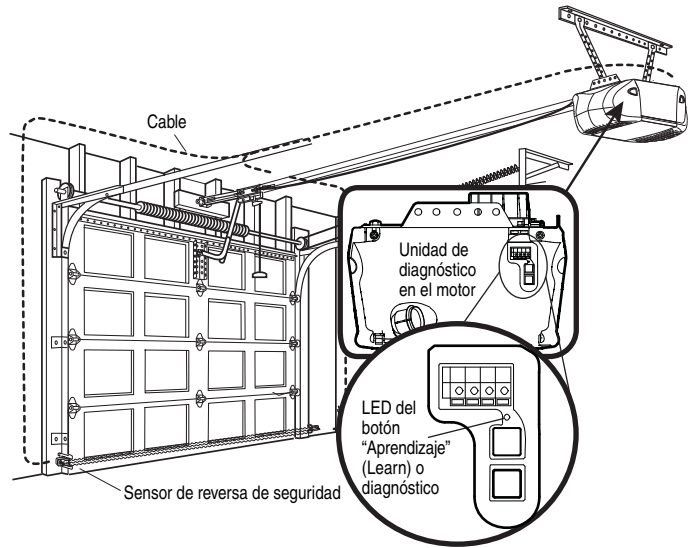

2. El control remoto no activa la puerta:

- Compruebe de Smart Control Panel™ para ver si parpadea. En caso afirmativo, desactive el modo de bloqueo siguiendo las instrucciones de *Uso el control de la puerta*.
- Vuelva a programar el control remoto según las instrucciones. Consulte la sección sobre su *programación*.
- Si el control remoto sigue sin activar la puerta, compruebe el LED de diagnóstico de la unidad del motor para ver si parpadea; luego consulte *la tabla de diagnóstico* en la siguiente página.

3. La puerta invierte el movimiento sin ninguna razón aparente: ajuste la fuerza o los límites del recorrido y repita la prueba de retroceso de seguridad. Es normal tener que ajustar la fuerza y los límites del recorrido periódicamente. Las condiciones atmosféricas pueden afectar al recorrido de la puerta.

- Compruebe manualmente si la puerta tiene problemas de equilibrado o si queda atascada.
- Consulte el apartado *Ajustes, Paso 2: Ajuste la fuerza*.

4. La puerta se cierra completamente, toca el suelo y se vuelve a abrir, sin ningún motivo aparente: ajuste la fuerza o los límites del recorrido y repita la prueba de retroceso de seguridad. Es normal tener que ajustar la fuerza y los límites del recorrido periódicamente. Las condiciones atmosféricas pueden afectar al recorrido de la puerta.

- Consulte el apartado *Ajustes, Paso 1: Ajuste los límites del recorrido hacia ARRIBA y hacia ABAJO*. Disminuya el recorrido de cierre (hacia abajo).

5. Las luces no se apagan cuando la puerta se abre:

- El sistema de apertura de la puerta de la cochera cuenta con una función de seguridad de luz. Esta función activa la luz cuando el haz del sensor está obstruido; *Uso la control de la puerta de pared, Luz*.

Emisor de sensor de seguridad de reversa (luz indicadora ámbar)

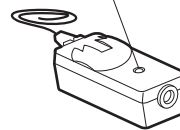

Receptor de sensor de seguridad de reversa (luz indicadora verde)

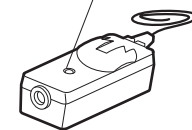

6. La unidad del motor emite un breve zumbido:

- En primer lugar, compruebe si el trole está atascado en el perno de tope.
- Libere la puerta del abridor tirando de la cuerda de emergencia.
- Cierre la puerta manualmente.
- Afloje la cadena haciendo girar la *tuerca exterior 4 ó 5* vueltas. Se aliviará la tensión.
- Haga funcionar la unidad del motor con el control remoto o con el conmutador de pared. El trole debe desplazarse hacia la puerta, y detenerse. Si se engrana con la puerta, tire de la cuerda de liberación de emergencia para desengranarlo.
- Disminuya el desplazamiento hacia arriba.

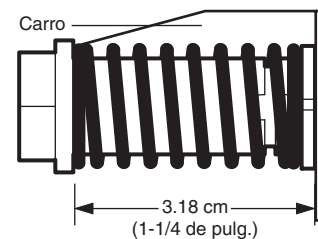

- Vuelva a apretar la tuerca exterior hasta que el resorte del trole esté aproximadamente a 3.18 cm (1-1/4 de pulg.) de longitud.
- Repita estos pasos si el trole no se libera del perno de tope.

7. Indicador LED de estado de batería no iluminado:

- Compruebe las conexiones de la batería.

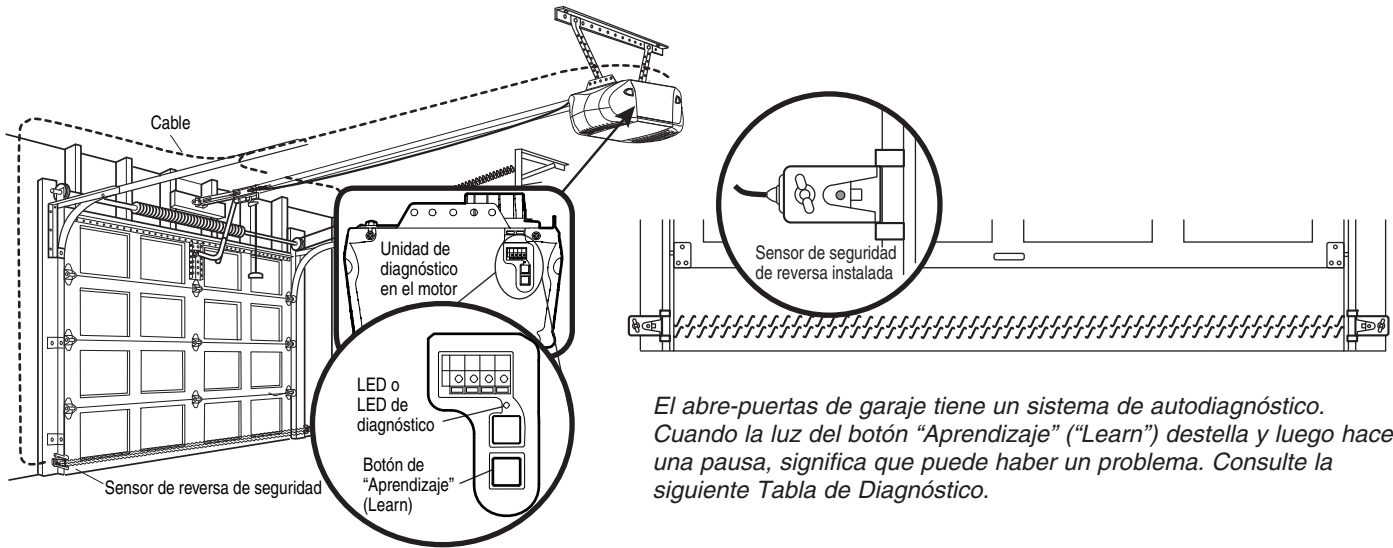

El abre-puertas de garaje tiene un sistema de autodiagnóstico. Cuando la luz del botón "Aprendizaje" ("Learn") destella y luego hace una pausa, significa que puede haber un problema. Consulte la siguiente Tabla de Diagnóstico.

Tabla de diagnóstico

1 DESTELLO

Circuito abierto de los sensores de seguridad (cable cortado o desconectado).

0

2 DESTELLOS

Cable en cortocircuito o conexión invertida en cables negro/blanco en sensores de seguridad.

3 DESTELLOS

Cortocircuito en el control o en uno de sus cables.

4 DESTELLOS

Sensores de seguridad levemente desalineados (luz débil o destellante).

5 DESTELLOS

Sobrecalentamiento del motor o falla del sensor de RPM. Desenchufe la unidad para reponer su estado.

- **Síntoma: Una o ambas luces indicadoras de los sensores de seguridad no están encendidas.**
 - Inspeccione los cables de los sensores (posible cortocircuito en un grapa de fijación), verifique la polaridad de los cables (conexión invertida de cables negro y blanco), un cable podría estar cortado o desconectado, cambie o conecte el cable, según sea necesario.
 - Desconecte todos los cables de la parte trasera del motor.
 - Desmonte los sensores de las ménsulas y acorte los cables 1 o 2 pies (30 a 60 cm) hacia atrás de cada sensor.
 - Vuelva a conectar al motor los cables del emisor del haz. Si la luz indicadora del emisor se enciende, conecte el receptor.
 - Proceda a alinear los sensores; si las luces indicadoras se encienden, cambie los cables de los sensores. Si las luces indicadoras no se encienden, cambie los sensores de seguridad.
- **Síntoma: La luz (LED) del control no se enciende.**
 - Inspeccione los cables y el control para detectar si hay un cortocircuito (por ejemplo, en una grapa de fijación), y repare lo que sea necesario.
 - Desconecte los cables del control y haga contacto entre ellos. Si el motor arranca, cambie el control.
 - Si el motor no arranca, desconecte del panel del motor los cables que vienen del control. Haga un puente momentáneo entre los terminales rojo y blanco. Si el motor arranca, cambie los cables entre el control y el motor.
- **Síntoma: La luz indicadora del emisor está encendida normalmente, pero la luz del receptor se enciende débilmente o intermitentemente.**
 - Alinear el receptor, limpiarlo y reajustar la ménsula.
 - Verifique que el riel guía de la puerta esté firmemente unido a la pared y que no se mueva.
- **Síntoma: El motor se ha sobrecalentado, el motor no funciona o el carro se ha trabado en el peron de tope = El motor zumba brevemente, sensor de RPM = Recorrido corto de 15 a 20 cm (6 a 8 pulg.).**
 - Desenchufe la unidad para reponer su estado. Trate de hacer funcionar el motor, revise el código de diagnóstico.
 - Si todavía está destellando 5 veces y el motor se mueve unas 15 a 20 cm (6 a 8 pulg.), cambie el sensor de RPM.

Mensajes del Smart Control Panel™

Los mensajes siguientes están contenidos dentro del Smart Control Panel™ y pueden aparecer durante las operaciones de la unidad:

Mensaje

SENSORES DE SEGURIDAD
COMPRUEBE EL ALINEAMIENTO, BLOQUEO O MALAS CONEXIONES. VEA EL MANUAL DEL PROPIETARIO.

- **Significado:** Este mensaje aparecerá si los sensores de inversión de seguridad están desalineados, bloqueados o si los cables están desconectados. Haga lo siguiente para borrar el mensaje del control de la puerta:
 - Compruebe para ver que el área esté despejada entre los sensores de inversión de seguridad.
 - Compruebe para ver que los sensores de inversión de seguridad no estén desalineados.
 - Vuelva a alinear el sensor de la célula fotoeléctrica de recepción, limpie la lente y fije los soportes.
 - Verifique que el carril de la puerta esté firmemente sujeto a la pared y no se mueva.
 - Compruebe para ver que los cables de los sensores de inversión de seguridad estén conectados a la unidad de motor.
 - Si no se ha borrado el mensaje después de las comprobaciones anteriores, consulte el mensaje 2.

Mensaje

FUNCIONAMIENTO ERRÓNEO DE LOS SENSORES DE SEGURIDAD. COMPRUEBE SI HAY MALAS CONEXIONES. VEA EL MANUAL DEL PROPIETARIO.

- **Significado:** Este mensaje aparecerá si los sensores de inversión de seguridad están mal conectados. Haga lo siguiente para borrar el mensaje:
 - Inspeccione los cables de los sensores de inversión de seguridad para ver si hay un cortocircuito (grapa en el cable), polaridad correcta de las conexiones (cables negro/blanco invertidos), reemplace/conecte según sea necesario.
 - Desconecte todos los cables de la parte trasera de la unidad del motor.
 - Desconecte los sensores de inversión de seguridad de los soportes y acorte los cables de los sensores 1-2 pies (30-60 cm) de la parte trasera de cada sensor.
 - Vuelva a conectar la célula fotoeléctrica de emisión a la unidad de motor usando cables acortados. Si el indicador de la célula fotoeléctrica de emisión brilla de forma constante, conecte la célula fotoeléctrica de recepción.
 - Alinee los sensores, si las luces indicadoras brillan, reemplace los cables de los sensores. Si no se encienden las luces indicadoras de los sensores, reemplace los sensores de inversión de seguridad.

Mensaje

CONTROL REMOTO DE PROGRAMACIÓN. OPRIMA EL BOTÓN DE PROGRAMACIÓN PARA CONFIRMAR.

- **Significado:** Este mensaje aparecerá cuando se haya oprimido el botón de Prog <PROGRAMACIÓN> del Smart Control Panel™. Al oprimir nuevamente el botón de Prog <PROGRAMACIÓN>, se permitirá que el usuario programe un control remoto adicional del abridor.

Mensaje

MODALIDAD DE PROGRAMACIÓN. OPRIMA EL BOTÓN DE CONTROL REMOTO PARA PROGRAMAR EL CONTROL REMOTO.

- **Significado:** Este mensaje aparecerá cuando se haya oprimido el botón de Prog <programación> por segunda vez en el Smart Control Panel™ o en cualquier momento en el abridor. El abridor está listo para programar otro control remoto oprimiendo simplemente el botón de control remoto. Una vez que se haya PROGRAMADO el control remoto, la luz de trabajo destellará una vez más.

Mensaje

CONTROL REMOTO DE LA MODALIDAD DE BLOQUEO DESBLOQUEO. OPRIMA EL BOTÓN DE BLOQUEO PARA ACTIVAR EL CONTROL REMOTO.

- **Significado:** Este mensaje aparecerá cuando se haya oprimido el botón de bloqueo sin soltarlo durante más de un segundo. Esta característica desactivará el abridor de las señales de control remoto de recepción. Para salir de la modalidad de BLOQUEO, oprima el botón sin soltarlo durante más de un segundo.

Mensaje

INGLÉS, FRANCÉS Y ESPAÑOL.

- **Significado:** Este mensaje aparecerá cuando se haya oprimido el botón de Idioma. Al oprimir el botón se pasará al idioma siguiente.

Mensaje

DETECCIÓN DE MOVIMIENTO ENCENDIDA, DETECCIÓN DE MOVIMIENTO APAGADA.

- **Significado:** Este mensaje aparecerá cuando se haya oprimido el botón de Detección de movimiento. El detector de movimiento se encenderá y se apagará cada vez que se oprima el botón.

PROGRAMACIÓN

AVISO: Si el abre-puertas de garaje Security+® se usa con un transmisor de código no cambiante, se omitirá la intervención del sistema de seguridad que tiene el abre-puertas contra dispositivos electrónicos usados para apropiarse fraudulentamente del código. El titular del derecho de propiedad de este abre-puertas de garaje no autoriza al comprador y/o vendedor del transmisor de código no cambiante a omitir la intervención del sistema de seguridad.

Su abre-puertas de garaje ya viene programado de fábrica para operar con su control remoto. La puerta se abrirá y se cerrará cuando oprima el botón grande.

A continuación se dan las instrucciones de programación del abre-puertas para que funcione con otros controles remotos Security+®.

Para agregar o reprogramar un control remoto

USO DEL BOTÓN "APRENDIZAJE" ("LEARN")

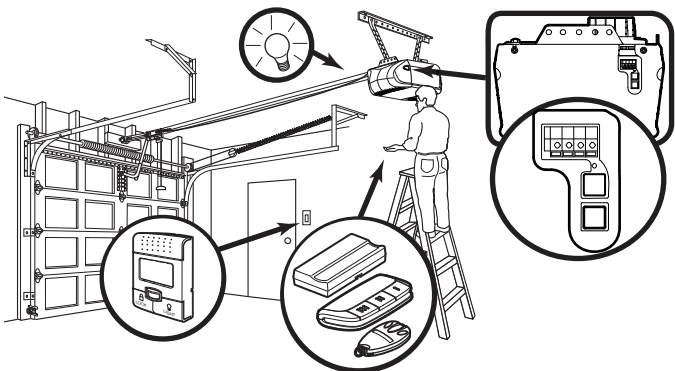

1. Oprima y suelte el botón "Aprender" de la unidad del motor. La luz indicadora de este botón estará encendida por 30 segundos.

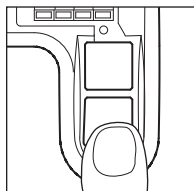

2. En los 30 segundos, oprima y mantenga oprimido el botón del control remoto manual* que desee usar para su puerta de cochera.

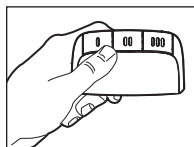

3. Suelte el botón cuando las luces de la unidad del motor empiecen a parpadear. Ya aprendió el código. Si no se han puesto focos, se escucharán dos chasquidos.

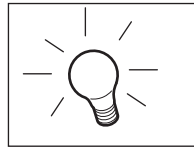

USO DEL SMART CONTROL PANEL™

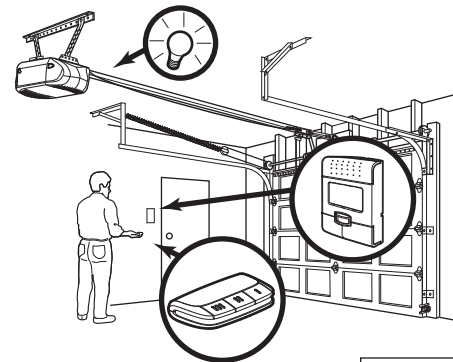

1. Pulse el botón de PROG <Programación> de Smart Control Panel™.

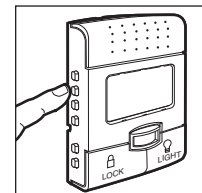

2. Oprima nuevamente el botón de PROG <Programación> para confirmar la modalidad de Programación.

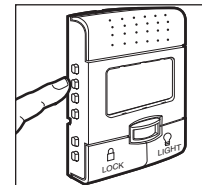

3. Oprima el botón del control remoto portátil que desee usar para la puerta de su garaje.

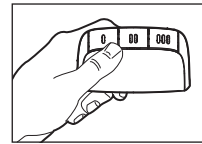

4. Cuando destellen las luces de la unidad de motor, tiene el código programado. Si no se han instalado las focos, se oirán dos clics.

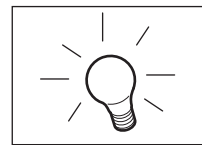

Para Borrar Todos los Códigos de la Memoria de la Unidad del Motor

Para desactivar cualquier control remoto que no desee usar, antes que nada borre todos los códigos:

Oprima y mantenga oprimido el botón "Aprender" de la unidad del motor, hasta que la luz del indicador de Aprender se apague (aproximadamente 6 segundos). Ya estarán borrados todos los códigos anteriores. Vuelva a programar cada uno de los controles remotos o la entrada sin llave que desee usar.

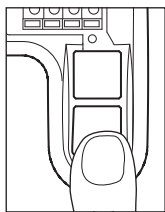

*Controles remotos de 3 botones

Si el abre-puertas se ha suministrado con su propio control remoto, éste ya viene programado de fábrica para operar la unidad. Los botones adicionales de cualquier control remoto de 3 botones o compacto Security+® se pueden programar para funcionar con otros abre-puertas de garaje Security+®.

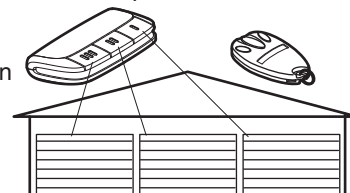

Agregar, reprogramar o cambiar un código de entrada sin llave

NOTA: Su nueva llave digital debe ser programada para que pueda accionar el abre-puertas de garaje.

USO DEL BOTÓN “APRENDIZAJE” (“LEARN”)

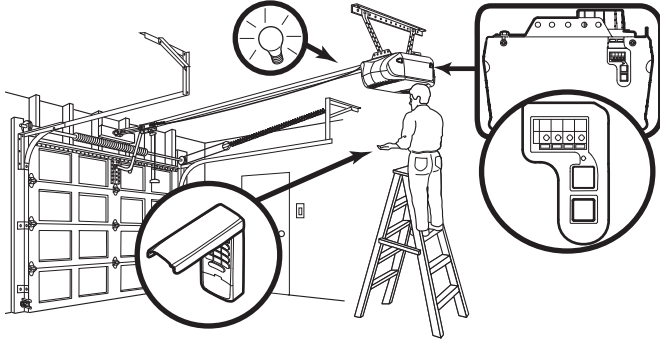

1. Oprima una sola vez el botón “Aprendizaje” (Learn) ubicado en el motor. La luz indicadora se encenderá durante 30 segundos.

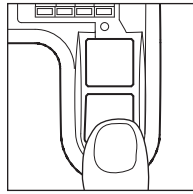

2. Dentro de los 30 segundos, marque en el teclado el número de identificación personal (PIN) de 4 dígitos que haya elegido. Luego oprima y mantenga oprimido el botón ENTER.

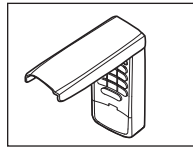

3. Suelte el botón cuando las luces de la unidad del motor empiecen a parpadear. Ya ha aprendido el código. Si no se han puesto lámparas, se escucharán dos chasquidos.



Cambio de un PIN existente

Si el PIN existente es conocido, una persona lo puede cambiar sin usar una escalera.

1. Oprima los cuatro botones que correspondan al PIN actual, luego oprima y mantenga oprimido el botón #. La luz se encenderá dos veces. Suelte el botón #.
2. Oprima el nuevo PIN de cuatro dígitos y luego oprima Enter. Las luces del motor parpadearán una vez cuando el PIN se haya aprendido. Pruebe oprimiendo el nuevo PIN, luego oprima Enter. La puerta debe moverse.

Programación de un PIN provisorio

Usted puede autorizar el acceso a sus visitas o a personal de servicio con un PIN provisorio de cuatro dígitos. Después de un determinado número de horas programadas, o número de accesos, este PIN temporal queda anulado y no vuelve a abrir la puerta. Se puede usar para cerrar la puerta aún después de que se haya anulado. Para programar un PIN provisorio:

1. Oprima los cuatro botones correspondientes a su PIN de entrada personal (no el último PIN provisorio); luego oprima y mantenga oprimido el botón *. La luz del abre-puertas va a parpadear tres veces. Suelte el botón.

Cierre con un botón: El abridor se puede cerrar presionando sólo el botón ENTER si está activada la función de cierre con un botón. Esta función viene activada de fábrica. Para activarla o desactivarla, presione y mantenga presionados los botones 1 y 9 durante 10 segundos. El teclado parpadeará dos veces cuando se active la función de cierre con un botón y parpadeará cuatro veces cuando se la desactive.

USO DEL SMART CONTROL PANEL™

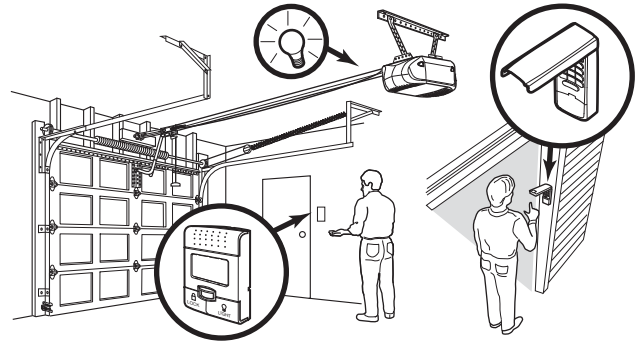

NOTA: Este método requiere dos personas si la Llave Digital ya está montada afuera del garaje.

1. Pulse el botón de PROG <Programación> de la Smart Control Panel™.

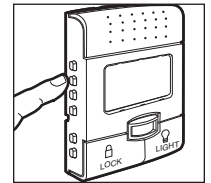

2. Oprima nuevamente el botón de PROG <Programación> para confirmar la modalidad de Programación.

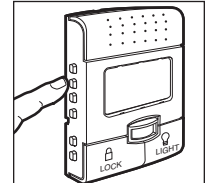

3. Marque en el teclado el número de identificación personal (PIN) de 4 dígitos que haya elegido. Luego oprima y mantenga oprimido el botón ENTER.

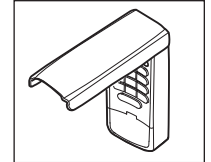

4. Suelte los botones cuando las luces de la unidad del motor empiecen a parpadear. Ya ha aprendido el código. Si no se han puesto lámparas, se escucharán dos chasquidos.

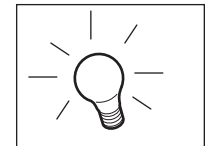

2. Oprima los cuatro dígitos del PIN (número de identificación) temporal que haya elegido, luego oprima Enter. La luz del abre-puertas va a parpadear cuatro veces.
3. Para fijar el número de **horas** que el PIN temporal debe funcionar, oprima el número de horas (hasta 255), luego oprima *.

O

3. Para fijar el número de **veces** que el PIN temporal debe funcionar, oprima el número de veces (hasta 255), luego oprima #.

La luz del abre-puertas va a parpadear una vez cuando se haya aprendido el PIN temporal.

Pruebe oprimiendo los cuatro botones correspondientes al PIN temporal, luego oprima Enter. La puerta debe moverse. Si el PIN temporal se ha fijado para abrir la puerta un determinado número de veces, recuerde que la prueba constituye una vez. Para borrar la contraseña temporal, repita los pasos 1 al 3; fijando el número de horas o de veces en 0 en el paso 3.

PIEZAS DE REPUESTO

Piezas del riel

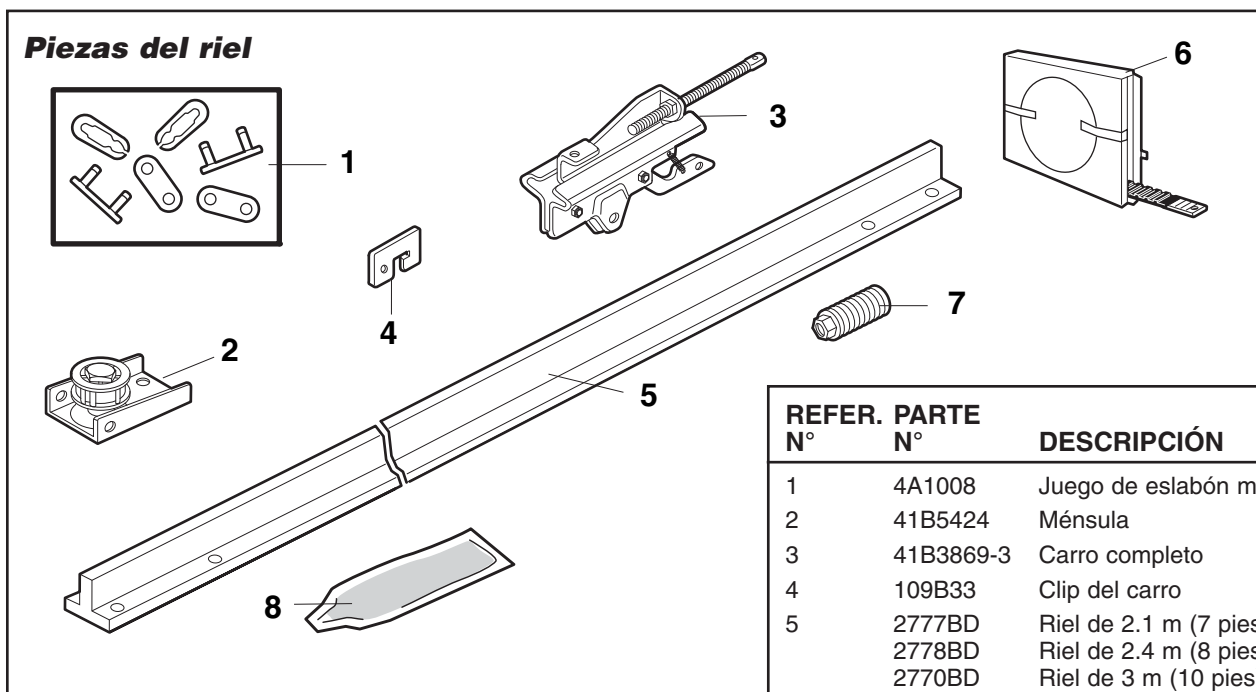

REFER. N°	PARTE N°	DESCRIPCIÓN
1	4A1008	Juego de eslabón maestro
2	41B5424	Ménsula
3	41B3869-3	Carro completo
4	109B33	Clip del carro
5	2777BD	Riel de 2.1 m (7 pies) un sola pieza
	2778BD	Riel de 2.4 m (8 pies) un sola pieza
	2770BD	Riel de 3 m (10 pies) un sola pieza
6	41A5434-11	Correa completa
7	41B4103	Tuerca del carro con resorte
8	83A11-2	Riel grasa

Piezas del instalación

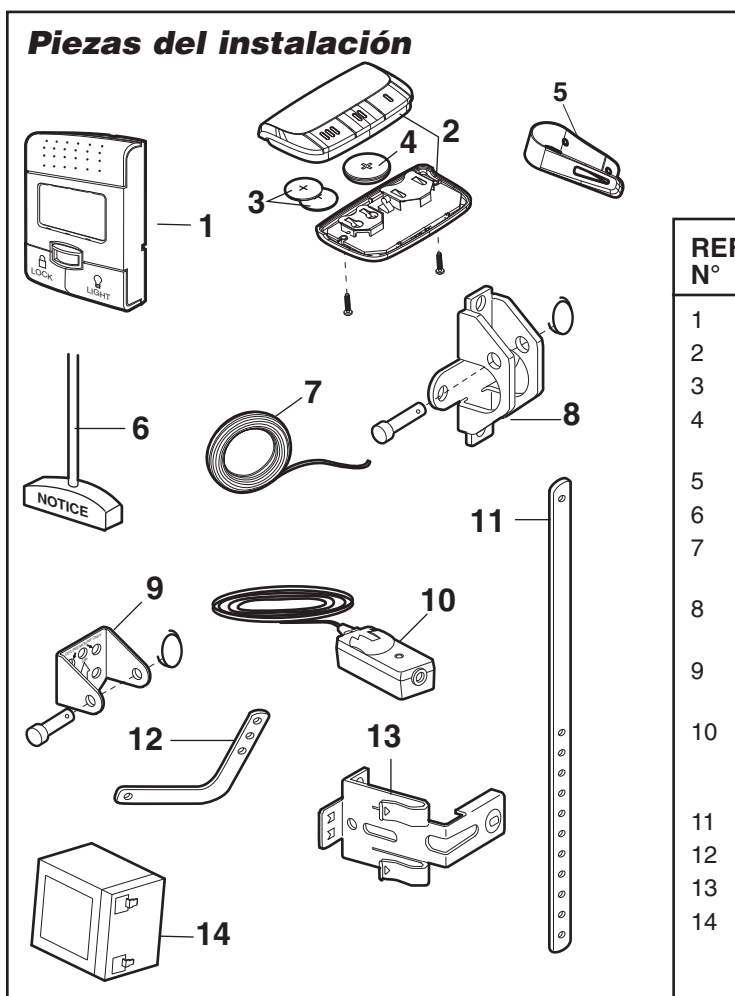

REFER. N°	PARTE N°	DESCRIPCIÓN
1	398LM	Smart Control Panel™
2	373P	Control remoto de 3 botones
3	10A19	Batería de litio de 3V2016: LED y abridor
4	10A33	Batería de litio de 3V2450: Interruptor de proximidad
5	29C151	Broche de visera para control remoto
6	41A2828	Manija y cuerda de apertura de emergencia
7	41B4494-1	Cable de 2 conductores - blanco y blanco/rojo
8	41A5047-1	Ménsula de puerta con pasador de chaveta y seguro de anillo
9	41A4353-1	Ménsula del cabezal con pasador de chaveta y seguro de anillo
10	41A5034	Juego de sensores de seguridad (receptor y emisor) con .9 m (3 pies) de cable de 2 conductores
11	178B34	Brazo recto de la puerta
12	178B35	Brazo curvo de la puerta
13	41A5266-1	Ménsulas para sensor de seguridad (2)
14	485LM	Batería
		NO MOSTRADO
	101D173	Barra pulsadora para el control de la puerta
	41A2770-13	Bolsa de accesorios de instalación (incluye accesorios mencionados en página 5)
	114A3626	Manual del usuario

Piezas de la unidad del motor

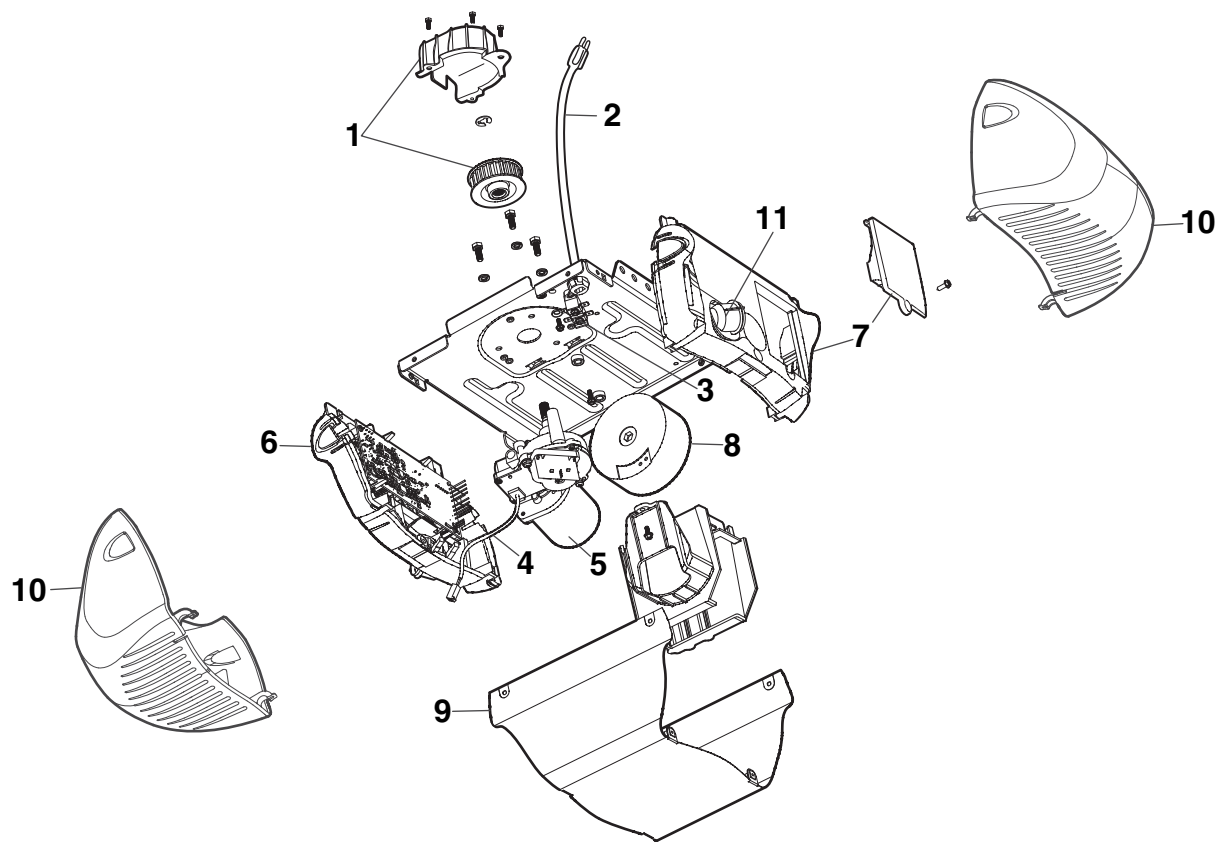

REFER. PARTE		DESCRIPCIÓN	REFER. PARTE		DESCRIPCIÓN
N°	N°		N°	N°	
1	41C76	Correa casquillo y piñón	7	41A6231	Panel de extremo con puerta de batería y tornillo
2	41B4245	Línea cuerda	8	41C190	Transformador y arnés
3	41B375-3	Terminal bloquear con tornillo	9	41D504-4	Tapa
4	41A6281	Juego de mazo de cables	10	108D79	Lentes
5	41D794	Motor con sensor de posición	11	175B88	Casquillo de la luz
6	41DB002-2	Conjunto lógico de receptor			NO MOSTRADO
				485LM	Juego de batería

ACCESORIOS

1702LM

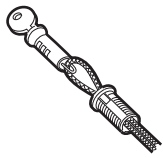

Liberador de la llave de emergencia:

Se requiere en las cocheras que NO tienen puerta de acceso. Permite al dueño de la casa abrir la puerta de la cochera manualmente desde el exterior, desconectando el trole.

41A5281

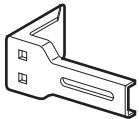

Ménsulas de extensión:

(Opcionales) Para la instalación de sensores de seguridad en la pared o en el piso.

377LM

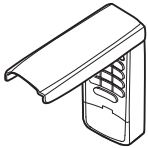

Llave digital Security+®:

Permite al usuario abrir la puerta del garaje desde afuera al ingresar una contraseña en un teclado diseñado especialmente. También se puede agregar una contraseña provisoria para visitantes o proveedores de servicios. El uso de esta contraseña provisoria se puede limitar a un número programable de horas o entradas.

915LM



Monitor para la puerta del garaje:

¡Seguridad para la puerta más grande de su casa! Le dice si la puerta de su garaje está abierta o cerrada.

Monitorea hasta 4 puertas de garaje agregando módulos de sensores adicionales.

395LM

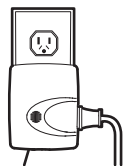

Control remoto auxiliar:

Con este control remoto de abre-puertas, se puede encender una lámpara, un televisor u otro artefacto desde el garaje u otro lugar de la casa.

373W

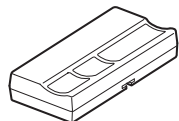

Control remoto texturizado de 3 botones, con Security+®:

Incluye broche para visera.

373P



Control remoto texturizado de 3 botones, con Security+®:

Incluye broche para visera.

374LM

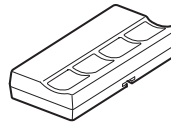

Control remoto Security+® de 4 botones:

Incluye broche para visera.

370LM



Mini-Control remoto de 3 botones Security+®:

Con anillo llavero y suletador.

378LM

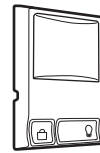

Control de la puerta sin cable:

Botón pulsadora, función de la luz y botón auxiliar. Batería es incluye.

485LM

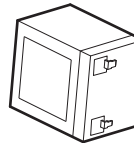

Sistema de alimentación de respaldo:

Proporciona energía respaldo al abre-puertas. Solo para el modelo 3850.

975LM



Láser de estacionamiento:

El láser permite a dueños de una casa parquear exacto los vehículos en el garaje.

990LM

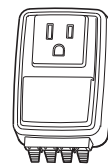

Protector de sobrecarga:

El protector de sobrecarga del abre-puertas de garaje es diseñado para proteger las abre-puertas de LiftMaster® contra daño contra oleadas del relámpago y de potencia.

379LM-10



Llave digital de huella digital:

La sistema usa tecnología biométrica que permite a un usuario autorizado tener acceso escaneando su huella digital. El sensor de la unidad forma una plantilla numérica de la huella digital que es exclusiva del usuario. La memoria de la unidad puede almacenar hasta diez huellas digitales.

EL SERVICIO DE LIFTMASTER® ESTÁ SIEMPRE DISPONIBLE

NUESTRO SERVICIO ABARCA TODO EL PAÍS

LA INFORMACIÓN SOBRE INSTALACIÓN Y SERVICIO
ESTÁ AL ALCANCE DEL TELÉFONO. SIMPLEMENTE
MARQUE NUESTRO NÚMERO, SIN CARGO ALGUNO:

1-800-528-9131

www.liftmaster.com

Póngase en contacto con su distribuidor local de
CHAMBERLAIN si necesita instalación, piezas de repuesto
y servicio profesional. Busque el distribuidor en las Páginas
Amarillas llame a número de servicio para más información
sobre su distribuidor local.

PEDIDO DE REPUESTOS

Una vez confirmado el pedido, las partes enviadas se
facturarán al precio vigente al momento de la transacción.

**CUANDO ORDENE PARTES DE REPUESTO, DEBE
PROPORCIONAR LOS SIGUIENTES DATOS:**

- NÚMERO DE PARTE
- NOMBRE DE LA PARTE
- NÚMERO DE MODELO

PARA EFECTUAR PEDIDOS, DIRÍJASE A:

THE CHAMBERLAIN GROUP, INC.
Technical Support Group
6050 S. Country Club Road
Tucson, Arizona 85706

**INFORMACIÓN PARA SERVICIO
NÚMERO SIN CARGO:**

1-800-528-9131

GARANTÍA LIMITADA DE CINCO AÑOS DE LIFTMASTER GARANTÍA LIMITADA DE POR VIDA DEL MOTOR Y CORREA

The Chamberlain Group, Inc. (el "Vendedor") garantiza al primer comprador (usuario) de este producto, en uso en la residencia en la que fuera originalmente instalado, que está libre de defectos de materiales y/o mano de obra, y dicha garantía se extiende por 5 años a partir de fecha de compra [y que el motor y correa está libre de defectos de materiales y/o mano de obra, y dicha garantía se extiende por su vida útil a partir de la fecha de compra]. La operación apropiada del presente producto depende de que usted cumpla las instrucciones relativas a instalación, operación, mantenimiento y prueba. El hecho de no cumplir de forma estricta con tales instrucciones anulará la presente garantía en su totalidad.

Si, durante el período de la garantía limitada, este producto parece contener un defecto cubierto por la presente garantía limitada, llame al número de teléfono gratuito 1-800-528-9131 antes de desmontar este producto. A continuación, envíe este producto, con gastos de envío pagados por adelantado y asegurado, a nuestro centro de servicio para la reparación oportuna en virtud de la garantía. Se le proporcionarán instrucciones de envío cuando llame. Por favor incluya una descripción breve del problema y un recibo fechado que sirva de prueba de la compra con cualquier producto devuelto para reparación en virtud de la garantía. Los productos devueltos al Vendedor para reparación a efectos de garantía con respecto a los cuales se confirme, tras la recepción correspondiente por parte del Vendedor, que son defectuosos y que se encuentran cubiertos por la presente garantía limitada, serán reparados o reemplazados (de conformidad con la opción exclusiva del Vendedor) sin ningún costo para usted y se devolverán con los gastos pagados por adelantado. Las piezas defectuosas serán reparadas o reemplazadas por piezas nuevas o reprocesadas en fábrica de conformidad con la opción exclusiva del Vendedor.

TODA GARANTÍA IMPLÍCITA DEL PRODUCTO, YA SEA DE APTITUD COMERCIAL, DE APTITUD PARA UN PROPÓSITO PARTICULAR O DE CUALQUIER OTRA ÍNDOLE, ESTARÁ LIMITADA AL PERÍODO DE 5 AÑOS ESTIPULADO EN LA GARANTÍA LIMITADA EXPLICADA ANTERIORMENTE [EXCEPTO LAS GARANTÍAS IMPLÍCITAS CONCERNIENTES AL MOTOR Y CORREA, QUE ESTARÁN LIMITADAS AL PERÍODO DE VIDA ESTIPULADO EN LA GARANTÍA LIMITADA DE DICHO MOTOR Y CORREA], Y DESPUÉS DE DICHO PERÍODO, NINGUNA GARANTÍA IMPLÍCITA TENDRÁ VIGENCIA. En ciertos estados no se permiten limitaciones de duración de garantías implícitas, por lo cual, las limitaciones estipuladas anteriormente podrían no aplicarse en su caso particular. ESTA GARANTÍA LIMITADA NO TENDRÁ VALIDEZ EN CASO DE, NI RECONOCERÁ RECLAMOS POR: DAÑOS NO DEBIDOS A DEFECTOS DEL PRODUCTO, DAÑOS CAUSADOS POR DEFECTOS DE INSTALACIÓN, DE USO O DE MANTENIMIENTO (INCLUYENDO, ENTRE OTRAS COSAS, MALTRATO, USO INDEBIDO, FALTA DE MANTENIMIENTO ADECUADO, REPARACIONES EFECTUADAS POR PERSONAL NO AUTORIZADO Y EN CASO DE MODIFICACIONES AL PRODUCTO), MANO DE OBRA POR LA INSTALACIÓN DE UNA UNIDAD REPARADA O CAMBIADA, CAMBIO DE PILAS, CAMBIO DE LÁMPARAS NI UNIDADES INSTALADAS PARA USOS QUE NO SEAN RESIDENCIALES.

LA PRESENTE GARANTÍA LIMITADA NO CUBRE NINGÚN PROBLEMA QUE SE ENCUENTRE RELACIONADO CON LA PUERTA DEL GARAJE O LOS ACCESORIOS DE LA PUERTA DEL GARAJE, LO CUAL INCLUYE, A TÍTULO ENUNCIATIVO PERO NO LIMITATIVO, LOS RESORTES DE LA PUERTA, LOS RODILLOS DE LA PUERTA, EL ALINEAMIENTO O LAS BISAGRAS DE LA PUERTA. ESTA GARANTÍA LIMITADA TAMPOCO RECONOCE RECLAMOS POR PROBLEMAS CAUSADOS POR INTERFERENCIA ELECTROMAGNÉTICA / ELECTRÓNICA.

EL VENDEDOR NO SERÁ RESPONSABLE BAJO NINGUNA CIRCUNSTANCIA DE DAÑOS CONSECUENCIALES, INCIDENTALES O ESPECIALES QUE SE DERIVEN DEL USO O INCAPACIDAD DE USO DEL PRESENTE PRODUCTO. LA RESPONSABILIDAD DEL VENDEDOR POR INCUMPLIMIENTO DE LA GARANTÍA, INCUMPLIMIENTO DE CONTRATO, NEGLIGENCIA O RESPONSABILIDAD OBJETIVA NO EXCEDERÁ EN NINGÚN CASO EL COSTO DEL PRODUCTO CUBIERTO POR LA PRESENTE. NINGUNA PERSONA SE ENCUENTRA AUTORIZADA A ASUMIR EN NUESTRO NOMBRE NINGUNA RESPONSABILIDAD EN RELACIÓN CON LA VENTA DEL PRESENTE PRODUCTO.

Algunos estados no permiten la exclusión o limitación de daños consecuenciales, incidentales o especiales, de manera que es posible que la limitación o exclusión anterior no resulte de aplicación en su caso. La presente garantía limitada le proporciona derechos específicos, y es posible que usted tenga asimismo otros derechos que pueden variar en función del estado.