



DUCT TYPE AIR CONDITIONER OWNER'S MANUAL



GB OWNER'S MANUAL
ENGLISH

DE BEDIENUNGSHANDBUCH
DEUTSCH

FS MANUEL D'UTILISATION
FRANÇAIS

NL GEBRUIKSAANWIJZING
NEDERLANDS

IT MANUALE UTENTE
ITALIANO

ES MANUALE UTENTE
ESPAÑOL

PL INSTRUKCJA UŻYTKOWNIKA
POLSKI

CONTENTS

1. READ BEFORE OPERATING	2
1.1 Safety Precautions	2
1.2 Part Names	3
2. OPERATION	4
2.1 Operating Conditions	4
2.2 How It Works	5
2.3 Hints For Economical Operation	5
3. CARE AND MAINTENANCE	6
4. TROUBLE SHOOTING	7

This product has been determined to be in compliance with the Low Voltage Directive (2006/95/EC), and the Electromagnetic Compatibility Directive (2004/108/EC) of the European Union.



Correct Disposal of This Product (Waste Electrical & Electronic Equipment)

(When using this air conditioner in European countries, the following guidance must be followed)

- This marking shown on the product or its literature, indicates that waste electrical and electronic equipment (WEEE as in directive 2002/96/EC) should not be mixed with general household waste.

It is prohibited to dispose of this appliance in domestic household waste.

For disposal, there are several possibilities:

1. The municipality has established collection systems, where electronic waste can be disposed of at least free of charge to the user.
2. When buying a new product, the retailer will take back the old product at least free of charge.
3. The manufacture will take back the old appliance for disposal at least free of charge to the user.
4. As old products contain valuable resources, they can be sold to scrap metal dealers.

Wild disposal of waste in forests and landscapes endangers your health when hazardous substances leak into the ground-water and find their way into the food chain.

Indoor Unit	Outdoor Unit	Rated Voltage & Hz
42QSM009DS*		
42QSM012DS*	38QUS012DS*	
42QSM018DS*	38QUS018DS* 38QUS018DS2*	220-240V ~ 50Hz
42QSM024DS*	38QUS024DS* 38QUS027DS3*	
42QSM036DS*	38QUS036DS* 38QUS036DS4*	
42QSM048DS*	38QUS048DT*	
42QSM060DS*	38QUS060DT*	380-420V 3N~ 50Hz

The manufacturer reserves the right to change any product specifications without notice.

1. READ BEFORE OPERATING

1.1 SAFETY PRECAUTIONS

- Read this manual before using the product!
 - This appliance can be used by children aged from 8 years and above and persons with reduced physical, sensory or mental capabilities or lack of experience and knowledge if they have been given supervision or instruction concerning use of the appliance in a safe way and understand the hazards involved.
 - Children shall not play with the appliance. Cleaning and user maintenance shall not be made by children without supervision.
-

WARNING

This symbol indicates the possibility of personnel injury or loss of life.

- The task of installing this product must only be performed by suitably qualified and experienced persons.
- **ELECTRICAL** work may only be performed by authorized personnel and in accordance with national wiring standard. If the supply cord is damaged, it must be replaced by the manufacturer, its service agent or similarly qualified persons in order to avoid a hazard.
- Do not use extension cord or share the same power outlet with other appliances.
- Do not attempt to maintain, repair, move or modify your air conditioner. Seek professional help - contact an authorized dealer.
Incomplete repair or maintenance may result in water leakage, electric shock or fire.
- Turn off the unit if unusual smells, sounds or vibrations are noticed. Contact authorized dealer.
- This appliance is not accessible to the general public and intended to be maintained by qualified service personnel and located at a level not less than 2.5m from floor.
- Do not use flammable gas or combustibles such as gasoline, benzene, thinner, etc. in the conditioned space.
This may result in a fire.
- Do not use a heating appliance in the conditioned space.
Insufficient ventilation may cause accidents due to oxygen deficiency.
- Operating with wet hands may result in electrical shock.
- Prolonged exposure to drafts may lead to muscular discomfort and dry eyes.
This could affect your physical condition and cause health problems.
- Do not touch the air outlet or louver while unit is in operation.
It may cause injury.
- Do not insert anything into the air inlet or outlet.
This may cause injury, as the internal fan rotates at high speed.
- Do not place any object especially things containing water, like vases, on the unit.
This may cause electric shock.
- Store the remote control out of reach of infants.
Failure to observe this may result in the batteries being swallowed or other accidents.
- **This appliance is only intended for use in household environment.**
Appliance for household environment is appliance for typical housekeeping functions used in the household environment that may also be used by non expert users, such as shops, offices and other similar working environment, farm houses, hotels, motels and other residential type environment.

1. READ BEFORE OPERATING

CAUTION

This symbol indicates the possibility of property damage or serious consequences.

- This product is intended for human comfort ONLY.
- Do not block air inlets or outlets. Poor performance, increased running costs and reduce product life will result.
- Do not control the system with main power switch.
It can cause fire or water leakage.
- Do not touch the fins on the heat exchanger.
Metal parts may have sharp edges that casue injury.
- Disconnect the unit when unused for long periods.
- Disconnect BEFORE cleaning or servicing.
- Never use strong detergents, solvents or abrasive polish on the product.
- Regular high level maintenance of the indoor and outdoor units is essential.
Specialist MAINTENANCE is required to do deep-clean, lubricate and function check of all critical components. Contact a qualified service personnel.

1.2 PART NAMES

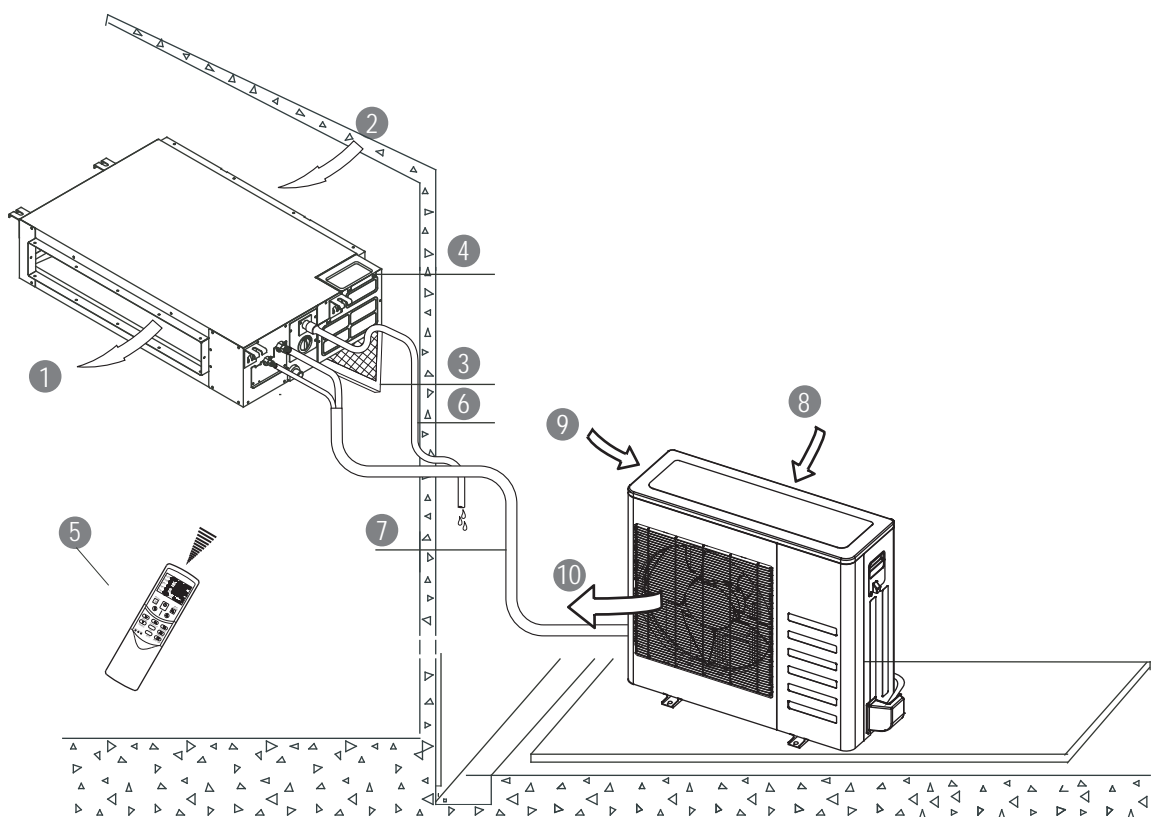

INDOOR UNIT

- 1 Air outlet
- 2 Air inlet
- 3 Air filter
- 4 Electric control cabinet
- 5 Remote controller*
- 6 Drain pipe

OUTDOOR UNIT

- 7 Connecting pipe
- 8 Air inlet
- 9 Air inlet(side and rear)
- 10 Air outlet

[*] Remote controller or wired controller: model dependent.

1. READ BEFORE OPERATING

DISPLAY

Function indicators on indoor unit display panel

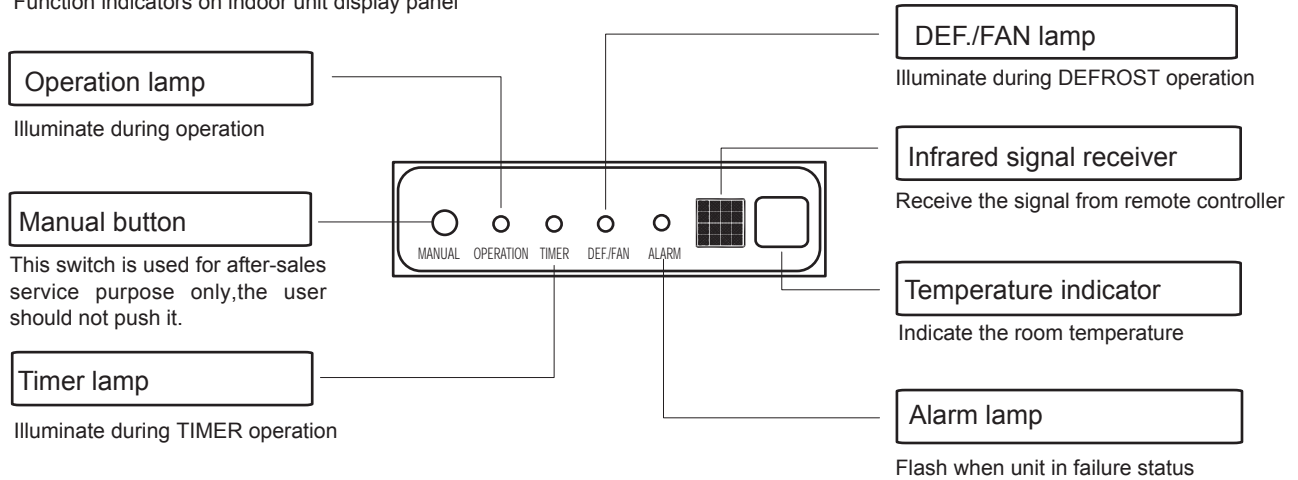

NOTE

- All the pictures in this manual are for explanation purpose only. They may be slightly different from the air conditioner you purchased (Model dependent). The actual shape shall prevail.
- A guide on using the remote controller (or wired controller) is included in this literature packaged.

2. OPERATION

2.1 OPERATING CONDITIONS

Operating Conditions		Indoor	Outdoor
Cooling Operation	Upper limit	32°C DB	46°C DB
	Lower limit	18°C DB	-10°C DB
Heating Operation	Upper limit	27°C DB	24°C DB
	Lower limit	0°C DB	-15°C DB

Note: DB - Dry Bulb

- Optimum performance will be achieved within these operating temperatures.
- When the unit operates above or below these conditions for a long time, system diagnostics may detect a malfunction and the unit will not operate properly.
- Room relative humidity - less than 80%. If the air conditioner operates outside this range, the surface of the air conditioner may attract condensation.

2. OPEATION

2.2 HOW IT WORKS

Basic Operation Modes: **AUTO / COOL / DRY / HEAT / FAN**

AUTO Mode

- In this setting the system will automatically change modes and fan speed to the set temperature.
- [In spring and autumn, closer temperature control may require COOL/HEAT mode changes.]

DRY Mode

In this mode, priority is given to dehumidifying the air. Low fan speed and compressor cycling is used to achieve this and regulate room temperature.

Compressor Delay

At start-up, a time delay of 3 to 4 minutes protects the compressor.

Cold Draft Prevention

To avoid uncomfortable drafts in heating mode, the indoor unit is preheated before the fan starts. This delay should only last a few minutes.

Auto Defrost

Ice develops on the outdoor unit in heating mode. To defrost this ice, the indoor fan stops for a few minutes before heating continues.

Auto Restart*

The unit will automatically restart after a power interruption. Previous user settings are all recovered.

Auto Leak Detection*

When refrigerant leakage is detected, the unit will display "EC" code or flash LEDs.

[*] Model dependent

2.3 HINTS FOR ECONOMICAL OPERATION

- Adjust the temperature to achieve moderate comfort levels. Excessively low or high temperatures waste energy.
- Improve performance by keeping windows and doors closed.
- Limit energy usage [run time] by using the TIMER function.
- Do not block air inlets or outlets. Poor performance, increased running costs and reduced product life will result.
- Inspect the air filters periodically, and clean them when needed.
- Disconnect the power source if unit will not be used for a long period.

3. CARE AND MAINTENANCE

CAUTION

- DISCONNECT from power source BEFORE attempting to clean or service!
- Use a soft damp cloth when cleaning the grille, casing and remote control.
- Always contact a qualified service personnel to carry out repair or any non-user serviceable maintenance, such as deep-cleaning, lubricate and function check of critical component.

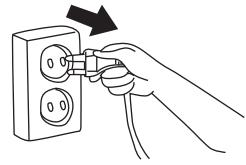

■ Cleaning the air filter

Please contact the qualified service personnel to carry out servicing which involve the removal of covers. To maintain the good performance, regularly inspect air filters and clean them if required.

Rear ventilated installation:

Remove the filter fixed screws (2 screws) and take down the filter away from the unit.

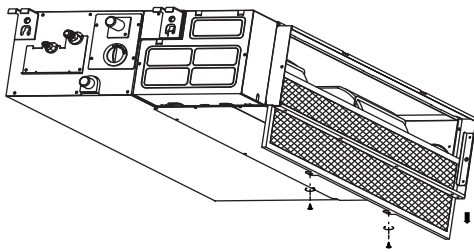

Descensional ventilated installation:

Push the filter up slightly to let the position retainer escape away from the flange fixed holes, and take off the filter according to below arrow direction.

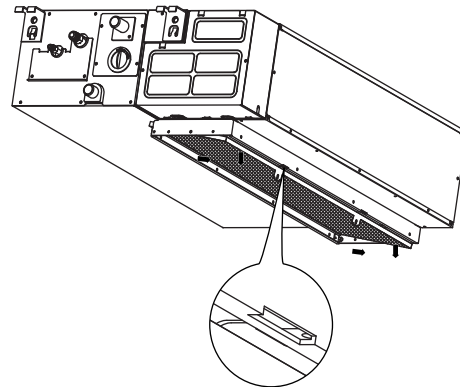

Clean the air filter

Vacuum cleaner or pure water may be used to clean the air filter. If the dust accumulation is too heavy, please use soft brush and mild detergent to clean it and dry out in cool place. Re-install the air filter in reverse order described above.

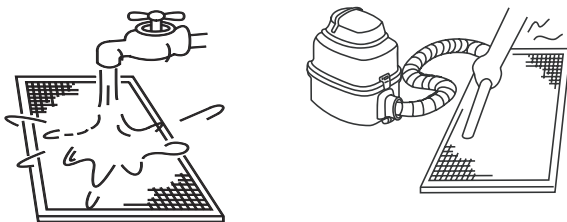

NOTE:

The air-in side should face up when using vacuum cleaner.
The air-in side should face down when using water.

■ Storage Preparation [long idle periods]

1. Clean the air filters
2. In humid or damp climates, operate in Fan only mode until the unit has dried out.
3. Turn the air conditioner off with the remote and remove the batteries.
4. Disconnect from the power source.

■ Re-use After Storage

1. Check if anything block the air inlet and outlet.
2. Clean the air filters
3. Check the wires if any damaged or proper grounded.
4. Reconnect to the power source
5. Wait 24 hours when the ambient temperature is low.
6. Reinstall the batteries into the remote controller and turn the unit on.

4. TROUBLE SHOOTING

- Please carry out the following check before making a service call.

CONCERN	PLEASE FIRST CHECK!
Unit does not work at all	• Is there a power failure?
	• Has a switch been turned off, a circuit breaker tripped or a fuse blown?
	• Are the batteries in the remoter control fresh?
	• Are the clock and timer on the remote set correctly?
Poor cooling or heating	• Are the temperature and mode settings correct?
	• Are the air filters clean?
	• Are the windows and doors closed?
	• Is air flow unrestricted in & out of indoor & outdoor units?
	• Is fan speed on high and louvers allowing maximum flow?

■ Guides, Tips and Casutions

The following may occur during normal operation, and may not indicate malfunction.

Case	Explanation
Cooling or heating is delayed.	A 3 minute delay protects the compressor.
Fan speed changes – off , very slow and then normal	Automatically happens in heating mode - prevents cold air blowing onto occupants.
The heating operation stops suddenly and defrost-light blinks.	Frost removal on outdoor unit is in progress (5 – 10mins).
Mist coming out of the indoor unit	May occur when unit temperature is low and room air is hot and humid.
Low volume sounds are emitted by the air conditioner	"Hissing": normal – gas pressure equalizing when compressor stops or starts.
	"Squeaking": normal expansion and contraction of plastic and metal parts.
	Rushing air – normal when louver resets its position.
Dust discharges from the unit.	May occur when air conditioner is used for the first time or has not been used for a long time.
Emits a peculiar odour.	Usually caused by chemicals, cigarette smoke, cooking etc. If not the case call your suitable contractor.
Changes to fan only while cooling or heating.	Room temperature is the same as that selected with the remote. If not the case call a suitable contractor.
Poor heating performance	May occur when outdoor temperatures are close to or below zero degrees Celsius
Turns on automatically	Normal when power is restored after a power failure.
Operation is erratic, unpredictable or unresponsive.	Interference from cell phone towers and remote boosters may cause the unit to malfunction.
	Disconnect the power and then re-connect.
	Press the ON/OFF button on the remote controller to restart operation.
	If the problem is not resolved call a suitable contractor.

4. TROUBLE SHOOTING

■ Contact your dealer

In the case of ANY of the following, turn off the unit immediately!

- Power cord is damaged or abnormally warm.
- Burning odours are smelled.
- Loud or abnormal sounds are heard.
- A power fuse blows or a circuit breaker trips frequently.
- Water or other objects fall into or out of the unit.
- Indicators blink continuously.
- A self-diagnostic code is displayed e.g. E0, E1, E2 ... or P0, P1, P2... etc.

- Record the product's model number,
- Contact a authorized dealer,
- Share all observed details!

CAUTION

**DO NOT ATTEMPT TO CORRECT THESE ITEMS YOURSELF!
CONTACT A QUALIFIED SERVICE PERSONNEL!**

CAUTION

- The multi-system air conditioner can not be in different operating modes at the same time, such as one unit being in the "COOL" mode and one unit being in the "HEAT" mode.
When conducting different operations, the "HEAT" mode will be given priority. The indoor unit which operates in "COOL" or "FAN" mode will stop and display "P5".



DUCT TYPE KLIMAANLAGE

BEDIENUNGSHANDBUCH



INHALTSVERZEICHNIS

1. VOR DER INBETRIEBNAHME LESEN	2
1.1 Sicherheitshinweise	2
1.2 Namen der Teile	3
2. BETRIEB	4
2.1 Betriebsbedingungen	4
2.2 So funktioniert es	5
2.3 Hinweise für einen wirtschaftlichen Betrieb	5
3. PFLEGE UND WARTUNG	6
4. FEHLERBEHEBUNG	7

Dieses Produkt befindet sich in Übereinstimmung mit der Niederspannungsrichtlinie (2006/95/EG) und der Richtlinie über elektromagnetische Verträglichkeit (2004/108/EG) der Europäischen Union.



Korrekte Entsorgung dieses Produktes (Elektro- und Elektronik-Altgeräte)

(Bei der Benutzung dieser Klimaanlage in europäischen Ländern muss Folgendes eingehalten werden)

- Dieses Symbol auf dem Produkt oder in seiner Dokumentation bedeutet, dass Elektro- und Elektronik-Altgeräte (WEEE nach der Richtlinie 2002/96/EG) nicht mit gewöhnlichem Haushaltsabfall zusammen entsorgt werden dürfen. Die Entsorgung dieses Geräts als Siedlungsabfall ist verboten.

Es gibt verschiedene Entsorgungsmöglichkeiten:

1. Die Stadtverwaltung hat Sammelstellen zur kostenlosen Entsorgung von Elektronikaltgeräten eingerichtet,
2. Wenn Sie ein neues Produkt kaufen, wird der Einzelhändler das alte zumindest unentgeltlich zurückzunehmen.
3. Der Hersteller wird das alte Gerät zur Entsorgung zumindest für den Benutzer unentgeltlich zurückzunehmen.
4. Da alte Produkte wertvolle Ressourcen enthalten, können sie an Altmetallhändler verkauft werden.

Die Entsorgung in Wäldern und in der freien Natur gefährdet Ihre Gesundheit, wenn gefährliche Stoffe in das Grundwasser und in die Nahrungskette gelangen.

Innengerät	Außengerät	Nennspannung & Hz
42QSM009DS*		
42QSM012DS*	38QUS012DS*	
42QSM018DS*	38QUS018DS*	38QUS018DS2*
42QSM024DS*	38QUS024DS*	38QUS027DS3*
42QSM036DS*	38QUS036DS*	38QUS036DS4*
42QSM048DS*	38QUS048DT*	
42QSM060DS*	38QUS060DT*	380-420V 3N ~ 50Hz

Der Hersteller behält sich das Recht vor, die Spezifikationen jedes Produkts ohne vorherige Benachrichtigung zu ändern.

1. BITTE VOR DER INBETRIEBNAHME LESEN

1.1 SICHERHEITSHINWEISE

- Lesen Sie dieses Handbuch bevor Sie das Produkt benutzen!
- Das Gerät kann von Kindern über 8 Jahren und von Personen mit eingeschränkten körperlichen, sensorischen bzw. geistigen Fähigkeiten, mangelnder Erfahrung bzw. fehlendem Wissen bedient werden, sofern sie beaufsichtigt werden oder eine gründliche Einweisung zur sicheren Nutzung der Geräte erhalten haben und die relevanten Gefahren begreifen.
- Kinder dürfen nicht mit dem Gerät spielen. Reinigung und Benutzerpflege sollen nicht von Kindern unbeaufsichtigt durchgeführt werden.

WARNHINWEIS

Dieses Symbol bedeutet die Möglichkeit von Verletzung oder Tod.

- Die Installation dieses Produkts darf nur von entsprechend qualifizierten und erfahrenen Personen durchgeführt werden.
- ELEKTRISCHE Arbeiten können nur von autorisiertem Personal und gemäß den nationalen Installationsvorschriften durchgeführt werden. Wenn das Netzkabel beschädigt ist, ist es vom Hersteller, dessen Kundendienst oder entsprechend geschultem Fachpersonal zu ersetzen, um Gefahren zu vermeiden.
- Benutzen Sie kein Verlängerungskabel und benutzen Sie nicht die gleiche Steckdose gleichzeitig für andere Geräte.
- Versuchen Sie nicht, Ihre Klimaanlage zu reparieren, zu transportieren oder daran Änderungen vorzunehmen. Suchen Sie professionelle Hilfe - wenden Sie sich an einen zugelassenen Händler. Eine unvollständige Wartung oder Reparatur kann zu Wasseraustritt, Stromschlag oder Brand führen.
- Wenn ungewöhnliche Gerüche, Geräusche oder Vibrationen festgestellt werden, schalten Sie das Gerät aus. Wenden Sie sich an einen zugelassenen Händler.
- Die Wartung dieses Geräts darf nur von qualifiziertem Wartungspersonal durchgeführt werden; sein Abstand von dem Boden muss mindestens 2,5m betragen.
- Benutzen Sie kein entzündliches Gas oder brennbare Substanzen wie Benzin, Benzol, Verdüner usw. im klimatisierten Raum. Das könnte Brand verursachen.
- Benutzen Sie keine Heizgeräte in dem klimatisierten Raum. Bei unzureichender Lüftung kann es zu Unfällen aufgrund von Sauerstoffmangel kommen.
- Wenn das Gerät mit nassen Händen bedient wird, kann es zu Stromschlag kommen.
- Lange Aussetzung an Zugluft kann Muskelschmerzen und trockene Augen zur Folge haben. Das könnte Ihre körperliche Verfassung beeinträchtigen und Gesundheitsprobleme verursachen.
- Berühren Sie die Luftaustrittsöffnung oder die Lamellen nicht, während das Gerät in Betrieb ist. Das kann eine Verletzung verursachen.
- Stecken Sie nichts in den Lufteintritt oder den Luftaustritt. Da der innere Lüfter eine sehr hohe Drehgeschwindigkeit hat, könnte das zu Verletzungen führen.
- Stellen Sie keine Gegenstände, besonders wenn sie Wasser enthalten, wie Vasen, auf das Gerät. Das kann Stromschlag verursachen.
- Die Fernbedienung darf sich nicht in Reichweite von Kindern befinden. Bei Nichtbeachtung kann es dazu kommen, dass sie Batterien verschlucken oder dass sich sonstige Unfälle ereignen.
- Dieses Gerät ist nur für den häuslichen Gebrauch bestimmt. Ein für den häuslichen Gebrauch bestimmtes Gerät ist ein Gerät für typische Haushaltsfunktionen, das im Haushalt benutzt wird und das auch von Nicht-Experten verwendet werden kann, wie z. B. in Geschäften, Büros und sonstigen Arbeitsräumen, Bauernhöfen, Hotels, Motels und anderen Wohneinrichtungen.

1. BITTE VOR DER INBETRIEBNAHME LESEN

ACHTUNG

Dieses Symbol bedeutet die Möglichkeit von Sachschaden oder schweren Folgen.

- Dieses Produkt dient NUR dem menschlichen Komfort.
- Blockieren Sie die Lufteintritts- oder Luftaustrittsöffnungen nicht. Das wird eine schlechte Leistung, höhere Betriebskosten und eine kürzere Lebensdauer des Produkts zur Folge haben.
- Bedienen Sie das System nicht mit dem Hauptschalter.
Das kann Brand oder Wasseraustritt verursachen.
- Berühren Sie nicht die Lamellen des Wärmeaustauschers.
Metallteile können scharfe Kanten haben, die Verletzungen verursachen.
- Wenn das Gerät für lange Zeit nicht benutzt werden soll, schalten Sie die Stromversorgung aus.
- VOR dem Reinigen oder der Wartung schalten Sie das Gerät ab.
- Benutzen Sie nie starke Reinigungsmittel, Verdüner oder Schleifpolitur am Produkt.
- Die regelmäßige hochwertige Wartung des Innen- und Außengeräts ist sehr wichtig.
Für Tiefenreinigung, Schmieren und Funktionskontrolle aller wichtigen Bauteile ist die WARTUNG durch Fachleute erforderlich. Wenden Sie sich an qualifiziertes Wartungspersonal.

1.2 NAMEN DER TEILE

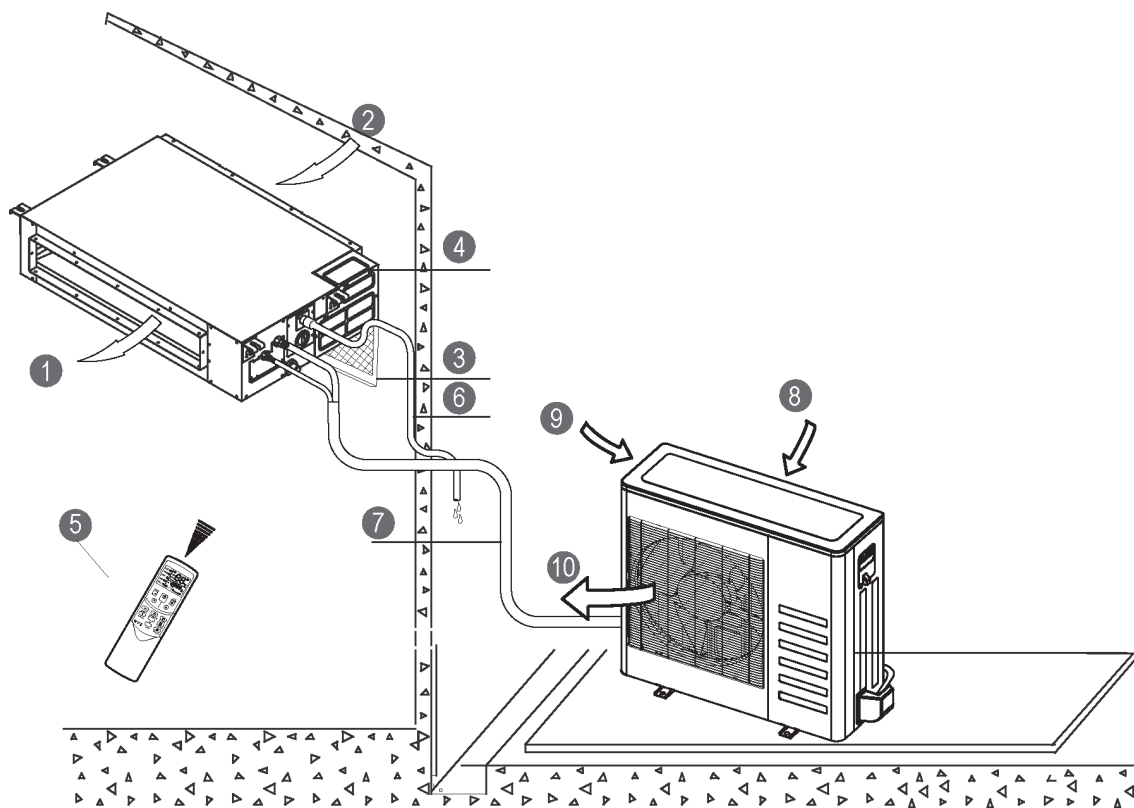

INNENGERÄT

- ① Luftaustrittsöffnung
- ② Lufteintrittsöffnung
- ③ Lufteintrittsöffnung
- ④ Schaltschrank
- ⑤ Schaltschrank*
- ⑥ Ablaufrohr

AUSSENGERÄT

- ⑦ Verbindungsrohr
- ⑧ Lufteintrittsöffnung
- ⑨ Lufteintrittsöffnung
(Seite und Rückseite)
- ⑩ Luftaustrittsöffnung

[*] Fernbedienung oder kabelgebundenes Bedienteil: modellabhängig

1. BITTE VOR DER INBETRIEBNAHME LESEN

ANZEIGEFELD

Funktionsanzeigen auf dem Anzeigefeld des Innengeräts

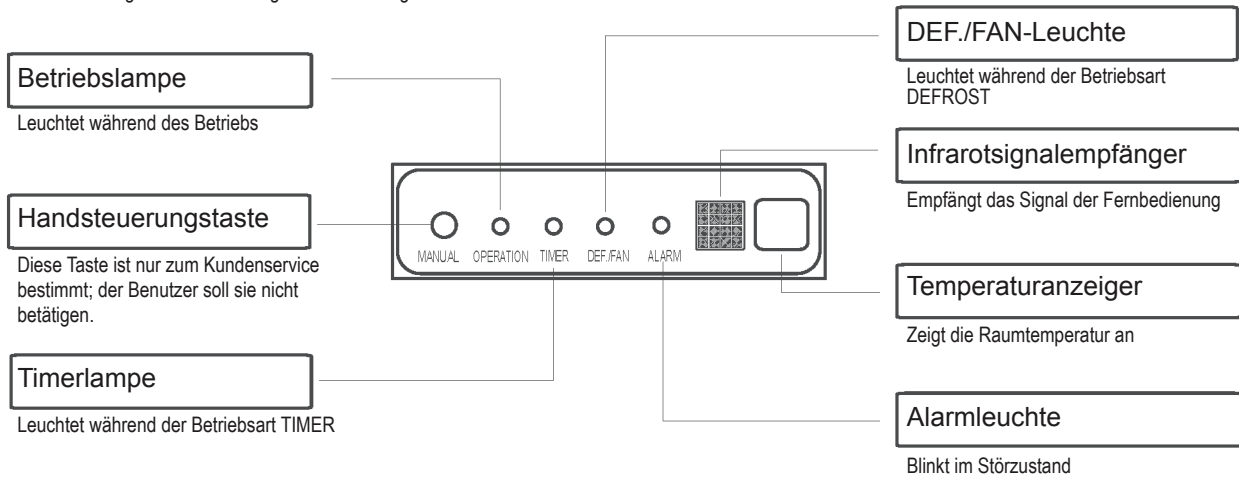

HINWEIS

- Alle Abbildungen in diesem Handbuch dienen lediglich der Erklärung. Sie können geringfügig von dem Klimagerät, das sie gekauft haben, abweichen (modellabhängig). Die tatsächliche Form ist maßgeblich.
- In dieser Dokumentation finden Sie Anleitungen zur Verwendung der Fernbedienung (oder des kabelgebundenen Bedienteils).

2. BETRIEB

2.1 BETRIEBSBEDINGUNGEN

Betriebsbedingungen		In Innenräumen	Im Freien
Kühlen	Obergrenze	32°C DB	46°C DB
	Untergrenze	18°C DB	-10°C DB
Heizbetrieb	Obergrenze	27°C DB	24°C DB
	Untergrenze	0°C DB	-15°C DB

Hinweis: DB - Dry Bulb

- Innerhalb dieser Betriebstemperaturen ist die optimale Leistung gewährleistet.
- Wenn das Gerät für eine lange Zeit über oder unter dieser Werte benutzt wird, kann die Systemdiagnose eine Fehlfunktion entdecken und das Gerät wird nicht richtig funktionieren.
- Relative Feuchtigkeit im Raum - weniger als 80%. Bei Betrieb der Klimaanlage außerhalb dieses Bereiches kann sich Wasser auf ihrer Oberfläche kondensieren.

2. BETRIEB

2.2 SO FUNKTIONIERT ES

Hauptbetriebsarten: **AUTO / COOL / DRY / HEAT / FAN**

AUTO-Betrieb

- Bei dieser Einstellung wird das System automatisch zu der eingestellten Betriebsart und Lüftergeschwindigkeit wechseln-
- [Im Frühling und im Herbst kann eine nähere Temperaturregelung Änderungen beim COOL/HEAT-Betrieb erforderlich machen.]

DRY-Betrieb

Bei dieser Betriebsart hat die Luftentfeuchtung Vorrang. Das wird durch geringere Lüftergeschwindigkeit und Takten des Verdichters erreicht und so wird die Raumtemperatur geregelt.

Verdichterverzögerung

Eine Verzögerung von 3-4 Minuten nach der Inbetriebnahme dient zum Schutz des Verdichters.

Vermeidung von kalter Zugluft

Das Innengerät wird vorgewärmt bevor der Lüfter zu laufen beginnt, um unangenehme Zugluft im Heizbetrieb zu vermeiden. Diese Verzögerung soll nur einige Minuten dauern.

Auto Defrost

Beim Heizbetrieb bildet sich Eis auf dem Außengerät. Damit es abtaut, stoppt der Lüfter des Innengeräts für einige Minuten und dann beginnt wieder der Heizbetrieb.

Auto Restart*

Nach einem Stromausfall wird das Gerät automatisch wieder in Betrieb gesetzt. Alle vorherigen Benutzereinstellungen werden wieder hergestellt.

Automatische Leckageerkennung*

Wenn eine Kältemittelleckage entdeckt wird, erscheint am Gerät die Anzeige des Codes "EC" oder die LED blinken.

[*] Modellabhängig

2.3 TIPPS FÜR EINEN WIRTSCHAFTLICHEN BETRIEB

- Regeln Sie die Temperatur so, dass Sie ein gemäßigtes Komfortniveau erreichen. Zu hohe oder zu niedrige Temperaturen sind energieverwendend.
- Erhöhen Sie die Leistung, indem Sie Fenster und Türen geschlossen lassen.
- Beschränken Sie den Energieverbrauch [Betriebszeit] mit Hilfe der TIMER-Funktion.
- Blockieren Sie die Lufteintritts- oder Luftaustrittsöffnungen nicht. Das wird eine schlechte Leistung, höhere Betriebskosten und eine kürzere Lebensdauer des Produkts zur Folge haben.
- Prüfen Sie regelmäßig die Luftfilter und reinigen Sie sie, wenn nötig.
- Wenn das Gerät für lange Zeit nicht benutzt werden soll, schalten Sie die Stromversorgung aus.

3. PFLEGE UND WARTUNG

ACHTUNG

- VOR dem Reinigen oder der Wartung **SCHALTEN** Sie die Stromversorgung AUS!
- Benutzen Sie zum Reinigen des Gitters, des Gehäuses und der Fernbedienung ein weiches, feuchtes Tuch.
- Für Reparaturen oder Wartungsarbeiten, die nicht von dem Benutzer ausgeführt werden können, wie Tiefenreinigung, Schmieren und Funktionskontrolle aller wichtigen Bauteile, wenden Sie sich immer an qualifiziertes Wartungspersonal.

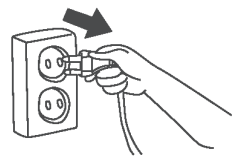

■ Reinigung des Luftfilters

Für Wartungsarbeiten, bei denen Abdeckungen entfernt werden sollen, wenden Sie sich an qualifiziertes Wartungspersonal. Um die gute Leistung zu erhalten, untersuchen Sie regelmäßig die Luftfilter und reinigen Sie sie, falls notwendig.

Hinterlüftete Installation:

Entfernen Sie die Befestigungsschrauben (2 Schrauben) und nehmen Sie den Filter von dem Gerät ab.

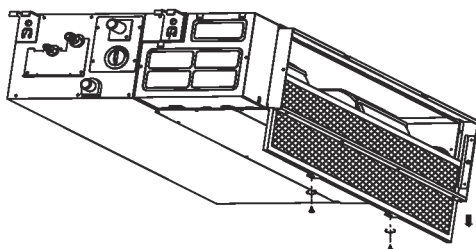

Rückläufige Lüftung - Installation:

Schieben Sie den Filter leicht hinab, damit die Verschiebesicherung aus den angeflanschten Löchern gehoben wird, und folgen Sie beim Abnehmen die folgende Pfeilrichtung.

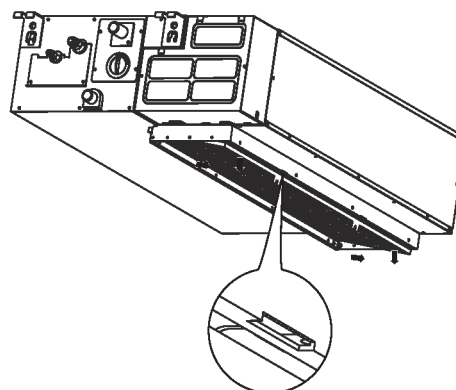

Reinigen Sie den Luftfilter.

Das kann mit dem Staubsauger oder mit reinem Wasser gemacht werden. Wenn sich zu viel Staub angesammelt hat, benutzen Sie bitte eine weiche Bürste und ein mildes Reinigungsmittel und lassen Sie den Filter an einem kühlen Platz trocknen). Setzen Sie den Luftfilter in umgekehrter Reihenfolge wieder ein.

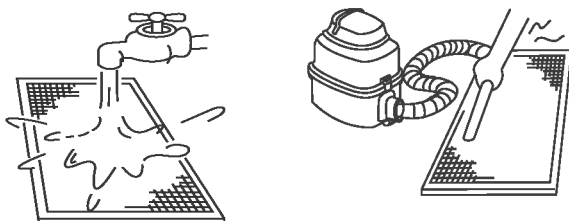

HINWEIS:

- Bei Benutzung eines Staubsaugers sollte die Lufteinlassseite nach oben sein.
- Bei Benutzung von Wasser sollte die Lufteinlassseite nach unten sein.

■ Lagerungsvorbereitung [wenn das Gerät für lange Zeit nicht benutzt werden soll]

1. Reinigen Sie die Luftfilter.
2. Bei feuchtem Klima lassen Sie das Gerät im Fan-only-Modus laufen, bis es trocknet.
3. Schalten Sie die Klimaanlage mit Hilfe der Fernbedienung aus und entfernen Sie die Batterien.
4. Schalten Sie die Stromversorgung aus.

■ Betrieb nach der Lagerung

1. Prüfen Sie, ob etwas den Lufteintritt oder -austritt blockiert.
2. Reinigen Sie die Luftfilter.
3. Prüfen Sie die Kabel auf richtige Erdung und eventuellen Beschädigungen.
4. Schalten Sie die Stromversorgung wieder ein.
5. Bei niedrigen Umgebungstemperaturen warten Sie 24 Stunden.
6. Legen Sie die Batterien wieder in die Fernbedienung ein und schalten Sie das Gerät ein.

4. FEHLERBEHEBUNG

- Bevor Sie sich an den Kundendienst wenden, prüfen Sie Folgendes.

PROBLEM	BITTE ZUERST PRÜFEN!
Das Gerät funktioniert überhaupt nicht	• Gibt es einen Stromausfall?
	• Ist ein Schalter ausgeschaltet, ein Trennschalter ausgelöst oder eine Sicherung durchgebrannt?
	• Sind die Batterien der Fernbedienung neu?
	• Sind die Uhr und der Timer der Fernbedienung richtig eingestellt?
Schlechte Kühl- oder Heizleistung	• Sind die Temperatur- und Betriebsarteneinstellungen korrekt?
	• Sind die Luftfilter sauber?
	• Sind Fenster und Türen geschlossen?
	• Ist der Luftstrom in Lufteintritt und Luftaustritt von Innen- und Außengerät ungehindert?
	• Steht die Lüftergeschwindigkeit auf High und erlauben die Luftstromschlitze die größtmögliche Luftströmung?

- Leitfäden, Tipps und Sicherheitshinweise.

Folgendes kann während des normalen Betriebs auftreten ohne Anzeichen einer Fehlfunktion zu sein.

Fall	Erklärung
Verzögertes Kühlen und Heizen.	Eine Verzögerung von 3 Minuten schützt den Verdichter.
Veränderung der Lüftergeschwindigkeit - aus, sehr langsam, dann normal	Das passiert automatisch im Heizbetrieb und verhindert, dass die Personen im Raum kaltem Luftzug ausgesetzt werden.
Der Heizbetrieb stoppt plötzlich und die Entfrostsleuchte blinkt.	Entfrostsung des Außengeräts ist im Gange (5 -10 Minuten).
Dunst kommt aus dem Innengerät	Das kann passieren, wenn die Temperatur des Geräts niedrig und die Luft im Raum heiß und feucht ist.
Schwache Geräusche kommen aus der Klimaanlage.	"Zischen": normal - Gasdruckausgleich beim Starten oder Stoppen des Verdichters.
	"Quietschen": normal - Ausdehnung und Kontraktion von Plastik- und Metallbauteilen.
	Blasgeräusch - normal, wenn die Lufteintrittsöffnung ihre Startposition wiedererlangt.
Staub kommt aus dem Gerät.	Das kann passieren, wenn die Klimaanlage für lange Zeit nicht benutzt worden ist oder wenn sie zum ersten Mal benutzt wird.
Ein seltsamer Geruch ist spürbar.	Meistens von Chemikalien, Zigarettenrauch, Kochen usw. verursacht. Wenn das nicht zutrifft, wenden Sie sich an einen geeigneten Auftragnehmer.
Beim Kühlen oder Heizen geht die Anlage auf Fan Only über.	Die Raumtemperatur und die mit der Fernbedienung gewählte Temperatur sind gleich. Wenn das nicht zutrifft, wenden Sie sich an einen geeigneten Auftragnehmer.
Schlechte Heizleistung	Das kann passieren, wenn die Außentemperatur 0 Grad Celsius oder weniger ist.
Das Gerät schaltet sich automatisch ein	Das ist normal, wenn der Strom nach einem Stromausfall wiederkommt.
Der Betrieb ist unregelmäßig, unvorhersehbar oder das Gerät reagiert nicht.	Eventuelle Fehlfunktion wegen Störung durch Mobilfunkmasten und Fernbedienungsverstärker.
	Schalten Sie den Strom aus und dann wieder ein.
	Drücken Sie auf die Taste ON/OFF der Fernbedienung damit das Gerät wieder in Betrieb genommen wird.
	Wenn das Problem bestehen bleibt, wenden Sie sich an einen geeigneten Auftragnehmer.

4. FEHLERBEHEBUNG

■ Wenden Sie sich an Ihren Händler.

Wenn EINS von folgenden Problemen auftritt, schalten Sie das Gerät sofort aus!

- Das Netzkabel ist beschädigt oder abnormal warm.
- Brandgeruch wird spürbar.
- Laute oder abnormale Geräusche sind hörbar.
- Eine Sicherung brennt oft durch oder ein Trennschalter wird oft ausgelöst.
- Wasser oder Gegenstände fallen in oder um das Gerät herum.
- Anzeigeleuchten blinken ständig.
- Ein Selbstdiagnosecode erscheint, wie E0, E1, E2 ... oder P0, P1, P2...usw.

- Notieren Sie die Modellnummer des Produkts,
- Wenden Sie sich an einen zugelassenen Händler,
- Sagen Sie ihm alles, was Sie festgestellt haben!

ACHTUNG

**VERSUCHEN SIE NICHT, DIESE PROBLEME SELBST ZU LÖSEN!
WENDEN SIE SICH AN QUALIFIZIERTES WARTUNGSPERSONAL!**



CLIMATISEUR DE TYPE GAINABLE

MANUEL D'UTILISATION



TABLE DES MATIÈRES

1. À LIRE AVANT LA MISE EN SERVICE	2
1.1 Consignes de sécurité	2
1.2 Noms des pièces	3
2. FONCTIONNEMENT	4
2.1 Conditions de fonctionnement	4
2.2 Fonctionnement	5
2.3 Conseils pour un fonctionnement économique	5
3. ENTRETIEN ET MAINTENANCE	6
4. DÉPANNAGE	7

Ce produit a été conçu en conformité avec la directive « Basse Tension » (2006/95/CE) et la directive sur la compatibilité électromagnétique (2004/108/CE) de l'Union européenne.



Élimination appropriée de ce produit (appareils électriques et électroniques usagés)

(Lorsque vous utilisez ce climatiseur dans les pays européens, il convient d'appliquer les directives suivantes)

- Le symbole apposé sur le produit ou sa documentation indique que les appareils électriques et électroniques usagés (DEEE conformément à la directive 2002/96/CE) ne doivent pas être jetés avec les ordures ménagères. Il est interdit de jeter cet appareil avec les ordures ménagères.

Plusieurs possibilités s'offrent à vous, pour l'élimination :

1. Votre municipalité a mis en place des systèmes de collecte, où les utilisateurs peuvent se débarrasser de leurs déchets électroniques gratuitement.
 2. Lorsque vous achetez un nouveau produit, le détaillant reprend l'ancien produit gratuitement.
 3. Le fabricant reprend gratuitement l'ancien appareil pour l'éliminer.
 4. Étant donné que les anciens produits contiennent des matériaux de valeur, ils peuvent être vendus à des ferrailleurs.
- L'élimination sauvage de déchets dans les forêts et la nature met en péril votre santé car des substances dangereuses peuvent s'infiltrer dans le sol et se retrouver dans les produits alimentaires que vous consommez.

Unité intérieure	Unité extérieure	Tension nominale et Hz
42QSM009DS*		
42QSM012DS*	38QUS012DS*	
42QSM018DS*	38QUS018DS* 38QUS018DS2*	220-240V ~ 50Hz
42QSM024DS*	38QUS024DS* 38QUS027DS3*	
42QSM036DS*	38QUS036DS* 38QUS036DS4*	
42QSM048DS*	38QUS048DT*	
42QSM060DS*	38QUS060DT*	380-420V 3N~ 50Hz

Le fabricant se réserve le droit de modifier les caractéristiques du produit sans préavis.

1. À LIRE AVANT LA MISE EN SERVICE

1.1 CONSIGNES DE SÉCURITÉ

- Lisez ce manuel avant d'utiliser l'appareil.
- Cet appareil peut être utilisé par des enfants à partir de 8 ans et par toute personne à capacités physiques, sensorielles ou mentales réduites, ou ayant peu de connaissances ou d'expérience, pourvu qu'il leur ait été montré ou expliqué comment l'utiliser en toute sécurité et qu'elles soient conscientes des risques associés.
- Ne laissez pas les enfants jouer avec cet appareil. Les opérations de nettoyage et de maintenance ne doivent pas être effectuées par des enfants sans surveillance.

AVERTISSEMENT

Ce symbole indique un risque de blessures ou de décès.

- Seul un technicien qualifié et expérimenté peut procéder à l'installation de cet appareil.
- Seul un technicien agréé peut effectuer les travaux ÉLECTRIQUES, conformément à la norme de câblage nationale. Si le cordon d'alimentation est endommagé, il doit être remplacé par le fabricant, son organisme de service ou un technicien qualifié, afin d'éviter tout danger.
- N'utilisez pas de rallonge, ni aucune prise déjà utilisée par un autre appareil.
- N'essayez pas de réparer, de déplacer ni de modifier ce climatiseur par vous-même.
Demandez de l'aide à un professionnel et contactez un revendeur agréé.
Une réparation ou un entretien insuffisants peuvent créer des risques de fuite d'eau, de choc électrique ou d'incendie.
- Éteignez l'appareil si vous remarquez des odeurs, des sons ou des vibrations inhabituels.
Contactez votre revendeur agréé.
- Cet appareil n'est pas destiné au grand public. Il doit être entretenu par du personnel qualifié et installé à au moins 2,5 m du sol.
- N'utilisez pas de gaz inflammables ou de combustibles comme de l'essence, du benzène, du diluant, etc. dans l'espace climatisé.
Cela peut créer un risque d'incendie.
- N'utilisez pas d'appareil de chauffage dans l'espace climatisé.
Une ventilation insuffisante peut causer des accidents dus à une carence en oxygène.
- La manipulation de cet appareil avec des mains mouillées peut provoquer un choc électrique.
- Une exposition prolongée aux courants d'air peut causer une gêne musculaire et une sécheresse des yeux.
Cela peut être à l'origine de troubles physiques et de problèmes de santé.
- Ne touchez pas la sortie d'air ou le volet lorsque l'appareil est en marche.
Vous risquez de vous blesser.
- N'insérez aucun objet dans l'entrée ou la sortie d'air.
Cela peut entraîner des blessures, car le ventilateur interne tourne à grande vitesse.
- Ne placez aucun objet, particulièrement des récipients contenant de l'eau, comme des vases, sur l'appareil.
Cela peut provoquer un choc électrique.
- Rangez la télécommande hors de portée des enfants.
Ces derniers pourraient avaler les piles ou être victimes d'autres accidents.
- Cet appareil est destiné à un usage domestique uniquement.
Cela signifie que l'usage de l'appareil est destiné à répondre aux besoins classiques des environnements domestiques et qu'il peut être utilisé par des personnes non expertes dans le cadre d'autres environnements, tels que les magasins, les bureaux et autres environnements de travail similaires, fermes, hôtels, motels et autres environnements de type résidentiel.

1. À LIRE AVANT LA MISE EN SERVICE

CAUTION

Ce symbole indique un risque de dommages matériels ou de conséquences graves.

- Ce produit vise **UNIQUEMENT** à assurer le confort des utilisateurs.
- Ne bloquez pas les entrées et les sorties d'air. Cela entraînerait des dysfonctionnements, une augmentation des coûts d'utilisation et une réduction de la durée de vie du produit.
- N'activez pas ou ne désactivez pas le système avec l'interrupteur principal. Cela peut entraîner des risques d'incendie ou de fuite d'eau.
- Ne touchez pas les ailettes de l'échangeur de chaleur. Les pièces métalliques peuvent avoir des bords tranchants susceptibles de causer des blessures.
- Déconnectez l'appareil si vous ne l'utilisez pas pendant de longues périodes.
- Débranchez l'appareil **AVANT** de procéder à son nettoyage ou son entretien.
- N'utilisez jamais de détergents puissants, de solvants ou de produits abrasifs sur l'appareil.
- Un entretien régulier et approfondi des unités intérieures et extérieures est essentiel. Un **ENTRETIEN** effectué par des spécialistes est nécessaire pour le nettoyage en profondeur, la lubrification et la vérification du bon fonctionnement de tous les composants importants. Contactez un technicien qualifié.

1.2 NOMS DES PIÈCES

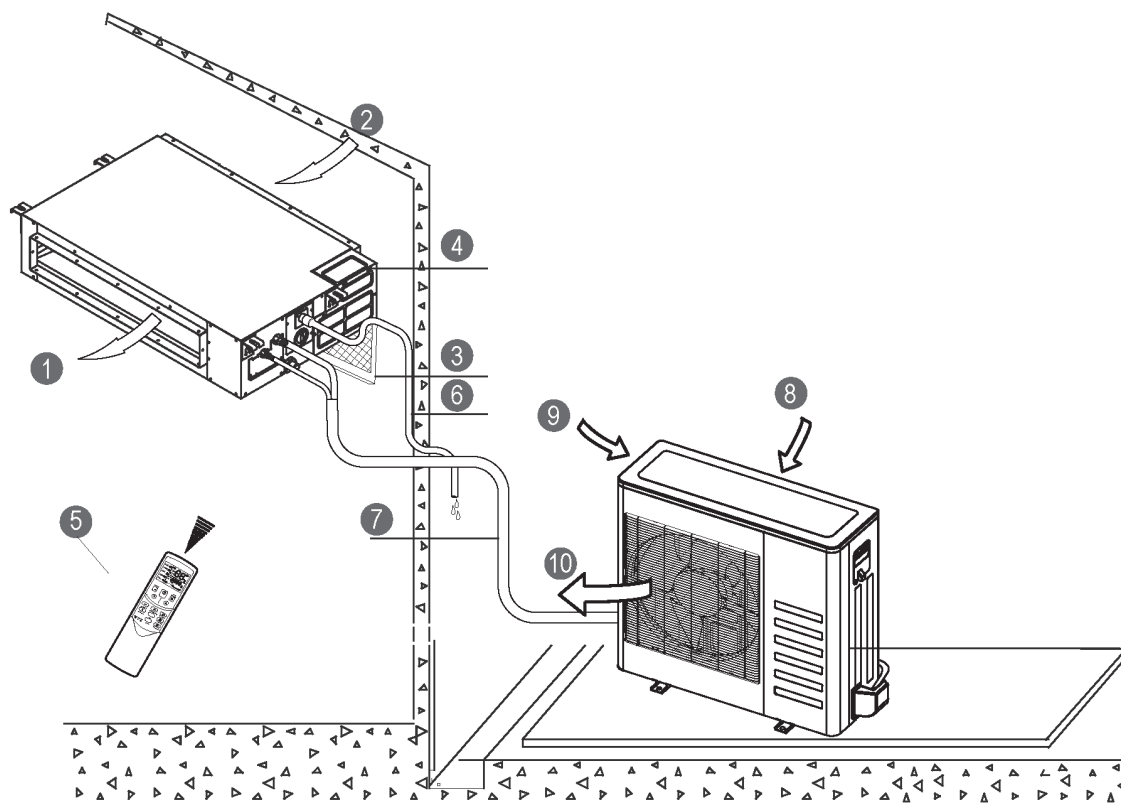

UNITÉ INTÉRIEURE

- ① Sortie d'air
- ② Entrée d'air
- ③ Filtre à air
- ④ Boîtier de commande électrique
- ⑤ Télécommande*
- ⑥ Tuyau d'évacuation

UNITÉ EXTÉRIEURE

- ⑦ Tuyau de raccordement
- ⑧ Entrée d'air
- ⑨ Entrée d'air (sur le côté et arrière)
- ⑩ Sortie d'air

[*] Télécommande ou contrôleur câblé : selon modèle.

1. À LIRE AVANT LA MISE EN SERVICE

ÉCRAN D'AFFICHAGE

Indicateurs de fonction sur le l'écran d'affichage de l'unité intérieure

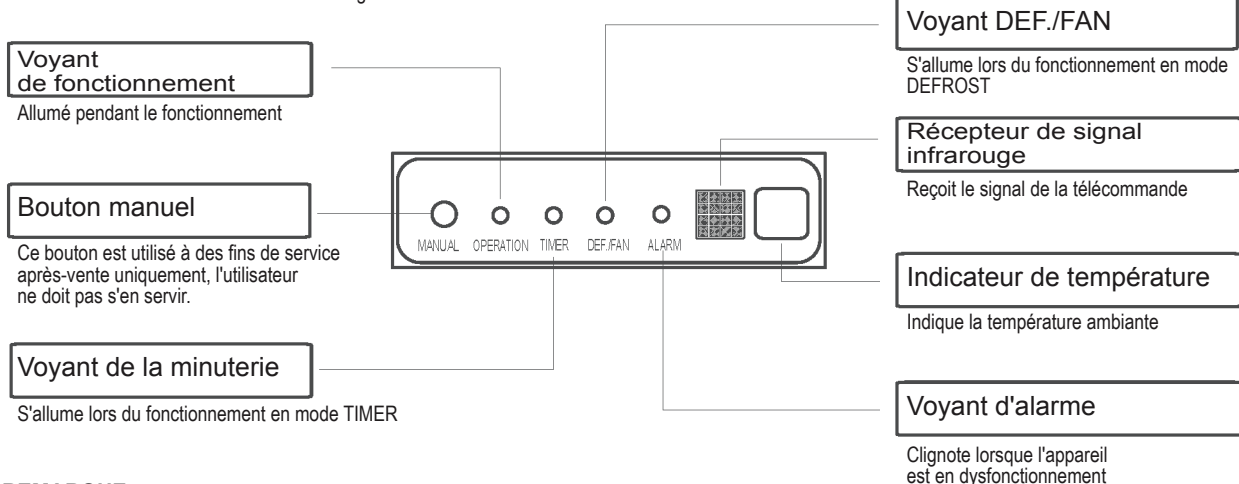

REMARQUE

- Toutes les illustrations de ce manuel sont à des fins d'explication uniquement. Elles peuvent être légèrement différentes du climatiseur que vous avez acheté (selon le modèle). La forme réelle prévaut.
- Un guide relatif à l'utilisation de la télécommande (ou du contrôleur câblé) est inclus dans cette documentation.

2. FONCTIONNEMENT

2.1 CONDITIONS DE FONCTIONNEMENT

Conditions de fonctionnement		Intérieur	Extérieur
Refroidissement	Limite supérieure	32 °C TS	46°C TS
	Limite inférieure	18°C TS	-10°C TS
Chauffage	Limite supérieure	27°C TS	24°C TS
	Limite inférieure	0°C TS	-15°C TS

Remarque : TS : Thermomètre sec

- Cette plage de températures de fonctionnement permet d'obtenir une performance optimale.
- Lorsque l'appareil est utilisé à des températures inférieures ou supérieures à cette plage pendant une période prolongée, le diagnostic du système peut détecter un dysfonctionnement et l'appareil risque de ne pas fonctionner correctement.
- Humidité relative de la pièce : inférieure à 80 %. Si le climatiseur est utilisé en dehors de cette plage, de la condensation peut se former à sa surface.

2. FONCTIONNEMENT

2.2 FONCTIONNEMENT

Modes de fonctionnement de base : **AUTO / COOL / DRY / HEAT / FAN**

Mode AUTO

- Avec ce paramètre, le système définit automatiquement les modes et la vitesse du ventilateur sur la température programmée.
- [Au printemps et à l'automne, il peut s'avérer nécessaire d'avoir un contrôle plus précis de la température et de changer les modes COOL/HEAT.]

Mode DRY

Ce mode sert principalement à la déshumidification de l'air. Pour atteindre cet objectif et réguler la température ambiante, le cycle de compresseur et la vitesse de ventilateur doivent être bas.

Compressor Delay

Au démarrage, un délai de 3 à 4 minutes protège le compresseur.

Cold Draft Prevention

Pour éviter des courants d'air désagréables en mode de chauffage, l'appareil intérieur est préchauffé avant le démarrage du ventilateur. Ce délai ne dure normalement que quelques minutes.

Auto Defrost

En mode de chauffage, du givre se forme sur l'appareil extérieur. Pour procéder au dégivrage, le ventilateur intérieur s'arrête pendant quelques minutes avant que le chauffage ne reprenne.

Auto Restart*

L'appareil redémarre automatiquement après une coupure de courant. Les paramètres utilisateur antérieurs sont rétablis.

Auto Leak Detection*

Lorsqu'une fuite de produit frigorigène est détectée, l'appareil indique le code « EC » ou des voyants clignotent.

[*] Selon les modèles

2.3 CONSEILS POUR UN FONCTIONNEMENT ÉCONOMIQUE

- Réglez la température de manière à obtenir un niveau de confort raisonnable. Des températures très élevées ou très basses contribuent au gaspillage énergétique.
- Améliorez les performances de l'appareil en gardant les fenêtres et les portes fermées.
- Limitez la consommation énergétique [temps de fonctionnement] en utilisant la fonction TIMER.
- Ne bloquez pas les entrées et les sorties d'air. Cela entraînerait des dysfonctionnements, une augmentation des coûts d'utilisation et une réduction de la durée de vie du produit.
- Inspectez les filtres à air régulièrement et nettoyez-les si nécessaire.
- Débranchez la source d'alimentation en cas de non-utilisation prolongée de l'appareil.

3. ENTRETIEN ET MAINTENANCE

CAUTION

- DÉBRANCHEZ l'appareil AVANT toute opération de nettoyage ou de maintenance !
- Utilisez un chiffon doux et humide pour nettoyer la grille, le boîtier et la télécommande.
- Faites appel à un technicien qualifié pour toute opération de réparation ou d'entretien ne pouvant être effectuée par l'utilisateur, comme le nettoyage en profondeur, la lubrification et la vérification du bon fonctionnement de tous les composants importants.

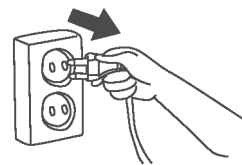

Nettoyage des filtres à air

Faites appel à un technicien qualifié pour effectuer toute opération d'entretien impliquant le retrait des couvercles. Pour assurer le bon fonctionnement de l'appareil, inspectez régulièrement les filtres à air et nettoyez-les si nécessaire.

Installation de ventilation à l'arrière :

Retirez les vis de fixation du filtre (2 vis) et enlevez le filtre de l'unité.

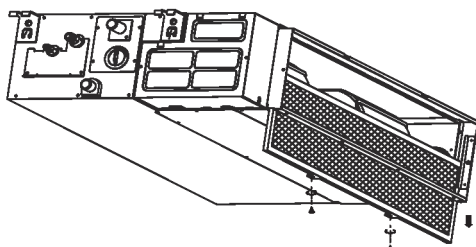

Installation de ventilation descendante :

Poussez légèrement le filtre vers le haut pour dégager le support de maintien des orifices de fixation de la bride et enlevez le filtre selon la direction des flèches ci-dessous.

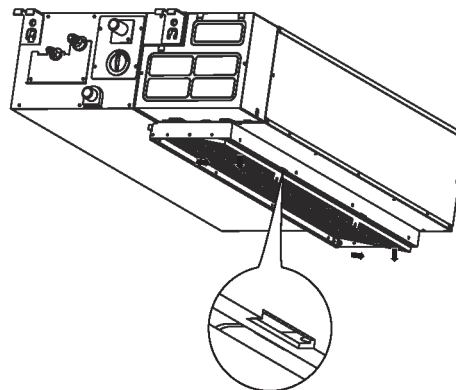

Nettoyage du filtre à air

Vous pouvez utiliser un aspirateur ou de l'eau pure pour nettoyer le filtre à air. Si l'accumulation de poussière est trop importante, utilisez une brosse et un détergent doux pour nettoyer le filtre et laissez-le sécher dans un endroit relativement frais. Réinstallez le filtre à air dans l'ordre inverse à celui décrit ci-dessus.

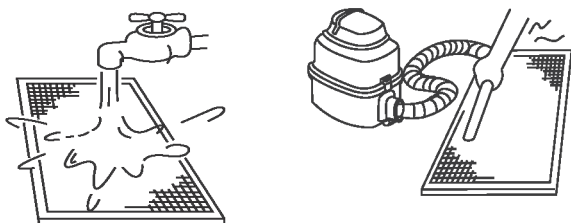

REMARQUE :

Si vous utilisez un aspirateur, le côté correspondant à l'entrée d'air doit être tourné vers le haut.

Si vous utilisez de l'eau, il doit être tourné vers le bas.

Entreposage [longues périodes d'inactivité]

1. Nettoyez les filtres à air.
2. Sous des climats humides, faites fonctionner l'appareil en mode Fan only tant que l'appareil n'a pas séché.
3. Éteignez le climatiseur avec la télécommande et retirez les piles.
4. Débranchez l'alimentation.

Réutilisation après entreposage

1. Vérifiez que rien ne bloque l'entrée et la sortie d'air.
2. Nettoyez les filtres à air.
3. Vérifiez qu'aucun fil n'est endommagé et que la mise à la terre est correctement effectuée.
4. Reconnectez la source d'alimentation.
5. Attendez 24 heures si la température ambiante est basse.
6. Remplacez les piles dans la télécommande et allumez l'appareil.

4. DÉPANNAGE

- Effectuez les vérifications suivantes avant d'appeler un technicien.

PROBLÈME	À VÉRIFIER AVANT TOUT
L'appareil ne fonctionne pas du tout	• Y a-t-il une panne de courant ?
	• Un interrupteur a-t-il été désactivé, le disjoncteur s'est-il déclenché ou un fusible a-t-il sauté ?
	• Les piles de la télécommande sont-elles récentes ?
	• L'horloge et la minuterie de la télécommande sont-elles réglées correctement ?
Refroidissement ou chauffage faible	• Les réglages de la température et du mode sont-ils corrects ?
	• Les filtres à air sont-ils propres ?
	• Les fenêtres et les portes sont-elles fermées ?
	• Le flux d'air est-il dégagé au sein des unités intérieures et extérieures et en dehors de celles-ci ?
	• La vitesse du ventilateur est-elle élevée et les volets laissent-ils passer un flux maximal ?

- Guides, conseils et précautions

Lors d'un fonctionnement normal, les cas suivants peuvent se présenter. Ceci n'indique toutefois pas un dysfonctionnement.

Cas	Explication
Le processus de refroidissement ou de chauffage est retardé.	Un délai de 3 minutes permet de protéger le compresseur.
Le ventilateur change de vitesse (s'éteint, ralentit puis revient à la normale).	Cette situation survient automatiquement en mode de chauffage. Cela empêche l'appareil de dégager de l'air froid.
Le chauffage s'arrête brusquement et le voyant de dégivrage clignote.	Le givre présent sur l'unité extérieure est en cours d'élimination (5 à 10 minutes).
L'appareil intérieur émet une sorte de vapeur	Cette situation peut se produire lorsque la température de l'appareil est basse et que l'air ambiant est chaud et humide.
Le climatiseur émet des sons de faible intensité	Un « sifflement » est normal. Il indique l'égalisation de la pression du gaz lorsque le compresseur s'arrête ou démarre.
	Un « grincement » est normal. Il indique une dilatation ou une contraction des pièces plastiques et métalliques.
	Un souffle d'air est normal. Il indique que le volet réinitialise sa position.
L'appareil rejette de la poussière.	Cette situation peut se produire lorsque le climatiseur est utilisé pour la première fois ou qu'il n'a pas été utilisé pendant une longue période.
L'appareil dégage une odeur particulière.	Cette odeur est généralement causée par des produits chimiques, la fumée de cigarette, la cuisine, etc. Si ce n'est pas le cas, contactez votre entrepreneur.
L'appareil passe en mode Fan only lors des opérations de refroidissement ou de chauffage.	La température ambiante est la même que celle sélectionnée avec la télécommande. Si ce n'est pas le cas, contactez un spécialiste.
Le chauffage ne fonctionne pas correctement.	Cette situation peut se produire lorsque les températures extérieures sont proches ou en dessous de zéro degrés Celsius.
L'appareil s'allume automatiquement.	Cette situation est normale lorsque l'alimentation est rétablie après une panne de courant.
L'appareil fonctionne de manière irrégulière, imprévisible ou ne répond pas.	Les interférences provenant des tours de téléphonie cellulaire et des amplificateurs distants peuvent provoquer un dysfonctionnement.
	Débranchez l'alimentation, puis rebranchez-la.
	Appuyez sur le bouton ON/OFF de la télécommande pour redémarrer l'appareil.
	Si le problème persiste, contactez un spécialiste.

4. DÉPANNAGE

■ Contactez votre revendeur

Si N'IMPORTE LAQUELLE des situations suivantes se produit, éteignez l'appareil immédiatement.

- Le cordon d'alimentation est endommagé ou anormalement chaud.
- Des odeurs de brûlé se dégagent.
- Des sons forts ou anormaux sont émis.
- Un fusible saute ou un disjoncteur se déclenche fréquemment.
- De l'eau ou d'autres objets tombent dans l'appareil ou s'en échappent.
- Les indicateurs clignotent en permanence.
- Un code d'autodiagnostic s'affiche. Par exemple E0, E1, E2... ou P0, P1, P2... etc.

- Notez le numéro de modèle du produit.
- Contactez un revendeur agréé.
- Fournissez-lui toutes les informations utiles.



**NE RÉPAREZ PAS VOUS-MÊME CES ÉLÉMENTS.
CONTACTEZ UN TECHNICIEN QUALIFIÉ !**



AIRCONDITIONER BUISTYPE **GEBRUIKSAANWIJZING**



INHOUD

1. LEZEN VÓÓR GEBRUIK	2
1.1 Veiligheidsmaatregelen	2
1.2 Namen van de onderdelen	3
2. BEDIENING	4
2.1 Gebruiksomstandigheden	4
2.2 Hoe het werkt	5
2.3 Tips voor kostenbesparend gebruik	5
3. VERZORGING EN ONDERHOUD	6
4. PROBLEMEN OPLOSSEN	7

Dit product voldoet aan de richtlijn voor laagspanning (2006/95/EG) en de richtlijn voor elektromagnetische compatibiliteit (2006/95/EG) van de Europese Unie.



Correcte afvoer van dit product (afgedankte elektrische en elektronische apparatuur)

(Wanneer deze airconditioner wordt gebruikt in Europa, moeten de volgende richtlijnen worden gevolgd)

- Wanneer dit symbool wordt weergegeven op het product of in de literatuur, geeft dit aan dat dit elektrische en elektronische afval (aangeduid als WEEE in Richtlijn 2002/96/EG) niet mag worden gemengd met algemeen huishoudelijk afval. Het is verboden dit apparaat mee te geven met het algemeen huishoudelijk afval.

Voor de verwijdering zijn er verschillende mogelijkheden:

1. De gemeente heeft vaste inzamelpunten, waar elektronisch afval gratis kan worden afgegeven.
2. Bij de aankoop van een nieuw product, neemt de detailhandelaar het oude product kosteloos mee.
3. De fabrikant neemt het oude apparaat kosteloos mee voor verwijdering.
4. Omdat oude producten waardevolle onderdelen bevatten, kunnen deze worden verkocht aan een schroothandel. Het dumpen van afval in het bos en de natuur vormt een bedreiging voor de gezondheid, omdat gevaarlijke stoffen in het grondwater kunnen lekken en in de voedselketen terecht kunnen komen.

Binnen-unit	Buiten-unit	Nominale spanning & Hz
42QSM009DS*		
42QSM012DS*	38QUS012DS*	
42QSM018DS*	38QUS018DS* 38QUS018DS2*	220-240V ~ 50Hz
42QSM024DS*	38QUS024DS* 38QUS027DS3*	
42QSM036DS*	38QUS036DS* 38QUS036DS4*	
42QSM048DS*	38QUS048DT*	
42QSM060DS*	38QUS060DT*	380-420V 3N ~ 50Hz

De fabrikant behoudt zich het recht voor om zijn producten zonder voorafgaande waarschuwing te wijzigen.

1. LEZEN VÓÓR GEBRUIK

1.1 VEILIGHEIDSMATREGELEN

- Lees deze handleiding voordat u het product gebruikt!
- Dit apparaat mag worden gebruikt door kinderen vanaf 8 jaar en door personen met verminderde fysieke, zintuiglijke of geestelijke capaciteiten of gebrek aan ervaring en kennis als ze op een veilige manier begeleiding of instructies krijgen over het gebruik van het apparaat en begrijpen welke risico's hieraan verbonden zijn.
- Kinderen mogen niet met het apparaat spelen. Reiniging en onderhoud door de gebruiker mag niet zonder toezicht worden uitgevoerd door kinderen.



WAARSCHUWING

Dit symbool geeft de mogelijkheid aan van persoonlijk of dodelijk letsel.

- De installatie van dit product mag alleen worden uitgevoerd door gekwalificeerde en ervaren personen.
- Elektrotechnische werkzaamheden mogen uitsluitend worden uitgevoerd door geautoriseerde medewerkers en in overeenstemming met de nationale regels op het gebied van bedrading. Als het stroomsnoer is beschadigd, moet het worden vervangen door de fabrikant, diens servicemedewerker of een vergelijkbaar gekwalificeerde persoon om mogelijk gevaarlijke situaties te voorkomen.
- Gebruik geen verlengsnoer en deel hetzelfde stopcontact niet met andere apparaten.
- Probeer het apparaat niet zelf te repareren, verplaatsen of aan te passen.
Roep hiervoor professionele hulp in - neem contact op met een geautoriseerde dealer.
Ontoereikende reparatie- of onderhoudswerkzaamheden kunnen leiden tot waterlekage, elektrische schok of brand.
- Schakel de unit uit als u een ongewone geur, vreemd geluid of trillingen bemerkt.
Neem contact op met een geautoriseerde dealer.
- Dit apparaat is niet toegankelijk voor het algemene publek en dient te worden onderhouden door gekwalificeerd onderhoudspersoneel en minstens 2,5 m boven de vloer te zijn geïnstalleerd.
- Gebruik geen ontvlambaar gas of brandbare stoffen zoals benzine, benzeen en thinner in de geconditioneerde ruimte.
Dit kan brand veroorzaken.
- Gebruik geen verwarming in de geconditioneerde ruimte.
Onvoldoende ventilatie levert gevaar op vanwege zuurstofgebrek.
- Bediening met natte handen kan leiden tot een elektrische schok.
- Langdurige blootstelling aan koude luchtstromen kan leiden tot spierpijn en droge ogen.
Dit kan uw fysieke gesteldheid beïnvloeden en gezondheidsproblemen veroorzaken.
- Raak de luchtuitlaat of de lamellen niet aan wanneer de unit in bedrijf is.
Dit kan letsel veroorzaken.
- Steek geen voorwerpen in de luchtinlaat of luchtuitlaat.
Dit kan letsel veroorzaken vanwege de hoge snelheid waarop de ventilator draait.
- Plaats geen voorwerpen op het unit, met name voorwerpen die water bevatten, zoals een vaas.
Dit kan een elektrische schok veroorzaken.
- Berg de afstandsbediening op buiten het bereik van kinderen.
Hiermee voorkomt u ongevallen, bijvoorbeeld het doorslikken van batterijen.
- Dit apparaat is uitsluitend bedoeld voor gebruik in een huishoudelijke omgeving.
Apparaten voor gebruik in een huishoudelijke omgeving zijn apparaten die bedoeld zijn voor typische huishoudelijke functies die ook kunnen worden gebruikt door niet-deskundige gebruikers, zoals winkels, kantoren en overige soortgelijke werkomgevingen, boerderijen, hotels, motels en overige gebouwen met verblijfsfunctie.

1. LEZEN VÓÓR GEBRUIK

VOORZICHTIG

Dit symbool geeft de mogelijkheid aan van schade aan bezittingen of ernstige gevolgen.

- Dit apparaat is **UITSLUITEND** bedoeld voor persoonlijk comfort.
- Zorg ervoor dat de luchtinlaat en -uitlaat niet worden geblokkeerd. Dit kan resulteren in slechte prestaties, hogere gebruikskosten en een kortere levensduur van het product.
- Regel het systeem niet met de hoofdvoedingsschakelaar. Dit kan brand of waterlekage veroorzaken.
- Raak de vinnen op de warmtewisselaar niet aan. Metalen onderdelen kunnen scherpe randen hebben die letsel kunnen veroorzaken.
- Haal de stekker uit het stopcontact wanneer u de unit langere tijd niet gebruikt.
- Afsluiten **VOORDAT** u begint met reiniging of onderhoud.
- Gebruik nooit krachtige schoonmaakmiddelen, oplosmiddelen of schuurmiddelen op het apparaat.
- Het is van groot belang dat de binnen- en buiten-unit regelmatig goed worden gereinigd. Voor het grondig reinigen, smeren en controleren van het functioneren van alle kritische componenten is gespecialiseerd **ONDERHOUD** vereist. Neem contact op met gekwalificeerd personeel voor onderhoud en reparatie.

1.2 NAMEN VAN DE ONDERDELEN

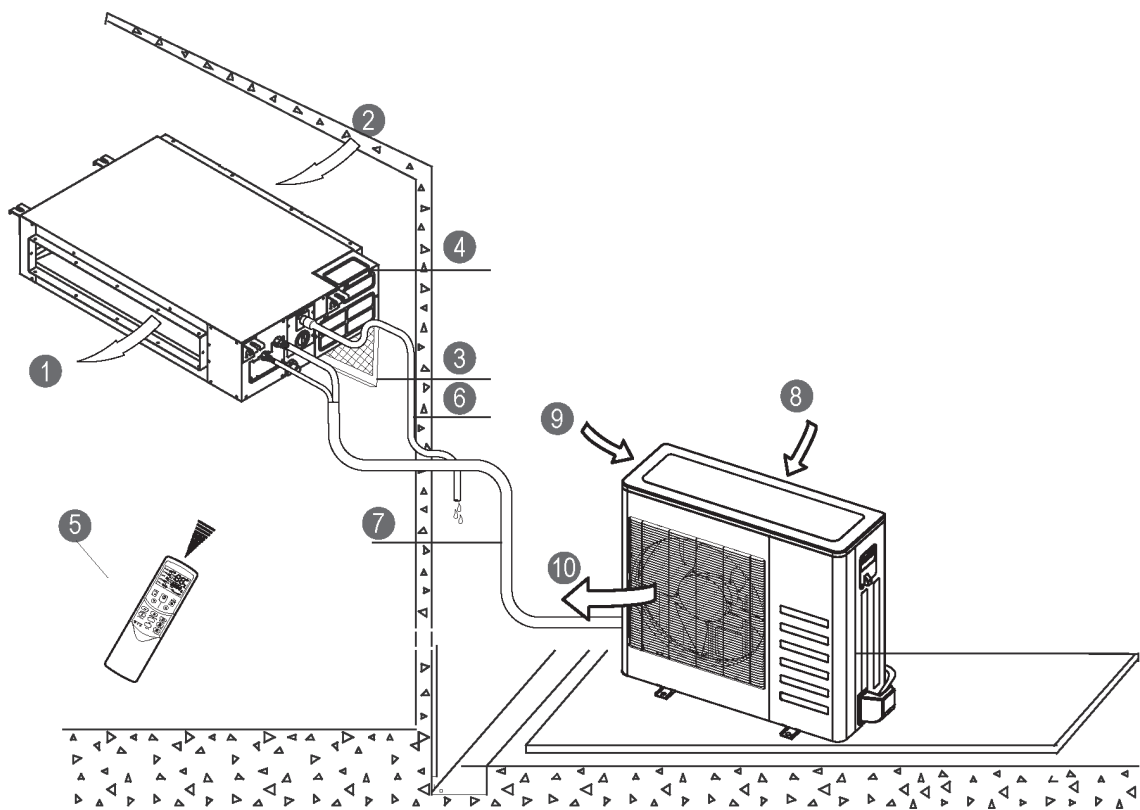

BINNEN-UNIT

- ① Luchtuitlaat
- ② Luchtinlaat
- ③ Luchtfilter
- ④ Elektrische regelkast
- ⑤ Afstandsbediening*
- ⑥ Afvoerleiding

BUITEN-UNIT

- ⑦ Verbindingsleiding
- ⑧ Luchtinlaat
- ⑨ Luchtinlaat (zijkant en achterkant)
- ⑩ Luchtuitlaat

[*] afstandsbediening of bediening met snoer: afhankelijk van model.

1. LEZEN VÓÓR GEBRUIK

DISPLAY

Funcie-indicatoren op het displaypaneel van de binnen-unit

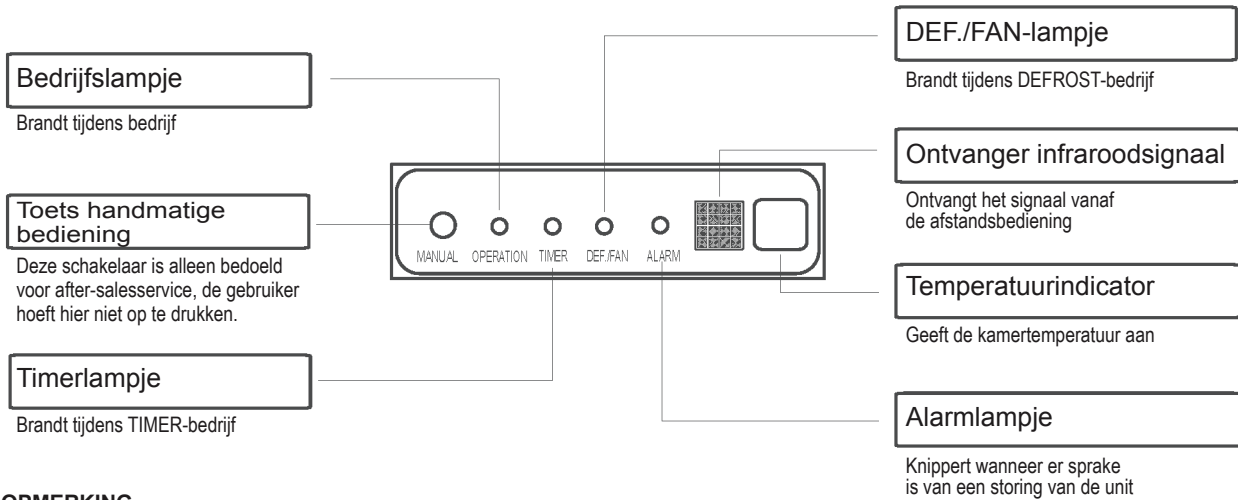

OPMERKING

- Alle afbeeldingen in deze handleiding zijn slechts bedoeld ter verduidelijking. Ze kunnen enigszins afwijken van de airconditioner die u hebt aangeschaft (afhankelijk van model). U dient u te richten op het feitelijke model.
- Dit documentatiepakket bevat een handleiding voor het gebruik van de afstandsbediening (of bediening met snoer).

2. BEDIENING

2.1 GEBRUIKSOMSTANDIGHEDEN

Gebruiksomstandigheden		Binnen	Buiten
Koelen	Bovengrens	32°C DB	46°C DB
	Ondergrens	18°C DB	-10°C DB
Verwarmen	Bovengrens	27°C DB	24°C DB
	Ondergrens	0°C DB	-15°C DB

Opmerking: DB - Dry Bulb

- Binnen deze temperatuurgrenzen worden optimale prestaties geleverd.
- Wanneer de unit langere tijd boven of onder deze grenzen werkt, kan de systeemdiagnose een storing detecteren en werkt de unit niet meer correct.
- Relatieve vochtigheid in de ruimte - minder dan 80%. Als de airconditioner buiten dit bereik werkt, kan het oppervlak van de airconditioner condensatie aantrekken.

2. BEDIENING

2.2 HOE HET WERKT

Basismodi voor bediening: **AUTO / COOL / DRY / HEAT / FAN**

AUTO-modus

- In deze stand wijzigt het systeem automatisch de modus en snelheid van de ventilator om de ingestelde temperatuur te bereiken.
- [In het voorjaar en najaar zal een nauwkeuriger temperatuurregeling mogelijk wijzigingen van de COOL/HEAT-modus vereisen.]

DRY-modus

In deze modus wordt prioriteit gegeven aan het ontvochtigen van de lucht. Om dit te realiseren en om de temperatuur in de ruimte te regelen, wordt een lage ventilatorsnelheid en langzame compressor-cyclus gebruikt.

Vertraging van de compressor

Bij het opstarten wordt de compressor beschermd door een vertraging van 3 tot 4 minuten.

Voorkomen van koude luchtstroom

Om een onaangename koude luchtstroom te voorkomen in de verwarmingsmodus, wordt de binnen-unit voorverwarmd voordat de ventilator start. Deze vertraging mag slechts enkele minuten duren.

Automatisch ontdooien

Op de buiten-unit vindt in de verwarmingsmodus ijsvorming plaats.

Om dit ijs te ontdooien, stopt de binnenventilator enkele minuten waarna het verwarmen wordt voortgezet.

Automatische herstart*

Na een stroomstoring zal de unit automatisch weer starten. Alle eerdere gebruikersinstellingen worden hersteld.

Automatische detectie van lekkage*

Wanneer lekkage van koelmiddel wordt gedetecteerd, geeft de unit de code "EC" weer of gaan de LED-lampjes knipperen.

[*] Afhankelijk van het model

2.3 TIPS VOOR KOSTENBESPAREND GEBRUIK

- Stel de temperatuur zo in dat een redelijk mate van comfort wordt bereikt. Extreem lage of hoge temperaturen verspillen energie.
- Verbeter de prestaties door ramen en deuren gesloten te houden.
- Beperk het energieverbruik door gebruik te maken van de TIMER-functie.
- Zorg ervoor dat de luchtinlaat en -uitlaat niet worden geblokkeerd. Dit zal resulteren in slechte prestaties, hogere gebruikskosten en een kortere levensduur van het product.
- Controleer de luchtfilters regelmatig en reinig ze indien nodig.
- Koppel de voeding los wanneer de unit voor langere tijd buiten bedrijf wordt gesteld.

3. VERZORGING EN ONDERHOUD

⚠ VOORZICHTIG

- **VERBREEK DE VERBINDING** met de stroombron **VOORDAT** u reinigings- of onderhoudswerkzaamheden gaat uitvoeren!
- Gebruik een zachte vochtige doek voor het reinigen van het rooster, de behuizing en de afstandsbediening.
- Neem altijd contact op met gekwalificeerd personeel voor reparatie- of onderhoudswerkzaamheden die niet door de gebruiker kunnen worden uitgevoerd, zoals diepe reiniging, smering, en controle van de werking van kritieke onderdelen.

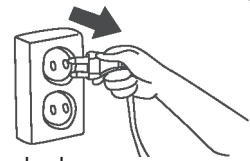

■ Het luchtfilter reinigen

Neem contact op met gekwalificeerd onderhoudspersoneel voor onderhouds- en reparatiewerkzaamheden waarbij het nodig is om kappen te verwijderen. Controleer regelmatig de luchtfilters en reinig ze indien nodig om goede prestaties te houden.

Van achteren geventileerde installatie:

Verwijder de schroeven van het filter (2 stuks) en neem het filter van de unit af.

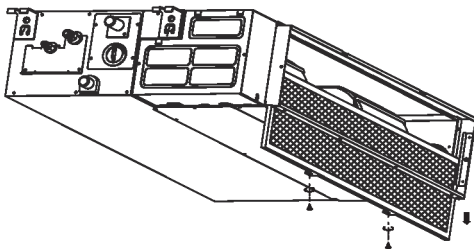

Installatie met dalende ventilatie:

Druk het filter enigszins omhoog om de positiehouder uit de flensgaten te laten komen en neem het filter uit in de richting van de hieronder afgebeelde pijl.

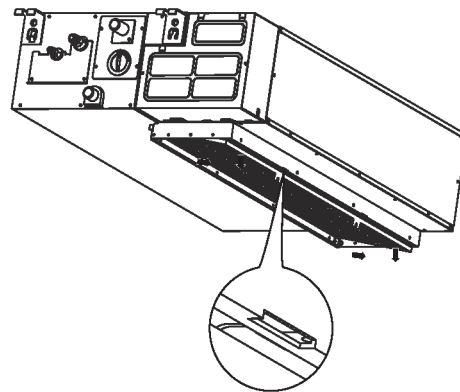

Reinig het luchtfilter

Het luchtfilter kan worden gereinigd met een stofzuiger of met schoon water. Als er sprake is van overmatige ophoping van stof, reinig de unit dan met een mild wasmiddel en laat het op een koele plek drogen. Plaats het luchtfilter terug in de omgekeerde volgorde als hierboven beschreven.

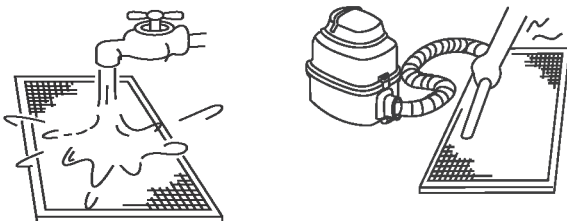

OPMERKING:

De kant van de luchtinlaat moet naar boven toe wijzen als u de unit met een stofzuiger reinigt.

De kant van de luchtinlaat moet naar beneden toe wijzen als u de unit met water reinigt.

■ Voorbereiding voor opslag [langere perioden dat de unit niet wordt gebruikt]

1. Reinig de luchtfilters
2. Gebruik in een vochtige omgeving de 'Fan only'-modus alleen totdat de unit droog is.
3. Zet de airconditioner uit met de afstandsbediening en verwijder de batterijen.
4. Koppel de unit los van de voeding.

■ Opnieuw in gebruik stellen na opslag

1. Controleer of de luchtinlaat of luchtuitlaat wordt geblokkeerd.
2. Reinig de luchtfilters
3. Controleer op beschadigde draden of correcte aarding.
4. Sluit de voeding van de unit weer aan
5. Wacht 24 uur wanneer de omgevingstemperatuur laag is.
6. Plaats de batterijen weer in de afstandsbediening en zet de unit aan.

4. PROBLEMEN OPLOSSEN

- Voer de volgende controle uit voordat u contact opneemt voor onderhoud of reparatie.

PROBLEEM	ALTIJD EERST CONTROLEREN!
De unit werkt helemaal niet	• Is er een stroomstoring?
	• Is er een schakelaar uitgezet, een stroomonderbreker geactiveerd of een zekering doorgebrand?
	• Zijn de batterijen van de afstandsbediening niet leeg?
	• Zijn de klok en timer op de afstandsbediening correct ingesteld?
Ondermaatse koel- of verwarmingsfunctie	Is de temperatuur en de modus correct ingesteld?
	• Zijn de luchtfilters schoon?
	• Zijn de ramen en deuren gesloten?
	• Wordt de luchtstroom van de binnen- en buiten-unit niet belemmerd?
	• Staat de ventilator op hoog en staan de lamellen zo dat een optimale luchtstroom mogelijk is?

- Aanwijzingen, tips en waarschuwingen**

Het volgende kan optreden tijdens normaal gebruik en hoeft geen storing aan te geven.

Situatie	Uitleg
Koelen of verwarmen is uitgesteld.	De compressor wordt beschermd door een vertraging van 3 minuten.
Snelheidswijzigingen van de ventilator - uit, zeer traag en daarna normaal	Gebeurt automatisch in verwarmingsmodus - voorkomt dat koude lucht op aanwezige mensen wordt geblazen.
De verwarmingsactiviteit stopt plotseling en het lampje van ontdooien knippert.	IJs op de buiten-unit wordt verwijderd (5-10 min.).
Er komt nevel uit de binnen-unit.	Kan gebeuren wanneer de temperatuur van de unit laag is en de lucht in de ruimte warm en vochtig is.
De airconditioner geeft een zacht geluid	"Fluitend": normaal - de gasdruk wordt geëgaliseerd wanneer de compressor stopt of begint.
	"Piepend": normaal - de uitzetting en samentrekking van kunststof en metalen onderdelen.
	Geruis - normaal wanneer de lamellen van positie veranderen.
Er komt stof uit de unit.	Kan gebeuren wanneer de airconditioner voor het eerst wordt gebruikt of langere tijd niet is gebruikt.
Geeft een eigenaardige geur af.	Meestal veroorzaakt door chemische stoffen, sigarettenrook, koken enz. Als dat niet het geval is, neem dan contact op met een gekwalificeerd onderhoudsbedrijf.
Wijzigingen in de snelheid van de ventilator vinden alleen plaats bij het koelen of verwarmen.	De kamertemperatuur moet gelijk zijn aan de temperatuur geselecteerd met de afstandsbediening. Als dat niet het geval is, neem dan contact op met een gekwalificeerd onderhoudsbedrijf.
Unit verwarmt niet goed	Kan gebeuren wanneer de buitentemperatuur rond of onder de nul graden Celsius ligt.
Unit gaat automatisch aan	Normaal wanneer de stroomtoevoer is hersteld na een stroomstoring.
De unit werkt vreemd en onvoorspelbaar of reageert niet.	Straling van telefoon-zendmasten en externe tussenstations kan ervoor zorgen dat de unit niet goed werkt.
	Zet de stroomtoevoer uit en weer aan.
	Druk op de AAN-/UIT-toets op de afstandsbediening om de unit opnieuw op te starten.
	Als het probleem niet is opgelost, neem dan contact op met een gekwalificeerd onderhoudsbedrijf.

4. PROBLEMEN OPLOSSEN

■ Neem contact op met uw dealer

In de volgende gevallen, moet u de unit ONMIDDELIJK uitschakelen!

- Stroomkabel is beschadigd of abnormaal warm.
- U ruikt een brandlucht.
- U hoort harde of abnormale geluiden.
- Er brand regelmatig een zekering door of de stroomonderbreker wordt regelmatig geactiveerd.
- Er is water of een voorwerp in of uit de unit gevallen.
- Waarschuwingssignalen knipperen voortdurend.
- Er wordt een zelfdiagnostische code weergegeven zoals E0, E1, E2 ... of P0, P1, P2... etc.

- Noteer het modelnummer van het product,
- Neem contact op met een geautoriseerde dealer,
- Geef precies aan wat het probleem is!

VOORZICHTIG

**PROBEER DEZE PROBLEMEN NIET ZELF TE CORRIGEREN!
NEEM CONTACT OP MET GEKWALIFICEERD PERSONEEL VOOR ONDERHOUD
EN REPARATIE!**



CLIMATIZZATORE A CONDOTTO **MANUALE UTENTE**



INDICE

1. LEGGERE PRIMA DI AZIONARE IL DISPOSITIVO	2
1.1 Precauzioni di sicurezza	2
1.2 Nomi componenti	3
2. FUNZIONAMENTO	4
2.1 Condizioni operative	4
2.2 Modalità di funzionamento	5
2.3 Consigli per il funzionamento economico	5
3. CURA E MANUTENZIONE	6
4. RICERCA GUASTI	7

È stato stabilito che questo prodotto è conforme alla Direttiva sulla bassa tensione (2006/95/CE) e alla Direttiva sulla compatibilità elettromagnetica (2004/108/CE) dell'Unione Europea.



Corretta eliminazione di questo prodotto (Attrezzatura elettrica ed elettronica di scarto)

(Quando si utilizza il climatizzatore nei Paesi europei, è necessario rispettare la seguente guida)

- Questo contrassegno sul prodotto o sulla relativa documentazione indica che l'attrezzatura di scarto elettrica e l'attrezzatura elettrica (WEEE come nella direttiva 2002/96/CE) non deve essere mischiata ai rifiuti domestici generali. È vietato smaltire questa attrezzatura tra i rifiuti domestici.

Per lo smaltimento, ci sono diverse possibilità:

1. L'amministrazione comunale ha stabilito sistemi di raccolta dove i rifiuti elettronici possono essere eliminati senza alcun costo a carico dell'utente.
2. Quando viene acquistato un nuovo prodotto, il rivenditore riprenderà il vecchio prodotto senza costi aggiuntivi.
3. Il produttore riprenderà la vecchia attrezzatura da smaltire senza alcun costo a carico dell'utente.
4. Poiché i vecchi prodotti contengono risorse preziose, possono essere venduti a rivenditori di metallo di scarto.

Lo smaltimento illegale dei rifiuti nei boschi e nei luoghi naturali mette a rischio la salute quando le sostanze pericolose finiscono nelle falde acquifere e, di conseguenza, nella catena alimentare.

Unità interna	Unità esterna	Tensione nominale e Hz
42QSM009DS*		
42QSM012DS*	38QUS012DS*	
42QSM018DS*	38QUS018DS*	38QUS018DS2*
42QSM024DS*	38QUS024DS*	38QUS027DS3*
42QSM036DS*	38QUS036DS*	38QUS036DS4*
42QSM048DS*	38QUS048DT*	
42QSM060DS*	38QUS060DT*	

Il fabbricante si riserva il diritto di modificare le specifiche del prodotto senza preavviso.

1. LEGGERE PRIMA DI AZIONARE IL DISPOSITIVO

1.1 PRECAUZIONI DI SICUREZZA

- Leggere questo manuale prima di utilizzare il prodotto!
- Questo dispositivo può essere utilizzato da bambini di almeno 8 anni e da persone con capacità fisiche, sensoriali o mentali ridotte se vengono controllate o sono state formate riguardo all'uso del dispositivo in modo sicuro e comprendono i rischi che presenta.
- I bambini non devono giocare con il dispositivo. La pulizia e la manutenzione da parte degli utenti non deve essere effettuata dai bambini senza supervisione.

AVVERTENZA

Questo simbolo indica la possibilità di lesioni personali o di morte.

- L'installazione di questo prodotto deve essere effettuata solo da personale qualificato ed esperto.
- Gli interventi ELETTRICI possono essere eseguiti solo da personale autorizzato e secondo le norme nazionali relative al cablaggio. Se il cavo di alimentazione è danneggiato, deve essere sostituito dal fabbricante, dall'addetto alla manutenzione o da persone ugualmente qualificate per impedire eventuali rischi.
- Non usare un cavo di prolunga o condividere la stessa presa con altri dispositivi.
- Non tentare di eseguire la manutenzione, riparare, spostare o modificare il climatizzatore. Richiedere un aiuto professionale; contattare un rivenditore autorizzato.
Una riparazione o una manutenzione non corretta potrebbe provocare perdite di acqua, scosse elettriche o incendi.
- Spegnere l'unità se si avvertono odori, suoni o vibrazioni anomali. Contattare il rivenditore autorizzato.
- La manutenzione di questa applicazione non deve essere effettuata dagli utenti, bensì dal personale qualificato e deve essere posizionata ad un'altezza di almeno 2,5m dal pavimento.
- Non utilizzare gas infiammabili o combustibili come benzina, benzene, diluenti, ecc. nello spazio climatizzato.
Si potrebbero provocare incendi.
- Non utilizzare un apparecchio per il riscaldamento nello spazio climatizzato.
Una ventilazione insufficiente potrebbe provocare incidenti dovuti alla mancanza di ossigeno.
- L'attivazione con le mani bagnate potrebbe provocare scosse elettriche.
- L'esposizione prolungata alla corrente può portare a dolori muscolari e alla disidratazione degli occhi.
Si potrebbero quindi verificare effetti negativi sulle proprie condizioni fisiche e potrebbero insorgere problemi di salute.
- Non toccare l'uscita dell'aria o l'aletta mentre l'unità è in funzione.
Si potrebbero subire lesioni.
- Non inserire alcun oggetto all'interno dell'ingresso o dell'uscita dell'aria.
Si potrebbero subire lesioni perché la ventola interna ruota a velocità elevata.
- Non posizionare alcun oggetto sull'unità, specialmente oggetti contenenti acqua, quali vasi.
Si potrebbero provocare scosse elettriche.
- Conservare il telecomando lontano dalla portata dei bambini.
In caso contrario le batterie potrebbero essere ingerite o si potrebbero verificare altri incidenti.
- Questo apparecchio deve essere utilizzato solamente all'interno dell'ambiente domestico.
Un apparecchio destinato all'uso domestico è un apparecchio progettato per svolgere le tipiche funzioni relative ai lavori domestici e che può essere utilizzato anche da utenti non esperti all'interno di negozi, uffici e altri ambienti simili, fattorie, hotel, motel ed altri edifici residenziali simili.

1. LEGGERE PRIMA DI AZIONARE IL DISPOSITIVO

ATTENZIONE

Questo simbolo indica la possibilità di danni alle cose o di gravi conseguenze.

- Il prodotto serve SOLO allo scopo di migliorare il comfort delle persone.
- Non bloccare gli ingressi o le uscite dell'aria. In caso contrario, si verificherebbero scarse prestazioni, costi di funzionamento superiori e una minor durata del prodotto.
- Non comandare l'impianto con l'interruttore principale.
Si potrebbero verificare incendi o perdite di acqua.
- Non toccare le alette sullo scambiatore di calore.
I componenti in metallo potrebbero presentare bordi affilati che causano lesioni.
- Scollegare l'unità quando non viene utilizzata per lunghi periodi.
- Scollegare PRIMA di pulire o di effettuare la manutenzione.
- Non utilizzare mai forti detersivi, solventi o cera abrasiva sul prodotto.
- È fondamentale la manutenzione di alto livello delle unità interna ed esterna.
È richiesta la MANUTENZIONE specializzata per effettuare una pulizia accurata, la lubrificazione e il controllo del funzionamento di tutti i componenti importanti. Contattare il personale di manutenzione qualificato.

1.2 NOMI COMPONENTI

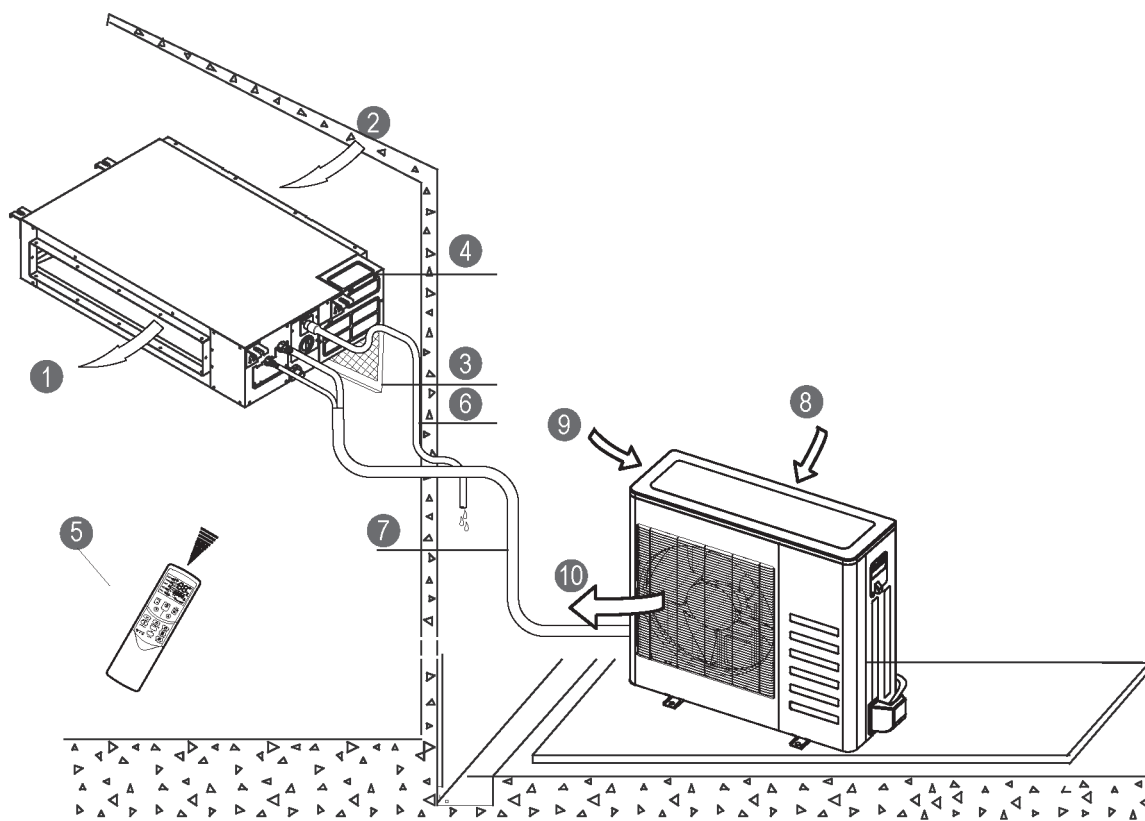

UNITÀ INTERNA

- ① Uscita aria
- ② Ingresso aria
- ③ Filtro dell'aria
- ④ Pannello di comando elettrico
- ⑤ Telecomando*
- ⑥ Tubo di scarico

UNITÀ ESTERNA

- ⑦ Tubazione di collegamento
- ⑧ Ingresso aria
- ⑨ Ingresso aria (laterale e posteriore)
- ⑩ Uscita aria

[*] Telecomando o joystick: disponibilità in base al modello.

1. LEGGERE PRIMA DI AZIONARE IL DISPOSITIVO

DISPLAY

Spie relative alle funzioni sul display dell'unità interna

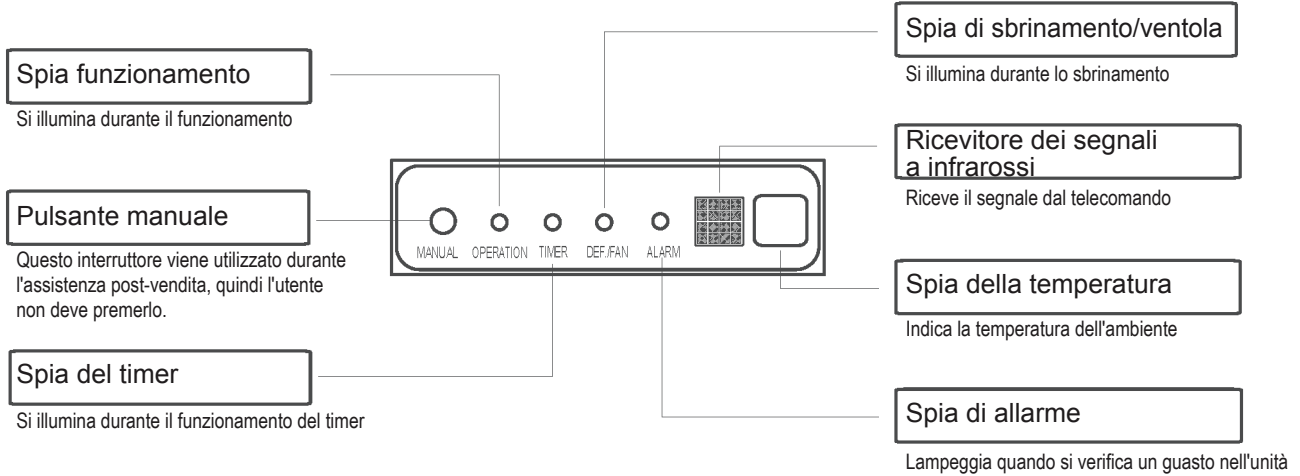

NOTA

- Tutte le immagini del manuale hanno scopo puramente illustrativo. Potrebbero non rappresentare fedelmente il climatizzatore acquistato (ciò varia in base al modello). Fare quindi riferimento al prodotto acquistato.
- In questo pacchetto di documentazione è inclusa una guida per l'uso del telecomando (o joystick).

2. FUNZIONAMENTO

2.1 CONDIZIONI OPERATIVE

Condizioni operative		Interno	Esterno
Funzionamento raffreddamento	Limite superiore	32°C DB	46°C DB
	Limite inferiore	18°C DB	-10°C DB
Funzionamento riscaldamento	Limite superiore	27°C DB	24°C DB
	Limite inferiore	0°C DB	-15°C DB

Nota: DB - Lampadina a secco

- Le prestazioni ottimali verranno raggiunte entro queste temperature di funzionamento.
- Quando l'unità funziona a lungo al di sopra o al di sotto di queste condizioni, la diagnostica del sistema potrebbe rilevare un guasto e l'unità non funzionerà correttamente.
- Umidità relativa dell'ambiente inferiore all'80%. Se il climatizzatore funziona al di fuori di questo intervallo, potrebbe formarsi condensa sulla superficie del climatizzatore.

2. FUNZIONAMENTO

2.2 MODALITÀ DI FUNZIONAMENTO

Modalità di funzionamento base: **AUTO / COOL / DRY / HEAT / FAN**

Modalità **AUTO**

- Con questa impostazione, il sistema cambierà automaticamente modalità e velocità della ventola a seconda della temperatura impostata.
- [In primavera e in autunno, il controllo della temperatura più ravvicinato potrebbe richiedere modifiche alla modalità COOL/HEAT.]

Modalità **DRY**

In questa modalità, viene data la priorità alla deumidificazione dell'aria. Il ciclo a bassa velocità della ventola e del compressore viene usato per ottenere questo e regolare la temperatura ambiente.

Ritardo compressore

All'avviamento, un ritardo di 3 o 4 minuti permette di proteggere il compressore.

Prevenzione delle correnti fredde

Per impedire correnti indesiderate in modalità di riscaldamento, l'unità interna viene preriscaldata prima dell'avviamento della ventola. Questo ritardo non deve durare più di alcuni minuti.

Sbrinamento automatico

Nell'unità interna si sviluppa ghiaccio in modalità di riscaldamento. Per sciogliere il ghiaccio, la ventola interna si arresta per alcuni minuti prima che il riscaldamento prosegua.

Riavvio automatico*

L'unità si riavvierà automaticamente dopo un'interruzione di corrente. Le precedenti impostazioni dell'utente vengono tutte ripristinate.

Rilevamento automatico delle perdite*

Quando vengono rilevate perdite di refrigerante, sull'unità verrà visualizzato il codice "EC" oppure lampeggeranno dei LED.

[*] A seconda del modello

2.3 CONSIGLI PER IL FUNZIONAMENTO ECONOMICO

- Regolare la temperatura per ottenere livelli di comfort moderati. Temperature eccessivamente basse o alte provocano eccessivi consumi di energia.
- Migliorare le prestazioni mantenendo chiuse finestre e porte.
- Limitare l'utilizzo di energia [tempo di funzionamento] mediante la funzione TIMER.
- Non bloccare gli ingressi o le uscite dell'aria. Le conseguenze saranno scarse prestazioni, costi di funzionamento superiori e una minor durata del prodotto.
- Controllare periodicamente i filtri dell'aria e pulirli se necessario.
- Scollegare l'alimentazione se l'unità non verrà utilizzata per un lungo periodo di tempo.

3. CURA E MANUTENZIONE

ATTENZIONE

- SCOLLEGARE l'alimentazione PRIMA di procedere alla pulizia o alla manutenzione!
- Usare un piccolo panno umido durante la pulizia della griglia, dell'involucro esterno e del telecomando.
- Contattare sempre il personale di manutenzione qualificato per eseguire gli interventi di riparazione o di manutenzione non effettuabili dall'utente, quali la pulizia in profondità, la lubrificazione e il controllo funzionale dei componenti fondamentali.

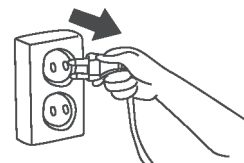

■ Pulizia del filtro dell'aria

Contattare sempre il personale di manutenzione qualificato per eseguire gli interventi di manutenzione che prevedono la rimozione dei coperchi.

Per mantenere il livello di prestazioni ottimale, controllare regolarmente i filtri dell'aria e pulirli se necessario.

Installazione dell'unità con ventilazione posteriore:

Rimuovere le viti fisse del filtro (2 viti) ed estrarre il filtro dall'unità.

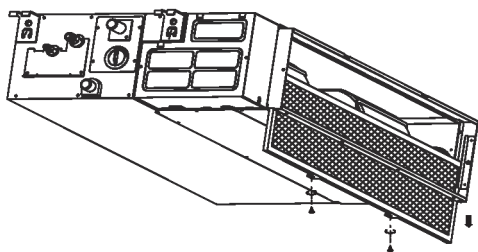

Installazione dell'unità con ventilazione discendente:

Spingere il filtro leggermente verso l'alto per far fuoriuscire il fermo di posizione dai bulloni fissi flangiati ed estrarre il filtro nella direzione delle frecce indicate in figura.

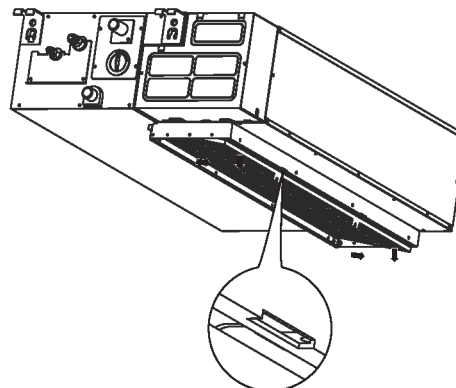

Pulizia del filtro dell'aria

È possibile utilizzare un aspirapolvere oppure acqua pulita per la pulizia del filtro dell'aria. Se l'accumulo di polvere è eccessivo, utilizzare una spazzola morbida e un detergente delicato e lasciare asciugare in un luogo asciutto e fresco. Reinstallare il filtro dell'aria nell'ordine inverso rispetto alla procedura sopra descritta.

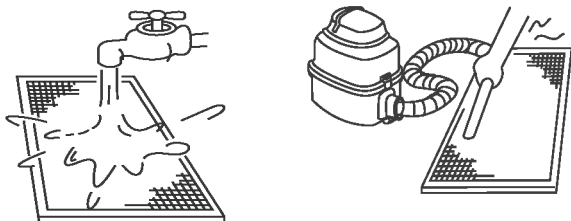

NOTA:

Il lato di ingresso dell'aria deve essere rivolto verso l'alto quando si utilizza l'aspirapolvere.

Il lato di ingresso dell'aria deve essere rivolto verso il basso quando si utilizza l'acqua.

■ Preparazione alla conservazione [lunghi periodi al minimo]

1. Pulire i filtri dell'aria
2. In climi umidi, azionare in modalità di sola ventola finché l'unità è asciutta.
3. Spegnerne il climatizzatore con il telecomando e rimuovere le batterie.
4. Scollegare dall'alimentazione.

■ Riutilizzo dopo la conservazione

1. Controllare se vi sono oggetti che bloccano l'ingresso o l'uscita dell'aria.
2. Pulire i filtri dell'aria
3. Controllare se i fili sono danneggiati e se la messa a terra è corretta.
4. Ricollegare all'alimentazione
5. Attendere 24 ore quando la temperatura ambiente è bassa.
6. Reinstallare le batterie nel telecomando e attivare l'unità.

4. RICERCA GUASTI

- Eseguire questi controlli prima di contattare l'assistenza.

PROBLEMA	CONTROLLARE PRIMA!
L'unità non funziona	• È presente un problema di alimentazione?
	• Un interruttore è stato spento, è scattato oppure un fusibile è bruciato?
	• Le batterie nel telecomando sono funzionanti?
	• L'orologio e il timer sul telecomando sono impostati correttamente?
Raffreddamento o riscaldamento insufficienti	• Le impostazioni della temperatura e della modalità sono corrette?
	• I filtri dell'aria sono puliti?
	• Le finestre e le porte sono chiuse?
	• Il flusso dell'aria in ingresso e in uscita è libero nelle unità interne ed esterne?
	• La velocità della ventola è al massimo e le alette consentono un flusso massimo?

- Guide, consigli e precauzioni

Durante il funzionamento normale può accadere quanto segue e ciò può non indicare un guasto.

Caso	Spiegazione
Il raffreddamento o il riscaldamento viene ritardato.	Un ritardo di 3 minuti protegge il compressore.
Cambiamenti della velocità della ventola; spenta, molto lenta e poi normale	Avviene automaticamente in modalità di riscaldamento; impedisce che l'aria fredda sia rivolta verso le persone presenti.
Il riscaldamento si arresta improvvisamente e la luce di sbrinamento lampeggia.	La rimozione del gelo sull'unità esterna è in corso (5 - 10 minuti).
Fuoriuscita di nebbiolina dall'unità interna	Si può verificare quando la temperatura dell'unità è bassa e l'aria dell'abitacolo è calda e umida.
Il climatizzatore emette suoni a basso volume	"Fischio": normale – la pressione del gas si uniforma quando il compressore si arresta o parte.
	"Cigolio": espansione normale e contrazione di componenti in plastica e metallo.
	Aria a forte velocità – normale quando l'aletta torna in posizione.
La polvere viene scaricata dall'unità.	Potrebbe avvenire quando il climatizzatore viene utilizzato per la prima volta o non viene utilizzato da molto tempo.
Emissione di un odore particolare.	Normalmente provocato da sostanze chimiche, fumo di sigaretta, cibo, ecc. In casi diversi rivolgersi al proprio consulente.
Passaggio alla ventola solo durante il raffreddamento o il riscaldamento.	La temperatura ambiente è uguale a quella selezionata con il telecomando. In caso contrario, rivolgersi a un consulente.
Prestazioni di riscaldamento scarse	Può avvenire quando le temperature esterne sono vicine a o sotto zero gradi Celsius.
Si accende automaticamente	Normale quando l'alimentazione viene ripristinata dopo un calo di tensione.
Il funzionamento è discontinuo, imprevedibile o l'unità non risponde ai comandi.	Le interferenze da torrette telefoniche e amplificatori a distanza potrebbero provocare il malfunzionamento dell'unità.
	Scollegare l'alimentazione, quindi ricollegare.
	Premere il pulsante ON/OFF e il telecomando per riavviare il funzionamento.
	Se il problema non viene risolto, rivolgersi a un consulente.

4. RICERCA GUASTI

■ Contattare il rivenditore autorizzato

In caso si verifichi QUALSIASI delle seguenti condizioni, spegnere immediatamente l'unità!

- Il cavo di alimentazione è danneggiato o eccessivamente caldo.
- Si avverte un odore di bruciato.
- Si avvertono suoni forti o anomali.
- Un fusibile di alimentazione brucia o un interruttore scatta frequentemente.
- L'acqua o altri oggetti cadono dentro o fuori dall'unità.
- Gli indicatori lampeggiano continuamente.
- Viene visualizzato un codice di autodiagnosi, per esempio E0, E1, E2 ... o P0, P1, P2...ecc.

- Registrare il numero del modello del prodotto,
- Contattare il rivenditore autorizzato,
- Condividere tutti i dettagli osservati!



ATTENZIONE

**NON TENTARE DI CORREGGERE QUESTI ERRORI DA SOLI!
CONTATTARE IL PERSONALE DI MANUTENZIONE QUALIFICATO!**



AIRE ACONDICIONADO TIPO CONDUCTO

MANUAL DEL PROPIETARIO



CONTENIDO

1. LEER ANTES DE PONER EN FUNCIONAMIENTO	2
1.1 Precauciones de seguridad	2
1.2 Nombres de los componentes	3
2. FUNCIONAMIENTO	4
2.1 Condiciones de funcionamiento	4
2.2 Cómo funciona	5
2.3 Consejos para un funcionamiento económico	5
3. CUIDADO Y MANTENIMIENTO	6
4. SOLUCIÓN DE PROBLEMAS	7

Se ha determinado que este producto cumple la Directiva de Baja Tensión (2006/95/CE) y la Directiva de Compatibilidad Electromagnética (2004/108/EC) de la Unión Europea.



Eliminación correcta de este producto (Residuos de aparatos eléctricos y electrónicos)

(Cuando se usa este aparato de aire acondicionado en los países europeos, hay que seguir estas normas)

- La presencia de este marcado en el producto o en la documentación indica que los aparatos eléctricos y electrónicos (RAEE, tal como se indica en la directiva 2002/96/CE) no deben mezclarse con los desechos domésticos.

Está prohibido desechar este aparato con los residuos domésticos.

Para su eliminación hay varias posibilidades:

1. El municipio ha establecido sistemas de recogida en los que se pueden desechar los residuos electrónicos de forma gratuita para el usuario.
2. En la compra de un nuevo producto, el minorista recogerá el producto usado de forma gratuita como mínimo.
3. El fabricante recogerá el aparato para su eliminación de forma gratuita para el usuario como mínimo.
4. Dado que los productos usados contienen recursos valiosos, se pueden vender a comerciantes de chatarra de metal. Tirar de forma incontrolada residuos en bosques y en el campo pone en peligro la salud de las personas cuando las sustancias peligrosas se filtran a las aguas subterráneas y de esta forma llegan a la cadena alimentaria.

Unidad interior	Unidad exterior	Tensión nominal y Hz
42QSM009DS*		
42QSM012DS*	38QUS012DS*	
42QSM018DS*	38QUS018DS* 38QUS018DS2*	220-240V ~ 50Hz
42QSM024DS*	38QUS024DS* 38QUS027DS3*	
42QSM036DS*	38QUS036DS* 38QUS036DS4*	
42QSM048DS*	38QUS048DT*	
42QSM060DS*	38QUS060DT*	380-420V 3N~ 50Hz

El fabricante se reserva el derecho de cambiar las especificaciones del producto sin previo aviso.

1. LEER ANTES DE PONER EN FUNCIONAMIENTO

1.1 PRECAUCIONES DE SEGURIDAD

- Lea este manual antes de utilizar el producto.
- Este aparato puede ser utilizado por niños a partir de 8 años y personas con capacidades físicas, sensoriales o mentales reducidas o con falta de experiencia y conocimientos si antes han sido supervisados o instruidos acerca de cómo usar el aparato de forma segura y comprenden los peligros que su uso implica.
- Los niños no deben jugar con el aparato. La limpieza y el mantenimiento de usuario no debe ser realizada por niños sin supervisión.

ADVERTENCIA

Este símbolo indica la posibilidad de daños personales o incluso la muerte.

- Las tareas de instalación de este producto sólo deben ser realizadas por personas cualificadas y con experiencia.
- Los trabajos ELÉCTRICOS deben ser realizados únicamente por personal autorizado y de acuerdo con las normas nacionales de cableado. Si el cable de alimentación está dañado, debe ser reemplazado por el fabricante, el agente de mantenimiento o por personal cualificado con el fin de evitar situaciones de peligro.
- No utilice un cable de extensión ni comparta la misma toma de corriente con otros aparatos.
- No intente reparar, mover o modificar el acondicionador de aire. Busque ayuda profesional: póngase en contacto con un distribuidor autorizado.
Una reparación o un mantenimiento incompletos pueden producir fugas de agua, descargas eléctricas o incendios.
- Apague la unidad si se perciben olores, sonidos o vibraciones inusuales. Póngase en contacto con el distribuidor autorizado.
- Este aparato no es accesible para el público general y está pensado para su instalación por personal de servicio cualificado que se sitúe a un nivel no inferior a 2,5 m del suelo.
- No utilice gases inflamables o combustibles como gasolina, benceno, disolvente, etc. en el espacio acondicionado.
Puede provocar un incendio.
- No utilice un aparato de calefacción en el espacio acondicionado.
Una ventilación insuficiente puede producir accidentes debido a falta de oxígeno.
- Operar con las manos mojadas puede provocar una descarga eléctrica.
- La exposición prolongada a corrientes de aire puede dar lugar a molestias musculares y sequedad en los ojos.
Esto podría afectar a su estado físico y causarle problemas de salud.
- No toque la salida de aire o la lumbre mientras la unidad está en funcionamiento.
Puede causarle daños.
- No inserte nada en la entrada o salida de aire.
Puede causarle daños, ya que el ventilador interno gira a velocidad alta.
- No toque la salida de aire o la lumbre mientras la unidad está en funcionamiento.
Pueden producirse descargas eléctricas.
- Mantenga el mando a distancia fuera del alcance de los niños.
De no hacerlo, podrían tragarse las pilas o producirse otros accidentes.
- Este aparato está exclusivamente diseñado para su uso en el hogar.
Un aparato para el hogar es un aparato para usos domésticos normales en el hogar que también puede ser usado por no expertos en tiendas, oficinas y entornos de trabajo similares, casas de campo, hoteles, moteles y otros tipos de entornos residenciales.

1. LEER ANTES DE PONER EN FUNCIONAMIENTO

PRECAUCIÓN

Este símbolo indica la posibilidad de daños a la propiedad o consecuencias graves.

- Este producto está diseñado SOLO para el confort humano.
- No bloquee las entradas o salidas de aire. Al hacerlo, bajará el rendimiento, aumentarán los costes de funcionamiento y reducirá la vida del producto.
- No controle el sistema con el interruptor principal. Puede provocar un incendio o fugas de agua.
- No toque las aletas del intercambiador de calor. Las piezas de metal pueden tener bordes afilados que pueden provocar lesiones.
- Desenchufe la unidad cuando no se utilice durante largos períodos.
- Desconecte ANTES de la limpieza o el mantenimiento.
- Nunca use detergentes fuertes, solventes o pulido abrasivo sobre el producto.
- Es esencial realizar un buen mantenimiento a intervalos regulares de las unidades interior y exterior. El MANTENIMIENTO para hacer una limpieza profunda, engrasar y verificar las funciones de todos los componentes críticos debe realizarlo un especialista. Póngase en contacto con personal de mantenimiento cualificado.

1.2 NOMBRES DE LOS COMPONENTES

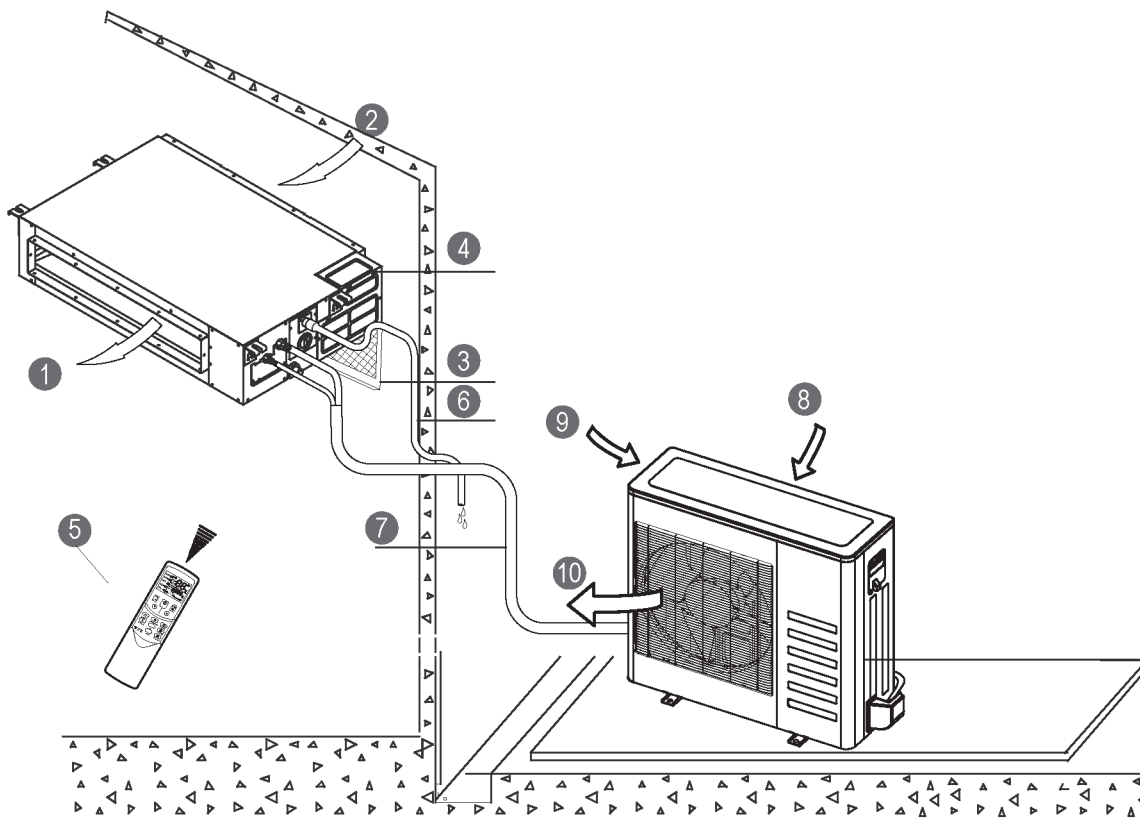

UNIDAD INTERIOR

- 1 Salida de aire
- 2 Entrada de aire
- 3 Filtro de aire
- 4 Gabinete de control eléctrico
- 5 Mando a distancia*
- 6 Tubería de desagüe

UNIDAD EXTERIOR

- 7 Tubería de conexión
- 8 Entrada de aire
- 9 Entrada de aire (lateral y posterior)
- 10 Salida de aire

[*] Mando a distancia o mando con cable: en función del modelo.

1. LEER ANTES DE PONER EN FUNCIONAMIENTO

PANTALLA

Indicadores de función del panel de visualización de la unidad interior

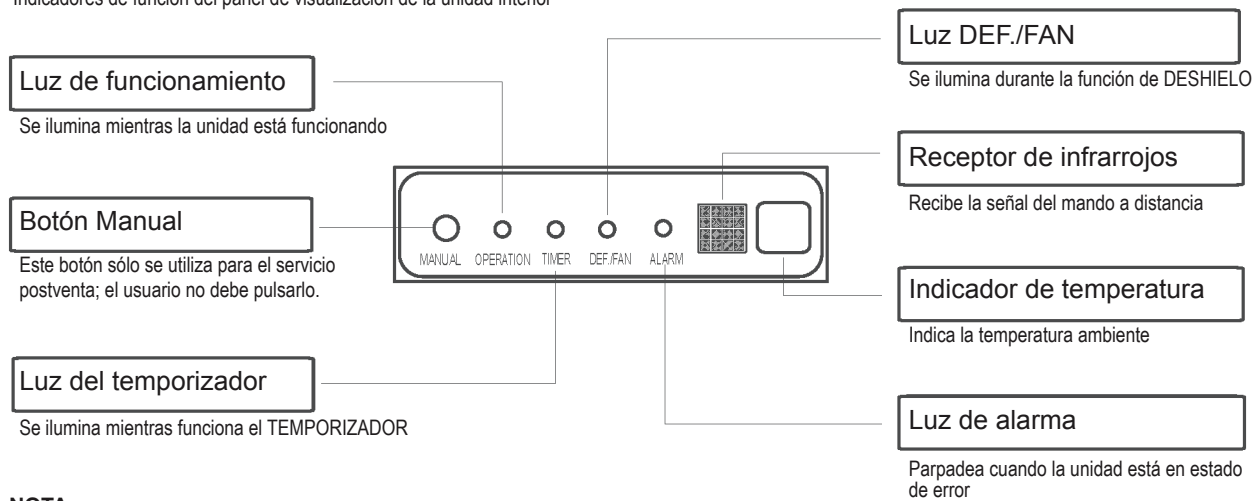

NOTA

- Todas las imágenes de este manual sólo sirven para fines explicativos. Pueden ser ligeramente diferentes del aire acondicionado que compre (en función del modelo). Prevalecerá la forma real.
- En este paquete de manuales se incluye una guía sobre cómo utilizar el mando a distancia (o el mando con cable).

2. FUNCIONAMIENTO

2.1 CONDICIONES DE FUNCIONAMIENTO

Condiciones de funcionamiento		Interior	Exterior
Refrigeración	Límite superior	32 °C BS	46°C BS
	Límite inferior	18°C BS	-10°C BS
Calefacción	Límite superior	27°C BS	24°C BS
	Límite inferior	0°C BS	-15°C BS

Nota: BS: bulbo seco

- El rendimiento óptimo se logrará dentro de estas temperaturas de funcionamiento.
- Cuando la unidad opera por encima o por debajo de estas condiciones durante mucho tiempo, el programa de diagnóstico del sistema puede detectar una avería y la unidad dejará de funcionar correctamente.
- Humedad relativa de la sala: menos de 80%. Si el acondicionador de aire funciona fuera de este rango, la superficie del acondicionador de aire puede generar condensación.

2. FUNCIONAMIENTO

2.2 CÓMO FUNCIONA

Modos básicos de funcionamiento: **AUTO / COOL / DRY / HEAT / FAN**

Modo AUTO

- En este ajuste el sistema cambiará automáticamente los modos y la velocidad del ventilador para conseguir la temperatura establecida.
- [En primavera y otoño, el control de la temperatura puede requerir cambios al modo COOL/HEAT (FRÍO/CALOR)].

Modo DRY

En el modo DRY (SECAR), se da prioridad a la deshumidificación del aire. La velocidad del ventilador baja y se utilizan ciclos del compresor para lograr este objetivo y regular la temperatura ambiente.

Retraso del compresor (Compressor Delay)

En el arranque hay un retardo de 3 a 4 minutos para proteger el compresor.

Prevención de corrientes frías (Cold Draft Prevention)

Para evitar corrientes de aire desagradables en el modo de calefacción, la unidad interior se precalienta antes de arrancar el ventilador. Este retardo solo dura unos minutos.

Deshielo automático (Auto Defrost)

En el modo de calefacción se genera hielo en la unidad exterior. Para descongelar el hielo, el ventilador interior se detiene durante unos minutos antes de continuar calentando.

Reinicio automático* (Auto Restart*)

La unidad se pondrá en marcha automáticamente después de un corte de energía. Se recuperan todos los ajustes anteriores del usuario.

Detección automática de fugas* (Auto Leak Detection*)

Cuando se detecta una fuga de refrigerante, la unidad mostrará el código "EC" o los LED parpadearán.

[*] Dependiendo del modelo

2.3 CONSEJOS PARA UN FUNCIONAMIENTO ECONÓMICO

- Ajuste la temperatura para conseguir niveles de confort moderados. Las temperaturas excesivamente bajas o altas suponen un malgasto de energía.
- Mejore el rendimiento manteniendo las ventanas y puertas cerradas.
- Limite el consumo de energía [tiempo de funcionamiento] utilizando la función TIMER.
- No bloquee las entradas o salidas de aire. Al hacerlo, bajará el rendimiento, aumentarán los costes de funcionamiento y reducirá la vida del producto.
- Inspeccione los filtros de aire periódicamente y límpielos cuando sea necesario.
- Desconecte la fuente de alimentación si no va a utilizar la unidad durante un largo período de tiempo.

3. CUIDADO Y MANTENIMIENTO

PRECAUCIÓN

- DESCONECTE la fuente de alimentación de la unidad ANTES de intentar limpiarla o repararla.
- Use un paño suave y húmedo para limpiar la rejilla, la carcasa y el mando a distancia.
- Siempre póngase en contacto con personal de mantenimiento cualificado para una reparación o cualquier mantenimiento que no pueda realizar el usuario, caso de una limpieza profunda, engrasar y verificar las funciones de los componentes críticos.

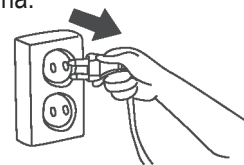

■ Limpieza del filtro de aire

Póngase en contacto con el personal de servicio cualificado para llevar a cabo todo mantenimiento que implique extracción de cubiertas.

Para que funcione bien, inspeccione con regularidad los filtros de aire y límpielos cuando sea necesario.

Instalación de la ventilación posterior:

Extraiga el filtro fijado con tornillos (2 tornillos) y sáquelo de la unidad.

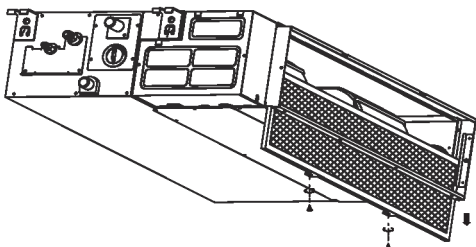

Instalación de la ventilación que desciende:

Empuje el filtro hacia arriba ligeramente para dejar que el enganche de posición salga de los agujeros fijados con brida y saque el filtro siguiendo la dirección de la flecha hacia abajo.

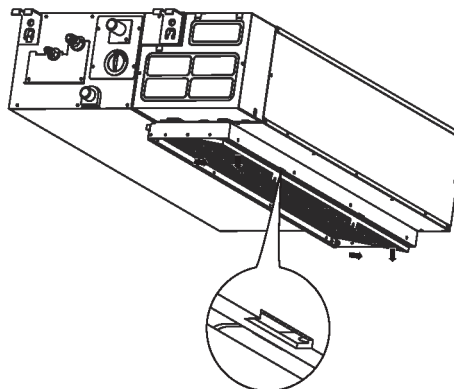

Limpie el filtro de aire

Puede utilizar una aspiradora o agua pura para limpiar el filtro de aire. Si el polvo acumulado es demasiado espeso, utilice un cepillo y un detergente suave para limpiarlo y seque la unidad en un lugar fresco. Vuelva a instalar el filtro de aire a la inversa de como se describe anteriormente.

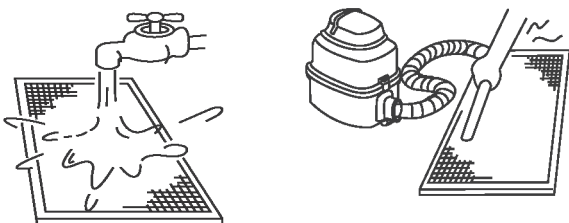

NOTA:

El lado de la entrada de aire debe mirar hacia arriba si se utiliza una aspiradora.
El lado de la entrada de aire debe mirar hacia abajo si se utiliza agua.

■ Preparación para el almacenamiento [largos períodos de inactividad]

1. Limpie los filtros de aire
2. En climas húmedos y lluviosos, opere en modo solo ventilador hasta que la unidad se haya secado.
3. Apague el acondicionador de aire con el mando a distancia y retire las pilas.
4. Desconecte de la fuente de alimentación.

■ Reutilización después de un almacenamiento

1. Compruebe que no haya nada que bloquee la entrada y la salida de aire.
2. Limpie los filtros de aire
3. Compruebe que los cables no estén dañados y que estén conectados a tierra correctamente.
4. Reconecte a la red eléctrica
5. Espere 24 horas cuando la temperatura ambiente es baja.
6. Vuelva a instalar las pilas en el mando a distancia y encienda la unidad.

4. SOLUCIÓN DE PROBLEMAS

- Realice la siguiente comprobación antes de llamar al servicio técnico.

PROBLEMA	¡REVISE ESTO EN PRIMER LUGAR!!
La unidad no funciona de ninguna manera	• ¿Hay un corte de energía?
	• ¿Se apagó un interruptor, se disparó el disyuntor o se ha quemado un fusible?
	• ¿Las pilas del mando a distancia son nuevas?
	• ¿El reloj y el temporizador del mando a distancia están ajustados correctamente?
Refrigeración o calefacción deficientes	• ¿Los ajustes de temperatura y modo son correctos?
	• ¿Los filtros de aire están limpios?
	• ¿Las ventanas y las puertas están cerradas?
	• ¿El aire fluye sin restricciones de entrada y salida en las unidades interior y exterior?
	• ¿El ventilador está en velocidad alta y las louveras permiten el máximo flujo de aire?

- Guías, consejos y precauciones

Durante el funcionamiento normal puede suceder lo siguiente y no ser una avería.

Caso	Explicación
La refrigeración o calefacción está retardada.	Hay un retardo de 3 minutos para proteger el compresor.
El ventilador cambia de apagado a lento y finalmente a normal.	Esto sucede automáticamente en modo de calefacción para evitar soplar aire frío en las personas.
La calefacción se para de repente y la luz de deshielo parpadea.	Está en curso la deshielo de la unidad exterior (5 - 10 minutos).
Sale niebla (vapor de agua) de la unidad interior	Esto puede suceder cuando la temperatura de la unidad es baja y el aire de la sala es cálido y húmedo.
El aparato de aire acondicionado emite sonidos de bajo volumen	"Silbido": es normal cuando la presión del gas se iguala cuando el compresor se para o arranca.
	"Crujidos": expansión y contracción normales de las piezas de plástico y metal.
	Corrientes de aire: es normal cuando la louvera restablece su posición.
Descargas de polvo de la unidad.	Se puede producir cuando el aire acondicionado se utiliza por primera vez o cuando no se ha utilizado durante mucho tiempo.
Emite un olor peculiar.	Por lo general causado por productos químicos, humo de cigarrillos, la cocina, etc. Si no es el caso llame al servicio técnico.
El ventilador cambia de velocidad al enfriar o al calentar.	La temperatura ambiente es la misma que la seleccionada con el mando a distancia. Si no es el caso llame al servicio técnico.
Bajo rendimiento de la calefacción	Puede ocurrir cuando las temperaturas exteriores están cerca o por debajo de cero grados centígrados.
Se enciende automáticamente	Es normal cuando se restablece la alimentación después de un apagón.
El funcionamiento es errático, impredecible o no responde.	La interferencia de las torres de telefonía celular y los amplificadores de los mandos a distancia pueden hacer que la unidad no funcione correctamente.
	Desconecte la alimentación y vuelva a conectarla.
	Pulse el botón ON/OFF en el mando a distancia para reiniciar el funcionamiento.
	Si el problema no se resuelve llame al servicio técnico.

4. SOLUCIÓN DE PROBLEMAS

■ Póngase en contacto con su distribuidor

¡En cualquiera de los siguientes casos apague la unidad de inmediato!

- El cable de alimentación está dañado o anormalmente caliente.
- Hay olor a quemado.
- Se escuchan sonidos fuertes o anormales.
- Un fusible se quema con frecuencia o un disyuntor salta con frecuencia..
- Cae agua u otros objetos dentro o fuera de la unidad.
- Los indicadores parpadean continuamente.
- Se muestra un código de autodiagnóstico, por ejemplo, E0, E1, E2 ... o P0, P1, P2... etc.

- Anote el número de modelo del producto,
- Póngase en contacto con un distribuidor autorizado.
- Explique todos los detalles observados.

PRECAUCIÓN

NO INTENTE REPARAR ESTE EQUIPO USTED MISMO.
PÓNGASE EN CONTACTO CON PERSONAL DE MANTENIMIENTO CUALIFICADO.



KLIMATYZATOR KANAŁOWY **INSTRUKCJA UŻYTKOWNIKA**



SPIS TREŚCI

1. PRZECZYTAĆ PRZED ROZPOCZĘCIEM UŻYTKOWANIA	2
1.1 Środki ostrożności	2
1.2 Nazwy części	3
2. OBSŁUGA	4
2.1 Warunki robocze	4
2.2 Sposób działania	5
2.3 Porady ułatwiające zmniejszenie kosztów eksploatacji urządzenia	5
3. UTRZYMANIE I KONSERWACJA	6
4. ROZWIĄZYWANIE PROBLEMÓW	7

Niniejszy produkt spełnia wymagania Dyrektywy niskonapięciowej (2006/95/WE) oraz Dyrektywy dotyczącej kompatybilności elektromagnetycznej (2004/108/WE).



Prawidłowa utylizacja produktu (Zużyte urządzenia elektryczne i elektroniczne)

(w przypadku użytkowania klimatyzatora w państwach Unii Europejskiej należy przestrzegać poniższych wytycznych)

- To oznaczenie umieszczone na produkcie lub w jego dokumentacji wskazuje, że stanowi on sprzęt elektryczny lub elektroniczny (ZSEE zgodnie z dyrektywą 2002/96/WE) i nie powinien być mieszany z ogólnymi odpadami z gospodarstw domowych. Wyrzucanie tego urządzenia razem z odpadami z gospodarstw domowych jest zabronione. Istnieje kilka możliwości utylizacji produktu:

1. Władze miejskie ustanowiły system odbioru, w ramach którego można bezpłatnie przekazać zużyty sprzęt elektroniczny.
 2. Przy zakupie nowego produktu sprzedawca ma obowiązek bezpłatnie odebrać stary produkt.
 3. Producent ma obowiązek bezpłatnie odebrać stare urządzenie do utylizacji.
 4. Jako że produkt zawiera cenne materiały, można go sprzedać firmom specjalizującym się w odzysku złomu.
- Nielegalne wyrzucanie odpadów w lasach i na innych terenach zielonych stwarza zagrożenie dla zdrowia, ponieważ grozi przeniknięciem niebezpiecznych substancji do wód gruntowych i za ich pośrednictwem do łańcucha pokarmowego.

Jednostka wewnętrzna	Jednostka zewnętrzna		Napięcie znamionowe i Hz
42QSM009DS*			
42QSM012DS*	38QUS012DS*		
42QSM018DS*	38QUS018DS*	38QUS018DS2*	220-240V ~ 50Hz
42QSM024DS*	38QUS024DS*	38QUS027DS3*	
42QSM036DS*	38QUS036DS*	38QUS036DS4*	
42QSM048DS*	38QUS048DT*		
42QSM060DS*	38QUS060DT*		380-420V 3N~ 50Hz

Producent zastrzega sobie prawo do zmiany danych technicznych bez uprzedzenia.

1. PRZECZYTAĆ PRZED ROZPOCZĘCIEM UŻYTKOWANIA

1.1 ŚRODKI OSTROŻNOŚCI

- Przed rozpoczęciem użytkowania produktu należy zapoznać się z niniejszą instrukcją!
- Niniejsze urządzenie może być obsługiwane przez dzieci od 8 roku życia oraz przez osoby o ograniczonej sprawności fizycznej lub psychicznej oraz nieposiadające doświadczenia albo wiedzy, pod warunkiem zapewnienia nadzoru lub przeszkolenia z użytkowania urządzenia w sposób bezpieczny, obejmującego wyjaśnienie związanych z tym zagrożeń.
- Nie wolno pozwalać dzieciom bawić się urządzeniem. Czyszczenie i inne czynności konserwacyjne wykonywane przez użytkownika nie mogą być wykonywane przez dzieci bez nadzoru.

OSTRZEŻENIE

Ten symbol informuje o ryzyku odniesienia obrażeń ciała lub utraty życia.

- Produkt może być montowany wyłącznie przez odpowiednio wykwalifikowane i doświadczone osoby.
- Instalacja ELEKTRYCZNA może być wykonana tylko przez uprawnione osoby, zgodnie z krajowymi normami dla instalacji elektrycznych. Uszkodzony przewód zasilający musi być wymieniony przez producenta, pracownika serwisu producenta lub inne wykwalifikowane osoby, aby uniknąć zagrożeń wynikających z nieprawidłowego podłączenia.
- Nie wolno stosować przedłużaczy ani podłączać jednostki do tego samego gniazdka razem z innymi urządzeniami.
- Nie wolno podejmować prób serwisowania, naprawy, przemieszczenia ani modyfikacji klimatyzatora. Należy skonsultować się z pracownikiem specjalistycznej firmy – skontaktować z autoryzowanym przedstawicielem handlowym.
Nieprawidłowa naprawa lub konserwacja może doprowadzić do wycieku wody, porażenia prądem elektrycznym lub pożaru.
- W przypadku zauważenia nietypowych zapachów, dźwięków lub drgań należy wyłączyć jednostkę. Skontaktować się z autoryzowanym przedstawicielem handlowym.
- Urządzenie to nie jest urządzeniem ogólnodostępnym i powinno być montowane na wysokości co najmniej 2,5 m nad podłogą. Prace konserwacyjne przy urządzeniu powinny być wykonywane przez wykwalifikowanych pracowników serwisu.
- Nie wolno stosować gazów łatwopalnych ani materiałów palnych takich jak benzyna, benzen, rozcieńczalnik itp. w klimatyzowanym pomieszczeniu.
Może to doprowadzić do pożaru.
- Nie wolno korzystać z urządzeń grzewczych w klimatyzowanym pomieszczeniu.
Niedostateczna wentylacja może powodować wypadki ze względu na niedobór tlenu.
- Obsługa mokrymi dłońmi może skutkować porażeniem prądem elektrycznym.
- Długie przebywanie w strumieniu powietrza może powodować bóle mięśniowe i wysuszać gałki oczne.
Może to mieć wpływ na stan zdrowia użytkownika i być przyczyną problemów zdrowotnych.
- Nie dotykać wylotów powietrza lub żaluzji, gdy urządzenie jest uruchomione.
Może to spowodować obrażenia.
- Nie wkładać niczego do wlotu lub wylotu powietrza.
Może to doprowadzić do obrażeń, ponieważ wewnętrzny wentylator obraca się z dużą prędkością.
- Nie stawiać na urządzeniu żadnych przedmiotów zawierających wodę, takich jak na przykład wazon.
Może to spowodować porażenie prądem elektrycznym.
- Pilot należy przechowywać w miejscu niedostępnym dla małych dzieci.
Nieprzestrzeganie powyższego zalecenia może doprowadzić do poknięcia baterii lub innych wypadków.
- Niniejsze urządzenie jest przeznaczone wyłącznie do stosowania w warunkach domowych.
Urządzenie przeznaczone do stosowania w warunkach domowych jest urządzeniem wykonującym typowe funkcje w tych warunkach i może być również używane przez użytkowników nie potrzebujących specjalistycznych urządzeń, w miejscach takich jak sklepy, biura czy podobne miejsca pracy, gospodarstwa rolne, hotele, motele i inne powierzchnie mieszkaniowe.

1. PRZECZYTAĆ PRZED ROZPOCZĘCIEM UŻYTKOWANIA

UWAGA

Ten symbol informuje o ryzyku uszkodzenia maszyny lub powstania poważnych strat.

- Produkt ten przeznaczony jest WYŁĄCZNIE do zastosowań mających na celu zapewnienie komfortowych warunków dla ludzi.
- Nie zastawiać wlotów i wylotów powietrza. Skutkuje to obniżeniem wydajności, zwiększeniem kosztów eksploatacji oraz skróceniem czasu użytkowania urządzenia.
- Nie sterować urządzeniem za pomocą głównego przełącznika zasilania.
Może to spowodować pożar lub wyciek wody.
- Nie dotykać żeber wymiennika ciepła.
Metalowe części mogą mieć ostre krawędzie, które stwarzają ryzyko zranienia.
- Jeżeli jednostka nie będzie używana przez dłuższy czas, należy ją odłączyć od zasilania.
- PRZED rozpoczęciem czyszczenia lub serwisowania odłączyć zasilanie.
- Nigdy nie stosować silnych detergentów, rozpuszczalników ani ściernych środków czyszczących.
- Zlecenie okresowo profesjonalnej konserwacji jednostki wewnętrznej i zewnętrznej jest niezwykle ważne.
Specjalistyczna KONSERWACJA jest niezbędna w celu dokładnego wyczyszczenia, nasmarowania i sprawdzenia działania wszystkich najważniejszych podzespołów. Należy skontaktować się z wykwalifikowanymi pracownikami serwisu.

1.2 NAZWY CZĘŚCI

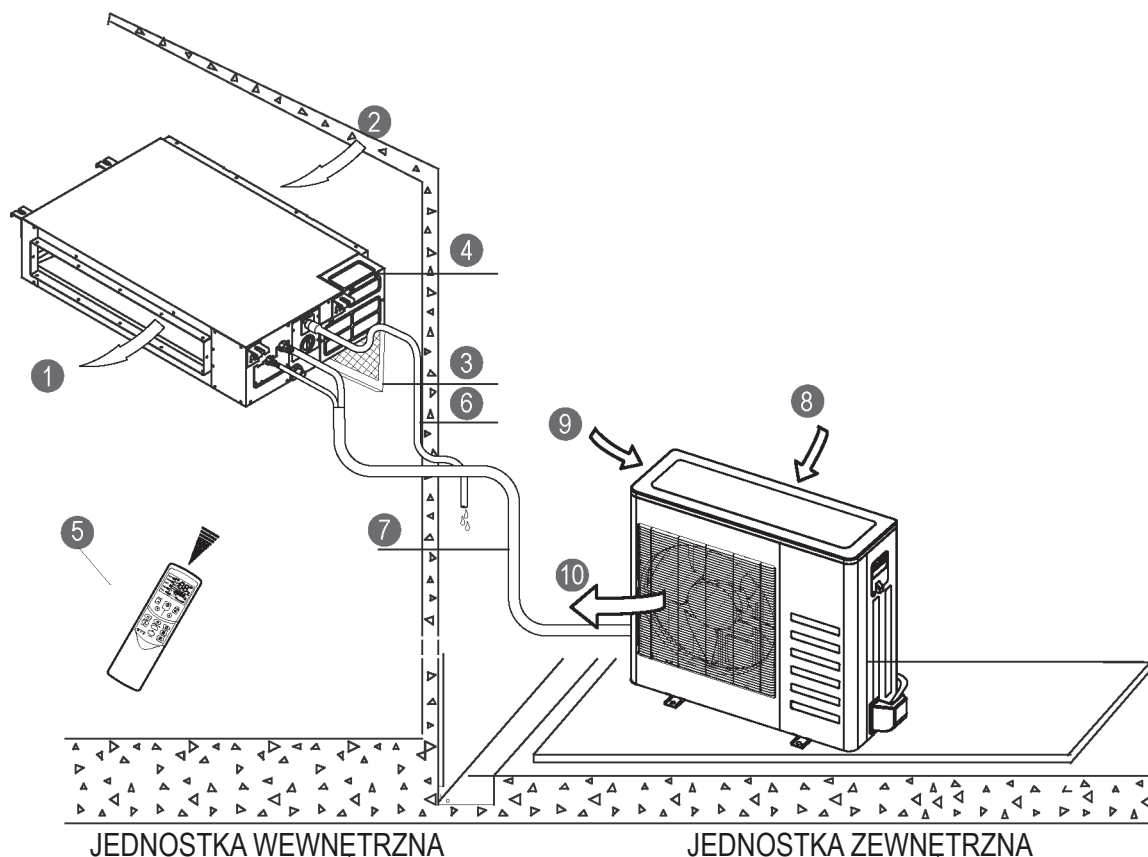

JEDNOSTKA WEWNĘTRZNA

- ① Wylot powietrza
- ② Wlot powietrza
- ③ Filtr powietrza
- ④ Elektryczna szafka sterownicza
- ⑤ Pilot*
- ⑥ Rura spustowa

JEDNOSTKA ZEWNĘTRZNA

- ⑦ Rura przyłączeniowa
- ⑧ Wlot powietrza
- ⑨ Wlot powietrza (boczny i tylny)
- ⑩ Wylot powietrza

[*] Pilot lub sterownik przewodowy: w zależności od modelu.

1. PRZECZYTAĆ PRZED ROZPOCZĘCIEM UŻYTKOWANIA

WYŚWIETLACZ

Wskaźniki funkcji na panelu wyświetlacza jednostki wewnętrznej

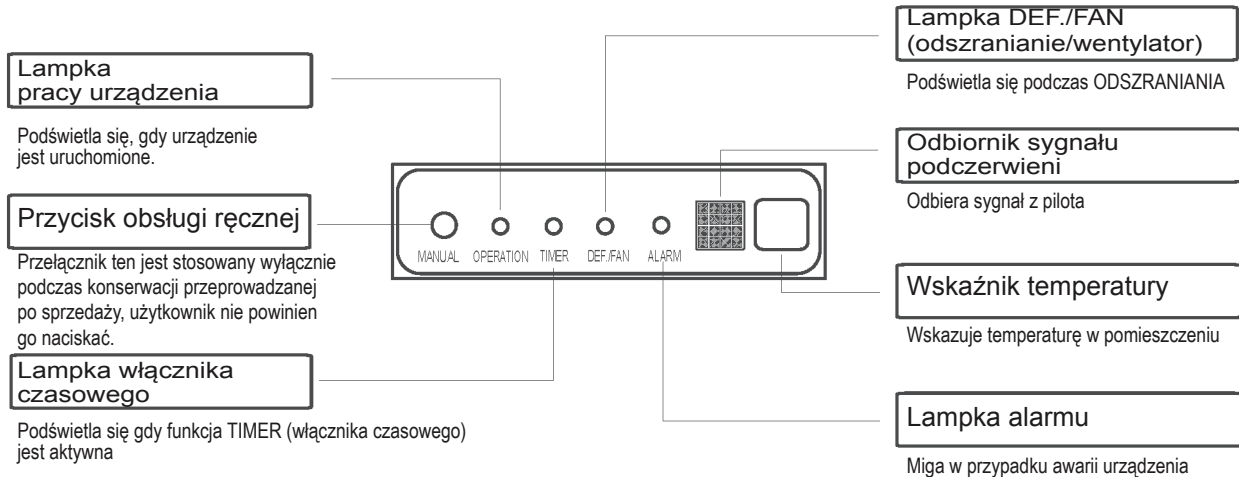

INFORMACJA

- Wszystkie zdjęcia zamieszczone w niniejszej instrukcji służą wyłącznie dla celów wyjaśnienia. Mogą one nieznacznie różnić się od nabytego klimatyzatora (w zależności od modelu). Rzeczywisty kształt będzie obowiązujący.
- Instrukcja użytkownika pilota (lub sterownika przewodowego) jest zawarta w niniejszym pakiecie dokumentacji.

2. OBSŁUGA

2.1 WARUNKI ROBOCZE

Warunki robocze		Jednostka wewnętrzna	Jednostka zewnętrzna
Chłodzenie	Wartość górna	32°C DB	46°C DB
	Wartość dolna	18°C DB	-10°C DB
Grzanie	Wartość górna	27°C DB	24°C DB
	Wartość dolna	0°C DB	-15°C DB

Informacja: DB - Termometr suchy

- Urządzenie uzyskuje optymalne osiągi w podanym powyżej zakresie temperatur roboczych.
- Jeżeli jednostka będzie użytkowana w warunkach wykraczających poza te wartości przez długi czas, układ diagnostyczny może wykryć usterkę i urządzenie nie będzie działać prawidłowo.
- Wilgotność względna w pomieszczeniu – mniej niż 80%. Jeżeli klimatyzator będzie użytkowany w warunkach wykraczających poza wskazany zakres, na jego powierzchni skraplać się może wilgoć.

2. OBSŁUGA

2.2 SPOSÓB DZIAŁANIA

Podstawowe tryby pracy: **AUTO / COOL / DRY / HEAT / FAN**

Tryb AUTO

- W tym trybie urządzenie automatycznie steruje trybami i prędkością wentylatora w celu utrzymania nastawionej temperatury.
- [W sezonie wiosennym i jesiennym dokładna regulacja temperatury może wymagać przełączania między trybami COOL/HEAT.]

Tryb DRY

W tym trybie priorytetowo traktowana jest funkcja osuszania powietrza. W tym celu, oraz aby zapewnić odpowiednią temperaturę, wentylator pracuje z niską prędkością, a sprężarka uruchamiana jest cyklicznie.

Opóźnienie uruchomienia sprężarki

Po uruchomieniu urządzenia stosowane jest opóźnienie w zakresie od 3 do 4 minut mające na celu ochronę sprężarki.

Zapobieganie zimnemu powiewowi

Aby uniknąć nieprzyjemnego powiewu w trybie grzania, jednostka wewnętrzna jest wstępnie rozgrzewana przed uruchomieniem wentylatora. Opóźnienie to nie powinno przekraczać kilku minut.

Automatyczne odszranianie

W trybie grzania na jednostce zewnętrznej powstaje szron. Aby go rozpuścić, wentylator jednostki wewnętrznej jest zatrzymywany na kilka minut, po czym grzanie jest wznowiane.

Automatyczne uruchomienie*

Jednostka automatycznie uruchomi się ponownie po zaniku zasilania. Ustawienia użytkownika są przywracane.

Automatyczne wykrywanie nieszczelności*

W przypadku wykrycia wycieku czynnika chłodniczego na jednostce wyświetlony zostanie komunikat „EC” lub kontrolki LED zaczną migać.

[*] Zależnie od modelu

2.3 PORADY UŁATWIAJĄCE ZMNIEJSZENIE KOSZTÓW EKSPLOATACJI URZĄDZENIA

- Temperaturę należy ustawić na umiarkowanym poziomie. Ustawienie za niskiej lub za wysokiej temperatury powoduje straty energii.
- Wydajność można zwiększyć poprzez zamknięcie okien i drzwi.
- Zużycie energii [czas pracy] można ograniczyć za pomocą funkcji TIMER.
- Nie zastawiać wlotów i wylotów powietrza. Skutkuje to obniżeniem osiągniętych, zwiększeniem kosztów eksploatacji oraz skróceniem czasu użytkowania urządzenia.
- Okresowo sprawdzać filtry powietrza i w razie potrzeby czyścić.
- Jeżeli jednostka nie będzie używana przez dłuższy czas, należy ją odłączyć od zasilania.

3. UTRZYMANIE I KONSERWACJA

UWAGA

- ODŁĄCZYĆ od źródła zasilania PRZED podjęciem prób czyszczenia lub serwisowania!
- Kratkę, obudowę i pilota należy czyścić za pomocą miękkiej i wilgotnej szmatki.
- Zawsze kontaktować się z wykwalifikowanymi pracownikami serwisu w celu zlecenia przeprowadzenia naprawy lub czynności konserwacji, których nie powinien wykonywać użytkownik, takich jako dokładne czyszczenie, nasmarowanie i sprawdzenie działania wszystkich najważniejszych podzespołów.

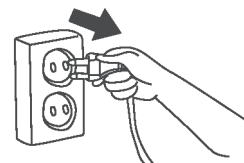

■ Czyszczenie filtra powietrza

Aby przeprowadzić prace serwisowe wymagające zdjęcia pokryw, należy skontaktować się z wykwalifikowanymi pracownikami serwisu. Aby utrzymać wydajność urządzenia na dobrym poziomie, należy regularnie sprawdzać filtry powietrza i czyścić je w razie potrzeby.

Montaż wentylacji z nawiewem z tyłu:

Zdjąć filtr przymocowany śrubami (2 śruby) i umieścić filtr z dala od urządzenia.

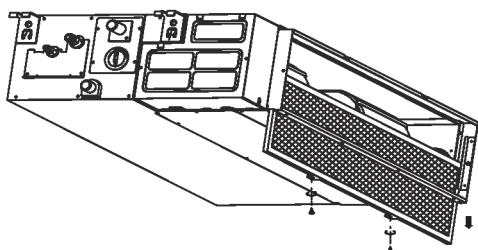

Montaż wentylacji zstępującym prądem powietrza:

Lekko popchnąć filtr w górę, aby pozycjoner wyskoczył z otworów do mocowania kołnierza i wyjąć filtr zgodnie z kierunkiem wskazywanym przez strzałkę.

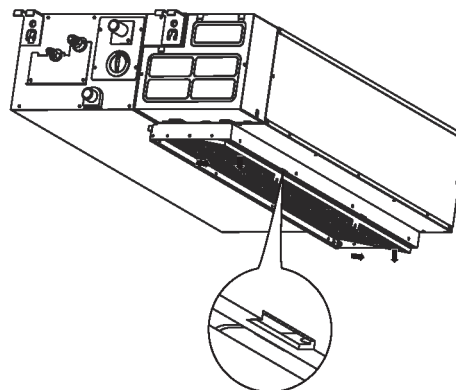

Czyszczenie filtra powietrza

Filtr powietrza można czyścić czystą wodą lub za pomocą odkurzacza. Jeśli warstwa kurzu jest zbyt duża, filtr należy wyczyścić za pomocą miękkiej szczoteczki i delikatnego detergentu, a następnie wysuszyć w chłodnym miejscu. Aby ponownie zamontować filtr powietrza, opisane powyżej czynności należy wykonać w odwrotnej kolejności.

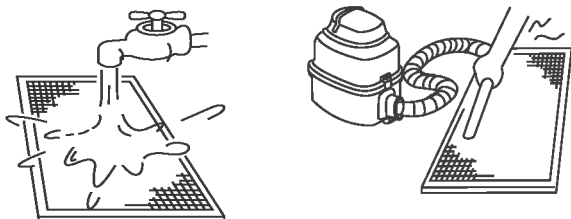

INFORMACJA:

W przypadku korzystania z odkurzacza strona wlotu powietrza powinna być skierowana ku górze.

W przypadku stosowania czystej wody strona wlotu powietrza powinna być skierowana ku dołowi.

■ Przygotowanie do wyłączenia [długie okresy wyłączenia z eksploatacji]

1. Oczyszczyć filtry powietrza
2. W klimacie o wysokiej wilgotności uruchomić tryb Fan do całkowitego osuszenia jednostki.
3. Wyłączyć klimatyzator za pomocą pilota i wyjąć baterie.
4. Odłączyć zasilanie.

■ Przywrócenie do eksploatacji po okresie wyłączenia

1. Sprawdzić, czy nic nie blokuje wylotu i wloty powietrza.
2. Oczyszczyć filtry powietrza
3. Sprawdzić przewody pod kątem ewentualnego uszkodzenia lub prawidłowego uziemienia.
4. Podłączyć zasilanie.
5. Jeżeli temperatura otoczenia jest niska, odczekać 24 godziny.
6. Włożyć baterie do pilota i włączyć jednostkę.

4. ROZWIĄZYWANIE PROBLEMÓW

- Przed skontaktowaniem się z serwisem należy wykonać przedstawione poniżej czynności.

PROBLEM	SPRAWDZIĆ W PIERWSZEJ KOLEJNOŚCI!
Jednostka nie działa w ogóle	• Czy wystąpiła przerwa zasilania?
	• Czy przełącznik jest wyłączony, wyłącznik zadziałał albo bezpiecznik jest przepalony?
	• Czy baterie w pilocie są naładowane?
	• Czy zegar i włącznik czasowy są ustawione prawidłowo na pilocie?
Słabe chłodzenie lub grzanie	• Czy ustawienia temperatury i trybu są prawidłowe?
	• Czy filtry powietrza są czyste?
	• Czy okna i drzwi są zamknięte?
	• Czy przepływ powietrza do i z jednostki wewnętrznej i zewnętrznej nie jest zablokowany?
	• Czy wentylator pracuje z wysoką szybkością, a żaluzja ustawiona jest w sposób umożliwiający maksymalny przepływ?

- Porady, wskazówki i ostrzeżenia

W czasie normalnej pracy wystąpić mogą następujące objawy, które nie są spowodowane usterką.

Objaw	Wyjaśnienie
Chłodzenie lub grzanie rozpoczyna się z opóźnieniem.	Urządzenie posiada 3-minutowe zabezpieczenie sprężarki.
Obroty wentylatora zmieniają się – zatrzymany, bardzo wolno, a potem normalnie.	Ma to miejsce automatycznie w trybie grzania – zapobiega wydmuchiowaniu zimnego powietrza na osoby w pomieszczeniu.
Funkcja grzania zatrzymuje się niespodziewanie, a wskaźnik odszraniania miga.	Trwa usuwanie szronu z jednostki zewnętrznej (5–10 minut).
Z jednostki wewnętrznej wydobywa się mgła.	Może występować, gdy jednostka ustawiona jest na niską temperaturę, a w pomieszczeniu temperatura i wilgotność są wysokie.
Z klimatyzatora dobiega cichy dźwięk.	„Syczenie”: normalne – wyrównywanie ciśnienia gazu przy zatrzymaniu lub uruchomieniu sprężarki.
	„Piszczanie”: normalne rozszerzanie i kurczenie się części plastikowych i metalowych.
	Przepływ powietrza – normalne przy resetowaniu położenia żaluzji.
Z jednostki wydobywa się pył.	Może wystąpić przy pierwszym uruchomieniu klimatyzatora lub po uruchomieniu po długim czasie wyłączenia z eksploatacji.
Obecność dziwnego zapachu.	Spowodowany zazwyczaj przez środki chemiczne, dym papierosowy, gotowanie itp. W przeciwnym wypadku należy skontaktować się ze specjalistyczną firmą.
Przełączanie w tryb wentylatora w czasie chłodzenia lub grzania.	Temperatura w pomieszczeniu jest identyczna z temperaturą wybraną na pilocie. W przeciwnym wypadku należy skontaktować się ze specjalistyczną firmą.
Słabe grzanie.	Może wystąpić, gdy temperatura zewnętrzna jest bliska lub poniżej zera stopni Celsjusza.
Jednostka włącza się automatycznie.	Normalne w przypadku przywrócenia zasilania po jego zaniku.
Jednostka działa w sposób chaotyczny, nieprzewidywalny lub nie reaguje na polecenia.	Zakłócenia generowane przez wieże przekaźnikowe telefonii komórkowej oraz zdalne wzmacniacze mogą powodować nieprawidłowe działanie jednostki.
	Odłączyć zasilanie i podłączyć je ponownie.
	Nacisnąć przycisk ON/OFF na pilocie, aby ponownie uruchomić urządzenie.
	Jeżeli problem nie ustąpi, należy skontaktować się z firmą specjalistyczną.

4. ROZWIĄZYWANIE PROBLEMÓW

■ Należy skontaktować się z autoryzowanym przedstawicielem handlowym

W przypadku wystąpienia KTÓRYCHKOLWIEK z poniższych okoliczności należy natychmiast wyłączyć urządzenie!

- Przewód zasilania jest uszkodzony lub rozgrzany.
 - Czuć zapach spalenizny.
 - Słyszać głośnie lub nietypowe dźwięki.
 - Często przepala się bezpiecznik lub uruchamia wyłącznik.
 - Do jednostki dostała się woda lub inne rzeczy albo z jednostki wypłynęła woda lub wypadły elementy.
 - Wskaźniki nieustannie migają.
 - Wyświetlony został kod autodiagnostyki, np. E0, E1, E2 ... or P0, P1, P2... itp.
- Zapisać numer modelu produktu,
 - Skontaktować się z autoryzowanym przedstawicielem handlowym,
 - Poinformować o wszystkich zaobserwowanych objawach!



UWAGA

**NIE PODEJMOWAĆ PRÓB SAMODZIELNEJ NAPRAWY!
NALEŻY SKONTAKTOWAĆ SIĘ Z WYKWALIFIKOWANYMI PRACOWNIKAMI
SERWISU!**



BEIJER REF AB

Stortorget 8

Malmö

Sweden