

## Guía de Inicio Rápido

# ¡Gracias!

## POR UNIRSE A LA FAMILIA POWERHOUSE

Repase esta Guía de Inicio Rápido para comenzar a utilizar su generador. Para comprender mejor y operar con seguridad este producto, revise las advertencias y complete las instrucciones detalladas completas en este manual del propietario.



**Consulte el Manual del Propietario cuando observe este ícono para los detalles importantes y la información adicional.**



### Use solamente al aire libre

PRODUCE MONÓXIDO DE CARBONO  
PUEDE CAUSAR LA MUERTE O LESIÓN GRAVE



### Evite el agua

MANTENGA ALEJADO DE LA LLUVIA, NIEVE  
Y OTRAS CONDICIONES HÚMEDAS



### Inflamable

MANTENGA ALEJADO DE LOS MATERIALES DE HUMO, CHISPAS Y  
MÁS FUENTES DE COMBUSTIÓN CUANDO REALICE LA RECARGA



### En emergencia,

EMPUJE EL INTERRUPTOR DEL MOTOR A POSICIÓN APAGADO  
PARA DETENER EL MOTR CON O SIN UNA CARGA



### Matenga el nivel

SIEMPRE FUNCIONE  
EN UNA SUPERFICIE NIVELADA



### Altas alturas / Temperaturas extremas

CONSULTE EL MANUAL DEL PROPIETARIO PARA RECOMENDACIONES ESPECÍFICAS



### Seguridad de la batería

CONSULTE EL MANUAL DE PROPIETARIO PARA LAS  
RECOMENDACIONES DE SEGURIDAD Y MANTENIMIENTO

# PH3100Ri

Generador  
de inversor

# Lo que necesita para Comenzar



Aceite (33.8 oz de 15W-40)  
Use 0W-40 en clima muy frío



Combustible (4.4 gal.)



Embudo



Destornillador phillips



Cargador de batería

Si no tienes un cargador recomendamos el cargador de Powerhouse TC2-P (#19674)

# Caja de Contenidos

1. Generador PH3100Ri
2. Jarra de aceite
3. 2 llaves
4. 2 remotos
5. Manguera para drenaje de aceite
6. Fusible de repuesto
7. Llave de bujía de encendido
8. Destornillador
9. Bujías de repuesto
10. Kit de carga de batería
11. Manual del propietario



Tómese unos momentos para inscribir su unidad en [www.powerhouse-products.com/register](http://www.powerhouse-products.com/register).

Si tiene un problema con este generador, no devuélvalo a la tienda donde la compró. Para soporte de garantía, llame al 877-544-4449, de 8 am a 6 pm ET, o envíenos un correo electrónico a [warranty@powerhouse-products.com](mailto:warranty@powerhouse-products.com).

Indicador de nivel de combustible

Tapón de combustible

Panel de control

Mango de arranque

Puerta de acceso de aceite del motor

Manija plegada

Puerta de mantenimiento

Válvula de combustible

Ruedas de bloqueo

Ruedas giratorias

Interruptor de circuito de carga de batería

Luz de sobrecarga (roja)

Interruptor de economía

Luz de ejecución (verde)

Interruptor remoto

Luz de alarma de aceite bajo (roja)

Luz indicadora remota

Botón de detención (roja)

Receptáculo de carga de batería

Cronómetro

Receptáculo de bloqueo de 120 voltios

Botón de restaurar sobrecarga (verde)

Receptáculo duplex 120 V

Interruptor de encendido

Cortacircuitos de 120 voltios

Terminal a tierra

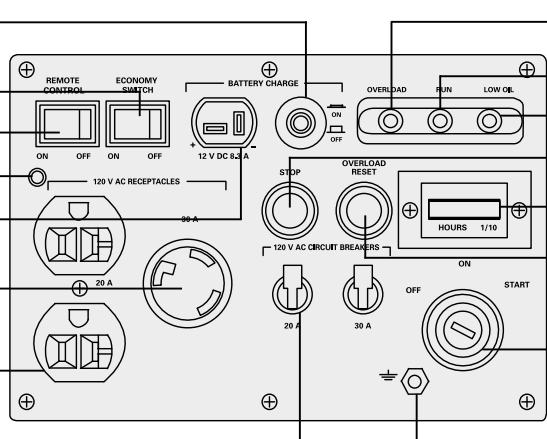
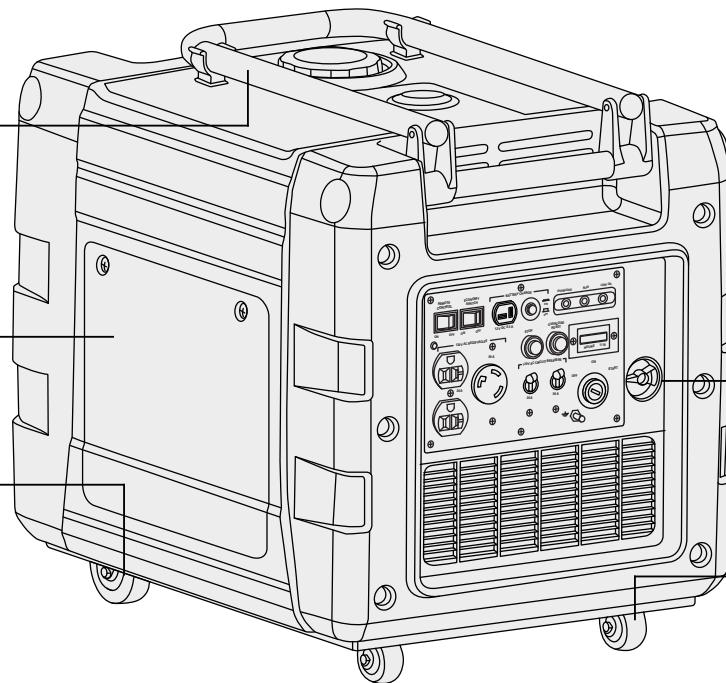
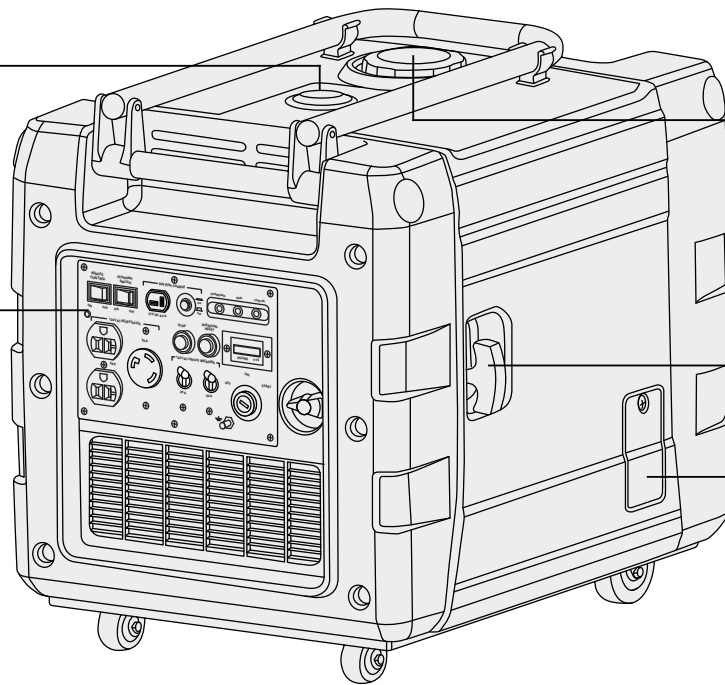

# Configuración inicial

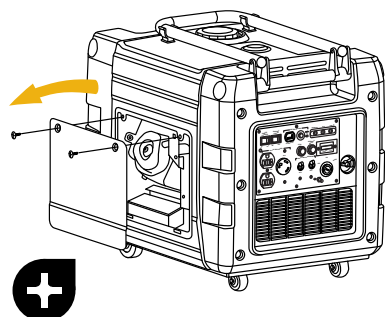

Eliminar **puerta de mantenimiento**

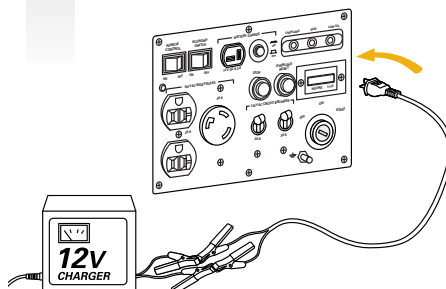

Conecte **un cargador de batería al receptáculo de CC**

Cargar la batería durante 3 horas o hasta que esté totalmente cargado

 **3 HORAS**

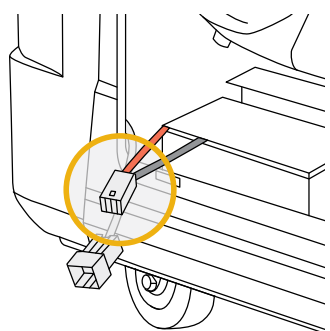

Ubicar **arnés eléctrico de batería**

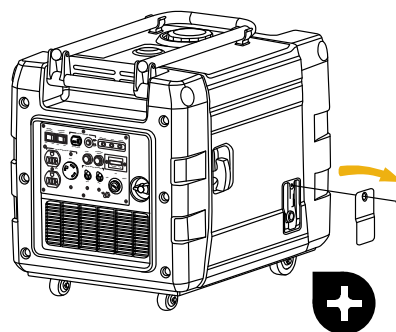

Extraer **puerta de acceso de aceite del motor**

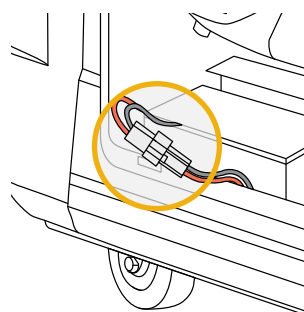

Conectar **arnés eléctrico de batería al arnés de cable principal**

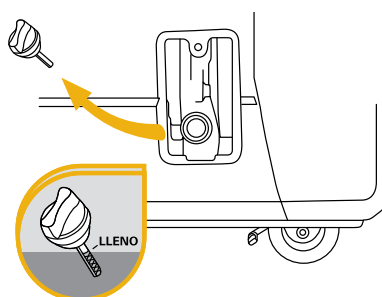

Eliminar **varillas**

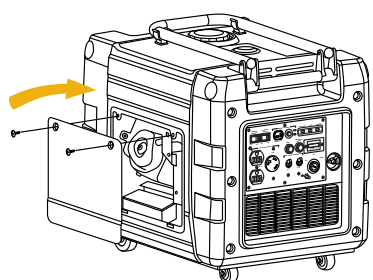

Reemplace **puerta de mantenimiento**

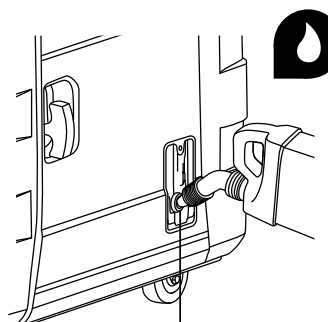

Agregar **aceite**  **12**

Agregar 33.8 oz. (1.0 L) de aceite o relene a indicación completa en la varilla

**Aceite recomendado**  
  
0° F    32° F    113°

Depósito de aceite

(continuado)

# Configuración inicial (continuado)

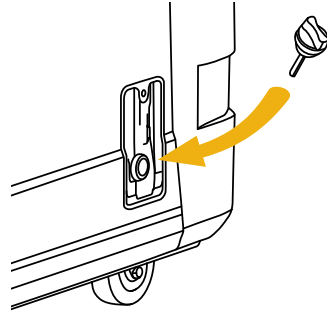

Reemplace **varilla**

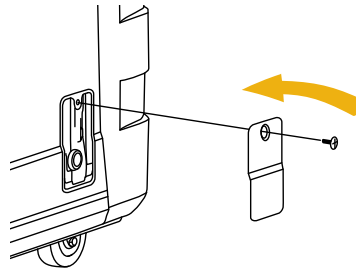

Reemplazar **puerta de acceso de aceite del motor**

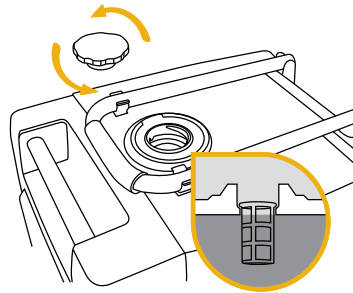

Agregue **combustible**



Use combustible con una clasificación de octanos de 87 o superior



# Funcionamiento

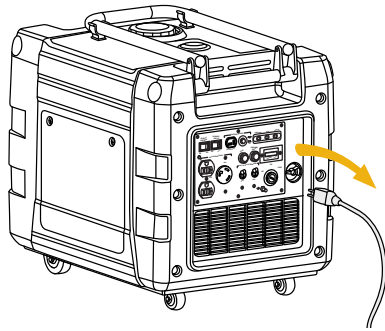

Desconectar dispositivos

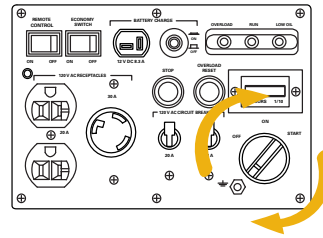

Mover la **llave** a inicio

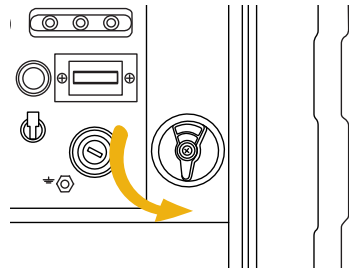

Abrir **válvula de combustible**

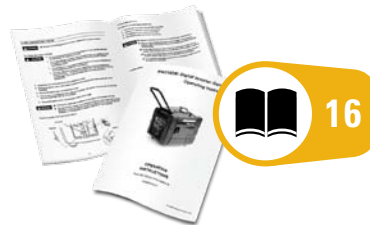

Para opciones de inicio adicionales, consulte las páginas 16 a 17 del manual de propietario

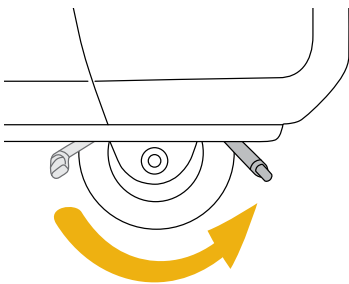

Activar **bloqueo de ruedas**

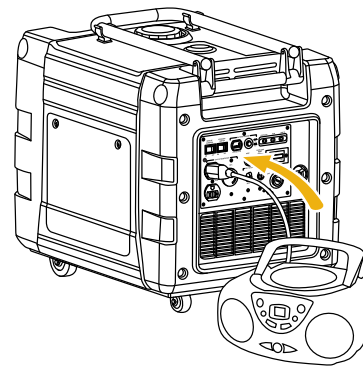

Conectar dispositivos

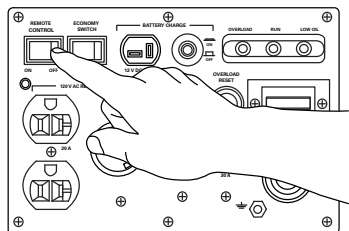

Apague el **interruptor remoto**

Para las instrucciones de sistema remoto, consulte la página 17 del manual de referencia



# Apagado

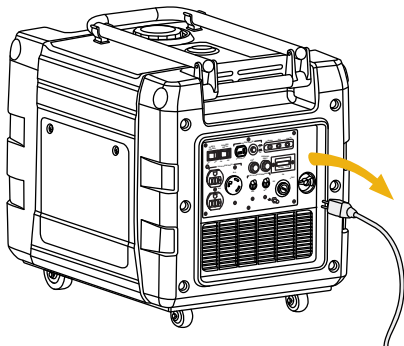

Desconectar dispositivos

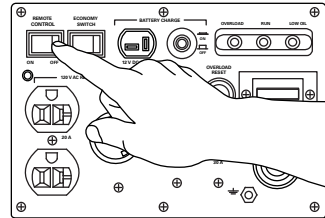
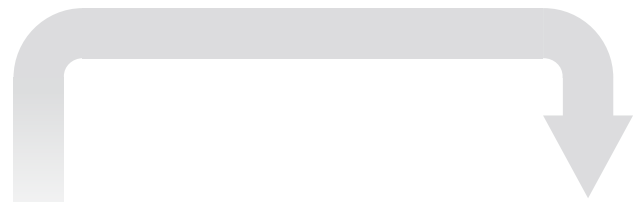

Apague el **interruptor remoto**

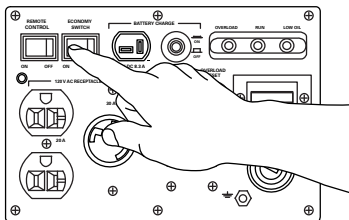

Encender **interruptor de economía**

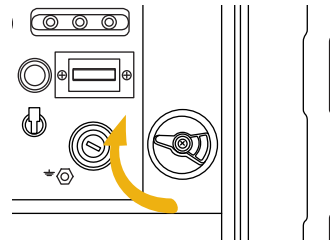

Cerrar **válvula de combustible**

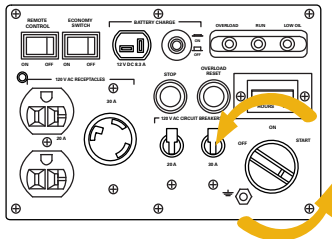

Apague la **llave**

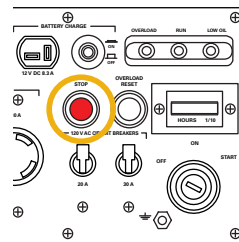

**En emergencias,** pulse y mantenga el botón DETENER hasta apagar el motor