

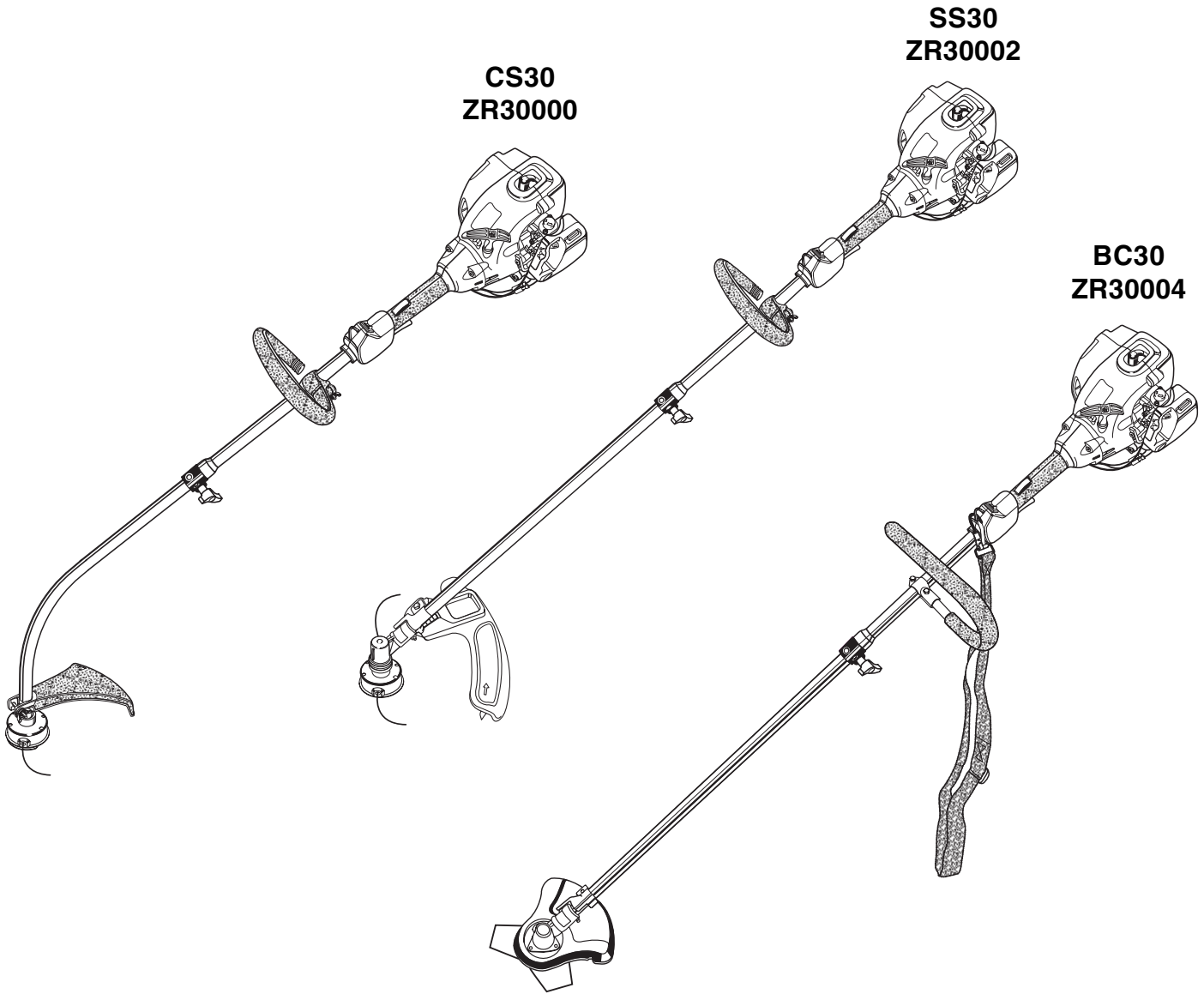

MANUAL DEL OPERADOR

Recortadoras de Hilo
y Desbrozadora de 30 cc
Serie ZR30000



Su recortadora ha sido diseñada y fabricada de conformidad con las estrictas normas de Ryobi para brindar fiabilidad, facilidad de uso y seguridad para el operador. Con el debido cuidado, le brindará muchos años de sólido funcionamiento y sin problemas.



ADVERTENCIA: Para reducir el riesgo de lesiones, el usuario debe leer y comprender el manual del operador antes de usar este producto.

Le agradecemos la compra de una recortadora Ryobi.

GUARDE ESTE MANUAL PARA FUTURAS CONSULTAS

ÍNDICE DE CONTENIDO

■ Introducción	2
■ Reglas de seguridad generales	3
■ Reglas de seguridad específicas	4
■ Símbolos	5 - 6
■ Especificaciones	7
■ Desempaquetado	7
■ Características	8 - 9
■ Armado	10 - 14
■ Funcionamiento	15 - 18
■ Mantenimiento	19 - 22
■ Corrección de problemas	23 - 24
■ Garantía	25 - 26

INTRODUCCIÓN

Con estas recortadoras y desbrozadoras Ryobi, el recorte de malezas y césped resulta una tarea fácil. En el diseño de esta recortadora de hilo se ha conferido prioridad a la seguridad, al desempeño y a la fiabilidad, por lo cual se facilita su manejo y su mantenimiento.

REGLAS DE SEGURIDAD GENERALES



ADVERTENCIA:

Lea y comprenda todas las instrucciones. El incumplimiento de las instrucciones señaladas abajo puede causar descargas eléctricas, incendios y lesiones corporales serias.

LEA TODAS LAS INSTRUCCIONES

- Para la operación segura, lea y entienda todas las instrucciones antes de usar este producto. Siga todas las instrucciones de seguridad. La inobservancia de todas las instrucciones de seguridad señaladas abajo puede causar lesiones corporales graves.
- No permita que utilicen esta unidad niños ni personas carentes de la debida instrucción para su manejo.
- Nunca arranque ni accione el motor en un área cerrada o con ventilación insuficiente; la inhalación de las emanaciones del escape puede ser mortal.
- Limpie el área de trabajo cada vez antes de usar la unidad. Retire todos los objetos tales como piedras, vidrios rotos, clavos, alambre o cuerdas que pudiesen resultar lanzados o enredados en el hilo de corte o cuchilla, según sea el caso.
- Para utilizar este producto póngase anteojos de seguridad o gafas protectoras marcados con el sello de cumplimiento de la norma ANSI Z87.1.
- Los usuarios del producto en las jurisdicciones del Servicio Forestal de los Estados Unidos, y en algunos estados, deben cumplir con los reglamentos de prevención de incendios. Este producto está equipado de un parachispas; no obstante es posible que el usuario deba cumplir otros requisitos. Consulte con las autoridades federales, estatales o locales.
- Póngase pantalones largos de tela gruesa, botas y guantes. No se ponga ropa holgada o pantalones cortos, ni ande descalzo. No se ponga joyas de ninguna clase.
- Nunca utilice esta unidad colocándola al lado izquierdo de usted.
- Recójase el cabello largo arriba del nivel de los hombros para evitar que se enrede en las piezas móviles.
- Mantenga alejados a todos los circunstantes, niños y animales a una distancia mínima de 15 metros (50 pies).
- No use esta unidad cuando se encuentre fatigado, enfermo o bajo los efectos del alcohol, drogas o medicamentos.
- No utilice la unidad en condiciones deficientes de iluminación.
- Mantenga una postura firme y buen equilibrio. No trate de alcanzar objetos fuera de su alcance. Al tratar de hacerlo puede perder el equilibrio o exponerse al contacto con superficies calientes.
- Mantenga todas las partes del cuerpo alejadas de toda pieza en movimiento.
- Para evitar tocar superficies calientes, al utilizar esta unidad nunca coloque la parte inferior de la misma arriba del nivel de la cintura.
- No toque las áreas alrededor del silenciador o del cilindro de la unidad, estas partes se calientan durante el funcionamiento.
- Siempre apague el motor y retire el cable de la bujía antes de realizar cualquier ajuste o reparaciones, excepto para los ajustes del carburador.
- Inspeccione cada vez la unidad antes de usarla para ver si tiene tornillos flojos, fugas de combustible, etc. Reemplace toda pieza dañada antes de utilizar la unidad.
- El cabezal del hilo o cuchilla, según sea el caso, gira durante los ajustes del carburador.
- Algunos informes médicos indican que, en algunas personas, las vibraciones de las herramientas manuales pueden contribuir a una afección médica llamada síndrome de Raynaud. Entre los posibles síntomas está el hormigueo, el entumecimiento y la palidez de los dedos, síntomas presentes normalmente con la exposición al frío. Se cree que los factores hereditarios, la exposición al frío y a la humedad, la dieta, el fumar y las prácticas de trabajo contribuyen al desarrollo de estos síntomas. Actualmente se desconoce qué tipo de vibraciones o cuánto tiempo de exposición a las mismas, si tal es el caso, pueden contribuir a la mencionada afección. Hay medidas de precaución que puede tomar el operador para reducir posiblemente los efectos de la vibración:
 - a) Mantenga caliente el cuerpo en tiempo frío. Al utilizar la unidad use guantes para mantener calientes las manos y las muñecas. Los informes médicos indican que el clima frío es un factor importante que contribuye al síndrome de Raynaud.
 - b) Después de cada período de utilización de la unidad, haga ejercicio para aumentar la circulación de la sangre.
 - c) Tome descansos frecuentes durante el trabajo. Limite la cantidad de exposición al día.
 - d) Mantenga la herramienta bien cuidada, con los elementos de sujeción debidamente apretados y siempre cambiando las piezas desgastadas.Si sufre alguno de los síntomas de esta afección médica, inmediatamente suspenda el uso de la herramienta y consulte a su médico con respecto a estos síntomas.
- Mezcle y guarde el combustible en un recipiente aprobado para gasolina.
- Mezcle el combustible a la intemperie donde no haya chispas ni llamas. Limpie todo derrame de combustible. Aléjese por lo menos 9 metros (30 pies) del sitio de reabastecimiento de combustible antes de encender el motor.
- Apague el motor y deje que se enfríe antes del reabastecimiento de combustible o de guardar la unidad.
- Deje que se enfríe el motor; vacíe el tanque de combustible y fije la unidad para inmovilizarla antes de transportarla en un vehículo.

REGLAS DE SEGURIDAD ESPECÍFICAS

REGLAS DE SEGURIDAD ESPECÍFICAS PARA EL USO DE LA RECORTADORA

- Cambie el cabezal del hilo, si está agrietado, desportillado o dañado de cualquier forma. Asegúrese de que el cabezal del hilo, o cuchilla, según sea el caso, esté debidamente instalado y firmemente asegurado. La inobservancia de esta advertencia puede causar lesiones corporales serias.
- Asegúrese de que todas las protecciones, correas, mangos y deflectores estén acoplados debidamente y de manera segura.
- En el cabezal de corte use únicamente hilo de repuesto del fabricante original. No use ningún otro accesorio de corte. Instalar cualquier otra marca de hilo de corte en esta recortadora de hilo puede producir lesiones corporales serias.
- Nunca utilice la unidad si el deflector de pasto no está montado en su lugar y en buenas condiciones de funcionamiento.
- Al usar la recortadora, sujétela firmemente por ambos mangos. Mantenga el cabezal del hilo por debajo del nivel de la cintura. Nunca corte con el cabezal del hilo a más de 76 cm (30 pulg.) del suelo.









REGLAS DE SEGURIDAD ESPECÍFICAS PARA EL USO DE LA DESBROZADORA Y LA CUCHILLA

- Después de detenerse el motor, mantenga la cuchilla girando en maleza espesa o tallos pulposos hasta detenerla.
- No utilice la desbrozadora si la protección de la misma no está firmemente montada en su lugar y en buenas condiciones.
- Para utilizar la desbrozadora e instalar o desmontar la cuchilla póngase guantes gruesos.
- Siempre pare el motor y retire el cable de la bujía antes de intentar retirar cualquier obstrucción atrapada o atorada en la cuchilla, y antes de desmontar o instalar la cuchilla.
- No intente tocar o detener la cuchilla mientras continúe girando.
- El giro de inercia de la cuchilla puede causar lesiones después de apagarse el motor, o de soltarse el gatillo del acelerador. Mantenga un control adecuado de la herramienta hasta que se detenga por completo la hoja de corte.

- Reemplace toda cuchilla dañada. Siempre asegúrese que la cuchilla esté instalada correctamente y acoplada firmemente antes de cada uso. La inobservancia de esta advertencia puede causar lesiones corporales serias.
- Solamente utilice cuchilla de repuesto TRI-ARC® del fabricante destinada a esta desbrozadora. No utilice ninguna otra cuchilla. Instalar una cuchilla o cabezal de corte de cualquier otra marca en esta desbrozadora puede producir lesiones corporales serias.
- La cuchilla TRI-ARC® sólo es adecuada para cortar maleza espesa y tallos pulposos. No la use para ningún otro propósito. Nunca utilice la cuchilla TRI-ARC® para cortar maleza leñosa.
- Tenga extrema precaución al utilizar la cuchilla con esta unidad. El contragolpe de la cuchilla es la reacción que puede ocurrir cuando la hoja de corte en su movimiento giratorio toca un objeto que no puede cortar. Este contacto puede causar que la cuchilla se detenga durante un instante, y súbitamente “aviente” la unidad alejándola del objeto que tocó. Esta reacción puede ser de violencia suficiente para causar que el operador pierda el control de la unidad. El contragolpe de la cuchilla puede ocurrir sin ninguna señal previa si la hoja se engancha, se traba o se atasca. Esto tiene más probabilidad de ocurrir en áreas donde es difícil ver el material que está cortándose. Para mayor facilidad de corte y seguridad, corte las hierbas de derecha a izquierda. En caso de encontrar un objeto inesperado o material leñoso, esto podría reducir el contragolpe de la cuchilla.
- Nunca corte ningún material de diámetro superior a 13 mm (1/2 pulg.).
- Siempre póngase la correa para el hombro al utilizar la desbrozadora y ajústelo a una posición de manejo cómoda. Mantenga sujetos firmemente ambos mangos al estar cortando con una cuchilla. Mantenga la cuchilla lejos del cuerpo y abajo del nivel de la cintura.
- Nunca utilice la desbrozadora con la cuchilla a más de 76 cm (30 pulg.) del suelo.



SÍMBOLOS

Es posible que se empleen en esta herramienta algunos de los siguientes símbolos. Le suplicamos estudiarlos y aprender su significado para mayor seguridad al manejar este producto.

SÍMBOLO	NOMBRE	EXPLICACIÓN
	Símbolo de alerta de seguridad	Precauciones para su seguridad.
	Lea el manual del operador	Para reducir el riesgo de lesiones, el usuario debe leer y comprender el manual del operador antes de usar este producto.
	Póngase protección para los ojos y los oídos	Al utilizar esta herramienta, póngase protección para los ojos con la marca de cumplimiento de las normas ANSI Z87.1, así como protección para los oídos.
	Mantenga alejadas a las personas presentes	Mantenga alejados a los observadores a un mínimo de 50 pies (15 metros) de distancia.
	Rebote	Cualquier objeto lanzado puede rebotar y producir lesiones personales o daños físicos.
	No instale hoja de corte	No instale ni utilice ningún tipo de hoja de corte en ningún producto con este símbolo.
	Contragolpe de la cuchilla	Tenga cuidado con el contragolpe de la cuchilla. Los productos autorizados para usarse con cuchilla muestran este símbolo de alerta sobre el contragolpe de la cuchilla.
	Gasolina y aceite	Use gasolina sin plomo destinada para vehículos con un octanaje de 87 ([R + M] / 2) o más. Este producto está accionado por un motor de dos tiempos y requiere el premezclado de gasolina y aceite para motor de dos tiempos.

SÍMBOLOS

Las siguientes palabras de señalización y sus significados tienen el objeto de explicar los niveles de riesgo relacionados con este producto.

SÍMBOLO	SEÑAL	SIGNIFICADO
	PELIGRO:	Indica una situación peligrosa inminente, la cual, si no se evita, causará la muerte o lesiones serias.
	ADVERTENCIA:	Indica una situación peligrosa posible, la cual, si no se evita, podría causar la muerte o lesiones serias.
	PRECAUCIÓN:	Indica una situación potencialmente peligrosa la cual, si no se evita, puede causar lesiones leves o moderadas.
	PRECAUCIÓN:	(Sin el símbolo de alerta de seguridad) Indica una situación que puede producir daños materiales.

SERVICIO

El servicio de la herramienta requiere extremo cuidado y conocimientos técnicos, por lo cual sólo debe ser efectuado por un técnico de servicio calificado. Para dar servicio a la herramienta, le sugerimos llevarla al **ESTABLECIMIENTO DE SERVICIO AUTORIZADO** de su preferencia para que la reparen. Al dar servicio a la unidad, sólo utilice piezas de repuesto idénticas.



ADVERTENCIA:

Observe todas las precauciones de seguridad correspondientes para evitar descargas eléctricas.



ADVERTENCIA:

Para evitar lesiones corporales serias, no intente utilizar este producto sin haber leído y comprendido totalmente el manual del operador. Guarde este manual del operador y estúdielo frecuentemente para lograr un funcionamiento seguro y continuo de este producto, y para instruir a otras personas quienes pudieran utilizarlo.



ADVERTENCIA:



Cualquier producto en funcionamiento puede lanzar objetos hacia los ojos, lo cual puede causar serios daños a los mismos. Antes de comenzar a utilizar una herramienta motorizada, póngase siempre gafas de seguridad o anteojos protectores con protección lateral y careta completa si es necesario. Recomendamos la careta protectora de visión amplia encima de los anteojos normales, o los anteojos protectores estándar con protección lateral. Siempre póngase protección ocular con la marca de cumplimiento de la norma ANSI Z87.1.

GUARDE ESTAS INSTRUCCIONES

ESPECIFICACIONES

Peso - (sin combustible)

ZR30000	10.7 lb. (4.9 kg)
ZR30002	12.1 lb. (5.4 kg)
ZR30004	12.9 lb. (5.9 kg)

Anchura del corte del hilo

ZR30000	17 pulg. (432 mm)
ZR30002	18 pulg. (457 mm)
ZR30004	18 pulg. (457 mm)

Anchura del corte de la cuchilla

ZR30004	8 pulg. (203 mm)
---------------	------------------

Cilindrada del motor 30 cc

Diámetro del hilo

ZR30000	0.080 pulg. (2.0 mm)
ZR30002	0.095 pulg. (2.4 mm)
ZR30004	0.095 pulg. (2.4 mm)

DESEMPAQUETADO

INSTRUCCIONES

- Extraiga cuidadosamente de la caja el producto.
- Inspeccione cuidadosamente el producto para asegurarse de que no haya sufrido roturas o daños durante el envío.
- No deseche el material de empaquetado antes de inspeccionar y accionar el producto.
- Si hay alguna pieza dañada o faltante, llame al 1-800-860-4050, donde le brindaremos asistencia.



ADVERTENCIA:

Si faltan piezas, no utilice esta herramienta sin haber reemplazado todas las piezas faltantes. La inobservancia de esta advertencia puede causar lesiones corporales serias.

LISTA DE EMPAQUETADO - ZR30000

- Conjunto de la recortadora
- Juego del propietario
 - Mango delantero
 - Deflector de pasto del eje curvo
 - Bolsas de piezas de ferretería (2)
 - Tapa de suspensión
 - Manual del operador

LISTA DE EMPAQUETADO - ZR30002

- Conjunto de la recortadora
- Juego del propietario
 - Mango delantero
 - Deflector de pasto para eje recto
 - Bolsas de piezas de ferretería (2)
 - Tapa de suspensión
 - Manual del operador

LISTA DE EMPAQUETADO - ZR30004

- Conjunto de la recortadora
- Juego del propietario
 - Mango protector en "J"
 - Deflector de pasto para eje recto
 - Herramienta de fijación del cabezal de engranajes
 - Bolsa de piezas de ferretería
 - Correa para el hombro
 - Conjunto del cabezal del hilo
 - Tapa de suspensión
 - Manual del operador

CARACTERÍSTICAS

ZR30000

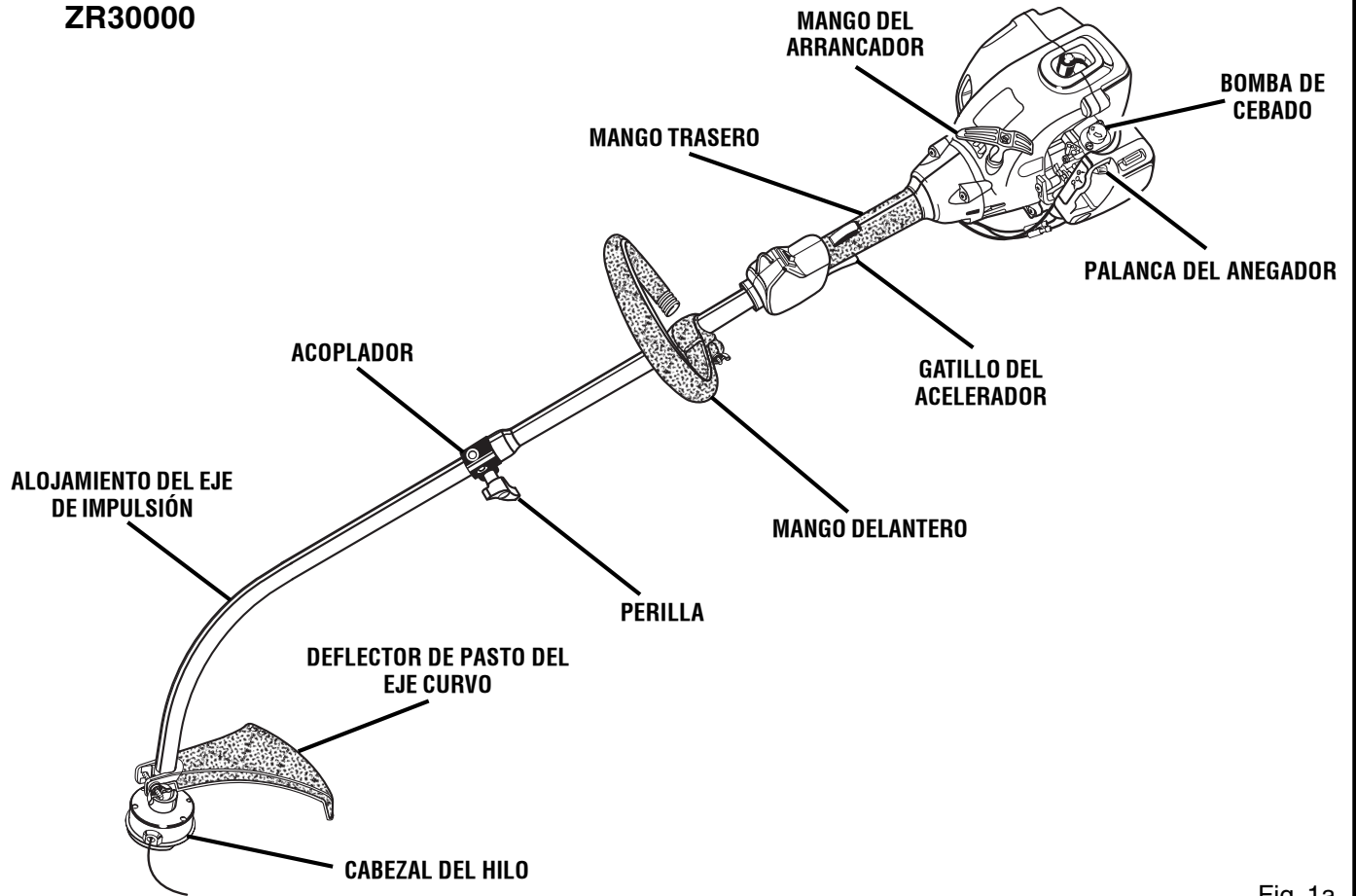

Fig. 1a

CARACTERÍSTICAS

ZR30002

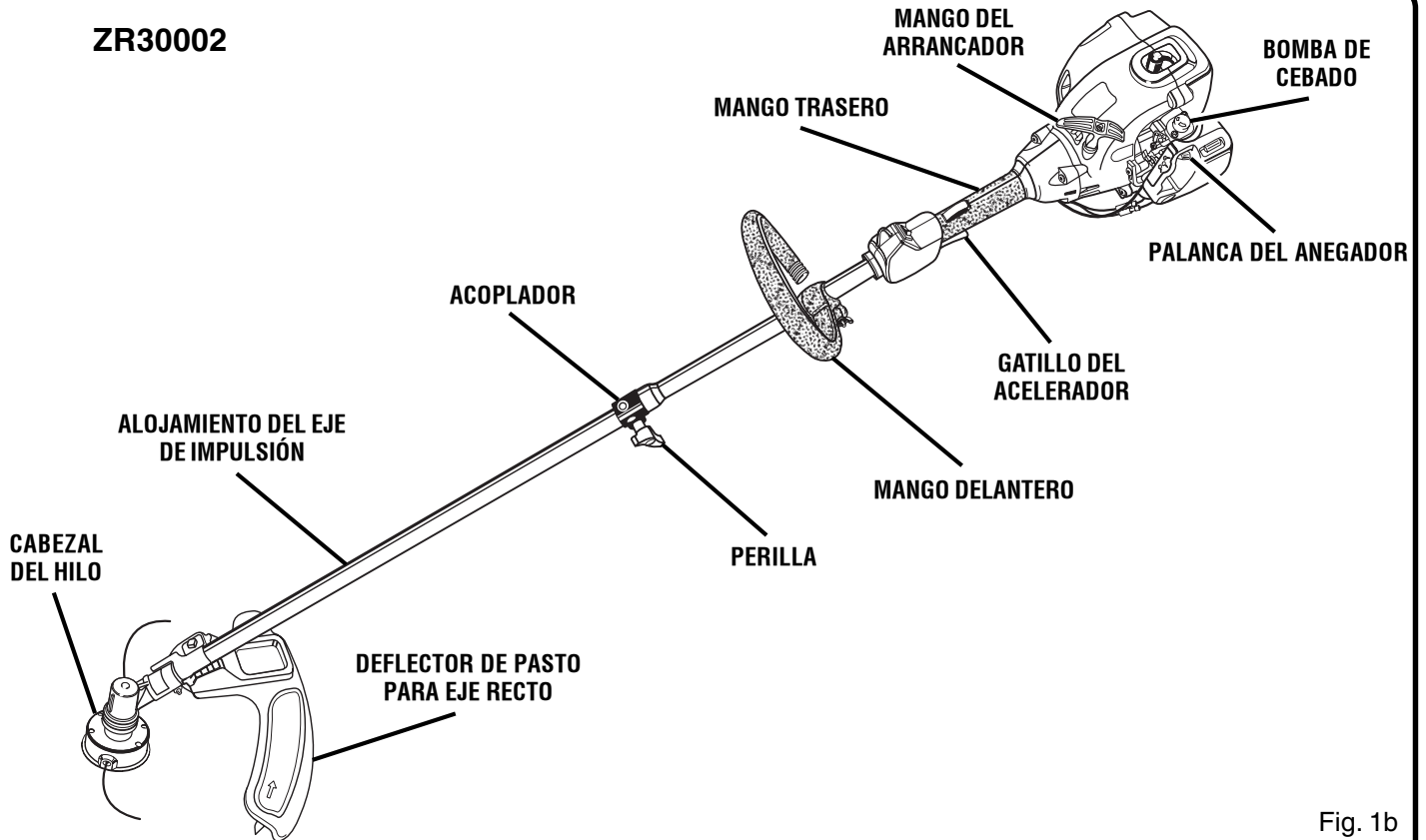

Fig. 1b

ZR30004

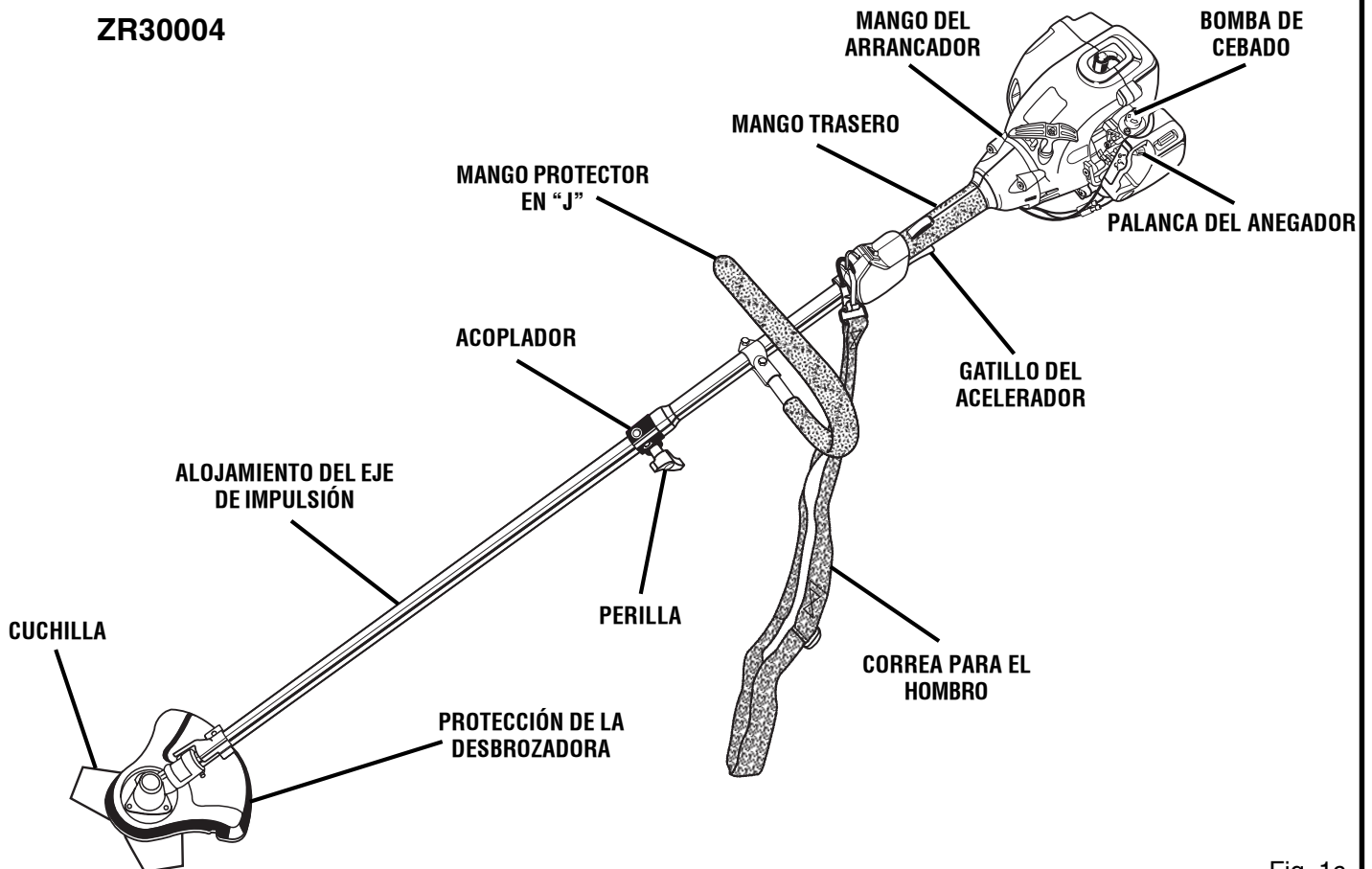

Fig. 1c

MONTAJE DEL CABEZAL MOTOR EN EL ACCESORIO

Vea la figura 2.

ADVERTENCIA:

Nunca una ni ajuste ningún accesorio mientras esté funcionando el cabezal motor. Si no apaga el motor puede causarse lesiones serias a sí mismo y a otras personas.

El accesorio se conecta al cabezal motor mediante un dispositivo acoplador.

1. Afloje la perilla en el acoplador del eje del cabezal de potencia y retire la tapa extrema del accesorio.
2. Oprima el botón situado en el eje del accesorio. Alinee el botón con el hueco guía situado en el acoplador del cabezal motor, y con un movimiento de deslizamiento una los dos ejes. Gire el eje del accesorio hasta que el botón quede asegurado en el orificio de posicionamiento.

NOTA: Si el botón no brota completamente en el orificio de posicionamiento, significa que los ejes no están bien asegurados en su lugar. Gire levemente los ejes de un lado a otro hasta que el botón quede asegurado en su lugar.

3. Apriete firmemente la perilla.

ADVERTENCIA:

Asegúrese de que esté bien apretada la perilla antes de utilizar el equipo; verifique periódicamente el apriete de la misma durante el uso para evitar lesiones corporales graves.

DESMONTAJE DEL ACCESORIO DEL CABEZAL MOTOR

Para desmontar o cambiar el accesorio:

1. Afloje la perilla.
2. Oprima el botón y gire los ejes para separar los extremos de los mismos.

MONTAJE DE LA ASA DE ALMACENAMIENTO

Vea la figura 3.

Hay dos formas de colgar el accesorio para guardarlo.

- Para usar la tapa de suspensión, oprima el botón y coloque la tapa en el extremo del eje del accesorio. Gire levemente la tapa de un lado a otro hasta que quede asegurado en su lugar el botón.
- El orificio secundario del eje del accesorio puede emplearse también para colgar éste.

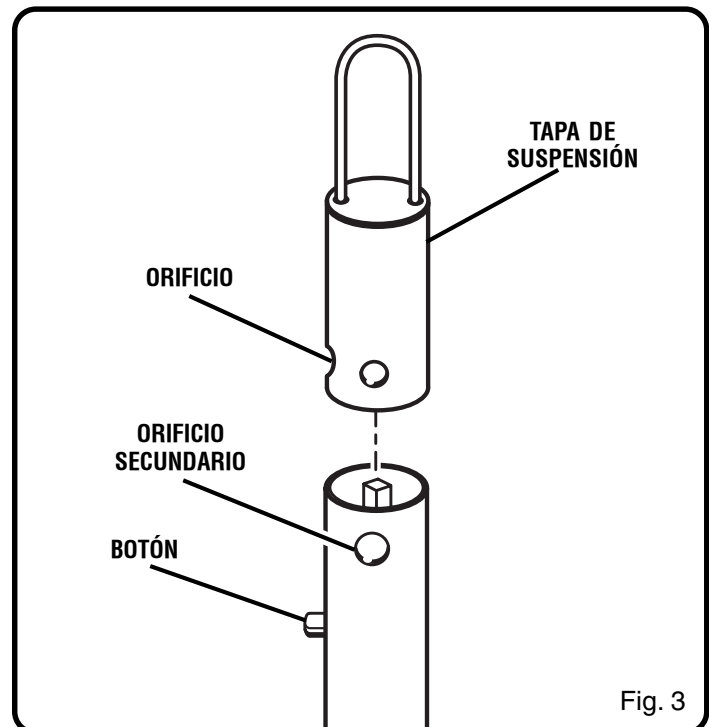
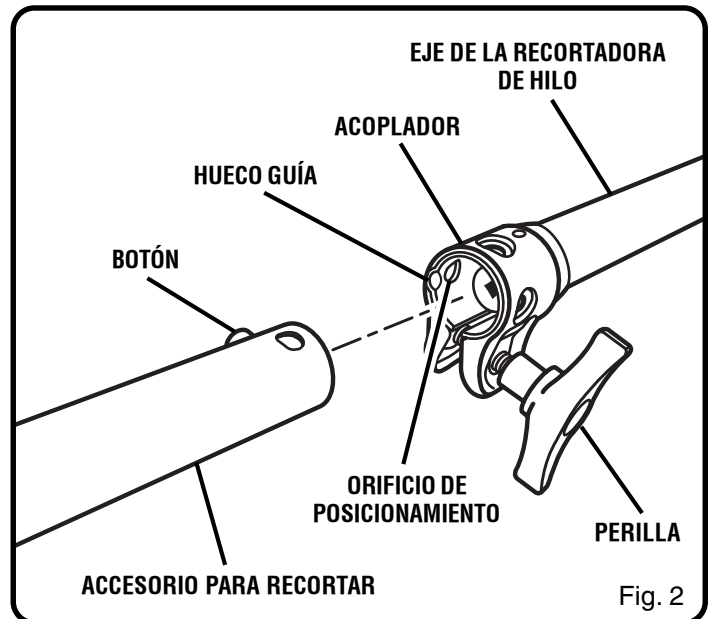

ARMADO

MONTAJE DEL MANGO DELANTERO - ZR30000 Y ZR30002

Vea la figura 4.

1. Quite el mango delantero, el perno, la arandela plana, la arandela de seguridad y la tuerca de mariposa del juego del propietario.
2. Instale el mango delantero en el lado superior del alojamiento del eje de impulsión y colóquelo en una posición cómoda.
3. Coloque el perno a través del mango delantero.
NOTA: El perno de cabeza hexagonal cabe en el hueco de tal forma moldeado en un costado del mango.
4. Instale la arandela plana, la arandela de seguridad y la tuerca de mariposa.
5. Apriete firmemente la tuerca de mariposa.

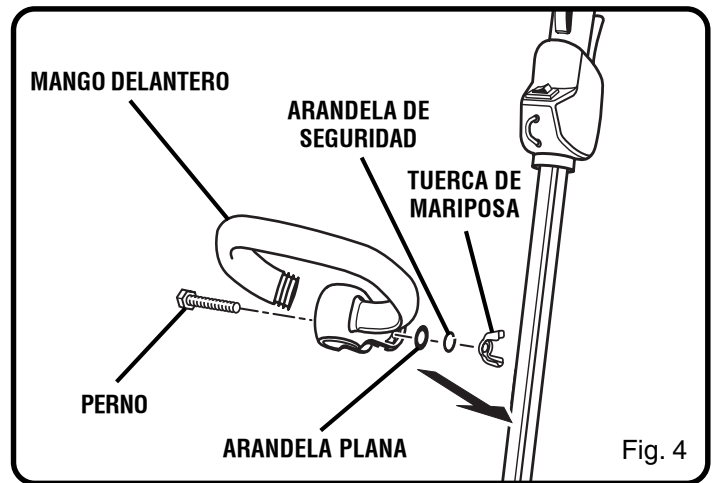

MONTAJE DEL MANGO PROTECTOR EN "J" - ZR30004

Vea la figura 5.

El mango protector debe utilizarse para asegurar el máximo control y optimizar la seguridad del operador al utilizar una desbrozadora.

1. Sujete firmemente las abrazaderas superior e inferior en posición sobre el alojamiento del eje de manera que la asa quede ubicada a la izquierda del operador.
2. Introduzca el extremo de las asas entre las abrazaderas.
3. Alinee los orificios de los pernos y empuje el perno largo (1/4-20 x 1 -1/2 pulg.) a través del lado de la asa.
4. Coloque el perno corto (1/4-20 x 1 pulg.) a través del lado opuesto de la abrazadera. Instale la arandela plana, las arandelas de seguridad y las tuercas hexagonales para sujetar el conjunto en posición.
5. Al terminar de armar el conjunto, ajuste la posición de la asa para lograr la comodidad y el equilibrio óptimos.
6. Primero apriete el perno largo y después apriete el perno corto.

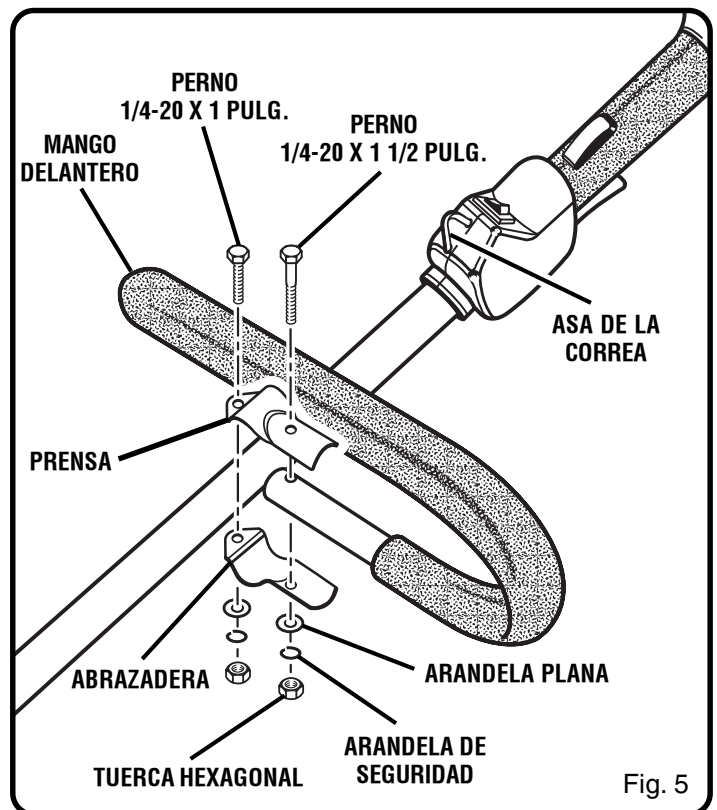

ARMADO

MONTAJE DEL DEFLECTOR DE PASTO



ADVERTENCIA:

La cuchilla de cortar el hilo del deflector de pasto está afilada. Evite tocar la cuchilla. Si no evita tal contacto puede originarse lesiones corporales serias.

PARA MONTAR EL DEFLECTOR DE PASTO DEL EJE CURVO - ZR30000

Vea la figura 6.

1. Monte el deflector de pasto en la parte inferior del eje curvo, como se muestra.
2. Introduzca el tornillo de cabeza hexagonal a través del deflector de pasto y del soporte del eje curvo.
3. Coloque la arandela plana y la de seguridad en el tornillo de cabeza hexagonal.
4. Coloque la tuerca de mariposa en el tornillo de cabeza hexagonal y apriételes firmemente.

PARA MONTAR EL DEFLECTOR DE PASTO PARA EJE RECTO - ZR30002

Vea la figura 7.

1. Retire el tornillo de cabeza hexagonal de ranura del deflector de pasto.
2. Introduzca la orejeta del soporte de montaje en la ranura del deflector de pasto.
3. Alinee el orificio del tornillo en el soporte de montaje con orificio del tornillo del deflector de pasto.
4. Introduzca el tornillo de cabeza hexagonal ranurada a través del soporte de montaje y en el deflector de pasto.
5. Apriete firmemente el tornillo.

MONTAJE DE LA PROTECCIÓN DE LA DESBROZADORA - ZR30004

Vea la figura 8.

La protección se envía ya instalada en estos modelos de desbrozadora. Se han incluido instrucciones de referencia para volver a cambiar el funcionamiento de la unidad, de recortadora de hilo a desbrozadora.

1. Con el cabezal del hilo desmontado, coloque la protección de la desbrozadora en el cabezal de engranajes, como se muestra.
2. Introduzca los tres tornillos por la parte inferior, a través de la protección y en el cabezal de engranajes.
3. Apriete firmemente los tornillos y déles una torsión de 40 a 50 pulg.-lb. (de 46 a 58 cm.-kg) por lo menos (apretados con los dedos más 1/4 vuelta).

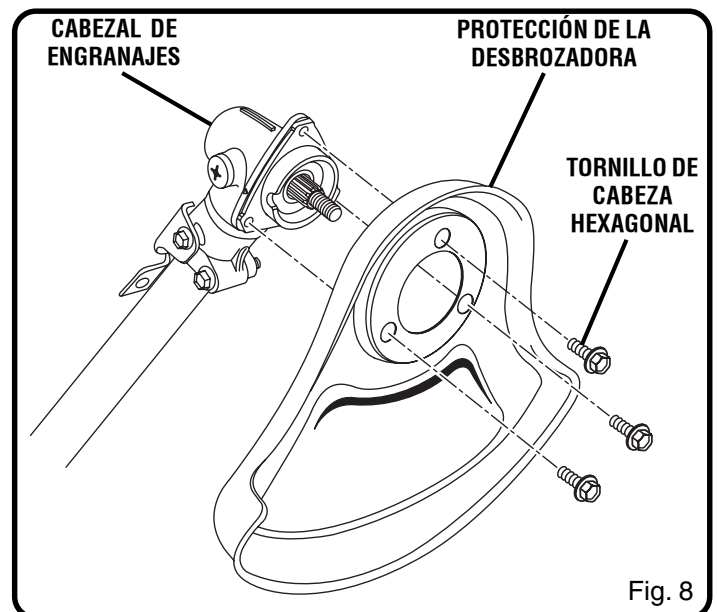
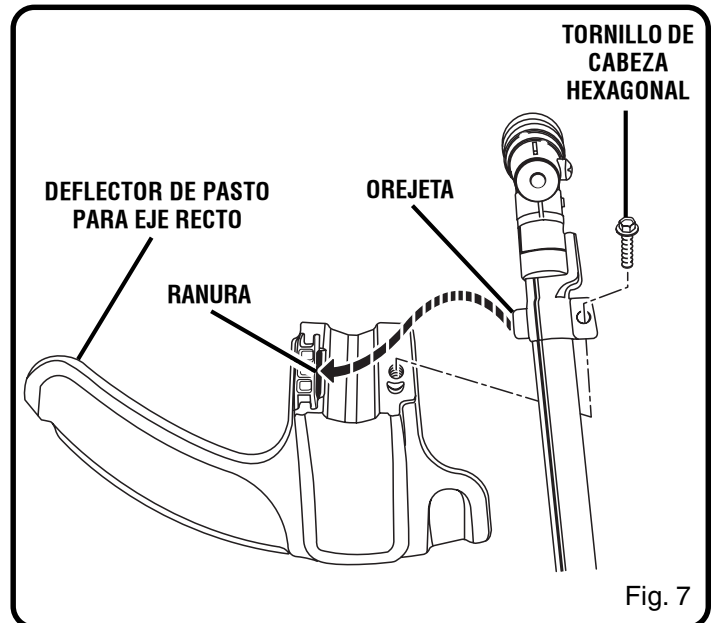
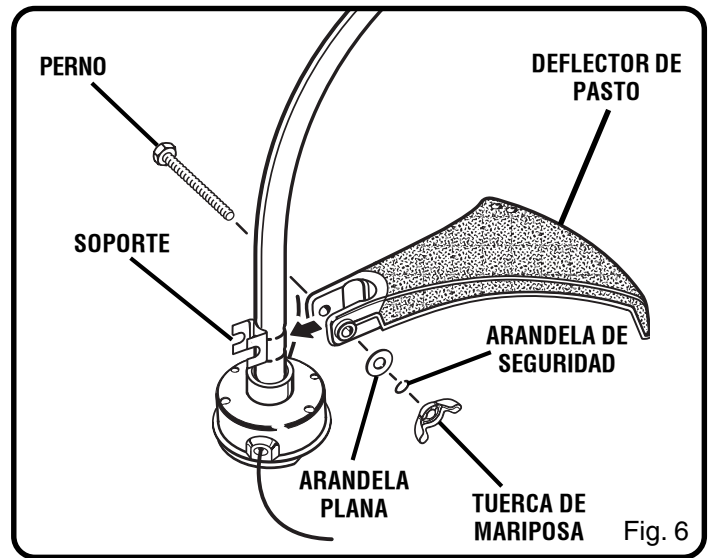

ARMADO

MONTAJE DE LA CORREA PARA EL HOMBRO - ZR30004

Vea la figura 9.

1. Enganche el broche de la correa en el asa para la misma.
2. Ajuste la correa para dejarla en una posición cómoda.

CONVERSIÓN DE DESBROZADORA A RECORTADORA DE HILO - ZR30004

Para convertir la herramienta, de desbrozadora a recortadora de hilo, retire la cuchilla y la protección de la desbrozadora, monte el deflector de pasto para eje recto e instale el cabezal del hilo.

PARA RETIRAR CUCHILLA TRI-ARC® Y LA PROTECCIÓN DE LA DESBROZADORA

Vea las figuras 10 y 11.

1. Alinee la ranura de la arandela de brida con la ranura del cabezal de engranajes.
2. Coloque la herramienta de fijación del cabezal de engranajes a través de la ranura de la arandela de brida y de dicho cabezal.
3. Instale la tuerca de la cuchilla; para ello, gírela hacia la derecha.
4. Retire la arandela cóncava y la cuchilla.
5. Retire del eje del cabezal de engranajes la arandela de brida y consérvela para la instalación del cabezal de la recortadora.
6. Retire los tres tornillos encargado de fijar la protección de la desbrozadora en el cabezal de engranajes.
7. Retire la protección de la desbrozadora.

NOTA: Guarde juntas las piezas de la desbrozadora para futuro uso.

INSTALACIÓN DEL DEFLECTOR DE PASTO PARA EJE RECTO Y DEL CABEZAL DEL HILO

Vea las figuras 10 y 12.

1. Instale el deflector de pasto. Consulte "Para montar el deflector de pasto para eje recto", más arriba en este manual.
2. Coloque la arandela de brida en el eje del cabezal de engranajes.

NOTA: El lado hueco de la arandela de brida debe quedar hacia el cabezal de engranajes.

3. Alinee la ranura de la arandela de brida con la ranura del cabezal de engranajes.
4. Coloque la herramienta de fijación del cabezal de engranajes a través de la ranura de la arandela de brida y de dicho cabezal.
5. Instale el conjunto del cabezal de engranajes en el eje de dicho cabezal; para ello, gírela hacia la izquierda.
6. Apriete firmemente el conjunto del cabezal del hilo.

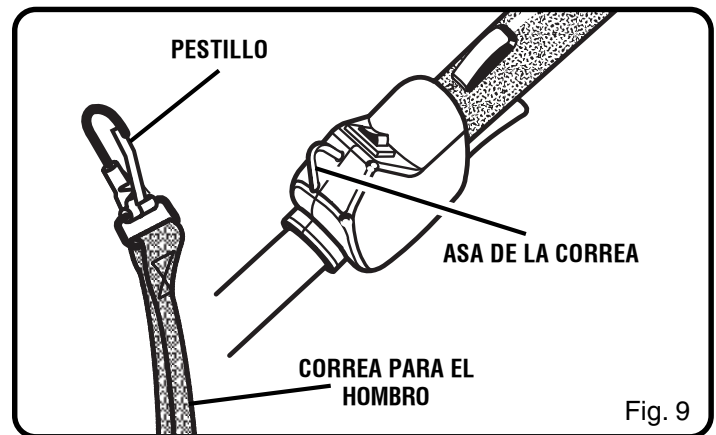

Fig. 9

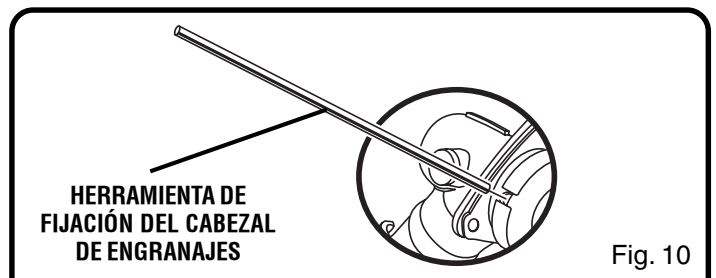

Fig. 10

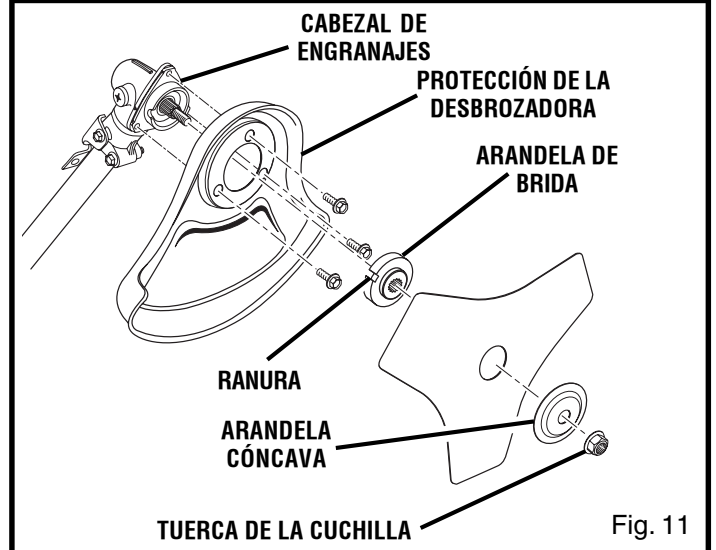

Fig. 11

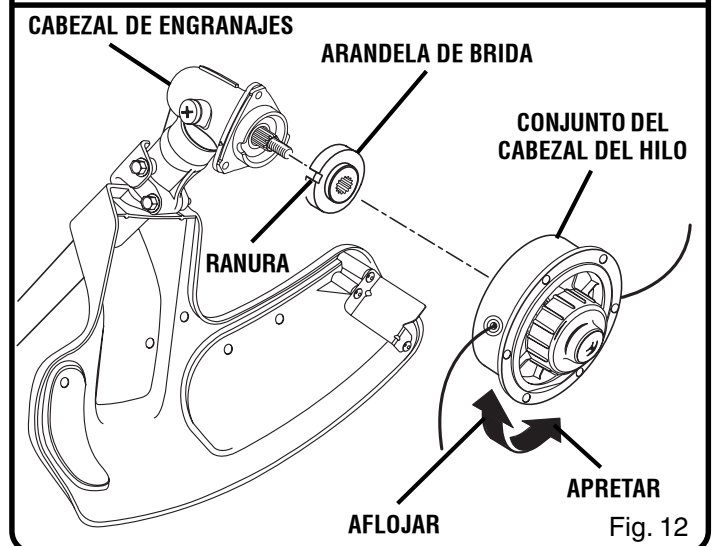

Fig. 12

ARMADO

CONVERSIÓN DE RECORTADORA DE HILO A DESBROZADORA - ZR30004

Para convertir la herramienta, de recortadora de hilo a desbrozadora, retire el conjunto del cabezal del hilo y el deflector de pasto para eje recto, y monte la protección de la desbrozadora y la cuchilla.

DESMONTAJE DEL DEFLECTOR DE PASTO PARA EJE RECTO Y DEL CABEZAL DEL HILO

Veá las figuras 10 y 13.

1. Alinee la ranura de la arandela de brida con la ranura del cabezal de engranajes.
2. Coloque la herramienta de fijación del cabezal de engranajes a través de la ranura de la arandela de brida y de dicho cabezal.
3. Retire el conjunto del cabezal de la recortadora de hilo.
4. Retire la arandela de brida y consérvela para la instalación de la hoja de corte.
5. Retire el tornillo encargado de fijar el deflector de pasto.
6. Retire el deflector de pasto.

NOTA: Guarde juntas las piezas del cabezal del hilo para futuro uso.

INSTALACIÓN DE LA CUCHILLA TRI-ARC® Y LA PROTECCIÓN DE LA DESBROZADORA

Veá las figuras 10 y 14.

1. Instale la protección de la desbrozadora. Consulte el apartado "Montaje de la protección de la desbrozadora", más arriba en este manual.
2. Coloque la arandela de brida en el eje del cabezal de engranajes con el lado hueco hacia la protección de la desbrozadora.
3. Centre la cuchilla en la arandela de brida, asegurándose de que la cuchilla quede bien sentada y el cubo resaltado de dicha arandela pase por el orificio de la cuchilla.
4. Instale la arandela cóncava con el centro resaltado orientado en la dirección opuesta a donde se encuentra la cuchilla.
5. Coloque la tuerca de la cuchilla en el eje del cabezal de engranajes.
6. Coloque la herramienta de fijación del cabezal de engranajes a través de la ranura de la arandela de brida y de dicho cabezal.
7. Instale la tuerca de la cuchilla; para ello, gírela hacia la izquierda (tiene rosca izquierda).
8. Apriete firmemente la tuerca de la hoja a 120 pulg.-lb. (138 cm.-kg) por lo menos (apretada con los dedos más 1/2 vuelta).

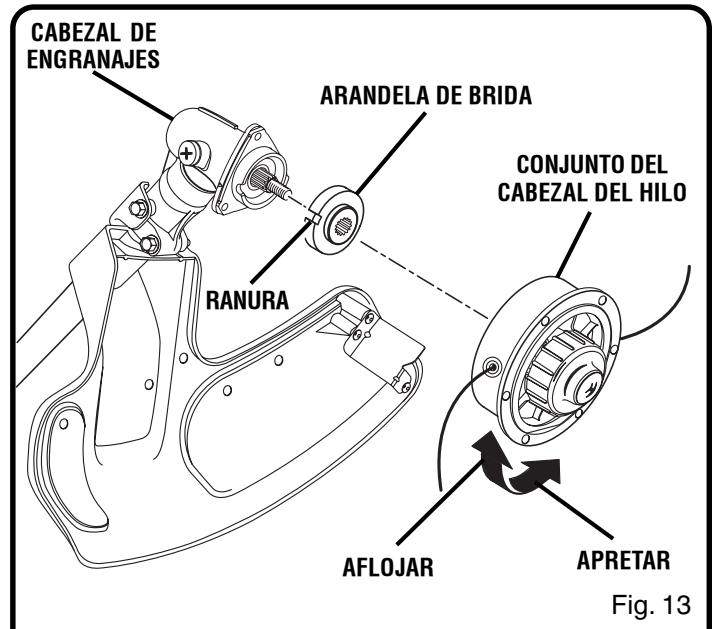

Fig. 13

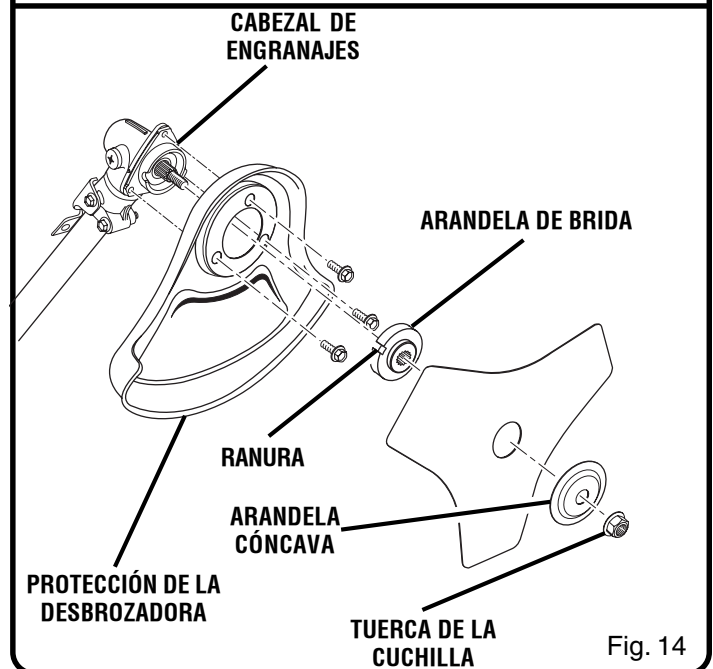

Fig. 14

FUNCIONAMIENTO

ABASTECIMIENTO Y REABASTECIMIENTO DE COMBUSTIBLE DE LA RECORTADORA

MEZCLA DE COMBUSTIBLE

Este producto está impulsado por un motor de 2 tiempos y utiliza una mezcla de gasolina y aceite para motor de dos tiempos. Mezcle previamente gasolina sin plomo y aceite para motores de 2 tiempos en un recipiente de 1 galón de capacidad y de uso aprobado para gasolina.

Combustible recomendado: El motor está certificado para funcionar con gasolina sin plomo destinada para uso automotor.

Mezcle aceite de alta calidad para motor de dos tiempos a razón de 2.6 onz. por galón americano.

No use aceite de uso automotor ni aceite para motores fuera de borda de 2 tiempos.

NO mezcle más producto del que pueda utilizar en un período de 30 días.

MEZCLA DE COMBUSTIBLE

ACEITE DE ALTA CALIDAD PARA MOTOR DE DOS TIEMPOS

<u>GASOLINA</u>	<u>ACEITE</u>
1 galón (EEUU)	2.6 onz.
1 Litro	20 cc (20 ml)

LLENADO DEL TANQUE

1. Limpie la superficie alrededor de la tapa del tanque de combustible para evitar toda contaminación.
2. Afloje lentamente la tapa del tanque de combustible. Coloque la tapa en una superficie limpia.
3. Vierta cuidadosamente el combustible en el tanque. Evite los derrames.
4. Antes de volver a colocar la tapa del tanque de combustible, limpie e inspeccione la junta.
5. Vuelva a colocar inmediatamente la tapa del tanque de combustible y apriételo con la mano. Limpie todo derrame de combustible.

NOTA: Es normal que salga humo de un motor nuevo después de usarlo por primera vez.



ADVERTENCIA:

Siempre apague el motor antes de abastecer el combustible. Nunca agregue combustible a una máquina con el motor en marcha o caliente. Aléjese por lo menos 30 pies (9 metros) del sitio de reabastecimiento de combustible antes de encender el motor. ¡No fume!

MANEJO DE LA RECORTADORA

Vea la figura 15.



ADVERTENCIA:

Siempre coloque la unidad al lado derecho de usted. Si se utiliza la unidad colocándola en el lado izquierdo del cuerpo, el usuario expone éste a superficies calientes, lo cual puede causar lesiones por quemadura.



ADVERTENCIA:

Para evitar quemaduras causadas por tocar superficies calientes, al utilizar esta unidad nunca coloque la parte inferior de la misma arriba del nivel de la cintura.

Sujete la recortadora con la mano derecha en el mango trasero y coloque la mano izquierda en el mango delantero. Sujete firmemente la unidad con ambas manos durante la operación. Se recomienda sujetar la recortadora en una posición cómoda, con el mango trasero a la altura de la cadera.

Siempre utilice la recortadora a la máxima aceleración. Corte la hierba alta desde la parte superior hacia abajo. Esto evitará que la hierba se enrolle alrededor del alojamiento del eje y del cabezal del hilo que pudiese causar daño por calentamiento excesivo. Si la hierba se enrolla alrededor del cabezal del hilo, APAGUE EL MOTOR, desconecte el cable de la bujía y desprenda la hierba. El recorte prolongado con el acelerador parcialmente abierto produce goteo de aceite por el silenciador.



Fig. 15

FUNCIONAMIENTO

PARA AVANZAR EL HILO DE CORTE

El avance del hilo se controla golpeando levemente el cabezal del hilo contra el pasto mientras el motor funciona a la máxima aceleración.

1. Haga funcionar el motor a la máxima aceleración.
2. Golpee el retén del carrete sobre el suelo para hacer avanzar el hilo. El hilo avanza cada vez que se golpea sobre el suelo el retén del carrete. No mantenga el retén del carrete sobre el suelo.

NOTA: La cuchilla de cortar el hilo montada en el deflector de pasto corta el hilo a la longitud correcta.

NOTA: Si el hilo se gasta hasta quedar muy corto quizá no pueda avanzar el hilo tras golpear el cabezal contra el suelo. Si así fuera, apague el motor y avance manualmente el hilo.

PARA AVANZAR MANUALMENTE EL HILO DE CORTE

Empuje hacia abajo el retén del carrete mientras tira del hilo, o hilos, según sea el caso, para avanzar manualmente el hilo.

SUGERENCIAS PARA RECORTAR

Vea las figuras 16 y 17.

- Mantenga la recortadora inclinada hacia el área de corte; ésta es la mejor área de corte.
- La recortadora de eje curvo corta cuando se pasa la unidad de derecha a izquierda. La recortadora de eje recto corta cuando se pasa la unidad de izquierda a derecha. De esta manera se evita el lanzamiento de desechos hacia el operador. Evite cortar en el área peligrosa mostrada en las figuras 16 y 17.
- Use la punta del hilo para efectuar el recorte; no fuerce el cabezal del hilo hacia la hierba sin cortar.
- Las cercas de alambre y de estacas causan desgaste adicional en el hilo, incluso la ruptura del mismo. Los muros de piedra y de ladrillo, los cordones y la madera pueden gastar rápidamente el hilo.
- Evite tocar árboles y arbustos. La corteza de los árboles, las molduras de madera, los revestimientos de las paredes y los postes de las cercas pueden resultar dañados fácilmente por el hilo.

CUCHILLA DE CORTE DEL HILO DEL DEFLECTOR DE PASTO

Vea la figura 18.

Esta recortadora está equipada con una cuchilla de corte del hilo instalada en el deflector de pasto. Para mejores resultados en el recorte, avance el hilo hasta que la cuchilla lo corte a la longitud apropiada. Avance el hilo siempre que escuche que el motor está funcionando más rápido de lo normal, o cuando disminuya la eficiencia del corte. Esto mantendrá un mejor desempeño y mantendrá el hilo a la suficiente longitud para avanzar apropiadamente.

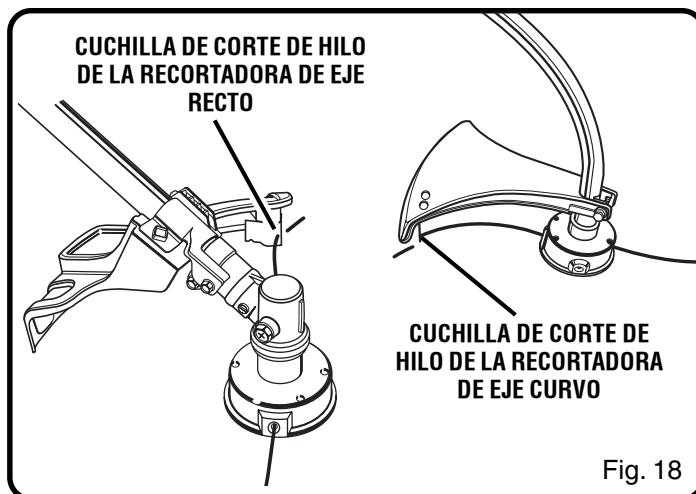
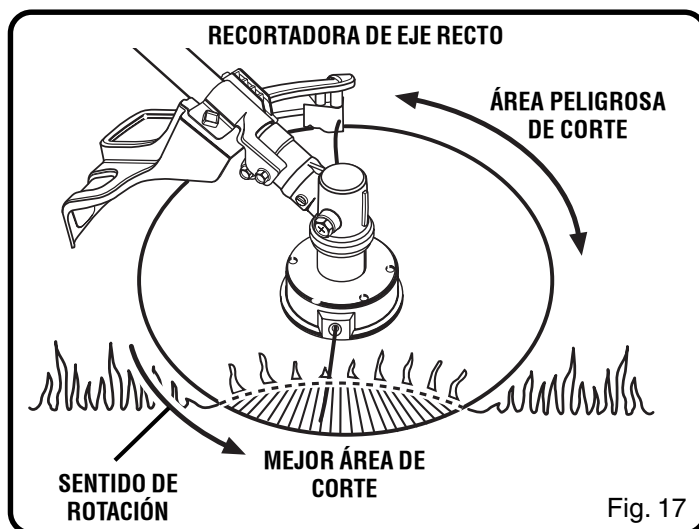
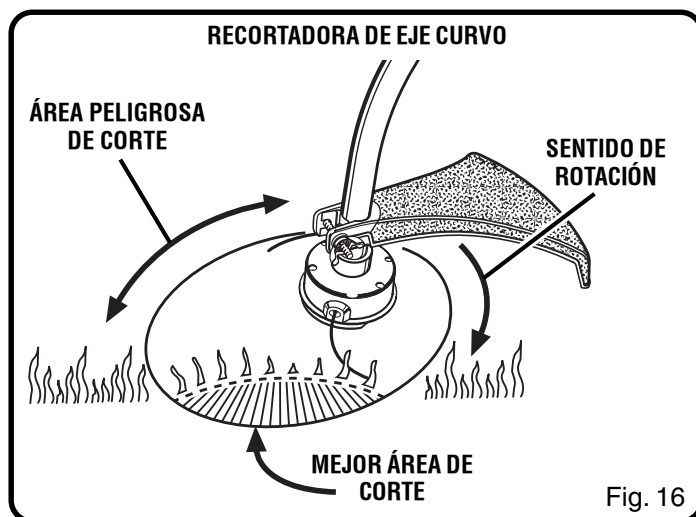

FUNCIONAMIENTO

UTILIZACIÓN DE LA DESBROZADORA

Veá las figuras 19 y 20.

Sujete la desbrozadora con la mano derecha en el mango trasero y coloque la mano izquierda en el mango protector en "J". Sujete firmemente la unidad con ambas manos durante la operación. Se recomienda sujetar la desbrozadora en una posición cómoda, con el mango de gatillo aproximadamente a la altura de la cadera. Mantenga la sujeción y equilibre en ambos pies. Adopte una postura tal que una reacción de contragolpe de la cuchilla no lo haga perder el equilibrio.

Ajuste la correa para el hombro de tal manera que coloque la desbrozadora en una posición de manejo cómoda y para asegurarse de que la correa reduzca el riesgo de tocar la cuchilla con alguna parte del cuerpo.

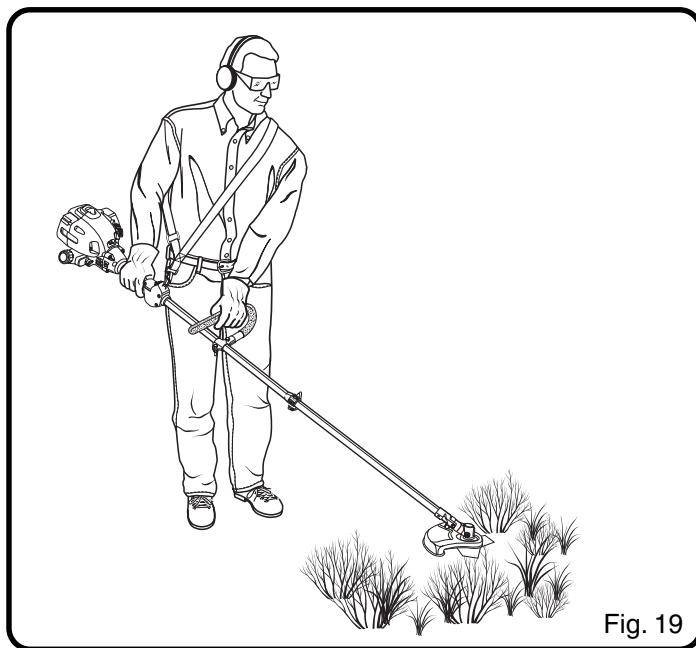

Fig. 19

CONTRAGOLPE DE LA CUCHILLA

Tenga extrema precaución al utilizar la cuchilla con esta unidad. El contragolpe de la cuchilla es la reacción que puede ocurrir cuando la hoja de corte en su movimiento giratorio toca un objeto que no puede cortar. Este contacto puede causar que la cuchilla se detenga durante un instante, y súbitamente "aviente" la unidad alejándola del objeto que tocó. Esta reacción puede ser de violencia suficiente para causar que el operador pierda el control de la unidad. El contragolpe de la cuchilla puede ocurrir sin ninguna señal previa si la hoja se engancha, se trava o se atasca. Esto tiene más probabilidad de ocurrir en áreas donde es difícil ver el material que está cortándose. Para mayor facilidad de corte y seguridad, corte las hierbas de derecha a izquierda con la desbrozadora. En caso de encontrar un objeto inesperado o material leñoso, de esta manera podría reducir el contragolpe de la cuchilla.



ADVERTENCIA:

Para evitar quemaduras causadas por tocar superficies calientes, al utilizar esta unidad nunca coloque la parte inferior de la misma arriba del nivel de la cintura.

CUCHILLA TRI-ARC®

La cuchilla TRI-ARC® sólo es adecuada para cortar maleza espesa y tallos pulposos. Cuando la cuchilla pierda el filo, puede voltearse para prolongar la vida de servicio de la misma. No afile la cuchilla TRI-ARC®.

Sólo utilice la cuchilla TRI-ARC®, número de pieza AP04105, la cual se encuentra en cualquier concesionaria de la localidad.

TÉCNICA DE CORTE - CON CUCHILLA



ADVERTENCIA:

Debe tenerse un cuidado extremo para asegurarse de manejar la unidad de forma segura al utilizar cuchillas. Lea la información de seguridad para el manejo seguro de la unidad al utilizar cuchillas; consulte el apartado "Reglas de seguridad específicas para el uso de la desbrozadora y la cuchilla", más arriba en este manual.

- Al utilizar la unidad siempre manténgala firmemente con ambas manos a su lado derecho. Sujete firmemente ambos mangos.
- Mantenga la sujeción y equilibre en ambos pies. Adopte una postura tal que una reacción de contragolpe de la cuchilla no lo haga perder el equilibrio.
- Inspeccione y despeje el área de todo objeto oculto como vidrio, piedras, hormigón, cerca, alambre, madera, metal, etc.
- Nunca utilice ninguna cuchilla cerca de aceras, cercas, postes, edificaciones ni de ningún objeto inamovible.
- Nunca utilice ninguna cuchilla después de haber tocado con ella un objeto duro sin inspeccionarla después para ver si sufrió daños. No la utilice si detecta cualquier tipo de daño.
- La unidad se utiliza como guadaña, cortando de derecha a izquierda con un movimiento amplio de barrido de lado a lado.
- Utilice solamente la cuchilla TRI-ARC®. Instalar una cuchilla o cabezal de corte de cualquier otra marca en esta desbrozadora puede producir lesiones corporales serias.

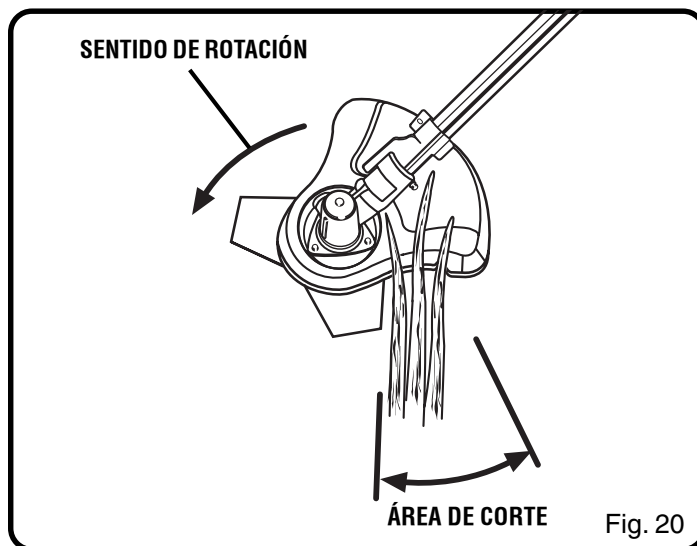

Fig. 20

FUNCIONAMIENTO

ARRANQUE Y APAGADO

Vea las figuras 21, 22 y 23.

Para el arranque debe colocarse la recortadora en una superficie plana y despejada.

1. Presione lentamente siete (7) veces la bomba de cebado.
2. Coloque la palanca del anegador en la posición **FULL CHOKE** (anegación máxima) **(A)**.
3. Oprima completamente el gatillo del acelerador y tire energicamente del mango del arrancador hasta que el motor intente arrancar. No tire de la cuerda del arrancador más de ocho (8) veces.

NOTA: Mantenga completamente oprimido el gatillo hasta el PASO 6.

4. Coloque la palanca del anegador en la posición **HALF CHOKE** (anegación media) **(B)**.
5. Tire del mango del arrancador hasta que empiece a funcionar el motor. No tire del mango del arrancador más de seis (6) veces.
6. Permita que el motor funcione 15 segundos y después ponga la palanca del anegador en la posición **RUN** (funcionamiento) **(C)**.

PARA APAGAR EL MOTOR:

Vea la figura 21.

Para apagar el motor coloque el interruptor de encendido en la posición de apagado "STOP".

SI NECESITA ASISTENCIA PARA UTILIZAR ESTE PRODUCTO:

No devuelva este producto a la tienda donde fue adquirido. Por favor llame al Departamento de Atención al Cliente para todo problema que pueda tener.

Si necesita asistencia llame al: 1-800-860-4050

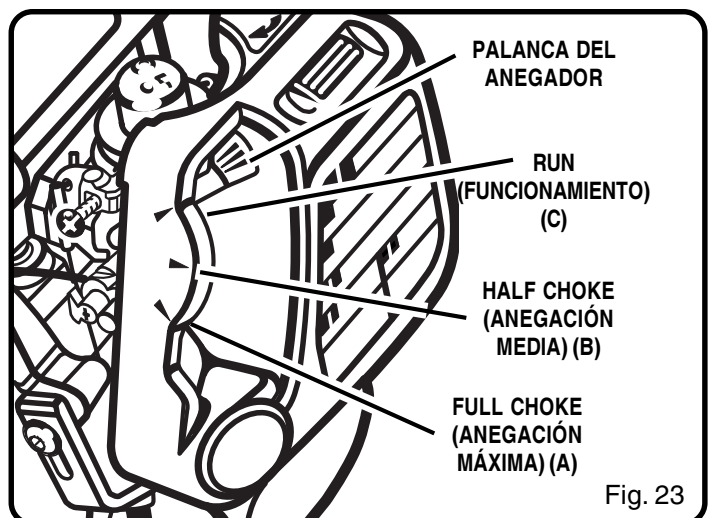
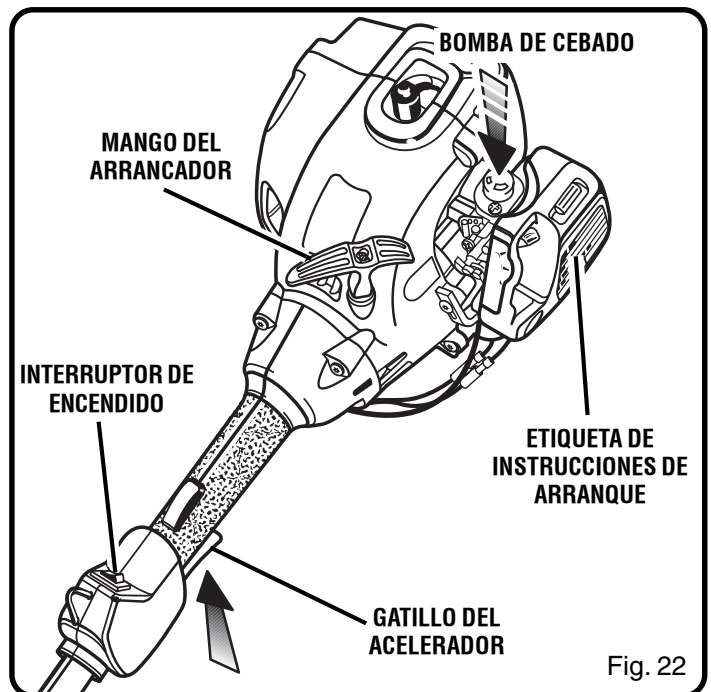
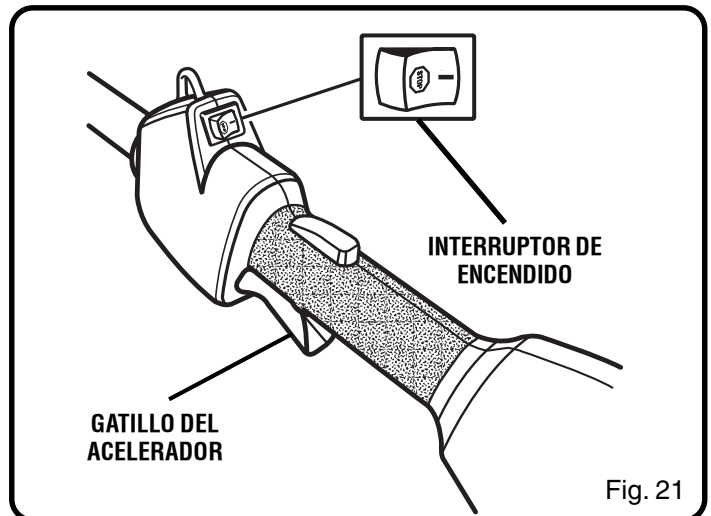



ADVERTENCIA:

Use únicamente piezas de repuesto, accesorios y aditamentos genuinos del fabricante. La inobservancia de esta advertencia puede causar posibles lesiones, un desempeño deficiente de la unidad y la anulación de la garantía.

A menudo, usted puede efectuar los ajustes y reparaciones descritos aquí. Para otro tipo de reparaciones, lleve la recortadora a un establecimiento de servicio autorizado.

REEMPLAZO DEL CARRETE

NUEVO CARRETE PREENROLLADO

Vea las figuras 24 y 25.

Si únicamente va a reabastecer el hilo, consulte la sección "Reabastecimiento del hilo" más adelante en este manual.

Use únicamente hilo monofilar. Use hilo de repuesto del fabricante original para obtener el mejor desempeño.

Diámetro del hilo:

ZR30000 - 0.080 pulg. (2.0 mm)

ZR30002 - 0.095 pulg. (2.4 mm)

ZR30004 - 0.095 pulg. (2.4 mm)

1. Apague el motor y desconecte el cable de la bujía. Sujete el cabezal del hilo y desenrosque el retén del carrete.

Para retirar el retén del carrete:

Con los modelos ZR30000, gire hacia la izquierda el retén del carrete.

Con los modelos ZR30002 y ZR30004, gire hacia la derecha el retén del carrete.

2. Retire el carrete vacío del cabezal del hilo. Mantenga el resorte acoplado al carrete.
3. Para instalar el nuevo carrete, asegúrese de que se capturen los dos hilos en las ranuras opuestas entre sí en el nuevo carrete. Asegúrese de que los extremos de cada hilo sobresalgan aproximadamente 6 pulg. (152 mm) de cada ranura.
4. Pase los hilos por los ojillos en el cabezal del hilo. Empuje cuidadosamente el carrete en el cabezal del hilo (tire levemente de los hilos hacia afuera si es necesario). Al colocar el carrete en el cabezal del hilo, sujete los hilos y tire de ellos con fuerza para desengancharlos de las ranuras en el carrete.
5. Presione y gire a la izquierda el carrete hasta que tope. Sujete el carrete y gírelo levemente a la derecha. Suelte el carrete. El carrete debe estar asegurado en el cabezal del hilo. De lo contrario, sujételo y gírelo hasta que enganche.

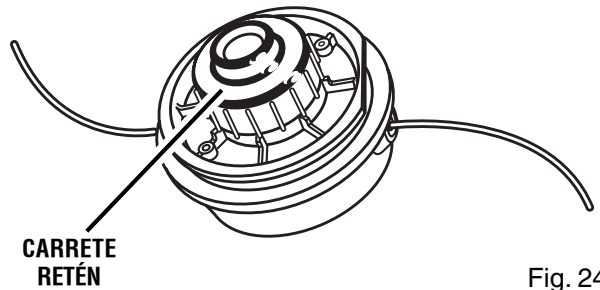

Fig. 24

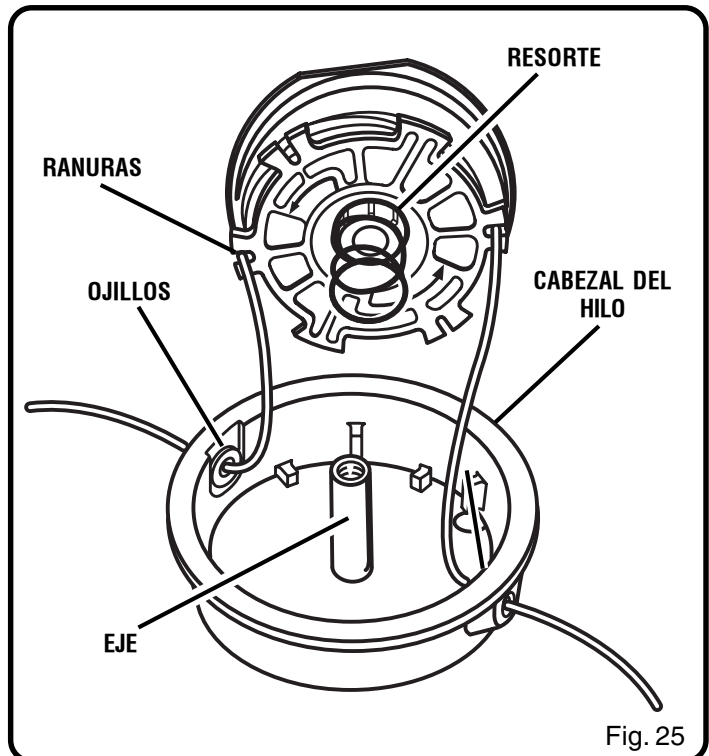

Fig. 25

6. Asegúrese de que el cabezal del hilo y el retén del carrete estén instalados en el eje de impulsión.

Para instalar el retén del carrete:

Con los modelos ZR30000, gire hacia la derecha el retén del carrete.

Con los modelos ZR30002 y ZR30004, gire hacia la izquierda el retén del carrete.

7. Vuelva a tirar de los hilos para girar el carrete a la posición de corte. Presione el retén del carrete a la vez que tira del hilo, o hilos, para avanzar manualmente el hilo y para verificar el ensamblaje correcto del cabezal del hilo.

MANTENIMIENTO

REABASTECIMIENTO DEL HILO

Vea las figuras 26, 27 y 28.

Use únicamente hilo monofilar. Use hilo de repuesto del fabricante original para obtener el mejor desempeño.

Diámetro del hilo:

ZR30000 - 0.080 pulg. (2.0 mm)

ZR30002 - 0.095 pulg. (2.4 mm)

ZR30004 - 0.095 pulg. (2.4 mm)

1. Apague el motor y desconecte el cable de la bujía. Sujete el cabezal del hilo y desenrosque el retén del carrete.

Para retirar el retén del carrete:

Con los modelos ZR30000, gire hacia la izquierda el retén del carrete.

Con los modelos ZR30002 y ZR30004, gire hacia la derecha el retén del carrete.

2. Retire el carrete del cabezal del hilo.

NOTA: Mantenga el resorte unido al carrete. Retire todo hilo restante en el carrete.

3. Corte dos piezas de hilo, y que cada una sea de aproximadamente 9 pies (2.7 metros) de longitud.
4. Inserte el primer hilo en el orificio de sujeción en la parte superior del carrete. Enrolle hacia la izquierda el primer hilo alrededor de la parte superior del carrete, según lo indican las flechas en el carrete. Coloque el hilo en la ranura de la pestaña superior del carrete, y deje que sobresalga aproximadamente 6 pulg. (152 mm) de la ranura. No enrolle más hilo del necesario. Después de enrollar el hilo, debe haber una separación mínima de 1/4 pulg. (6 mm) entre el hilo enrollado y el borde exterior del carrete.
5. Repita el paso anterior con el segundo hilo, utilizando la parte inferior del carrete. No enrolle más hilo del necesario.
6. Vuelva a colocar el carrete y el retén del carrete. Consulte la sección "Reemplazo del carrete" más arriba en este manual.

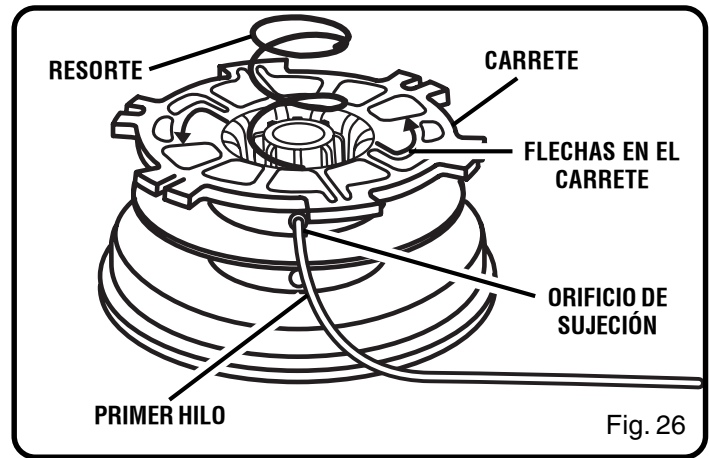

Fig. 26

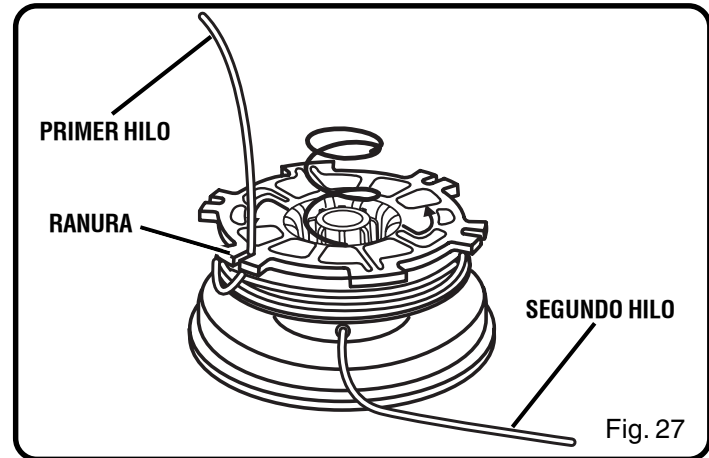

Fig. 27

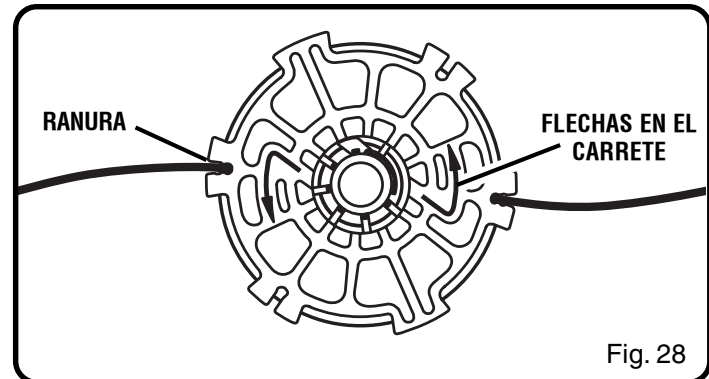

Fig. 28

LIMPIEZA DEL ORIFICIO DE ESCAPE Y DEL SILENCIADOR

Dependiendo del tipo de combustible utilizado, el tipo y la cantidad de aceite utilizado, o las condiciones de funcionamiento particulares, el orificio de escape y el silenciador pueden resultar obstruidos con depósitos de carbón. Si observa alguna pérdida de potencia en la herramienta con motor de gasolina, será necesario un técnico de servicio calificado para eliminar dichos depósitos a fin de restablecer un buen nivel de desempeño de la unidad.

PARACHISPAS

Es necesario limpiar o reemplazar el parachispas cada 25 horas o anualmente para asegurarse del buen funcionamiento de la unidad. Los parachispas pueden estar instalados en diferentes posiciones dependiendo del modelo del cual se trate. Comuníquese con el establecimiento de servicio más cercano para confirmar la ubicación del parachispas para su modelo específico.

Instrucciones para la limpieza:

- Retire del silenciador el parachispas.
- Si el parachispas está fabricado con material de fibra de vidrio, deséchelo y reemplácelo.
- Si el parachispas está fabricado con material metálico, siga estas instrucciones de limpieza.
 1. Rocíe el parachispas con un limpiador de alta calidad para eliminar depósitos de carbón.
 2. Límpielo suavemente con un cepillo de cerdas de alambre.
 3. Instale el parachispas, nuevo o recién limpiado, y vuelva a armarlo completamente antes del uso.

REEMPLAZO Y LIMPIEZA DEL FILTRO DE AIRE

Vea las figuras 29 y 30.

Para obtener un desempeño apropiado y una larga vida útil de la unidad, mantenga limpio el filtro de aire.

- 1 Para retirar la tapa del filtro de aire, con el dedo pulgar empuje el pestillo hacia abajo y tire con cuidado de la tapa.
- 2 Retire el filtro y límpielo con agua jabonosa tibia. Enjuáguelo y déjelo secar completamente. Para obtener un desempeño óptimo de la unidad, reemplácelo anualmente.
- 3 Vuelva a instalar el filtro.
- 4 Para volver a colocar la tapa del filtro de aire, introduzca las orejetas de la parte inferior de la tapa en las ranuras de la base del filtro; empuje hacia arriba la tapa hasta que quede firmemente trabada en su lugar.

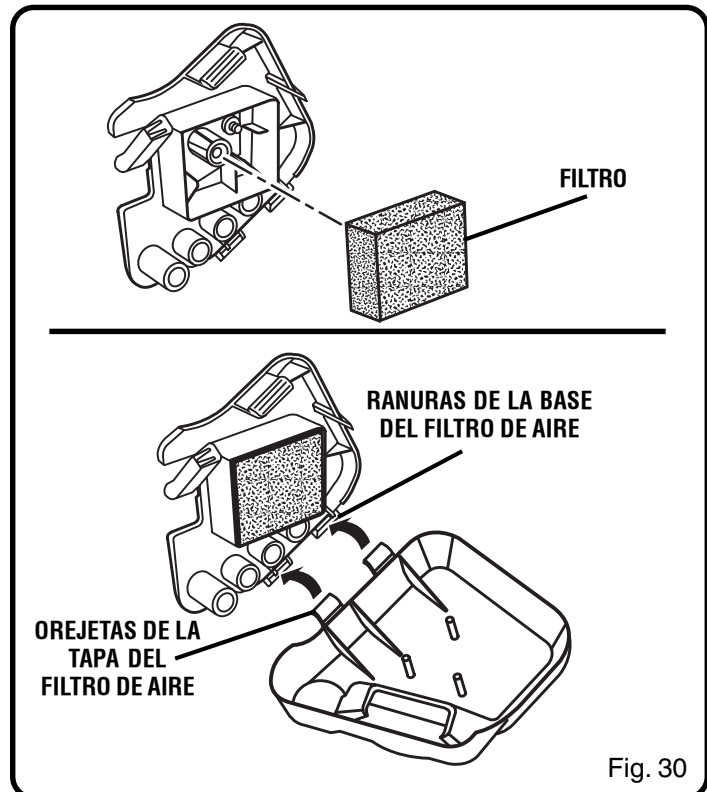
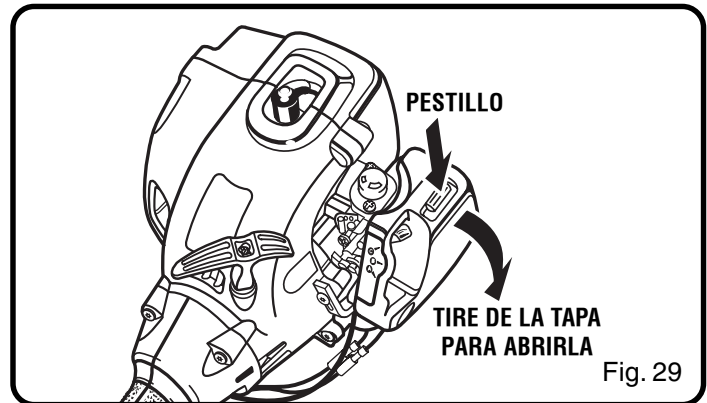

TAPA DEL TANQUE DE COMBUSTIBLE



ADVERTENCIA:

Una tapa del tanque de combustible con fugas constituye un riesgo de incendio y debe reemplazarse inmediatamente.

La tapa del tanque de combustible contiene un filtro que no necesita mantenimiento y una válvula de retención. Un filtro de combustible obstruido puede causar un desempeño deficiente del motor. Si mejora el desempeño al aflojar la tapa del tanque de combustible, es posible que esté defectuosa la válvula de retención o quizá esté obstruido el filtro. Reemplace la tapa del tanque de combustible si es necesario.

BUJÍA

En este motor se emplea una bujía Champion RCJ-6Y con una separación interelectródica de 0.63 mm (0.025 pulg.). Utilice un repuesto idéntico y cámbielo anualmente.

ALMACENAMIENTO (1 MES O MÁS)

1. Drene todo el combustible del tanque en un recipiente de uso aprobado para gasolina. Accione el motor hasta que se apague.
2. Limpie todo material extraño de la recortadora. Almacene la unidad en un espacio bien ventilado inaccesible a los niños. Evite que la unidad entre en contacto con agentes corrosivos como las sustancias químicas para el jardín y las sales para derretir el hielo.
3. Cumpla todos los reglamentos de la ISO (Organización Internacional de Normalización) y municipales para el almacenamiento y manejo seguros de la gasolina. El combustible sobrante debe usarse en otro equipo con motor de gasolina de dos tiempos.

CORRECCIÓN DE PROBLEMAS

SI CON ESTAS SOLUCIONES NO SE RESUELVE EL PROBLEMA, COMUNÍQUESE CON EL CONCESIONARIO DE SERVICIO AUTORIZADO DE SU PREFERENCIA.

PROBLEMA	CAUSA POSIBLE	SOLUCIÓN
El motor no arranca:	<ol style="list-style-type: none"> 1. No hay chispa. 2. No hay combustible. 3. Está ahogado el motor. 4. Se requiere más esfuerzo ahora para tirar de la cuerda del arrancador que cuando estaba nueva la unidad. 	<ol style="list-style-type: none"> 1. Revise la chispa. Retire la bujía. Vuelva a conectar la tapa de la bujía y coloque ésta en el cilindro metálico. Tire de la cuerda de arranque y observe la chispa en el electrodo de la bujía. Si no hay chispa, repita la prueba con una bujía nueva. 2. Presione la bomba de cebado hasta que se llene de combustible la misma. Si no se llena la bomba, significa que está obstruido el sistema de conducción de combustible. Comuníquese con un establecimiento de servicio. Si se llena la bomba, es posible que esté ahogado el motor, prosiga con el siguiente punto. 3. Retire la bujía, gire la recortadora de manera que el orificio de la bujía apunte hacia el piso. Coloque la palanca del anegador en la posición de funcionamiento ("RUN") y tire de la cuerda de arranque de 10 a 15 veces. De esta manera se elimina el exceso de combustible del motor. Limpie la bujía y vuelva a instalarla. Con la palanca del anegador en la posición de funcionamiento ("RUN"), tire tres veces de la cuerda de arranque. Si no arranca el motor, ponga la palanca del anegador en anegación ("CHOKE") y repita el procedimiento normal de arranque. Si el motor aún no arranca, repita el procedimiento con una bujía nueva. 4. Comuníquese con un establecimiento de servicio.
El motor arranca pero no acelera:	El motor necesita tres minutos aproximadamente para calentarse.	Permita que se caliente completamente el motor. Si el motor no acelera después de tres minutos, comuníquese con un establecimiento de servicio.
El motor arranca pero únicamente alcanza la alta velocidad con el anegador en posición intermedia:	El carburador necesita ajuste.	Comuníquese con un establecimiento de servicio.
El motor no alcanza la máxima velocidad y emite demasiado humo:	<ol style="list-style-type: none"> 1. Revise la mezcla de aceite y combustible. 2. Está sucio el filtro de aire. 3. Está sucia la pantalla parachispas. 	<ol style="list-style-type: none"> 1. Use combustible fresco y la mezcla correcta de aceite para motor de 2 tiempos. 2. Limpie el filtro de aire. Consulte la sección "Reemplazo y limpieza del filtro de aire" previamente en este manual. 3. Comuníquese con un establecimiento de servicio.
El motor arranca, marcha y acelera pero no funciona a velocidad de marcha en vacío (ralentí):	El tornillo de marcha lenta del carburador necesita ajuste.	Gire a la derecha el tornillo de marcha lenta para aumentar la velocidad de marcha en vacío (ralentí). <i>Vea la figura 31.</i>

CORRECCIÓN DE PROBLEMAS

SI CON ESTAS SOLUCIONES NO SE RESUELVE EL PROBLEMA, COMUNÍQUESE CON EL CONCESIONARIO DE SERVICIO AUTORIZADO DE SU PREFERENCIA.

PROBLEMA	CAUSA POSIBLE	SOLUCIÓN
No avanza el hilo cuando se utiliza el sistema de avance de hilo por golpe EZ Line™:	<ol style="list-style-type: none"> 1. El hilo se pegó a sí mismo. 2. No hay suficiente hilo en el carrete. 3. El hilo se gastó hasta quedar muy corto. 4. El hilo está enredado en el carrete. 5. La velocidad del motor está muy lenta. 	<ol style="list-style-type: none"> 1. Lubrique con rociador de silicón. 2. Instale más hilo. Consulte la sección "Reabastecimiento del hilo" arriba en este manual. 3. Tire de los hilos a la vez que alternadamente presiona y suelta el retén del carrete. 4. Retire el hilo del carrete y vuelva a enrollarlo. Consulte la sección "Reabastecimiento del hilo" arriba en este manual. 5. Avance el hilo a la máxima aceleración.
Se dificulta girar el retén del carrete cuando se utiliza el sistema de avance de hilo por golpe EZ Line™:	La rosca del tornillo está sucia o dañada.	Limpie las roscas y lubríquelas con grasa - si no hay mejoría, reemplace el retén del carrete.
El pasto se enreda alrededor del alojamiento del eje de impulsión y del cabezal del hilo:	<ol style="list-style-type: none"> 1. Se está cortando la hierba alta a nivel del suelo. 2. Se está utilizando la recortadora con el anegador parcialmente abierto. 	<ol style="list-style-type: none"> 1. Corte la hierba alta de arriba hacia abajo para evitar que se enrede en la unidad. 2. Accione la recortadora a la máxima aceleración.
Hay goteo de aceite por el silenciador:	<ol style="list-style-type: none"> 1. Se está utilizando la recortadora con el anegador parcialmente abierto. 2. Revise la mezcla de aceite y combustible. 3. El filtro de aire está sucio. 	<ol style="list-style-type: none"> 1. Accione la recortadora a la máxima aceleración. 2. Use combustible fresco y la mezcla correcta de aceite para motor de 2 tiempos. 3. Limpie la unidad de conformidad con las instrucciones señaladas en el apartado correspondiente al mantenimiento.

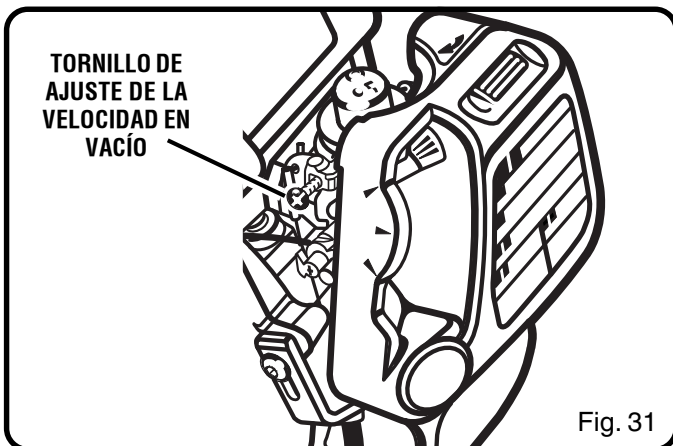

GARANTÍA

EL SIGUIENTE ENUNCIADO DE LA CARB (OFICINA DE RECURSOS ATMOSFÉRICOS DE CALIFORNIA) SE APLICA SÓLO A LOS MODELOS OBLIGADOS A CUMPLIR CON LOS REQUISITOS DE DICHO ORGANISMO.

GARANTÍA LIMITADA DE RYOBITECHNOLOGIES, INC. Y REGULACIONES FEDERALES Y DEL ESTADO DE CALIFORNIA EN RELACIÓN CON LOS SISTEMAS DE CONTROL DE EMISIONES DE MOTORES NO VEHICULARES Y DE MOTORES PEQUEÑOS PARA USO FUERA DE CARRETERAS

La Dirección de Protección Ambiental (EPA) de EE.UU., la Oficina de Recursos Atmosféricos de California (CARB) y Ryobi Technologies, Inc. tienen el placer de explicar la Garantía del Sistema de Control de Emisiones de su motor no vehicular o motor pequeño para uso fuera de carreteras. En California, los motores nuevos pequeños y para el uso fuera de carreteras deben diseñarse, fabricarse y equiparse de manera que cumplan con las rigurosas normas estatales contra la contaminación del aire. En otros estados, los motores nuevos para uso fuera de carreteras fabricados en el año 2000 y en años posteriores deben estar diseñados, fabricados y equipados, al momento de la venta, para cumplir las normas de la EPA de EE.UU. para motores pequeños para uso fuera de carretera. El motor para uso fuera de carretera debe carecer de defectos en los materiales y en la mano de obra que puedan causar el incumplimiento de las normas de la EPA de EE.UU. durante los primeros un año de uso del motor a partir de la fecha de venta al comprador final. Ryobi Technologies, Inc. debe garantizar el sistema de control de emisiones de su motor no vehicular o motor pequeño para uso fuera de carreteras por el período de tiempo señalado arriba, siempre y cuando dicho motor no haya sido sujeto a uso indebido, maltrato, negligencia o mantenimiento inadecuado.

Es posible que el sistema de control de emisiones incluya piezas tales como el carburador o el sistema de inyección de combustible, el sistema de encendido y el convertidor catalítico. Además puede incluir las mangueras, las correas, los conectores y otras unidades relacionadas con el control de emisiones.

Donde exista una condición amparable en la garantía, Ryobi Technologies, Inc. reparará su motor no vehicular o motor pequeño para uso fuera de carreteras sin ningún cargo a usted, incluyendo el diagnóstico (si el trabajo de diagnóstico se efectúa en un establecimiento de servicio autorizado), las piezas de repuesto y la mano de obra.

COBERTURA DE LA GARANTÍA DEL FABRICANTE:

Los motores pequeños para aplicaciones fuera de carretera de 1995 y posteriores tienen garantía por un año en California. En otros estados, los modelos de motores no vehiculares fabricados en 1997 y en años posteriores también tienen garantía por un año. Si está defectuosa cualquier pieza del motor relacionada con las emisiones, Ryobi Technologies, Inc. la reparará o la reemplazará, sin cargo al consumidor.

RESPONSABILIDADES DEL PROPIETARIO EN VIRTUD DE LA GARANTÍA

- Como propietario del motor no vehicular o motor pequeño para uso fuera de carretera, usted es responsable de la realización del mantenimiento necesario indicado en el manual del propietario. Ryobi Technologies, Inc. le recomienda conservar todos los recibos y facturas de mantenimiento de su motor no vehicular o motor pequeño para uso fuera de carretera, no obstante, Ryobi Technologies, Inc., no puede negar la cobertura de la garantía únicamente por la carencia de recibos o por no asegurarse el propietario de la realización de todo el mantenimiento programado. Se pueden usar piezas de repuesto o servicios equivalentes en rendimiento y durabilidad en las tareas de mantenimiento o reparación no cubiertas por la garantía, sin que se reduzcan las obligaciones del fabricante del motor en virtud de esta garantía.
- Sin embargo, como propietario de un motor no vehicular o motor pequeño para uso fuera de carretera, usted debe saber que Ryobi Technologies, Inc., puede negarle la cobertura de la garantía si dicho motor o una parte del mismo ha fallado debido a abuso, descuido, mantenimiento indebido o modificaciones no autorizadas.
- Usted es responsable de presentar su motor no vehicular o motor pequeño para uso fuera de carretera a un establecimiento de servicio de Ryobi Technologies, Inc., tan pronto como surja el problema. Las reparaciones amparadas por la garantía deben realizarse en un plazo razonable menor de 30 días.

Si tiene alguna pregunta con respecto a sus derechos y responsabilidades en relación con la garantía, le recomendamos comunicarse con un representante del departamento de servicio al consumidor de Ryobi Technologies, Inc., llamando al 1-800-860-4050.

COBERTURA:

Ryobi Technologies, Inc. garantiza al comprador final y a cada uno de los compradores subsiguientes que su motor no vehicular o motor para uso fuera de carretera está diseñado, fabricado y equipado, al momento de la venta, para cumplir todas las normas correspondientes. Ryobi Technologies, Inc. también garantiza, por un período de un año, al comprador inicial y a cada comprador subsiguiente, que su motor no vehicular o motor pequeño para uso fuera de carretera carece de defectos en los materiales y en la mano de obra que puedan causar el incumplimiento de las normas correspondientes por parte del motor. Los motores pequeños para aplicaciones fuera de carretera de 1995 y posteriores tienen garantía por un año en California. En todos los otros estados, para los modelos fabricados en 1997 y en años posteriores, la EPA requiere que los fabricantes garanticen por un año los motores no vehiculares. Estos períodos de garantía comienzan a partir de la fecha en que el comprador inicial adquiere el motor no vehicular o motor pequeño para uso fuera de carretera. Si una pieza relacionada con el control de emisiones del motor resulta defectuosa, Ryobi Technologies, Inc. repara o reemplaza dicha pieza sin ningún cargo para el propietario.

Ryobi Technologies, Inc. repara todo defecto cubierto en la garantía en centros de reparaciones de garantía o establecimientos de motores autorizados por Ryobi Technologies, Inc. Cualquier trabajo autorizado realizado en centros de reparaciones de garantía o establecimientos autorizados se realiza sin cargo para el propietario si en dicho trabajo se determina que está defectuosa una pieza amparada por la garantía. Se pueden utilizar piezas de repuesto aprobadas por el fabricante, o equivalentes, para cualquier mantenimiento o reparación amparada por la garantía en las piezas relacionadas con el control de emisiones, y deben proporcionarse sin ningún cargo para el propietario si dichas piezas aún están protegidas por la garantía. Ryobi Technologies, Inc. es responsable de daños a otros componentes del motor causados por la falla de una pieza garantizada cuya garantía aún esté vigente.

La Lista de Piezas con Garantía de Emisiones de la Junta de Recursos de Aire de California define específicamente las piezas garantizadas relacionadas con el control de emisiones. (Las normas de la EPA no incluyen una lista de piezas, pero la EPA considera que las piezas garantizadas y relacionadas con el control de emisiones incluyen las piezas que se indican a continuación).

Las piezas garantizadas son las siguientes: El carburador, la bujía, el encendido, el filtro de aire y el filtro de combustible.

REQUISITOS DE MANTENIMIENTO

El propietario es responsable de la realización del mantenimiento requerido según señala Ryobi Technologies, Inc. en el manual del operador.

LIMITACIONES

La garantía de los sistemas de control de emisiones no cubre lo siguiente:

- reparación o reemplazo necesario debido a uso indebido o negligencia, falta de mantenimiento necesario, reparaciones efectuadas de manera incorrecta o cambios en incumplimiento de las especificaciones de Ryobi Technologies, Inc. que afecten de forma desfavorable el desempeño o la durabilidad del producto, y alteraciones o modificaciones no recomendadas o aprobadas por escrito por Ryobi Technologies, Inc., y
- Reemplazo de piezas y otros servicios y ajustes necesarios para el mantenimiento requerido en el primer cambio programado y después del mismo.

El período de cumplimiento del control de emisiones señalado en la etiqueta de cumplimiento del control de emisiones indica el número de horas de funcionamiento para las cuales se ha mostrado que el motor cumple los requisitos federales de control de emisiones. Categoría C=50 horas, B=125 horas y A=300 horas.

GARANTÍA

PROGRAMA DE MANTENIMIENTO PARA EL CONTROL DE EMISIONES Y LISTA DE PIEZAS GARANTIZADAS

Piezas para el control de emisiones	Inspeccionar antes de Cada vez de uso	Limpiar cada 5 horas	Reemplazar cada 25 horas o anualmente	Limpiar cada 25 horas o anualmente
-------------------------------------	---------------------------------------	----------------------	---------------------------------------	------------------------------------

CONJUNTO DEL FILTRO DE AIRE

CONTIENE:

FILTRO X X

PANTALLA PARACHISPAS X

CONJUNTO DEL CARBURADOR

CONTIENE:

REPRESA TÉRMICA

JUNTAS

CONJUNTO DEL TANQUE DE COMBUSTIBLE

CONTIENE:

CONDUCTOS DE COMBUSTIBLE X

TAPA DEL TANQUE DE COMBUSTIBLE X

FILTRO DE COMBUSTIBLE

CONJUNTO DEL ENCENDIDO

CONTIENE:

BUJÍA X

TODAS LAS PIEZAS RELACIONADAS CON EL CONTROL DE EMISIONES TIENEN GARANTÍA POR UN AÑO O DURANTE EL PERÍODO PREVIO AL PRIMER CAMBIO PROGRAMADO, LO QUE OCURRA PRIMERO.



MANUAL DEL OPERADOR

Recortadoras de Hilo y Desbrozadora de 30 cc Serie ZR30000

CS30 - ZR30000

SS30 - ZR30002

BC30 - ZR30004

- **SERVICIO**

Ahora que ha adquirido esta herramienta, si alguna vez llega a necesitar piezas de repuesto o servicio, simplemente comuníquese con el centro de servicio autorizado de productos Ryobi de su preferencia. Asegúrese de proporcionar todos los datos pertinentes al llamar o al presentarse personalmente. Le suplicamos llamar al 1-800-860-4050 y le proporcionaremos los datos del centro de servicio autorizado de Ryobi más cercano.

- **NÚM. DE MODELO Y NÚM. DE SERIE**

El número de modelo de este producto se encuentra en una placa adherida al alojamiento del motor. Le recomendamos anotar el número del modelo y el número de serie en el espacio suministrado abajo.

- **FORMA DE PEDIR PIEZAS DE REPUESTO**

AL PEDIR PIEZAS DE REPUESTO,
SIEMPRE PROPORCIONE LA SIGUIENTE INFORMACIÓN:

- NÚMERO DEL MODELO _____

- NÚMERO DE SERIE _____

RYOBI TECHNOLOGIES, INC.

1428 Pearman Dairy Road Anderson, SC 29625

Post Office Box 1207 Anderson, SC 29622

Tel. 1-800-860-4050