



# Typhoon EV

Wet/Dry Vacuum

Aspirador Para Líquidos y En Seco

**Model No.:**

608688 – 1592 120V

608689 – 1512 120V

609533 – 1592 120V

**Operator and Parts Manual  
Manual del Operador y Piezas**



**NOBLES**  
12875 RANSOM STREET  
HOLLAND MI 49424 U.S.A.

**CUSTOMER SERVICE:**  
1-800-365-6625  
1-616-994-4000

**FAX:** 1-800-678-4240  
1-616-994-4115

**608690  
Rev. 02 (03-03)**

# OPERATION

---

This manual is furnished with each new model. It provides necessary operation and maintenance instructions and an illustrated parts list.

**Read this manual completely and understand the machine before operating or servicing.**

When ordering replacement parts, use the Parts Lists section in this manual. Before ordering parts or supplies, be sure to have your machine model number and serial number handy. Parts and supplies may be ordered by phone or mail from any Authorized Service Center or Distributor.

This machine will provide excellent service. However, the best results will be obtained at minimum costs if:

- The machine is operated with reasonable care.
- The machine is maintained regularly - per the maintenance instructions provided.
- The machine is maintained with manufacturer's supplied or equivalent parts.

---

## MACHINE DATA

---

Please fill out at time of installation for future reference.

Model No.- \_\_\_\_\_

Install. Date - \_\_\_\_\_

Serial No.- \_\_\_\_\_

©1999, 2000, 2003 Tennant Company

Printed in the U.S.A.

Nobles is a registered United States trademark of Tennant Company.

Typhoon is a United States trademark of Tennant Company.

---

## TABLE OF CONTENTS (ESPAÑOL ÍNDICE....12)

---

<b>SAFETY PRECAUTIONS</b> .....	<b>3</b>	<b>MACHINE MAINTENANCE</b> .....	<b>9</b>
GROUNDING INSTRUCTIONS .....	4	STORING MACHINE .....	9
<b>WARNING LABEL</b> .....	<b>4</b>	<b>RECOMMENDED STOCK ITEMS</b> .....	<b>9</b>
<b>MACHINE COMPONENTS</b> .....	<b>5</b>	<b>TROUBLE SHOOTING</b> .....	<b>10</b>
<b>MACHINE SETUP</b> .....	<b>5</b>	<b>SPECIFICATIONS</b> .....	<b>11</b>
SQUEEGEE KIT ATTACHMENT (OPTIONAL) .....	5	<b>ELECTRICAL DIAGRAMS</b> .....	<b>22</b>
ACCESSORY TOOL ATTACHMENT .....	6	<b>PARTS LIST</b> .....	<b>23</b>
<b>MACHINE OPERATION</b> .....	<b>7</b>	STANDARD FLOOR TOOL KIT .....	23
WET VACUUMING .....	7	MACHINE PARTS DIAGRAM .....	24
SQUEEGEE WET VACUUMING: .....	7	<b>OPTIONS</b> .....	<b>26</b>
ACCESSORY TOOL WET VACUUMING: ...	8	WET/DRY TOOL KIT .....	26
DRAINING RECOVERY TANK .....	8	WET PICK-UP TOOL KIT .....	27
DRY VACUUMING .....	8	SQUEEGEE KIT BREAKDOWN .....	28

---

## SAFETY PRECAUTIONS

---

This machine is intended for commercial use. It is designed for wet/dry vacuuming in an indoor environment and is not constructed for any other use. Use only recommended accessory tools.

All operators must read, understand and practice the following safety precautions.

The following warning alert symbol and the "FOR SAFETY" heading are used throughout this manual as indicated in their description:

 **WARNING:** To warn of hazards or unsafe practices which could result in severe personal injury or death.

**FOR SAFETY:** To identify actions which must be followed for safe operation of equipment.

---

Failure to follow these warnings may result in: personal injury, electrocution, electrical shock, fire or explosion.

 **WARNING:** Do Not Use Flammable Liquids Or Operate Machine In Or Near Flammable Liquids, Vapors Or Combustible Dusts.

This machine is not equipped with an explosion proof motor. The electric motor will spark upon start up and during operation which could cause a flash fire or explosion if machine is used in an area where flammable vapors/liquids or combustible dusts are present.

 **WARNING:** Do Not Pick Up Flammable Or Toxic Materials, Burning Or Smoking Debris.

 **WARNING:** Do Not Operate With Damaged Power Cord. Do Not Modify Plug. Unplug Power Cord Before Servicing Machines.

If the supply cord is damaged or broken, it must be replaced by the manufacturer or it's service agent or a similarly qualified person in order to avoid a hazard.

 **WARNING:** Do Not Use Outdoors. Do Not Expose To Rain. Store Indoors.

---

The following information signals potentially dangerous conditions to the operator or equipment:

### FOR SAFETY:

1. Do not operate machine:
  - With flammable liquids or near flammable vapors as an explosion or flash fire may occur.
  - Unless trained and authorized.
  - Unless operator manual is read and understood.
  - Unless cord is properly grounded.
  - With damaged cord or plug.
  - If not in proper operating condition.
  - In outdoor areas.
  - In standing water.
  - Without bag and/or filters in place.
  - With the use of an extension cord. (Fixed cord models)
  - With the use of additional extension cords (Detachable cord models). Only use manufacturer's extension cord equipped with machine which has proper capacity and is grounded.
2. Before starting machine:
  - Make sure all safety devices are in place and operate properly.
3. When using machine:
  - Do not run machine over cord.
  - Do not pull machine by plug or cord.
  - Do not pull cord around sharp edges or corners.
  - Do not close doors on cord.
  - Do not unplug by pulling on cord.
  - Do not stretch cord.
  - Do not handle plug with wet hands.
  - Keep cord away from heated surfaces.
  - Do not pick up burning or smoking debris, such as cigarettes, matches or hot ashes.
  - Never allow children to play on or around.
  - Report machine damage or faulty operation immediately.
4. Before leaving or servicing machine:
  - Turn machine off.
  - Unplug cord from wall outlet.

# OPERATION

## 5. When servicing machine:

- Unplug cord from wall outlet.
- Use manufacturer supplied or approved replacement parts.
- All repairs must be performed by a qualified service person.
- Do not modify the machine from its original design.

## 6. When transporting machine:

- Get assistance when lifting machine.
- Unplug cord from wall outlet.
- Use tie-down straps to secure machine to truck or trailer.

## GROUNDING INSTRUCTIONS

Machine must be grounded. If it should malfunction or breakdown, grounding provides a path of least resistance for electrical current to reduce the risk of electrical shock. This machine is equipped with a cord having an equipment-grounding conductor and grounding plug. The plug must be plugged into an appropriate outlet that is properly installed in accordance with all local codes and ordinances. Do not remove ground pin; if missing, replace plug before use.

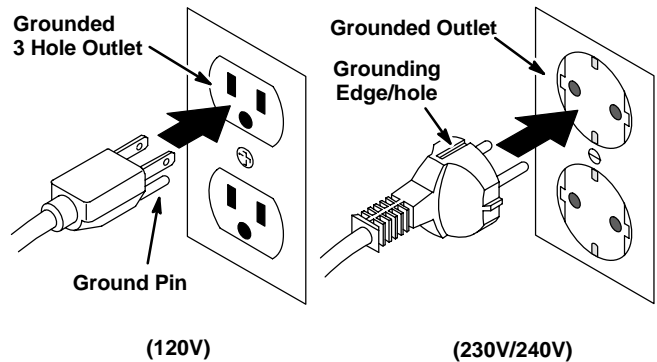

## WARNING LABEL

The warning label appears on the machine in the location indicated. Replace label if it becomes damaged or illegible.

**WARNING LABEL – Located on backside of machine.**



## MACHINE COMPONENTS

1. Check carton for signs of damage. Report damages to carrier immediately.
2. Check carton contents to ensure all accessories are included. Contact distributor for missing items.

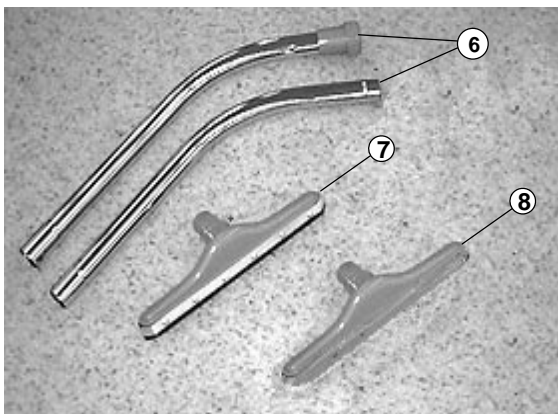

1. 1 – Machine
2. 1 – 3 m (10 ft) vacuum hose – used with accessory tools
3. 1 – Paper bag
4. 1 – Cloth bag
5. 1 – 15 m (50 ft) power cord
6. 1 – Two Piece Double Bend Chrome Wand
7. 1 – 355 mm (14 in) Push/Pull Squeegee Tool
8. 1 – 406 mm (16 in) Carpet Tool

## MACHINE SETUP

### SQUEEGEE KIT ATTACHMENT (OPTIONAL)

**FOR SAFETY: When servicing machine, unplug cord from wall outlet. Use manufacturer supplied or approved replacement parts.**

1. Empty recovery tank.
2. Remove vacuum bags.
3. Tip machine on back.
4. Remove (2) bolts and washers located at bottom of machine.
5. Install squeegee mounting bracket (*supplied with kit*). Re-install bolts and washers (*Figure 1*).

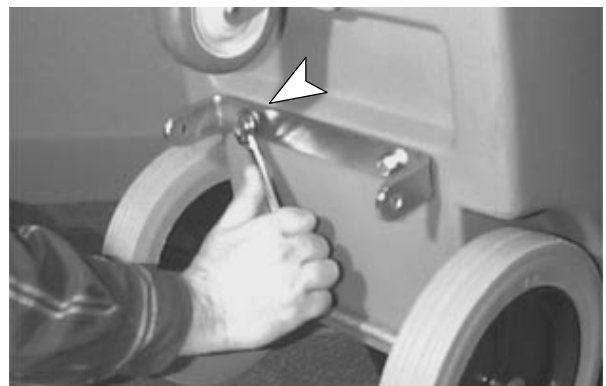

FIG. 1

6. Fasten squeegee to mounting bracket. Use (2) clevis and cotter pins provided (*Figure 2*).

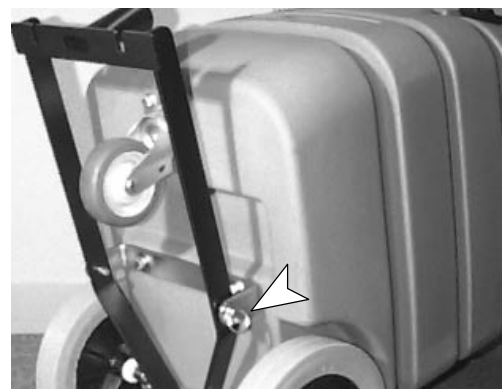

FIG. 2

7. Stand vacuum upright.

# OPERATION

8. Insert spacer through hole in pedal as shown. Position pedal between two holes in bracket and slide hex head screw through bracket and pedal. Secure with washer and nut (Figure 3).

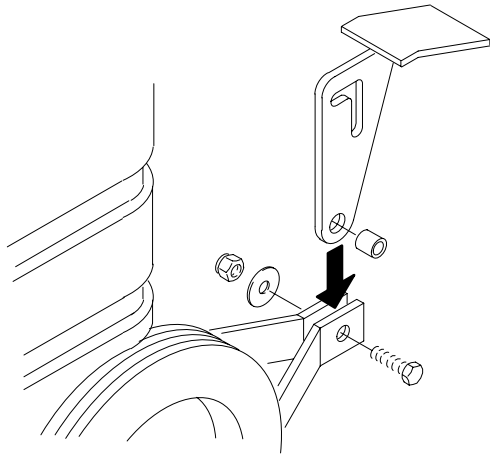

FIG. 3

9. Slide pedal between two mounting arms on back of machine. Align and insert clevis pin through arms and slot in pedal, secure with cotter pin (Figure 4).

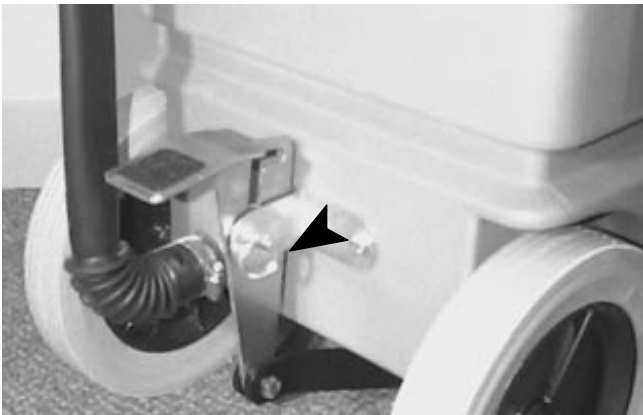

FIG. 4

10. Attach squeegee assembly to bracket. Use (2) thumb screws to secure (Figure 5).

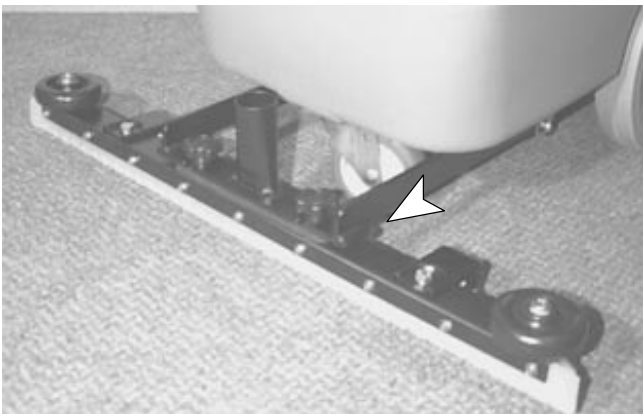

FIG. 5

11. Connect 838 mm (33 in) vacuum hose to squeegee assembly and on neck of machine lid (Figure 6).



FIG. 6

## ACCESSORY TOOL ATTACHMENT

1. Slide 3m (10 ft) vacuum hose over neck on vacuum lid.
2. Connect desired accessory tools to vacuum hose (Figure 7).

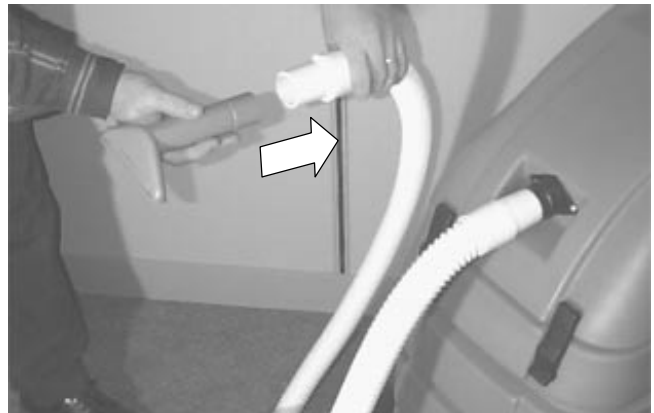

FIG. 7

**MACHINE OPERATION**

**FOR SAFETY:** Do not operate machine unless operator manual is read and understood.

Plug power cord into a grounded outlet (Figure 8).

**⚠ WARNING: Do Not Operate With Damaged Power Cord. Do Not Modify Plug. Unplug Power Cord Before Servicing Machine**

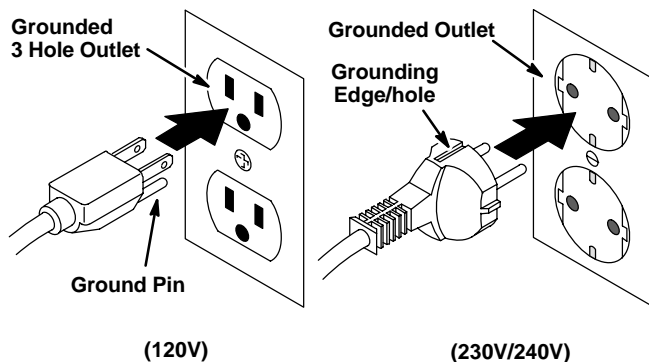

FIG. 8

**FOR SAFETY:** Do not operate machine unless cord is properly grounded.

**FOR SAFETY:** When using machine, do not pull cord around sharp edges or corners. Do not stretch cord. Do not close doors on cord. Do not unplug by pulling on cord. Keep cord away from heated surfaces.

**WET VACUUMING**

**⚠ WARNING: Do Not Pick Up Flammable Or Toxic Materials, Burning Or Smoking Debris.**

**⚠ WARNING: Do Not Use Flammable Liquids Or Operate Machine In Or Near Flammable Liquids, Vapors Or Combustible Dusts.**

This machine is not equipped with an explosion proof motor. The electric motor will spark upon start up and during operation which could cause a flash fire or explosion if machine is used in an area where flammable vapors/liquids or combustible dusts are present.

**NOTE:** Machine is equipped with a float that will automatically stop water intake when recovery tank becomes full. Empty tank immediately when flow has stopped. This will prevent any vacuum damage.

**NOTE:** Always check to ensure vacuum bag has been removed.

**ATTENTION:** If you are vacuuming up liquids that may cause foaming inside recovery tank, use a quality defoamer chemical to eliminate the foam. Foam will NOT shut off automatic float and will damage vacuum motor. Damage due to foam is NOT covered by warranty.

**Squeegee Wet Vacuuming:**

1. Hinge open recovery tank and remove vacuum bag from recovery tank (Figure 9).



FIG. 9

2. Lower squeegee to floor, lightly kick pedal forward to release from transport position (Figure 10).



FIG. 10

3. Turn on switch and begin vacuuming. Squeegee picks up water in both forward and reverse direction.

## OPERATION

4. To raise squeegee, step downward on the pedal until pedal engages in transport position (Figure 11).

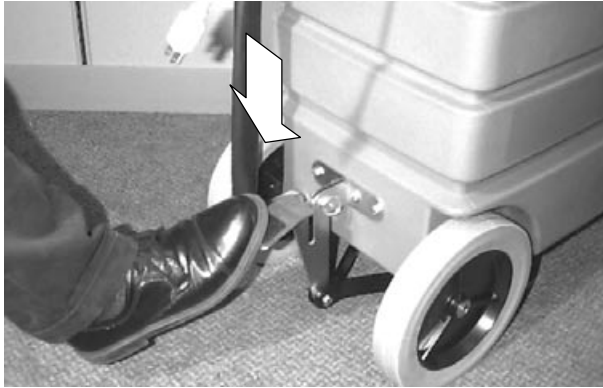

FIG. 11

### Accessory Tool Wet Vacuuming:

1. Hinge open recovery tank and remove vacuum bag from recovery tank (Figure 9.).
2. Attach appropriate tool to vacuum hose and activate power switch. Operate tools as normal.

### DRAINING RECOVERY TANK

1. Push machine to nearest floor drain.
2. Remove drain hose from holder and twist off knob and drain. Raise hose to stop flow of water.
3. When recovery tank is empty, open lid and rinse tank with clean water to prevent odor buildup.
4. Replace drain hose knob and return to holder (Figure 12).



FIG. 12

**NOTE:** Be certain drain hose knob is snug to prevent suction loss.

### DRY VACUUMING

**⚠ WARNING:** Do Not Pick Up Flammable Or Toxic Materials, Burning Or Smoking Debris.

**NOTE:** Always check to ensure a vacuum bag is installed. Replace bag if damaged or full.

1. Place a cloth filter bag into recovery tank and make sure that edge seals properly against rim of tank (Figure 13).

**NOTE:** For easy debris disposal and to increase the life of cloth filter bag, place a paper vacuum bag inside cloth bag and tuck top of paper bag around outside rim of cloth bag.



FIG. 13

2. Close lid and fasten latches.
3. Activate switch and operate accessory tools as normal.

**NOTE:** Squeegee can be used to pick up fine particles (dust, sand, sawdust, etc...). Squeegee not recommended for ordinary pick up.

4. Check bag periodically for fullness. Empty bag at 3/4 full for best suction performance.

**ATTENTION:** Never use paper bag without cloth filter bag in place. Do not reuse paper bags, always dispose. Always make sure that bag is in place before dry vacuuming. Dry vacuuming without bag in place will damage vacuum motor. This damage is NOT covered by warranty.



## MACHINE MAINTENANCE

To keep machine in good working condition, simply follow machine's recommended maintenance procedures.

**⚠ WARNING: Unplug Power Cord Before Servicing Machine.**

1. Clean secondary filter weekly. Tap or blow off dust buildup. **DO NOT** clean with water or solvent. Filter is located on the vacuum motor as shown. Replace filter as needed (*Figure 14*).



FIG. 14

2. Wash cloth filter bag by hand with a mild detergent as needed. Let bag dry thoroughly before replacing. This will restore your bag so you can maintain good suction performance.

**ATTENTION: Clogged filters or vacuum hose will cause vacuum motor to overheat.**

3. Clean ball float screen inside tank after every use. Lift float screen assembly out of tank (*Figure 15*). Be certain to replace screen securely .

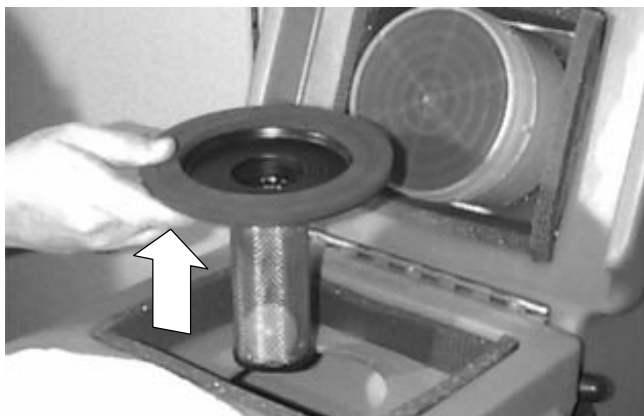

FIG. 15

**ATTENTION: Always have ball float screen in place before vacuuming. During wet vacuuming, the float screen protects the vacuum motor from water overflows. During dry vacuuming, the float screen can provide limited protection to vacuum motor from larger debris in case filter bag breaks.**

4. Once each month, spray ball bearings in front swivel caster with silicone spray.
5. Clean squeegee blades with a cloth whenever they start to leave streaks on the floor. Replace squeegee blades when they become worn.
6. Wipe machine housing with a cloth and mild detergent.
7. Inspect vacuum hose regularly for holes, loose cuffs or clogged debris.
8. Inspect power cord for damage, replace if damaged. Coil cord neatly after each use.

**⚠ WARNING: Do Not Operate With Damaged Power Cord. Do Not Modify Plug. Unplug Power Cord Before Servicing Machines.**

**If the supply cord is damaged or broken, it must be replaced by the manufacturer or it's service agent or a similarly qualified person in order to avoid a hazard.**

9. Monthly, check vacuum motor brushes for wear, replace brushes when 10 mm (0.38 in) or less in length.

**FOR SAFETY: All repairs must be performed by a qualified service person.**

## STORING MACHINE

Before storing machine be certain to empty and rinse recovery tank of all debris or liquids. Store machine in a dry area with the squeegee removed. Hinge open recovery lid to promote air circulation. Do not allow machine to freeze.

**⚠ WARNING: Do Not Use Outdoors. Do Not Expose To Rain. Store Indoors.**

## RECOMMENDED STOCK ITEMS

Refer to Parts List section for recommended stock items. Stock Items are clearly identified with a bullet preceding the parts description. See example below:

Ref.	Part No.	Description	Qty.
1	701103	ASM., STANDPIPE	1
2	180613	● FLOAT, SHUTOFF	1
3	230187	NIPPLE	1
4	101714	● BASKET	1
5	210240	NUT, FLANGED	1

# OPERATION

---

## TROUBLE SHOOTING

<b>PROBLEM</b>	<b>CAUSE</b>	<b>SOLUTION</b>
Machine does not run.	ON/OFF switch is OFF.	Turn switch to ON.
	Vacuum not plugged to wall outlet.	Plug power cord to wall outlet.
	Faulty ON/OFF switch.	Contact Service Center.
	Faulty Power Cord	Contact Service Center.
	Faulty wiring.	Contact Service Center.
	Building circuit breaker tripped.	Reset circuit breaker.
	Vacuum motor overheated.	Find obstruction. Cool motor for 20 minutes.
	Faulty vacuum motor.	Contact Service Center.
Machine has little or no suction.	Hose is clogged	Clear hose.
	Holes in hose.	Replace hose.
	Intake is clogged.	Remove hose and clear obstruction.
	Drain hose knob is loose or open.	Tighten drain knob.
	Lid is not securely latched.	Latch both latches down securely.
	Worn gasket which is leaking air.	Inspect all gaskets, replace if necessary.
	Recovery tank or bag is full.	Empty tank or bag.
Squeegee has poor pick up.	Debris is wedged under squeegee blade.	Wipe off squeegee blade.
	Squeegee blades are worn.	Replace squeegee blades.
	Vacuum hose on squeegee mount is loose.	Push vacuum hose on securely.
	Recovery tank is full.	Empty tank.

**SPECIFICATIONS**

<b>MODEL NUMBERS</b>	<b>Typhoon™ EV 1592</b>	<b>Typhoon™ EV 1512</b>
LENGTH	740 mm (29 in)	740 mm (29 in)
WIDTH	390 mm (15.5 in)	390 mm (15.5 in)
WEIGHT	20Kg (44 lbs)	20Kg (45 lbs)
VACUUM MOTOR	8.5 amps, 1.3 hp, 120V, 980 watts	10.7 amps, 1.7 hp, 120V, 1242 watts
POWER CORD LENGTH	15m (50 ft)	15m (50 ft)
SQUEEGEE PATH WIDTH (OPTIONAL)	690 mm (27 in), 840 mm (34 in), 990 mm (40 in)	690 mm (27 in), 840 mm (34 in), 990 mm (40 in)
WATER LIFT	2340 mm (92 in)	3050 mm (120 in)
TANK CAPACITY	57L (15 gal)	57L (15 gal)
VACUUM BAG CAPACITY	.3 bu	.3 bu
DECIBEL RATING AT OPERATOR'S EAR	80.5 dB(A)	80.5 dB(A)

# OPERACIÓN

Este manual se entrega con todas las unidades nuevas. Incluye las instrucciones necesarias para el uso y el mantenimiento de la unidad, además de la lista de piezas. **Lea este manual por completo y comprenda el funcionamiento de la máquina antes de usarla o de darle servicio.**

Esta máquina le dará excelente servicio. Sin embargo, puede obtener los mejores resultados al costo mínimo si:

- Usa la máquina con cuidado razonable.
- Le da mantenimiento a la máquina en forma regular, de acuerdo a las instrucciones de mantenimiento que incluimos.
- La máquina recibe mantenimiento con las piezas de repuesto del fabricante o equivalentes.

## DATOS DE LA MÁQUINA

Sírvase llenar los datos en el momento de la preparación para referencia en el futuro.

Modelo No.: \_\_\_\_\_

Fecha de preparación: \_\_\_\_\_

No. de serie: \_\_\_\_\_

©1999, 2000, 2003 Tennant Company

Printed in the U.S.A.

Nobles is a registered United States trademark of Tennant Company.

Typhoon is a United States trademark of Tennant Company.

## ÍNDICE

<b>NORMAS DE SEGURIDAD</b> .....	<b>13</b>	<b>MANTENIMIENTO DE LA MÁQUINA</b> .....	<b>19</b>
INSTRUCCIONES PARA REALIZAR LA		ALMACENAMIENTO DE LA MÁQUINA ....	20
TOMA DE TIERRA .....	14	<b>ARTÍCULOS RECOMENDADOS A MANTENER</b>	
<b>ADHESIVOS DE SEGURIDAD</b> .....	<b>14</b>	<b>EN EXISTENCIA</b> .....	<b>20</b>
<b>COMPONENTES DE LA MÁQUINA</b> .....	<b>15</b>	<b>RESOLUCIÓN DE PROBLEMAS</b> .....	<b>20</b>
<b>PREPARACIÓN DE LA MÁQUINA</b> .....	<b>15</b>	<b>ESPECIFICACIONES</b> .....	<b>21</b>
JUEGO OPCIONAL DE RASQUETA		<b>DIAGRAMAS ELECTRICAS</b> .....	<b>22</b>
DE CAUCHO .....	15	<b>LISTA DE PIEZAS</b> .....	<b>23</b>
ACCESORIOS OPCIONALES .....	16	KIT DE HERRAMIENTA ESTÁNDAR .....	23
<b>FUNCIONAMIENTO DE LA MÁQUINA</b> .....	<b>17</b>	LISTA DE PIEZAS DE LA MÁQUINA .....	24
ASPIRACIÓN DE LÍQUIDOS .....	17	<b>OPCIONES</b> .....	<b>26</b>
ASPIRACIÓN DE LÍQUIDOS CON LA		KIT DE HERRAMIENTA SECO	
RASQUETA DE CAUCHO: .....	17	MOJADO .....	26
ASPIRACIÓN DE LÍQUIDOS CON		KIT DE HERRAMIENTA MOJADO .....	27
ACCESORIOS: .....	18	PIEZAS DE LA RASQUETA	
PARA VACIAR EL TANQUE DE		DE CAUCHO .....	28
RECUPERACIÓN .....	18		
ASPIRACIÓN EN SECO .....	18		

---

## NORMAS DE SEGURIDAD

---

Esta máquina es para el uso comercial. Se ha diseñado para aspiración húmeda/seca en un ambiente interior y no se construye para ningún otro uso. Use sólo las herramientas adicionales recomendadas.

Todos los operadores deben leer, entender y practicar las precauciones siguientes de seguridad.

El siguiente símbolo de alerta de advertencia y el encabezamiento de "PARA SEGURIDAD" se usan en este manual como se indica en su descripción:

**⚠ ADVERTENCIA:** Para advertir de riesgos o prácticas inseguras que podrían resultar en lesiones personales graves o la muerte.

**PARA SEGURIDAD:** Para identificar acciones que deben seguirse para el funcionamiento seguro del equipo.

---

El no seguir estas advertencias puede resultar en: lesiones personales, electrocución, choque eléctrico, fuego o explosión.

**⚠ ADVERTENCIA:** No use líquidos inflamables ni opere la máquina en o cerca de líquidos y vapores inflamables o polvos combustibles.

Esta máquina no está equipada con motores a prueba de explosión. Los motores eléctricos emiten chispas al arrancar y durante el funcionamiento lo que podría causar un fuego explosivo o explosión si la máquina se usa en una área donde están presentes vapores/líquidos inflamables o polvos combustibles.

**⚠ ADVERTENCIA:** No recoja materiales tóxicos o inflamables ni residuos humeantes o ardiendo.

**⚠ ADVERTENCIA:** No opere con un cordón eléctrico dañado. No modifique el enchufe. Desenchufe el cordón eléctrico antes de reparar la máquina.

Si el cordón del suministro se daña o se rompe, debe ser reemplazado por el fabricante o su agente de servicio o una persona similarmente calificada para evitar un riesgo.

**⚠ ADVERTENCIA:** No use al aire libre o en superficies húmedas. No exponga a la lluvia. Almacene bajo techo.

La información siguiente señala condiciones potencialmente peligrosas para el operador o el equipo:

### PARA SEGURIDAD:

1. No opere la máquina:
  - Con líquidos inflamables o cerca de los vapores inflamables ya que puede ocurrir una explosión o fuego explosivo.
  - A menos que está capacitado y autorizado.
  - A menos que se haya leído y entendido el manual del funcionamiento.
  - A menos que el cordón se conecte apropiadamente a tierra.
  - Con un cordón o enchufe dañados.
  - Si no está en condición de ejecutar una operación apropiada.
  - En áreas al aire libre.
  - En agua estancada.
  - Sin haber colocado los filtros y/o la bolsa.
  - Sin bolsa del polvo en lugar (Modelos fijos de la cuerda).
  - Con cables alargadores adicionales (Modelos desmontables de la cuerda). Utilice únicamente los alargadores proporcionados por el fabricante junto a la máquina para asegurarse de que presentan la capacidad y toma de tierra adecuadas.
2. Antes de arrancar la máquina:
  - Asegúrese que todos los dispositivos de seguridad están en su lugar y operando apropiadamente.
3. Al usar máquina:
  - No pase la máquina encima del cordón.
  - No tire de la máquina por el enchufe o el cordón.
  - Evite pasar el cable por bordes agudos o esquinas.
  - No cierra las puertas sobre el cordón.
  - No desenchufe tirando del cordón.
  - No estire el cordón.
  - No maneje el enchufe con las manos húmedas.
  - Mantenga el cordón lejos de las superficies calientes.
  - No recoja restos ardiendo o humeantes como cigarrillos, cerillas o cenizas calientes.
  - Nunca permita que los niños jueguen en o alrededor de la máquina.
  - Informe inmediatamente acerca de daños o un funcionamiento defectuoso.

# OPERACIÓN

## 4. Antes de salir de o reparar la máquina:

- Apague la máquina.
- Desenchufe cordón del tomacorriente de la pared.

## INSTRUCCIONES PARA REALIZAR LA TOMA DE TIERRA

La máquina debe estar conectada a una toma de tierra. En caso de funcionamiento incorrecto o avería de la máquina, la toma de tierra proporciona el camino de menor resistencia a la corriente eléctrica reduciendo de este modo el riesgo de descarga eléctrica. La máquina está equipada con un cable y enchufe con toma de tierra. Conecte el enchufe en un enchufe apropiado correctamente instalado de acuerdo con los normas y ordenanzas locales.

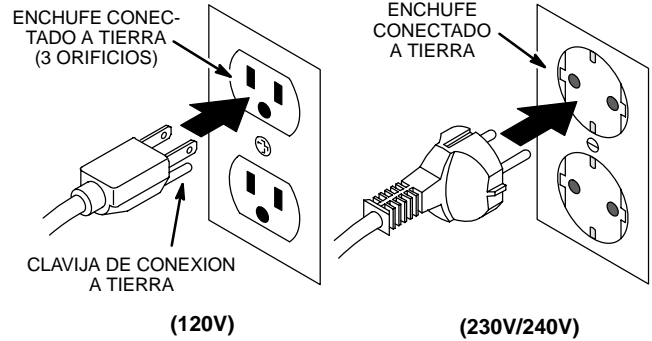

## ADHESIVOS DE SEGURIDAD

Los adhesivos de seguridad se encuentran en la posición indicadas a continuación. Sustituya los adhesivos deteriorados o ilegibles.

**ADHESIVO DE ADVERTENCIA – Situado en la parte trasera de la máquina.**



## COMPONENTES DE LA MAQUINA

1. Revise si la caja tiene señales de estar dañada. Reporte cualquier daño al transportista.
2. Revise el contenido de la caja para asegurarse de que contenga todos los accesorios. Póngase en contacto con el distribuidor en caso de no haber recibido todos los accesorios.

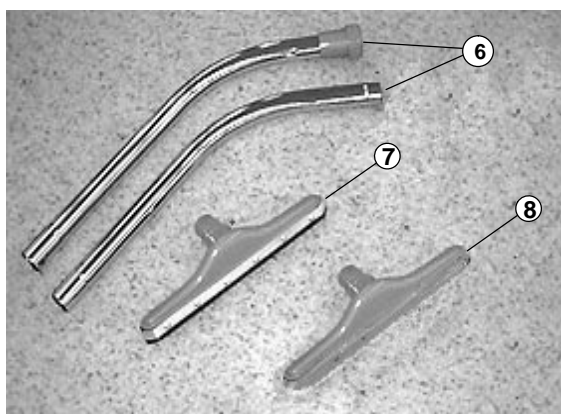

1. 1 – Machine
2. 1 – Manguera de aspiración de 3 m (10 pies) – para ser utilizada con los accesorios
3. 1 – Bolsa recolectora de papel
4. 1 – Bolsa recolectora de tela
5. 1 – Cable de corriente de 15 m (50 pies)
6. 1– Tubo de aluminio de 2 codos
7. 1 – Juego de rasqueta de caucho de 355mm (14 plg)
8. 1 – Boca De Aspir. 406mm (16 plg)

## PREPARACIÓN DE LA MÁQUINA

### JUEGO OPCIONAL DE RASQUETA DE CAUCHO

**PARA SU SEGURIDAD: Desenchufe la máquina antes de revisarla. Utilice repuestos suministrados o aprobados por el fabricante.**

1. Vacíe el tanque de recuperación.
2. Saque las bolsas recolectoras.
3. Incline la máquina hacia atrás.
4. Saque (2) pernos y arandelas que están en la parte inferior de la máquina.
5. Instale la ménsula de montaje de la rasqueta de caucho (*incluida con el juego*). Vuelva a colocar los pernos y las arandelas (*Figura 1*).

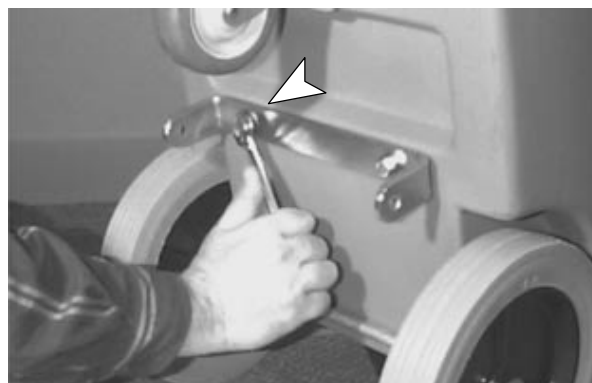

FIG. 1

6. Fije la rasqueta de caucho en la ménsula de montaje. Use (2) pasadores (*Figura 2*).

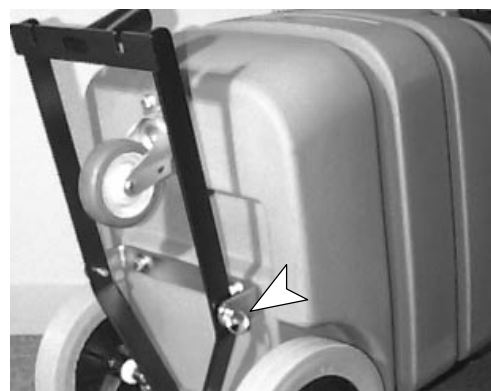

FIG. 2

7. Coloque la aspiradora en posición vertical.

# OPERACIÓN

- Introduzca un espaciador en el orificio del pedal como se muestra. Coloque el pedal entre los dos orificios en la ménsula e introduzca el tornillo de cabeza hexagonal a través de la ménsula y del pedal. Fíjelo con una arandela y una tuerca (Figura 3).

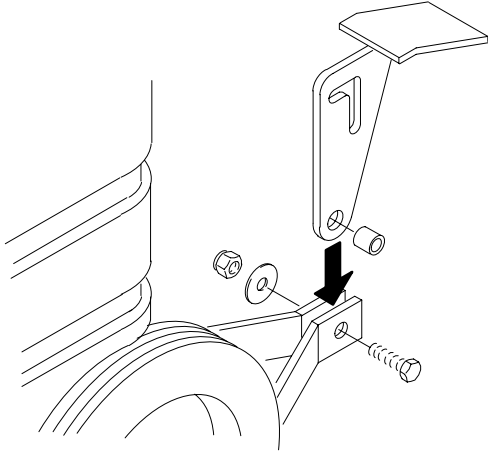

FIG. 3

- Introduzca el pedal entre los dos brazos de montaje en la parte posterior de la máquina. Alinee e introduzca el pasador a través de los brazos y la ranura del pedal (Figura 4).

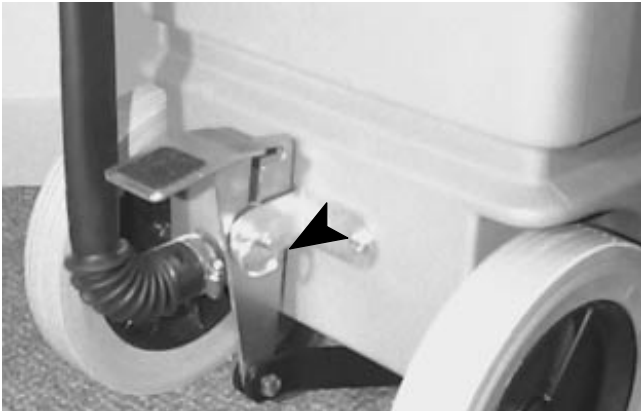

FIG. 4

- Una el conjunto de la rasqueta de caucho a la ménsula. Use (2) tornillos de mariposa para fijarlo (Figura 5).

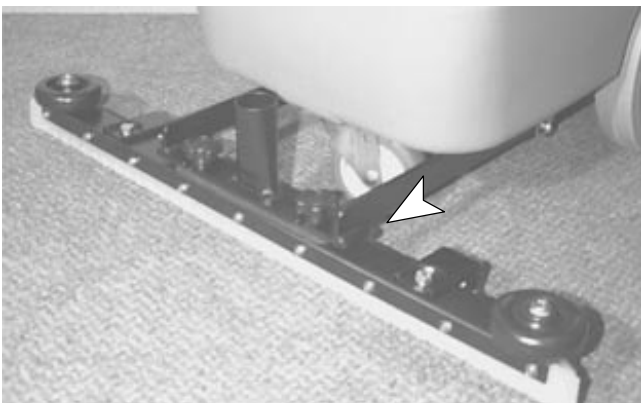

FIG. 5

- Conecte la manguera de aspiración de 838 mm (33 plg) al conjunto de la rasqueta de caucho y al cuello de la tapa de la máquina (Figura 6).



FIG. 6

## ACCESORIOS OPCIONALES

- Introduzca una manguera de aspiración de 3 m (10 pies) en el cuello de la tapa de la aspiradora.
- Conecte el accesorio opcional deseado a la manguera de aspiración (Figura 7).

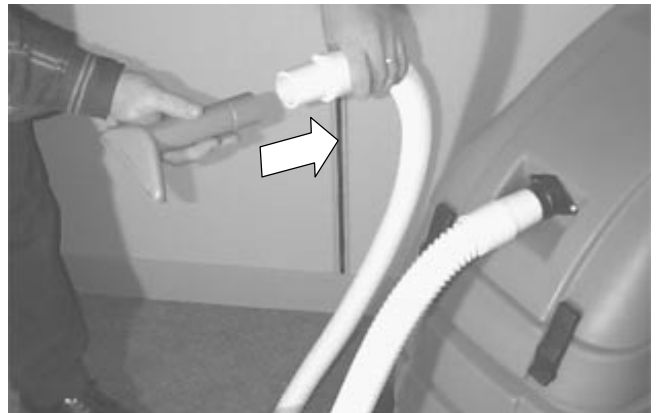

FIG. 7



## FUNCIONAMIENTO DE LA MÁQUINA

**PARA SU SEGURIDAD:** No utilice la máquina salvo que haya leído y comprendido el manual del operario.

Conecte el cable eléctrico en un tomacorriente que tenga conexión a tierra (Figura 8).

**⚠ ADVERTENCIA:** No utilice la máquina si el cable eléctrico está deteriorado. No modifique el enchufe. Desconecte el cable eléctrico antes de revisar la máquina.

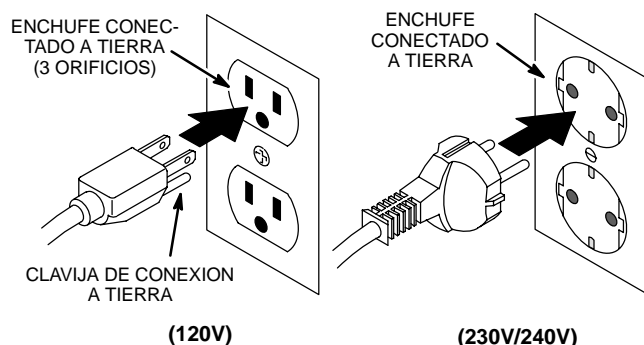

FIG. 8

**PARA SU SEGURIDAD:** No utilice la máquina salvo que el cable eléctrico esté conectado a una toma de tierra que funcione correctamente.

**PARA SU SEGURIDAD:** Evite pasar el cable por bordes agudos o esquinas cuando utilice la máquina. No estire demasiado el cable. Tenga cuidado de no pillar el cable eléctrico al cerrar puertas. No desenchufe la máquina tirando del cable. Mantenga el cable alejado de superficies calientes.

## ASPIRACIÓN DE LÍQUIDOS

**⚠ ADVERTENCIA:** No recoja materiales tóxicos o inflamables ni residuos humeantes o ardiendo.

**⚠ ADVERTENCIA:** No aspire líquidos inflamables, ya que éstos pueden causar explosiones o incendios.

**NOTA:** Esta máquina está equipada con un flotador que detiene automáticamente la entrada de agua cuando se llena el tanque de recuperación. Vacíe el tanque de inmediato cuando se detenga el flujo de agua. Esto evita daños al sistema de aspiración.

**NOTA:** Siempre revise para asegurarse de haber quitado la bolsa.

**ATENCIÓN:** Si está aspirando líquidos que pudieran causar espuma dentro del tanque de recuperación, utilice un producto químico que evita la formación de espuma para eliminarla. La espuma NO cierra el flotador automático, y ocasiona daños al motor del sistema de aspiración. Los daños causados por espuma NO están cubiertos por la garantía.

## Aspiración De Líquidos Con La Rasqueta De Caucho:

1. Abra la tapa del tanque de recuperación y saque la bolsa recolectora del tanque (Figura 9).



FIG. 9

2. Baje la rasqueta de caucho al piso, empuje ligeramente el pedal hacia adelante para soltar la rasqueta de su posición de transporte (Figura 10).

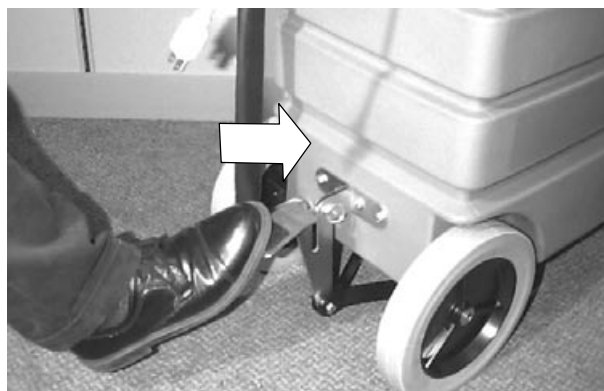

FIG. 10

3. Encienda la máquina con el interruptor de encendido y comience a aspirar. La rasqueta de caucho aspira el líquido al moverse tanto hacia adelante como hacia atrás.

# OPERACIÓN

4. Para subir la rasqueta de caucho, oprima el pedal hacia abajo hasta que la rasqueta quede fija en la posición de transporte (Figura 11).

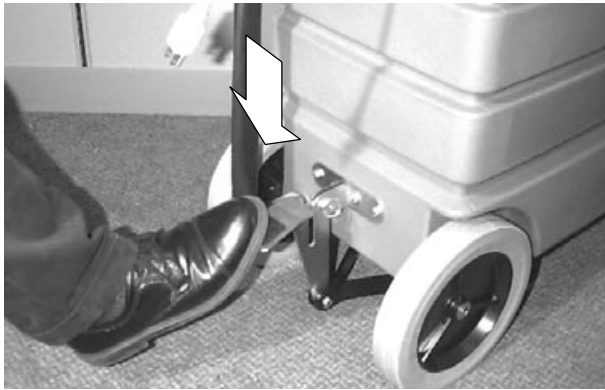

FIG. 11

## Aspiración De Líquidos Con Accesorios:

1. Abra la tapa del tanque de recuperación y saque la bolsa recolectora (Figura 9).
2. Coloque el accesorio adecuado en la manguera de aspiración y encienda la máquina con el interruptor de encendido. Use los accesorios en forma normal.

## PARA VACIAR EL TANQUE DE RECUPERACIÓN

1. Lleve la máquina a la coladera más cercana.
2. Saque la manguera de descarga de su soporte, gire el tapón roscado y vacíe. Levante la manguera para detener el flujo de agua.
3. Cuando el tanque de recuperación esté vacío, abra la tapa y enjuague el tanque con agua limpia para evitar los malos olores.
4. Vuelva a colocar el tapón roscado en la manguera de descarga y vuelva a colocar la manguera en el soporte (Figura 12).



FIG. 12

**NOTA:** Asegúrese de que el tapón roscado de la manguera de descarga quede apretado para evitar pérdidas de succión.

## ASPIRACIÓN EN SECO

**⚠ ADVERTENCIA:** No recoja materiales tóxicos o inflamables ni residuos humeantes o ardiendo.

**NOTA:** Siempre revise que haya una bolsa recolectora en la máquina. Cambie la bolsa si está dañada o llena.

1. Coloque una bolsa recolectora de tela en el tanque de recuperación y asegúrese de que la orilla selle correctamente contra la orilla del tanque (Figura 13).

**NOTA:** Para poder desechar fácilmente la basura y para que la bolsa recolectora de tela dure más tiempo, coloque una bolsa recolectora de papel dentro de la bolsa de tela y meta la orilla superior de la bolsa de papel alrededor del anillo exterior de la bolsa de tela.



FIG. 13

2. Cierre la tapa y los pestillos.
3. Encienda el interruptor y use los accesorios en forma normal.

**NOTA:** Se puede utilizar la rasqueta de caucho para recoger partículas finas (polvo, arena, aserrín, etc.). No se recomienda usar la rasqueta de caucho para recoger basura normal.

4. Revise la bolsa periódicamente para ver si está llena. Vacíe la bolsa cuando se llene a 3/4 de su capacidad, para que la máquina aspire mejor.

**ATENCIÓN:** Nunca usa una bolsa recolectora de papel sin tener la bolsa recolectora de tela en su lugar. No use varias veces la misma bolsa de papel. Siempre deséchelas. Asegúrese de que haya una bolsa en su lugar antes de aspirar en seco. Al aspirar en seco sin una bolsa en su lugar se daña el motor de la aspiradora. Estos daños NO están cubiertos por la garantía.

## MANTENIMIENTO DE LA MÁQUINA

Para mantener la máquina en buenas condiciones de funcionamiento bastará realizar las operaciones de mantenimiento diarias, semanales o mensuales de la máquina

**⚠ ADVERTENCIA:** Desconecte el cable eléctrico antes de revisar la máquina.

1. Limpie el filtro secundario semanalmente. Golpéelo ligeramente o sople para eliminar el polvo acumulado. NO limpie el filtro con agua o con algún solvente. El filtro debe estar en el motor de aspiración como se muestra. Cambie el filtro cuando sea necesario. (Figura 14)



FIG. 14

2. Lave la bolsa recolectora de tela a mano con un detergente ligero, según sea necesario. Deje que la bolsa se seque por completo antes de volver a colocarla. De esta forma mantiene una buena succión.

**ATENCIÓN:** El motor sufrirá una sobrecarga si los filtros o la manguera de aspiración están bloqueados.

3. La rejilla del flotador del tanque de recuperación debe ser limpiada diariamente. Saque el conjunto de la malla del flotador de cierre levantándolo fuera del tanque (Figura 15). Asegúrese de volver a colocar la malla de forma que quede fija.

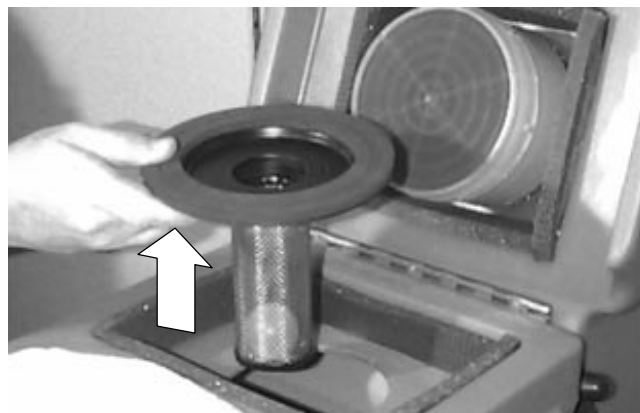

FIG. 15

**ATENCIÓN:** Siempre debe haber una malla del flotador de cierre en su lugar antes de aspirar. Mientras aspira líquidos, la malla del flotador protege al motor de aspiración contra el agua. Mientras aspira en seco, la malla del flotador de cierre puede ofrecer cierta protección al motor de aspiración contra partículas grandes, en caso de que la bolsa recolectora de tela llegara a romperse.

4. Una vez al mes, rocíe los rodamientos de bolas en las rueditas orientables delanteras con silicona.
5. Limpie las hojas del conjunto de la rasqueta de caucho con un trapo siempre que comiencen a dejar marcas en el piso. Cambie las hojas cuando se desgasten.
6. Limpie el exterior de la máquina con un trapo y una solución ligera de detergente.
7. Revise regularmente si la manguera de aspiración tiene orificios, extremos sueltos o basura atorada.
8. Controle si el cable eléctrico está deteriorado, sustitúyalo si así fuera. Guarde el cable enrollado después de cada uso.

**⚠ ADVERTENCIA:** No opere con un cordón eléctrico dañado. No modifique el enchufe. Desenchufe el cordón eléctrico antes de reparar la máquina.

**Si el cordón del suministro se daña o se rompe, debe ser reemplazado por el fabricante o su agente de servicio o una persona similarmente calificada para evitar un riesgo.**

9. Mensualmente, revise las escobillas del motor de aspiración para ver si están desgastadas. Cámbielas cuando midan menos de 10 mm (0.38 plg) de largo.

**PARA SU SEGURIDAD:** Todas las reparaciones deben ser realizadas por una persona de servicio calificada.

# OPERACIÓN

## ALMACENAMIENTO DE LA MÁQUINA

Antes de almacenar la máquina, asegúrese de vaciar y enjuagar el tanque de recuperación. Almacene la máquina en una área seca sin el conjunto de la rasqueta de caucho. Abra la tapa del tanque de recuperación para que circule el aire. No permita que la máquina llegue a congelarse.

**⚠ ADVERTENCIA:** No use al aire libre o en superficies húmedas. No exponga a la lluvia. Almacene bajo techo.

## ARTÍCULOS RECOMENDADOS A MANTENER EN EXISTENCIA

Para los artículos recomendados a mantener en existencia, refiérase a la sección de Lista de Piezas. Los artículos para mantener en existencia están claramente identificados con una bala que precede a la descripción de las piezas. Vea el ejemplo de abajo:

Ref.	Part No	Description	Qty.
1	701103	ASM_STANDPIPE	1
2	100613	●FLOAT, SHUTOFF	1
3	230187	NIPPLE	1
4	101714	●GASKET	1
5	210240	NUT, FLANGED	1

## RESOLUCIÓN DE PROBLEMAS

PROBLEMA	CAUSA	SOLUCIÓN
<b>La máquina no funciona.</b>	El interruptor de encendido está en la posición de apagado (OFF).	Cologue el enterruptor en la posición de encendido (ON).
	La aspiradora no está conectada en un tomacorriente.	Conecte la máquina a un tomacorriente.
	No funciona el interruptor de encendido.	Llame al centro de servicio.
	El cableado está defectuoso.	Llame al centro de servicio.
	El cable de corriente está defectuoso.	Llame al centro de servicio.
	El cortacircuito automático del edificio se abrió.	Restablezca el circuito.
	El motor de aspiración se sobrecalentó.	Busque alguna obstrucción. Deje que el motor se enfríe durante 20 minutos.
	El motor de aspiración está defectuoso.	Llame al centro de servicio.
<b>La máquina no aspira o tiene muy baja succión.</b>	La manguera está tapada.	Destape la manguera.
	La manguera tiene orificios.	Cambie la manguera.
	La entrada está tapada.	Quite la manguera y limpie la obstrucción.
	El tapón roscado de la manguera de descarga está suelto o abierto.	Apriete el tapón roscado.
	Algún empaque, o junta obturadora, está desgastado y se fuga el aire.	Revise todos los empaques, o juntas obturadoras, y cámbielos si es necesario.
	El tanque de recuperación o la bolsa están llenos.	Vacíe el tanque o la bolsa.
<b>El conjunto de la rasqueta de caucho no recoge bien.</b>	Hay basura atorada bajo la hoja de la rasqueta.	Limpie la hoja.
	Las hojas están desgastadas.	Cambie las hojas.
	La manguera de aspiración en la rasqueta de caucho está suelta.	Fije la manguera en las rasqueta.
	El tanque de recuperación está lleno.	Vacíe el tanque.

**ESPECIFICACIONES**

<b>MODELO NUMERO</b>	<b>Typhoon™ EV 1592</b>	<b>Typhoon™ EV 1512</b>
LONGITUD	740 mm (29 in)	740 mm (29 in)
ANCHURA	390 mm (15.5 in)	390 mm (15.5 in)
PESO	20Kg (44 lbs)	20Kg (45 lbs)
MOTOR DE ASPIRACIÓN	8.5 amps, 1.3 hp, 120V, 980 watts	10.7 amps, 1.7 hp, 120V, 1242 watts
LONGITUD DE CABLE DE CORRIENTE	15m (50 ft)	15m (50 ft)
ANCHURA DE EL JUEGO DE RASQUETA DE CAUCHO (OPCIONAL)	690 mm (27 in), 840 mm (34 in), 990 mm (40 in)	690 mm (27 in), 840 mm (34 in), 990 mm (40 in)
ELEVACIÓN DE AGUA	2340 mm (92 in)	3050 mm (120 in)
CAPADIDAD DEL TANQUE DE RECUPERACIÓN	57L (15 gal)	57L (15 gal)
CAPIDAD DE BOLSA DE ASPIRACIÓN	.3 bu	.3 bu
NIVEL DE RUIDO EN DECIBELIOS A LA ALTURA DEL OPERARIO	80.5 dB(A)	80.5 dB(A)

120V

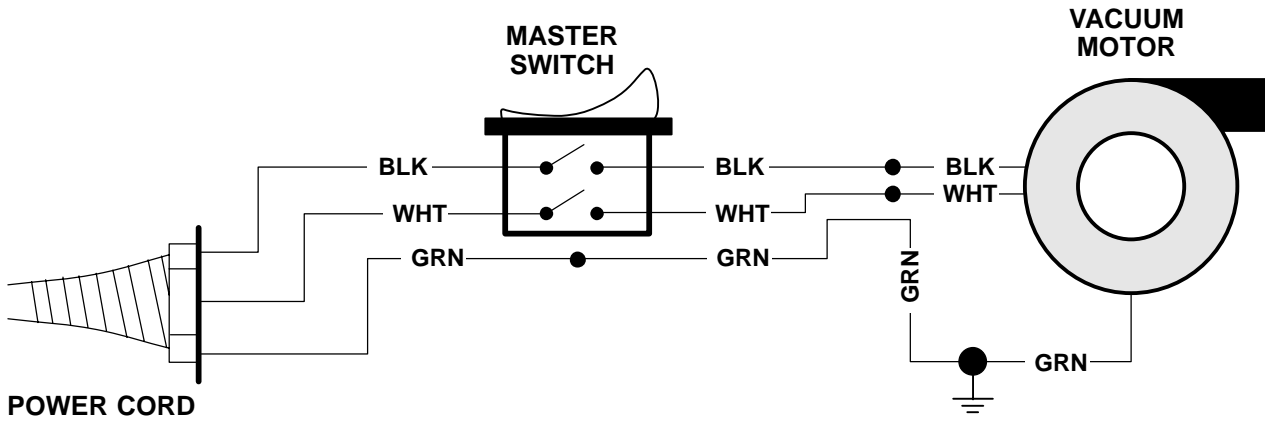

**STANDARD FLOOR TOOL KIT**  
**KIT DE HERRAMIENTA ESTÁNDAR**

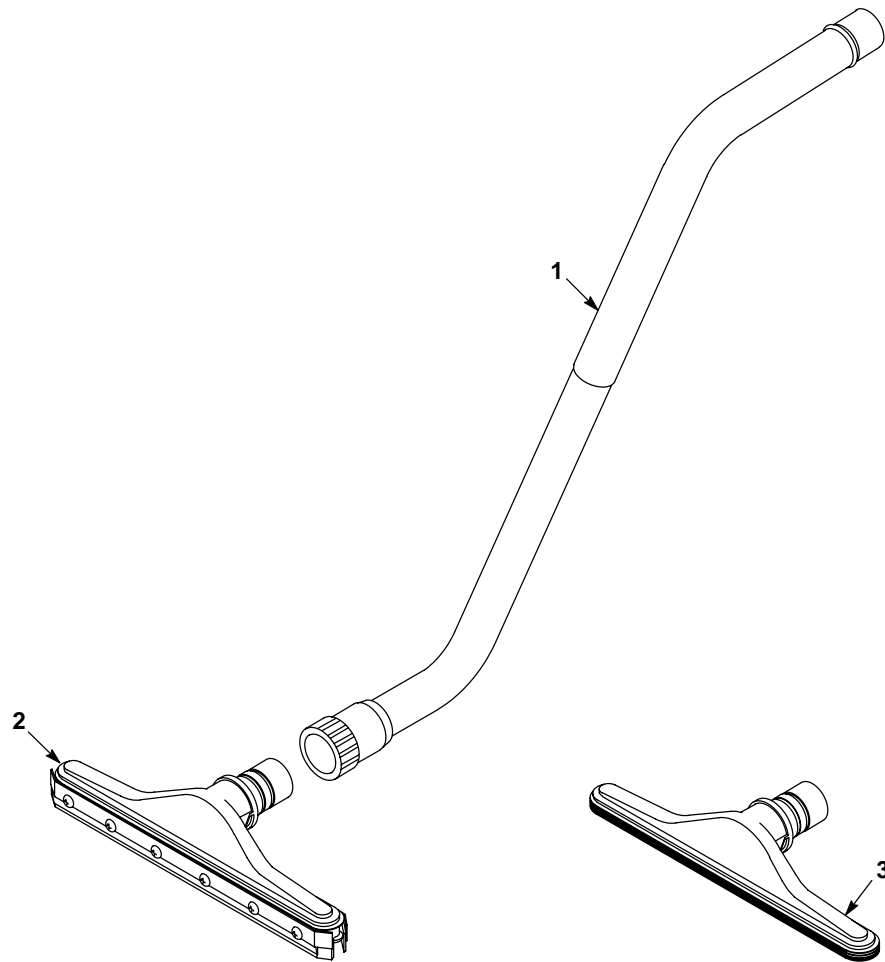

REF	PART #	DESCRIPTION	QTY.
▽	190142	●KIT, FLOOR/CARPET TOOL	1
▲▽ 1	190722	●WAND, TWO PIECE CROME	1
▲	605257	●RING, LOCK BRASS	1
▲	600828	●NUT, WAND COUPLING	1

REF	PART #	DESCRIPTION	QTY.
▲▽ 2	13840	●TOOL, FLOOR SQUEEGEE 14" (36CM)	1
▲	605137	●BLADES, REPLACEMENT (SET/4)	1
▲ 3	603840	●TOOL, CARPET SCALLOPED FACE 14" (36CM)	1

▽ ASSEMBLY / CONJUNTO

▲ INCLUDED IN ASSEMBLY / INCLUIDO EN EL CONJUNTO

● RECOMMENDED STOCK ITEMS / ARTICULOS RECOMENDADOS PARA  
MANTENER EN EXISTENCIA

MACHINE PARTS DIAGRAM  
DIAGRAMA DE PIEZAS DE LA MÁQUINA

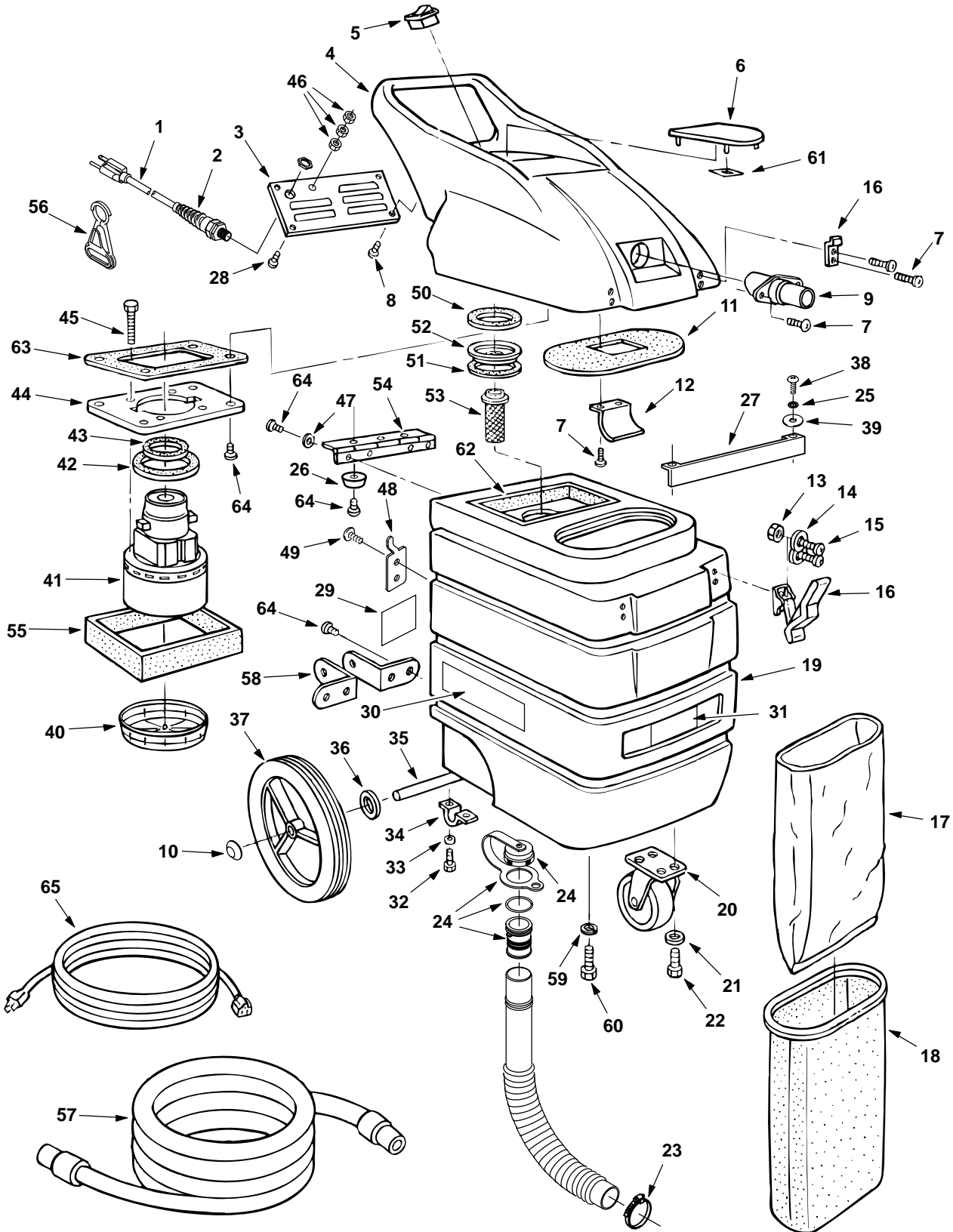



**MACHINE PARTS DIAGRAM**  
**DIAGRAMA DE PIEZAS DE LA MÁQUINA**

REF	PART #	DESCRIPTION	QTY.
1	130201	ASM., CORD 16/3X28" PIGTAIL (120V) DETACHABLE CORD MODEL	1
	130219	CORD, 16/3X50'4" YLW (120V) FIXED CORD MODEL	1
2	602849	●GRIP, STRAIN RELIEF (120V)	1
3	600170.BK	PLATE, REAR COVER	1
4	608691	HANDLE, GREEN	1
5	608605	●SWITCH ON/OFF	1
6	600162	COVER, AIR VENT	1
7	609980	SCREW, 8-32X3/8 TRSPHL	8
8	140197	SCREW, 10-24X3/8	4
9	160485	HOSE, ADAPTER	1
10	103019	●CAP, HUB	2
11	613234	●GASKET, COVER	1
12	230497	BRACKET, AIR DEFLECTOR	1
13	140288	NUT, M4X.7 NYLOCK	4
14	140011	WASHER, FLAT 3/16	4
15	140287	SCREW, M4X.7-16 PANPHL	4
16	140932	LATCH, RUBBER W/KEEPER	2
17	611785	●BAG, PAPER, PKG. OF 10	1
18	900104	●BAG, CLOTH	1
19	608693	TANK, 15 GALLON, GREEN	1
20	103065	●CASTER, SWIVEL 4"	1
21	140015	WASHER, SPLIT LOCK 0.31	4
22	140226	SCREW, HEX .31-18X.62	4
23	140307	CLAMP, HOSE	1
▽	1007072	ASM., DRAIN HOSE	1
▲	1008639	ASM., DRAIN CAP	1
25	578244000	WASHER, LOCK M6.4X10	2
26	600996	BUMPER	2
27	600964.BK	BRACKET, TANK SUPPORT	1
28	140895	SCREW, 10-24X3/4	1
29	613282	LABEL, WARNING	1
30	608495	LABEL, "TYPHOON EV"	2
31	608185	LABEL, "NOBLES"	1
32	01696	SCREW, HEX .25-20X.50	4
33	140016	WASHER, LOCK 1/4"	4
34	230746	BRACKET, AXLE OFFSET	2
35	608912	AXLE, 1/2DIA X 15.352	1
36	140063	WASHER, .51X1.25X.312 FLT NY	2
37	103036	●WHEEL, 10X1.75, BLACK/GRAY	2

REF	PART #	DESCRIPTION	QTY.
38	140864	SCREW, .25-20X0.75	2
39	140003	WASHER, FENDER 1/4" X 1"	2
40	180626	FRAME, FILTER FOAM	1
41	130406	●MOTOR, 5.7/ 2 STAGE 120V	1
	190155	●BRUSH, CARBON 2/PK	1
	130417	●MOTOR, 5.7/ 3 STAGE 120V	1
	600272	●BRUSH, CARBON 2/PK	1
42	100143	●GASKET, VAC MOTOR	1
43	600156	●GASKET, TOP VAC	1
44	600163	PLATE, VACUUM MOUNT	1
45	140340	SCREW, PLATE MOUNT	4
46	140519	NUT, KEPS	3
47	140000	WASHER, FLAT 1/4"	5
48	1006890	BRACKET, DRAIN HOSE HANGER	1
49	140825	SCREW, #6X1/2 PANPHL	2
50	600157	●GASKET, FLOAT (FOR 2 STAGE VAC MOTOR)	1
	600158	●GASKET, FLOAT (FOR 3 STAGE VAC MOTOR)	1
51	600160	●GASKET, FLOAT (FOR 3 STAGE VAC MOTOR)	1
	600157	●GASKET, FLOAT (FOR 2 STAGE VAC MOTOR)	1
52	600147	FLOAT PLATE (FOR 2 STAGE VAC MOTOR)	1
	600130	FLOAT PLATE (FOR 3 STAGE VAC MOTOR)	1
53	180613	●FLOAT, SHUT OFF (1) BALL	1
54	230318	HINGE, COVER	1
55	600682	FOAM SOUNDCOAT COVER	1
56	130176	●BELT CLIP, STRAIN RELIEF	1
57	160481	●HOSE, VACUUM 1-1/2X10'	1
58	230950	BRACKET, SQUEEGEE	2
59	140017	WASHER, SPLIT LOCK	2
60	02994	SCREW, HEX .38-16X.75	2
61	605114	NUT, PUSH ON	4
62	600683	FOAM, SOUNDCOAT TANK	1
63	600161	●GASKET, VAC MOUNT	1
64	140195	SCREW, .25-20X.50 TRSPHL SEM	15
65	130250	●CORD, 16/3X50' EXTENSION (120V) DETACHABLE CORD MODEL	1

▽ ASSEMBLY / CONJUNTO

▲ INCLUDED IN ASSEMBLY / INCLUIDO EN EL CONJUNTO

● RECOMMENDED STOCK ITEMS / ARTICULOS RECOMENDADOS PARA MANTENER EN EXISTENCIA

**WET/DRY TOOL KIT  
KIT DE HERRAMIENTA SECO MOJADO**

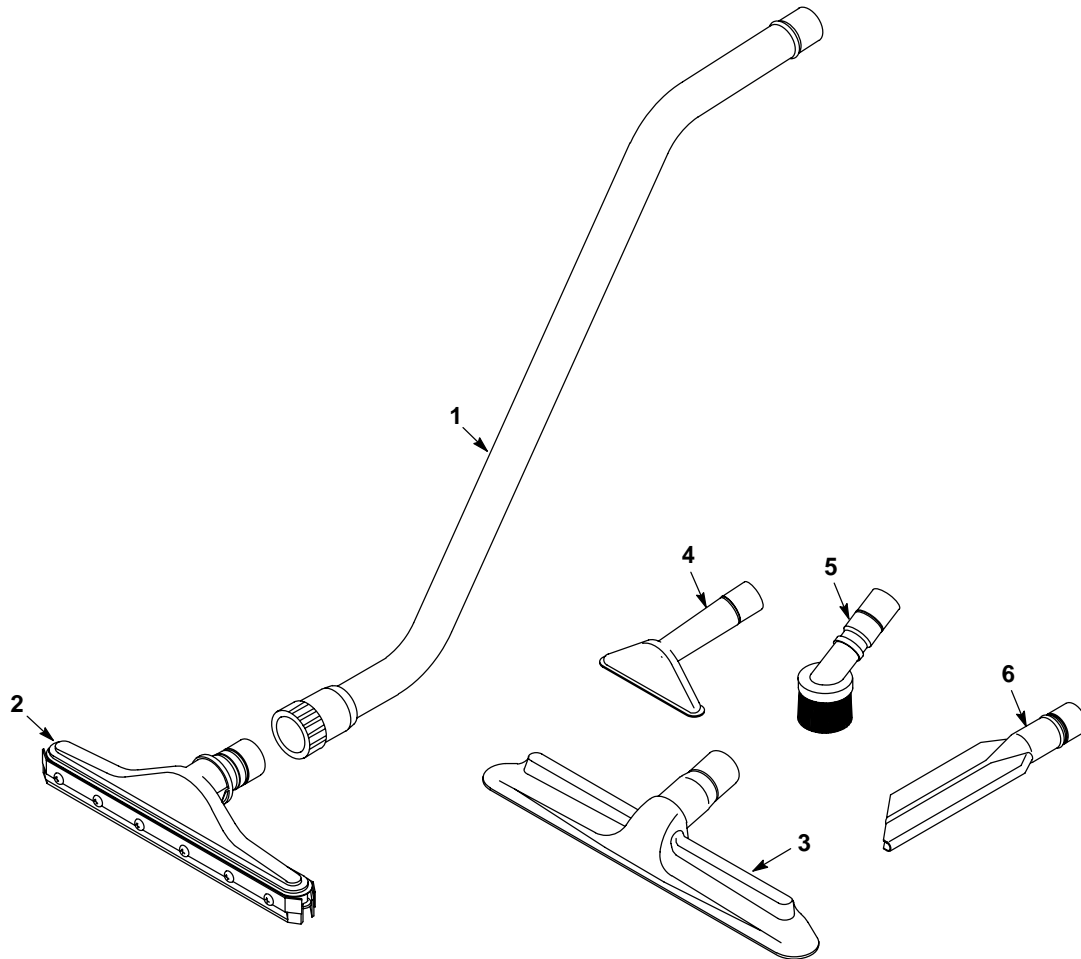

REF	PART #	DESCRIPTION	QTY.
▽	605178	●KIT, WET/DRY TOOL	1
▲▽ 1	6108.1	●WAND, TWO BEND ALUMINUM	1
▲	605257	●RING, LOCK BRASS	1
▲	600828	●NUT, WAND COUPLING	1
▲▽ 2	13840	●TOOL, SQUEEGEE PUSH/PULL 14" (355MM)	1
▲	605137	●BLADES, REPLACEMENT (SET/4)	1

REF	PART #	DESCRIPTION	QTY.
▲ 3	14043	●TOOL, FLOOR & CARPET 16" (406MM)	1
▲ 4	6057	●TOOL, UPHOLSTERY 5" (127MM)	1
▲ 5	6117	●BRUSH, DUSTING 3" (76MM)	1
▲ 6	6170	●TOOL, CREVICE 11" (279MM)	1

▽ ASSEMBLY / CONJUNTO

▲ INCLUDED IN ASSEMBLY / INCLUIDO EN EL CONJUNTO

● RECOMMENDED STOCK ITEMS / ARTICULOS RECOMENDADOS PARA  
MANTENER EN EXISTENCIA

WET PICK-UP TOOL KIT  
KIT DE HERRAMIENTA MOJADO

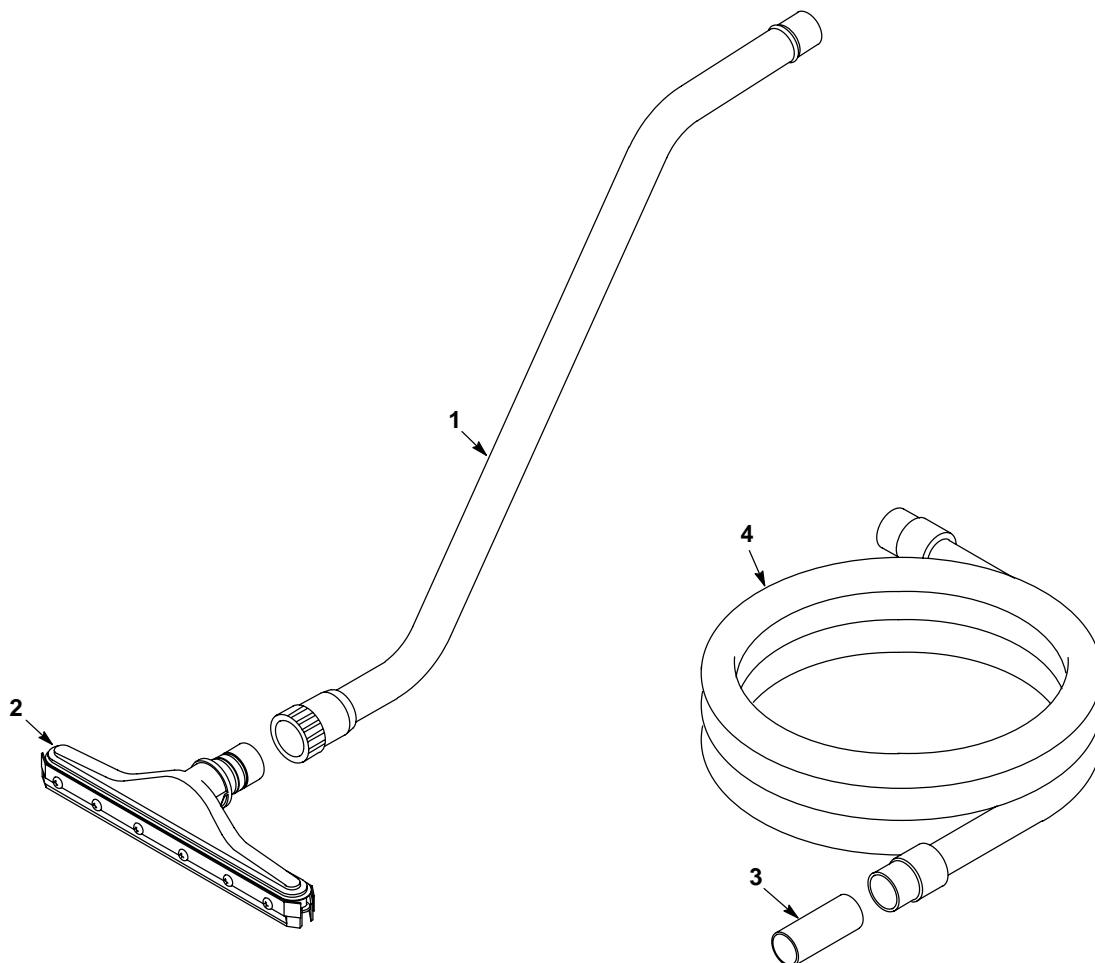

REF	PART #	DESCRIPTION	QTY.
▽	190928	●KIT, WET PICK-UP TOOL	1
▲▽ 1	6108.1	●WAND, TWO BEND ALUMINUM	1
▲	605257	●RING, LOCK BRASS	1
▲	600828	●NUT, WAND COUPLING	1
▲▽ 2	13840	●TOOL, SQUEEGEE PUSH/PULL 14" (355MM)	1
▲	605137	●BLADES, REPLACEMENT (SET/4)	1

REF	PART #	DESCRIPTION	QTY.
▲ 3	160451	●CONNECTOR, 1-1/2 VAC HOSE	1
▲ 4	160481	●HOSE, VAC 1-1/2X10' (3M)	1

▽ ASSEMBLY / CONJUNTO

▲ INCLUDED IN ASSEMBLY / INCLUIDO EN EL CONJUNTO

● RECOMMENDED STOCK ITEMS / ARTICULOS RECOMENDADOS PARA  
MANTENER EN EXISTENCIA

**SQUEEGEE KIT BREAKDOWN  
PIEZAS DE LA RASQUETA DE CAUCHO**

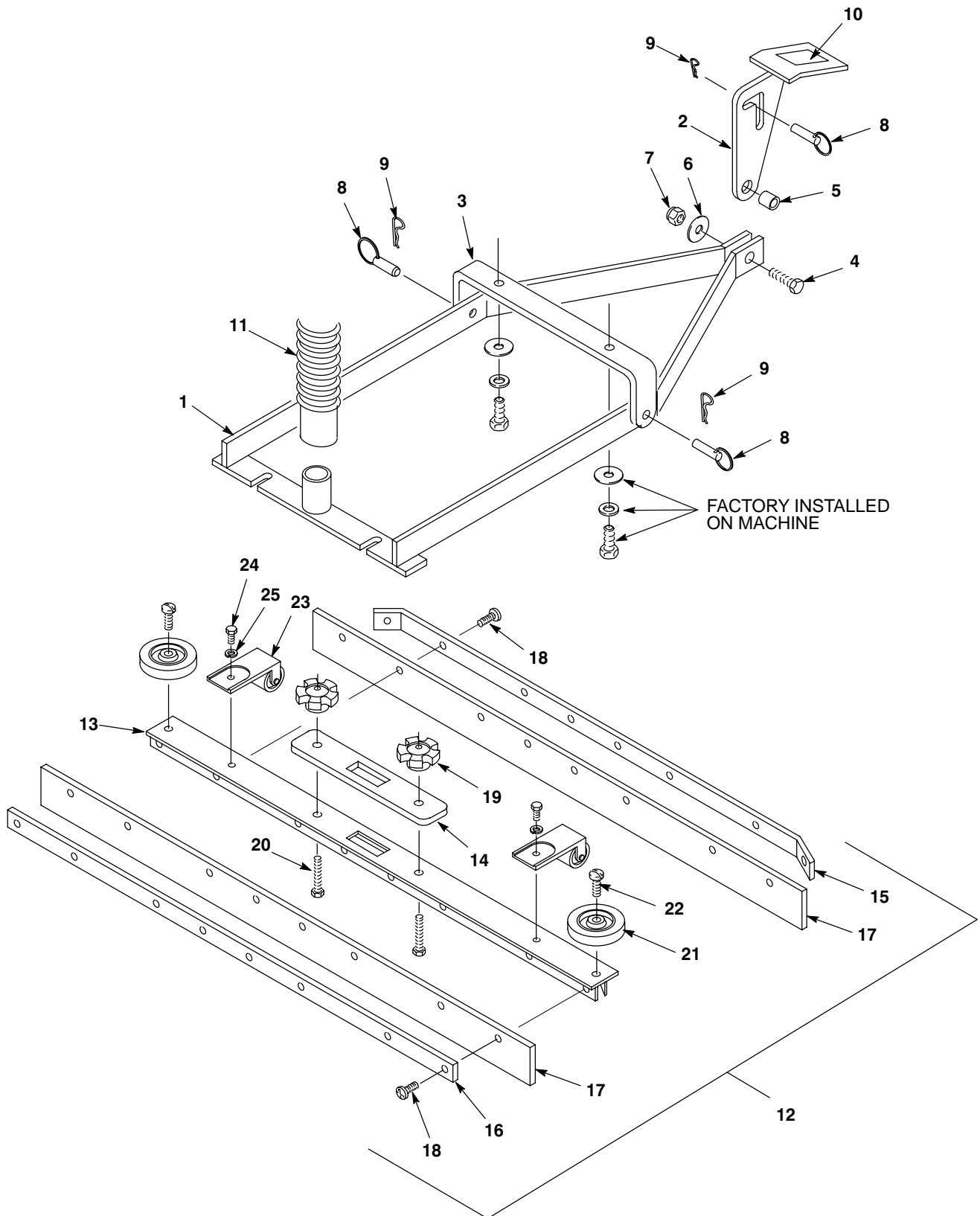

**SQUEEGEE KIT BREAKDOWN  
PIEZAS DE LA RASQUETA DE CAUCHO**

REF	PART #	DESCRIPTION	QTY.
▽	190108	●SQUEEGEE KIT 27" (685MM)	1
	190972	●SQUEEGEE KIT 34" (863MM)	1
	190958	●SQUEEGEE KIT 40" (1016MM)	1
▲ 1	230453.BK	WELDMENT, SQUEEGEE LIFT	1
▲ 2	230456	PEDAL, LIFT	1
▲ 3	230454	BRACKET, SQUEEGEE MOUNT	1
▲ 4	611048	SCREW, HEX .38-16X1.25	1
▲ 5	140925	SPACER, 3/16	1
▲ 6	140028	WASHER, FLAT 3/8	1
▲ 7	59156	NUT, HEX LOCK .38-16 NL	1
▲ 8	630258	PIN, CLEVIS	3
▲ 9	612254000	PIN, HAIR	3
▲ 10	102560	●PAD, NON-SLIP 1.62 SQ.	1
▲ 11	160462	●HOSE, VACUUM 1.5X33" WHITE	1
▽▲12	602831	●ASM., SQUEEGEE 27" (685MM)	1
	603494	●ASM., SQUEEGEE 34" (863MM)	1
	603496	●ASM., SQUEEGEE 40" (1016MM)	1
▲ 13	230727.BK	CHANNEL, SQUEEGEE 27" (685MM)	1
	230682.BK	CHANNEL, SQUEEGEE 34" (863MM)	1
	230692.BK	CHANNEL, SQUEEGEE 40" (1016MM)	1

REF	PART #	DESCRIPTION	QTY.
▲ 14	100150	●GASKET, SQUEEGEE	1
▲ 15	230725.BK	PLATE, REAR 27" (685MM)	1
	230669.BK	PLATE, REAR 34" (863MM)	1
	230685.BK	PLATE, REAR 40" (1016MM)	1
▲ 16	230723.BK	PLATE, FRONT 27" (685MM)	1
	230670.BK	PLATE, FRONT 34" (863MM)	1
	230686.BK	PLATE, FRONT 40" (1016MM)	1
▲ 17	603659	●BLADE, SQUEEGEE 27" (685MM)	2
	603661	●BLADE, SQUEEGEE 34" (863MM)	2
	603662	●BLADE, SQUEEGEE 40" (1016MM)	2
▲ 18	605975	SCREW, 10-24X1/2 TRSPHL SEM	18-28
▲ 19	605361	●KNOB, RND 5 EAR	2
▲ 20	140221	SCREW, HEX .31-18X1.25	2
▲ 21	630450	●WHEEL, RUBBER 2" DIA	2
▲ 22	140799	SCREW, .31-18X1.50 TRSPHL	2
▲ 23	700844	●ASM., SQUEEGEE ROLLER	2
▲ 24	140226	SCREW, .31-18X0.62 HEX	2
▲ 25	140015	WASHER, LOCK, SPLIT 0.31	2

▽ ASSEMBLY / CONJUNTO

▲ INCLUDED IN ASSEMBLY / INCLUIDO EN EL CONJUNTO

● RECOMMENDED STOCK ITEMS / ARTICULOS RECOMENDADOS PARA MANTENER EN EXISTENCIA