



# Manual del Operador

*El presente manual del operario incluye información para todos los modelos de la serie M más algunas opciones y accesorios. Algunas ilustraciones e información podrían no aplicarse a su montacargas.*



*Usted es el componente principal.*



## ADVERTENCIA

**La ley obliga a estar entrenado y certificado para operar este montacargas.** (OSHA § 1910.178, Rev. 1999)

Ud. o las personas cercanas podrían sufrir serias lesiones, o incluso la muerte si no usa este montacargas correctamente.

Lea y siga las advertencias e instrucciones de este Manual\* y las del montacargas.

Una pasarela de carga puede moverse o caer mientras está sobre ella. O podría caer con el vehículo de un muelle. Las acidas desde los muelles o pasarelas de carga pueden producir lesiones graves o incluso la muerte. **Cerciórese de que está seguro.**

Revise el montacargas antes de comenzar a trabajar y asegúrese de que funcione correctamente.

\* Pueden obtenerse copias adicionales de este Manual del Operario y de las etiquetas de la carretilla en Crown Equipment Corporation, New Bremen, Ohio 45869 EE.UU.

Todos los derechos reservados bajo convenciones de copyright internacionales y panamericanas.  
Copyright 2005 Crown Equipment Corp.

# Usted debe estar cualificado



## USTED DEBE ESTAR CUALIFICADO

La ANSI/ITSDF B56.1 indica que tan solo los operarios autorizados y adecuadamente instruidos pueden hacer funcionar un montacargas industrial de alta elevación y propulsión manual. Su jefe debe encargarse de instruirle, y usted debe demostrar su autorización para trabajar con este montacargas.

**No conduzca este montacargas en su lugar de trabajo** hasta haber recibido la instrucción y autorización necesarias.

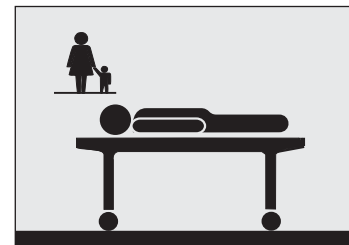
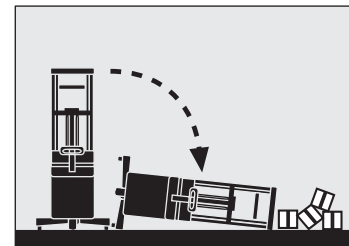

**¡Podría morir o resultar gravemente herido** si no está apropiadamente instruido para trabajar con este montacargas!

# Tome precauciones

## ! Conozca los peligros

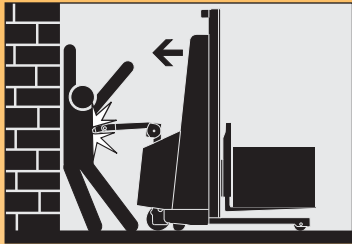

### MIRE DONDE VA

Esté siempre al tanto de la zona a su alrededor y observe por dónde anda. Tenga cuidado de no ser aplastado ni de quedar atrapado entre el montacargas y un objeto fijo (como paredes o postes).

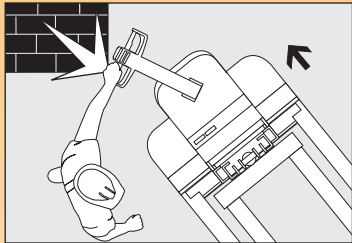

### USE EL MONTACARGAS CON CUIDADO

- Tenga cuidado con los pies y las manos. Un pié o una mano atrapada entre el montacargas y un objeto fijo sería aplastado o incluso seccionado.
- Cuando se desplace con la unidad motriz delante, colóquese a un lado del montacargas. Asegúrese de que el montacargas no le golpeará en los talones o gemelos. Tenga cuidado de que el montacargas no le pise un pié.
- Al desplazarse con los tenedores delante, ponga ambas manos en el timón de control y tenga mucho cuidado al cambiar de sentido. Aparte los pies del montacargas.
- Mantenga el montacargas bajo su control en todo momento. Conduzca a una velocidad que le permita parar con seguridad. Sea incluso más cuidadoso en superficies irregulares o resbaladizas. No pase por encima de objetos en el suelo.
- Mueva el montacargas con suavidad y a una velocidad que le permita reaccionar ante una emergencia.

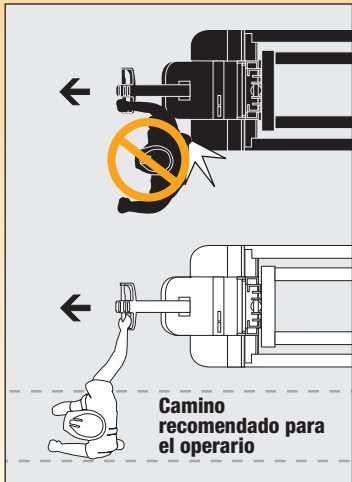

## ! Conozca los peligros

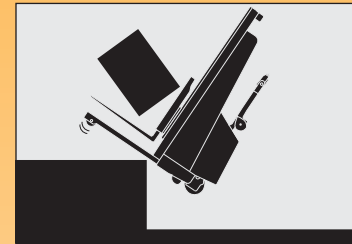

### EVITE CAÍDAS Y VUELCOS

Los vuelcos y las caídas son accidentes muy serios; puede resultar aplastado o incluso morir. El mejor modo de prevenir lesiones es saber dónde está en cada momento y seguir las reglas de operación segura del montacargas.

- Tenga mucho cuidado cuando trabaje cerca de muelles, pasarelas o remolques.
- No se acerque al borde de los muelles o las rampas.
- Compruebe que las pasarelas sean seguras.
- Compruebe que las ruedas del remolque estén calzadas.
- Desplácese con la carga o los tenedores cerca del suelo. Vigile la presencia obstáculos superiores. Mueva el montacargas con suavidad y a una velocidad que le permita reaccionar ante una emergencia.
- Un montacargas descargado también puede volcar. Debe tener tanto cuidado al usar un montacargas sin carga como cuando lo maneja con carga.



### USE EL MONTACARGAS DE MODO SEGURO

- Aleje las manos y los pies de las piezas en movimiento como mástiles, cadenas o ruedas.
- No se ponga nunca sobre o bajo los tenedores ni permita que nadie más lo haga. Las personas tan solo pueden levantarse con una plataforma homologada. No se suba nunca en el montacargas ni permita que nadie lo haga. No existe ningún lugar seguro donde sentarse o estar de pié.
- Antes de abandonar el montacargas:
  - Baje los tenedores hasta el suelo.
  - Apague el montacargas usando la llave o desconecte la batería.

Advertencia	1
Usted debe estar cualificado	2
Tome precauciones	3
Índice	5
¿Qué contiene para usted?	6
Su montacargas con conductor acompañante	7
Partes del montacargas	9
Capacidad y centro de la carga	11
Placa de capacidades	13
Conexión y desconexión de corriente	15
Frenado	16
Elevación & Descenso	17
Dirección & Desplazamiento	18
Desplazamiento	19
Comprobaciones diarias de seguridad	21
Sea un operario seguro	23
Mantenimiento de la batería	27
Etiquetas de advertencia	30

## ¿QUÉ CONTIENE PARA USTED?

Como mejor conozca su montacargas y sepa como utilizarlo, un mejor operario y más seguro será usted. He aquí algunas guías para usar este manual.



### LOCALIZADORES RÁPIDOS

Además de la página “Índice” usted puede usar los encabezamientos de las páginas para localizar las materias. Algunas páginas tienen un dibujo del montacargas en una esquina mostrando los elementos o funciones tratados en esta página.

### “CONOZCA LOS PELIGROS”

Busque y lea estas frases especiales. Encontrará información relativa a riesgos para su seguridad y sobre cómo evitarlos.

### DIBUJOS DE CÓMO HACERLO

En muchas páginas encontrará dibujos y textos que la ayudarán a comprender cómo usar su montacargas de forma segura y productiva.

# Su montacargas con conductor acompañante

## MONTACARGAS CON CONDUCTOR ACOMPAÑANTE

Su montacargas con conductor acompañante sirve para elevar, desplazar y apilar cargas. Está diseñado para recorrer distancias cortas y trabajar en zonas con poco espacio.

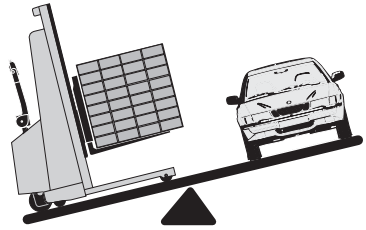

## SU MONTACARGAS NO ES UN AUTOMOVIL

Cargado puede pesar más que un automóvil.

- No gira de igual forma.
- No frena de igual forma.
- Ni acelera de igual manera.

## CÓMO UTILIZAR SU MONTACARGAS

### Tenedores delante

Al desplazarse con los tenedores delante, sujete el timón de control con las dos manos.

Al cambiar el sentido de la marcha, tenga cuidado con los pies.

### Unidad motriz delante

Al desplazarse con la unidad motriz delante, manténgase a un lado del montacargas y ligeramente por delante de la unidad motriz. Para operar el timón de control, utilice la mano más cercana al montacargas.

Tenga cuidado con los pies.

No se interponga en el camino del montacargas.

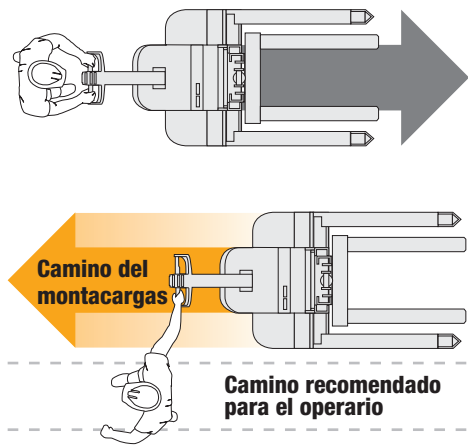

## FABRICADO SEGÚN NORMATIVAS

Su montacargas ha sido diseñado y construido siguiendo normas y pautas actualizadas de la industria y gubernamentales. Para más información, véanse las siguientes:

- Instituto Americano sobre la Normativa Nacional (ANSI/ITSDF) B56.1
- Ley sobre la Salud y la Seguridad Ocupacional (OSHA – Occupational Safety and Health Act) §1910.178, Rev. 1999
- Gabinete de aseguradores (UL – Underwriters Laboratory) 583
- Asociación Nacional contra la Prevención de Incendios (NFPA – National Fire Prevention Association) 505

Mano en el timón

Ande a un lado  
Pies alejados del  
montacargas





# Partes del montacargas

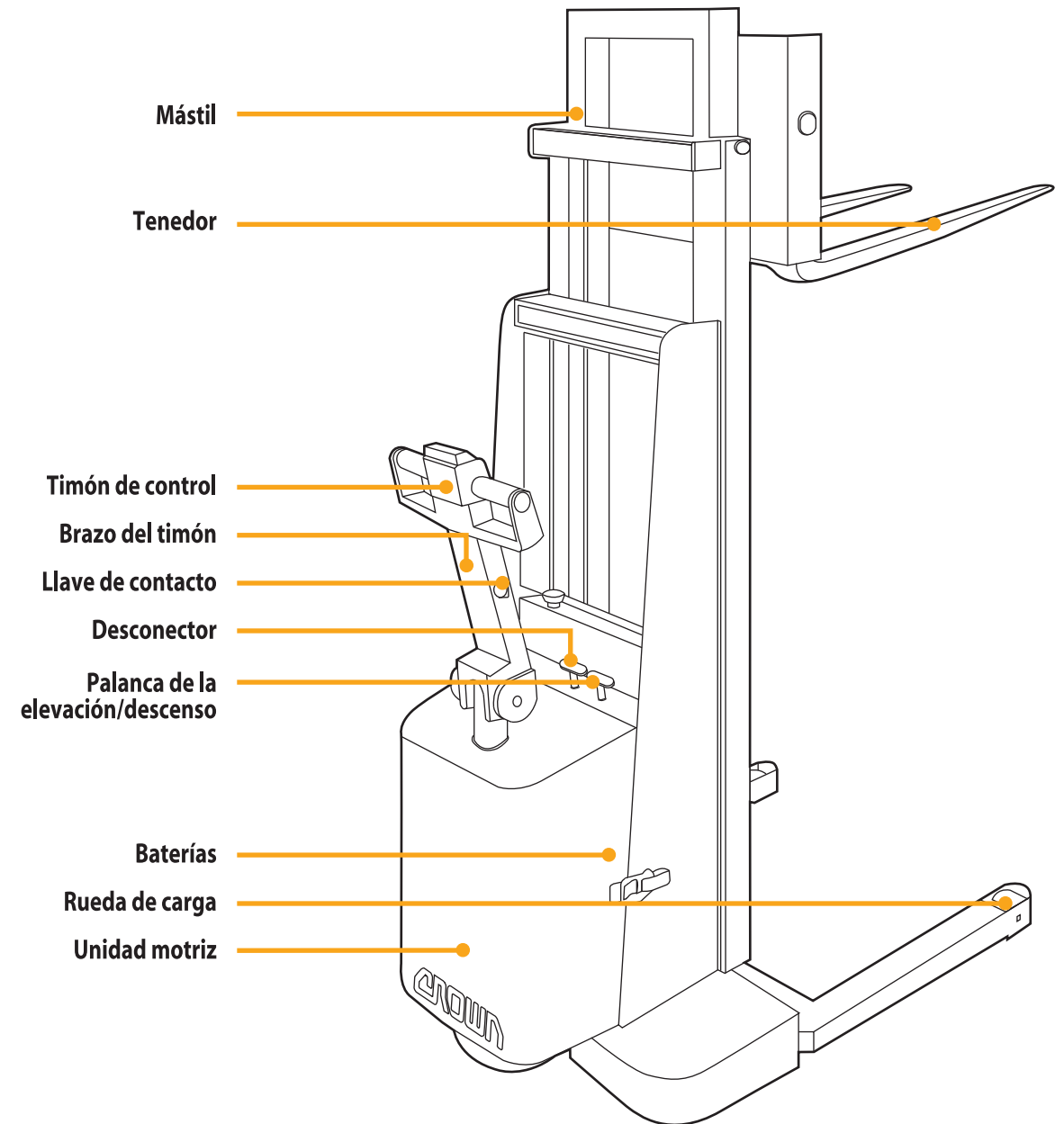
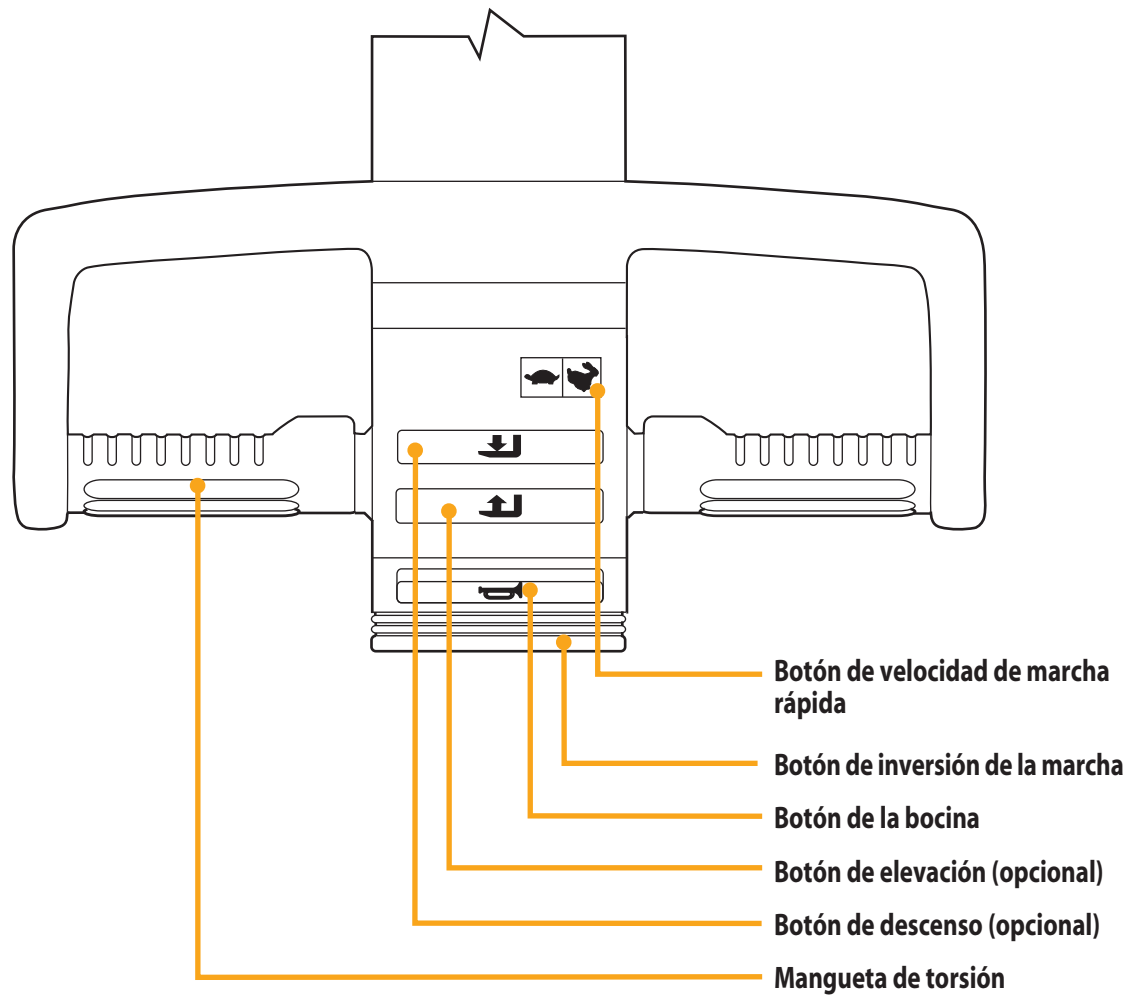

# Capacidad y centro de la carga

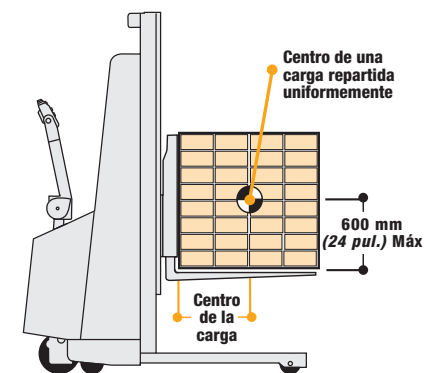

## ¿CUAL ES LA CAPACIDAD DE SU MONTACARGAS?

La capacidad es la carga (incluyendo el palet o contenedor) que puede ser elevada a una cierta altura con un determinado centro de carga. Consulte la placa de capacidades de su montacargas. Cerciñese de que usa las unidades de medida correctas.

## ¿QUÉ SIGNIFICA CENTRO DE LA CARGA?

Centro de la carga es la distancia medida desde la rejilla de apoyo o la superficie vertical de los tenedores hasta el centro de una carga distribuida uniformemente.

## LAS CARGAS DEBEN ESTAR DISTRIBUIDAS UNIFORMEMENTE

Su montacargas puede volcar en cualquier dirección si la carga se mueve hacia delante o hacia un lado del palet o contenedor.

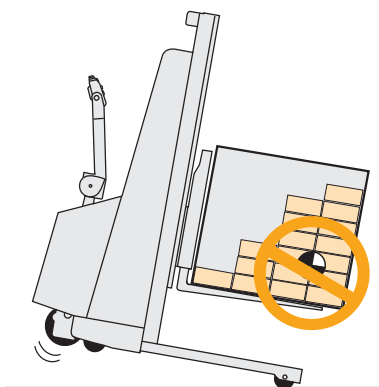

## ! Conozca los peligros

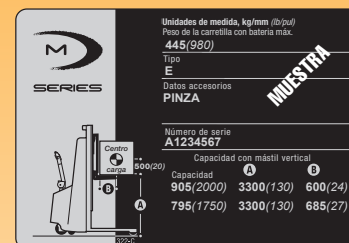

### CONOZCA SU CARGA

No supere la capacidad mostrada en la placa de capacidades del montacargas. Tenga cuidado cuando maneje cargas más largas, altas o anchas de lo normal. No maneje cargas inestables.

### EXCEDER LA CAPACIDAD DE SU MONTACARGAS PUEDE CAUSAR UN ACCIDENTE

Conozca la capacidad del montacargas que se muestra en su placa de capacidades. Utilice las unidades de medida correctas. Ponga especial atención a:

- El peso de la carga.
- El centro de la carga.
- La altura de elevación.

### CENTRE LA CARGA

Su montacargas podría volcar si se desliza la carga hacia delante o a un lado de un palet o contenedor. Asegúrese de que la carga está distribuida uniformemente y centrada sobre los tenedores.

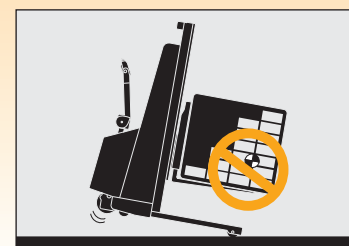

# Placa de capacidades



## INFORMACIÓN DE LA PLACA DE CAPACIDADES

La placa de capacidades está en la cubierta de la unidad motriz. Contiene:

- Número de serie
- Información sobre capacidad (peso, centro de la carga y altura de elevación)
- Tipo de montacargas (indicación de protección contra incendio)
- Peso del montacargas con batería (sin incluir la carga) e
- Información de los accesorios (si los hay)

## LECTURA DE LA PLACA DE CAPACIDADES

La placa de capacidades de la consola contiene los índices de carga, centro de la carga y altura de elevación de su montacargas.

*Por ejemplo: En la placa de muestra 905kg (2000lb) pueden ser elevados a **A** 3300mm (130 pul.) con un centro de la carga de **B** 600mm (24 pul.).*

La capacidad de carga se reduce también si aumenta el centro de la carga **B**.

*Por ejemplo: En la misma placa pueden ser cargados 905kg (2000 lb) si el centro de la carga está a 600 mm (24 pul.). Pero si el centro de la carga aumenta a 685mm (27 pul.), la capacidad se reduciría de 905kg (2000 lb) a 795 kg (1750 lb).*

### EJEMPLO DE PLACA DE CAPACIDADES

La información de este ejemplo de placa de capacidades no es aplicable a su montacargas.

Unidades de medida, kg/mm (lb/pul)		
Peso de la carretilla con batería máx. <b>445(980)</b>		
Tipo <b>E</b>		
Datos accesorios <b>PINZA</b>		
Número de serie <b>A1234567</b>		
Capacidad con mástil vertical		
Capacidad	<b>A</b>	<b>B</b>
<b>905(2000)</b>	<b>3300(130)</b>	<b>600(24)</b>
<b>795(1750)</b>	<b>3300(130)</b>	<b>685(27)</b>

### PRECAUCIÓN

No se puede aumentar la capacidad si el centro de la carga es inferior al especificado en la placa de capacidades.

**Nota:** La ANSI/ITSDF exige que todos los datos sean dados primero en unidades métricas y después en unidades USA.

## OTRAS ALTURAS DE ELEVACIÓN & CENTROS DE LA CARGA

Contacte con Crown para obtener detalles sobre alturas de elevación y centros de la carga no mostrados en su placa de capacidades.

## ! Conozca los peligros

### PESO DEL MONTACARGAS

Algunos muelles de carga, montacargas o suelos poseen una capacidad limitada. Compruebe el peso de su montacargas en la placa de capacidades. Acuérdesse de sumarle el peso de la carga que lleva en los tenedores. Cerciérese de que usa las unidades de medida correctas.

### TIPO DE MONTACARGAS

Algunos tipos de montacargas no están permitidos en zonas donde existe riesgo de incendios. Vigile las zonas clasificadas. *Por ejemplo: No utilice un montacargas de las clases E o ES por una zona restringida a montacargas EE o EX.*

### DATOS DE LOS ACCESORIOS

Si un accesorio de su montacargas no coincide con lo especificado aquí o en su placa de capacidades, no utilice el montacargas. Su placa de capacidades podría ser incorrecta. Informe del problema a su supervisor o póngase en contacto con Crown.



# Conexión y desconexión de corriente

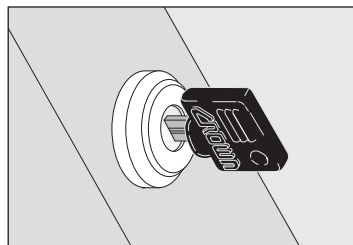

## LLAVE DE CONTACTO

Gire la llave hacia la derecha. La alimentación de corriente está ahora activada (ON).

Gire la llave hacia la izquierda. La alimentación de corriente está ahora desactivada (OFF).

Ponga siempre la llave en OFF cuando abandone el montacargas.

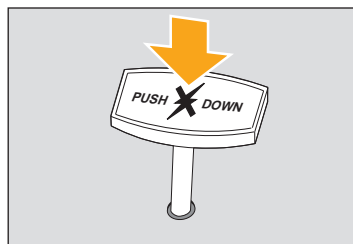

## DESCONECTOR

Apriete el asidero del conector de la batería para desconectarla y cortar la corriente.

Siempre que el montacargas no funcione correctamente, desconecte la batería. La llave de contacto no corta toda la alimentación de corriente del montacargas.

No use el montacargas si no está funcionando correctamente. Informe del problema a su supervisor.

# Frenado

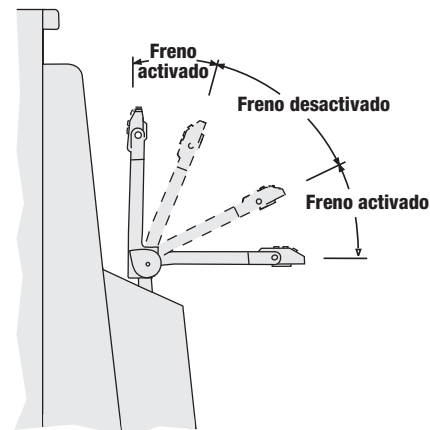

## FRENADO

Para poner el freno, suba o baje el timón de control al máximo.

Al soltar el timón, éste vuelve automáticamente a la posición superior de frenado. Antes de empezar a trabajar, revise el frenado.

## ! Conozca los peligros



### ASEGÚRESE DE QUE FUNCIONA EL FRENO

Compruebe el freno de su montacargas al iniciar su jornada de trabajo. Determine la distancia que transcurre hasta detenerse antes de empezar a trabajar.

Si en cualquier momento la distancia de frenado es demasiado grande para detenerse de forma segura, no utilice el montacargas. Informe del problema a su supervisor.

# Elevación & Descenso

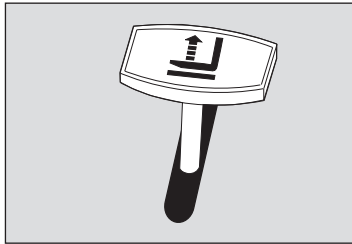

## ELEVACIÓN/DESCENSO

Mueva la palanca de elevación/descenso en dirección opuesta al mástil (hacia el timón) para elevar los tenedores. Para bajarlos mueva la palanca hacia el mástil.

Cuanto más se aleje una palanca de la posición neutral, más rápido se moverán los tenedores.

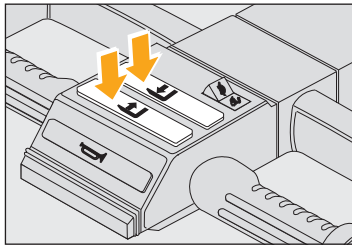

## PULSADORES DE ELEVACIÓN & DESCENSO

Para más comodidad, es posible montar pulsadores de una velocidad en el timón de control. Mantenga el botón de elevación o descenso apretado hasta que los tenedores alcancen la altura deseada.

# Dirección & Desplazamiento

## DIRECCIÓN

La dirección del montacargas se controla moviendo el timón de control de un lado a otro.

*Por ejemplo: La siguiente imagen muestra las direcciones de giro del montacargas al mover el timón de control a una posición aproximada a la indicada.*

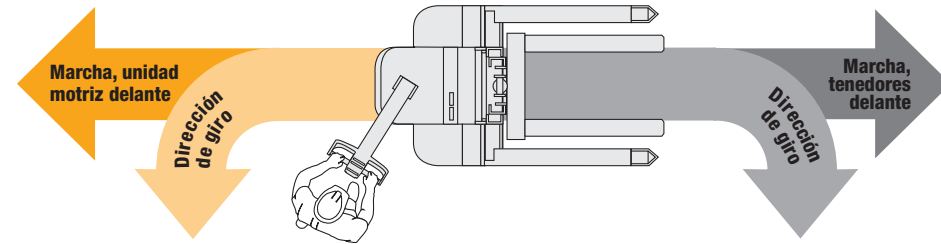

## ! Conozca los peligros

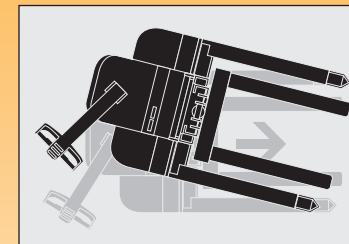

### RADIO DE GIRO DE LA UNIDAD MOTRIZ

Tenga cuidado al girar cuando se esté desplazando con los tenedores delante. La unidad motriz gira justo por el lado opuesto. Asegúrese de que dispone de espacio suficiente y vigile que nadie se acerque.



### DESACELERE ANTE DERRAMES Y EN SUELOS MOJADOS

Los derrames de polvo o líquido pueden hacer que el suelo esté resbaladizo. Desacelere para no perder el control de la dirección ni del frenado. Tenga cuidado y calcule una mayor distancia de frenado.

No conduzca el montacargas sobre objetos en el suelo.

# Desplazamiento

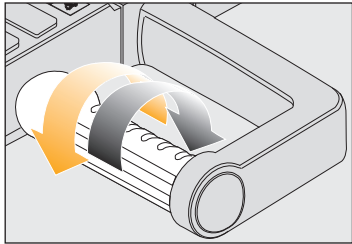

## DESPLAZAMIENTO

Gire la parte superior de la mangueta de torsión en el sentido en que quiera desplazarse.

Cuanto más gire la mangueta desde la posición neutral, más rápido avanzará el montacargas.

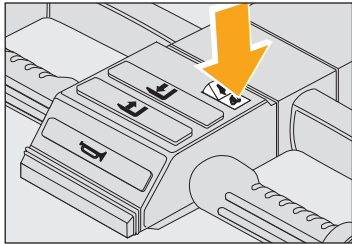

## VELOCIDAD DE MARCHA RÁPIDA

Para avanzar más rápido, apriete el botón de velocidad de marcha rápida del timón de control y gire la mangueta de torsión al máximo.

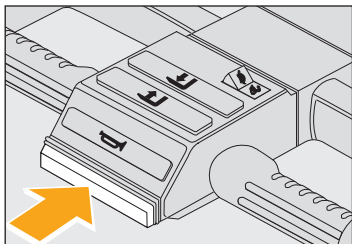

## BOTÓN DE INVERSIÓN DE LA MARCHA

Si golpea el botón de inversión de la marcha accidentalmente al trabajar en un cuarto pequeño, el montacargas avanzará en la dirección de los tenedores hasta que se suelte el botón.

Tenga cuidado. El botón de inversión de la marcha no puede evitar todas las lesiones.

## ! Conozca los peligros



### MIRE DONDE VA

Esté siempre al tanto de la zona a su alrededor y observe por dónde anda. Si se queda entre el montacargas y una pared u otro objeto fijo, podría quedar atrapado o incluso ser aplastado.

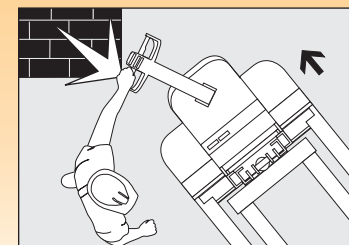

### TENGA CUIDADO CON LOS PIES Y LAS MANOS

Un pie o una mano atrapada entre el montacargas y una pared, poste u otro objeto fijo, sería aplastado o incluso seccionado.

Aparte los pies de las ruedas.

# Comprobaciones diarias de seguridad



## COMPRUEBE EL MONTACARGAS ANTES DE EMPEZAR A TRABAJAR

Debe cerciorarse de que el montacargas es seguro para ser utilizado.

### 1. Circule alrededor del montacargas y compruebe lo siguiente.

- Compruebe que las baterías están cargadas, el nivel de agua está bien y los tapones de ventilación están en su posición. No utilice una llama abierta para revisar las baterías.
- Asegúrese de que todas las ruedas están en condiciones correctas.
- Compruebe que ambos tenedores están seguros y sin doblar, y que no están agrietados ni muy desgastados.
- Compruebe si existen deterioros en las cadenas de elevación.
- Limpie la protección de seguridad y manténgala vacía. Limpie las manguetas de torsión.
- Compruebe que la rejilla de apoyo está bien sujeta en su lugar (si está incluida en el equipamiento del montacargas).
- Mire bajo el montacargas por si existen huellas de fugas de líquidos.
- Pruebe la bocina.
- Compruebe que funciona el desconector.
- Compruebe el funcionamiento suave de todos los controles.

### 2. Haga una prueba en una zona no congestionada.

- Compruebe todas las funciones hidráulicas.
- Revise la dirección.
- Conduzca lentamente el montacargas en ambas direcciones.
- Conduzca a plena velocidad en ambas direcciones, adelante y atrás.
- Compruebe las distancias de frenado marcha adelante y atrás. El tamaño de la carga y las condiciones del suelo pueden afectar a estas distancias.
- Determine la distancia que transcurre hasta detenerse antes de empezar a trabajar. Si la distancia de frenado es demasiado grande para detenerse de forma segura, no utilice el montacargas.

**Si algo no parece estar correcto o no funciona bien, no utilice el montacargas. Informe del problema a su supervisor.**

*Usted puede obtener listas de comprobación de su distribuidor Crown (referencia OF-3772). Usando apropiadamente estas listas, puede alertarse al personal de servicio de la necesidad de realizar reparaciones.*

# Sea un operario seguro



*Usted es el  
componente  
principal .*



## ASEGÚRESE DE ESTAR PREPARADO

- No use este montacargas a menos que esté debidamente instruido y certificado para ello.
- Asegúrese de haber comprendido cómo funciona el montacargas, y los riesgos que conlleva. No utilice el montacargas si tiene alguna duda al respecto.
- Conozca las capacidades de su montacargas. Cerciórese de que usa las unidades de medida correctas.
- No está permitido el uso de algunos montacargas en zonas donde exista algún riesgo de incendio. Asegúrese de que su montacargas dispone del tipo de protección de incendio para esa zona.
- Asegúrese de que sus manos y calzado están limpios y secos y de que su ropa es adecuada para el trabajo.

## ASEGÚRESE DE QUE EL MONTACARGAS ESTÉ LISTO

- Inspeccione su montacargas antes de usarlo (ver páginas 21 y 22). Si no trabaja correctamente o algo está roto o deteriorado, informe del problema a su supervisor. No use el montacargas.
- En una zona abierta, compruebe los frenos. Haga la comprobación primero a baja velocidad y después más rápido. Determine la distancia de frenado antes de empezar a trabajar.

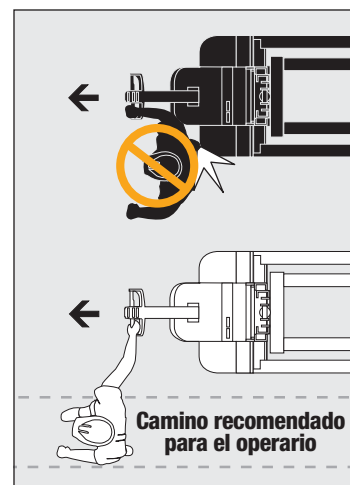
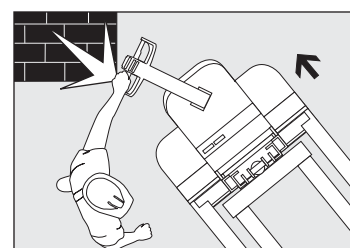

## VAYA CON CUIDADO Y ESTÉ ALERTA

- Mire por dónde anda. Evite que cualquier parte de su cuerpo pueda ser aplastada o quedar atrapada entre el montacargas y un objeto fijo.
- Cuando se desplace con la unidad motriz delante, manténgase a un lado del montacargas. Asegúrese de que el montacargas no puede golpearle una pierna ni pisarle un pie.
- Al desplazarse con los tenedores delante mantenga ambas manos en el timón.
- Tenga cuidado al cambiar de sentido. Aparte los pies del montacargas.
- Marche en el sentido que le ofrezca mejor visibilidad. Mire hacia donde circula y desacelere en las zonas congestionadas.
- Circule lento sobre suelos húmedos o deslizantes. No circule sobre objetos situados en el suelo. Tenga cuidado al pasar por pavimentos desiguales.
- Desplácese con los tenedores cerca del suelo. Apoye la carga contra la rejilla de apoyo o la superficie vertical de los tenedores.
- Antes de cambiar el sentido de marcha mire el lugar hacia donde va a ir.
- Compruebe que dispone de suficiente espacio para girar. Tenga cuidado con los movimientos de la unidad motriz.
- Reduzca la velocidad al girar.
- Evite mover los controles bruscamente. Aprenda a utilizarlos suavemente y de una manera moderada y uniforme.
- Compruebe los espacios disponibles antes de subir o bajar los tenedores o la carga.
- Tenga especial cuidado al conducir el montacargas por una zona donde exista riesgo de caída de objetos.

*Continúa en la página siguiente...*



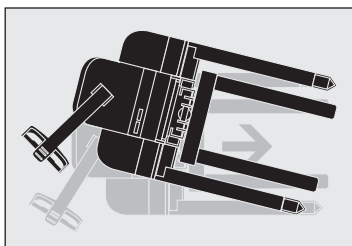

## VIGILE LA PRESENCIA DE OTRAS PERSONAS

- Reduzca la velocidad. Ceda el paso o pare ante la presencia de peatones. Use la bocina cuando llegue a un cruce peatonal o una intersección.
- Tenga cuidado de no atrapar o aplastar a nadie. *Por ejemplo: No conduzca hacia nadie que permanezca delante de un objeto fijo.*
- No permita que nadie se suba en el montacargas.
- Mantenga las otras personas lejos del montacargas cuando esté trabajando.
- No permita nunca a nadie permanecer sobre o bajo la carga o los tenedores.
- No permita que nadie maneje su montacargas a menos que esté instruido y autorizado para hacerlo.
- No suba a nadie en los tenedores a menos que use una plataforma homologada. Aún y así, extreme las precauciones.
- Use una plataforma homologada y sujétela bien sobre los tenedores.
- Asegúrese de que el mecanismo de elevación funciona correctamente.
- Asegúrese de que el montacargas está en punto muerto y de que el freno está puesto.
- Suba y baje lentamente.
- Vigile la presencia obstáculos superiores.
- Asegúrese de que puede ver y escuchar a la persona que está siendo elevada.
- No transporte nunca a nadie sobre la plataforma de un lugar a otro.

## QUANDO DEJE SU MONTACARGAS

- Baje los tenedores hasta el suelo. Quite la llave de contacto o desconecte la batería.
- Intente no aparcar en rampas. Pero si no tiene otra opción, calce las ruedas del montacargas.

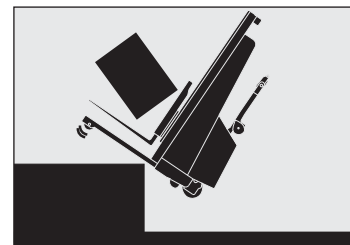

## EVITE LAS CAÍDAS

- No se acerque al borde de los muelles o las rampas.
- Compruebe que los puentes y las pasarelas son seguros.
- Compruebe también que las ruedas del remolque están calzadas o que éste está sujeto al muelle. Verifique las capacidades. Asegúrese de que su montacargas, teniendo en cuenta la carga, no es excesivamente pesado para el pavimento por donde debe trabajar.
- Asegúrese de que la carga que está manejando es estable. Separe los tenedores tanto como sea posible y centre la carga. Introduzca los tenedores tan hondo como pueda. Tenga especial cuidado al trabajar con cargas altas, largas o anchas. Estas cargas son menos estables.
- No suba el montacargas a un elevador sin autorización. Revise la capacidad y el límite de carga, y asegúrese de que no hay personas cerca. Entre con la carga por delante y ponga el freno.

## TENGA CUIDADO AL PASAR POR RAMPAS Y PENDIENTES

- No se interponga en el camino del montacargas.
- Tanto si lleva carga como si no, vaya con los tenedores hacia abajo.
- Si, debido a la carga, tiene que desplazarse con los tenedores hacia arriba, extreme la precaución. Para actuar los controles colóquese a un lado del montacargas.
- Desacelere y no gire nunca al pasar por una rampa o pendiente.

# Mantenimiento de la batería



## BATERÍAS

Su montacargas lleva cuatro baterías parecidas a las de un automóvil.

Debe revisarlas a diario.

## CARGADORES

Su montacargas puede llevar un cargador integrado o un cargador tipo banco. Antes de empezar a cargar, es preciso enchufar el cargador integrado a una toma de corriente CA. Cerciórese de que la tensión del cargador y de la toma de CA es la misma.

Siga las instrucciones del cargador.

## MEDIDOR DE CARGA DE LA BATERÍA (OPCIONAL)

La luz de la barra indica la carga restante en la batería. Una luz parpadeante le avisará cuando el nivel de carga sea bajo. Dos luces parpadeantes significan que es necesario cambiar o recargar la batería.

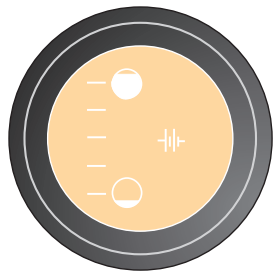

## ! Conozca los peligros

**! PELIGRO**



**Las baterías producen gas explosivo**  
No fumar, usar llama ni crear arco o chispas cerca de esta batería. Ventilar bien en áreas cerradas y cuando se esté cargando.

Las baterías contienen **Acido Sulfúrico** que causa quemaduras graves. Evitar el contacto con los ojos, piel o ropa. En caso de contacto, lavar inmediatamente con agua. Acudir al médico si entra en los ojos.

107

## LAS BATERÍAS PUEDEN SER PELIGROSAS

Las baterías de su montacargas producen vapores que pueden explotar. También contienen ácidos que pueden quemarle o desfigurarle.

- Nunca fume ni use una llama abierta cerca de las baterías.
- No instale, desmonte, cargue o repare las baterías de su montacargas si no está formado y autorizado para realizarlo.
- Su empresa deberá proporcionarle una zona segura para trabajar con las baterías. Realice todos los trabajos con las baterías en esta zona.
- Use equipamiento protector, como por ejemplo guantes, protección para los ojos, delantales, etc.
- Compruebe que las células de la batería están rellenas a su nivel correcto. No use nunca una llama abierta para revisar la batería.
- Al utilizar el cargador integrado, asegúrese de que la tensión de toma de CA es la misma que la del cargador.
- Lea y siga las instrucciones del cargador de la batería.
- Cerciórese de que el cargador está en OFF antes de conectar las baterías al cargador. De lo contrario podría crearse una chispa que haría que explotase alguna batería.
- Cerciórese de que la llave de contacto está apagada (OFF) y de que todos los controles están desactivados o en posición neutral.
- Durante la carga, deje abierta la puerta de las baterías.
- Evite el uso de alargadores. Pero si se ve obligado a ello, siga las recomendaciones del cargador.

