

AJUSTE DE LA POSICION DE LA ABRAZADERA

1. USO DEL COMPROBADOR INTELIGENTE II: AJUSTE DE LA POSICION DE LA ABRAZADERA (AJUSTE DE LA POSICION DEL EMBRAGUE)

OBSERVACION:

- El sistema de transmisión manual multimodo tiene una cubierta del embrague de control de carga (sistema de ajuste). La placa de presión se mueve en función de la desviación del forro del disco del embrague.
- Cuando retire o instale una pieza relacionada con el sistema de transmisión manual multimodo, mueva el actuador del embrague hasta la posición de bloqueo del embrague. Esto es para que la cubierta del embrague del control de carga funcione normalmente (sistema de ajuste).
- Si la entrada del funcionamiento de ajuste de la posición del embrague falla, vuelva a realizar la operación desde el paso (a) una vez que hayan transcurrido más de 15 segundos desde que se apagó el interruptor de encendido.

AVISO:

No pise el pedal del freno mientras utiliza el comprobador inteligente II.

(a) Prepare el vehículo:

- Pare el vehículo.
- Ponga la palanca en la posición "N".
- Coloque el interruptor de encendido en la posición OFF.
- Asegúrese de que el motor está parado.
- Ponga el freno de estacionamiento.

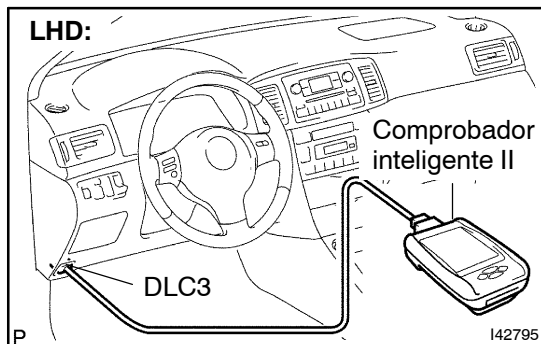

- (b) Conecte el comprobador inteligente II al DLC3.
- (c) Coloque el interruptor de encendido en la posición ON.
- (d) Ponga el interruptor principal del comprobador inteligente II en posición ON y siga las indicaciones de la pantalla.

OBSERVACION:

Para obtener más detalles, consulte el manual del operador del comprobador inteligente II (Referencia).

- (e) Seleccione "Parts Exchange" desde "Function".

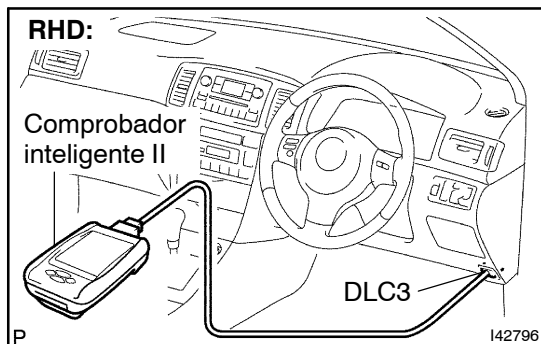

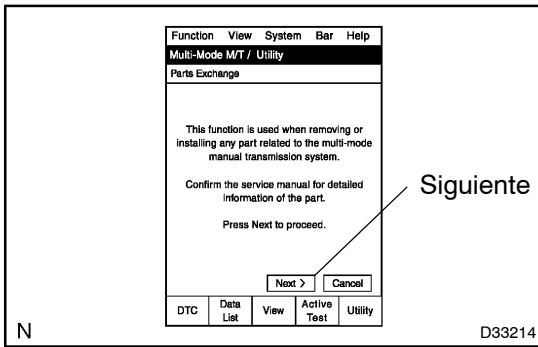

- (f) Lea la información.
(g) Pulse la tecla "Next".

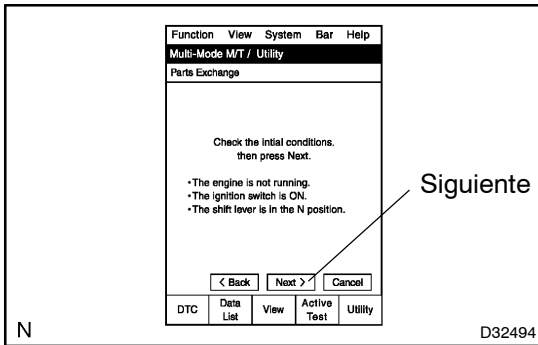

- (h) Lea la información.
(i) Después de comprobar el estado del vehículo, pulse la tecla "Next".

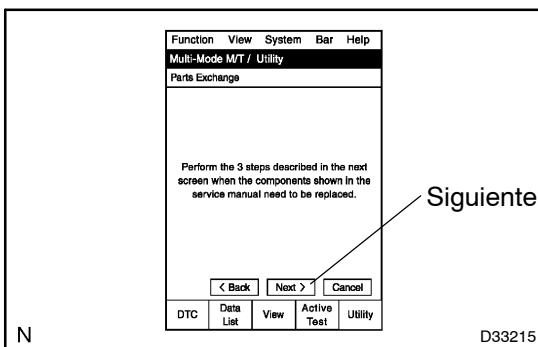

- (j) Lea la información.
(k) Pulse la tecla "Next".

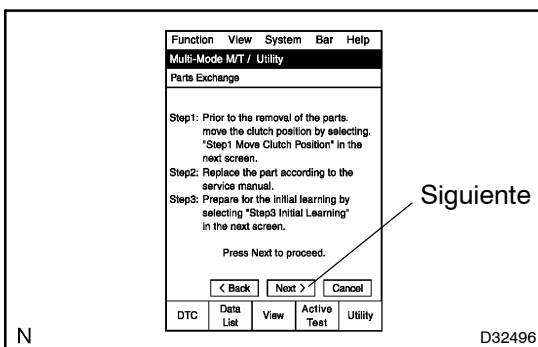

- (l) Lea la información.
(m) Pulse la tecla "Next".

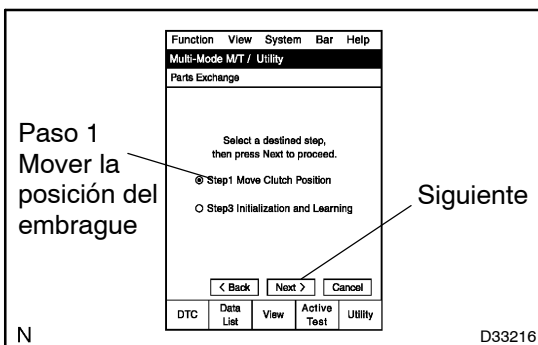

- (n) En la pantalla "Multi-Mode M/T / Utility", seleccione "Step 1 Move Clutch Position".
(o) Pulse la tecla "Next".

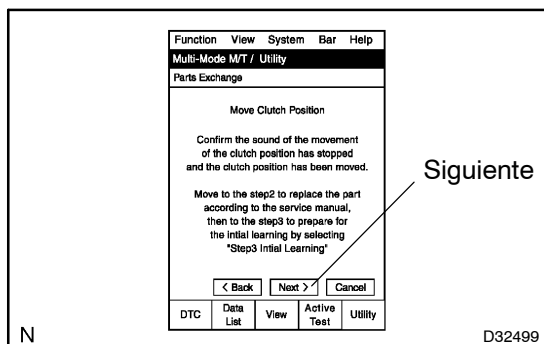

- (p) Lea la información.
- (q) Pulse la tecla "Next".
- (r) Finalice "clutch position adjustment".
- (s) Ponga el interruptor principal del comprobador inteligente II en OFF.
- (t) Coloque el interruptor de encendido en la posición OFF.
- (u) Sustituya los componentes.

2. CUANDO NO SE UTILICE EL COMPROBADOR INTELIGENTE II: AJUSTE DE LA POSICION DE LA ABRAZADERA (AJUSTE DE LA POSICION DEL EMBRAGUE)

OBSERVACION:

- El sistema de transmisión manual multimodo tiene una cubierta del embrague de control de carga (sistema de ajuste). La placa de presión se mueve en función de la desviación del forro del disco del embrague.
 - Cuando retire o instale una pieza relacionada con el sistema de transmisión manual multimodo, mueva el actuador del embrague hasta la posición de bloqueo del embrague. Esto es para que la cubierta del embrague del control de carga funcione normalmente (sistema de ajuste).
 - Si la entrada del funcionamiento de ajuste de la posición del embrague falla, vuelva a realizar la operación desde el paso (a) una vez que hayan transcurrido más de 15 segundos desde que se apagó el interruptor de encendido.
- (a) Prepare el vehículo:
- Pare el vehículo.
 - Ponga la palanca en la posición "N".
 - Coloque el interruptor de encendido en la posición OFF.
 - Asegúrese de que el motor está parado.
 - Ponga el freno de estacionamiento.

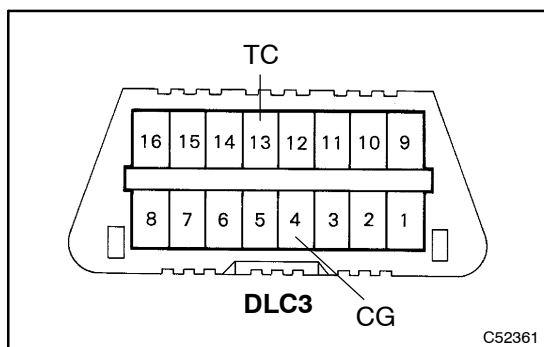

- (b) Usando una SST, conecte los terminales TC y CG del DLC3.
SST 09843-18040
- (c) Coloque el interruptor de encendido en la posición ON.

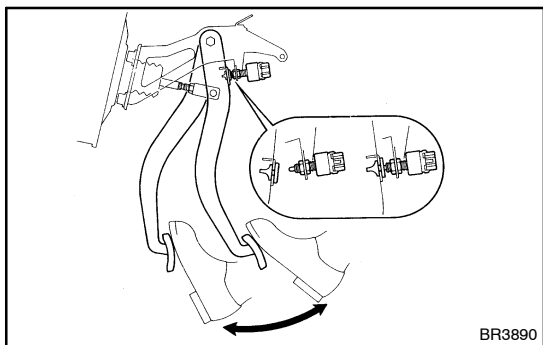

- (d) Presione el pedal del freno 7 veces o más durante 3 segundos.
 - (1) La señal sonora suena dos veces, en intervalos de 0,25 segundos.

- (e) Prepare el vehículo:
- (1) Pise el pedal del freno.
 - (2) Funcionamiento de la palanca de cambios: "N → E → M → + → M → + → M → + → M → + → M → E → N"

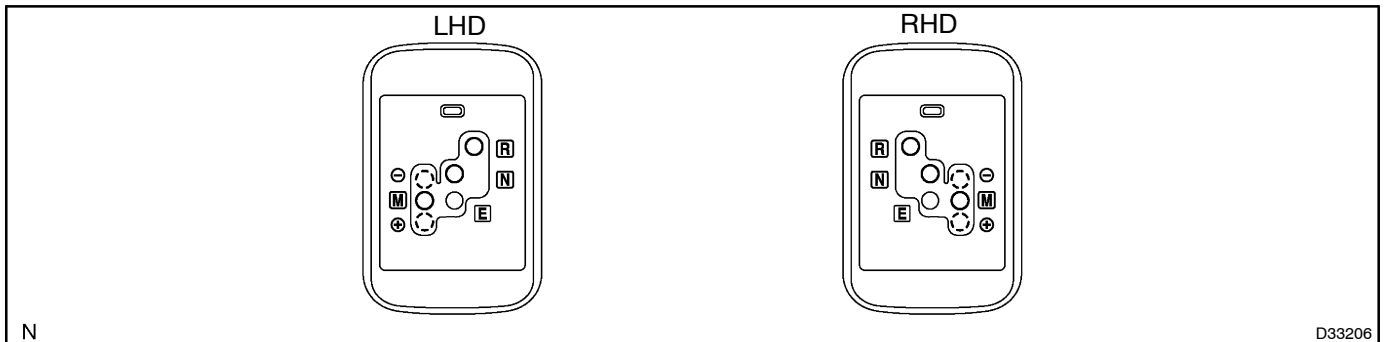

- (3) Suelte el pedal del freno.

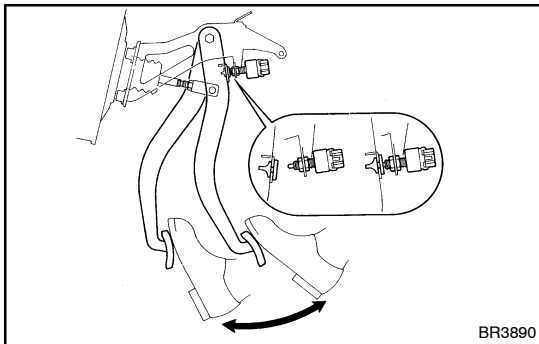

- (f) Pise el pedal del freno.
- (1) El indicador acústico suena una vez.

OBSERVACION:

Espera por lo menos 15 segundos después de apagar el interruptor de encendido y realice de nuevo los procedimientos desde el paso (a) si el indicador acústico no suena una vez.

- (g) Presione el pedal del freno 3 o más veces durante 2 segundos.
- (1) La señal sonora suena dos veces, en intervalos de 0,25 segundos.

- (h) Prepare el vehículo:
- (1) Pise el pedal del freno.
 - (2) Coloque la palanca de cambios en la posición "–".
 - (3) Suelte el pedal del freno.
- (i) Coloque el interruptor de encendido en la posición OFF.
- (j) Espere al menos 10 segundos.
- (k) Complete el ajuste de la posición del embrague.
- (l) Desconecte la SST de los terminales TC y CG de DLC3.