

66975 JUEGO DE CONTADOR DE CICLOS PARA BOMBAS DE DIAFRAGMA

DESCRIPCIÓN GENERAL

Los juegos incluyen los componentes para adaptar el Contador de Ciclos a todas las bombas de diafragma metálico y no metálico de 1/2", 1", 1-1/2" ó 2".

No se utilizarán todos los componentes.

Se incluyen dos ménsulas de soporte para el contador y, dependiendo de la aplicación, se puede utilizar cualquiera de ellas. La figura 1 muestra al contador como prolongación de la bomba (así se ajustará a la mayoría de las aplicaciones). La figura 2 muestra la posición incorporada del contador, misma que puede utilizarse en las bombas metálicas y no metálicas de 1-1/2" y 2" solamente.

Se han provisto los tornillos Y6-45-C nuevos; estos tornillos más largos deben utilizarse para acomodar la placa adaptadora roscada (93911).

INSTALACIÓN

BOMBAS CON DIAFRAGMA METÁLICO DE 1" SOLAMENTE (VER LA FIGURA 1)

NOTA: Consultar el Manual del operador de la bomba.

1. Quite los cuatro tornillos Y6-42-C, la pata 92003 y la empaquetadura 92878 del lado de la entrada de aire de la bomba.
2. Se debe modificar la pata de una bomba de diafragma metálico de 1". Como guía utilice la plantilla 93919 incluida. (Perfore un orificio de 1/2").
3. Reemplace la empaquetadura 92878 vieja con la empaquetadura 92878 nueva incluida en el juego.
4. Ubique la pata que se modificó.
5. Coloque la empaquetadura 92004 en la pata.
6. Instale la placa adaptadora 93911 con las roscas ahusadas de 1/4 NPT orientadas hacia afuera, afiance la placa con los tornillos Y6-45-C y las arandelas de seguridad utilizadas previamente.
 NOTA: Si la placa estuviera invertida, no podría instalarse el codo.
7. Monte el codo de tubería de 90° 59756-4 en la placa adaptadora.
8. Quite un tornillo del tubo múltiple superior. Utilice el tornillo para afianzar la ménsula 93910 al tubo múltiple.
9. Monte el contador 59801 en la ménsula 93910 utilizando el tornillo, la tuerca y la arandela (provistos con el contador).
10. Monte la tubería de señalización a la entrada del contador marcada "Z" y al codo de 90° 59756-4. (Corte la tubería según sea necesario.)

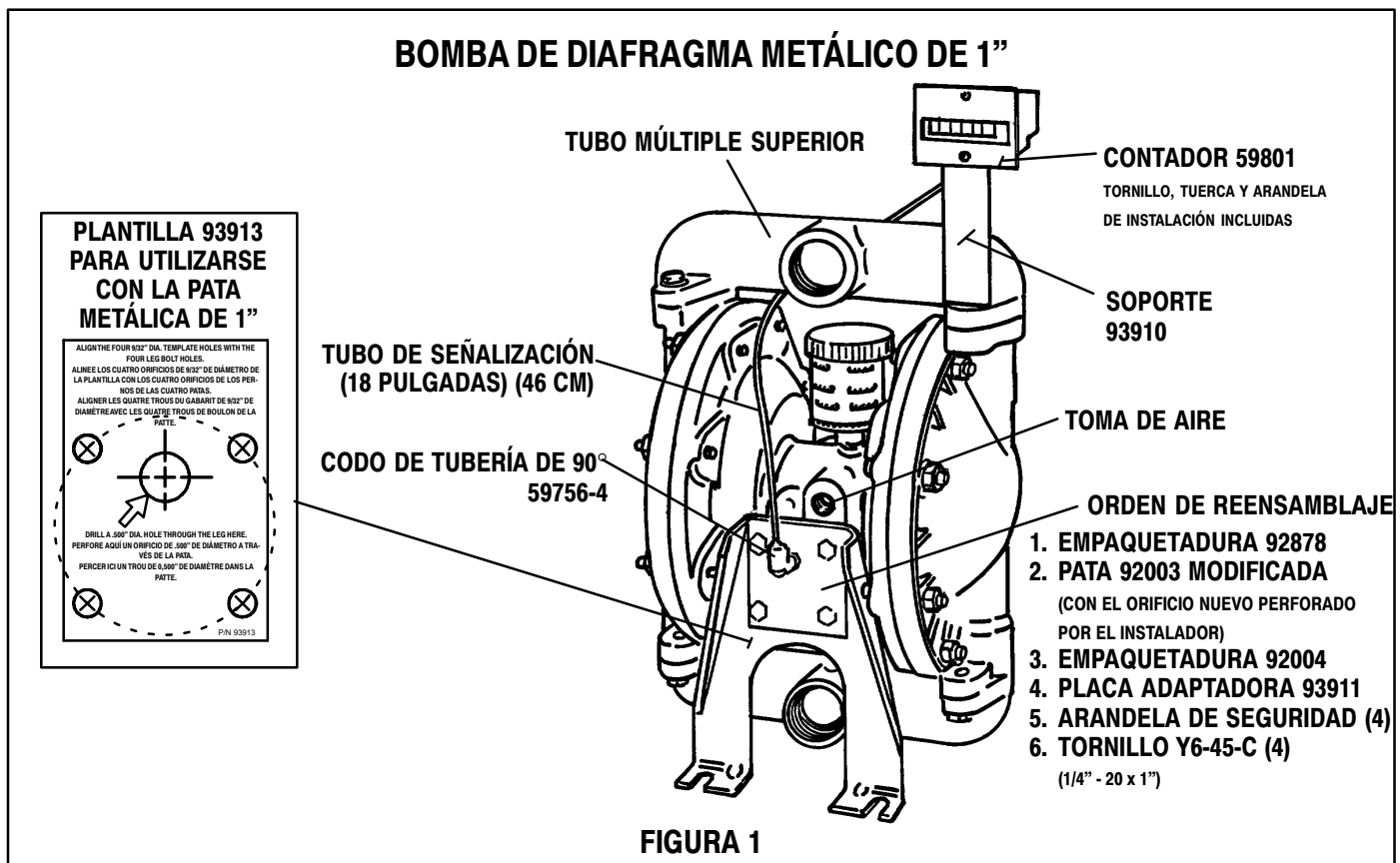

BOMBAS DE DIAFRAGMA METÁLICO Y NO METÁLICO DE 1-1/2”, 2” Y NO METÁLICO DE 1” (VER LA FIGURA 2)

NOTA: Consultar el Manual del operador de la bomba.

1. Del lado de la entrada de aire de la bomba, quite los cuatro tornillos Y6-42-C y la placa.
2. Quite el empaque 92878 y la toma de tierra.
3. Reemplace la empaquetadura 92878 vieja con la empaquetadura 92878 nueva incluida en el juego.
4. Instale la placa adaptadora 93911 con las roscas ahusadas de 1/4 NPT, utilizando la ubicación del tornillo (b), tal como se muestra en la figura 2, afiance la placa en los dos orificios para tornillo con dos de los tornillos Y6-42-C y dos de las arandelas de seguridad utilizadas previamente.

NOTA: Si la placa estuviera invertida, no podría instalarse el codo.

Los pasos que aparecen a continuación se refieren a la instalación incorporada, según se muestra en la figura 2.

5. Monte el contador 59801 a la placa adaptadora 93912 utilizando el tornillo, la tuerca y la arandela (provistos con el contador).
6. Instale la ensambladura del contador y la placa adaptadora, utilizando la ubicación del tornillo (a), tal como se muestra en la figura 2, utilice los nuevos tornillos Y6-45-C y las dos arandelas de seguridad restantes.
7. Monte el codo de tubería de 90° 59756-4 en la placa adaptadora.

Los pasos que aparecen a continuación se refieren al montaje superior, parecido a la disposición que aparece en la figura 1.

8. Utilice los tornillos Y6-42-C y dos de las arandelas de seguridad utilizadas previamente en los orificios para tornillo.
9. Monte el contador 59801 a la soporte 93910 utilizando el tornillo, la tuerca y la arandela (provistos con el contador).
10. Quite un tornillo del tubo múltiple superior. Utilice el tornillo para afianzar la ménsula 93910 al tubo múltiple.
11. Monte la tubería de señalización a la entrada del contador marcada “Z” y al codo de 90° 59756-4. (Corte la tubería según sea necesario.)

BOMBAS DE DIAFRAGMA DE 1/2” (No se muestra la ilustración)

NOTA: Consultar el Manual del operador de la bomba.

1. Quite los pernos de retención principales de la válvula Y6-419-T (4).
2. Quite el tapón 93086 de la válvula principal del motor neumático.
3. Instale el tapón nuevo 93909 (con el orificio roscado).
4. Reensamble la válvula y reemplace los pernos principales de la válvula.
5. Instale el codo de tubería de 90° 59756-4.
6. Quite un tornillo del tubo múltiple superior. Utilice el tornillo para afianzar la ménsula 93910 al tubo múltiple.
7. Monte el contador 59801 a la soporte 93910 utilizando el tornillo, la tuerca y la arandela (provistos con el contador).
8. Monte la tubería de señalización a la entrada del contador marcada “Z” y al codo de 90° 59756-4. (Corte la tubería según sea necesario.)

BOMBA DE DIAFRAGMA METÁLICO DE 1-1/2”
(SE MUESTRA LA UTILIZACIÓN DE LA OPCIÓN DE INSTALACIÓN INCORPORADA)



FIGURA 2

66975 TROUSSE COMPTEUR DE CYCLES POUR LES POMPES À DIAPHRAGME

DESCRIPTION GENERALE

Les trousse contiennent les pièces nécessaires pour adapter le compteur de cycles à toutes les pompes à diaphragme métallique et non métallique de 1/2 po, 1 po, 1-1/2 po ou 2 po.
Ce ne sont pas toutes les pièces qui sont utilisées.

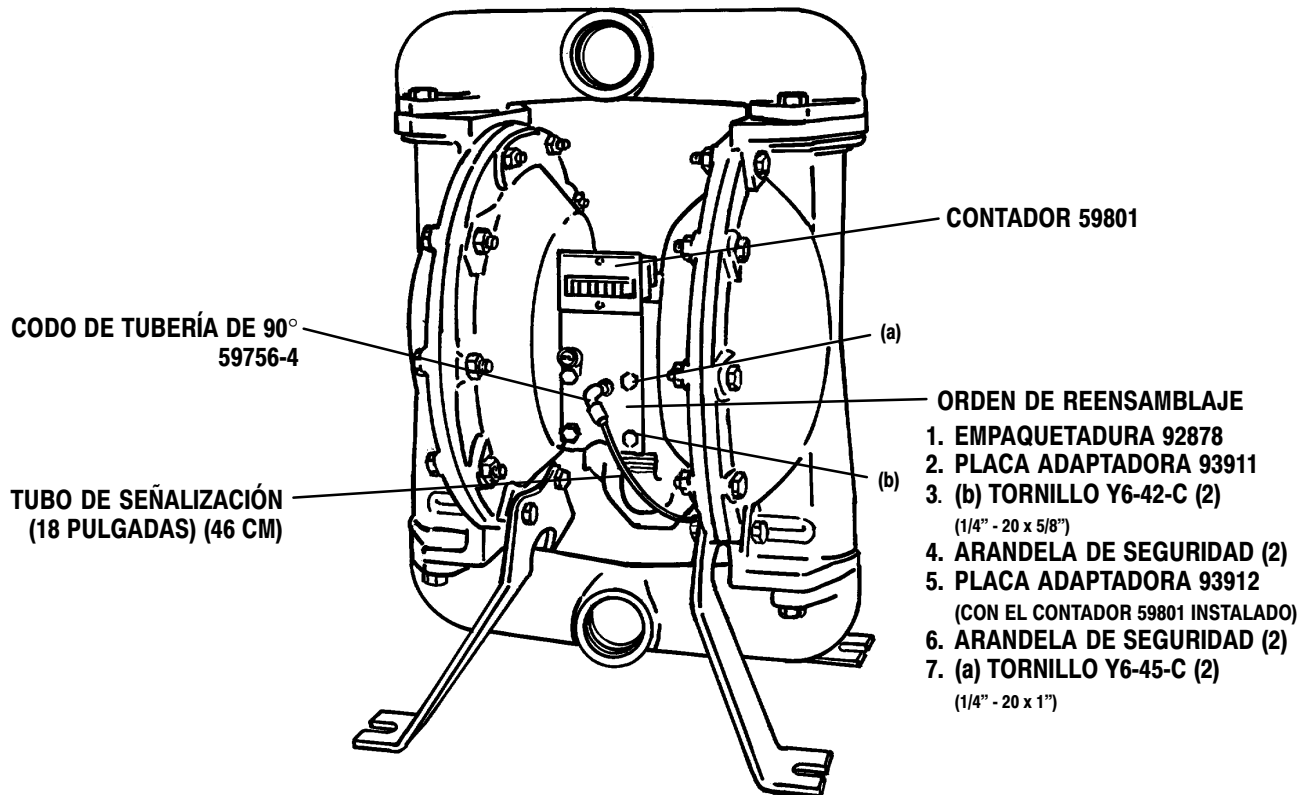
La trousse contient deux supports de compteur; utiliser l'un ou l'autre selon l'application. La figure 1 illustre le compteur raccordé à la pompe (convient à la plupart des applications). La figure 2 illustre le raccordement intérieur du compteur qui convient seulement aux pompes à diaphragme métallique ou non métallique de 1-1/2 po et 2 po.

La trousse contient de nouvelles vis Y6-45-C. Ces vis plus longues servent à fixer l'adaptateur fileté (93911).

INSTALLATION

POMPES À DIAPHRAGME MÉTALLIQUE DE 1 PO SEULEMENT (VOIR LA FIGURE 1)

REMARQUE: Consulter le manuel d'exploitation de la pompe.

1. Du côté de l'entrée d'air de la pompe, enlever les quatre vis Y6-42-C, la patte 92003 et le joint d'étanchéité 92878.

2. Il faut modifier la patte de la pompe à diaphragme métallique de 1 po. Utiliser le gabarit 93919 inclus à titre de guide. (Percer un trou de 1/2 po.)
3. Remplacer le vieux joint 92878 par le nouveau joint 92878 fourni dans la trousse.
4. Placer la patte modifiée.
5. Placer le joint d'étanchéité 92004 sur la patte.
6. Installer l'adaptateur 93911 en orientant les filets coniques 1/4 NPT vers l'extérieur. Fixer l'adaptateur au moyen des vis Y6-45-C et des quatre anciennes rondelles de blocage.
REMARQUE: Il est impossible d'assembler le coude si l'adaptateur est mal orienté.
7. Raccorder le coude de 90° 59756-4 à l'adaptateur.
8. Enlever une vis du collecteur supérieur. Utiliser cette vis pour fixer le support 93910 au collecteur.
9. Monter le compteur 59801 sur le support 93910 au moyen de la vis, de l'écrou et de la rondelle (fournis avec le compteur).
10. Raccorder le tuyau de signalisation à l'entrée du compteur marquée d'un Z et au coude de 90° 59756-4 (couper le tuyau à la longueur voulue).

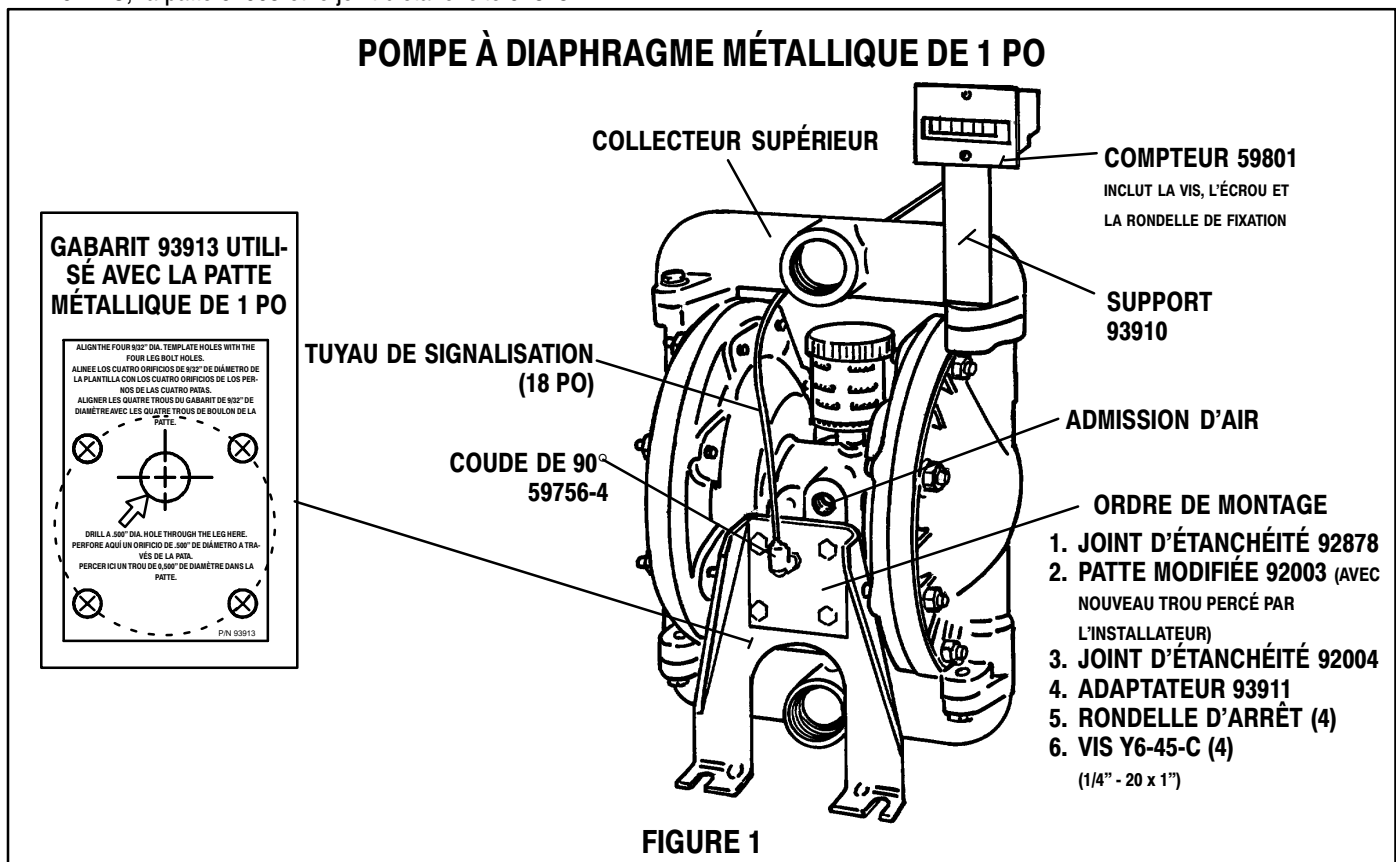

POMPES À DIAPHRAGME NON MÉTALLIQUE DE 1 PO, ET MÉTALLIQUE ET NON MÉTALLIQUE DE 1-1/2 PO, 2 PO (VOIR LA FIGURE 2)

REMARQUE: Consulter le manuel d'exploitation de la pompe.

1. Enlever les quatre vis Y6-42-C et l'adaptateur du côté de l'entrée d'air de la pompe.
2. Enlever le joint d'étanchéité 92878 et la cosse de mise à la terre.
3. Remplacer le vieux joint 92878 par le nouveau joint 92878 fourni dans la trousse.
4. Installer l'adaptateur 93911 en orientant les filets coniques 1/2 NPT vers l'extérieur. Dans le trou de vis (b) illustré à la figure 2, fixer l'adaptateur au moyen de deux vis Y6-42-C et deux des anciennes rondelles de blocage dans les 2 trous de vis inférieurs.

REMARQUE: Il est impossible d'installer le coude si l'adaptateur est mal orienté.

Pour utiliser le raccordement intérieur illustré à la figure 2, procéder comme suit:

5. Fixer le compteur 59801 à l'adaptateur 93912 au moyen de la vis, de l'écrou et de la rondelle (fournis avec le compteur).
6. Fixer le compteur et l'adaptateur dans le trou de vis (a) illustré à la figure 2, utiliser les nouvelles vis Y6-45-C et les deux autres rondelles de blocage.
7. Raccorder le coude de 90° 59756-4 à l'adaptateur.

Pour un montage sur le dessus, semblable à la figure 1, procéder comme suit.

8. Poser les vis Y6-42-C et les deux anciennes rondelles de blocage dans les trous de vis.
9. Fixer le compteur 59801 à support 93910 au moyen de la vis, de l'écrou et de la rondelle (fournis avec le compteur).
10. Enlever une vis du collecteur supérieur. Utiliser cette vis pour fixer le support 93910 au collecteur.
11. Raccorder le tuyau de signalisation à l'entrée du compteur marquée d'un Z et au coude de 90° 59756-4 (couper le tuyau à la longueur voulue).

POMPES À DIAPHRAGMES DE 1/2 PO (non illustrées)

REMARQUE: Consulter le manuel d'exploitation de la pompe.

1. Enlever les boulons de la soupape principale Y6-419-T (4).
2. Enlever le bouchon 93086 de la soupape à air principale du moteur.
3. Installer le nouveau bouchon 93909 (avec le trou fileté).
4. Remonter la soupape et remplacer les boulons de la soupape principale.
5. Installer le coude de 90° 59756-4.
6. Enlever une vis du collecteur supérieur. Utiliser la vis pour fixer le support 93910 au collecteur.
7. Fixer le compteur 59801 à support 93910 au moyen de la vis, de l'écrou et de la rondelle (fournis avec le compteur).
8. Raccorder le tuyau de signalisation à l'entrée du compteur marquée d'un Z et au coude de 90° 59756-4 (couper le tuyau à la longueur voulue).

POMPE À DIAPHRAGME MÉTALLIQUE DE 1-1/2 PO

(FIGURE MONTRANT LE RACCORDEMENT INTÉRIEUR)

