

MANUAL DEL OPERADOR

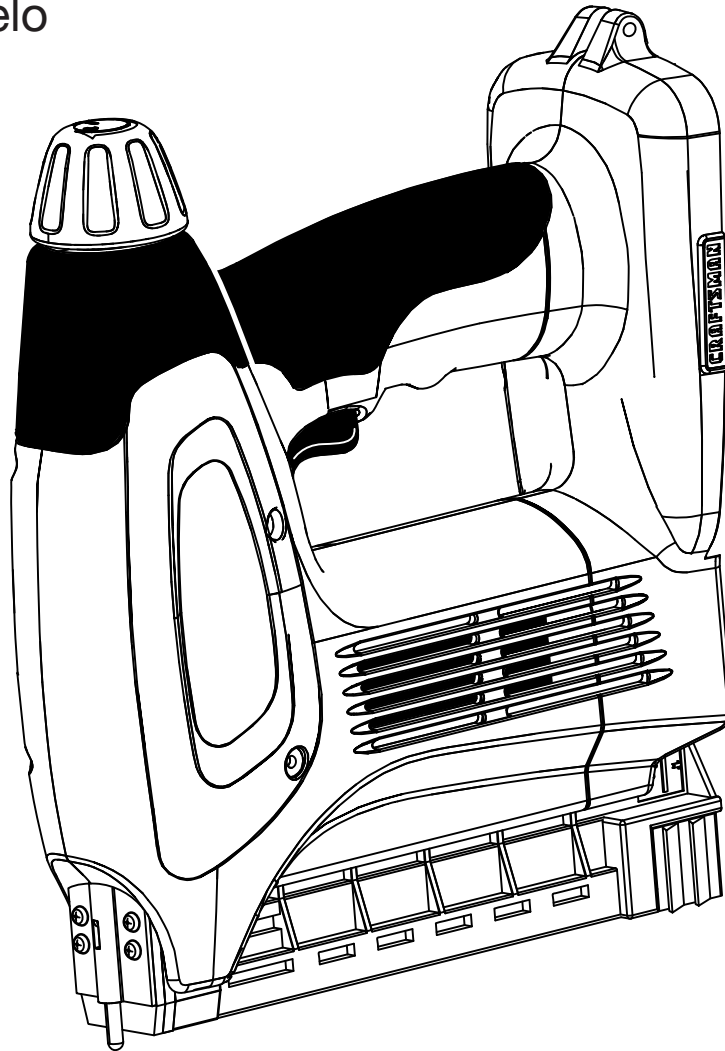

CLAVADORA-GRAPADORA DE 19,2 VOLTIOS

Núm De Modelo
315.115122



⚠ ADVERTENCIA: Para reducir el riesgo de lesiones, el usuario debe leer y comprender el manual del operador antes de usar este producto.

LAS PILAS Y LOS CARGADORES SE VENDEN POR SEPARADO

Teléfono de atención al consumidor: 1-800-932-3188

Sears, Roebuck and Co., 3333 Beverly Rd., Hoffman Estates, IL 60179 EUA

Visite el sitio web de Craftsman: www.sears.com/craftsman



ÍNDICE DE CONTENIDO

■ Garantía	2
■ Introducción	2
■ Reglas de seguridad generales	3-4
■ Reglas de seguridad específicas.....	4
■ Reglas de seguridad para el empleo del cargador	5
■ Símbolos.....	6-7
■ Características.....	8
■ Armado	9
■ Funcionamiento	9-13
■ Mantenimiento.....	13
■ Pedidos de piezas/Servicio.....	Pág. posterior

GARANTÍA

UN AÑO DE GARANTÍA TOTAL EN LAS HERRAMIENTAS CRAFTSMAN

Si esta herramienta Craftsman no le brinda satisfacción completa dentro de un período de un año a partir de la fecha de compra, **REGRÉSELA A LA TIENDA SEARS DE SU PREFERENCIA EN ESTADOS UNIDOS**, y Sears se la reemplazará gratis.

Si esta herramienta Craftsman se emplea para fines comerciales o se alquila, esta garantía es válida solamente durante 90 días a partir de la fecha de compra.

Esta garantía le confiere derechos legales específicos, y es posible que usted goce de otros derechos, los cuales pueden variar de estado a estado.

Sears, Roebuck and Co., Dept. 817 WA, Hoffman Estates, IL 60179

INTRODUCCIÓN

Esta herramienta ofrece numerosas características para hacer más agradable y placentero su uso. En el diseño de este producto se ha conferido prioridad a la seguridad, el desempeño y la fiabilidad, por lo cual se facilita su manejo y mantenimiento.

REGLAS DE SEGURIDAD GENERALES

⚠ ¡ADVERTENCIA! LEA Y COMPRENDA TODAS LAS INSTRUCCIONES. El incumplimiento de las instrucciones señaladas abajo puede causar descargas eléctricas, incendios y lesiones corporales serias.

GUARDE ESTAS INSTRUCCIONES

ÁREA DE TRABAJO

- **Mantenga limpia y bien iluminada el área de trabajo.** Una mesa de trabajo mal despejada y una mala iluminación son causas comunes de accidentes.
- **No utilice herramientas motorizadas en atmósferas explosivas, como las existentes alrededor de líquidos, gases y polvos inflamables.** Las herramientas eléctricas generan chispas que pueden encender el polvo y los vapores inflamables.
- **Mantenga alejados a los circunstantes, niños y demás presentes al utilizar una herramienta eléctrica.** Toda distracción puede causar la pérdida del control de la herramienta.

SEGURIDAD ELÉCTRICA

- **Toda herramienta de pilas, ya sea de pilas integradas o de paquete de pilas separado, debe recargarse únicamente con el cargador especificado para las pilas.** Un cargador que puede ser adecuado para un tipo de pilas puede significar un riesgo de incendio si se emplea con otro tipo de pilas.
- **Utilice las herramientas de pilas sólo con el paquete de pilas específicamente indicado.** El empleo de pilas diferentes puede presentar un riesgo de incendio.
- **Cargue las pilas solamente con el cargador indicado.**

MODELO	PAQUETE DE PILAS	CARGADOR
315.115122	130279003	Modelo 1425301
	130279005	(Art. Núm. 911041)
	(Art. Núm. 911375)	Modelo 315.115730
		(Art. Núm. 140301003)

- **No maltrate el cordón eléctrico. Para trasladar el cargador nunca lo sostenga del cordón. Mantenga el cordón alejado del calor, del aceite, de bordes afilados y de piezas móviles. Cambie de inmediato todo cordón eléctrico dañado.** Los cordones dañados pueden causar incendios.

SEGURIDAD PERSONAL

- **Permanezca alerta, preste atención a lo que esté haciendo y aplique el sentido común al utilizar herramientas eléctricas. No utilice la herramienta si está cansado o se encuentra bajo los efectos de alguna droga, alcohol o medicamento.** Un momento de inatención al utilizar una herramienta eléctrica puede causar lesiones corporales serias.
- **Vístase adecuadamente. No vista ropas holgadas ni joyas. Recójase el cabello si está largo. Mantenga el cabello, la ropa y los guantes alejados de las piezas móviles.** Las ropas holgadas, las joyas y el cabello largo pueden engancharse en las piezas móviles.

- **Evite un arranque accidental de la unidad. Asegúrese de que el interruptor esté en la posición de aseguramiento o de apagado antes de instalar el paquete de pilas.** Llevar las herramientas con el dedo en el interruptor o instalar el paquete de pilas en la herramienta con el interruptor puesto es causa común de accidentes.
- **Retire toda llave o herramienta de ajuste antes de encender la herramienta eléctrica.** Toda llave o herramienta de ajuste dejada en una pieza giratoria de la herramienta eléctrica puede causar lesiones corporales.
- **No estire el cuerpo para alcanzar mayor distancia. Mantenga una postura firme y buen equilibrio en todo momento.** La postura firme y el buen equilibrio permiten un mejor control de la herramienta en situaciones inesperadas.
- **Use equipo de seguridad. Siempre póngase protección ocular.** Cuando lo exijan las circunstancias debe ponerse careta contra el polvo, zapatos de seguridad antiderrapantes, casco o protección auditiva.
- **No vista ropas holgadas ni joyas. Recójase el cabello si está largo.** Las ropas holgadas y las joyas, así como el cabello largo, pueden resultar atraídas hacia el interior de las aberturas de ventilación.
- **No utilice la unidad al estar en una escalera o en un soporte inestable.** Una postura estable sobre una superficie sólida permite un mejor control de la herramienta en situaciones inesperadas.

EMPLEO Y CUIDADO DE LA HERRAMIENTA

- **Utilice prensas o cualquier otro medio práctico de asegurar y sostener la pieza de trabajo en una plataforma segura.** Sostener la pieza con la mano o contra el cuerpo es inestable y puede causar una pérdida de control.
- **No fuerce la herramienta. Utilice la herramienta adecuada al trabajo.** La herramienta adecuada efectúa mejor y de manera más segura el trabajo, si además se maneja a la velocidad para la que está diseñada.
- **No utilice la herramienta si el interruptor no enciende o no apaga.** Una herramienta que no puede controlarse con el interruptor es peligrosa y debe repararse.
- **Desconecte el paquete de pilas de la herramienta o ponga el interruptor en la posición de aseguramiento o apagado antes de efectuar ajustes, de cambiar accesorios o de guardar la herramienta.** Con tales medidas preventivas de seguridad se reduce el riesgo de poner en marcha accidentalmente la herramienta.
- **Guarde toda herramienta desocupada fuera del alcance de los niños y de toda persona no capacitada.** Las herramientas son peligrosas en manos de personas no capacitadas en el uso de las mismas.

REGLAS DE SEGURIDAD GENERALES

- **Cuando no esté usando el paquete de pilas, manténgalo alejado de todo objeto metálico como: clips, monedas, llaves, clavos, tornillos y otros objetos metálicos pequeños que puedan establecer conexión entre ambas terminales.** Establecer una conexión directa entre las dos terminales puede causar chispas, quemaduras o incendios.
- **Proporcione mantenimiento con cuidado a las herramientas. Mantenga las herramientas de corte afiladas y limpias.** Las herramientas de corte bien cuidadas, con bordes bien afilados, tienen menos probabilidad de atascarse en la pieza de trabajo y son más fáciles de controlar.
- **Revise para ver si hay desalineación o atoramiento de piezas móviles, ruptura de piezas o toda otra condición que pueda afectar el funcionamiento de la herramienta. Si se daña la herramienta, llévela a servicio antes de volver a utilizarla.** Numerosos accidentes son causados por herramientas mal cuidadas.
- **Sólo utilice accesorios recomendados por el fabricante para cada modelo en particular.** Accesorios que pueden ser adecuados para una

herramienta pueden significar un riesgo de lesiones si se emplean con otra herramienta.

- **Mantenga la herramienta y el mango secos, limpios y sin aceite ni grasa.** Siempre utilice un paño limpio para la limpieza de la unidad. Nunca utilice fluidos para frenos, gasolina, productos a base de petróleo ni solventes fuertes para limpiar la herramienta. Con el cumplimiento de esta regla se reduce el riesgo de una pérdida de control y el deterioro del alojamiento de plástico de la unidad.

SERVICIO

- **El servicio de la herramienta sólo debe ser efectuado por personal de reparación calificado.** Todo servicio o mantenimiento efectuado por personal no calificado puede significar un riesgo de lesiones.
- **Al dar servicio a una herramienta, sólo utilice piezas de repuesto idénticas. Siga las instrucciones señaladas en la sección “Mantenimiento” de este manual.** El empleo de piezas no autorizadas o el incumplimiento de las instrucciones de mantenimiento puede significar un riesgo de descarga eléctrica o de lesiones.

REGLAS DE SEGURIDAD ESPECÍFICAS

- **Sujete la herramienta por las superficies aisladas de sujeción al efectuar una operación en la cual la herramienta de corte pueda entrar en contacto con cables ocultos.** Con cualquier contacto de una herramienta de corte con un cable cargado se cargan las piezas metálicas expuestas de la herramienta de corte y recibe una descarga eléctrica el operador.
- **Familiarícese con su herramienta eléctrica. Lea cuidadosamente el manual del operador. Aprenda sus usos y limitaciones, así como los posibles peligros específicos de esta herramienta.** Con el cumplimiento de esta regla se reduce el riesgo de una descarga eléctrica, incendio o lesión seria.
- **Siempre use gafas de seguridad con protección lateral.** Los anteojos comunes sólo tienen lentes resistentes a los impactos. NO son anteojos de seguridad. Con el cumplimiento de esta regla se reduce el riesgo de posibles lesiones oculares.
- **Las herramientas de pilas no se necesitan conectar a una toma de corriente; por lo tanto, siempre están en condiciones de funcionamiento. Esté consciente de los posibles peligros cuando no esté usando la herramienta de pilas o cuando esté cambiando los accesorios de la misma.** Con el cumplimiento de esta regla se reduce el riesgo de una descarga eléctrica, incendio o lesión corporal seria.
- **No coloque herramientas de pilas ni las pilas mismas cerca del fuego o del calor.** De esta manera se reduce el riesgo de explosiones y de lesiones.

- **Nunca vuelva a utilizar una pila que haya sufrido una caída o un golpe sólido.** Las pilas dañadas pueden sufrir explosiones. Deseche de inmediato toda pila que haya sufrido una caída o cualquier daño.
- **Las pilas emanan gas de hidrógeno y pueden explotar en presencia de una fuente de inflamación, como una luz guía.** Para reducir el riesgo de lesiones corporales serias, nunca use un producto inalámbrico en presencia de llamas expuestas. La explosión de una pila puede lanzar fragmentos y compuestos químicos. Si ha quedado expuesto a la explosión de una pila, lávese de inmediato con agua.
- **No cargue herramientas de pilas en lugares mojados o húmedos.** Con el cumplimiento de esta regla se reduce el riesgo de una descarga eléctrica.
- **Para obtener resultados óptimos, debe cargar la herramienta de pilas en un lugar donde la temperatura esté entre 50°F (10°C) y 100°F (38°C). No guarde la herramienta a la intemperie ni en el interior de vehículos.**
- **En condiciones extremas de uso o temperatura las pilas pueden emanar líquido. Si el líquido llega a tocarle la piel, lávese de inmediato con agua y jabón, y después neutralice los efectos con jugo de limón o vinagre. Si le entra líquido en los ojos, láveselos con agua limpia por lo menos 10 minutos, y después busque de inmediato atención médica.** Con el cumplimiento de esta regla se reduce el riesgo de lesiones corporales serias.

REGLAS DE SEGURIDAD PARA EL EMPLEO DEL CARGADOR

 **¡ADVERTENCIA! LEA Y COMPRENDA TODAS LAS INSTRUCCIONES.** El incumplimiento de las instrucciones señaladas abajo puede causar una descarga eléctrica, incendio y/o lesiones serias.

■ **Antes de emplear el cargador de pilas,** lea todas las instrucciones y las marcas precautorias del manual, del cargador, de la pila y del producto con el cual se utiliza dicha pila, con el fin de evitar un empleo indebido del producto y posibles lesiones corporales o daños físicos.

 **PRECAUCIÓN:** Para reducir el riesgo de una descarga eléctrica o de dañar el cargador y la pila, sólo cargue pilas recargables de níquel-cadmio como se indique específicamente en el cargador. Otros tipos de pilas pueden estallar y causar lesiones corporales así como daños materiales.

■ **No utilice el cargador a la intemperie ni lo exponga a condiciones húmedas o mojadas.** La introducción de agua en el cargador aumenta el riesgo de una descarga eléctrica.

■ **El uso de un accesorio no recomendado o vendido por el fabricante del cargador de pilas puede significar un riesgo de incendio, descarga eléctrica o lesiones corporales.** Con el cumplimiento de esta regla se reduce el riesgo de una descarga eléctrica, incendio o lesión seria.

■ **No maltrate el cordón eléctrico ni el cargador.** Para trasladar el cargador nunca lo sostenga del cordón. No tire del cordón del cargador en lugar de tirar de la clavija al desconectar el aparato de la toma de corriente. Puede dañar el cordón o el cargador y causar un peligro de descarga eléctrica. Cambie de inmediato todo cordón eléctrico dañado.

■ **Asegúrese de que el cordón eléctrico esté ubicado de tal manera que nadie lo pise o se tropiece con él, no toque bordes afilados o piezas en movimiento ni quede sujeto a daños ni tensiones.** De esta manera se reduce el riesgo de caídas accidentales que pudieran causar lesiones personales y daños al cordón, lo cual podría ocasionar una descarga eléctrica.

■ **Mantenga el cordón y el cargador alejados del calor para evitar dañar el alojamiento o las partes internas de la unidad.**

■ **No permita que gasolina, aceites, productos a base de petróleo, etc., lleguen a tocar las piezas de plástico.** Dichos productos contienen compuestos químicos que pueden dañar, debilitar o destruir el plástico.

■ **No debe emplearse un cordón de extensión a menos que sea absolutamente necesario.** El empleo de un cordón de extensión inadecuado puede significar un riesgo de incendio o descarga eléctrica. Si es necesario utilizar un cordón de extensión, asegúrese:

- De que las patillas de la clavija del cordón de extensión sean del mismo número, tamaño y forma que las de la clavija del cargador.
- De que el cordón de extensión esté bien conectado y en buenas condiciones eléctricas; y
- De que el calibre de los conductores sea suficiente para el amperaje de corriente alterna nominal del cargador, como se indica abajo:

Long. cordón (pies)	25'	50'	100'
Calibre cond. (AWG)	16	16	16

NOTA: AWG = Calibre conductores norma americana

■ **No utilice el cargador si está dañado el cordón o la clavija,** ya que podría causar un corto circuito y una descarga eléctrica. Si está dañada una pieza, un técnico de servicio autorizado debe reemplazar el cargador.

■ **No utilice el cargador si el mismo ha sufrido una caída, un golpe sólido o un daño de cualquier tipo.** Llévelo a un técnico de servicio autorizado para una revisión eléctrica y así determinar si el cargador está en buenas condiciones de funcionamiento.

■ **No desarme el cargador.** Llévelo a un técnico de servicio autorizado si requiere servicio o una reparación. Si se rearma la unidad de manera incorrecta, puede presentarse un riesgo de descarga eléctrica o incendio.

■ **Para reducir el riesgo de una descarga eléctrica, desconecte el cargador de la toma de corriente antes de iniciar una tarea de mantenimiento o de limpieza.**

■ **Cuando no esté en uso el cargador desconéctelo del suministro de voltaje.** De esta manera se reduce el riesgo de una descarga eléctrica o daños al cargador si artículos metálicos caen en la abertura. También esto ayuda a evitar dañar el cargador en el caso de una subida de voltaje.

■ **Riesgo de descarga eléctrica.** No toque ninguna parte sin aislar del conector de salida, ni ninguna terminal de las pilas en tales condiciones.

■ **Guarde estas instrucciones.** Consúltelas con frecuencia y empléelas para instruir a otras personas que puedan utilizar esta herramienta. Si presta a alguien esta herramienta, facilítele también las instrucciones con el fin de evitar un uso indebido del producto y posibles lesiones.











 **ADVERTENCIA:** Algunos polvos generados al efectuarse operaciones de lijado, aserrado, esmerilado, taladrado y de otros tipos en la construcción, contienen sustancias químicas sabidas causantes de cáncer, defectos congénitos y otras afecciones del aparato reproductor. Algunos ejemplos de estas sustancias químicas son:

- plomo de las pinturas a base de plomo,
- silicio cristalino de los ladrillos, del cemento y de otros productos de albañilería, y
- arsénico y cromo de la madera químicamente tratada.

El riesgo de una exposición corporal a estos compuestos varía, según la frecuencia con que se realice este tipo de trabajo. Para reducir la exposición personal a este tipo de compuestos: trabaje en áreas bien ventiladas, y con equipo de seguridad aprobado, tal como las caretas para el polvo especialmente diseñadas para filtrar partículas microscópicas.



SÍMBOLOS

Es posible que se empleen en esta herramienta algunos de los siguientes símbolos. Le suplicamos estudiarlos y aprender su significado. Una correcta interpretación de estos símbolos le permitirá utilizar mejor y de manera más segura la herramienta.

SÍMBOLO	NOMBRE	DENOMINACIÓN/EXPLICACIÓN
V	Volts	Voltaje
A	Amperes	Corriente
Hz	Hertz	Frecuencia (ciclos por segundo)
W	Watts	Potencia
min	Minutos	Tiempo
~	Corriente alterna	Tipo de corriente
—	Corriente continua	Tipo o característica de corriente
n_0	Velocidad en vacío	Velocidad de rotación, en vacío
	Fabricación Clase II	Fabricación con doble aislamiento
.../min	Por minuto	Revoluciones, carreras, velocidad superficial, órbitas, etc., por minuto
	Alerta de condiciones húmedas	No exponga la unidad a la lluvia ni la use en lugares húmedos.
	Lea el manual del operador	Para reducir el riesgo de lesiones, el usuario debe leer y comprender el manual del operador antes de usar este producto.
	Protección ocular	Cuando utilice este producto, póngase siempre gafas de seguridad o anteojos protectores con protección lateral y una careta protectora completa.
	Alerta de seguridad	Precauciones para su seguridad.
	Símbolo de no acercar las manos	Si no mantiene las manos alejadas de la hoja de corte, se causará serias lesiones corporales.
	Símbolo de no acercar las manos	Si no mantiene las manos alejadas de la hoja de corte, se causará serias lesiones corporales.
	Símbolo de no acercar las manos	Si no mantiene las manos alejadas de la hoja de corte, se causará serias lesiones corporales.
	Símbolo de no acercar las manos	Si no mantiene las manos alejadas de la hoja de corte, se causará serias lesiones corporales.
	Superficie caliente	Para reducir el riesgo de lesiones corporales o daños materiales evite tocar toda superficie caliente.

SÍMBOLOS

Las siguientes palabras de señalización y sus significados tienen el objeto de explicar los niveles de riesgo relacionados con este producto.

SÍMBOLO	SEÑAL	SIGNIFICADO
	PELIGRO:	Indica una situación peligrosa inminente, la cual, si no se evita, causará la muerte o lesiones serias.
	ADVERTENCIA:	Indica una situación peligrosa posible, la cual, si no se evita, podría causar la muerte o lesiones serias.
	PRECAUCIÓN:	Indica una situación peligrosa posible, la cual, si no se evita, podría causar lesiones menores o leves.
	PRECAUCIÓN:	(Sin el símbolo de alerta de seguridad) Indica una situación que puede producir daños materiales.

SERVICIO

El servicio de la herramienta requiere extremo cuidado y conocimientos técnicos, por lo cual sólo debe ser efectuado por un técnico de servicio calificado. Para dar servicio a la herramienta, le sugerimos llevarla al **CENTRO DE SERVICIO AUTORIZADO** de su preferencia para que la reparen. Al dar servicio a la unidad, sólo utilice piezas de repuesto idénticas.

 **ADVERTENCIA:** Para evitar lesiones corporales serias, no intente utilizar este producto sin haber leído y comprendido totalmente el manual del operador. Guarde este manual del operador y estúdielo frecuentemente para lograr un funcionamiento seguro y continuo de este producto, y para instruir a otras personas quienes pudieran utilizarlo.

ADVERTENCIA:



Cualquier herramienta eléctrica en funcionamiento puede lanzar objetos hacia los ojos, lo cual puede causar serios daños a los mismos. Antes de comenzar a utilizar una herramienta eléctrica, póngase siempre gafas de seguridad o anteojos protectores con protección lateral y careta completa si es necesario. Recomendamos la careta protectora de visión amplia encima de los anteojos normales, o los anteojos protectores estándar con protección lateral. Siempre póngase protección ocular con la marca de cumplimiento de la norma ANSI Z87.1.

GUARDE ESTAS INSTRUCCIONES

CARACTERÍSTICAS

ESPECIFICACIONES

Motor.....	19,2 volts corr. cont.
Interruptor.....	Gatillo de un un disparo
Velocidad de grapado	40 disparos/min.
Tamaño de las grapas	anchura de la corona de 3/8 pulgada, 1/4, 5/16, 3/8, 1/2, 17/32, 9/16 pulg. de long.
Tamaño de los clavos.....	Calibre 18, 3/4, 1 pulg., 1-1/4 pulg. (19, 25,4 mm, 31,75 mm) de long.
Capacidad del alimentador	100 grapas o clavos
Corriente de entrada del cargador	120 Volts, 60 Hertz, sólo corr. alt.
Tiempo de carga	1 hora

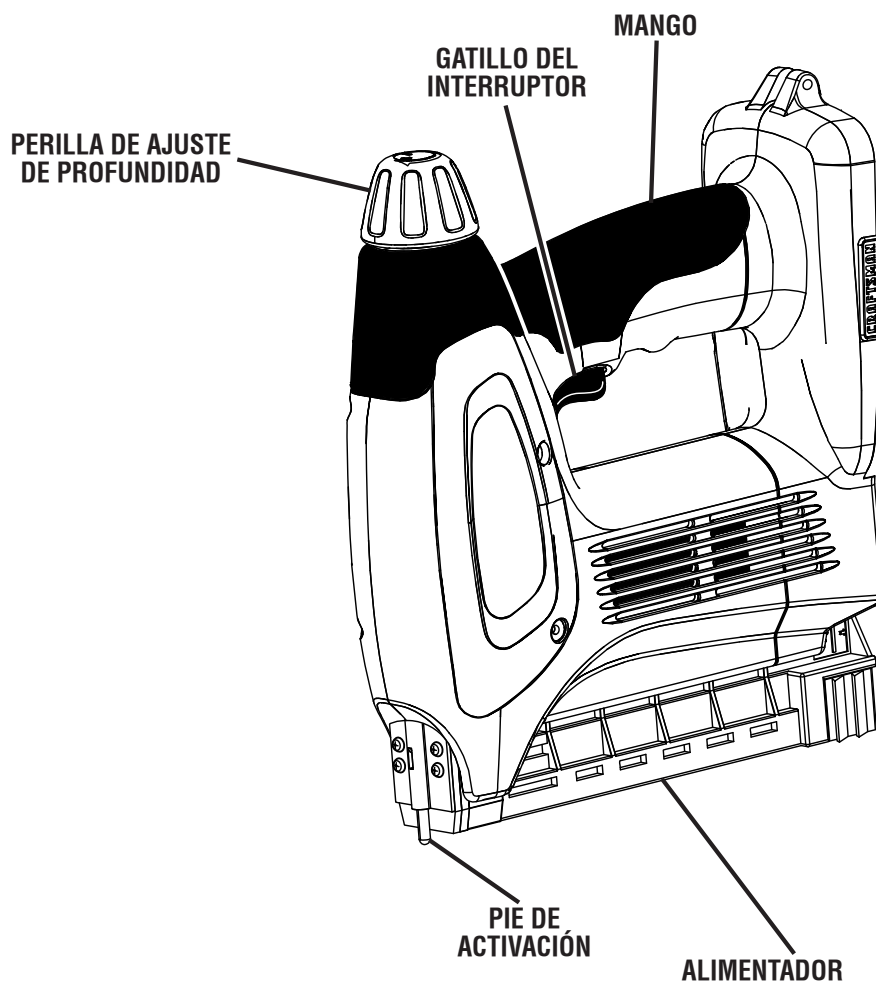

Fig. 1

FAMILIARÍCESE CON LA CLAVADORA-GRAPADORA INALÁMBRICA Vea la figura 1.

Antes de intentar usar este producto, familiarícese con todas las características de funcionamiento y reglas de seguridad del mismo.

GATILLO DEL INTERRUPTOR

El gatillo del interruptor está convenientemente situado bajo el mango. Si se tira del gatillo del interruptor se dispara un clavo o grapa a la vez.

INTERBLOQUEO DE SEGURIDAD

El interbloqueo de seguridad evita un encendido accidental de la clavadora-grapadora. Para desengranar el interbloqueo de seguridad, oprima el pie de activación de la clavadora-grapadora contra la pieza de trabajo.

PERILLA DE AJUSTE DE PROFUNDIDAD

La perilla de ajuste de profundidad sirve para controlar la profundidad de introducción de la clavo o grapa.

ARMADO

DESEMPAQUETADO

Embarcamos este producto completamente armado.

- Extraiga cuidadosamente de la caja la herramienta y los accesorios. Asegúrese de que estén presentes todos los artículos enumerados en la lista de empaquetado.
- Inspeccione cuidadosamente la herramienta para asegurarse de que no haya sufrido ninguna rotura o daño durante el transporte.
- No deseche el material de empaquetado hasta que haya inspeccionado cuidadosamente la herramienta y la haya utilizado satisfactoriamente.
- Si hay piezas dañadas o faltantes, le suplicamos llamar al 1-800-932-3188, donde le brindaremos asistencia.

LISTA DE EMPAQUETADO

Clavadora-grapadora

Clavos de 1 pulg. (25,4 mm) (100)

Grapas de 1/2 pulg. (12,7 mm) (84)

Manual del operador

 **ADVERTENCIA:** Si faltan piezas, no utilice la herramienta sin haber reemplazado todas las piezas faltantes. La inobservancia de esta advertencia puede causar lesiones serias.

 **ADVERTENCIA:** No intente modificar esta herramienta ni hacer accesorios no recomendados para la misma. Cualquier alteración o modificación constituye maltrato el cual puede causar una condición peligrosa, y como consecuencia posibles lesiones corporales serias.

 **ADVERTENCIA:** Para evitar un arranque accidental que podría causar lesiones corporales serias, siempre desmonte de la herramienta el paquete de pilas al montarle piezas a aquélla.

FUNCIONAMIENTO

 **ADVERTENCIA:** No permita que su familiarización con las herramientas lo vuelva descuidado. Tenga presente que un descuido de un instante es suficiente para causar una lesión grave.

 **ADVERTENCIA:** Cuando utilice herramientas, póngase siempre gafas de seguridad o anteojos protectores con protección lateral. La inobservancia de esta advertencia puede causar el lanzamiento de objetos a los ojos, y por consecuencia posibles lesiones serias.

 **ADVERTENCIA:** No utilice ningún aditamento o accesorio no recomendado por el fabricante de esta herramienta. El empleo de aditamentos o accesorios no recomendados puede causar lesiones serias.

APLICACIONES

Esta herramienta puede emplearse para los fines siguientes:

- Esta clavadora-grapadora está diseñada para clavado y grapado liviano en madera.

PRECAUCIÓN: Si en cualquier momento durante el proceso de carga no está encendido ninguno de los diodos luminiscentes, retire del cargador el paquete de pilas para evitar dañar el producto. NO introduzca otra pila. Devuelva el cargador y la pila al centro de servicio más cercano para su revisión o reemplazo.

FUNCIONAMIENTO DE LOS DIODOS LUMINISCENTES DEL CARGADOR

LOS DIODOS LUMINISCENTES SE ENCIENDEN PARA INDICAR UN CIERTO ESTADO DEL CARGADOR Y DEL PAQUETE DE PILAS:

- Diodo rojo encendido = Modo de carga rápida.
- Diodo verde encendido = Totalmente cargado y en modo de carga de mantenimiento.
- Diodo verde encendido = Cuando el paquete de pilas se introduce en el cargador, indica paquete de pilas caliente o que está fuera del intervalo normal de temperatura.
- Diodos verde y amarillo encendidos = Paquete de pilas sumamente descargado o defectuoso.
- Ningún diodo encendido = Cargador o paquete de pilas defectuoso.

CÓMO CARGAR EL PAQUETE DE PILAS

El paquete de pilas de esta herramienta se ha enviado con carga baja para evitar posibles problemas. Por lo tanto, debe cargarlo hasta que no se encienda el diodo luminiscente verde de la parte frontal del cargador.

NOTA: Las pilas no alcanzan su carga completa la primera vez que se cargan. Se requieren varios ciclos (de funcionamiento y carga) para que se carguen completamente.

FUNCIONAMIENTO

CÓMO CARGAR EL PAQUETE DE PILAS CUANDO ESTÁ FRÍO

Ve la figura 2.

Si el paquete de pilas está abajo del intervalo de temperatura normal, se enciende el diodo luminiscente verde. Permita que el paquete de pilas alcance la temperatura normal, y entonces se enciende el diodo luminiscente rojo.

NOTA: Si el cargador no carga el paquete de pilas en circunstancias normales, regrese ambos, el paquete de pilas y el cargador, al centro de reparación Sears de su preferencia, para que los revisen.

- Sólo cargue el paquete de pilas con el cargador suministrado.
- Asegúrese de que el suministro de corriente sea sólo el doméstico normal, de **120 Volts, 60 Hertz, corr. alt.**
- Conecte el cargador al suministro de corriente.
- Coloque el paquete de pilas en el cargador, alineando la costilla realzada del paquete de pilas con la ranura del cargador.
- Empuje el paquete de pilas para asegurarse que los contactos del mismo se conecten adecuadamente con los contactos del cargador.
- Normalmente se enciende el diodo luminiscente rojo del cargador. Esto indica que el cargador está en el modo de carga rápida.
- El diodo luminiscente rojo permanece encendido aproximadamente 1 hora y después se enciende el verde. El diodo luminiscente verde encendido significa que el paquete de pilas está totalmente cargado y que el cargador está en el modo de carga de mantenimiento.

NOTA: El diodo luminiscente verde permanece encendido hasta que se retira el paquete de pilas del cargador o éste se desconecta del suministro de corriente.

- Si se encienden ambos diodos luminiscentes, el amarillo y el verde, esto indica que el paquete de pilas está sumamente descargado o defectuoso. Permita que el paquete de pilas permanezca en el cargador de 15 a 30 minutos. Cuando el paquete de pilas alcance el nivel normal de voltaje, el diodo rojo debe encender. Si el diodo rojo no se enciende después de 30 minutos, esto

puede indicar que el paquete de pilas está defectuoso y debe reemplazarse.

- Después de un uso normal, se requiere cuando menos 1 hora de tiempo de carga para recargar completamente el paquete de pilas.
- El paquete de pilas se siente un poco caliente al tocarse mientras está cargándose. Esto es normal y no indica ningún problema.
- No coloque el cargador ni el paquete de pilas en ningún área extremadamente calurosa o fría. Funcionan mejor a la temperatura normal del interior.

NOTA: El cargador y el paquete de pilas se deben colocar en un lugar donde la temperatura sea más de 50°F (10°C) pero menos de 100°F (38°C).

- Una vez cargadas completamente las pilas, desconecte el cargador del suministro de corriente y retire el paquete de pilas.

EL PAQUETE DE PILAS APARECE EN EL CARGADOR

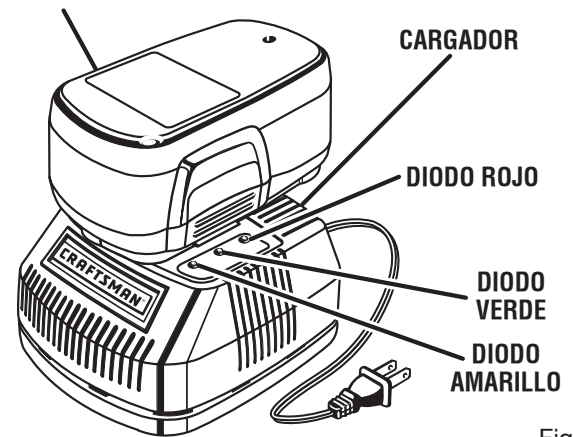

Fig. 2

FUNCIONAMIENTO

CÓMO CARGAR EL PAQUETE DE PILAS CUANDO ESTÁ CALIENTE

Cuando se usa continuamente esta herramienta, el paquete de pilas se calienta. Si está caliente el paquete de pilas, debe dejarse enfriar durante 30 minutos aproximadamente antes de proceder a recargarlo. Cuando el paquete de pilas se descarga y está caliente, el diodo luminiscente verde se enciende en lugar del rojo. Después de 30 minutos, vuelva a introducir el paquete de pilas en el cargador. Si el diodo luminiscente verde continúa encendido, devuelva el paquete de pilas al centro de reparación Sears más cercano para su revisión o reemplazo.

NOTA: Esta situación sólo ocurre cuando se calientan las pilas debido al uso continuo de la herramienta. No ocurre en circunstancias normales. Para cargar normalmente las pilas consulte la sección “CÓMO CARGAR EL PAQUETE DE PILAS CUANDO ESTÁ FRÍO”. Si el cargador no carga el paquete de pilas en circunstancias normales, regrese ambos, tanto el paquete como el cargador, al centro de reparación Sears de su preferencia, para que los revisen eléctricamente.

PARA INSTALAR EL PAQUETE DE PILAS

Vea la figura 3.

- Coloque el paquete de pilas en la herramienta. Alinee la costilla realzada del paquete de pilas con la ranura situada dentro de la herramienta.
- Asegúrese de que los pestillos situados en ambos lados del paquete de pilas entren completamente en su lugar con un chasquido y de que el paquete quede asegurado en la herramienta antes de empezar a utilizar ésta.

PRECAUCIÓN: Al colocar el paquete de pilas en la herramienta, asegúrese de que la costilla del paquete quede alineada con la ranura del interior de la herramienta y de que los pestillos entren completamente en su lugar con un chasquido. Si no se monta debidamente el paquete de pilas pueden dañarse los componentes internos.

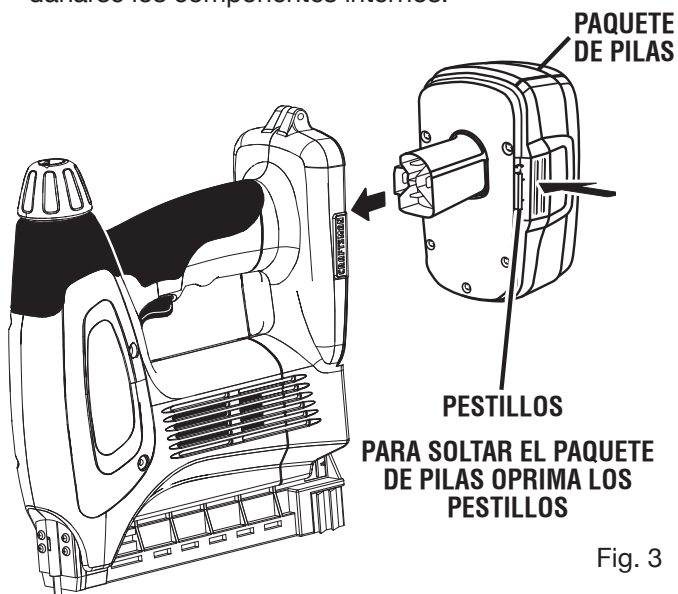

Fig. 3

PARA DESMONTAR EL PAQUETE DE PILAS

Vea la figura 3.

- Oprima los pestillos situados en ambos lados del paquete de pilas para soltar éste de la herramienta.
- Retire de la herramienta el paquete de pilas.

OPERACIÓN DE CARGA DE LAS GRAPAS EN LA HERRAMIENTA

Vea la figura 4 y 5.

- Retire de la herramienta el paquete de pilas.
- Sujete la herramienta en posición invertida, oprima el pestillo, y deslice la base para abrirla.
- Coloque las grapas en el canal, con las patas de las mismas hacia arriba, y luego cierre la base.
- Asegúrese de que el pestillo esté firmemente fijo en su lugar.
- Vuelva a montar el paquete de pilas en la herramienta.

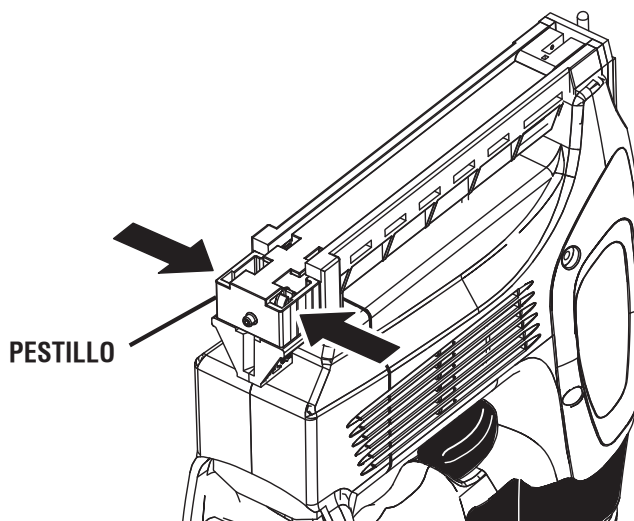

Fig. 4

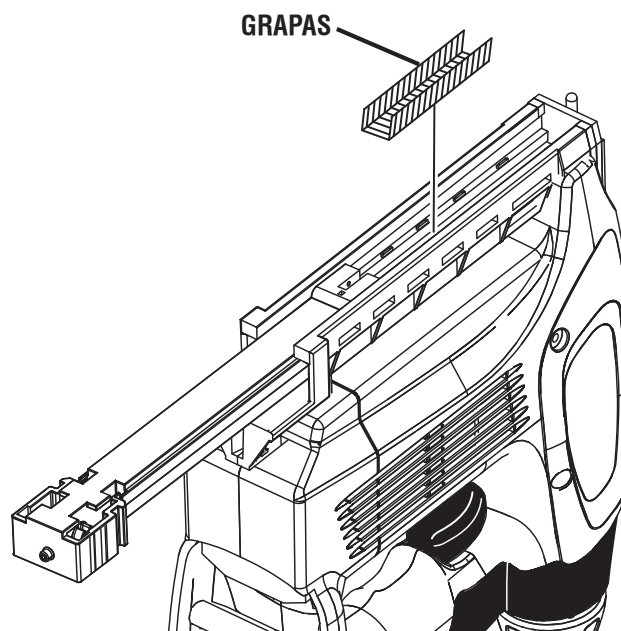

Fig. 5

FUNCIONAMIENTO

⚠ ADVERTENCIA: Las herramientas de pilas siempre están en condiciones de funcionamiento. Por lo tanto, siempre debe estar asegurado el interruptor cuando no esté usándose o el operador lo lleve por un lado.

OPERACIÓN DE CARGA DE LOS CLAVOS EN LA HERRAMIENTA

Vea la figuras 4 a 6.

- Retire de la herramienta el paquete de pilas.
- Sujete la herramienta en posición invertida, oprima el pestillo, y deslice la base para abrirla.
- Coloque los clavos en el centro del canal, con la cabeza en "T" asentada en la base de la ranura. Cierre la base, asegurándose de que la tira de clavos permanezca vertical en el canal.
- Asegúrese de que el pestillo esté firmemente fijo en su lugar.
- Vuelva a montar el paquete de pilas en la herramienta.

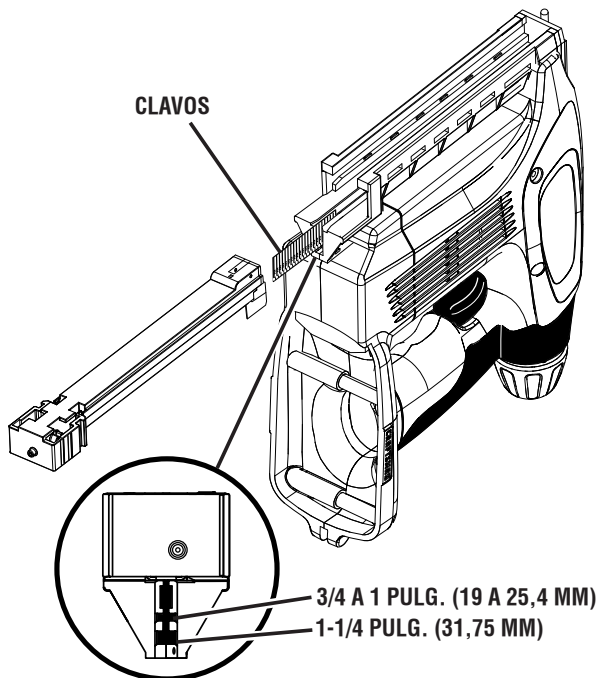

Fig. 6

AJUSTE DE LA PROFUNDIDAD

Vea la figura 7.

- Para aplicar más fuerza en el clavado o grapado, gire a la derecha la perilla de ajuste de profundidad.
- Para aplicar menos fuerza en el clavado o grapado, gire a la izquierda la perilla de ajuste de profundidad.
- Para lograr los resultados deseados, pruebe en una pieza desechable del mismo material al que vaya a usar.

NOTA: Para clavar o grapar en materiales más duros se requiere más fuerza.

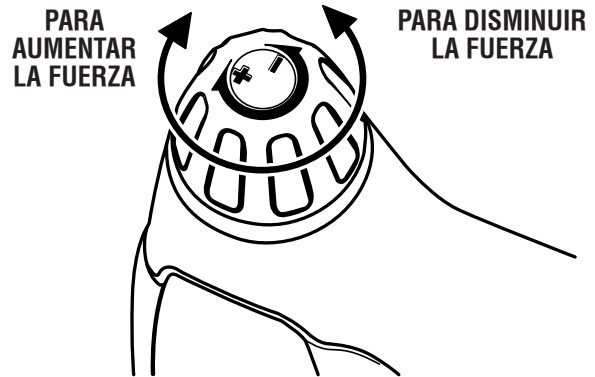

Fig. 7

CLAVADO O GRAPADO

Vea la figura 8.

- Sujete firmemente el mango, con el alimentador asentado en la pieza de trabajo, formando un ángulo de 90°.
- Para desengranar el interbloqueo de seguridad, oprima el pie de activación de la clavadora-grapadora contra la pieza de trabajo. El pie de activación debe estar oprimido antes de oprimirse el gatillo del interruptor.
- Para introducir una puntilla o grapa tire del gatillo.
- Suelte el gatillo del interruptor y el pie de activación antes de introducir otra puntilla o grapa.

NOTA: Para que se restablezca la unidad, debe soltar el pie de activación y el gatillo del interruptor por cada clavo o grapa. La herramienta no dispara otro clavo o grapa si no se han liberado el pie de activación y el gatillo del interruptor.

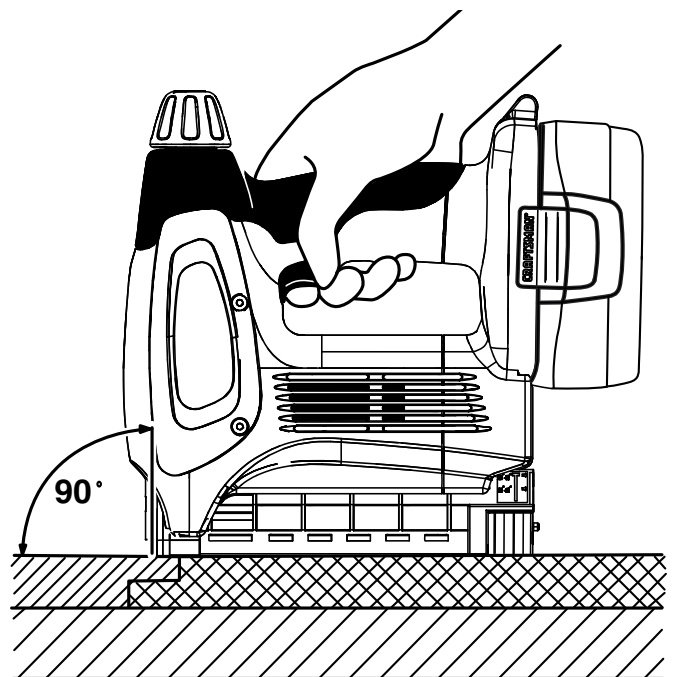

Fig. 8

FUNCIONAMIENTO

CÓMO RETIRAR UN CLAVO O GRAPA ATORADO

- Retire de la herramienta el paquete de pilas.
- Sujete la herramienta en posición invertida, oprima el pestillo, y deslice la base para abrirla.
- Retire del alimentador todos los clavos o grapas restantes.

- Retire el clavo o grapa atorado con unas pinzas de punta de aguja.

NOTA: Debe de retirar el clavo o grapa atorado antes de seguir utilizando la herramienta. Si trata de disparar un clavo o grapa mientras esté atascada la herramienta, podría dañar el mecanismo.

MANTENIMIENTO

ADVERTENCIA: Al dar servicio a la herramienta, sólo utilice piezas de repuesto Craftsman idénticas. El empleo de piezas diferentes puede presentar un peligro o causar daños al producto.

ADVERTENCIA: Cuando utilice aire comprimido para limpiar herramientas, póngase siempre gafas protectoras o anteojos de seguridad con protección lateral. Si la operación genera mucho polvo, también póngase una mascarilla contra el polvo.

ADVERTENCIA: Para evitar lesiones corporales serias, siempre retire el paquete de pilas de la herramienta al limpiarla o darle mantenimiento.

MANTENIMIENTO GENERAL

Evite el empleo de solventes al limpiar piezas de plástico. La mayoría de los plásticos son susceptibles a diferentes tipos de solventes comerciales y pueden resultar dañados. Utilice paños limpios para eliminar la suciedad, el polvo, el aceite, la grasa, etc.

ADVERTENCIA: No permita en ningún momento que fluidos para frenos, gasolina, productos a base de petróleo, aceites penetrantes, etc., lleguen a tocar las piezas de plástico. Las sustancias químicas pueden dañar, debilitar o destruir el plástico, lo cual a su vez puede producir lesiones corporales serias.

Solamente las piezas mostradas en la lista de piezas pueden ser reparadas o cambiadas por el consumidor. Todas las piezas restantes deben ser reemplazadas en un centro de servicio Sears.

PILAS

El paquete de pilas de esta herramienta está compuesto de pilas recargables de níquel-cadmio. El período de funcionamiento obtenible con cada carga depende del tipo de trabajo hecho.

Las pilas de esta herramienta están diseñadas para proporcionar una larga vida de servicio sin problemas. No obstante, como todas las pilas, finalmente se acaban. **No** desarme el paquete de pilas para tratar de cambiar las pilas. El manejo de estas pilas, especialmente cuando se traen puestos anillos y joyas, puede causar quemaduras serias.

Para lograr la más larga duración posible de las pilas, se sugiere lo siguiente:

- Retire el paquete de pilas del cargador una vez cargado completamente y listo para usarse.

Para guardar el paquete de pilas más de 30 días:

- Guarde el paquete de pilas donde la temperatura sea inferior a 80°F (26,7°C).
- Guarde descargadas las pilas.

REMOCIÓN Y PREPARACIÓN DEL PAQUETE DE PILAS PARA EL RECICLAJE



Para preservar los recursos naturales, le suplicamos reciclar o desechar debidamente las pilas.

Este producto contiene pilas de níquel-cadmio. Es posible que algunas leyes municipales, estatales o federales prohíban desechar las pilas de níquel-cadmio en la basura normal.

Consulte a las autoridades reguladoras de desechos para obtener información en relación con las alternativas de reciclado y desecho disponibles.

ADVERTENCIA: Al retirar el paquete de pilas, cubra las terminales del mismo con cinta adhesiva reforzada. No intente destruir o desarmar el paquete de pilas, ni de desmontar ninguno de sus componentes. Las pilas de níquel-cadmio deben reciclarse o desecharse debidamente. También, nunca toque ambas terminales con objetos metálicos y partes del cuerpo, ya que puede producirse un corto circuito. Manténgase fuera del alcance de los niños. La inobservancia de estas advertencias puede causar incendios y lesiones corporales serias.

Get it fixed, at your home or ours!

Your Home

For repair – **in your home** – of **all** major brand appliances, lawn and garden equipment, or heating and cooling systems, **no matter who made it, no matter who sold it!**

For the replacement parts, accessories and owner's manuals that you need to do-it-yourself.

For Sears professional installation of home appliances and items like garage door openers and water heaters.

1-800-4-MY-HOME® (1-800-469-4663)

Call anytime, day or night (U.S.A. and Canada)

www.sears.com www.sears.ca

Our Home

For repair of carry-in items like vacuums, lawn equipment, and electronics, call or go on-line for the location of your nearest **Sears Parts & Repair Center.**

1-800-488-1222

Call anytime, day or night (U.S.A. only)

www.sears.com

To purchase a protection agreement (U.S.A.) or maintenance agreement (Canada) on a product serviced by Sears:

1-800-827-6655 (U.S.A.)

1-800-361-6665 (Canada)

Para pedir servicio de reparación a domicilio, y para ordenar piezas:

1-888-SU-HOGARSM

(1-888-784-6427)

Au Canada pour service en français:

1-800-LE-FOYER^{MC}

(1-800-533-6937)

www.sears.ca

