

MANUAL DEL OPERADOR

CRAFTSMAN®

TALADRO-DESTORNILLADOR INALÁMBRICO DE ÁNGULO RECTO DE 3/8 pulg., 19,2 VOLTS

VELOCIDAD VARIABLE/INVERTIBLE

Número de modelo

315.115760

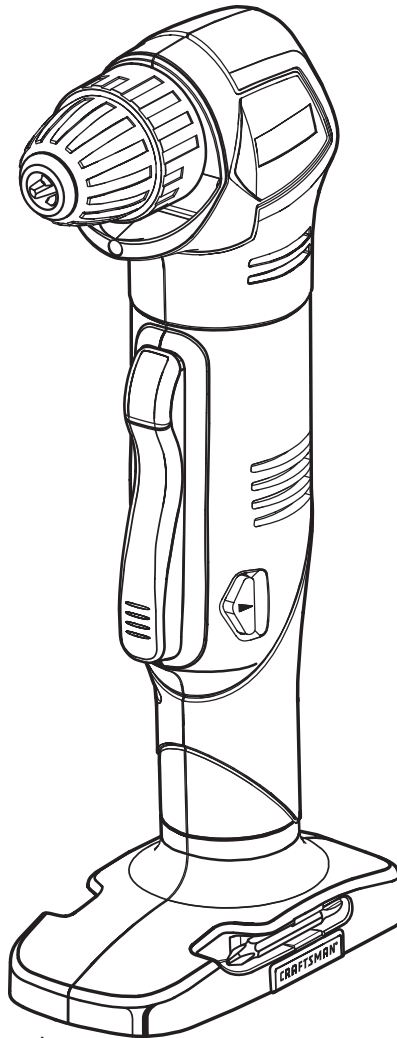

⚠ ADVERTENCIA: Para reducir el riesgo de lesiones, el usuario debe leer y comprender el manual del operador antes de usar este producto.

**LAS PILAS Y CARGADORES
SE VENDEN POR SEPARADO**

Teléfono de atención al consumidor: 1-800-932-3188

Sears, Roebuck and Co., 3333 Beverly Rd., Hoffman Estates, IL 60179 EUA

Visite el sitio web de Craftsman: www.sears.com/craftsman



ÍNDICE DE CONTENIDO

■ Garantía	2
■ Introducción.....	2
■ Reglas de seguridad generales	3-4
■ Reglas de seguridad específicas.....	4
■ Reglas de seguridad para el empleo del cargador	5
■ Símbolos.....	6-7
■ Características.....	8-9
■ Armado	10
■ Funcionamiento	11-14
■ Mantenimiento.....	15-16
■ Pedidos de piezas/Servicio.....	Pág. posterior

GARANTÍA

UN AÑO DE GARANTÍA TOTAL EN LAS HERRAMIENTAS CRAFTSMAN

Si esta herramienta Craftsman no le brinda satisfacción completa dentro de un período de un año a partir de la fecha de compra, **REGRÉSELA A LA TIENDA SEARS DE SU PREFERENCIA EN ESTADOS UNIDOS**, y Sears se la reemplazará gratis.

Si esta herramienta Craftsman se emplea para fines comerciales o se alquila, esta garantía es válida solamente durante 90 días a partir de la fecha de compra.

Esta garantía le confiere derechos legales específicos, y es posible que usted goce de otros derechos, los cuales pueden variar de estado a estado.

Sears, Roebuck and Co., Dept. 817 WA, Hoffman Estates, IL 60179

INTRODUCCIÓN

Esta herramienta ofrece numerosas características para hacer más agradable y placentero su uso. En el diseño de este producto se ha conferido prioridad a la seguridad, el desempeño y la fiabilidad, por lo cual se facilita su manejo y mantenimiento.

REGLAS DE SEGURIDAD GENERALES



¡ADVERTENCIA! Lea todas las instrucciones. El incumplimiento de las instrucciones señaladas abajo puede causar descargas eléctricas, incendios y lesiones serias. El término "herramienta eléctrica" empleado en todos los avisos de advertencia enumerados abajo se refiere a las herramientas eléctricas de cordón (alámbricas) y de pilas (inalámbricas).

GUARDE ESTAS INSTRUCCIONES

SEGURIDAD EN EL ÁREA DE TRABAJO

- **Mantenga limpia y bien iluminada el área de trabajo.** Un área de trabajo mal despejada o mal iluminada propicia accidentes.
- **No utilice herramientas motorizadas en atmósferas explosivas, como las existentes alrededor de líquidos, gases y polvos inflamables.** Las herramientas eléctricas generan chispas que pueden encender el polvo y los vapores inflamables.
- **Mantenga alejados a los niños y circunstantes al maniobrar una herramienta eléctrica.** Toda distracción puede causar la pérdida del control de la herramienta.

SEGURIDAD ELÉCTRICA

- **Las clavijas de las herramientas eléctricas deben corresponder a las tomas de corriente donde se conectan. Nunca modifique la clavija de ninguna forma. No utilice ninguna clavija adaptadora con herramientas eléctricas dotadas de contacto a tierra.** Conectando las clavijas originales en las tomas de corriente donde corresponden se disminuye el riesgo de una descarga eléctrica.
- **Evite el contacto del cuerpo con las superficies de objetos que estén haciendo tierra o estén conectados a ésta, como las tuberías, radiadores, estufas y refrigeradores.** Existe un mayor riesgo de descargas eléctricas si el cuerpo está haciendo tierra.
- **No exponga las herramientas eléctricas a la lluvia ni a condiciones de humedad.** La introducción de agua en una herramienta eléctrica aumenta el riesgo de descargas eléctricas.
- **No maltrate el cordón eléctrico. Nunca utilice el cordón para trasladar, desconectar o tirar de la herramienta eléctrica. Mantenga el cordón alejado del calor, del aceite, de bordes afilados y de piezas móviles.** Los cordones eléctricos dañados o enredados aumentan el riesgo de descargas eléctricas.
- **Al utilizar una herramienta eléctrica a la intemperie, use un cordón de extensión apropiado para el exterior.** Usando un cordón adecuado para el exterior se disminuye el riesgo de descargas eléctricas.
- **Cargue las pilas solamente con el cargador indicado.**

MODELO	PAQUETE DE PILAS	CARGADOR
315.115760	130279003	Modelo 1425301
	130279005	(Art. Núm. 911041)
	(Art. Núm. 911375)	Modelo 315.115730
		(Art. Núm. 140301003)

SEGURIDAD PERSONAL

- **Permanezca alerta, preste atención a lo que esté haciendo y aplique el sentido común al utilizar herramientas eléctricas. No utilice la herramienta eléctrica si está cansado o se encuentra bajo los efectos de alguna droga, alcohol o medicamento.** Un momento de inatención al utilizar una herramienta eléctrica puede causar lesiones corporales serias.

- **Use equipo de seguridad. Siempre póngase protección ocular.** El uso de equipo de seguridad como mascarilla para el polvo, calzado de seguridad, casco y protección para los oídos en las circunstancias donde corresponda disminuye el riesgo de lesiones.
- **Evite un arranque accidental de la unidad. Asegúrese de que el interruptor esté en la posición de apagado antes de conectar la herramienta.** Portar las herramientas eléctricas con el dedo en el interruptor, o conectarlas con el interruptor puesto, propicia accidentes.
- **Retire toda llave o herramienta de ajuste antes de encender la herramienta eléctrica.** Toda llave o herramienta de ajuste dejada en una pieza giratoria de la herramienta eléctrica puede causar lesiones.
- **No estire el cuerpo para alcanzar mayor distancia. Mantenga una postura firme y buen equilibrio en todo momento.** De esta manera se logra un mejor control de la herramienta eléctrica en situaciones inesperadas.
- **Vístase adecuadamente. No vista ropas holgadas ni joyas. Mantenga el cabello, la ropa y los guantes alejados de las piezas móviles.** Las ropas holgadas, las joyas y el cabello largo pueden engancharse en las piezas móviles.
- **Si se suministran dispositivos para conectar mangueras de extracción y captación de polvo, asegúrese de que éstas estén bien conectadas y se usen correctamente.** La utilización de estos dispositivos puede disminuir los peligros relacionados con el polvo.
- **No vista ropas holgadas ni joyas. Recójase el cabello si está largo.** Las ropas holgadas y las joyas, así como el cabello largo, pueden resultar atraídas hacia el interior de las aberturas de ventilación.
- **No utilice la unidad al estar en una escalera o en un soporte inestable.** Una postura estable sobre una superficie sólida permite un mejor control de la herramienta eléctrica en situaciones inesperadas.

EMPLEO Y CUIDADO DE LA HERRAMIENTA ELÉCTRICA

- **No fuerce la herramienta eléctrica. Utilice la herramienta eléctrica adecuada para cada trabajo.** La herramienta eléctrica adecuada efectúa mejor y de manera más segura el trabajo, si además se maneja a la velocidad para la que está diseñada.
- **No utilice la herramienta si el interruptor no enciende o no apaga.** Cualquier herramienta eléctrica que no pueda controlarse con el interruptor es peligrosa y debe repararse.
- **Desconecte la clavija del suministro de corriente o retire el paquete de pilas de la herramienta eléctrica, según sea el caso, antes de efectuarle cualquier ajuste, cambiarle accesorios o guardarla.** Tales medidas preventivas de seguridad reducen el riesgo de poner en marcha accidentalmente la herramienta.
- **Guarde las herramientas eléctricas desocupadas fuera del alcance de los niños y no permita que las utilicen personas no familiarizadas con las mismas o con estas instrucciones.** Las herramientas eléctricas son peligrosas en manos de personas no capacitadas en el uso de las mismas.
- **Preste servicio a las herramientas eléctricas. Revise para ver si hay desalineación o atoramiento de piezas móviles, ruptura de piezas o toda otra condición que pueda afectar el funcionamiento de la herramienta. Si está dañada la herramienta eléctrica, llévela a reparar antes de usarla.** Numerosos accidentes son causados por herramientas eléctricas mal cuidadas.

REGLAS DE SEGURIDAD GENERALES

- **Mantenga las herramientas de corte afiladas y limpias.** Las herramientas de corte bien cuidadas y con bordes bien afilados, tienen menos probabilidad de atascarse en la pieza de trabajo y son más fáciles de controlar.
- **Utilice la herramienta eléctrica, los accesorios y brocas, hojas de corte, ruedas de esmeril, etc. de conformidad con estas instrucciones, y de la forma apropiada para cada una de dichas herramientas, tomando en cuenta las condiciones de trabajo y la tarea por realizar.** Si se utiliza la herramienta eléctrica para operaciones diferentes de las indicadas podría originar una situación peligrosa.

EMPLEO Y CUIDADO DE LA HERRAMIENTA DE PILAS

- **Asegúrese de que el interruptor esté en la posición de apagado antes de introducir el paquete de pilas.** Introducir el paquete de pilas en una herramienta eléctrica que tenga el interruptor en encendido propicia accidentes.
- **Sólo cargue el paquete de pilas con el cargador especificado por el fabricante.** Un cargador adecuado para un tipo paquete de pilas puede significar un riesgo de incendio si se emplea con un paquete de pilas diferente.
- **Utilice las herramientas eléctricas sólo con los paquetes de pilas específicamente indicados.** El empleo de paquetes de pilas diferentes puede presentar un riesgo de incendio.
- **Cuando no esté utilizándose el paquete de pilas, manténgalo lejos de otros objetos metálicos como**

clips, monedas, llaves, clavos, tornillos y otros objetos metálicos pequeños que puedan establecer conexión entre ambas terminales. Establecer una conexión directa entre las dos terminales de las pilas puede causar quemaduras o incendios.

- **Si se maltratan las pilas, puede derramarse líquido de las mismas; evite todo contacto con éste. En caso de contacto, lávese con agua. Si el líquido llega a tocar los ojos, además busque atención médica.** El líquido de las pilas puede causar irritación y quemaduras.

SERVICIO

- **Permita que un técnico de reparación calificado preste servicio a la herramienta eléctrica, y sólo con piezas de repuesto idénticas.** De esta manera se mantiene la seguridad de la herramienta eléctrica.



¡ADVERTENCIA! Para reducir el riesgo de lesiones, el usuario debe leer el manual de instrucciones.

- **Al dar servicio a una herramienta eléctrica, sólo utilice piezas de repuesto idénticas. Siga las instrucciones señaladas en la sección "Mantenimiento" de este manual.** El empleo de piezas no autorizadas o el incumplimiento de las instrucciones de mantenimiento puede significar un riesgo de descarga eléctrica o de lesiones.

REGLAS DE SEGURIDAD ESPECÍFICAS

- **Sujete la herramienta por las superficies aisladas de sujeción al efectuar una operación en la cual la herramienta de corte pueda entrar en contacto con cables ocultos.** Con cualquier contacto de una herramienta de corte con un cable cargado se cargan las piezas metálicas expuestas de la herramienta de corte y recibe una descarga eléctrica el operador.
- **Familiarícese con su herramienta eléctrica. Lea cuidadosamente el manual del operador. Aprenda sus usos y limitaciones, así como los posibles peligros específicos de esta herramienta.** Con el cumplimiento de esta regla se reduce el riesgo de una descarga eléctrica, incendio o lesión seria.
- **Siempre use gafas de seguridad con protección lateral.** Los anteojos comunes sólo tienen lentes resistentes a los impactos. NO son anteojos de seguridad. Con el cumplimiento de esta regla se reduce el riesgo de posibles lesiones oculares.
- **Protéjase los pulmones. Use una careta o mascarilla contra el polvo si la operación genera mucho polvo.** Con el cumplimiento de esta regla se reduce el riesgo de lesiones corporales serias.
- **Protéjase los oídos. Durante períodos prolongados de utilización del producto, póngase protección para los oídos.** Con el cumplimiento de esta regla se reduce el riesgo de lesiones corporales serias.
- **Las herramientas de pilas no se necesitan conectar a una toma de corriente; por lo tanto, siempre están en condiciones de funcionamiento. Esté consciente de los posibles peligros cuando no esté usando la herramienta de pilas o cuando esté cambiando los accesorios de la misma.** Con el cumplimiento de esta regla se reduce el

riesgo de una descarga eléctrica, incendio o lesión corporal seria.

- **No coloque herramientas de pilas ni las pilas mismas cerca del fuego o del calor.** De esta manera se reduce el riesgo de explosiones y de lesiones.
- **Nunca vuelva a utilizar una pila que haya sufrido una caída o un golpe sólido.** Las pilas dañadas pueden sufrir explosiones. Deseche de inmediato toda pila que haya sufrido una caída o cualquier daño.
- **Las pilas emanan gas de hidrógeno y pueden explotar en presencia de una fuente de inflamación, como una luz guía.** Para reducir el riesgo de lesiones corporales serias, nunca use un producto inalámbrico en presencia de llamas expuestas. La explosión de una pila puede lanzar fragmentos y compuestos químicos. Si ha quedado expuesto a la explosión de una pila, lávese de inmediato con agua.
- **No cargue herramientas de pilas en lugares mojados o húmedos.** Con el cumplimiento de esta regla se reduce el riesgo de una descarga eléctrica.
- **Para obtener resultados óptimos, debe cargar la herramienta de pilas en un lugar donde la temperatura esté entre 50°F y 100°F. No guarde la herramienta a la intemperie ni en el interior de vehículos.**
- **En condiciones extremas de uso o temperatura las pilas pueden emanar líquido. Si el líquido llega a tocarle la piel, lávese de inmediato con agua y jabón, y después neutralice los efectos con jugo de limón o vinagre. Si le entra líquido en los ojos, láveselos con agua limpia por lo menos 10 minutos, y después busque de inmediato atención médica.** Con el cumplimiento de esta regla se reduce el riesgo de lesiones corporales serias.

REGLAS DE SEGURIDAD PARA EL EMPLEO DEL CARGADOR

⚠ ¡ADVERTENCIA! LEA Y COMPRENDA TODAS LAS INSTRUCCIONES. El incumplimiento de las instrucciones señaladas abajo puede causar descargas eléctricas, incendios y lesiones serias.

■ **Antes de emplear el cargador de pilas,** lea todas las instrucciones y las marcas precautorias del manual, del cargador, de la pila y del producto con el cual se utiliza dicha pila, con el fin de evitar un empleo indebido del producto y posibles lesiones corporales o daños físicos.

⚠ PRECAUCIÓN: Para reducir el riesgo de una descarga eléctrica o de dañar el cargador y la pila, sólo cargue pilas recargables de níquel-cadmio como se indique específicamente en el cargador. Otros tipos de pilas pueden estallar y causar lesiones corporales así como daños materiales.

■ **No utilice el cargador a la intemperie ni lo exponga a condiciones húmedas o mojadas.** La introducción de agua en el cargador aumenta el riesgo de una descarga eléctrica.

■ **El uso de un accesorio no recomendado o vendido por el fabricante del cargador de pilas puede significar un riesgo de incendio, descarga eléctrica o lesiones corporales.** Con el cumplimiento de esta regla se reduce el riesgo de una descarga eléctrica, incendio o lesión sería.

■ **No maltrate el cordón eléctrico ni el cargador.** Para trasladar el cargador nunca lo sostenga del cordón. No tire del cordón del cargador en lugar de tirar de la clavija al desconectar el aparato de la toma de corriente. Puede dañar el cordón o el cargador y causar un peligro de descarga eléctrica. Cambie de inmediato todo cordón eléctrico dañado.

■ **Asegúrese de que el cordón eléctrico esté ubicado de tal manera que nadie lo pise o se tropiece con él, no toque bordes afilados o piezas en movimiento ni quede sujeto a daños ni tensiones.** De esta manera se reduce el riesgo de caídas accidentales que pudieran causar lesiones personales y daños al cordón, lo cual podría ocasionar una descarga eléctrica.

■ **Mantenga el cordón y el cargador alejados del calor para evitar dañar el alojamiento o las partes internas de la unidad.**

■ **No permita que gasolina, aceites, productos a base de petróleo, etc., lleguen a tocar las piezas de plástico.** Dichos productos contienen compuestos químicos que pueden dañar, debilitar o destruir el plástico.

■ **No debe emplearse un cordón de extensión a menos que sea absolutamente necesario.** El empleo de un cordón de extensión inadecuado puede significar un riesgo de incendio o descarga eléctrica. Si es necesario utilizar un cordón de extensión, asegúrese:

- De que las patillas de la clavija del cordón de extensión sean del mismo número, tamaño y forma que las de la clavija del cargador.
- De que el cordón de extensión esté bien conectado y en buenas condiciones eléctricas; y
- De que el calibre de los conductores sea suficiente para el amperaje de corriente alterna nominal del cargador, como se indica abajo:

Long. cordón (pies)	25'	50'	100'
Calibre cordón (AWG)	16	16	16

NOTA: AWG = Calibre conductores norma americana

■ **No utilice el cargador si está dañado el cordón o la clavija,** ya que podría causar un corto circuito y una descarga eléctrica. Si está dañada una pieza, un técnico de servicio autorizado debe reemplazar el cargador.

■ **No utilice el cargador si el mismo ha sufrido una caída, un golpe sólido o un daño de cualquier tipo.** Llévelo a un técnico de servicio autorizado para una revisión eléctrica y así determinar si el cargador está en buenas condiciones de funcionamiento.

■ **No desarme el cargador.** Llévelo a un técnico de servicio autorizado si requiere servicio o una reparación. Si se rearma la unidad de manera incorrecta, puede presentarse un riesgo de descarga eléctrica o incendio.

■ **Para reducir el riesgo de una descarga eléctrica, desconecte el cargador de la toma de corriente antes de iniciar una tarea de mantenimiento o de limpieza.**

■ **Cuando no esté en uso el cargador desconéctelo del suministro de voltaje.** De esta manera se reduce el riesgo de una descarga eléctrica o daños al cargador si artículos metálicos caen en la abertura. También esto ayuda a evitar dañar el cargador en el caso de una subida de voltaje.

■ **Riesgo de descarga eléctrica.** No toque ninguna parte sin aislar del conector de salida, ni ninguna terminal de las pilas en tales condiciones.

■ **Guarde estas instrucciones.** Consúltelas con frecuencia y empléelas para instruir a otras personas que puedan utilizar esta herramienta. Si presta a alguien esta herramienta, facilítele también las instrucciones con el fin de evitar un uso indebido del producto y posibles lesiones.











⚠ ADVERTENCIA: Algunos polvos generados al efectuarse operaciones de lijado, aserrado, esmerilado, taladrado y de otros tipos en la construcción, contienen sustancias químicas sabidas causantes de cáncer, defectos congénitos y otras afecciones del aparato reproductor. Algunos ejemplos de estas sustancias químicas son:

- plomo de las pinturas a base de plomo,
- silicio cristalino de los ladrillos, del cemento y de otros productos de albañilería, y
- arsénico y cromo de la madera químicamente tratada.

El riesgo de la exposición a estos compuestos varía, según la frecuencia con que se realice este tipo de trabajo. Para reducir la exposición personal a este tipo de compuestos: trabaje en áreas bien ventiladas, y con equipo de seguridad aprobado, tal como las caretas para el polvo especialmente diseñadas para filtrar partículas microscópicas.



SÍMBOLOS

Es posible que se empleen en esta herramienta algunos de los siguientes símbolos. Le suplicamos estudiarlos y aprender su significado. Una correcta interpretación de estos símbolos le permitirá utilizar mejor y de manera más segura la herramienta.

SÍMBOLO	NOMBRE	DENOMINACIÓN/EXPLICACIÓN
V	Volts	Voltaje
A	Amperes	Corriente
Hz	Hertz	Frecuencia (ciclos por segundo)
W	Watts	Potencia
min	Minutos	Tiempo
~	Corriente alterna	Tipo de corriente
==	Corriente continua	Tipo o característica de corriente
n_0	Velocidad en vacío	Velocidad de rotación, en vacío
	Fabricación Clase II	Fabricación con doble aislamiento
.../min	Por minuto	Revoluciones, carreras, velocidad superficial, órbitas, etc., por minuto
	Alerta de condiciones húmedas	No exponga la unidad a la lluvia ni la use en lugares húmedos.
	Lea el manual del operador	Para reducir el riesgo de lesiones, el usuario debe leer y comprender el manual del operador antes de usar este producto.
	Protección ocular	Cuando utilice este producto, póngase siempre gafas de seguridad o anteojos protectores con protección lateral y una careta protectora completa.
	Alerta de seguridad	Precauciones para su seguridad.
	Símbolo de no acercar las manos	Si no mantiene las manos alejadas de la hoja de corte, se causará serias lesiones corporales.
	Símbolo de no acercar las manos	Si no mantiene las manos alejadas de la hoja de corte, se causará serias lesiones corporales.
	Símbolo de no acercar las manos	Si no mantiene las manos alejadas de la hoja de corte, se causará serias lesiones corporales.
	Símbolo de no acercar las manos	Si no mantiene las manos alejadas de la hoja de corte, se causará serias lesiones corporales.
	Superficie caliente	Para reducir el riesgo de lesiones corporales o daños materiales evite tocar toda superficie caliente.

SÍMBOLOS

Las siguientes palabras de señalización y sus significados tienen el objeto de explicar los niveles de riesgo relacionados con este producto.

SÍMBOLO	SEÑAL	SIGNIFICADO
	PELIGRO:	Indica una situación peligrosa inminente, la cual, si no se evita, causará la muerte o lesiones serias.
	ADVERTENCIA:	Indica una situación peligrosa posible, la cual, si no se evita, podría causar la muerte o lesiones serias.
	PRECAUCIÓN:	Indica una situación peligrosa posible, la cual, si no se evita, podría causar lesiones menores o leves.
	PRECAUCIÓN:	(Sin el símbolo de alerta de seguridad) Indica una situación que puede producir daños materiales.

SERVICIO

El servicio de la herramienta requiere extremo cuidado y conocimientos técnicos, por lo cual sólo debe ser efectuado por un técnico de servicio calificado. Para dar servicio a la herramienta, le sugerimos llevarla al **CENTRO DE SERVICIO AUTORIZADO** de su preferencia para que la reparen. Al dar servicio a la unidad, sólo utilice piezas de repuesto idénticas.

 **ADVERTENCIA:** Para evitar lesiones corporales serias, no intente utilizar este producto sin haber leído y comprendido totalmente el manual del operador. Guarde este manual del operador y estúdielo frecuentemente para lograr un funcionamiento seguro y continuo de este producto, y para instruir a otras personas quienes pudieran utilizarlo.

ADVERTENCIA:



Cualquier herramienta eléctrica en funcionamiento puede lanzar objetos hacia los ojos, lo cual puede causar serios daños a los mismos. Antes de comenzar a utilizar una herramienta eléctrica, póngase siempre gafas de seguridad o anteojos protectores con protección lateral y careta completa si es necesario. Recomendamos la careta protectora de visión amplia encima de los anteojos normales, o los anteojos protectores estándar con protección lateral. Siempre póngase protección ocular con la marca de cumplimiento de la norma ANSI Z87.1.

GUARDE ESTAS INSTRUCCIONES

CARACTERÍSTICAS

ESPECIFICACIONES DEL PRODUCTO

Portabrocas.....	3/8 pulg., de apriete sin llave
Motor.....	19.2 volts corr. cont.
Interruptor.....	Velocidad variable
Velocidad en vacío.....	De 0 a 1050 rev./min.
Corriente de entrada del cargador.....	120 Volts, 60 Hertz, sólo corr. alt.
Tiempo de carga.....	1 hora
Fuerza de torsión.....	150 pulg.lb. (17.0 Nm)

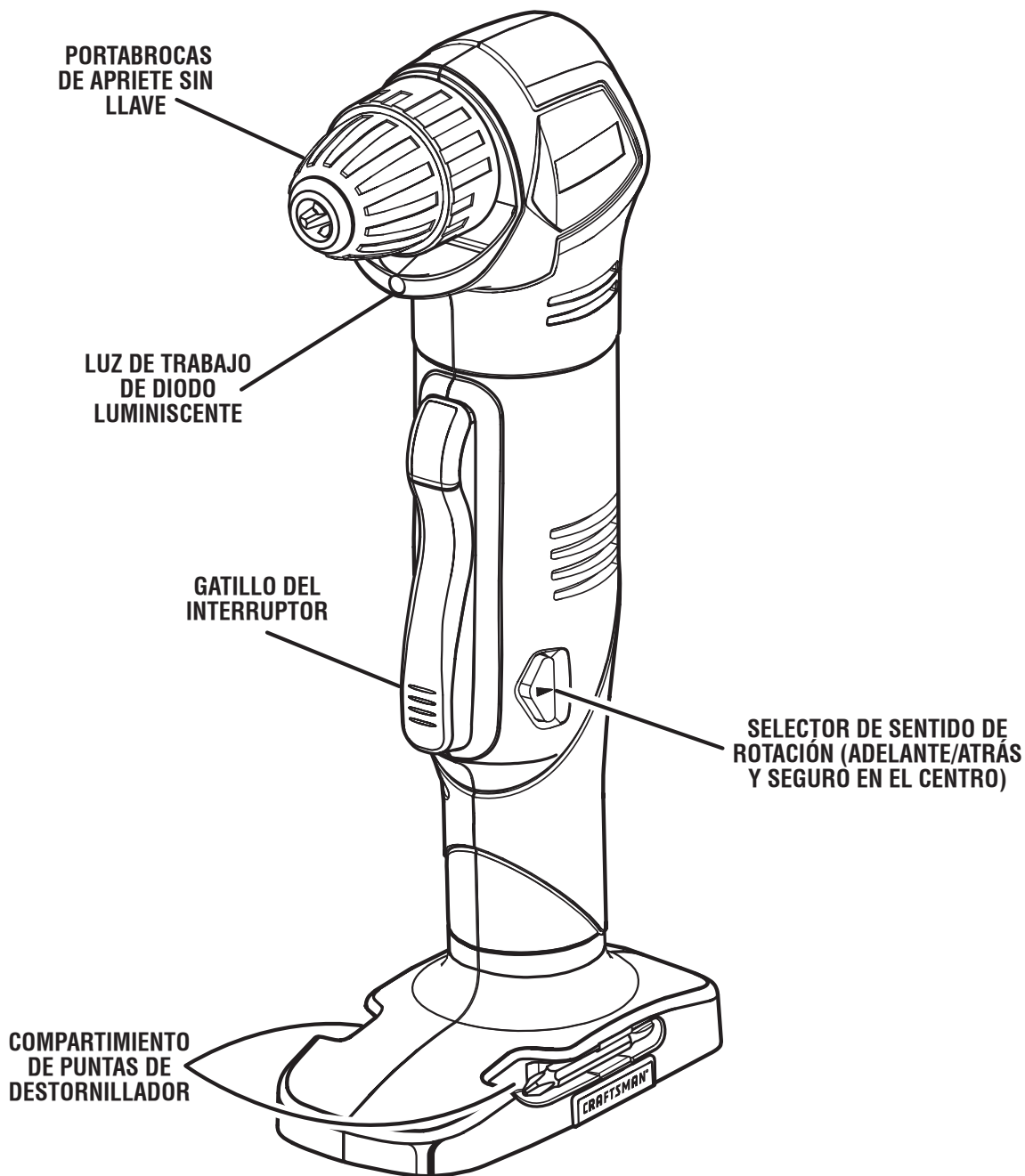

Fig. 1

CARACTERÍSTICAS

FAMILIARÍCESE CON EL TALADRO-DESTORNILLADOR DE ÁNGULO DERECHO

Vea la figura 1.

Antes de intentar utilizar este producto, familiarícese con todas las características de funcionamiento y normas de seguridad de la unidad.

COMPARTIMIENTO DE PUNTAS DE DESTORNILLADOR

Las puntas de destornillador suministradas con el taladro-destornillador pueden colocarse en el compartimiento situado en la base de la unidad.

SELECTOR DE SENTIDO DE ROTACIÓN (MARCHA ADELANTE/ATRÁS/SEGURO EN EL CENTRO)

El taladro-destornillador dispone de un selector de sentido de giro (marcha adelante/atrás/seguro en el centro) situado arriba del gatillo del interruptor para cambiar el sentido de giro de la broca. Si se pone el interruptor de gatillo en la posición de **APAGADO** (seguro en el centro) se evita el peligro de arrancar accidentalmente la herramienta cuando no está usándose.

PORTABROCAS DE APRIETE SIN LLAVE

El taladro dispone de un portabrocas de apriete sin llave que permite apretar o soltar a mano la broca en las mordazas del portabrocas.

DISEÑO EN ÁNGULO RECTO

El diseño de la cabeza en ángulo recto del taladro-destornillador permite al operador alcanzar áreas de trabajo de difícil acceso para taladrado y enroscado de tornillos.

LUZ DE TRABAJO DE DIODO LUMINISCENTE

La lámpara de trabajo de diodo luminiscente, la cual está situada debajo del portabrocas, se enciende al oprimirse el gatillo del interruptor. De esta manera se obtiene luz adicional, para una mejor visibilidad.

SEGURO DEL INTERRUPTOR

El gatillo del interruptor puede asegurarse en la posición de **APAGADO**. Esta característica reduce la posibilidad de un arranque accidental cuando no está usándose la unidad.

VELOCIDAD VARIABLE

El gatillo de velocidad variable produce mayor velocidad cuanta mayor presión se aplica en el gatillo, y menor velocidad cuanta menor presión se aplica en el mismo.

ARMADO

DESEMPAQUETADO

Embarcamos este producto completamente armado.

- Extraiga cuidadosamente de la caja la herramienta y los accesorios. Asegúrese de que estén presentes todos los artículos enumerados en la lista de empaquetado.
- Inspeccione cuidadosamente la herramienta para asegurarse de que no haya sufrido ninguna rotura o daño durante el transporte.
- No deseche el material de empaquetado hasta que haya inspeccionado cuidadosamente la herramienta y la haya utilizado satisfactoriamente.
- Si hay piezas dañadas o faltantes, le suplicamos llamar al 1-800-932-3188, donde le brindaremos asistencia.

LISTA DE EMPAQUETADO

Taladro-destornillador de ángulo recto de 3/8 pulg.

Puntas de destornillador dobles (2)

Manual del operador

 **ADVERTENCIA:** Si faltan piezas, no utilice esta herramienta sin haber reemplazado todas las piezas faltantes. La inobservancia de esta advertencia puede causar lesiones serias.

 **ADVERTENCIA:** No intente modificar esta herramienta ni hacer accesorios no recomendados para la misma. Cualquier alteración o modificación constituye maltrato el cual puede causar una condición peligrosa, y como consecuencia posibles lesiones corporales serias.

 **ADVERTENCIA:** Para evitar un arranque accidental que podría causar lesiones corporales serias, siempre desmonte de la herramienta el paquete de pilas al montarle piezas a aquélla.

FUNCIONAMIENTO

ADVERTENCIA: No permita que su familiarización con las herramientas lo vuelva descuidado. Tenga presente que un descuido de un instante es suficiente para causar una lesión grave.

ADVERTENCIA: Cuando utilice herramientas, póngase siempre gafas de seguridad o anteojos protectores con protección lateral. La inobservancia de esta advertencia puede causar el lanzamiento de objetos a los ojos, y por consecuencia posibles lesiones serias.

ADVERTENCIA: No utilice ningún aditamento o accesorio no recomendado por el fabricante de esta herramienta. El empleo de aditamentos o accesorios no recomendados puede causar lesiones serias.

APLICACIONES

Esta herramienta puede emplearse para los fines siguientes:

- Taladrado en madera
- Taladrado en cerámica, plásticos, fibra de vidrio y material laminado
- Taladrado en metales

PRECAUCIÓN: Si en cualquier momento durante el proceso de carga no está encendido ninguno de los diodos luminiscentes, retire del cargador el paquete de pilas, para evitar dañar el producto. NO introduzca otra pila. Devuelva el cargador y la pila al centro de servicio más cercano, para su revisión o reemplazo.

FUNCIONAMIENTO DE LOS DIODOS LUMINISCENTES DEL CARGADOR

LOS DIODOS LUMINISCENTES SE ENCIENDEN PARA INDICAR UN CIERTO ESTADO DEL CARGADOR Y DEL PAQUETE DE PILAS:

- Diodo rojo encendido = Modo de carga rápida.
- Diodo verde encendido = Totalmente cargado y en modo de carga de mantenimiento.
- Diodo verde encendido = Cuando el paquete de pilas se introduce en el cargador, indica paquete de pilas caliente o que está fuera del intervalo normal de temperatura.
- Diodos verde y amarillo encendidos = Paquete de pilas sumamente descargado o defectuoso.
- Ningún diodo encendido = Cargador o paquete de pilas defectuoso.

CÓMO CARGAR EL PAQUETE DE PILAS

Los paquetes de pilas de esta herramienta se embarcan con carga baja para evitar posibles problemas. Por lo tanto, debe

cargarlo hasta que no se encienda el diodo luminiscente verde de la parte frontal del cargador.

NOTA: Las pilas no alcanzan su carga completa la primera vez que se cargan. Se requieren varios ciclos (de funcionamiento y carga) para que se carguen completamente.

CÓMO CARGAR EL PAQUETE DE PILAS CUANDO ESTÁ FRÍO

Si el paquete de pilas está abajo del intervalo de temperatura normal, se enciende el diodo luminiscente verde. Permita que el paquete de pilas alcance la temperatura normal, y entonces se enciende el diodo luminiscente rojo.

NOTA: Si el cargador no carga el paquete de pilas en circunstancias normales, regrese ambos, el paquete de pilas y el cargador, al centro de reparación Sears de su preferencia, para que los revisen.

- Sólo cargue el paquete de pilas con el cargador suministrado.
- Asegúrese de que el suministro de corriente sea sólo el doméstico normal, de **120 Volts, 60 Hertz, corr. alt.**
- Conecte el cargador al suministro de corriente.
- Coloque el paquete de pilas en el cargador, alineando la costilla realzada del paquete de pilas con la ranura del cargador. *Vea la figura 2.*
- Empuje el paquete de pilas para asegurarse que los contactos del mismo se conecten adecuadamente con los contactos del cargador.
- Normalmente se enciende el diodo luminiscente rojo del cargador. Esto indica que el cargador está en el modo de carga rápida.
- El diodo luminiscente rojo permanece encendido aproximadamente 1 hora y después se enciende el verde. El diodo luminiscente verde encendido significa que el paquete de pilas está totalmente cargado y que el cargador está en el modo de carga de mantenimiento.

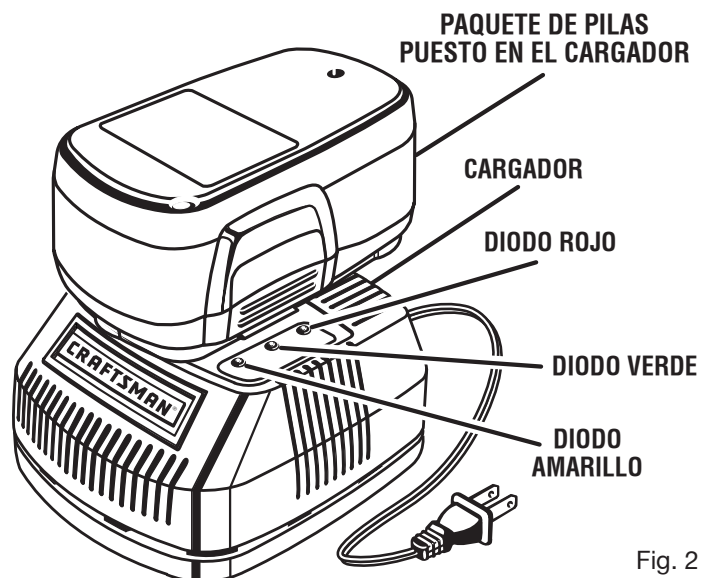

Fig. 2

FUNCIONAMIENTO

NOTA: El diodo luminiscente verde permanece encendido hasta que se retira el paquete de pilas del cargador o éste se desconecta del suministro de corriente.

- Si se encienden ambos diodos luminiscentes, el amarillo y el verde, esto indica que el paquete de pilas está sumamente descargado o defectuoso. Permita que el paquete de pilas permanezca en el cargador de 15 a 30 minutos. Cuando el paquete de pilas alcance el nivel normal de voltaje, el diodo rojo debe encender. Si el diodo rojo no se enciende después de 30 minutos, esto puede indicar que el paquete de pilas está defectuoso y debe reemplazarse.
- Después de un uso normal, se requiere cuando menos 1 hora de tiempo de carga para recargar completamente el paquete de pilas.
- El paquete de pilas se siente un poco caliente al tocarse mientras está cargándose. Esto es normal y no indica ningún problema.
- No coloque el cargador ni el paquete de pilas en ningún área extremadamente calurosa o fría. Funcionan mejor a la temperatura normal del interior.
NOTA: El cargador y el paquete de pilas se deben colocar en un lugar donde la temperatura sea más de 50°F pero menos de 100°F.
- Una vez cargadas completamente las pilas, desconecte el cargador del suministro de corriente y retire el paquete de pilas.

CÓMO CARGAR EL PAQUETE DE PILAS CUANDO ESTÁ CALIENTE

Cuando se usa continuamente esta herramienta, el paquete de pilas se calienta. Si está caliente el paquete de pilas, debe dejarse enfriar durante 30 minutos aproximadamente antes de proceder a recargarlo. Cuando el paquete de pilas se descarga y está caliente, el diodo luminiscente verde se enciende en lugar del rojo. Después de 30 minutos, vuelva a introducir el paquete de pilas en el cargador. Si el diodo luminiscente verde continúa encendido, devuelva el paquete de pilas al centro de reparación Sears más cercano para su revisión o reemplazo.

NOTA: Esta situación sólo ocurre cuando se calientan las pilas debido al uso continuo de la herramienta. No ocurre en circunstancias normales. Para cargar normalmente las pilas consulte la sección “CÓMO CARGAR EL PAQUETE DE PILAS CUANDO ESTÁ FRÍO”. Si el cargador no carga el paquete de pilas en circunstancias normales, regrese ambos, tanto el paquete como el cargador, al centro de reparación Sears de su preferencia, para que los revisen eléctricamente.

PARA INSTALAR EL PAQUETE DE PILAS

Vea la figura 3.

- Asegure el gatillo del interruptor del taladro; para ello, coloque el selector de sentido de rotación en la posición central.

- Coloque el paquete de pilas en el taladro. Alinee la costilla realzada exterior del paquete de pilas con la ranura situada en el interior del taladro.

PRECAUCIÓN: Al colocar el paquete de pilas en la herramienta, asegúrese que la costilla realzada del mismo quede alineada con la parte inferior del taladro y de que los pestillos entren adecuadamente en su lugar con un chasquido. Si no se instala debidamente el paquete de pilas pueden dañarse los componentes internos.

- Asegúrese de que los pestillos situados en ambos lados del paquete de pilas entren completamente en su lugar con un chasquido, y de que el paquete quede bien fijo en el taladro antes de empezar a utilizar éste.

PARA DESMONTAR EL PAQUETE DE PILAS

Vea la figura 3.

- Asegure el gatillo del interruptor del taladro; para ello, coloque el selector de sentido de rotación en la posición central.
- Localice los pestillos situados en el lado del paquete de pilas y oprímalos para liberar éste del taladro.
- Retire del taladro el paquete de pilas.

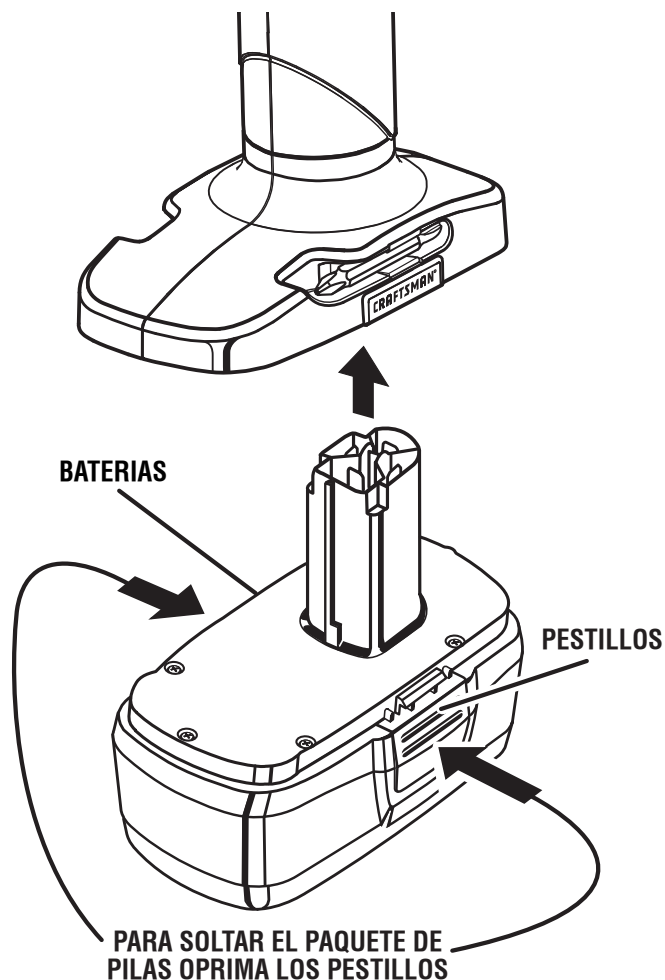

Fig. 3

FUNCIONAMIENTO

⚠ ADVERTENCIA: Las herramientas de pilas siempre están en condiciones de funcionamiento. Por lo tanto, siempre debe estar asegurado el interruptor cuando no esté usándose o el operador lo lleve por un lado.

INTERRUPTOR

Vea la figura 4.

Para **ENCENDER** el taladro, oprima el gatillo del interruptor. Para **APAGARLO**, suelte el gatillo del interruptor.

SELECTOR DE SENTIDO DE ROTACIÓN (ADELANTE/ATRÁS Y SEGURO EN EL CENTRO)

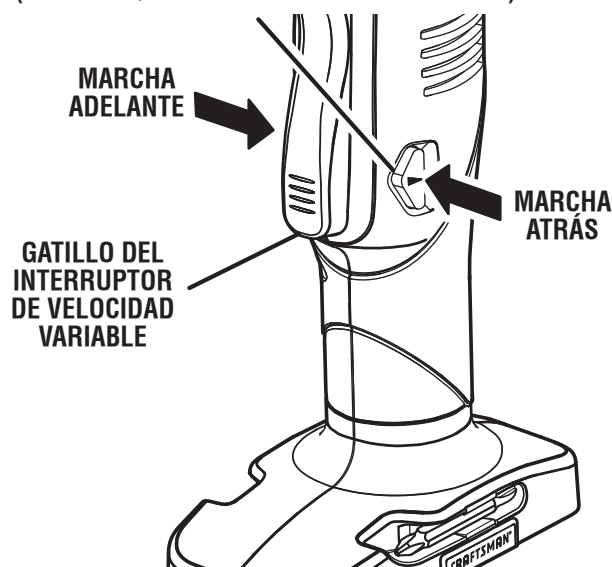

Fig. 4

VELOCIDAD VARIABLE

Esta herramienta dispone de un interruptor de velocidad variable, el cual produce mayor velocidad y fuerza de torsión cuanto mayor presión se aplica en el gatillo del mismo. La velocidad se controla mediante la presión aplicada en el gatillo del interruptor.

NOTA: Es posible que se escuche un ruido de silbido o de zumbido del interruptor al usarse. No debe ser motivo de preocupación, ya que es una parte normal del funcionamiento del interruptor.

SENTIDO DE ROTACIÓN INVERTIBLE

Vea la figura 4.

El sentido de rotación es invertible y se controla con un selector, el cual está situado arriba del gatillo del interruptor. Con el taladro sostenido en la posición normal de trabajo, el selector de sentido de rotación debe estar a la izquierda del gatillo del interruptor para el taladrado.

Si se pone el gatillo del interruptor en la posición de apagado, **OFF** (seguro en el centro), se evita el peligro de arrancar accidentalmente la herramienta cuando no esté usándose.

PRECAUCIÓN: Para evitar dañar el engranaje, antes de cambiar el sentido de rotación siempre permita que se detenga completamente el portabrocas.

Para detener el taladro, suelte el interruptor de gatillo y permita que se detenga completamente el portabrocas.

NOTA: El taladro no funcionará si el selector de rotación no se pasa completamente hasta la izquierda o la derecha.

Evite hacer funcionar el taladro a baja velocidad por períodos largos. El funcionamiento constante a velocidades bajas puede causar recalentamiento del taladro. De ocurrir esto, enfríe el taladro haciéndolo funcionar sin carga a plena velocidad.

PORTABROCAS DE APRIETE SIN LLAVE

Vea la figura 5.

El taladro-destornillador dispone de un portabrocas de apriete sin llave para apretar o aflojar la broca en las mordazas del portabrocas. Sujete con una mano el collar del portabrocas y no lo suelte. Gire el cuerpo del portabrocas con la otra mano. Las flechas del portabrocas indican en cuál dirección girar el cuerpo de éste para **LOCK** (Asegurar) o **UNLOCK** (desasegurar) la broca.

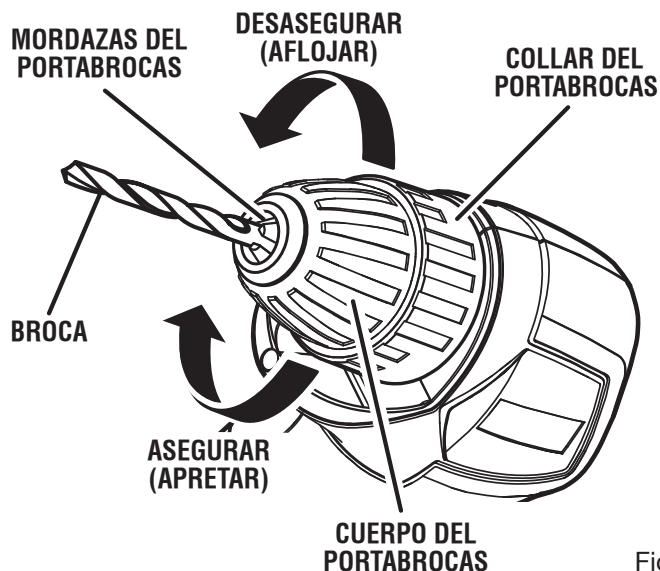

Fig. 5

⚠ ADVERTENCIA: No sujete el cuerpo del portabrocas con una mano para usar la potencia del taladro con el fin de apretar la broca en las mordazas. El cuerpo del portabrocas podría resbalársele en la mano, o la mano misma podría resbalarse y llegar a tocar la broca girando. Esto podría causar un accidente, y como consecuencia lesiones corporales serias.

FUNCIONAMIENTO

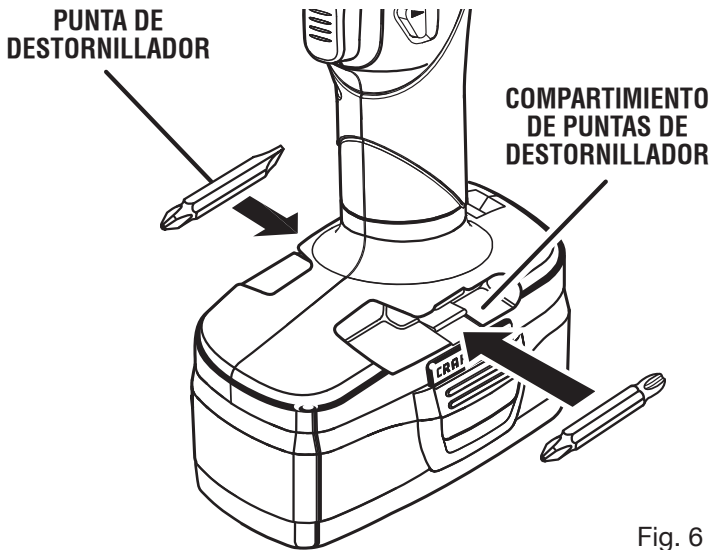

Fig. 6

COMPARTIMIENTO DE PUNTAS DE DESTORNILLADOR

Vea la figura 6.

Cuando no está utilizándose la broca suministrada con el taladro, puede colocarse en el compartimento situado en la base del taladro.

INSTALACIÓN DE LAS BROCAS

Vea las figuras 7 y 8.

- Asegure el gatillo del interruptor; para ello, coloque el selector de sentido de rotación en la posición central.
- Abra o cierre las mordazas del portabrocas a tal punto que la abertura sea levemente más grande que la broca deseada. Además, eleve levemente la parte frontal del taladro para evitar que la broca caiga de las mordazas del portabrocas.
- Introduzca la broca.
- Apriete la broca en las mordazas del portabrocas.

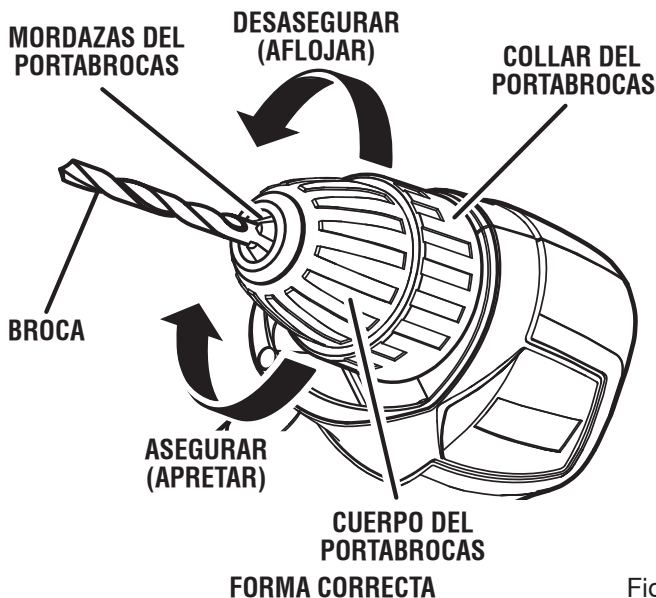

Fig. 7

! ADVERTENCIA: Asegúrese de introducir la broca recta en las mordazas del portabrocas. No introduzca en ángulo la broca en las mordazas del portabrocas para después apretarla, como se muestra en la figura 8. Podría causar que la broca salga disparada del taladro, y por consecuencia, posibles lesiones corporales serias, o daños al portabrocas.

- Gire a la derecha el portabrocas para apretar firmemente la broca en las mordazas.

NOTA: Para apretar las mordazas del portabrocas, gire el cuerpo del mismo en la dirección de la flecha marcada con la palabra **LOCK** (Asegurar). No utilice ninguna llave para apretar o aflojar las mordazas del portabrocas.

REMOCIÓN DE LAS BROCAS

Vea la figura 7.

- Asegure el gatillo del interruptor; para ello, coloque el selector de sentido de rotación en la posición central.
- Gire a la izquierda el collar del portabrocas, para abrir las mordazas.

NOTA: Para aflojar las mordazas del portabrocas, gire el cuerpo del mismo en la dirección de la flecha marcada con la palabra **UNLOCK** (desasegurar). No utilice ninguna llave de tuercas para apretar o aflojar las mordazas del portabrocas.

- Retire la broca.

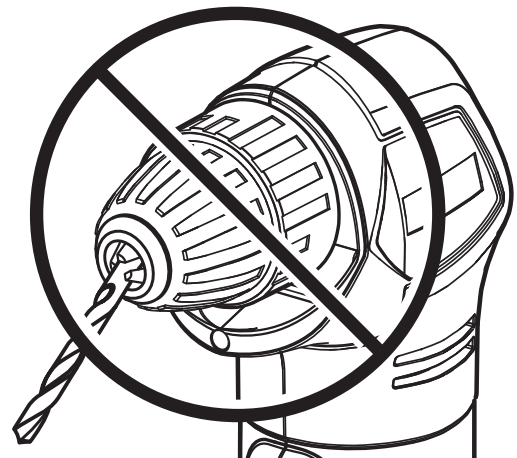

FORMA INCORRECTA

Fig. 8

FUNCIONAMIENTO

LUZ DE TRABAJO DE DIODO LUMINISCENTE

Vea la figura 8.

La lámpara de trabajo de diodo luminiscente, la cual está situada debajo del portabrocas, se enciende al oprimirse el gatillo del interruptor. De esta manera suministra luz adicional en la superficie de la pieza de trabajo para trabajar en lugares con poca iluminación.

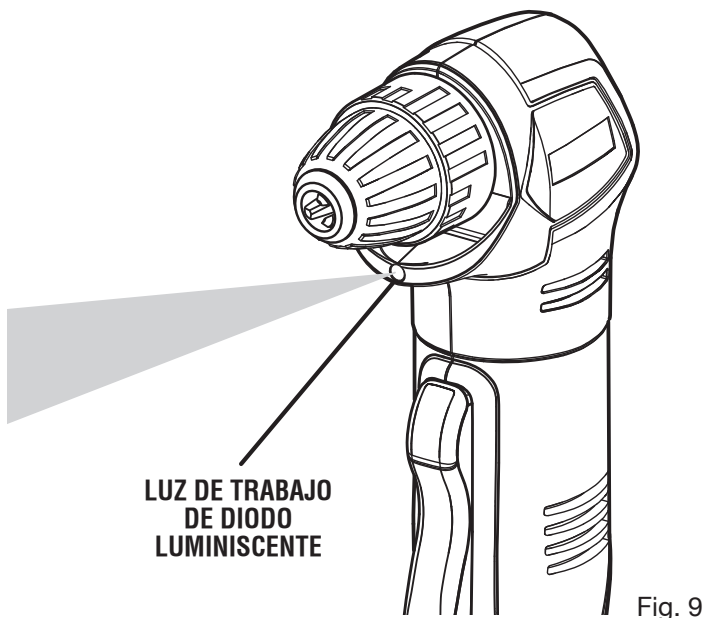

TALADRADO

Vea la figura 9.

- Revise el selector de sentido de rotación para verificar que esté en la posición correcta (marcha adelante o atrás).
- Asegure la pieza de trabajo en una prensa de banco, o con prensas de mano, para evitar que rote al girar la broca.
- Sostenga el taladro con firmeza y sitúe la broca en el punto donde va a taladrar.
- Oprima el gatillo del interruptor para encender el taladro.
- Al introducir la broca en la pieza de trabajo, aplique justamente la presión suficiente para mantener la broca perforando el material. No fuerce el taladro ni aplique presión lateral tratando de ovalar el orificio. Deje que la herramienta realice el trabajo.

⚠ ADVERTENCIA: Esté preparado por si la broca se atasca al traspasar la pieza de trabajo. En estas situaciones el taladro tiende a trabarse y a dar un contragolpe (giro en dirección contraria), lo que puede causar pérdida del control al perforar el material. Si usted no está preparado, esta pérdida de control puede ocasionar lesiones graves.

- Si va a taladrar superficies lisas o duras, remarque con un punzón el punto exacto de la perforación. De esta manera evitará que la broca se desplace del centro buscado al iniciar la perforación.
- Al taladrar metales aplique en la broca aceite de baja viscosidad, para evitar su recalentamiento. El aceite prolonga la vida útil de la broca y aumenta la eficacia de la operación de taladrado.
- Si la broca se traba en la pieza de trabajo, o si el taladro se detiene, apague de inmediato la herramienta. Retire la broca de la pieza de trabajo e indague la causa de la obstrucción.

NOTA: Este taladro tiene un freno eléctrico. Cuando se suelta el gatillo del interruptor, el portabrocas deja de girar. Cuando el freno funciona correctamente, pueden verse chispas a través de las ranuras de ventilación de la caja del motor. Es un efecto normal de la acción del freno.

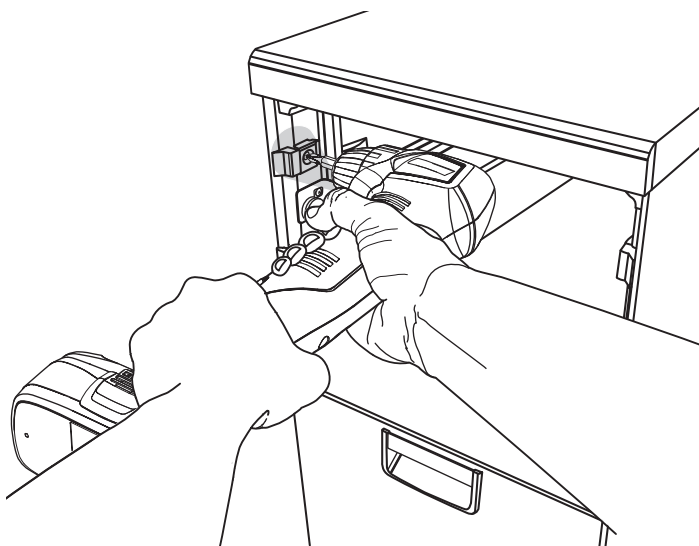

MANTENIMIENTO

⚠ ADVERTENCIA: Al dar servicio a la herramienta, sólo utilice piezas de repuesto Craftsman idénticas. El empleo de piezas diferentes puede presentar un peligro o causar daños al producto.

⚠ ADVERTENCIA: Cuando utilice aire comprimido para limpiar herramientas, póngase siempre gafas protectoras o anteojos de seguridad con protección lateral. Si la operación genera mucho polvo, también póngase una mascarilla contra el polvo.

⚠ ADVERTENCIA: Para evitar lesiones corporales serias, siempre retire el paquete de pilas de la herramienta al limpiarla o darle mantenimiento.

MANTENIMIENTO GENERAL

Evite el empleo de solventes al limpiar piezas de plástico. La mayoría de los plásticos son susceptibles a diferentes tipos de solventes comerciales y pueden resultar dañados. Utilice paños limpios para eliminar la suciedad, el polvo, el aceite, la grasa, etc.

PILAS

El paquete de pilas de esta herramienta está compuesto de pilas recargables de níquel-cadmio. El período de funcionamiento obtenible con cada carga depende del tipo de trabajo hecho.

Las pilas de esta herramienta están diseñadas para proporcionar una larga vida de servicio sin problemas. No obstante, como todas las pilas, finalmente se acaban. **No** desarme el paquete de pilas para tratar de cambiar las pilas. El manejo de estas pilas, especialmente cuando se traen puestos anillos y joyas, puede causar quemaduras serias.

Para lograr la más larga duración posible de las pilas, se sugiere lo siguiente:

- Retire el paquete de pilas del cargador una vez cargado completamente y listo para usarse.

Para guardar el paquete de pilas más de 30 días:

- Guarde el paquete de pilas donde la temperatura sea inferior a 80°F.
- Guarde descargados los paquetes de pilas.

⚠ ADVERTENCIA: No permita en ningún momento que fluidos para frenos, gasolina, productos a base de petróleo, aceites penetrantes, etc., lleguen a tocar las piezas de plástico. Las sustancias químicas pueden dañar, debilitar o destruir el plástico, lo cual a su vez puede producir lesiones corporales serias.

Solamente las piezas mostradas en la lista de piezas pueden ser reparadas o cambiadas por el consumidor. Todas piezas restantes deben ser reemplazadas en un centro de servicio Sears.

REMOCIÓN Y PREPARACIÓN DEL PAQUETE DE PILAS PARA EL RECICLAJE



Para preservar los recursos naturales, le suplicamos reciclar o desechar debidamente las pilas.

Este producto contiene pilas de níquel-cadmio. Es posible que algunas leyes municipales, estatales o federales prohíban desechar las pilas de níquel-cadmio en la basura normal.

Consulte a las autoridades reguladoras de desechos para obtener información en relación con las alternativas de reciclado y desecho disponibles.

⚠ ADVERTENCIA: Al retirar el paquete de pilas, cubra las terminales del mismo con cinta adhesiva reforzada. No intente destruir o desarmar el paquete de pilas, ni de desmontar ninguno de sus componentes. Las pilas de níquel-cadmio deben reciclarse o desecharse debidamente. También, nunca toque ambas terminales con objetos metálicos y partes del cuerpo, ya que puede producirse un corto circuito. Manténgase fuera del alcance de los niños. La inobservancia de estas advertencias puede causar incendios y/o lesiones corporales serias.

MANTENIMIENTO

DESMONTAJE DEL PORTABROCAS

Vea las figuras 11 a 13.

El portabrocas puede desmontarse y reemplazarse con uno nuevo.

- Asegure el gatillo del interruptor; para ello, coloque el selector de sentido de rotación en la posición central.
- Introduzca una llave hexagonal de 5/16 pulg. o más grande en el portabrocas y apriete firmemente las mordazas del mismo.
- Golpee sólidamente la llave hexagonal con un mazo de goma hacia la derecha. De esta manera se afloja el tornillo del portabrocas para permitir el desmontaje de éste.

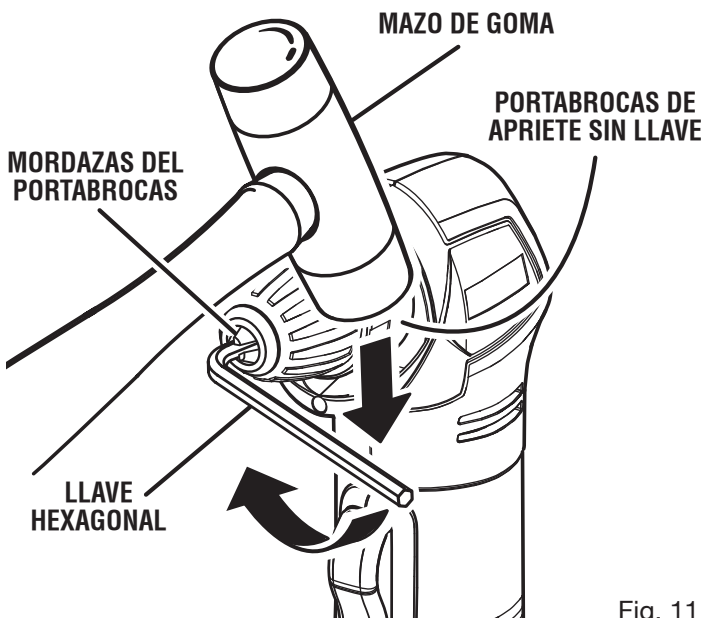

Fig. 11

- Abra las mordazas del portabrocasy retire la llave hexagonal. Desenrosque el tornillo del portabrocasy para ello, gírelo hacia la derecha.

NOTA: El tornillo tiene rosca izquierda.

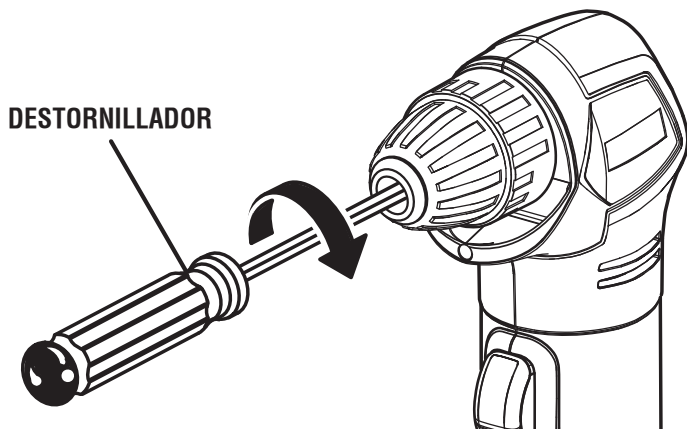

Fig. 12

- Inserte la llave hexagonal en el portabrocasy apriete firmemente las mordazas del mismo. Golpee sólidamente hacia la izquierda con un mazo de goma. De esta manera se afloja el portabrocasy en el husillo. Ahora ya puede desenroscarse a mano.

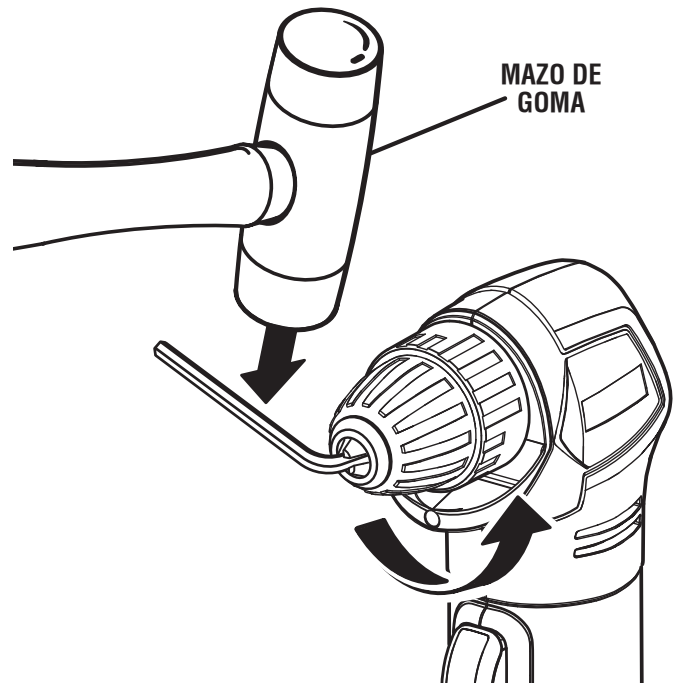

Fig. 13

PARA APRETAR EL PORTABROCAS CUANDO SE AFLOJE

El portabrocasy puede llegar a aflojarse en el husillo, con lo cual empieza a bambolear. Además, el tornillo del portabrocasy puede aflojarse y hacer que las mordazasy se traben, lo cual puede dejarlas imposibilitadas para cerrar adecuadamente. Para apretar:

- Asegure el gatillo del interruptor; para ello, coloque el selector de sentido de rotación en la posición central.
- Abra las mordazasy del portabrocasy.
- Inserte la llave hexagonal en el portabrocasy apriete firmemente las mordazasy del mismo. Golpee sólidamente la llave hexagonal con un mazo de goma hacia la derecha. De esta manera se aprieta el portabrocasy en el husillo.
- Abra las mordazasy del portabrocasy retire la llave hexagonal.
- Apriete el tornillo del portabrocasy.

NOTA: El tornillo del portabrocasy tiene rosca izquierda.

Get it fixed, at your home or ours!

Your Home

For repair – **in your home** – of **all** major brand appliances, lawn and garden equipment, or heating and cooling systems, **no matter who made it, no matter who sold it!**

For the replacement parts, accessories and owner's manuals that you need to do-it-yourself.

For Sears professional installation of home appliances and items like garage door openers and water heaters.

1-800-4-MY-HOME® (1-800-469-4663)

Call anytime, day or night (U.S.A. and Canada)

www.sears.com www.sears.ca

Our Home

For repair of carry-in items like vacuums, lawn equipment, and electronics, call or go on-line for the location of your nearest **Sears Parts & Repair Center.**

1-800-488-1222

Call anytime, day or night (U.S.A. only)

www.sears.com

To purchase a protection agreement (U.S.A.) or maintenance agreement (Canada) on a product serviced by Sears:

1-800-827-6655 (U.S.A.)

1-800-361-6665 (Canada)

Para pedir servicio de reparación a domicilio, y para ordenar piezas:

1-888-SU-HOGARSM

(1-888-784-6427)

Au Canada pour service en français:

1-800-LE-FOYER^{MC}

(1-800-533-6937)

www.sears.ca

