

MANUAL DEL OPERADOR

Accesorio Expand-it™ para cultivar Modelo UT15550

Expand-it™
Attachment System

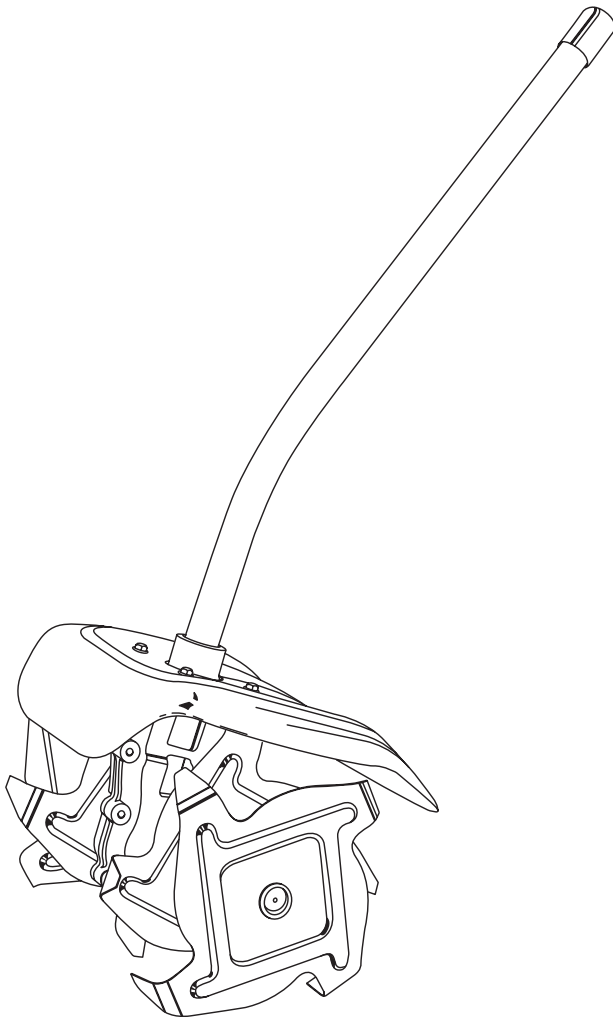

Su nuevo accesorio Expand-it™ para cultivar ha sido diseñado y fabricado de conformidad con las más estrictas reglas para brindar fiabilidad, facilidad de uso y seguridad para el operador. Con el debido cuidado, le brindará muchos años de sólido funcionamiento y sin problemas.

⚠ ADVERTENCIA: Para reducir el riesgo de lesiones, el usuario debe leer y comprender el manual del operador.

Muchas gracias por comprar el accesorio Expand-it™.

GUARDE ESTE MANUAL PARA FUTURAS CONSULTAS

ÍNDICE DE CONTENIDO

● Introducción	2
● Reglas de seguridad	3
● Símbolos	4
● Desempaquetado	5
● Características	6
● Armado	7 - 8
● Funcionamiento	9 - 11
● Mantenimiento	12
● Garantía	13
● Partes, pedidos y servicio	16

INTRODUCCIÓN

Con el accesorio Expand it™ para cultivar, el cultivo de jardines y macizos de flores se realiza de manera rápida y eficiente. Sencillamente acople el accesorio Expand it™ para cultivar a una recortadora compatible con accesorios y el cuidado del jardín se realiza de manera fácil y sin esfuerzo. En el diseño de este accesorio para cultivar se ha conferido prioridad a la seguridad, al desempeño y a la fiabilidad, por lo cual se facilita su manejo y su mantenimiento.



ADVERTENCIA:

Lea cuidadosamente el manual del operador antes de comenzar a utilizar su nuevo accesorio Expand-it™ para cultivar. Preste particular atención a las reglas de seguridad, advertencias y precauciones. Si utiliza la herramienta correctamente y únicamente para los fines especificados, podrá disfrutar de muchos años de servicio seguro y fiable.



ADVERTENCIA:



Cualquier herramienta eléctrica en funcionamiento puede lanzar objetos hacia los ojos, lo cual puede causar serios daños a los mismos. Antes de comenzar a utilizar una herramienta, siempre use gafas de seguridad o anteojos protectores con protección lateral y careta completa si fuese necesario. Recomendamos la careta protectora de visión amplia encima de los anteojos normales o de los anteojos protectores estándar con protección lateral. Siempre póngase protección ocular que cumpla con la norma ANSI Z87.1.



Busque este símbolo, el cual señala importantes medidas de precaución. Significa ¡¡¡atención!!! Tiene que ver con su seguridad.

REGLAS DE SEGURIDAD



ADVERTENCIA:

Lea y comprenda todas las instrucciones.

El incumplimiento de las instrucciones señaladas abajo puede causar descargas eléctricas, incendios y lesiones corporales graves.

GUARDE ESTAS INSTRUCCIONES

REGLAS GENERALES DE SEGURIDAD

- Para el manejo seguro, lea y entienda todas las instrucciones antes de usar el accesorio para cultivar. Siga todas las instrucciones de seguridad. La inobservancia de seguir todas las instrucciones de seguridad indicadas a continuación, pueden resultar en lesiones personales graves.
- No deje que niños o personas sin capacitación usen esta unidad.
- Al operar esta unidad use gafas o anteojos de seguridad que cumplan con las normativas ANSI Z87.1 y protección auditiva.
- Use pantalones largos de tela gruesa, botas y guantes. No use ropa floja, pantalones cortos, joyería de ningún tipo ni vaya descalzo.
- Amárrese el pelo suelto para que quede arriba del nivel de los hombros para evitar que se enrede en cualquier parte en movimiento.
- Mantenga alejados a todos los observadores, niños, y mascotas a una distancia mínima de 50 pies (15 m).
- No use esta unidad cuando se encuentre fatigado, enfermo o bajo la influencia del alcohol, drogas o medicamentos.
- No use la unidad en condiciones deficientes de iluminación.
- Mantenga una postura firme y buen equilibrio. No trate de alcanzar objetos fuera de su alcance. Al tratar de hacerlo puede perder el equilibrio o exponerse al contacto con superficies calientes.
- Mantenga todas las partes de su cuerpo alejadas de cualquier parte en movimiento.
- No toque las áreas alrededor del silenciador o del cilindro del cabezal de potencia, estas partes se calientan durante el funcionamiento. La inobservancia de esta advertencia puede causar lesiones corporales graves.
- Siempre pare el motor y retire el cable de la bujía antes de realizar cualquier ajuste o reparaciones, excepto para los ajustes del carburador.
- Inspeccione la unidad para verificar que no haya partes dañadas. Antes de seguir utilizando este aparato, será necesario inspeccionar cuidadosamente cualquier parte dañada para determinar que funcionará y desempeñará correctamente la función destinada. Verifique la alineación de las partes móviles, que no haya agarrotamiento de partes móviles, que no haya piezas rotas, montaje de piezas y cualesquier otras condiciones que pudiesen afectar su funcionamiento.

Una guarda u otra parte que esté dañada deberá repararse apropiadamente o reemplazarse en un centro de servicio autorizado.







- Únicamente use repuestos genuinos del fabricante. La inobservancia de lo anterior puede causar desempeño deficiente, posibles lesiones y anulará su garantía.
- En ninguna circunstancia, use aditamento o accesorio alguno en este producto, que no se haya suministrado con el producto mismo, o que no esté identificado como apropiado para el uso con este producto en el Manual del Operador.

REGLAS ESPECÍFICAS DE SEGURIDAD PARA EL USO DEL CULTIVADOR

- Las púas giratorias pueden causar lesiones graves, mantenga las partes del cuerpo alejadas de las púas giratorias.
- Tenga suma precaución al retroceder o halar la máquina en dirección a usted.
- Siempre asegúrese de su postura; sujete firmemente el manubrio y camine; nunca corra.
- Si el accesorio para cultivar comienza a vibrar anormalmente o hace mucho ruido, detenga el motor e inspeccione inmediatamente el accesorio para cultivar y determinar la causa. El ruido anormal es generalmente una advertencia de problemas.
- Mantenga apretados todos los pernos para asegurarse que el accesorio para cultivar esté en condiciones seguras de funcionamiento.
- Antes de cada uso, verifique que las chavetas estén completamente introducidas en el eje de cada púa.
- No accione ningún equipo eléctrico después que se haya caído o dañado. Devuélvalo al distribuidor de servicio autorizado más cercano en su localidad para su inspección y reparación.
- Pare el motor siempre que deje el accesorio para cultivar, o al efectuar reparaciones o inspecciones.
- Asegúrese que todas las guardas y otros dispositivos de seguridad apropiados estén debidamente acoplados y de manera segura antes de usar este producto.
- Tenga sumo cuidado al cultivar en tierra dura. Las púas podrían penetrar en el suelo e impulsar hacia adelante el accesorio para cultivar.
- No sobrepase la capacidad de la máquina al intentar cultivar con mucha profundidad a una velocidad muy rápida.
- Inspeccione el área donde piense utilizar el equipo y elimine todos los objetos extraños.
- Mantenga las manos, los pies y otras partes del cuerpo alejados de las partes giratorias.
- Siempre pare el motor y retire el cable de la bujía antes de instalar cualquier accesorio o realizar cualquier ajuste.
- Antes de almacenar la unidad, deje que se enfríe el motor.
- Cuando no esté en uso, guarde su accesorio para cultivar en un sitio seco que sea inaccesible para los niños.

SÍMBOLOS

Importante: Algunos de los siguientes símbolos pueden emplearse en la unidad: Le sugerimos estudiarlos y aprender su significado. Una correcta interpretación de estos símbolos le permitirá utilizar mejor y de manera más segura la herramienta.

SÍMBOLO	NOMBRE	EXPLICACIÓN
	Símbolo de alerta de seguridad	Indica peligro, advertencia o precaución. Significa ¡¡¡atención!!! Tiene que ver con su seguridad.
	Lea su Manual del Operador	Su manual contiene mensajes especiales para llamar la atención hacia problemas potenciales de seguridad, daño a la máquina y también información útil de operación y mantenimiento. Le sugerimos que lea cuidadosamente toda la información para evitar lesiones y daño a la máquina.
	Use protección ocular y auditiva	Al operar este equipo, use protección ocular que lleve la marca que confirme el cumplimiento con las normativas ANSI Z87.1 lo mismo que protección auditiva.
	Mantenga alejados a los observadores	Mantenga alejados a los observadores a un mínimo de 50 pies (15 m) de distancia.
	Rebote	Peligro de rebote de partículas.
	Púas giratorias	Peligro - Mantenga las manos y los pies alejados de las púas giratorias. Las púas giratorias causarán lesiones.

El propósito de los símbolos de seguridad es llamar la atención sobre posibles peligros. Los símbolos de seguridad con sus respectivas explicaciones deben observarse cuidadosamente y comprenderse. Los avisos de advertencia de seguridad no eliminan por sí mismos ningún peligro. Las instrucciones y advertencias que ofrecen no sustituyen ninguna medida de prevención de accidentes.

SÍMBOLO SIGNIFICADO



PELIGRO: Indica una situación peligrosa inminente que, si no se evita, resultará en muerte o en lesiones graves.



ADVERTENCIA: Indica una situación potencialmente peligrosa que, si no se evita, podría resultar en lesiones graves.



PRECAUCIÓN: Indica una situación potencialmente peligrosa que, si no se evita, puede resultar en lesiones leves o moderadas. También puede utilizarse para alertarle contra las prácticas inseguras que podrían causar daños materiales.

NOTA: Ofrece información o instrucciones vitales para el manejo o el mantenimiento del equipo.

GUARDE ESTAS INSTRUCCIONES

DESEMPAQUETADO

INSTRUCCIONES

Hemos enviado el accesorio Expand-it™ para cultivar completamente ensamblado.

- Con mucho cuidado, saque la herramienta de la caja. Asegúrese que estén incluidos todos los artículos indicados en la lista de empaquetado.
- Inspecciones cuidadosamente la herramienta para asegurarse que no hayan ocurrido quebraduras o daños durante el envío.
- No deseche el material de empaquetado antes de inspeccionar cuidadosamente y verificar que la herramienta funciona satisfactoriamente.
- Si hubiese alguna parte dañada o faltante, llame a 1-800-chainsaw (1-800-242-4672).

LISTA DE EMPAQUETADO

Accesorio Expand-it™ para cultivar
(Completamente ensamblado)

Tapa extrema

Manual del Operador



ADVERTENCIA:

Si falta alguna parte, reemplácela antes de manejar la herramienta. La inobservancia de esta advertencia puede causar lesiones corporales graves.

CARACTERÍSTICAS

Antes de usar el accesorio Expand-it™ para cultivar, familiarícese con todas las características de operación y requisitos de seguridad.

⚠ ADVERTENCIA:

No permita que su familiarización con la herramienta le vuelva descuidado. Tenga presente que un descuido de una fracción de segundo es suficiente para causar una lesión seria.

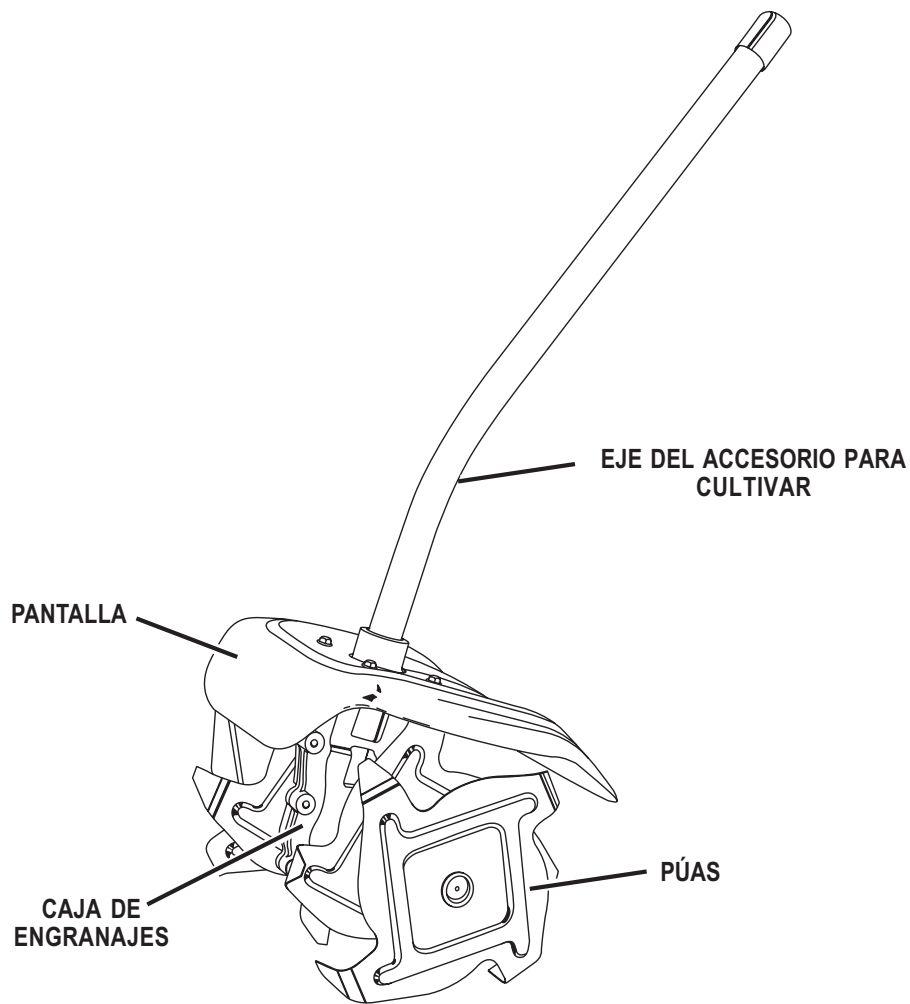

Fig. 1

⚠ ADVERTENCIA:

No intente modificar esta herramienta ni hacer accesorios no recomendados para la misma. Cualquier alteración o modificación constituye maltrato y puede causar una condición peligrosa, y como consecuencia posibles lesiones corporales serias.

ARMADO

El accesorio para cultivar se ensambla completamente en la fábrica y no requiere armado adicional.

ACOPLAMIENTO DEL CABEZAL DE POTENCIA CON EL ACCESORIO PARA CULTIVAR

Vea la Figura 2.

⚠ ADVERTENCIA:

Nunca acople ni ajuste accesorio alguno mientras el cabezal de potencia esté funcionando. Si no se detiene el motor podría causar lesiones personales graves.

El accesorio para cultivar se acopla al cabezal de potencia por medio de un dispositivo acoplador.

1. Afloje la perilla en el acoplador del eje del cabezal de potencia y retire la tapa extrema del eje del accesorio.
2. Oprima el botón ubicado en el eje del accesorio para cultivar. Alinee el botón con el rebajo de guía en el acoplador del cabezal de potencia y deslice ambos ejes para acoplarlos entre sí. Gire el eje del accesorio para cultivar hasta que el botón se enganche en el orificio de posición.

NOTA: Si el botón no se libera completamente en el orificio de posición, los ejes no están bloqueados en posición. Gire levemente lado a lado hasta que el botón quede enganchado en posición.

3. Apriete firmemente la perilla.

⚠ ADVERTENCIA:

Asegúrese que la perilla esté completamente apretada antes de usar el equipo; inspecciónelo periódicamente para verificar que esté apretado durante el uso para evitar lesiones graves.

DESENGANCHE DEL ACCESORIO DEL CABEZAL DE POTENCIA

Para desenganchar o cambiar el accesorio:

1. Afloje la perilla.
2. Oprima el botón y gire los ejes para retirar y separar los extremos.

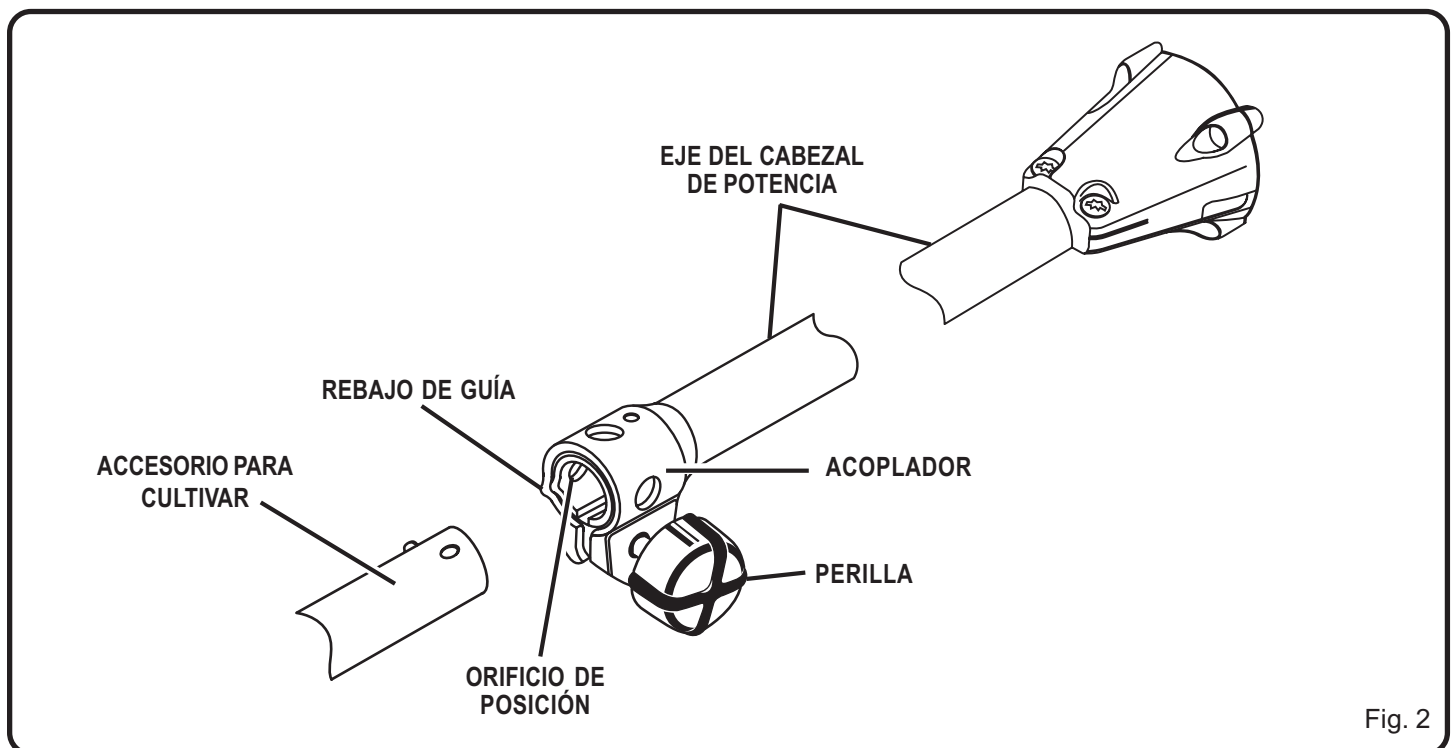

Fig. 2

ARMADO

ACOPLAMIENTO DE LA ASA "J"

Vea la figura 3.

La asa "J" incluida con el accesorio Expand-it™ para cultivar proporciona una barrera para ayudar al operador a mantenerse a una distancia segura de las púas giratorias. Si el cabezal de potencia al cual se acoplará el accesorio para cultivar no tiene una asa como tal, instale la asa suministrada.

1. Sujete firmemente las abrazaderas superior e inferior en posición sobre el alojamiento del eje de manera que la asa quede ubicada a la izquierda del operador.
2. Introduzca el extremo de las asas entre las abrazaderas.
3. Alinee los orificios de los pernos y empuje el perno largo (1/4-20 x 1 1/2 pulg.) a través del lado de la asa.
4. Coloque el perno corto (1/4-20 x 1 pulg.) a través del lado opuesto de la abrazadera. Instale la arandela plana, las arandelas de seguridad y las tuercas hexagonales para sujetar el conjunto en posición.
5. Al terminar de armar el conjunto, ajuste la posición de la asa para lograr la comodidad y el equilibrio óptimos.
6. Primero apriete el perno largo y después apriete el perno corto.

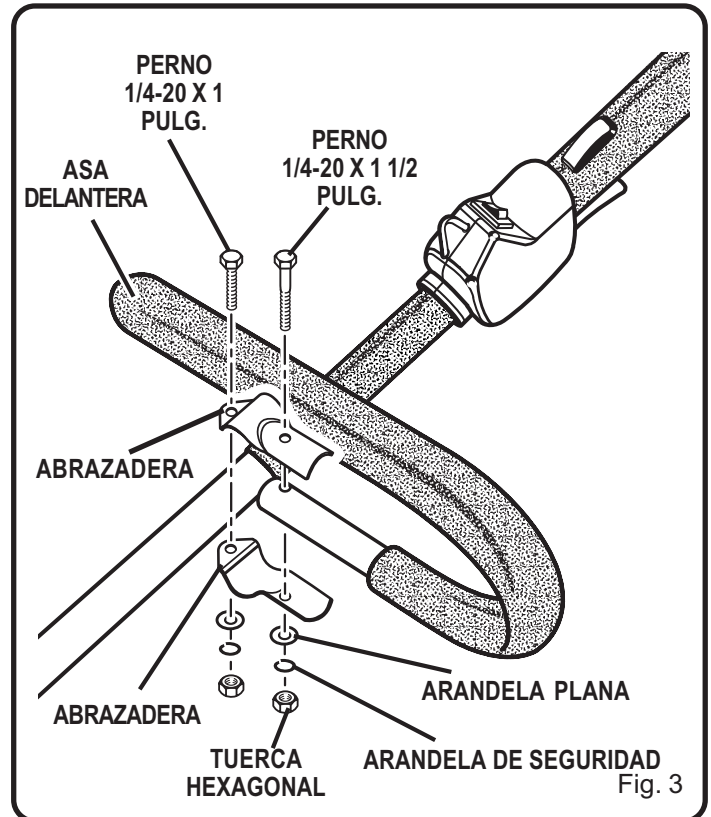

FUNCIONAMIENTO

FUNCIONAMIENTO DEL ACCESORIO PARA CULTIVAR

Sujete el accesorio para cultivar con la mano derecha en la asa trasera y coloque la mano izquierda en la asa frontal. Sujete firmemente la unidad con ambas manos durante la operación. *Vea la figura 4.*

En casi todos los tipos de suelo, no es necesario ni se recomienda operar el accesorio para cultivar a toda velocidad. Al hacerlo repetidamente se acortará la vida útil del motor y del tren de impulsión. Usualmente, debe ser suficiente abrir parcialmente el acelerador.

⚠ ADVERTENCIA:

Mantenga las manos y los pies alejados de las púas giratorias. Las púas giratorias causarán lesiones personales.



NOTA: Las púas del accesorio para cultivar puede girar al poner en marcha el motor.

1. Mueva el accesorio para cultivar al área de trabajo antes de poner en marcha el motor.
2. Con el accesorio para cultivar sobre suelo a nivel. Ponga en marcha el motor del cabezal de potencia; consulte el manual del operador de su cabezal de potencia.

3. Sujete firmemente las asas, oprima el gatillo del acelerador para aumentar la velocidad del motor hasta alcanzar una velocidad moderada, después baje el accesorio para cultivar de manera que las púas puedan hacer contacto con el suelo.
4. Hale cuidadosamente el accesorio para cultivar en dirección hacia usted mientras éste excava la superficie del suelo.

NOTA: Al halar cuidadosamente el accesorio para cultivar en dirección hacia usted, mientras éste excava el suelo, útil reducirá su esfuerzo y volverá más fácil el cultivo.

⚠ ADVERTENCIA:

Para evitar lesiones personales, nunca desplace el accesorio para cultivar mientras el motor esté en marcha. Mueva el accesorio para cultivar al área de trabajo antes de poner en marcha el motor.

⚠ ADVERTENCIA:

Después de períodos extendidos de uso, se puede calentar la caja de engranajes del accesorio para cultivar. Para evitar quemaduras, no toque la caja de engranajes hasta que haya tenido tiempo de enfriarse.

DIRECCIÓN DE LAS PÚAS

Vea la figura 5.

Cuando las púas están montadas correctamente, la porción angular de la cuchillas de las púas deberán insertarse primero en el suelo, y no las porciones derechas.

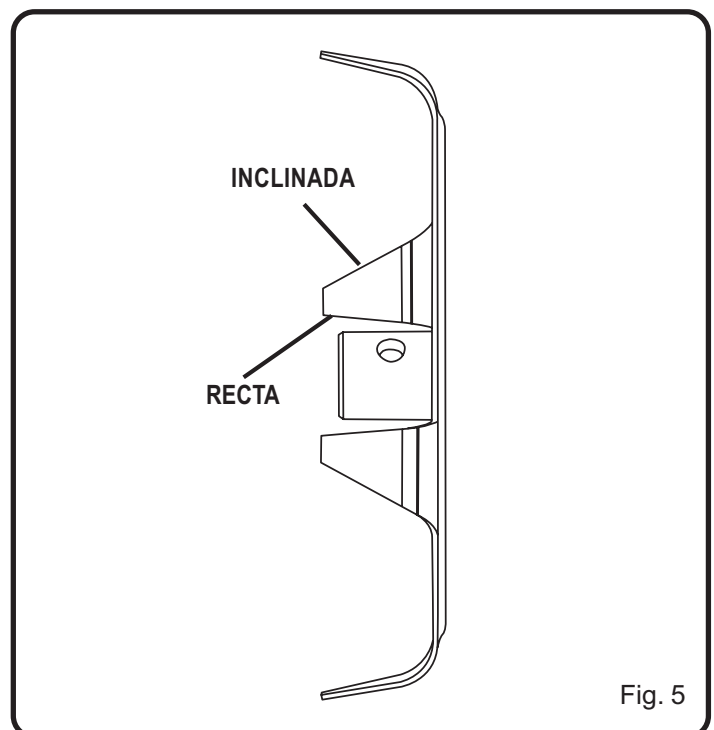

FUNCIONAMIENTO

AJUSTE DE LAS PÚAS

Veá las figuras 6 y 7.

Las cuchillas de las púas están marcadas con las letras respectivas (A, B, C y D).

NOTA: Todas las cuatro púas en esta unidad son diferentes y deberán instalarse correctamente o no funcionará apropiadamente el accesorio para cultivar. Consulte la sección "Dirección de las púas" anterior en este manual.

⚠ PRECAUCIÓN:

Al instalar, retirar o ajustar las púas del accesorio para cultivar use guantes pesados. Con el desgaste, las púas del accesorio para cultivar se volverán más filosas.

⚠ ADVERTENCIA:

Pare el motor y desconecte el cable de la bujía antes de ajustar las púas del accesorio para cultivar.

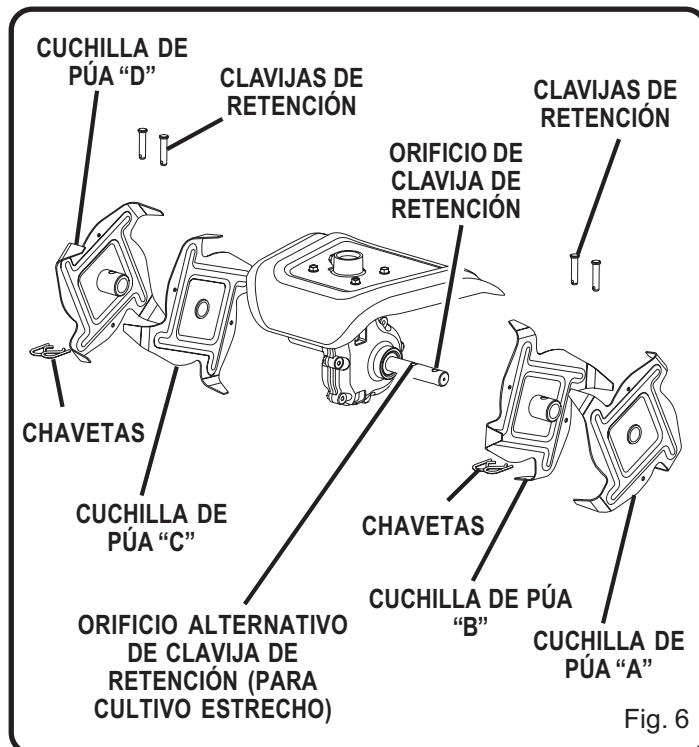

NOTA: No fuerce las púas para colocarlas o desprenderlas del eje. Si surgen dificultades al retirar las púas, aplique al eje un poco de aceite de baja viscosidad. Al volver a instalar las púas, asegúrese de limpiar y aceitar el eje y los cubos de las púas.

PATRONES DE LAS PÚAS

PATRÓN DE PÚAS - PATRÓN REGULAR DE CULTIVADO

Veá la Figura 7.

Para la mayoría de las aplicaciones, el patrón regular de las púas funcionará mejor. Éste es el patrón que se ajusta en la fábrica.

NOTA: Ponga atención a la posición del cubo en relación con las púas.

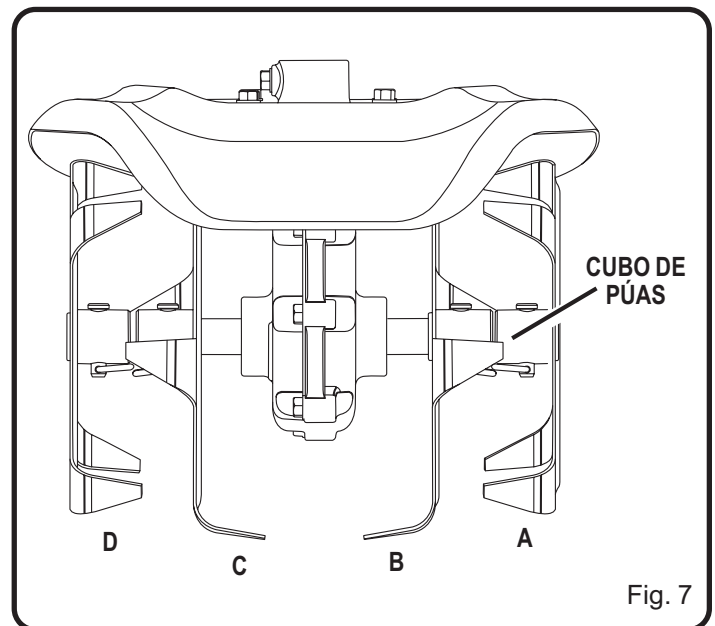

FUNCIONAMIENTO

PATRÓN DE PÚAS - PATRÓN ESTRECHO DE CULTIVADO

Veja la Figura 8.

Al cultivar en áreas confinadas o en surcos, quizá sea necesario usar un patrón estrecho.

Para el patrón estrecho de cultivo, retire la claveta y la clavija de retención de cada lado del accesorio para cultivar y después retire las púas exteriores de la izquierda y la derecha (**A y D**) de cada lado. Reemplace la clavija de retención en el orificio alternativo para la clavija de retención en el eje. Vuelva a colocar la claveta.

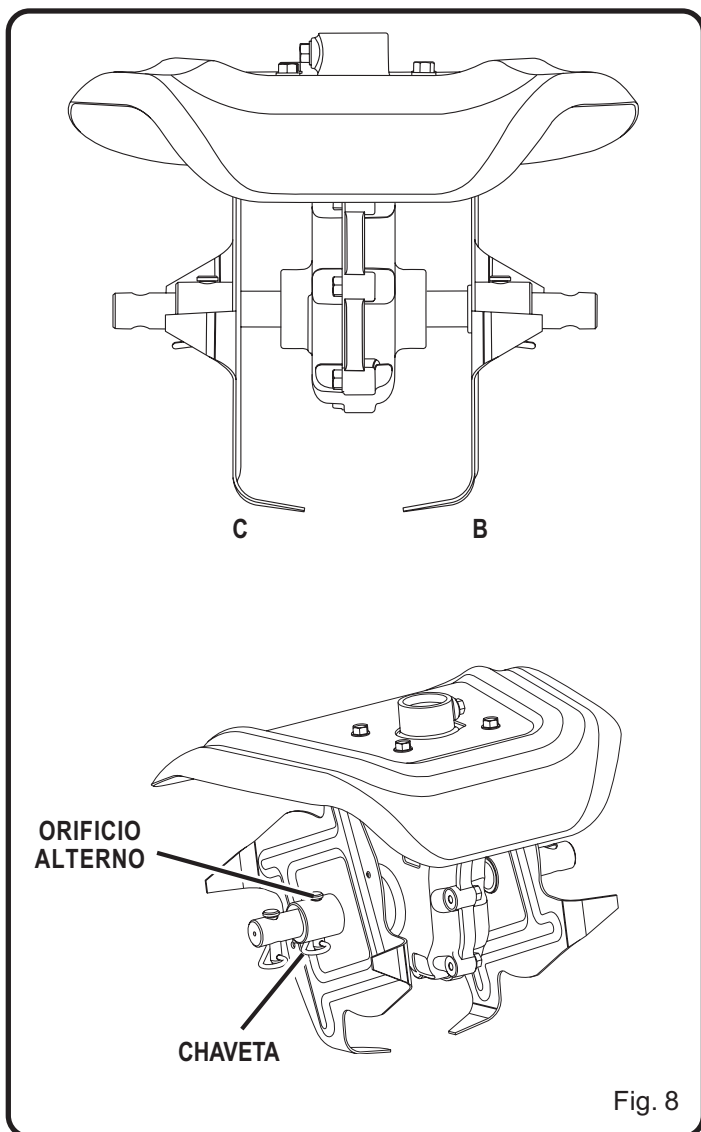

PATRÓN DE PÚAS - PATRÓN DE CULTIVO PARA SUELO PEDREGOSO O ROCOSO

Veja la Figura 9.

Si desea cultivar en suelo pedregoso o rocoso, y ocurren atascamientos continuos de rocas o piedras, hay disponible un patrón adicional de púas que ayudará a corregir el problema. En el patrón de púas para suelo rocoso, la separación central es más ancha que en el patrón regular de púas. Esto requiere pases adicionales para cultivar el área.

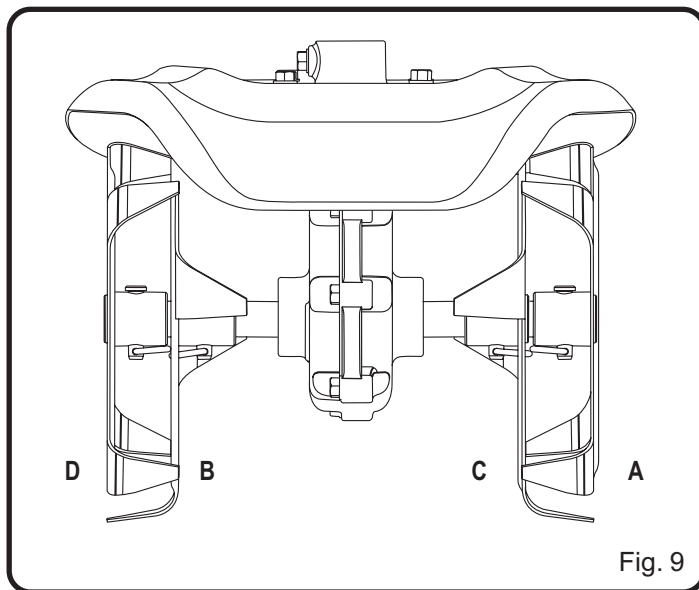

MANTENIMIENTO

MANTENIMIENTO DE LAS PÚAS

1. Ocasionamente aplique unas cuantas gotas de aceite en el eje para mantener libres las púas.
2. Si se desea reemplazar las púas gastadas, se recomienda cambiar las cuatro púas como un solo conjunto.

ALMACENAMIENTO DEL ACCESORIO PARA CULTIVAR

Almacene el accesorio para cultivar en un espacio bien ventilado que sea inaccesible para los niños. Evite el contacto con agentes corrosivos como las sustancias químicas para el jardín y las sales para derretir el hielo.

Para desenganchar el accesorio para cultivar del cabezal de potencia para el almacenamiento:

1. Afloje la perilla en el dispositivo de acoplamiento.
2. Oprima el botón, después gire los ejes para retirar y separar el cabezal de potencia del accesorio.
3. Al guardar el accesorio para cultivar, vuelva a colocar la tapa extrema para evitar que la suciedad y los desechos hagan contacto con el eje de impulsión. *Vea la figura 10.*

NOTA: Al utilizar el orificio de colgar para guardar el accesorio, la tapa extrema podría encajar parcialmente sobre el extremo del eje.

Para obtener información sobre el almacenamiento:

Consulte el manual del operador de su cabezal de potencia.

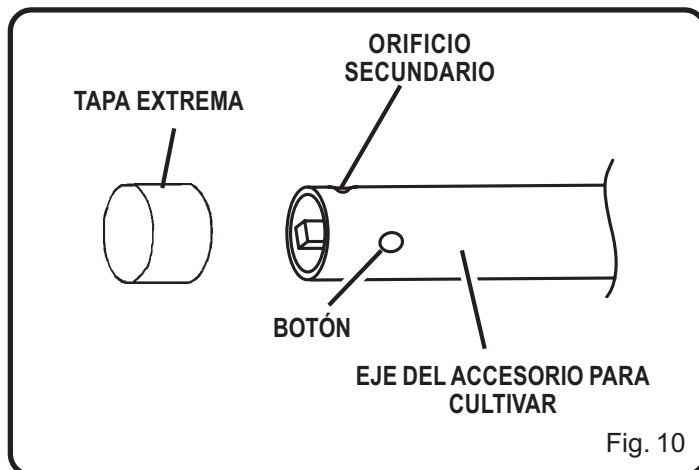

Fig. 10

GARANTÍA

DECLARACIÓN DE GARANTÍA LIMITADA

Homelite Consumer Products, Inc. garantiza a comprador original al detalle que este producto **Expand-it™** está exento de defectos en materiales y mano de obra y acuerda reparar o reemplazar, a la sola discreción de Homelite Consumer Products, Inc., cualquier producto defectuoso sin cargo alguno dentro del plazo establecido después de la fecha de compra.

- Un año para las siguientes unidades: UT08110, UT20760, UT10901;
- Dos años para todos los otros productos Homelite, si el producto se utiliza para fines personales, familiares o domésticos;
- 90 días, si cualquiera de los productos antes mencionados se utilizan para cualquier otro propósito, como uso comercial o de alquiler.

Esta garantía únicamente se ofrece al comprador original al detalle y comienza en la fecha de la compra original al detalle.

Los distribuidores de servicio autorizados repararán o reemplazarán, sin cargos de materiales ni de mano de obra, cualquier parte del producto **Expand-it™** fabricado o suministrado por **HOMELITE** que a juicio razonable de **HOMELITE** se determine que tiene defectos en materiales o en mano de obra.

El producto **Expand-it™** incluso cualquier parte defectuosa deberá devolverse a un distribuidor de servicio autorizado antes del vencimiento de la garantía. El propietario pagará los gastos de entrega del producto **Expand-it™** al distribuidor para cualquier trabajo bajo garantía y los gastos de devolución de la pieza al propietario después de la reparación o reemplazo. La responsabilidad de **HOMELITE** respecto a las reclamaciones estará limitada a efectuar las reparaciones o reemplazos necesarios y ninguna reclamación por incumplimiento de la garantía habrá de constituir causal de cancelación o rescisión del contrato de venta de cualquier producto **Expand-it™**. El distribuidor requerirá el comprobante de compra para respaldar cualquier reclamación bajo garantía. Únicamente los distribuidores de servicio autorizados deberán realizar los trabajos bajo garantía.

Esta garantía está limitada a noventa (90) días después de la fecha original de compra al detalle para cualquier producto **Expand-it™** que se use para fines de arrendamiento o comerciales, o cualquier otro propósito para la generación de ingresos.

Esta garantía no cubre ningún producto **Expand-it™** que esté sujeto a abuso, abandono, negligencia o accidente, o que se haya utilizado de alguna manera de forma contraria a las instrucciones de funcionamiento según se especifica en el manual del operador de **Expand-it™**. Esta garantía no se aplica a daño alguno ocurrido al producto **Expand-it™** que sea el resultado del mantenimiento deficiente ni a cualquier producto **Expand-it™** que se haya alterado o modificado de manera que afecte adversamente el funcionamiento, desempeño o durabilidad del producto o que se haya alterado o modificado para cambiar su uso destinado. La garantía no cubre las reparaciones que resulten necesarias por el desgaste normal o por el uso de partes o

accesorios que sean **INCOMPATIBLES CON EL PRODUCTO Expand-it™** o que afecten adversamente su funcionamiento, desempeño o durabilidad. Además, esta garantía no cubre:

- A. Afinamientos – Bujías, ajustes del carburador, filtros
- B. Artículos sujetos a desgaste – perillas de tope, carretes exteriores, líneas de corte, carretes interiores, polea de arranque, cuerdas de arranque, correas de impulsión

HOMELITE se reserva el derecho de cambiar o mejorar el diseño de cualquier producto **Expand-it™** sin asumir obligación alguna para modificar cualquier producto fabricado anteriormente.

TODAS LAS GARANTÍAS IMPLÍCITAS ESTÁN LIMITADAS EN DURACIÓN DE MANERA ACORDE CON EL PERÍODO DE GARANTÍA DECLARADA. CONSIGUIENTEMENTE, CUALQUIERA DE DICHAS GARANTÍA IMPLÍCITAS INCLUSO AQUELLAS DE COMERCIALIZACIÓN, IDONEIDAD PARA UN PROPÓSITO PARTICULAR, O DE OTRA MANERA, NO TENDRÁN VALIDEZ EN SU TOTALIDAD DESPUÉS DEL VENCIMIENTO DEL PERÍODO DE GARANTÍA APROPIADO DE DOS AÑOS, UN AÑO O NOVENTA DÍAS. LA OBLIGACIÓN DE HOMELITE EN VIRTUD DE ESTA GARANTÍA ESTÁ ESTRUCTAMENTE Y EXCLUSIVAMENTE LIMITADA A LA REPARACIÓN O REEMPLAZO DE LAS PARTES DEFECTUOSAS Y HOMELITE NO ASUME NI AUTORIZA A NADIE PARA QUE ASUMA EN SU NOMBRE CUALQUIER OTRA OBLIGACIÓN. ALGUNOS ESTADOS NO PERMITEN LAS LIMITACIONES A LA DURACIÓN DE LAS GARANTÍAS IMPLÍCITAS, ASÍ QUE LA LIMITACIÓN ANTERIOR QUIZÁ NO SEA APLICABLE A USTED. HOMELITE NO ASUME RESPONSABILIDAD ALGUNA POR DAÑOS INCIDENTES, CONSECUENTES O DE OTRO TIPO ENTRE LOS QUE SE INCLUYEN LOS GASTOS PARA DEVOLVER EL PRODUCTO HOMELITE A UN DISTRIBUIDOR DE SERVICIO AUTORIZADO Y LOS GASTOS PARA DEVOLVER DICHO PRODUCTO A SU PROPIETARIO RESPECTIVO, EL TIEMPO DE VIAJE DEL MECÁNICO, LOS CARGOS POR TELÉFONO O TELEGRAMAS, EL ALQUILER DE EQUIPOS SIMILARES DURANTE EL TIEMPO EN QUE SE REALICE EL SERVICIO BAJO GARANTÍA, VIAJE, PÉRDIDA O DAÑO A LA PROPIEDAD PERSONAL, PÉRDIDA DE INGRESOS, PÉRDIDA DE USO DEL PRODUCTO, PÉRDIDA DE TIEMPO, O INCONVENIENCIA, ALGUNOS ESTADOS NO PERMITEN LA EXCLUSIÓN NI LA LIMITACIÓN DE LOS DAÑOS INCIDENTES O CONSECUENTES, ASÍ QUE LA LIMITACIÓN O EXCLUSIÓN ANTERIOR QUIZÁ NO SEAN APLICABLES A USTED.

Esta garantía le confiere derechos legales específicos, y es posible que usted goce de otros derechos, los cuales pueden variar de estado a estado.

Esta garantía se aplica a todos los productos **Expand-it™** fabricados por **HOMELITE** que se venden en los Estados Unidos y Canadá.

Para localizar al distribuidor de servicio más cercano en su localidad, marque el 1-800-242-4672 o visite nuestro sitio Web en www.homelite.com.

