

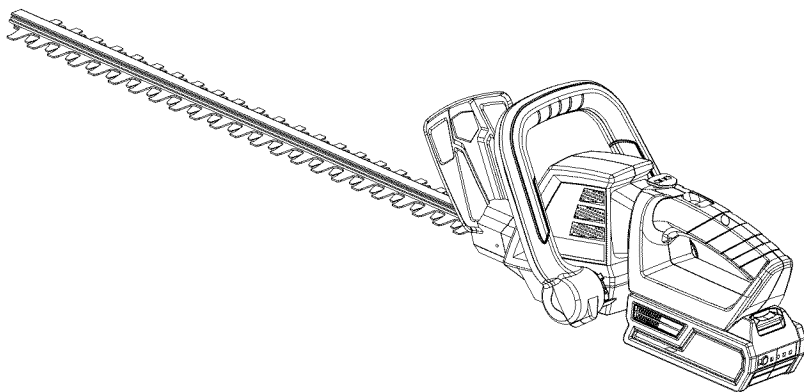
# OPERATOR'S MANUAL MANUEL DEL OPERADOR

## CRAFTSMAN®

### 40V LITHIUM-ION CORDLESS HEDGE TRIMMER CORTASETOS INALÁMBRICO LITIO-IÓN 40V

Model No.  
138. 99017

Número de modelo  
138. 99017



**⚠ WARNING:** To reduce the risk of injury, the user must read and understand the operator's manual before using this product.

**⚠ ADVERTENCIA:** Para reducir el riesgo de lesiones, el usuario debe leer y comprender el manual del operador antes de usar este producto.

Customer Help Line: 1-888-266-7096  
Teléfono de atención al consumidor: 1-888-266-7096

Sears Brands Management Corporation, Hoffman Estates, IL 60179 USA  
Visit the Craftsman web page: [www.craftsman.com](http://www.craftsman.com)  
Visite el sitio web de Craftsman: [www.craftsman.com](http://www.craftsman.com)

**Save this manual for future reference  
Guarde este manual para futuras consulta**



# TABLE OF CONTENTS / ÍNDICE DE CONTENIDO

ENGLISH	ESPAÑOL
■ Warranty.....2	■ Garantía.....Inlges seccion.....2
■ Introduction.....2	■ Introducción.....Inlges seccion.....2
■ General Safety Rules.....3	■ Reglas de seguridad generales.....3-4
■ Specific Safety Rules.....4-5	■ Reglas de seguridad específicas.....4-5
■ Symbols.....6-7	■ Símbolos.....6-7
■ Features.....8	■ Características.....8
■ Assembly.....8	■ Armado.....8
■ Operation.....9-10	■ Funcionamiento.....9-11
■ Maintenance.....11	■ Mantenimiento.....11-12
■ Illustrated parts list.....12	■ Figura numeras (ilustraciones).....i-ii
■ Figure numbers (illustrations).....i-ii	

## CRAFTSMAN® FOUR YEAR FULL WARRANTY

FOR FOUR YEARS from the date of purchase this product is warranted against any defects in material or workmanship. FOR TWO YEARS from the purchase date a supplied battery pack or charger is warranted against material or workmanship defects. With proof of purchase, a defective product will be replaced free of charge.

**For warranty coverage details to obtain free replacement, visit the web site: [www.craftsman.com](http://www.craftsman.com)**

This warranty is void if this product is ever used while providing commercial services or if rented to another person. This warranty gives you specific legal rights, and you may also have other rights which vary from state to state.

**Sears Brands Management Corporation, Hoffman Estates, IL 60179**

\* \* \*

## GARANTÍA COMPLETA DE CUATRO AÑOS CRAFTSMAN®

Esta soplador tiene garantía por cualquier defecto en material o mano de obra DURANTE CUATRO AÑOS desde la fecha de compra. Las baterías y el cargador tienen garantía por cualquier defecto durante dos año desde la fecha de compra. Los productos defectuosos se reemplazarán sin cargo.

**Para conocer los detalles sobre la cobertura de la garantía para obtener un remplazo gratuito, visite el sitio web: [www.craftsman.com](http://www.craftsman.com).**

La garantía pierde validez si este producto se utiliza mientras se prestan servicios comerciales o si se alquila a otra persona. Esta garantía le otorga derechos legales específicos y es posible que también tenga derechos que varían según el estado.

**Sears Brands Management Corporation, Hoffman Estates, IL 60179**


# INTRODUCTION / INTRODUCCIÓN

This tool has many features for making its use more pleasant and enjoyable. Safety, performance, and dependability have been given top priority in the design of this product making it easy to maintain and operate.

\* \* \*

Esta herramienta ofrece numerosas características para hacer más agradable y placentero su uso. En el diseño de este producto se ha conferido prioridad a la seguridad, el desempeño y la fiabilidad, por lo cual se facilitó su manejo y mantenimiento.

## GENERAL SAFETY RULES

 **WARNING:** Read and understand all instructions. Failure to follow all instructions listed below may result in electric shock, fire, and/or serious personal injury.

### READ ALL INSTRUCTIONS

- Know your hedge trimmer. Read and understand the operator's manual and observe the warnings and instruction labels affixed to the hedge trimmer.
- Stay alert — watch what you are doing and use common sense when operating a power hedge trimmer. Do not use hedge trimmer while tired or under the influence of drugs, alcohol, or medication. A moment of inattention while operating power hedge trimmers may result in serious personal injury.
- Do not allow children or untrained individuals to use this unit.
- Use Safety Glasses — always wear eye protection with side shields marked to comply with ANSI Z87.1.
- Protect your lungs. Wear a face or dust mask if the operation is dusty. Following this rule will reduce the risk of serious personal injury.
- Dress Properly — Do not wear loose clothing or jewelry. Contain long hair. Loose clothes, jewelry, or long hair can get caught in moving parts.
- Wear heavy long pants, long sleeves, boots, and gloves. Do not wear loose fitting clothing, short pants, sandals, or jewelry of any kind. Do not go barefoot.
- Secure long hair so it is above shoulder level to prevent entanglement in any moving parts.
- Keep Children Away — keep all bystanders, children, and pets at least 50 feet away.
- Use Right Appliance – do not use appliance for any job except that for which it is intended.
- Don't Force Hedge Trimmer. It will do the job better and less with likelihood of risk of injury at the rate for which it was designed
- Disconnect Hedge Trimmer – remove battery from hedge trimmer when not in use, before servicing, when changing accessories, such as blade and the like.
- Do Not Overreach — Keep proper footing and balance at all times. Proper footing and balance enables better control of the hedge trimmer in unexpected situations. Do not use on a ladder or unstable support.
- Do not operate in poor lighting.
- Keep hands, face, and feet at a safe distance from moving parts. Do not touch or try to stop the cutting blades when they are moving.
- Do not use hedge trimmer if switch does not turn it on or off. A hedge trimmer that cannot be controlled with the switch is dangerous and must be repaired.
- Avoid Accidental Starting — Be sure switch is in the locked or off position before plugging into power cord. Carrying hedge trimmers with your finger on the switch or plugging the power cord into a hedge trimmer with the switch on invites accidents.
- Avoid Dangerous Environments — Do not use the hedge trimmer in damp or wet locations. Do not operate the hedge trimmer in rain.
- Maintain Hedge Trimmer with Care — Follow instructions for lubrication and changing accessories, keep handles dry, clean and free from oil and grease. Keep cutting blades sharp and clean. Properly maintained hedge trimmers with sharp cutting edges are less likely to bind and are easier to control and reduce risk of injury.
- Check for misalignment or binding of moving parts, breakage of parts, and any other condition that may affect the hedge trimmer's operation. If damaged, have the hedge trimmer serviced before using. A guard or any other part that is damaged should be carefully checked to determine that it will operate properly and perform its intended function. Many accidents are caused by poorly maintained hedge trimmers.

## GENERAL SAFETY RULES

- Keep the hedge trimmer and its handle dry, clean and free from oil and grease. Always use a clean cloth when cleaning. Never use brake fluids, gasoline, petroleum based products, or any strong solvents to clean your hedge trimmer. Following this rule will reduce the risk of loss of control and deterioration of the enclosure plastic.
- To avoid the risk of electric shock, do not operate unit in damp or wet locations.
- Use only accessories that are recommended by the manufacturer for your model. Accessories that may be suitable for one hedge trimmer may create a risk of injury when used on another hedge trimmer.
- Hedge trimmer service must be performed only by qualified repair personnel. Service or maintenance performed by unqualified personnel may result in a risk of injury.
- When servicing a hedge trimmer, use only identical replacement parts. Follow instructions in the Maintenance section of this manual. Use of unauthorized parts or failure to follow Maintenance instructions may create a risk of shock or injury.

## SPECIFIC SAFETY RULES

- Before starting the hedge trimmer, make sure the blade is not in contact with any object.
- Stop the unit, remove the battery, and make sure the blade has stopped before setting the unit down.
- Never cut any material with a diameter larger than 2/3 in.
- **DANGER!** Risk of cut. Keep hands away from blades. Do not attempt to remove cut material or hold material to be cut when blades are moving. Keep both hands on handles when power is on. Make sure battery is removed and the trigger is released when clearing jammed material from blades. Do not grasp the exposed cutting blades or cutting edges when picking up or holding the unit.
- Blades coast after unit is turned off.
- Always stop the motor when cutting is delayed or when walking from one cutting location to another.
- Keep unit clean of grass clippings and other materials. They may become lodged in the cutting blades.
- Store Idle Hedge Trimmer Indoors — When not in use, product should be stored indoors in a dry, locked up place—out of the reach of children.
- Replace scabbard cover when unit is not in use.
- Never douse or squirt the unit with water or any other liquid. Keep handles dry, clean, and free from debris. Clean after each use; see storage instructions.
- Secure the unit while transporting.

### BATTERY SAFETY


- Battery operated units do not have to be plugged into an electrical outlet; therefore, they are always in operating condition. Be aware of possible hazards even when unit is not operating.
- Remove the battery pack before making any adjustments, cleaning, storing, or removing material from the unit, or when not in use.
- A battery pack must be recharged only with the specified charger for the battery pack. A charger that may be suitable for one type of battery pack may create a risk of fire when used with another battery pack. Use battery pack only with charger listed.
- To reduce the risk of explosion and possible injury, DO NOT place battery units or their batteries near fire or heat.
- Do not mutilate the battery pack. Released electrolyte is corrosive and may cause damage to the eyes or skin. It may be toxic if swallowed.
- Batteries can explode in the presence of a source of ignition, such as a pilot light. To reduce the risk of serious personal injury, never use any cordless product in the presence of open flame. An exploded battery pack can propel debris and chemical. If exposed, flush with water immediately.
- For use with Craftsman 40 V lithium-ion battery packs (#29111 2Ah and #29131 4Ah). Refer to your battery owners manual for further information.
- Do not charge unit in a damp or wet location. Following this rule will reduce the risk of electric shock.
- For best results, your battery unit should be charged in a location where the temperature is more than 50°F (10°C) but less than 100°F (38°C). Do not store outside or in vehicles.

## SPECIFIC SAFETY RULES

- Under extreme usage or temperature conditions, battery pack leakage may occur. If liquid comes in contact with your skin, wash immediately with soap and water, then neutralize with lemon juice or vinegar. If liquid gets into your eyes, flush them with clean water for at least 10 minutes, then seek immediate medical attention.
- Do not crush, drop or damage battery pack. Do not use a battery pack or charger that has been dropped or received a sharp blow. A damaged battery is subject to explosion. Properly dispose of a dropped or damaged battery immediately.
- Do not dispose of batteries in a fire. The cell may explode. Batteries should be recycled. Consult your local waste authority for information regarding available recycling and/ or disposal options.
- When battery pack is not in use, keep it away from other metal objects like: paper clips, coins, keys, nails, screws, or other small metal objects that can make a connection from one terminal to another. Shorting the battery pack terminals together may cause sparks, burns, or a fire.
- Save these instructions. Refer to them frequently and use them to instruct others who may use this hedge trimmer. If you loan someone this hedge trimmer, loan them these instructions also.

### CALIFORNIA PROPOSITION 65

---

 **WARNING:** This product and some dust created by power sanding, sawing, grinding, drilling, and other construction activities may contain chemicals, including lead, known to cause cancer, birth defects or other reproductive harm. Wash hands after handling. Some examples of these chemicals are:




- lead from lead-based paints,
- crystalline silica from bricks and cement and other masonry products, and
- arsenic and chromium from chemically-treated lumber.

Your risk from these exposures varies, depending on how often you do this type of work. To reduce your exposure to these chemicals: work in a well ventilated area, and work with approved safety equipment, such as those dust masks that are specially designed to filter out microscopic particles.










## SAVE THESE INSTRUCTIONS

# SYMBOLS

The following signal words and meanings are intended to explain the levels of risk associated with this product.



SYMBOL	SIGNAL	MEANING
	<b>DANGER:</b>	Indicates an imminently hazardous situation, which, if not avoided, will result in death or serious injury.
	<b>WARNING:</b>	Indicates a potentially hazardous situation, which, if not avoided, could result in death or serious injury.
	<b>CAUTION:</b>	Indicates a potentially hazardous situation, which, if not avoided, may result in minor or moderate injury.
	<b>CAUTION</b>	(Without Safety Alert Symbol) Indicates a situation that may result in property damage.

Some of the following symbols may be used on this product. Please study them and learn their meaning. Proper interpretation of these symbols will allow you to operate the product better and safer.

SYMBOL	NAME	EXPLANATION
	Safety Alert Symbol	Indicates a potential personal injury hazard.
	Read Operator's Manual	To reduce the risk of injury, user must read and understand operator's manual before using this product.
	Eye Protection	Always wear eye protection with side shields marked to comply with ANSI Z87.1.
	Wet Conditions Alert	Do not expose to rain or use in damp locations.
	No Hands Symbol	Failure to keep your hands away from the blade will result in serious personal injury.
	Keep Bystanders Away	Keep all bystanders at least 50 ft. away.
	Gloves	Wear non-slip, heavy-duty protective gloves when handling the blades.
	Operate With Two Hands	Hold and operate the hedge trimmer properly with both hands.
	Moving Parts	Keep hands away from moving parts.

# SYMBOLS

Some of the following symbols may be used on this product. Please study them and learn their meaning. Proper interpretation of these symbols will allow you to operate the product better and safer.

SYMBOL	NAME	EXPLANATION
	Electric Shock	Failure to use in dry conditions and to observe safe practices can result in electric shock.
	Recycle Symbols	This product uses nickel-cadmium (Ni-Cd) and lithium-ion (Li-ion) batteries. Local, state, or federal laws may prohibit disposal of batteries in ordinary trash. Consult your local waste authority for information regarding available recycling and/or disposal options.
V	Volts	Voltage
hrs	Hours	Time
—	Direct Current	Type or a characteristic of current
n <sub>0</sub>	No Load Speed	Rotational speed, at no load
.../min	Per Minute	Revolutions, strokes, surface speed, orbits etc., per minute

# FEATURES

## PRODUCT SPECIFICATIONS

Motor.....	40 V DC	Cutting Speed.....	1600 cuts/min
Blade Length.....	24 in.	Weight(without battery pack).....	5.5 lbs (2.5 Kg)
Cutting Capacity.....	2/3 in.		

## KNOW YOUR HEDGE TRIMMER

See Figure 1, page i.

The safe use of this product requires an understanding of the information on the tool and in this operator's manual as well as a knowledge of the project you are attempting. Before use of this product, familiarize yourself with all operating features and safety rules.

## GUARD

The guard helps to deflect chips or other debris away from the operator's hands.

## TRIGGER SWITCH AND LOCK OFF BUTTON

The trigger switch, located beneath the rear handle, and the lock-off button, located behind the front handle, must be depressed simultaneously to allow blade rotation. Lock-off switch may be released once hedge trimmer is running.

## ROTATING HANDLE

The handle of your hedge trimmer rotates 90 degrees to the left or right for control and precision trimming.

## ADJUSTABLE AUXILIARY HANDLE


The adjustable auxiliary handle adjusts to 3 positions for better comfort and control.


# ASSEMBLY


## UNPACKING

This product requires no assembly.

- Carefully remove the product and any accessories from the box. Make sure that all items listed in the packing list are included.
- Inspect the product carefully to make sure no breakage or damage occurred during shipping.
- Do not discard the packing material until you have carefully inspected and satisfactorily operated the product.
- If any parts are damaged or missing, please call 1-888- 266-7096 for assistance.

 **WARNING:** If any parts are damaged or missing, do not operate this product until the parts are replaced. Failure to heed this warning could result in serious personal injury.

 **WARNING:** Do not attempt to modify this product or create accessories not recommended for use with this product. Any such alteration or modification is misuse and could result in a hazardous condition leading to possible serious personal injury.

 **WARNING:** Do not connect to power supply until assembly is complete. Failure to comply could result in accidental starting and possible serious personal injury.

## PACKING LIST

Hedge Trimmer  
Scabbard  
Operator's Manual  
40v Battery  
40v Charger



# OPERATION

**⚠ WARNING:** Do not allow familiarity with this product to make you careless. Remember that a careless fraction of a second is sufficient to inflict serious injury.

**⚠ WARNING:** Always wear safety goggles or safety glasses with side shields that comply with ANSI Z87.1 when operating power tools. Failure to do so could result in objects being thrown into your eyes, resulting in possible serious injury.

**⚠ WARNING:** Do not use any attachments or accessories not recommended by the manufacturer of this product. The use of attachments or accessories not recommended can result in serious personal injury.

Before each use, inspect the entire product for damaged, missing, or loose parts such as screws, nuts, bolts, caps, etc. Tighten securely all fasteners and caps and do not operate this product until all missing or damaged parts are replaced by qualified repair personnel. Call 1-888-266-7096 to obtain replacement parts. Part installation should only be performed by qualified repair personnel.

## APPLICATIONS

You may use this product for the purpose listed below:

- Trimming and shaping hedges and shrubbery

**IMPORTANT:** For complete charging instructions, refer to the Operator's Manuals for the Craftsman 40 volt battery pack and charger.

## TO INSTALL / REMOVE BATTERY PACK

See Figure 2, page i.

**⚠ WARNING:** Always remove battery pack from the product when you are assembling parts, making adjustments, cleaning, or when not in use. Removing battery pack will prevent accidental starting that could cause serious personal injury.

### To install:

- Place the power switch in the OFF position.
- Place the battery pack in the hedge trimmer. Align raised rib on battery pack with groove in the hedge trimmer's battery port.
- Make sure the latch on the battery pack snaps in place and that the battery pack is secured in the hedge trimmer before beginning operation.

**CAUTION:** When placing battery pack in the tool, be sure raised rib on battery pack aligns with the bottom of the tool and latches into place properly. Improper installation of the battery pack can cause damage to internal components.

### To remove:

- Place the power switch in the OFF position.
- Locate the latch on the front of the battery pack and depress to release the battery pack from the hedge trimmer.
- Remove battery pack from the hedge trimmer.

**⚠ WARNING:** Battery tools are always in operating condition. Therefore, switch should always be locked with hands free of the lock-out button when not in use. Remove battery pack when transporting or carrying hedge trimmer to avoid accidental starting, which may result in serious injury.

## BATTERY PROTECTION FEATURES

Craftsman 40 V lithium-ion batteries are designed with features that protect the lithium-ion cells and maximize battery life. Under some operating conditions, these built-in features may cause the battery and the tool it is powering to act differently from nickel-cadmium batteries. During some applications, the battery electronics may signal the battery to shut down, and cause the tool to stop running.

To reset the battery and tool, place the power switch in the OFF position; then start the unit and resume normal operation. If placing the power switch in the OFF position does not reset the battery and tool, the battery pack is depleted. If depleted, the battery pack will begin charging when placed on the lithium-ion charger.

## STARTING AND STOPPING THE HEDGE TRIMMER

See Figure 3, page i.

### To start:

- Remove the scabbard.
- Press and hold the lock-out button.
- Depress the switch trigger.
- Release the lock-out button. Continue to depress the switch trigger for extended operation.

# OPERATION

## To stop:

- Release the switch trigger to stop the hedge trimmer.
- Upon release of the switch trigger, the locked-out button will automatically reset to the locked-out position.

## USING THE ROTATING REAR HANDLE

See Figure 4, page i.

- Place the hedge trimmer on a flat and even surface and disconnect from the power supply.
- Make sure that you released the triggers.
- Press the lock button and begin turning the rear handle. Release the lock button and turn the handle 90 degrees to either side until it clicks into place and the button pops out.
- To turn the handle back to center, press the lock button again, turn the handle slightly, release the lock button and continue turning the handle until it locks into place.

## USING THE ADJUSTABLE AUXILIARY HANDLE


See Figure 5, page i.

- Place the hedge trimmer on a flat and even surface and disconnect from the power supply.
- Make sure that you released the triggers.
- Press the side lock button on the handle and begin moving forward or backwards. Release the lock button and continue moving the handle until it locks into place.


## HOLDING THE HEDGE TRIMMER


See Figures 6, pages ii.

- The unit has both a front adjustable auxiliary handle and a rotating rear handle. With the blade directed away from you, hold the unit by both handles.

 **WARNING:** Always keep both hands on the hedge trimmer handles. Never hold shrubs with one hand and operate hedge trimmer with the other. Failure to heed this warning can result in serious injury.

## CUTTING TIPS

 **DANGER:** Never cut near electric cords or lines. If blade jams on any electrical cord or line, **DO NOT TOUCH THE BLADE! IT CAN BECOME ELECTRICALLY LIVE AND VERY DANGEROUS.** Continue to hold the hedge trimmer by the insulated rear handle or lay it down and away from you in a safe manner. Disconnect the electrical service to the damaged line or cord before attempting to free the blade from the line or cord. Contact with the blade, other conductive parts of the hedge trimmer, or live electric cords or lines will result in death by electrocution or serious injury.

 **WARNING:** Clear the area to be cut before each use. Remove all objects such as cords, lights, wire, or loose string which can become entangled in the cutting blade and create a risk of serious personal injury.

- Before starting the hedge trimmer, hold the unit with both hands with the cutting blades directed away from you. Always use the hedge trimmer properly.
- Do not force the hedge trimmer through heavy shrubbery. This can cause the blades to bind and slow down. If the blades slow down, reduce the pace.
- Do not try to cut stems or twigs that are larger than 2/3 in. thick, or those obviously too large to feed into the cutting blade. Use a non-powered hand saw or pruning saw to trim large stems.
- If blades do become jammed, stop the motor, allow the blades to stop and remove the battery pack before attempting to remove the obstruction.
- If desired, you can use a string to help cut your hedge level. Decide how high you want the hedge. Then, stretch a piece of string along the hedge at this height. Trim the hedge just above this guide line of string. Trim the side of a hedge so that it will be slightly narrower at the top. More of the hedge will be exposed when shaped this way, and it will be more uniform.
- Always hold hedge trimmer with both hands when operating. Use a firm grip on the handles. The unit is used for cutting in either direction in a slow, sweeping action from side to side.
- Wear gloves when trimming thorny or prickly growth.
- When trimming new growth, use a wide sweeping action, so that the stems are fed directly into the cutting blade. Older growth will have thicker stems and will be trimmed easiest by using a sawing movement.

# MAINTENANCE

**⚠ WARNING:** When servicing, use only identical replacement parts. Use of any other parts may create a hazard or cause product damage.

**⚠ WARNING:** Always wear eye protection with side shields marked to comply with ANSI Z87.1. Failure to do so could result in objects being thrown into your eyes resulting in possible serious injury.

**⚠ WARNING:** To avoid serious personal injury, always remove the battery pack from the product before inspecting, cleaning or performing any maintenance.

## GENERAL MAINTENANCE

Avoid using solvents when cleaning plastic parts. Most plastics are susceptible to damage from various types of commercial solvents and may be damaged by their use. Use clean cloths to remove dirt, dust, oil, grease, etc.

**⚠ WARNING:** Do not at any time let brake fluids, gasoline, petroleum-based products, penetrating oils, etc., come in contact with plastic parts. Chemicals can damage, weaken or destroy plastic which may result in serious personal injury.

Replacement parts should only be installed by qualified repair personnel.

## BATTERY PACK REMOVAL AND PREPARATION FOR RECYCLING

**⚠ WARNING:** Upon removal, cover the battery pack's terminals with heavy-duty adhesive tape. Do not attempt to destroy or disassemble battery pack or remove any of its components. Batteries must be recycled or disposed of properly. Also, never touch both terminals with metal objects and/ or body parts as short circuit may result. Keep away from children. Failure to comply with these warnings could result in fire and/or serious injury.

## TRANSPORTING AND STORING

- Always place the scabbard on the blade before storing or transporting the hedge trimmer. Use caution to avoid the sharp teeth of the blade.
- Clean the hedge trimmer thoroughly before storing. Store the hedge trimmer indoors, in a dry place that is inaccessible to children. Keep away from corrosive agents such as garden chemicals and de-icing salts.

## LUBRICATING THE BLADE

See Figure 7, page ii.

**⚠ WARNING:** Always allow the blades of the hedge trimmer to come to a stop and remove the battery pack before lubricating. Failure to do so could result in accidental starting causing possible serious personal injury.

For easier operation and longer blade life, lubricate the hedge trimmer blade before and after each use.

- Remove the battery pack from the hedge trimmer.
- Lay the hedge trimmer on a flat surface. Apply light weight machine oil along the edge of the top blade.

**NOTE:** If you will be using the hedge trimmer for an extended time, it is advisable to oil the blade periodically.

- Stop the hedge trimmer.
- Remove the battery pack.
- Lubricate the hedge trimmer as described above.
- Reinstall the battery pack and resume use.

## CLEANING THE HEDGE TRIMMER

- Remove the battery pack.
- Slide the scabbard over the blade.
- Clean dirt and debris from the body of the hedge trimmer, using a damp cloth with a mild detergent.

**NOTE:** Do not use any strong detergents on the plastic housing or the handle. They can be damaged by certain aromatic oils such as pine and lemon, and by solvents such as kerosene.

- Moisture can cause a shock hazard. Wipe off any moisture with a soft dry cloth.
- Use a small brush or the air discharge of a small vacuum cleaner brush to clear dust or debris from the air vents on the motor housing.

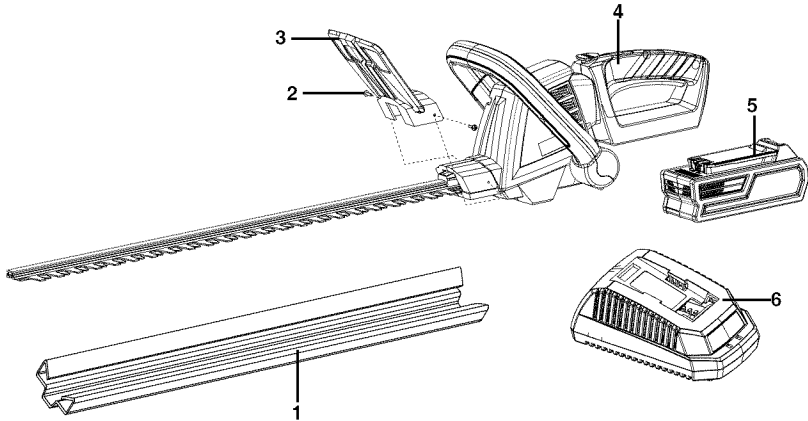
## STORING THE HEDGE TRIMMER

See Figure 8, page ii.

- Clean the hedge trimmer thoroughly before storing. Store the hedge trimmer in a dry, well-ventilated place that is inaccessible to children. Keep away from corrosive agents such as garden chemicals and de-icing salts.
- Always place the scabbard on the cutting blades before storing.

## CRAFTSMAN 40 V HEDGE TRIMER – MODEL NUMBER 138. 99017

The model number will be found on a label attached to the motor housing. Always mention the model number when calling to order replacement parts. To order parts, call 1-888-266-7096



### PARTS LIST

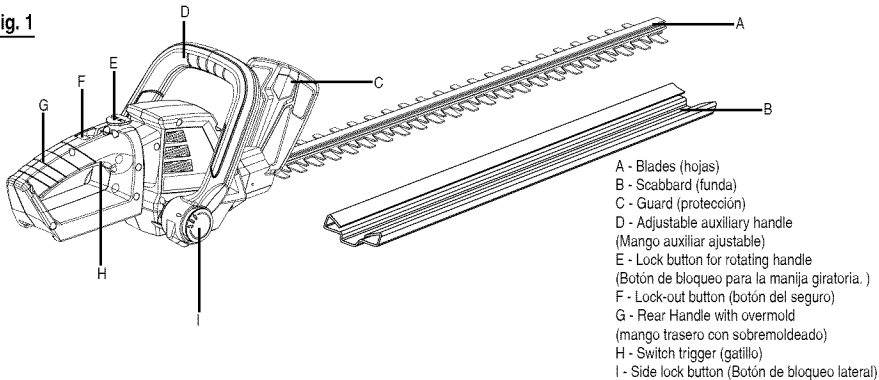
#### Key Part

No.	Number	Description	Qty
1	34991887	Scabbard.....	1
2	3221675A	Screw.....	2
3	34101887	Guard.....	1
4	34981887	Hedger.....	1
5	31103996	Battery Pack.....	1
6	31101998	Battery Charger.....	1

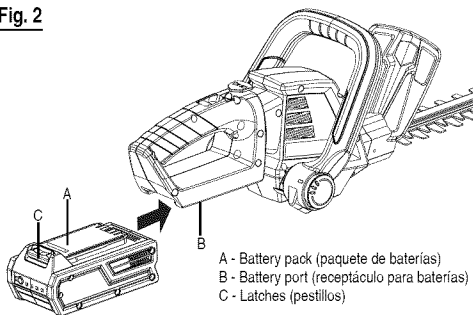
# See this section for all of the figures referenced in the operator's manual.

Consulte esta sección para ver todas las figuras a las que se hace referencia en el manual del operador.

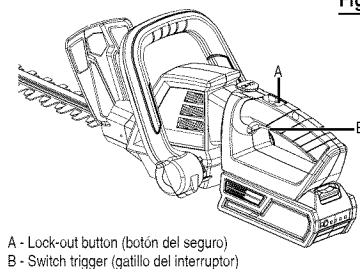
**Fig. 1**



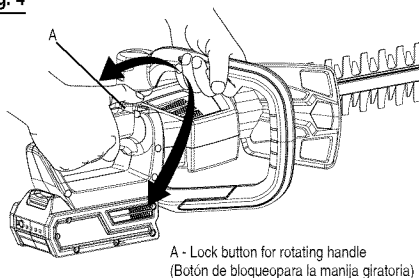
**Fig. 2**



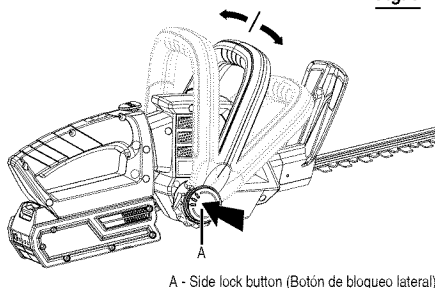
**Fig. 3**



**Fig. 4**

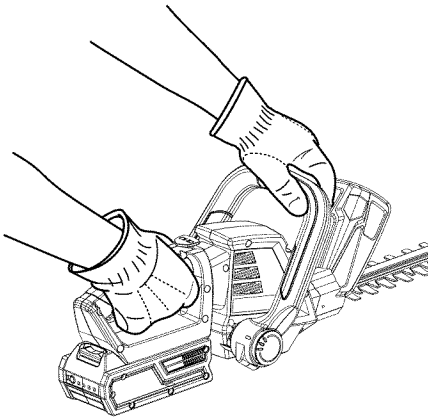


**Fig. 5**

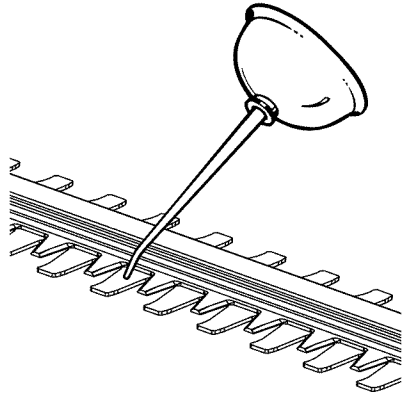


**Fig. 6**

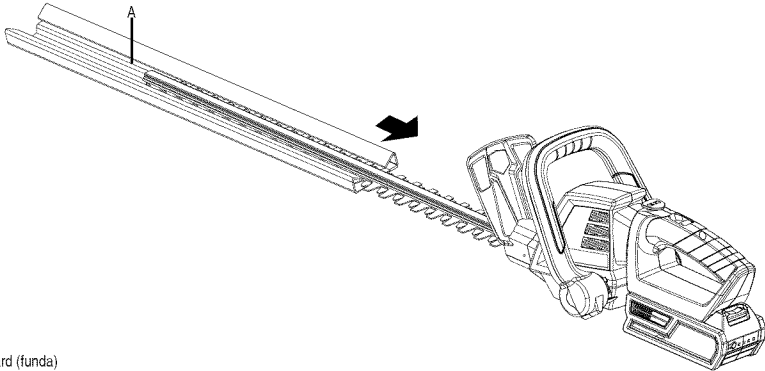
PROPER OPERATING POSITION  
POSICIÓN CORRECTA PARA EL MANEJO DE  
LA HERRAMIENTA



**Fig. 7**



**Fig. 8**



A - Scabbard (funda)

# REGLAS DE SEGURIDAD GENERALES



**¡ADVERTENCIA!** Lea y comprenda todas las instrucciones. El incumplimiento de las instrucciones señaladas abajo puede causar descargas eléctricas, incendios y lesiones serias.

## LEA TODAS LAS INSTRUCCIONES

- Familiarícese con la podadora de setos. Lea y comprenda el manual del operador y observe las advertencias y etiquetas de instrucciones adheridas a la podadora de setos.
- Permanezca alerta — preste atención a lo que esté haciendo y aplique el sentido común al utilizar podadora de setos eléctricas. No utilice la podadora de setos si está cansado o se encuentra bajo los efectos de alguna droga, alcohol o medicamento. Un momento de inatención al utilizar una podadora de setos eléctrica puede causar lesiones corporales serias.
- No permita que utilicen esta unidad niños ni personas carentes de la debida instrucción para su manejo.
- Use gafas de seguridad — Use siempre protección ocular con la marca de cumplimiento de la norma ANSI Z87.1.
- Protéjase los pulmones. Use una careta o mascarilla contra el polvo si la operación genera mucho polvo. Con el cumplimiento de esta regla se reduce el riesgo de lesiones serias.
- Vístase adecuadamente — No vista ropas holgadas ni joyas. Recójase el cabello si está largo. Las ropas holgadas, las joyas y el cabello largo pueden engancharse en las piezas móviles.
- Póngase pantalones, mangas largas, botas y guantes gruesos. No se ponga ropa holgada, pantalones, sandales, cortos ni joyería de ningún tipo. No camine descalzo.
- Recójase el cabello si lo tiene largo, de manera que le quede arriba de los hombros para evitar que se enrede en las piezas en movimiento.
- Mantenga a todos los circunstantes, niños y animales por lo menos a 15 metros (50 pies) de distancia.
- Use el aparato adecuado — no use el aparato para ningún otro fin que no sea el previsto.
- No fuerce la recortadora de setos. Funcionará mejor y habrá menos riesgo de lesiones si se usa a la velocidad para la que fue diseñada.
- Desconecte la recortadora de setos: desconecte la recortadora de setos del paquete de baterías cuando no la use y antes de proporcionarle servicio cuando le cambie accesorios (por ejemplo, la hoja y otros similares).
- No estire el cuerpo para alcanzar mayor distancia. Mantenga una postura firme y buen equilibrio en todo momento. La postura firme y el buen equilibrio permiten un mejor control de la podadora de setos en situaciones inesperadas. No utilice la unidad al estar en una escalera o en un soporte inestable.
- No utilice este producto si no hay luz suficiente.
- Mantenga las manos, cara y pies a una distancia segura de toda pieza en movimiento. No toque ni trate de detener las hojas de corte cuando estén moviéndose.
- No utilice la podadora de setos si el interruptor no enciende o no apaga. Una podadora de setos que no puede controlarse con el interruptor es peligrosa y debe repararse.
- Evite un arranque accidental de la unidad. Asegúrese de que el interruptor esté en la posición de aseguramiento o de apagado antes de conectarlo al cable de alimentación. Llevar las podadora de setos con el dedo en el interruptor o plugging el cable de alimentación en la podadora de setos con el interruptor puesto es causa común de accidentes.
- Evite los entornos de trabajo peligrosos. No use la podadora de setos en lugares húmedos o mojados. No utilice en la lluvia la podadora de setos.
- Cuide la recortadora de setos: siga las instrucciones para lubricar y cambiar accesorios; mantenga los mangos secos, limpios y libres de aceite y grasa. Las podadora de setos de corte bien cuidadas, con bordes bien afilados, tienen menos probabilidad de atascarse en la pieza de trabajo y son más fáciles de controlar y reduzca el riesgo de lesiones.
- Revise para ver si hay desalineación o atoramiento de piezas móviles, ruptura de piezas o toda otra condición que pueda afectar el funcionamiento de la podadora de setos. Si se daña la podadora de setos, llévela a servicio antes de volver a utilizarla. Es necesario inspeccionar cuidadosamente la protección o cualquier parte dañada para asegurarse de que funcione y desempeñe correctamente la función a la que está destinada. Numerosos accidentes son causados por podadora de setos mal cuidadas.

## REGLAS DE SEGURIDAD GENERALES

- Mantenga la podadora de setos y el mango secos, limpios y sin aceite ni grasa. Siempre utilice un paño limpio para la limpieza de la unidad. Nunca utilice fluidos para frenos, gasolina, productos a base de petróleo ni solventes fuertes para limpiar la podadora de setos. Con el cumplimiento de esta regla se reduce el riesgo de una pérdida de control y el deterioro del alojamiento de plástico de la unidad.
- Para evitar el riesgo de una descarga eléctrica, no utilice la unidad en lugares húmedos o mojados.
- Sólo utilice accesorios recomendados por el fabricante para cada modelo en particular. Accesorios que pueden ser adecuados para una podadora de setos pueden significar un riesgo de lesiones si se emplean con otra podadora de setos.
- El servicio de la podadora de setos sólo debe ser efectuado por personal de reparación calificado. Todo servicio o mantenimiento efectuado por personal no calificado puede significar un riesgo de lesiones.
- Al dar servicio a una podadora de setos, sólo utilice piezas de repuesto idénticas. Siga las instrucciones señaladas en la sección Mantenimiento de este manual. El empleo de piezas no autorizadas o el incumplimiento de las instrucciones de mantenimiento puede significar un riesgo de descarga eléctrica o de lesiones.

## REGLAS DE SEGURIDAD ESPECÍFICAS

- Antes de encender la podadora de setos, asegúrese de que la hoja no esté en contacto con ningún objeto.
- Apague la unidad, retire el paquete de baterías y asegúrese de que se haya detenido la hoja antes de poner en reposo la unidad.
- Nunca corte ningún material de un diámetro superior a 16.9 mm (2/3 pulg.).
- Riesgo de cortadura. Mantenga las manos lejos de las hojas. No intente retirar material cortado ni sujetar material por cortar mientras estén moviéndose las hojas. Cuando esté encendida la unidad mantenga ambas manos en los mangos. Al retirar material atorado en las hojas, asegúrese de que el paquete de baterías esté desmontado de la unidad y el gatillo no esté oprimido. Al recoger o sostener la unidad no sujete las hojas de corte expuestas ni los filos de corte.
- Las hojas continúan moviéndose por inercia después de apagarse la unidad.
- Siempre detenga el motor al retardar un corte o al caminar de un lugar donde esté cortando a otro.
- Mantenga la unidad libre de recortes de césped y otros materiales. Pueden alojarse en las hojas de corte.
- Guarde en el interior la recortadora de setos que no esté usando - Cuando no está en uso, la podadora debe guardarse en el interior, en un lugar seco y cerrado con llave, lejos del alcance de los niños.
- Coloque de nuevo la funda cuando no tenga en uso la unidad.
- Nunca moje ni rocíe con agua ni con ningún otro líquido la unidad. Mantenga secos, limpios y sin basura los mangos. Limpie la unidad después de usarla; vea el apartado Instrucciones para guardar la unidad.
- Mantenga asegurada la unidad mientras la transporta.

### SEGURIDAD EN EL USO DEL PAQUETE DE BATERÍAS


- Las podadora de setos de baterías no necesitan conectarse a una toma de corriente; por lo tanto, siempre están en condiciones de funcionamiento. Está consciente de los posibles peligros incluso si no está encendida la unidad.
- Retire el paquete de baterías antes de ajustar, limpiar, guardar o quitar material de la unidad, o cuando no la tenga en uso.
- Sólo debe cargarse el paquete de baterías con el cargador especificado para el mismo. Un cargador que puede ser adecuado para un tipo de paquete de baterías puede significar un riesgo de incendio si se emplea con otro paquete de baterías. Cargue el paquete de baterías solamente con el cargador indicado.
- Con el fin de reducir el riesgo de explosiones y lesiones, NO coloque las unidades de baterías ni las baterías mismas cerca del fuego o del calor.



# REGLAS DE SEGURIDAD ESPECÍFICAS

- No desarme el paquete de baterías. El electrolito emitido es corrosivo y puede causar daños en los ojos y en la piel. Puede ser tóxico si se ingiere.
- Las baterías pueden explotar en presencia de fuentes de inflamación, como los pilotos de gas. Para reducir el riesgo de lesiones serias, nunca use un producto inalámbrico en presencia de llamas expuestas. La explosión de un paquete de baterías puede lanzar fragmentos y sustancias químicas. Si ha quedado expuesto a la explosión de una pila, lávese de inmediato con agua.
- Usar con paquetes de baterías de ion-litio Craftsman de 40 V (#29111 de 2 Ah y #29131 de 4 Ah). Consulte el manual de propietarios de baterías para tener más información.
- No cargue la unidad en lugares mojados o húmedos. Con el cumplimiento de esta regla se reduce el riesgo de unadescarga eléctrica.
- Para lograr resultados óptimos, la unidad de baterías debe cargarse en un lugar donde la temperatura sea superior a 10 °C (50 °F), pero inferior a 38 °C (100 °F). No guarde la unidad al aire libre ni en el interior de vehículos.
- En condiciones extremas de uso o temperatura el paquete de baterías puede emanar líquido. Si el líquido llega a tocarle la piel, lávese de inmediato con agua y jabón, y después neutralice los efectos con jugo de limón o vinagre. Si le entra líquido en los ojos, láveselos con agua limpia por lo menos 10 minutos, y después busque de inmediato atención médica.
- No aplaste, deje caer o dañe la batería. Nunca utilice una batería o cargador que se ha caído, aplastado, recibido un golpe contundente o ha sido dañado(a) de alguna manera. Las baterías dañadas pueden sufrir explosiones. Deseche de inmediato toda pila que haya sufrido una caída o cualquier daño.
- No deseche las baterías en el fuego. Las baterías pueden estallar. Debe reciclarse las baterías. Consulte a las autoridades reguladoras de desechos para obtener información en relación con las alternativas de reciclado y desecho disponibles.
- Cuando no esté usando el paquete de baterías, manténgalo alejado de todo objeto metálico como: clips, monedas, llaves, clavos, tornillos y otros objetos metálicos pequeños que puedan establecer conexión entre ambas terminales. Establecer una conexión directa entre las dos terminales del paquete de baterías puede causar chispas, quemaduras o incendios.
- Guarde estas instrucciones. Consúltelas con frecuencia y empléelas para instruir a otras personas que puedan utilizar esta podadora de setos. Si presta a alguien esta podadora de setos, facilítele también las instrucciones.

## CALIFORNIA - PROPUESTA DE LEY NÚM. 65

 **¡ADVERTENCIA!** El polvo provocado por la utilización de herramientas eléctricas puede contener sustancias químicas reconocidas por el Estado de California como causantes de cáncer, malformaciones congénitas y otras anomalías reproductivas:




- plomo de las pinturas a base de plomo,
- silicio cristalino de los ladrillos, del cemento y de otros productos de mampostería, y
- arsénico y cromo de la madera químicamente tratada.

El riesgo de la exposición a estos compuestos varía, según la frecuencia con que se realice este tipo de trabajo. Para reducir la exposición personal a este tipo de compuestos: trabaje en áreas bien ventiladas, y con equipo de seguridad aprobado, tal como las caretas para el polvo especialmente diseñadas para filtrar partículas microscópicas.










## GUARDAR ESTAS INSTRUCCIONES

# SÍMBOLOS

Las siguientes palabras de señalización y sus significados tienen el objeto de explicar los niveles de riesgo relacionados con este producto.



SÍMBOLO	SEÑAL	SIGNIFICADO
	<b>PELIGRO:</b>	Indica una situación peligrosa inminente, la cual, si no se evita, causará la muerte o lesiones serias.
	<b>ADVERTENCIA:</b>	Indica una situación peligrosa posible, la cual, si no se evita, podría causar la muerte o lesiones serias.
	<b>PRECAUCIÓN:</b>	Indica una situación peligrosa posible, la cual, si no se evita, podría causar lesiones menores o leves.
	<b>PRECAUCIÓN:</b>	(Sin el símbolo de alerta de seguridad.) Indica una situación que puede producir daños materiales

Es posible que se empleen en esta producto algunos de los siguientes símbolos. Le suplicamos estudiarlos y aprender su significado para mayor seguridad al manejar este producto.

SÍMBOLO	NOMBRE	DENOMINACIÓN / EXPLICACIÓN
	Alerta de seguridad	Indica un peligro posible de lesiones personales.
	Lea el manual del operador	Para reducir el riesgo de lesiones, el usuario debe leer y comprender el manual del operador antes de usar este producto.
	Protección ocular	Siempre póngase protección ocular con protección lateral con la marca de cumplimiento de la norma ANSI Z87.1.
	Alerta de condiciones húmedas	No exponga la unidad a la lluvia ni la use en lugares húmedos.
	Símbolo de no acercar las manos	Si no mantiene las manos alejadas de la hoja de corte, se causará serias lesiones corporales.
	Mantenga alejadas a las personas presentes	Mantenga a los circunstantes a una distancia mínima de 15 m (50 pies).
	Guantes	Póngase guantes protectores antideslizantes de uso pesado cuando maneje las hojas.
	Use las dos manos	Sujete y opere la podadora de setos con ambas manos.
	Piezas móviles	Mantenga las manos lejos de piezas en movimiento.

# SÍMBOLOS

Es posible que se empleen en esta producto algunos de los siguientes símbolos. Le suplicamos estudiarlos y aprender su significado para mayor seguridad al manejar este producto.

SÍMBOLO	NOMBRE	DENOMINACIÓN / EXPLICACIÓN
	Descarga eléctrica	Si no se usa la unidad en condiciones secas y no se observan prácticas seguras de trabajo, puede producirse una descarga eléctrica.
	Símbolos de reciclado	Este producto contiene baterías de níquel-cadmio (Ni-Cd) o iones de litio (Li-ion). Es posible que algunas leyes municipales, estatales o federales prohíban desechar las baterías de níquel-cadmio en la basura normal. Consulte a las autoridades reguladoras de desechos para obtener información en relación con las alternativas de reciclado y desecho disponibles.
V	Volts	Voltaje
hrs	Horas	Tiempo
—	Corriente continua	Tipo o característica de corriente
$n_0$	Velocidad en vacío	Velocidad de rotación, en vacío
.../min	Por minuto	Revoluciones, carreras, velocidad superficial, órbitas, etc., por minuto

# CARACTERÍSTICAS

## ESPECIFICACIONES DEL PRODUCTO

Motor..... 40 V, corr. cont.  
Longitud de la hoja..... 609 mm (24 pulg.)  
Capacidad de corte..... 16.9 mm (2/3 pulg.)

Velocidad de corte..... 1600 cortes por minuto  
Peson (sin paquete de baterías)..... 2,5 kg (5,5 lb.)

## FAMILIARÍCESE CON LA PODADORA DE SETOS

Veá la figura 1, página i.

Para usar este producto con la debida seguridad se debe comprender la información indicada en la podadora de setos misma y en este manual, y se debe comprender también el trabajo que intenta realizar. Antes de usar este producto, familiarícese con todas las características de funcionamiento y normas de seguridad del mismo.

## PROTECCIÓN

La protección ayuda a desviar esquivirlas u otros residuos lejos de las manos del usuario.

## INTERRUPTOR DE GATILLO Y BOTÓN DE BLOQUEO

El interruptor de gatillo, ubicado debajo de la manija posterior, y el botón de bloqueo, ubicado detrás de la manija frontal, deben presionarse simultáneamente para permitir la rotación de las cuchillas. Se debe soltar el interruptor de bloqueo una vez que la cortadora de orillas esté en funcionamiento.

## MANIJA GIRATORIA

La manija de su cortadora de orillas gira 90 grados hacia la izquierda o la derecha lo que permite un control excelente y un recorte preciso.

## MANGO AUXILIAR AJUSTABLE

El mango auxiliar ajustable tiene 3 posiciones para aportar una mayor comodidad y control.

# ARMADO

## DESEMBALAJE

Este producto ha sido enviado completamente ensamblado.

- Cretire el producto y los accesorios de la caja cuidadosamente. Asegúrese de que estén incluidos todos los artículos que aparecen en la lista de embalaje.
- Inspeccione cuidadosamente el producto para asegurarse de que no se produjo ninguna ruptura o daño durante el envío.
- No se deshaga del material de embalaje hasta que haya inspeccionado cuidadosamente y utilizado satisfactoriamente el producto.
- Si hay partes dañadas o faltantes, llame al 1-888- 266-7096 para solicitar ayuda.

## CONTENIDO DE LA CAJA

Podadora de setos  
Funda  
Manual del operador  
Batería de 40 v  
Cargador de 40 v



**¡ADVERTENCIA!** Si falta o está dañada alguna pieza, no utilice este producto hasta tenerlas todas completas. Le fait d'utiliser ce produit même s'il contient des pièces endommagées ou s'il lui manque des pièces peut entraîner des blessures graves.





**¡ADVERTENCIA!** No intente modificar este producto ni hacer accesorios no recomendados para la misma. Cualquier alteración o modificación constituye maltrato, el cual puede causar una condición peligrosa, y como consecuencia posibles lesiones corporales serías.




**¡ADVERTENCIA!** No conecte el suministro eléctrico hasta que haya terminado de montar el aparato. De lo contrario, podría provocar un arranque accidental y posibles lesiones físicas graves.

# FUNCIONAMIENTO

 **¡ADVERTENCIA!** No permita que su familiarización con este producto lo vuelva descuidado. Tenga presente que un descuido de un instante es suficiente para causar una lesión grave.

 **¡ADVERTENCIA!** Siempre póngase protección ocular con protección lateral con la marca de cumplimiento de la norma ANSI Z87.1. Si no cumple esta advertencia, los objetos que salen despedidos pueden producirle lesiones serias en los ojos.

 **¡ADVERTENCIA!** No utilice ningún aditamento o accesorio no recomendado por el fabricante de este producto. El empleo de aditamentos o accesorios no recomendados podría causar lesiones serias.

Antes de cada uso, inspeccione todo el producto para detectar algún daño, partes faltantes o sueltas, como tornillos, tuercas, pernos, tapas, etc. Ajuste firmemente todos los sujetadores y las tapas y no active este producto hasta que todas las partes faltantes o dañadas sean reemplazadas. Llame al 1-888-266-7096 o comuníquese con un centro de servicio autorizado para recibir asistencia.

## USOS


Este producto puede emplearse para los fine enumerados abajo:

- Recortar y dar forma a setos y arbustos

Para ver las instrucciones de carga completas, consulte el manual del operador de los paquetes de baterías y cargadores enumerados en las Instrucciones de seguridad importantes.

## PARA DESMONTAR Y MONTAR EL PAQUETE DE BATERÍAS

Vea la figura 2, página i.

 **¡ADVERTENCIA!** Retire siempre el paquete de baterías de la podadora de setos antes de instalar las piezas, realizar ajustes. limpiarla o cuando no la utilice. Retirar el paquete de baterías evitará que la unidad se accione accidentalmente y provoque lesiones graves.


### Para conectar:

- Coloque el interruptor de alimentación en OFF.
- Coloque el paquete de baterías en la podadora de setos. Alinee la costilla realzada exterior del paquete de baterías con la ranura interior del receptáculo para baterías de la podadora de setos.
- Antes de empezar a utilizar la unidad, asegúrese de que los pestillos situados en ambos lados del paquete de baterías entren completamente en su lugar con un chasquido, y de que el paquete quede bien fijo en la podadora de setos.

**PRECAUCIÓN:** Al colocar el paquete de baterías en la podadora de setos, asegúrese que la costilla realzada del mismo quede alineada con la parte inferior de la podadora de setos y de que los pestillos entren adecuadamente en su lugar. Si no se instala debidamente el paquete de baterías pueden dañarse los componentes internos.

### Para el desmontaje:

- Coloque el interruptor de alimentación en OFF.
- Localice los pestillos situados en el costado del paquete de baterías y oprímalos en ambos lados para liberar éste de la podadora de setos.
- Retire la batería del cortasetos.

 **¡ADVERTENCIA!** Las podadora de setos que funcionan a baterías siempre están en condiciones de funcionamiento. Por lo tanto, el interruptor de bloqueo debe estar asegurado y las manos deben estar alejados del botón de bloqueo cuando la unidad no esté en uso. Retire el paquete de baterías al transportar o trasladar la podadora de setos a fin de evitar arranques accidentales que pueden causar lesiones serias.

# FUNCIONAMIENTO

## CARACTERÍSTICAS DE PROTECCIÓN DE LAS BATERÍAS

Las baterías de iones de litio de CRAFTSMAN de 40 V están diseñadas con características que protegen las celdas de iones de litio y maximizan la duración de las baterías. En ciertas condiciones de funcionamiento, estas características integradas pueden hacer que la batería y la podadora de setos que está encendiendo actúen de manera diferente a la mayoría de las baterías níquel-cadmio. Durante algunas aplicaciones, el sistema electrónico de la batería puede indicar a la batería que se apague y hacer que la podadora de setos deje de funcionar.

Para reiniciar la batería y la herramienta ponga el interruptor de alimentación en OFF; a continuación arranque el aparato y reanude el funcionamiento normal. Si poner el interruptor de alimentación en OFF no reinicia la batería y la herramienta significa que la batería está agotada. En este caso, la batería comenzará a cargarse cuando la coloque en el cargador de ion-litio.

## ENCENDIDO Y APAGADO PODADORA DE SETOS

Vea la figura 3, página i.

### Para encendido:

- Retire la funda.
- Oprima y no suelte el botón del seguro.
- Oprima el gatillo del interruptor.
- Suelte el botón del seguro. Para accionar la unidad continúe oprimiendo el gatillo.

### Para apagado:

- Suelte el gatillo cuando desee apagar la podadora de setos.
- Al soltar el gatillo, el botón del seguro regresa automáticamente a la posición de aseguramiento.

## USO DEL MANGO GIRATORIO TRASERO

Vea la figura 4, página i.

- Coloque el cortasetos en una superficie plana y lisa y desconéctelo del suministro eléctrico.
- Asegúrese de que suelta los gatillos.
- Pulse el botón de bloqueo y comience a girar el mango trasero. Suelte el botón de bloqueo y gire el mango 90 grados para cualquier lado hasta que se coloque en su lugar haciendo clic y el botón salte hacia.
- Para girar el mango desde atrás hacia el centro pulse de nuevo el botón de bloqueo, gire ligeramente el mango, suelte el botón de bloqueo y continúe girando el mango hasta que se quede fijo en su lugar.

## USO DEL MANGO AUXILIAR AJUSTABLE


Vea la figura 5, página i.

- Coloque el cortasetos en una superficie plana y lisa y desconéctelo del suministro eléctrico.
- Asegúrese de que suelta los gatillos.
- Pulse el botón de bloqueo del mango y comience a mover hacia delante o hacia atrás. Suelte el botón de bloqueo y continúe moviendo el mango hasta que se quede fijo en su lugar.

## SUJECCIÓN DE LA PODADORA DE SETOS


Vea la figura 6, página ii.


- La unidad dispone de un mango delantero y uno trasero. Teniendo la hoja apuntando en la dirección opuesta a usted sujete la unidad por ambos mangos. Con la cuchilla en una dirección alejada de usted, sujete la unidad por los dos mangos.

 **¡ADVERTENCIA!** Siempre mantenga ambas manos en los mangos de la podadora de setos. Nunca sujete los arbustos con una mano mientras maneja la podadora de setos con la otra. Si no tiene en cuenta esta advertencia podría causar lesiones graves.

# FUNCIONAMIENTO

## SUGERENCIAS PARA CORTAR


 **PELIGRO:** Nunca realice cortes cerca de cordones o líneas eléctricas. Si la hoja se atora en un cordón o línea eléctrica, ¡NO LA TOQUE! PUEDE CARGARSE DE ELECTRICIDAD Y SER MUY PELIGROSA. Continúe sujetando la podadora de setos por el mango trasero, el cual está aislado, o déjela reposar lejos de usted, de alguna forma segura. Desconecte el servicio de corriente eléctrica conectado a la línea o cordón dañado antes de intentar liberar de éste(a) la hoja. El contacto con la hoja, con otras piezas conductoras de la podadora de setos o con cordones o líneas de corriente eléctrica puede producir la muerte por electrocución o lesiones serias.


 **¡ADVERTENCIA!** Siempre despeje el área de trabajo antes de poner a funcionar la podadora de setos. Retire todos los objetos como cordones, luces, alambre, o cordones aflojadas, los cuales pueden enredarse en la hoja de corte y presentar un riesgo de lesiones graves.


- Antes de encender la podadora de setos, sujete la unidad con ambas manos, con las hojas de corte apuntando en la dirección opuesta a usted. Siempre use correctamente la podadora de setos.
- No fuerce la podadora de setos al estar recortando arbustos espesos. Tal acción podría causar un atascamiento y una disminución en la velocidad de las hojas. Si se disminuye la velocidad de las hojas, aminore el paso.

- No intente cortar tallos o ramas más gruesas de 16.9 mm (2/3 pulg.), ni aquéllas demasiado gruesas para entrar en los entredientes de las hojas de corte. Para podar tallos gruesos utilice una sierra de podar manual o de motor.
- Si se atascan las hojas, apague el motor, permita que se detengan las hojas y retire el paquete de baterías antes de intentar quitar la obstrucción.
- Si lo desea, puede utilizar un cordón para ayudarse a cortar el seto a nivel. Decida qué tan alto desea el seto. Después estire el cordón a lo largo del seto, a esta altura. Póde el seto justo arriba de esta línea de guía del cordón. Póde el costado del seto de manera que quede levemente más angosto en la parte superior. Cuando se le da forma de esta manera al seto, más área del mismo queda expuesta, y quedará más uniforme.
- Al utilizar la podadora de setos siempre sujétela con ambas manos. Sujete firmemente ambos mangos. La unidad se utiliza para cortar en cualquier dirección con un movimiento lento de barrido de lado a lado.
- Póngase guantes cuando corte ramas espinosas.
- Al podar el renuevo de los setos, aplique un movimiento de barrido, de manera que las hojas de corte lleguen directamente a los tallos. El renuevo viejo tiene tallos más gruesos y se poda mejor aplicando un movimiento de aserrado.

# MANTENIMIENTO


 **¡ADVERTENCIA!** Al dar servicio a la unidad, sólo utilice piezas de repuesto idénticas. El empleo de piezas diferentes puede causar un peligro o dañar el producto.

 **¡ADVERTENCIA!** Siempre póngase protección ocular con protección lateral con la marca de cumplimiento de la norma ANSI Z87.1. La inobservancia de esta advertencia puede permitir que los objetos lanzados hacia los ojos puedan provocar lesiones graves..

 **¡ADVERTENCIA!** Para evitar lesiones corporales serias, siempre retire el paquete de baterías de la podadora de setos al limpiarla o darle mantenimiento.

## MANTENIMIENTO GENERAL

Evite el uso de solventes cuando limpie las partes de plástico. La mayoría de los plásticos son susceptibles al daño de numerosos tipos De solventes comerciales y se pueden dañar si se utilizan en ellos. Utilice telas limpias para remover la suciedad, polvo, aceite, grasa, etc.

 **¡ADVERTENCIA!** No permita en ningún momento que fluidos para frenos, gasolina, productos a base de petróleo, aceites penetrantes, etc., lleguen a tocar las piezas de plástico. Las sustancias químicas pueden dañar, debilitar o destruir el plástico, lo cual a su vez puede producir lesiones corporales serias.

Las piezas de repuesto sólo debe instalarlas el personal de reparación cualificado.

# MANTENIMIENTO

## REMOCIÓN Y PREPARACIÓN DEL PAQUETE DE BATERÍAS PARA EL RECICLADO

**⚠ ¡ADVERTENCIA!** Al retirar el paquete de baterías, cubra las terminales del mismo con cinta adhesiva reforzada. No intente destruir o desarmar el paquete de baterías, ni de desmontar ninguno de sus componentes. Las baterías deben reciclarse o desecharse debidamente. Asimismo, nunca toque ambas terminales con objetos metálicos y partes del cuerpo, ya que puede producirse un corto circuito. Manténgase fuera del alcance de los niños. La inobservancia de estas advertencias puede causar incendios y lesiones corporales serias.

## TRANSPORTE Y ALMACENAMIENTO

- Siempre coloque la funda en ésta antes de guardar o de transportar la podadora de setos. Tenga precaución y evite tocar los afilados dientes de la hoja de corte.
- Limpie la podadora de setos completamente antes de guardarla. Guarde la podadora de setos en el interior, en un lugar seco inaccesible a los niños. Evite que la unidad entre en contacto con agentes corrosivos como las sustancias químicas para el jardín y las sales para derretir el hielo.

## LUBRICACIÓN DE LA HOJA DE CORTE

Vea la figura 7, página ii

**⚠ ¡ADVERTENCIA!** Permita que se detengan las hojas de la podadora de setos y retire el paquete de baterías antes de lubricación. De lo contrario la unidad puede ponerse en marcha accidentalmente, con el consiguiente riesgo de lesiones corporales serias..

Para facilitar el manejo de la unidad y prolongar la vida de servicio de la hoja, siempre lubrique ésta antes y después de utilizar la podadora de setos.

- Retire el paquete de baterías de la podadora de setos.
- Deposite la podadora de setos en una superficie horizontal. Aplique aceite de baja viscosidad para máquina a lo largo del filo de la hoja superior.

**NOTA:** Si va a estar utilizando la podadora de setos durante un período de tiempo prolongado, se recomienda aceitar la hoja periódicamente.

- Apague la podadora de setos.
- Retire el paquete de baterías.
- Lubrique la podadora de setos como se explica arriba.
- Vuelva a instalar el paquete de baterías y reanude el trabajo.

## LIMPIEZA DE LA PODADORA DE SETOS

- Retire el paquete de baterías.
- Con un movimiento de deslizamiento coloque la funda sobre ésta.
- Limpie toda la tierra y la basura del cuerpo de la podadora de setos con un paño humedecido con un detergente suave.

**NOTA:** No aplique ningún detergente fuerte al alojamiento de plástico ni al mango. Pueden resultar dañados por ciertos aceites aromáticos como los de pino y limón, así como por solventes como el queroseno.

- La humedad puede causar un riesgo de descarga eléctrica. Limpie toda humedad depositada con un paño suave seco.
- Con un cepillo pequeño o con el aire de una aspiradora pequeña limpie el polvo y la basura de las aberturas de aire del alojamiento del motor.

## LUBRICACIÓN DE LA HOJA DE CORTE

Vea la figura 8, página ii

- Limpie completamente la podadora de setos antes de guardarla. Guarde la podadora de setos en un espacio bien ventilado inaccesible a los niños. Evite que la unidad entre en contacto con agentes corrosivos como las sustancias químicas para el jardín y las sales para derretir el hielo.
- Siempre coloque la funda en éstas antes de guardar la podadora de setos.