

# Homelite®

## MANUAL DEL OPERADOR

Recortadora de Hilo de 30 cc

Versa Tool™ Modelo Núm. UT20818A

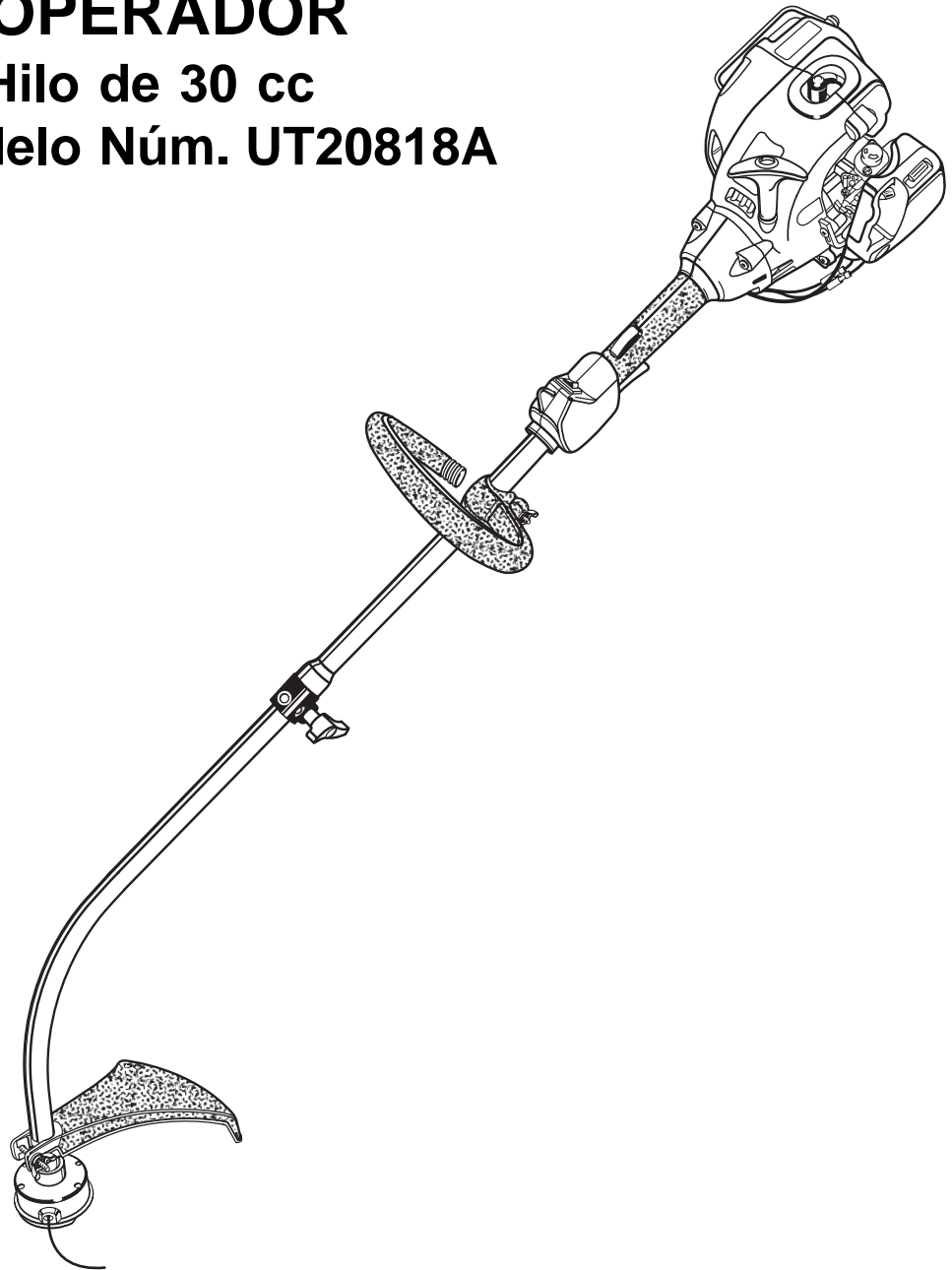

Su recortadora ha sido diseñada y fabricada de conformidad con las estrictas normas de Homelite para brindar fiabilidad, facilidad de uso y seguridad para el operador. Con el debido cuidado, le brindará muchos años de sólido funcionamiento y sin problemas.

**⚠ ADVERTENCIA:** Para reducir el riesgo de lesiones, el usuario debe leer y comprender el manual del operador antes de usar este producto.

Le agradecemos la compra de una recortadora Homelite.

---

**GUARDE ESTE MANUAL PARA FUTURAS CONSULTAS**

---

# ÍNDICE DE CONTENIDO

■ Introducción .....	2
■ Instrucciones de seguridad importantes .....	2 - 3
■ Símbolos .....	4
■ Especificaciones .....	5
■ Desempaquetado .....	5
■ Características .....	5
■ Armado .....	6 - 7
■ Funcionamiento .....	8 - 10
■ Mantenimiento .....	11 - 13
■ Corrección de problemas .....	14 - 15
■ Garantía .....	16 - 18
■ Piezas de repuesto .....	19
■ Pedidos de piezas / Servicio .....	20

## INTRODUCCIÓN

El recorte de hierbas y pasto es una tarea fácil con esta recortadora de hilo Homelite. En el diseño de esta recortadora de hilo se ha conferido prioridad a la seguridad, el desempeño y la fiabilidad, por lo cual se facilita su manejo y su mantenimiento.



### ADVERTENCIA

No intente utilizar esta recortadora sin haber leído y comprendido totalmente todas las instrucciones, reglas de seguridad, etc. contenidas en este manual. La inobservancia de esta advertencia puede causar accidentes relacionados con incendios, descargas eléctricas, lesiones corporales serias. Guarde el manual del operador y estudiélo con frecuencia para continuar manejando la herramienta con seguridad e instruyendo a otras personas sobre el uso de la misma.

## INSTRUCCIONES DE SEGURIDAD IMPORTANTES

### LEA TODAS LAS INSTRUCCIONES

#### REGLAS GENERALES DE SEGURIDAD

- Para mayor seguridad, lea y comprenda todas las instrucciones antes de utilizar la recortadora. Siga todas las instrucciones de seguridad. El incumplimiento de las instrucciones señaladas abajo puede causar lesiones corporales serias.
- No permita que utilicen esta unidad niños ni personas carentes de la debida instrucción.
- Nunca arranque ni accione el motor en un área cerrada o con ventilación insuficiente; la inhalación de las emanaciones del escape puede ser mortal.
- Despeje el área de trabajo cada vez antes de utilizar la herramienta. Retire todos los objetos como piedras, vidrio roto, clavos, alambre o cuerda que puedan salir disparados o enredarse en el cabezal del hilo o en la cuchilla.
- Al estar operando esta unidad póngase protección para los ojos y los oídos.
- Póngase pantalones largos, botas y guantes, de material grueso. No se ponga ropa holgada, pantalones cortos, joyas de ninguna clase, ni trabaje descalzo.

# INSTRUCCIONES DE SEGURIDAD IMPORTANTES







- Quienes utilicen este producto en tierras administradas por el Servicio Forestal de EE.UU. y en las de algunos estados, deben cumplir con los reglamentos de prevención de incendios forestales. Este producto está equipado de parachispas; no obstante, es posible que el usuario deba cumplir otros requisitos. Consulte a las autoridades federales, estatales y municipales.
  - Al utilizar esta herramienta, póngase protección para los ojos con la marca de cumplimiento de la norma ANSI Z87.1, así como protección para los oídos.
  - Póngase pantalones largos, zapatos y guantes, de material grueso.
  - Mantenga a todas las personas presentes, niños y animales por lo menos a 50 pies (15 metros) de distancia.
  - No vista ropas holgadas ni joyas.
  - Recójase el cabello si lo tiene largo, de manera que le quede arriba del nivel de los hombros para evitar que se enrede en las piezas móviles.
  - No utilice la recortadora si está cansado, enfermo, o se encuentra bajo los efectos de alguna droga, alcohol o medicamento.
  - No utilice esta unidad si no hay luz suficiente.
  - Mantenga los pies bien afirmados y el equilibrio. No estire el cuerpo para alcanzar mayor distancia. Si estira el cuerpo puede perder el equilibrio o puede exponerse a superficies calientes.
  - Mantenga todas las partes del cuerpo alejadas de toda pieza móvil.
  - No toque áreas de la unidad cerca del silenciador o del cilindro de la recortadora, ya que tales partes se calientan con el funcionamiento.
  - Siempre apague el motor y desconecte el cable de la bujía antes de efectuar cualquier tarea de ajuste o reparación, excepto ajustes del carburador.
  - Ha habido informes de que las vibraciones de las herramientas motorizadas de mano pueden contribuir, en ciertas personas, al desarrollo de una condición llamada síndrome de Raynaud. Entre los posibles síntomas está el hormigueo, el entumecimiento y el emblanquecimiento de los dedos de las manos, síntomas presentes normalmente con la exposición al frío. Se cree que los factores hereditarios, la exposición al frío y la humedad, la dieta, el tabaquismo y los hábitos de trabajo contribuyen al desarrollo de estos síntomas. Actualmente se desconoce cuáles vibraciones, si tal es el caso, o qué grado de exposición a las mismas, pueden contribuir a la mencionada condición. Hay medidas de precaución que puede tomar el operador para reducir posiblemente los efectos de la vibración:
    - a) Mantenga el cuerpo caliente en tiempo frío. Al utilizar la unidad, póngase guantes para mantener calientes las manos y las muñecas. Hay informes de que el tiempo frío es un factor importante que contribuye al síndrome de Raynaud.
    - b) Después de cada período de utilización de la unidad, haga ejercicio para aumentar la circulación de la sangre.
    - c) Tome descansos con frecuencia en el trabajo. Límitese la cantidad de exposición diaria a los factores mencionados.
    - d) Mantenga la herramienta bien cuidada, con los elementos de sujeción debidamente apretados y siempre cambiando las piezas desgastadas.
- Si sufre cualquiera de los síntomas propios de esta condición, de inmediato interrumpa el uso de la unidad y consulte a su doctor en lo concerniente a los mismos.
- Mezcle y guarde el combustible en un recipiente aprobado para gasolina.
  - Mezcle el combustible al aire libre, donde no haya chispas ni llamas. Limpie todo combustible derramado. Aléjese 30 pies (9 metros) del lugar de reabastecimiento de combustible antes de arrancar el motor.
  - Apague el motor, y permita que se enfríe antes de reabastecerlo de combustible o de guardar la unidad.
  - Antes de transportar la unidad en un vehículo, permita que se enfríe el motor; vacíe el tanque de combustible y asegure la unidad para inmovilizarla.

## REGLAS ESPECÍFICAS DE SEGURIDAD PARA LA UTILIZACIÓN DE LA RECORTADORA

- Cambie el cabezal del hilo, si está agrietado, desportillado o dañado de cualquier forma. Asegúrese de que el cabezal del hilo esté debidamente instalado y firmemente asegurado. De lo contrario puede causarse lesiones serias a sí mismo o a otras personas.
- Asegúrese de que todas las protecciones estén firmemente instaladas y de forma correcta.
- Solamente ponga hilo de repuesto del fabricante original en el cabezal de corte. No use ningún otro accesorio de corte.
- Nunca utilice la unidad si el deflector de pasto no está montado en su lugar o no está en buen estado.
- Sujete firmemente ambos mangos al estar recortando. Mantenga el cabezal del hilo abajo del nivel de la cintura. Nunca corte con el cabezal del hilo a más de 30 pulg. (76 cm) arriba del suelo.

# SÍMBOLOS

**Importante:** Es posible que algunos de los siguientes símbolos se empleen en la herramienta: Le suplicamos estudiarlos y aprender su significado. Una correcta interpretación de estos símbolos le permitirá utilizar mejor y de manera más segura la herramienta.

SÍMBOLO	NOMBRE	EXPLICACIÓN
	Símbolo de alerta de seguridad	Indica peligro, advertencia o precaución. Significa ¡¡¡atención!!! Tiene que ver con su seguridad.
	Lea el manual del operador	El manual contiene mensajes especiales para llamar la atención sobre cuestiones de seguridad, posibles daños a la máquina e información útil acerca del funcionamiento y del mantenimiento de la misma. Por favor lea con cuidado toda la información para evitar lesiones corporales y daños a la máquina.
	Póngase protección para los ojos y los oídos	Al utilizar esta herramienta, póngase protección para los ojos con la marca de cumplimiento de la norma ANSI Z87.1, así como protección para los oídos.
	Mantenga alejadas a las personas presentes	Mantenga a todos los presentes por lo menos a 50 pies (15 metros) de distancia.
	Rebote	Peligro de rebote.
	No instale hoja de corte	No instale ningún tipo de hoja de corte en esta unidad.

El propósito de los símbolos de seguridad es llamar la atención sobre posibles peligros. Los símbolos de seguridad con sus respectivas explicaciones deben observarse cuidadosamente y comprenderse. Los avisos de advertencia de seguridad no eliminan por sí mismos ningún peligro. Las instrucciones y advertencias que ofrecen no sustituyen ninguna medida de prevención de accidentes.

## SÍMBOLO SIGNIFICADO



**PELIGRO:** Indica una situación de peligro inminente, la cual, si no se evita, causará la muerte o lesiones serias.



**ADVERTENCIA:** Indica una situación peligrosa posible, la cual, si no se evita, podría causar la muerte o lesiones serias.



**PRECAUCIÓN:** Indica una situación peligrosa posible, la cual, si no se evita, podría causar lesiones menores o leves. También puede aparecer para alertar contra el uso de prácticas inseguras que puedan causar daños físicos.

**NOTA:** Ofrece información o instrucciones vitales para el manejo y el mantenimiento del equipo.

**GUARDE ESTAS INSTRUCCIONES**

# ESPECIFICACIONES

Peso - (sin combustible) .....	9.1 lb. (4.13 kg)
Diámetro de corte .....	17 pulg. (432 mm)
Cilindrada del motor .....	30 cc
Diámetro del hilo .....	0.080 pulg. (2.0 mm)

# DESEMPAQUETADO

## INSTRUCCIONES

- Extraiga cuidadosamente el producto de la caja.
- Inspeccione el producto para asegurarse de que no haya sufrido ninguna rotura o daño durante el transporte.
- No deseche el material de empaquetado hasta que haya inspeccionado y utilizado el producto.
- Si hay piezas dañadas o faltantes, le suplicamos llamar al 1-800-chainsaw (1-800-242-4672), donde le brindaremos asistencia.

## LISTA DE EMPAQUETADO

- Unidad de la recortadora
- Juego del propietario
  - Mango delantero
  - Deflector de pasto
  - Tapa de suspensión
  - Bolsas de piezas sueltas (2)
  - Botella de aceite para motor de dos tiempos
  - Manual del operador

# CARACTERÍSTICAS

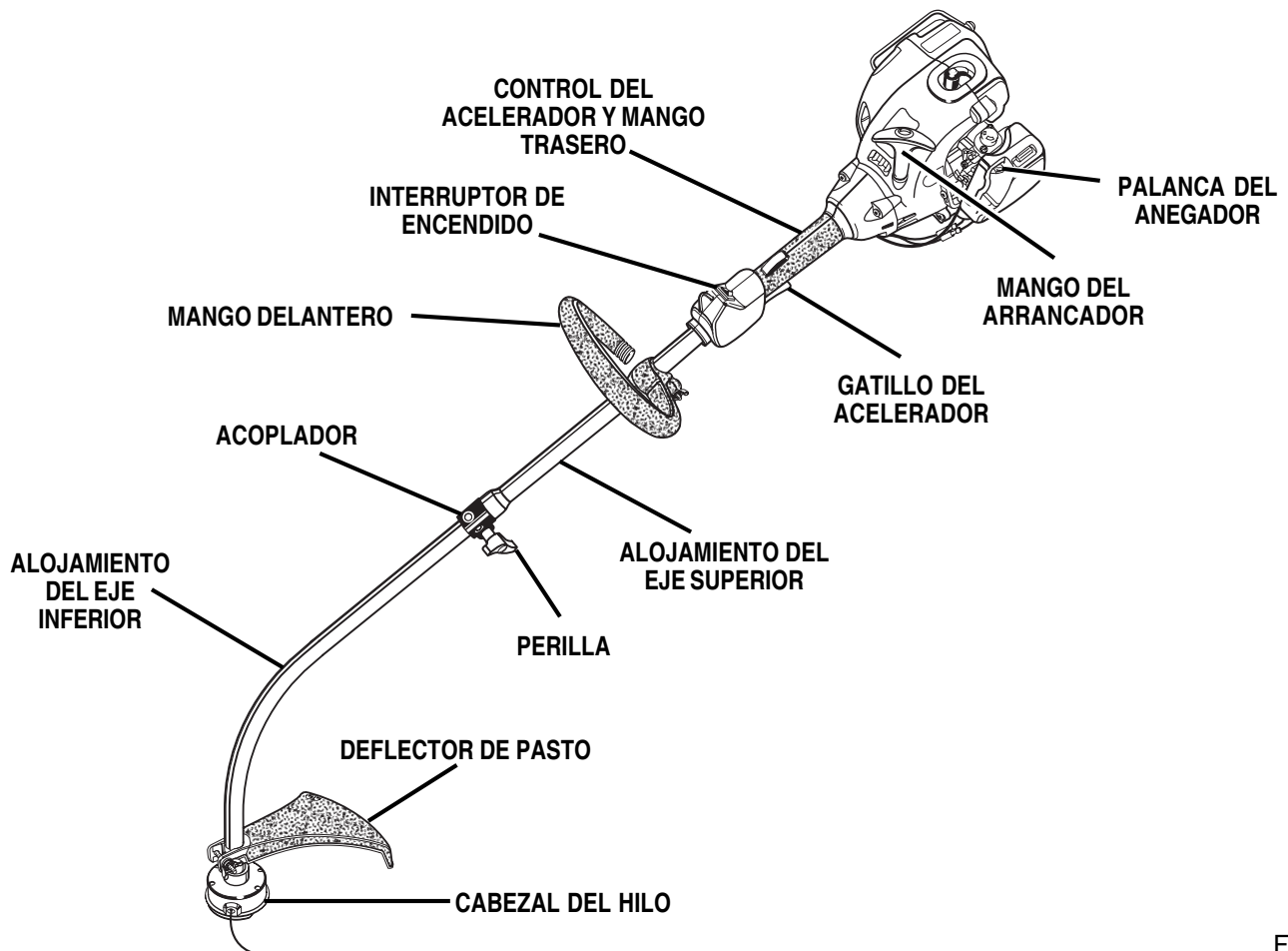

Fig. 1

# ARMADO

## MONTAJE DEL CABEZAL MOTOR EN EL ACCESORIO PARA RECORTAR

Vea la figura 5.

### **⚠ ADVERTENCIA:**

Nunca una ni ajuste ningún accesorio mientras esté funcionando el cabezal motor. Si no apaga el motor puede causarse lesiones serias a sí mismo y a otras personas.

El accesorio para recortar se conecta al cabezal motor mediante un dispositivo acoplador.

1. Afloje la perilla situada en el acoplador del eje del cabezal motor.
2. Oprima el botón situado en el eje del accesorio para recortar. Alinee el botón con el hueco guía situado en el eje del cabezal motor y con un movimiento de deslizamiento una los dos ejes. Gire el accesorio para recortar hasta que el botón entre en el orificio de posicionamiento.

**NOTA:** Si el botón no brota completamente en el orificio de posicionamiento, significa que los ejes no están bien asegurados en su lugar. Gire levemente los ejes de un lado a otro hasta que el botón quede bien introducido en su lugar.

3. Apriete firmemente la perilla.

### **⚠ ADVERTENCIA:**

Asegúrese de que esté bien apretada la perilla antes de utilizar el equipo; verifique periódicamente el apriete de la misma durante el uso para evitar lesiones serias.

## DESMONTAJE DEL ACCESORIO DEL CABEZAL MOTOR

Para desmontar o cambiar el accesorio:

1. Afloje la perilla.
2. Oprima el botón y gire los ejes para separar los extremos de los mismos.

## MONTAJE DE LA ASA DE ALMACENAMIENTO

Vea la figura 6.

Hay dos formas de colgar el accesorio para guardarlo.

- Para usar la tapa de suspensión, oprima el botón y coloque la tapa en el extremo del eje del accesorio. Gire levemente la tapa de un lado a otro hasta que quede bien introducido en su lugar el botón.
- El orificio secundario del eje del accesorio puede emplearse también para colgar éste.

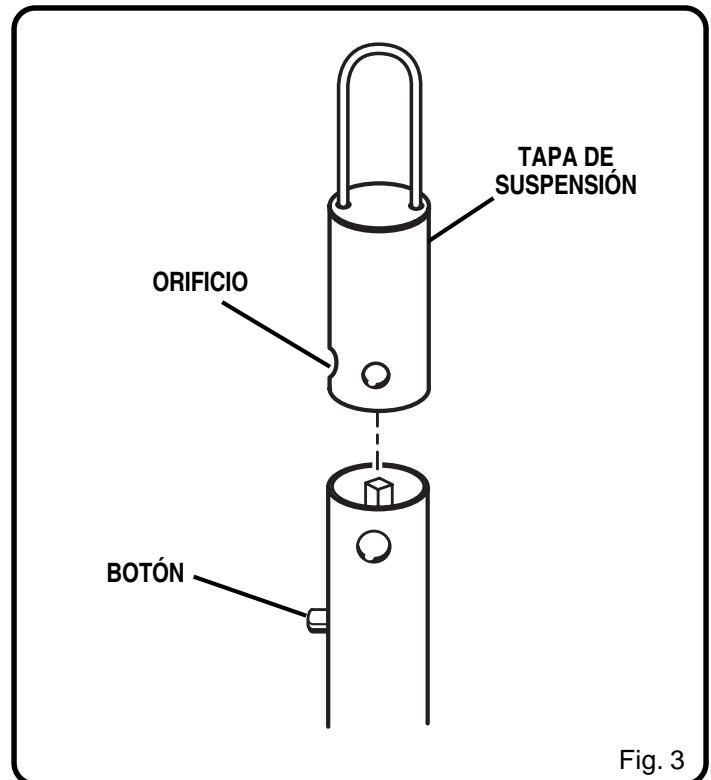
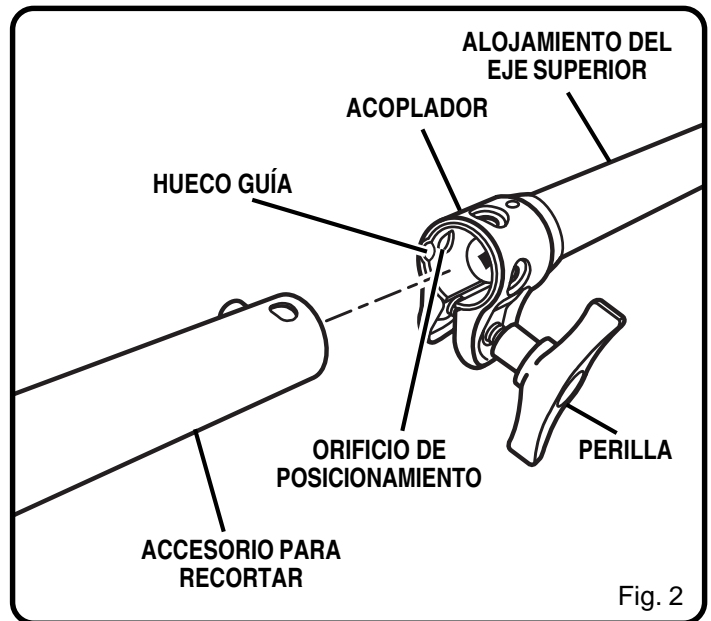

# ARMADO

Si la unidad viene prearmada, verifique cada paso para asegurarse de que haya sido armada correctamente.

## MANGO

Vea la figura 4.

1. Quite el mango delantero, el tornillo, la rondana plana, la rondana de presión y la tuerca de mariposa del juego del propietario.
2. Instale el mango delantero en el lado superior del alojamiento del eje de impulsión y colóquelo en una posición cómoda.
3. Coloque el tornillo a través del mango delantero según se muestra, después instale la rondana plana, la rondana de presión y la tuerca de mariposa.
4. Apriete firmemente la tuerca mariposa.

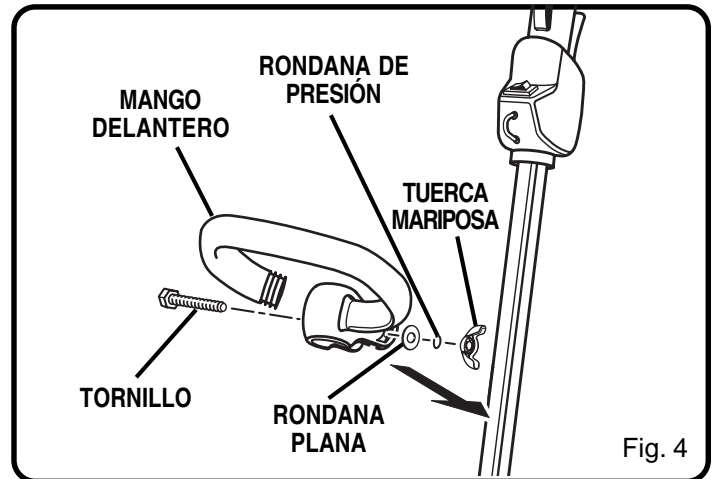

## DEFLECTOR DE PASTO

Vea la figura 5.

1. Retire la tuerca mariposa, la rondana plana, la rondana de presión y el tornillo del juego del propietario.
2. Coloque el deflector de pasto por encima del eje y del soporte.
3. Introduzca el tornillo a través de las ranuras de las orejetas del deflector de pasto y del soporte situado en el alojamiento del eje de impulsión.
4. Coloque la rondana plana, la rondana de presión y la tuerca mariposa.
5. Apriételos firmemente.

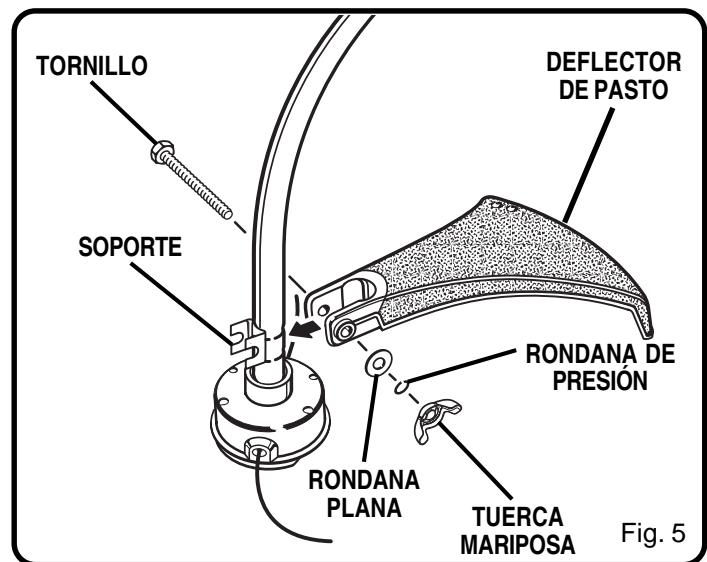

# FUNCIONAMIENTO

## ABASTECIMIENTO Y REABASTECIMIENTO DE COMBUSTIBLE DE LA RECORTADORA

### MEZCLA DE COMBUSTIBLE

Este producto está accionado por un motor de dos tiempos y requiere el premezclado de gasolina y aceite para motor de dos tiempos. Premezcle gasolina sin plomo y aceite para motor de dos tiempos en un recipiente de un galón aprobado para gasolina.

Combustible recomendado: Este motor está certificado para funcionar con gasolina sin plomo destinada a vehículos.

Mezcle aceite Homelite **Premium Exact Mix** con gasolina, según las instrucciones indicadas en el paquete. Si no dispone de aceite **Premium Exact Mix**, use aceite de alta calidad para motor de dos tiempos mezclado en una proporción de 2.6 onzas por galón americano.

No use aceite para vehículos ni aceite para motor fuera de borda de 2 tiempos.

**NOTA:** La mezcla de combustible con aceite **Premium Exact Mix** permanece fresca hasta 30 días.

NO mezcle cantidades mayores de las que vaya a usar en un período de 30 días.

### MEZCLA DE COMBUSTIBLE

#### PREMIUM EXACT MIX (50:1)

GASOLINA	ACEITE
1 galón (EE.UU.)	2.6 onzas
1 litro	20 cc (20 ml)

### LLENADO DEL TANQUE

1. Limpie la superficie situada alrededor de la tapa del combustible para evitar la contaminación del mismo.
2. Afloje lentamente la tapa. Deposite la tapa en una superficie limpia.
3. Cuidadosamente vierta el combustible en el tanque. Evite derramamientos.
4. Antes de volver a colocar la tapa del combustible, limpie e inspeccione la junta del mismo.
5. De inmediato vuelva a colocar la tapa del combustible y apriétela con la mano. Limpie todo combustible derramado.

**NOTA:** Es normal la emisión de humo en los motores nuevos después de la primera vez de uso.

### ADVERTENCIA:

Siempre apague el motor antes de ponerle combustible. Nunca le ponga combustible a ninguna máquina si el motor de la misma está funcionando o está caliente. Aléjese por lo menos 30 pies (9 metros) del lugar de reabastecimiento de combustible antes de arrancar el motor. ¡No fume!

## MANEJO DE LA RECORTADORA

Vea la figura 6.

Sujete la recortadora con la mano derecha en el mango trasero y la izquierda en el delantero. Sujete firmemente la unidad con ambas manos mientras la tenga funcionando. Debe sostenerse la recortadora en una posición cómoda, con el mango trasero aproximadamente a la altura de la cadera.

Siempre opere la recortadora a la máxima aceleración. Corte el pasto largo gradualmente de arriba hacia abajo. De esta manera se evita que se enrede el pasto alrededor del alojamiento del eje de impulsión y del cabezal del hilo, lo cual puede causar daños debido al sobrecalentamiento. Si se enreda el pasto alrededor del cabezal del hilo, APAGUE EL MOTOR, desconecte el cable de la bujía y desprenda el pasto. Si se corta por períodos prologados de tiempo a una aceleración parcial se origina una fuga de aceite por el silenciador.

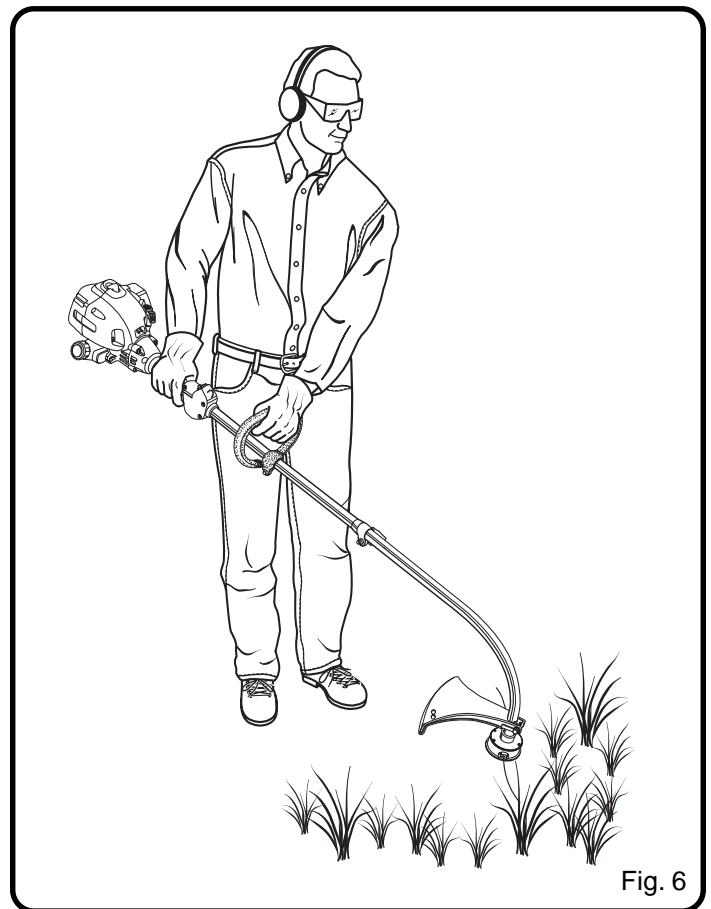

Fig. 6



## AVANCE DEL HILO

### AVANCE DEL HILO CON EL SISTEMA DE AVANCE POR GOLPE EZ LINE™

El avance del hilo se controla golpeando el cabezal del mismo en el pasto mientras se tiene el motor funcionando a toda aceleración.

1. Accione el motor a la máxima aceleración.
2. Para avanzar el hilo, golpee el cabezal del hilo en el suelo. El hilo avanza cada vez que se golpea el cabezal.
3. Pueden requerirse varios golpes hasta que el hilo toque la cuchilla de corte.
4. Reanude la operación de corte.

**NOTA:** Si se acorta demasiado el hilo, es posible que se imposibilite avanzarlo golpeando el cabezal en el suelo. En tal caso, APAGUE EL MOTOR y avance manualmente el hilo.

### AVANCE MANUAL DEL HILO

Para avanzar manualmente el hilo, oprima hacia abajo el retén del carrete mientras tira del hilo (o hilos, según sea el tipo de carrete).

## CUCHILLA DE CORTE

Esta recortadora está equipada de una cuchilla de corte del hilo en el deflector de pasto. Para lograr un corte óptimo, avance el hilo hasta que lo recorte a la longitud adecuada la cuchilla de corte. Avance el hilo cada vez que oiga el motor funcionar más rápido de lo normal. De esta manera se mantiene un desempeño óptimo de la unidad y se mantiene el hilo de la longitud suficiente para que avance adecuadamente.

## SUGERENCIAS PARA EL CORTE

Vea la figura 7.

- Mantenga la recortadora inclinada hacia el área donde esté cortando; es el mejor área de corte.
- No corte con un área de corte peligrosa.
- Para efectuar el corte utilice la punta del hilo; no fuerce el cabezal del hilo a entrar en pasto sin cortar.
- Las cercas de alambre y las de estacas causan un desgaste excesivo del hilo, e incluso el rompimiento del mismo. Las paredes de piedra y las de ladrillo, los bordillos de hormigón y la madera desgastan el hilo con rapidez.
- Evite árboles y arbustos. La corteza de los árboles, las molduras de madera, el revestimiento de las paredes exteriores y los postes de las cercas pueden resultar fácilmente dañados por el hilo.

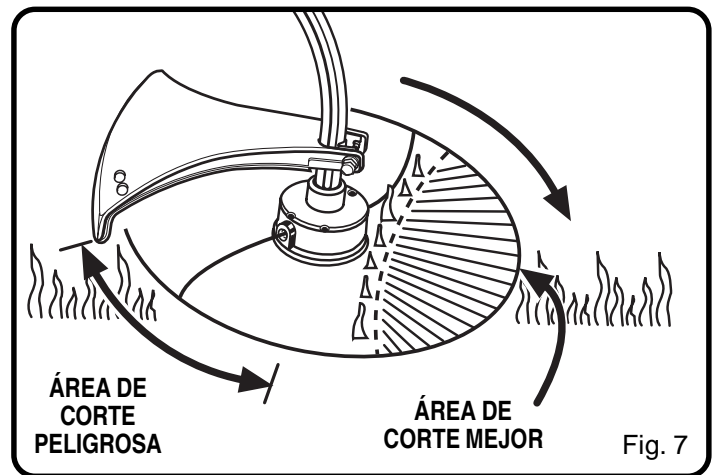

# FUNCIONAMIENTO

## ARRANQUE Y APAGADO

Vea las figuras 8 y 9.

### PARA ARRANCAR CON EL MOTOR FRÍO:

1. Deposite la recortadora en una superficie horizontal descubierta.
2. Asegúrese de que el interruptor de encendido esté en la posición de funcionamiento ("I").
2. Oprima y suelte de 8 a 10 veces la bomba de cebado.
3. Ponga la palanca del anegador en la posición de anegado ①.
4. Oprima el gatillo del acelerador hasta a posición de aceleración total.
5. Tire del arrancador hasta que el motor trate de empezar a funcionar. No dé más de 6 tirones.
6. Ponga la palanca del anegador en la posición de anegación media ②.
7. Mantenga oprimido el gatillo y tire de la cuerda del arrancador hasta que empiece a funcionar el motor.
8. Accione el motor de 30 a 45 segundos a la máxima aceleración (con el gatillo oprimido completamente) en la posición de anegación media ② para calentar el motor. Ponga la palanca del anegador en la posición de funcionamiento ③.

### PARA ARRANCAR CON EL MOTOR CALIENTE:

1. Ponga la palanca del anegador en la posición de funcionamiento ③.
2. Mantenga oprimido el gatillo y tire de la cuerda del arrancador hasta que empiece a funcionar el motor.

### PARA APAGAR EL MOTOR:

Para apagar el motor, oprima y no suelte el interruptor en la posición de **APAGADO** ("O").

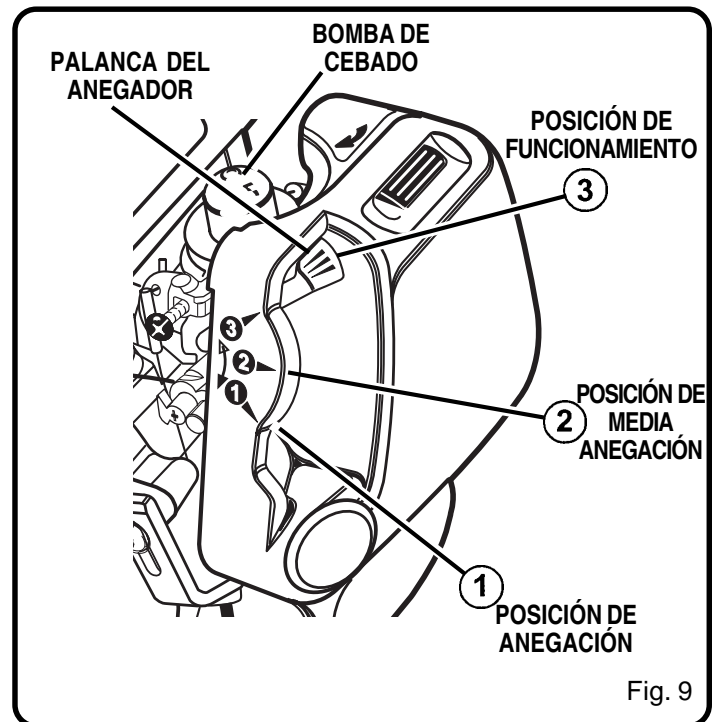
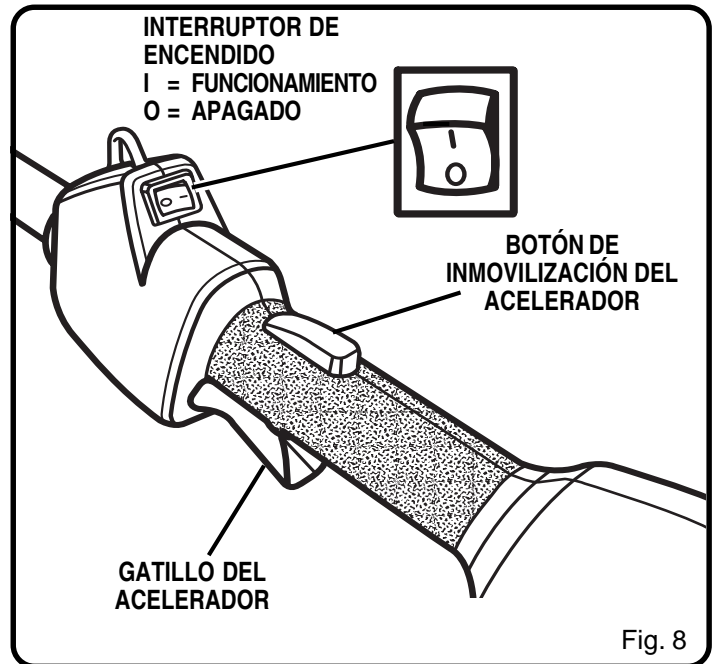

## **⚠️ ADVERTENCIA:**

Sólo utilice piezas de repuesto, accesorios y aditamentos del fabricante original. De lo contrario puede originar un mal desempeño de la herramienta, lesiones corporales y la anulación de la garantía.

Con frecuencia usted mismo puede efectuar los ajustes y reparaciones indicados aquí. Para otros tipos de reparaciones lleve la recortadora a un establecimiento de servicio autorizado.

## **CAMBIO DEL CARRETE**

### **SISTEMA DE AVANCE DE HILO POR GOLPEZ LINE™**

#### **CARRETE NUEVO PREBOBINADO**

*Vea las figuras 10 y 11.*

Si solamente va a reabastecer el hilo, consulte el apartado "Reabastecimiento de hilo", más abajo en este manual.

Solamente utilice hilo monofilar de 0.080 pulg. (2.0 mm) de diámetro. Para lograr el mejor desempeño de la unidad, sólo utilice hilo de repuesto del fabricante original.

1. Apague el motor y desconecte el cable de la bujía. Sostenga el cabezal del hilo y desenrosque el retén del carrete. Gírelo hacia la izquierda.
2. Retire del cabezal del hilo el carrete vacío. Mantenga el hilo unido al carrete.
3. Para instalar el nuevo carrete, asegúrese de que los dos hilos queden sujetos en las ranuras opuestas de aquél. Asegúrese de que los extremos de ambos hilos se extiendan aproximadamente 6 pulg. (152 mm) de cada ranura correspondiente.
4. Introduzca los hilos en los ojillos del cabezal. Cuidadosamente empuje el carrete para montarlo en el cabezal del hilo (suavemente tire de los hilos hacia afuera si es necesario). Una vez colocado el carrete en el cabezal, sujete los hilos y tire enérgicamente de los mismos para liberarlos de las ranuras del carrete.
5. Empuje hacia abajo el carrete y gírelo hacia la izquierda hasta que ya no gire. Sujete el carrete y gírelo un poco hacia la derecha. Libere el carrete. El carrete debe quedar asegurado en el cabezal del hilo. Si no es así, sujételo y gírelo hasta asegurarlo.
6. Asegúrese de que el cabezal del hilo y el retén del carrete estén bien montados en el eje; para ello, gire el retén hacia la derecha para apretarlo.
7. Tire una vez más de los hilos para girar el carrete y dejarlo en la posición de corte. Para avanzar manualmente el hilo y para verificar el montaje del cabezal del hilo, oprima hacia abajo el retén del carrete mientras tira del hilo (o hilos, según sea el tipo de carrete).

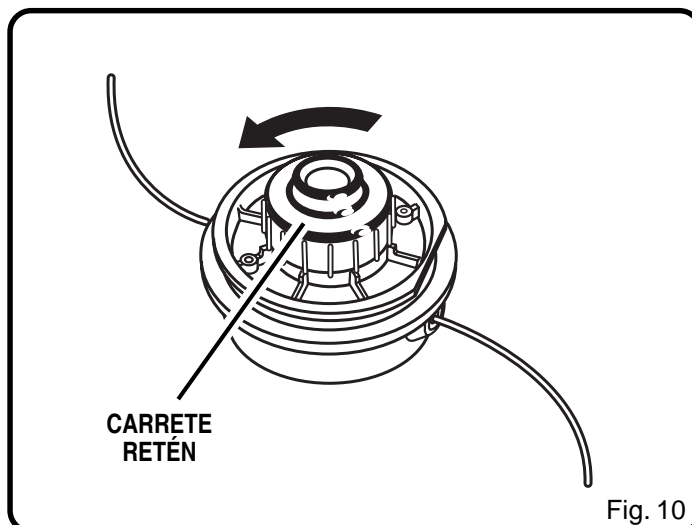

Fig. 10

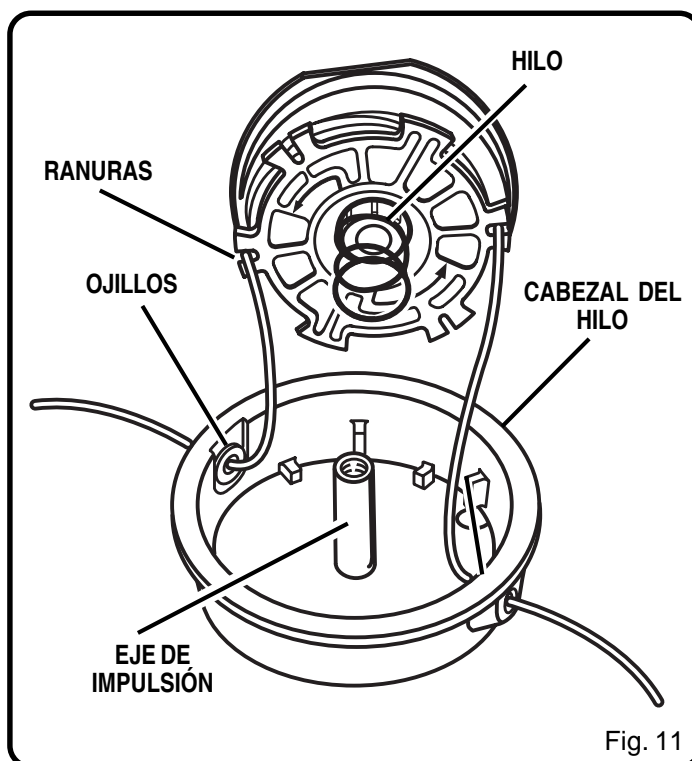

Fig. 11

# MANTENIMIENTO

## REABASTECIMIENTO DE HILO

Veá las figuras 12, 13, 14 y 15.

1. Apague el motor y desconecte el cable de la bujía. Sostenga el cabezal del hilo y desenrosque el retén del carrete. Gírelo hacia la izquierda.
2. Retire el carrete del cabezal del hilo.  
**NOTA:** Mantenga el hilo unido al carrete. Retire el hilo restante que pueda haber quedado en el carrete.
3. Corte dos tramos de hilo de 9 pies (2.7 m) aproximadamente. Use solamente hilo monofilar de 0.080 pulg. (2.0 mm) de diámetro.
4. Introduzca el primer hilo en el orificio de sujeción de la parte superior del carrete. Enrolle hacia la izquierda el primer hilo alrededor de la parte superior, como indican las flechas del carrete. Coloque el hilo en la ranura de la pestaña superior del carrete, dejando aproximadamente 6 pulg. (152 mm) sobresaliendo de la ranura. No enrolle demasiado hilo. Después de enrollar el hilo, debe haber por lo menos 1/4 pulg. (6 mm) de distancia entre el hilo enrollado y el borde exterior del carrete.
5. Repita el paso señalado arriba con el segundo hilo, utilizando la parte inferior del carrete. No enrolle demasiado hilo.
6. Vuelva a montar el carrete y el retén. Consulte el apartado "Cambio del carrete", más arriba en este manual.

## LIMPIEZA DEL ORIFICIO DE ESCAPE Y DEL SILENCIADOR

**NOTA:** Según sea el tipo de combustible empleado, el tipo y cantidad de aceite empleado, así como las condiciones de funcionamiento, puede obstruirse el orificio de escape y el silenciador con depósitos carbonosos. Si observa una pérdida de potencia en la herramienta de motor de gasolina, puede ser necesario eliminar estos depósitos para recobrar la potencia original. Recomendamos enfáticamente que sólo técnicos de servicio calificados efectúen este servicio.

## PARACHISPAS

Debe limpiarse o cambiarse el parachispas cada 25 horas de funcionamiento o cada año, para asegurarse del buen funcionamiento de la unidad. El parachispas puede estar ubicado en un lugar diferente según sea el modelo adquirido. Le suplicamos comunicarse con el establecimiento de servicio más cercano, donde le indicarán la ubicación del parachispas de su modelo en particular.

### Instrucciones de limpieza

- Retire el parachispas del silenciador.
- Si el parachispas es de material de fibra de vidrio, deséchelo y reemplácelo.
- Si el parachispas es de material metálico, siga estas instrucciones de limpieza.
  1. Rocíe el parachispas con un limpiador de depósitos carbonosos de alta calidad.
  2. Límpielo suavemente con un cepillo de alambre.
  3. Instale el nuevo o recién limpiado parachispas y vuelva a armar la unidad completamente antes de usarla.

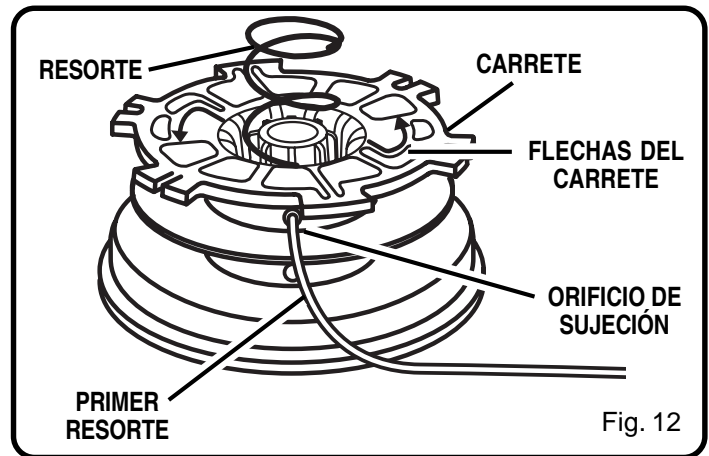

Fig. 12

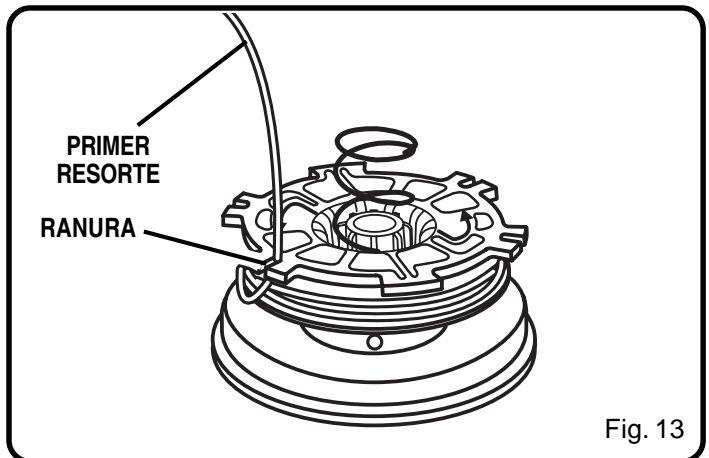

Fig. 13

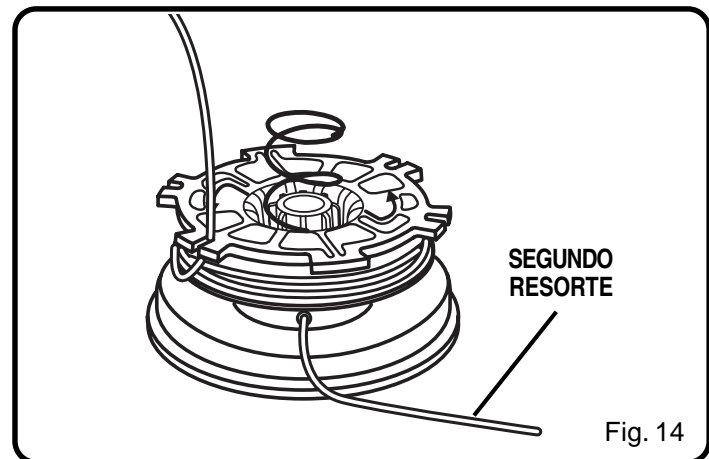

Fig. 14

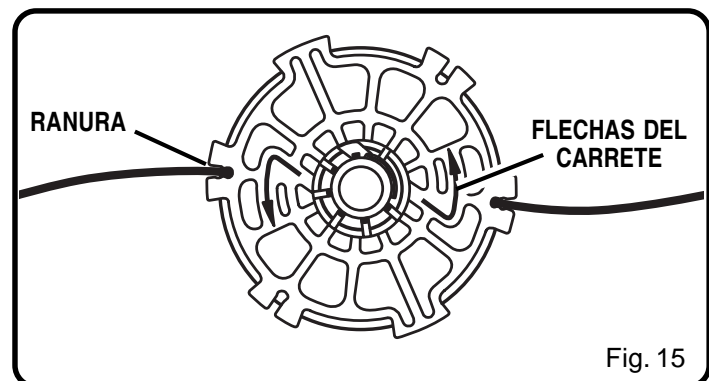

Fig. 15

## CAMBIO Y LIMPIEZA DEL FILTRO DE AIRE

Vea las figuras 16 y 17.

Para lograr mayor rendimiento y durabilidad del filtro de aire, manténgalo limpio.

1. Retire la tapa del filtro de aire; para ello, oprima con el pulgar la orejeta mientras tira suavemente de la tapa.
2. Retire el filtro y límpielo en agua jabonosa tibia. Enjuáguelo y déjelo secar completamente. Para lograr un desempeño óptimo del filtro, cámbielo cada año.
3. Instale el filtro, alinee las orejetas, empújelo hacia adentro, y asegúrese de que el pestillo entre y quede fijo en su lugar.

## TAPA DE COMBUSTIBLE

### ADVERTENCIA:

Si tiene fugas la tapa del tanque de combustible presenta un peligro de incendio, y debe cambiarse de inmediato.

La tapa del tanque de combustible contiene un filtro y una válvula de retención a los que no puede darse servicio. Si se obstruye el filtro de combustible causa un desempeño deficiente del motor. Si mejora el desempeño del motor aflojando la tapa del tanque de combustible, es posible que esté defectuosa la tapa, o que esté obstruido el filtro. Cambie la tapa si es necesario.

## BUJÍA

En este motor se emplea una bujía Champion RCJ-6Y con una separación interelectrónica de 0.025 pulg. (0.63 mm). Anualmente, o con mayor frecuencia si es necesario, ponga una bujía nueva exactamente igual a la original.

## ALMACENAMIENTO DE LA RECORTADORA (1 MES O MÁS)

1. Drene todo el combustible en un recipiente aprobado para gasolina. Ponga a funcionar el motor hasta que se apague por sí mismo.
2. Limpie toda materia extraña presente en la recortadora. Guarde la unidad en un lugar bien ventilado inaccesible a los niños. Mantenga la unidad lejos de sustancias corrosivas como los productos químicos para el jardín y las sales descongeladoras.
3. Cumpla todos los reglamentos federales y locales relacionados con la seguridad del almacenamiento y el manejo de gasolina. Todo exceso de combustible debe utilizarse en otro equipo con motor de dos tiempos.

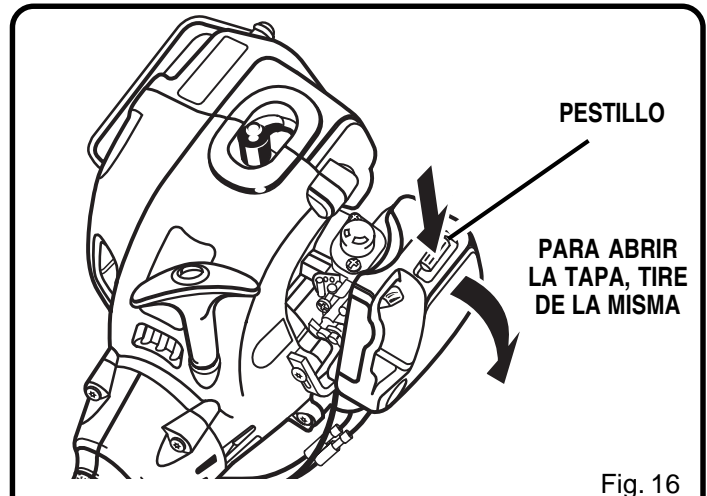

Fig. 16

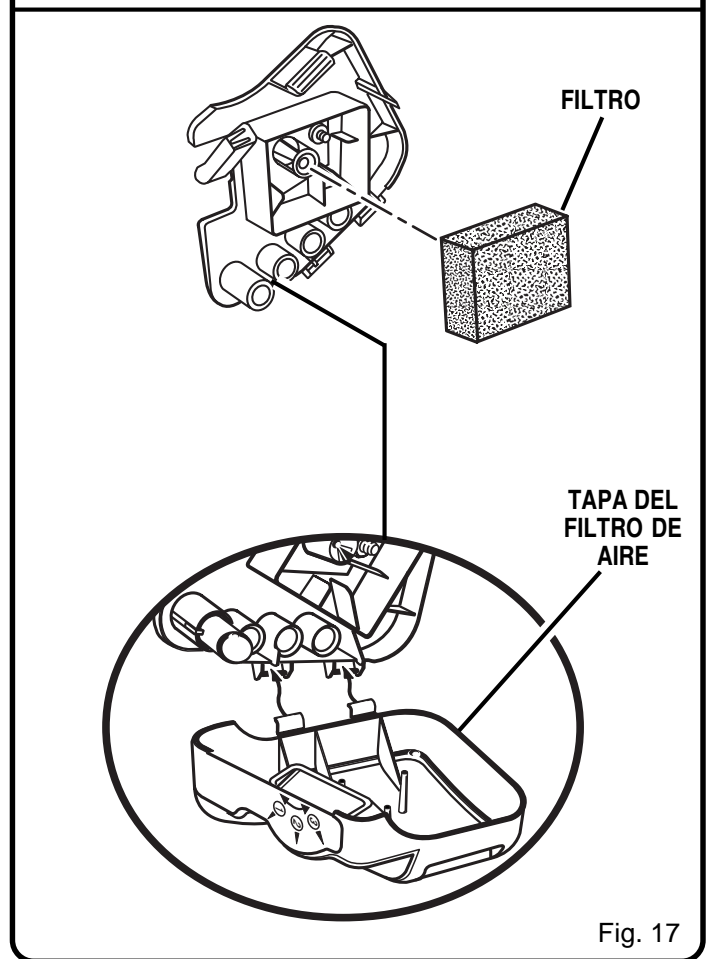

Fig. 17

# CORRECCIÓN DE PROBLEMAS

PROBLEMA	CAUSA POSIBLE	SOLUCIÓN
El motor no arranca:	<ol style="list-style-type: none"> <li>1. No produce chispa la bujía.</li> <li>2. No hay combustible.</li> <li>3. Está ahogado el motor.</li> <li>4. Se requiere más esfuerzo ahora para tirar de la cuerda del arrancador que cuando estaba nueva la unidad.</li> </ol>	<ol style="list-style-type: none"> <li>1. Para verificar la generación de chispa: Desconecte el cable de la bujía. Vuelva a conectar el cable de la bujía y deposite ésta sobre el cilindro metálico. Tire de la cuerda del arrancador y observe el extremo de la bujía para ver si hay chispa. Si no hay chispa, repita la prueba con una bujía nueva.</li> <li>2. Oprima la bomba de cebado hasta que se llene de combustible. Si no se llena la bomba, significa que está obstruido el sistema principal de conducción de combustible. Comuníquese con un establecimiento de servicio. Si se llena la bomba de cebado, es posible que esté ahogado el motor (vea el siguiente punto).</li> <li>3. Retire la bujía e invierta la recortadora de manera que el orificio de la bujía quede orientado hacia abajo. Coloque la palanca del anegador en la posición "RUN" (funcionamiento) y tire de la cuerda del arrancador 10 a 15 veces. De esta manera se despeja del motor el exceso de combustible. Limpie la bujía y vuelva a instalarla. Tire del arrancador tres veces con la palanca del anegador en la posición "RUN". Si no arranca el motor, ponga la palanca del anegador en la posición "CHOKE" (anegación) y repita el procedimiento normal de arranque. Si aún así no arranca el motor, repita el procedimiento con una bujía nueva.</li> <li>4. Comuníquese con un establecimiento de servicio.</li> </ol>
El motor arranca, pero no acelera:	El carburador necesita ajuste.	Comuníquese con un establecimiento de servicio.
El motor arranca, pero no funciona adecuadamente a media anegación:	El carburador necesita ajuste.	Gire hacia la izquierda 1/16 de vuelta la aguja de la mezcla. <i>Vea la figura 18.</i>
El motor no alcanza la máxima velocidad y despidе demasiado humo:	<ol style="list-style-type: none"> <li>1. Revise la mezcla de combustible y aceite.</li> <li>2. Está sucio el filtro de aire.</li> <li>3. El carburador necesita ajuste.</li> </ol>	<ol style="list-style-type: none"> <li>1. Use combustible nuevo y la proporción correcta de mezcla con aceite para motor de dos tiempos.</li> <li>2. Limpie el filtro de aire. Consulte el apartado "Cambio y limpieza del filtro de aire", más arriba en este manual.</li> <li>3. Gire hacia la derecha 1/16 de vuelta la aguja de la mezcla. <i>Vea la figura 18.</i></li> </ol>
El motor arranca, funciona y acelera, pero no puede ponerse en marcha lenta:	El carburador necesita ajuste.	Gire hacia la derecha el tornillo de marcha lenta para aumentar la misma. <i>Vea la figura 18.</i>
No avanza el hilo:	<ol style="list-style-type: none"> <li>1. El hilo se pegó a sí mismo.</li> <li>2. No hay suficiente hilo en el carrete.</li> <li>3. El hilo está demasiado corto.</li> <li>4. El hilo se enredó en el carrete.</li> <li>5. Está demasiado lenta la velocidad del motor.</li> </ol>	<ol style="list-style-type: none"> <li>1. Lubrique la unidad con lubricador de silicón en aerosol.</li> <li>2. Reabastezca de hilo la unidad. Consulte el apartado "Cambio del hilo", más arriba en este manual.</li> <li>3. Tire de los hilos mientras oprime y suelta de manera alternada el retén del carrete.</li> <li>4. Retire el hilo del carrete y rebóínelo. Consulte el apartado "Cambio del hilo", más arriba en este manual.</li> <li>5. Avance el hilo a toda aceleración.</li> </ol>



# CORRECCIÓN DE PROBLEMAS

PROBLEMA	CAUSA POSIBLE	SOLUCIÓN
El pasto se enreda alrededor del alojamiento del eje de impulsión y del cabezal del hilo:	<ol style="list-style-type: none"> <li>1. Está cortándose al nivel del suelo pasto muy alto.</li> <li>2. Opere la recortadora a una aceleración parcial.</li> </ol>	<ol style="list-style-type: none"> <li>1. Corte el pasto largo gradualmente de arriba hacia abajo.</li> <li>2. Opere la recortadora a la máxima aceleración.</li> </ol>
Se dificulta girar el retén del carrete:	La rosca está sucia o dañada.	Limpie la rosca y lubríquela con grasa; si no observa ninguna mejora, cambie el retén del carrete.
Hay goteo de aceite por el silenciador:	<ol style="list-style-type: none"> <li>1. Opere la recortadora a una aceleración parcial</li> <li>2. Revise la mezcla de combustible y aceite.</li> <li>3. Está sucio el filtro de aire.</li> <li>4. El carburador necesita ajuste.</li> </ol>	<ol style="list-style-type: none"> <li>1. Opere la recortadora a la máxima aceleración.</li> <li>2. Use combustible nuevo y la proporción correcta de mezcla con aceite para motor de dos tiempos.</li> <li>3. Limpie el filtro de aire. Consulte el apartado "Cambio y limpieza del filtro de aire", más arriba en este manual.</li> <li>4. Gire hacia la derecha 1/16 de vuelta la aguja de la mezcla. <i>Vea la figura 18.</i></li> </ol>

**NOTA:** Este motor cumple con las disposiciones de la EPA (Dirección de Protección Ambiental) y de la CARB (Oficina de Recursos Atmosféricos de California) que requieren control de emisiones del escape. A consecuencia de ello, las agujas de ajuste del carburador están equipadas con tapas de plástico, las cuales limitan el giro de aquéllas con respecto al ajuste original de la fábrica. Si la unidad muestra determinados problemas de funcionamiento, en los cuales en el apartado de solución de problemas se recomienda un ajuste de las agujas y ya se llegó al límite de ajuste, debe llevarse la unidad a un centro de servicio autorizado por la fábrica para su reparación.

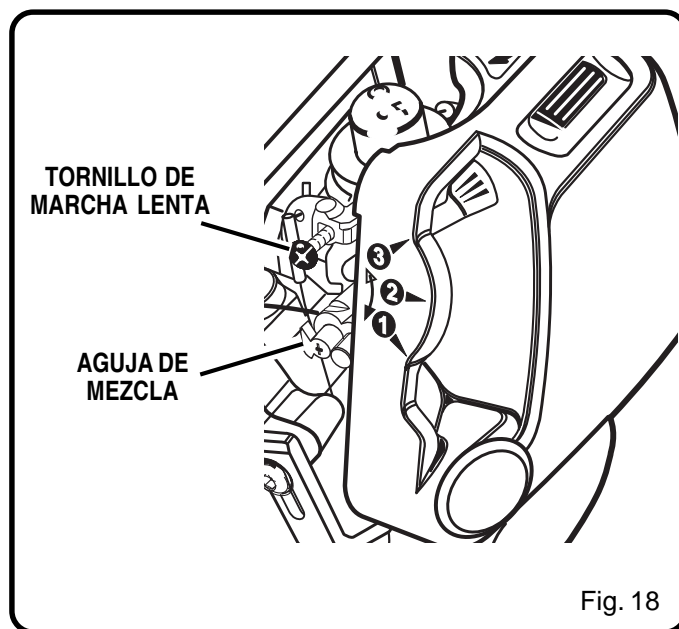

# GARANTÍA

## DECLARACIÓN DE LA GARANTÍA LIMITADA

**Homelite Consumer Products, Inc.** garantiza al comprador original al menudeo que este producto **HOMELITE** carece de defectos en los materiales y en la mano de obra, y acuerda reparar o reemplazar, a la sola discreción de Homelite Consumer Products, Inc., cualquier producto defectuoso, sin cargo alguno al comprador, dentro de los siguientes períodos de tiempo a partir de la fecha de compra.

- Un año para las siguientes unidades: UT08110, UT20760, UT10901;
- Dos años para todos los demás productos Homelite, si se emplean para uso personal, familiar y casero;
- 90 días, si alguno de los productos mencionados arriba se emplean con productos utilizados para cualquier otro uso, como el uso comercial o el de alquiler.

Esta garantía se otorga solamente al comprador original al menudeo, y comienza en la fecha de la compra original al menudeo.

Cualquier parte del producto **HOMELITE** manufacturado o suministrado por **HOMELITE** que, a juicio razonable de **HOMELITE**, tenga defectos en los materiales o en la mano de obra, será reparado o reemplazado por un establecimiento de servicio autorizado de productos **HOMELITE**, sin cargo alguno al comprador por concepto de piezas y mano de obra.

El producto **HOMELITE**, incluida toda pieza defectuosa, debe enviarse a un establecimiento de servicio autorizado dentro del período de la garantía. El gasto de enviar el producto **HOMELITE** al establecimiento para cualquier trabajo cubierto por la garantía, así como el gasto de devolverlo al propietario después de la reparación, correrán por cuenta del propietario. La responsabilidad de **HOMELITE** con respecto a todo reclamo se limita a las reparaciones o reemplazo del producto, y ningún reclamo de incumplimiento de la garantía será causante de la cancelación o rescisión del contrato de venta de ningún producto **HOMELITE**. En el establecimiento a donde se envíe el producto se requerirá prueba de la compra del mismo, como justificación del reclamo correspondiente al amparo de la garantía. Todo trabajo efectuado en cumplimiento de la garantía debe ser realizado en un establecimiento de servicio autorizado de productos **HOMELITE**.

Esta garantía se limita a noventa (90) días a partir de la fecha original de la compra de cualquier producto **HOMELITE** empleado para propósitos comerciales o de alquiler, o cualquier otro propósito generador de ingresos.

Esta garantía no cubre ningún producto **HOMELITE** que haya sido sujeto a un uso indebido, maltrato, negligencia o accidente, o que haya sido utilizado de cualquier forma contraria a las instrucciones de manejo especificadas en el manual del operador de **HOMELITE**. Esta garantía no cubre ningún daño sufrido por el producto **HOMELITE** que haya sido causado por un mantenimiento inadecuado, ni ningún producto **HOMELITE** que haya sido alterado o modificado. La garantía no cubre ninguna reparación necesaria por el uso normal ni por el uso de piezas o accesorios que sean **INCOMPATIBLES CON EL PRODUCTO HOMELITE**, o afecten de forma desfavorable su funcionamiento, desempeño o durabilidad.

Además, esta garantía no cubre:

- A. Afinación – Bujías, carburador, ajustes del carburador, encendido, filtros
- B. Piezas desgastables – Topes golpeadores, retenes de carretes, carretes exteriores, carretes interiores, polea del arrancador, cuerdas del arrancador, correas de transmisión

**HOMELITE** se reserva el derecho a cambiar o mejorar el diseño de cualquier producto **HOMELITE** sin asumir ninguna obligación de modificar ningún producto fabricado previamente.

TODA GARANTÍA IMPLÍCITA TIENE UNA DURACIÓN LIMITADA AL PERÍODO ESTABLECIDO EN ESTA GARANTÍA. COMO CORRESPONDE, TODA GARANTÍA IMPLÍCITA, INCLUIDAS LAS DE COMERCIABILIDAD, IDONEIDAD PARA UN PROPÓSITO EN PARTICULAR, O DE CUALQUIER OTRO TIPO, SE DESCONOCE POR COMPLETO DESPUÉS DEL PERÍODO DE GARANTÍA CORRESPONDIENTE DE DOS AÑOS, UN AÑO O NOVENTA DÍAS, SEGÚN CORRESPONDA. LA OBLIGACIÓN DE **HOMELITE**, DE CONFORMIDAD CON ESTA GARANTÍA, SE LIMITA ESTRUCTURAL Y EXCLUSIVAMENTE A LA REPARACIÓN O REEMPLAZO DE LAS PIEZAS DEFECTUOSAS, Y **HOMELITE** NO ASUME NINGUNA OTRA OBLIGACIÓN, NI AUTORIZA A NADIE ASUMIRLA A NOMBRE DE DICHA COMPAÑÍA. EN ALGUNOS ESTADOS NO SE PERMITEN LIMITACIONES EN CUANTO A LA DURACIÓN DE LAS GARANTÍAS IMPLÍCITAS, POR LO CUAL ES POSIBLE QUE LA LIMITACIÓN DESCRITA ARRIBA NO SE APLIQUE EN SU CASO. **HOMELITE** NO ASUME NINGUNA RESPONSABILIDAD POR DAÑOS DIRECTOS, INDIRECTOS O DE NINGÚN OTRO TIPO, COMO EL GASTO DE ENVIAR EL PRODUCTO **HOMELITE** A UN ESTABLECIMIENTO DE SERVICIO AUTORIZADO Y EL GASTO DE ENVIARLO DE ALLÍ AL PROPIETARIO, EL TIEMPO DE VIAJE DEL MECÁNICO, CARGOS TELEFÓNICOS O TELEGRÁFICOS, ALQUILER DE UN PRODUCTO SUSTITUTO DURANTE EL TIEMPO DE REALIZACIÓN DEL SERVICIO DE LA GARANTÍA, VIAJES, PÉRDIDA O DAÑOS A OBJETOS DE PROPIEDAD PERSONAL, PÉRDIDA DE INGRESOS, PÉRDIDA DEL USO DEL PRODUCTO, PÉRDIDA DE TIEMPO O INCONVENIENTES; EN ALGUNOS ESTADOS NO SE PERMITE LA EXCLUSIÓN O LA LIMITACIÓN DE DAÑOS DIRECTOS O INDIRECTOS, POR LO CUAL ES POSIBLE QUE LA EXCLUSIÓN O LIMITACIÓN DESCRITAS ARRIBA NO SE APLIQUEN EN SU CASO.

Esta garantía le confiere derechos legales específicos, y es posible que usted goce de otros derechos, los cuales pueden variar de estado a estado.

Esta garantía se aplica a todos los productos **HOMELITE** fabricados por **HOMELITE** y vendidos en Estados Unidos y en Canadá.

Para localizar el establecimiento de servicio más cercano, llame al 1-800-242-4672, o visite nuestro sitio en la red mundial, en [www.homelite.com](http://www.homelite.com).



# GARANTÍA

## **GARANTÍA LIMITADA DE HOMELITE CONSUMER PRODUCTS, INC. Y REGULACIONES FEDERALES Y DEL ESTADO DE CALIFORNIA EN RELACIÓN CON LOS SISTEMAS DE CONTROL DE EMISIONES DE MOTORES NO VEHICULARES Y LOS MOTORES PEQUEÑOS PARA USO FUERA DE CARRETERAS**

La Dirección de Protección Ambiental (EPA) de EE.UU., la Oficina de Recursos Atmosféricos de California (CARB) y Homelite Consumer Products, Inc. tienen el placer de explicar la Garantía del Sistema de Control de Emisiones de su motor no vehicular o motor pequeño para uso fuera de carreteras. En California, los motores no vehiculares y los motores pequeños para uso fuera de carreteras deben estar diseñados, fabricados y equipados de manera que satisfagan las estrictas normas antiesmog de dicho estado. En otros estados, los motores no vehiculares nuevos fabricados en 2000 y años posteriores, deben estar diseñados, fabricados y equipados de manera que satisfagan los reglamentos de la EPA de EE.UU. para motores pequeños no vehiculares. El motor no vehicular debe carecer de defectos en los materiales y en la mano de obra debido a los cuales el primero pudiera incumplir con las normas de la EPA de EE.UU., durante los dos primeros años de uso a partir de la fecha de venta al comprador final. Homelite Consumer Products, Inc. debe garantizar el sistema de control de emisiones de su motor no vehicular o motor pequeño para uso fuera de carreteras por el período de tiempo señalado arriba, siempre y cuando dicho motor no haya sido sujeto a uso indebido, maltrato, negligencia o mantenimiento inadecuado.

Es posible que el sistema de control de emisiones incluya piezas como el carburador o el sistema de inyección de combustible, el sistema de encendido o el convertidor catalítico. También puede incluir mangueras, correas de transmisión y conectores, además de otros ensamblajes relacionados con las emisiones.

Donde exista una condición amparable en la garantía, Homelite Consumer Products, Inc. reparará su motor no vehicular o motor pequeño para uso fuera de carreteras sin ningún cargo a usted, incluyendo el diagnóstico (si el trabajo de diagnóstico se efectúa en un establecimiento de servicio autorizado), las piezas de repuesto y la mano de obra.

### **COBERTURA DE LA GARANTÍA DEL FABRICANTE**

Los motores pequeños para uso fuera de carreteras fabricados en 1995 y en años posteriores están garantizados por dos años en California. En otros estados, los motores no vehiculares fabricados en 1997 y en años posteriores también están garantizados por dos años. Si está defectuosa cualquier pieza del motor relacionada con las emisiones, Homelite Consumer Products, Inc. la reparará o la reemplazará, sin cargo al consumidor.

### **RESPONSABILIDADES DEL PROPIETARIO EN RELACIÓN CON LA GARANTÍA**

- En calidad de propietario de un motor no vehicular o de un motor pequeño para uso fuera de carreteras, usted es responsable del mantenimiento requerido señalado en el manual del propietario de la unidad. Homelite Consumer Products, Inc. le recomienda conservar todos los recibos de mantenimiento de su motor no vehicular o de su motor pequeño para uso fuera de carreteras, según sea el caso, pero Homelite Consumer Products, Inc. no puede negarle la garantía solamente por la falta de recibos ni por no asegurarse de la realización de todo el mantenimiento programado. Cualquier pieza de repuesto o servicio equivalente en desempeño y durabilidad puede aplicarse en tareas de mantenimiento y reparación no amparadas por la garantía, lo cual no reduce las obligaciones del fabricante del motor en relación con la garantía.
- No obstante, como propietario de un motor no vehicular o de un motor pequeño para uso fuera de carreteras, debe estar consciente de que Homelite Consumer Products, Inc., puede negarle la cobertura de la garantía si dicho motor, o una pieza, ha fallado debido a maltrato, negligencia, mantenimiento inadecuado o modificaciones no aprobadas.
- Usted es responsable de presentar el motor no vehicular o motor pequeño para uso fuera de carreteras, según sea el caso, en un establecimiento de servicio de productos de Homelite Consumer Products, Inc. tan pronto como se presente el problema. Las reparaciones cubiertas por la garantía se efectuarán en un período razonable de tiempo no mayor de 30 días.

Si tiene preguntas en relación con sus derechos y obligaciones con respecto a la garantía, debe comunicarse con el departamento de atención al consumidor de Homelite Consumer Products, Inc., llamando al 1-800-chainsaw (1-800-242-4672).

### **COBERTURA**

Homelite Consumer Products, Inc. garantiza al comprador final, y a cada comprador subsiguiente, que su motor no vehicular o motor pequeño de uso para fuera de carreteras ha sido diseñado, fabricado y equipado, al momento de la venta, de conformidad con todos los reglamentos pertinentes. Homelite Consumer Products, Inc. también garantiza al comprador final, y a cada comprador subsiguiente, que su motor no vehicular o motor pequeño de uso para fuera de carreteras está libre de defectos en los materiales y en la mano de obra que puedan causar el incumplimiento del motor con todos los reglamentos pertinentes durante un período de dos años. Los motores pequeños para uso fuera de carreteras fabricados en 1995 y en años posteriores están garantizados por dos años en California. En todos los otros estados, la EPA requiere a los fabricantes garantizar por dos años los motores no vehiculares fabricados en 1997 y en años posteriores. Estos períodos de garantía comienzan la fecha en que el comprador original adquiere el motor no vehicular o motor pequeño para uso fuera de carreteras. Si está defectuosa cualquier pieza del motor relacionada con las emisiones, Homelite Consumer Products, Inc. la reparará o la reemplazará, sin cargo al propietario.

Homelite Consumer Products, Inc. corregirá los defectos cubiertos por la garantía en cualquier establecimiento de motores de Homelite Consumer Products, Inc., o centro de servicio de garantía. Cualquier trabajo autorizado realizado en un establecimiento autorizado o centro de servicio de garantía se efectuará sin ningún cargo al propietario si en tal trabajo se determina que está defectuosa una pieza garantizada. Puede emplearse cualquier pieza aprobada por el fabricante o sustituto equivalente para cualquier tarea de mantenimiento cubierta por la garantía o cualquier reparación de piezas relacionadas con las emisiones, y debe proporcionarse al propietario sin ningún cargo si la pieza aún está amparada por la garantía. Homelite Consumer Products, Inc. es responsable de daños a otros componentes del motor si son causados por la falla de una pieza garantizada aún protegida por la garantía.

La Lista de Piezas Garantizadas Relacionadas con las Emisiones de la Oficina de Recursos Atmosféricos de California (CARB) define específicamente las piezas garantizadas relacionadas con las emisiones. (Los reglamentos de la EPA no incorporan una lista de piezas, pero la EPA incluye en las piezas garantizadas relacionadas con las emisiones todas las piezas siguientes.)

Las piezas garantizadas son: Carburador, bujía, encendido, filtro de aire y filtro de combustible.)

### **REQUISITOS DE MANTENIMIENTO**

El propietario es responsable de la realización del mantenimiento requerido, según señala Homelite Consumer Products, Inc. en el manual del operador.

### **LIMITACIONES**

La Garantía de los Sistemas de Control de Emisiones no cubre nada de lo siguiente:

- Reparación o remplazo necesario debido a uso indebido o negligencia, falta de mantenimiento necesario, reparaciones efectuadas de manera incorrecta o cambios en incumplimiento de las especificaciones de Homelite Consumer Products, Inc. que afecten de forma desfavorable el desempeño o la durabilidad del producto, y alteraciones o modificaciones no recomendadas o aprobadas por escrito por Homelite Consumer Products, Inc., y
- Reemplazo de piezas y otros servicios y ajustes necesarios para el mantenimiento requerido al momento —y después— del primer cambio según el calendario de mantenimiento.

El período de cumplimiento con los reglamentos de emisiones al que se hace referencia en la etiqueta de cumplimiento de los reglamentos de emisiones indica el número de horas de funcionamiento para las cuales se ha demostrado el cumplimiento de los requisitos de control de emisiones del Gobierno Federal. Categoría C=50 horas, B=125 horas y A=300 horas.

# GARANTÍA

## PROGRAMA DE MANTENIMIENTO PARA CONTROL DE EMISIONES Y LISTA DE PIEZAS GARANTIZADAS

Pieza relacionada con emisiones	Inspeccionar antes de Cada vez de uso	Limpiar cada 5 horas	Cambiar cada 25 horas o anualmente	Limpiar cada 25 horas o anualmente
---------------------------------	---------------------------------------	----------------------	------------------------------------	------------------------------------

**UNIDAD DEL FILTRO DE AIRE**

CONTIENE:

FILTRO ..... X ..... X

**PANTALLA PARACHISPAS** ..... X

**UNIDAD DEL CARBURADOR**

CONTIENE:

REPRESA TÉRMICA

JUNTAS

**UNIDAD DEL TANQUE DE COMBUSTIBLE**

CONTIENE:

CONDUCTOS DE COMBUSTIBLE ..... X

TAPA DE COMBUSTIBLE ..... X

FILTRO DE COMBUSTIBLE

**UNIDAD DE ENCENDIDO**

CONTIENE:

BUJÍA ..... X

TODAS LAS PIEZAS RELACIONADAS CON LAS EMISIONES ESTÁN GARANTIZADAS POR DOS AÑOS TODAS LAS PIEZAS RELACIONADAS CON LAS EMISIONES ESTÁN GARANTIZADAS POR DOS AÑOS O POR EL PERÍODO DE TIEMPO PREVIO AL MOMENTO DEL PRIMER CAMBIO PROGRAMADO DE LAS PIEZAS, LO QUE SUCEDA PRIMERO.

# PIEZAS DE REPUESTO

N/P	DESCRIPCIÓN	O.	DA03001A	Cabezal del hilo - Completo (0.080 pulg. [2.0 mm])	
A.	984872001	Unidad del silenciador con junta		Contiene:	
	06502	Pantalla parachispas	A98231A	Alojamiento y ojillo	
B.	984874001	Unidad del carburador	06713	Compresión del hilo	
C.	984878001	Unidad del encendido	PA0387A	Carrete e hilo (0.080 pulg. [2.0 mm])	
		Contiene:	A98866A	Retén del carrete (Rosca izq., negro)	
	PS02227	Bujía	P.	UP04099	Juego de la protección del silenciador (opcional)
D.	984876001	Unidad del filtro de aire	Q.		Unidad del motor
		Contiene:			
	98760	Filtro			
E.	984877001	Unidad del arrancador			
F.	UP00020	Unidad del tanque de combustible			
		Contiene:			
	A09116	Tapa de combustible			
G.	PS01127	Alojamiento trasero			
H.	984879001	Mango de control			
J.	PS01177	Cable del acelerador			
K.	06542A	Mango			
L.	984716001	Unidad del eje de impulsión - Superior			
M.	UP03851	Unidad del eje de impulsión - Inferior			
N.	PA01014	Deflector			

Si necesita información sobre productos, asistencia técnica, dirección de establecimientos de venta o información sobre pedidos de piezas, visite nuestro sitio en la red mundial, en: [www.homelite.com](http://www.homelite.com) o llame al 1-800-chainsaw (1-800-242-4672).

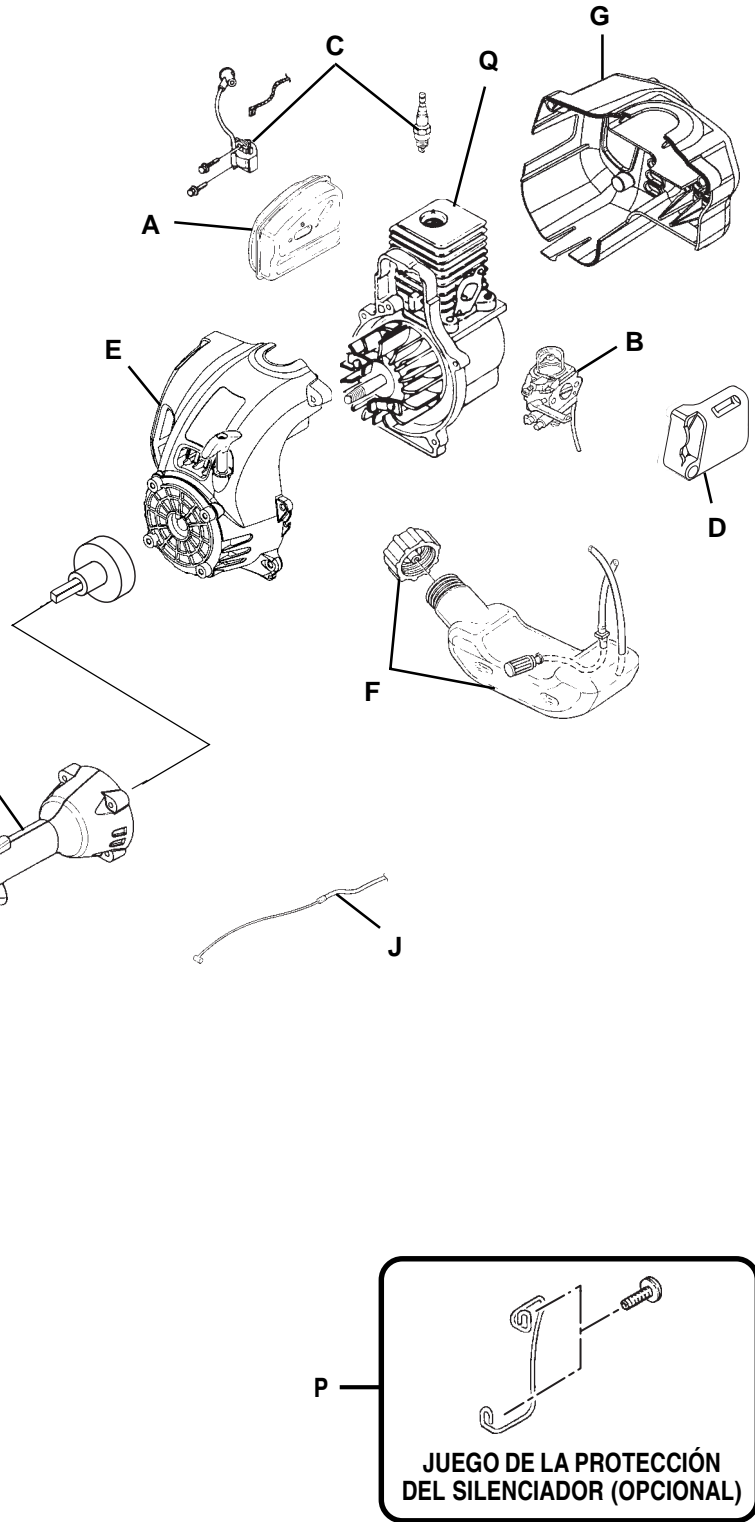



## MANUAL DEL OPERADOR

Recortadora de Hilo de 30 cc

Versa Tool™ Modelo Núm. UT20818A

### **⚠ ADVERTENCIA:**

Las emanaciones provenientes del escape del motor de esta herramienta contienen productos químicos los cuales, para el gobierno del Estado de California, son sabidos causantes de cáncer, defectos congénitos u otras afecciones del sistema reproductivo.

**CALIFORNIA - PROPUESTA DE LEY NÚM. 65**

### **SERVICIO**

En todo lo concerniente a piezas de repuesto o servicio, comuníquese con el establecimiento de servicio autorizado de productos Homelite más cercano de la localidad. Asegúrese de proporcionar toda la información pertinente al llamar o al presentarse personalmente. Para obtener información sobre el establecimiento de servicio autorizado más cercano a usted, le suplicamos llamar al 1-800-chainsaw (1-800-242-4672) o visitar nuestro sitio en la red mundial, en la dirección [www.homelite.com](http://www.homelite.com).

### **PIEZAS DE REPUESTO**

El número de modelo de este producto se encuentra en una placa o etiqueta pegada al alojamiento. Le suplicamos anotar el número de serie en el espacio suministrado abajo.

NÚMERO DEL MODELO **UT20818A** \_\_\_\_\_

NÚMERO DE SERIE \_\_\_\_\_

### **HOMELITE CONSUMER PRODUCTS, INC.**

1428 Pearman Dairy Road Anderson, SC 29625

Post Office Box 1207, Anderson, SC 29622

Tel.: 1-800-chainsaw (1-800-242-4672)

[www.homelite.com](http://www.homelite.com)