

Register your product and get support at
www.philips.com/welcome

SCD510



PHILIPS

AVENT

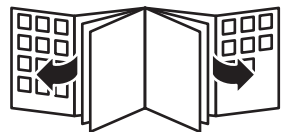

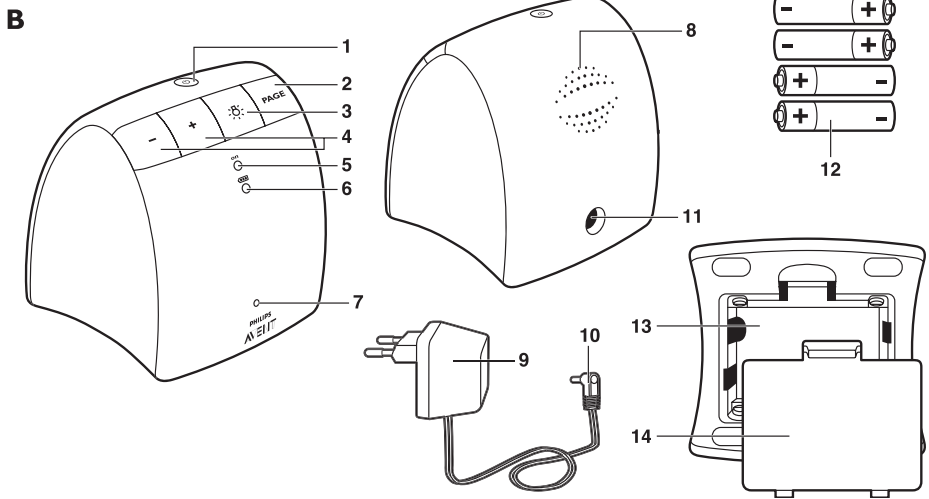
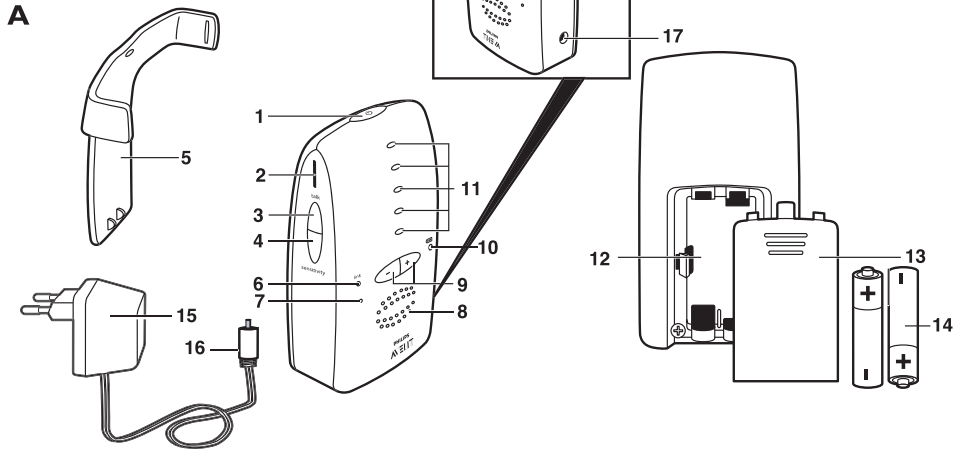

ENGLISH	6
DANSK	16
DEUTSCH	26
ΕΛΛΗΝΙΚΑ	36
ESPAÑOL	47
SUOMI	57
FRANÇAIS	66
ITALIANO	76
NEDERLANDS	86
NORSK	96
PORTUGUÊS	105
SVENSKA	115
TÜRKÇE	124



Introduction

Congratulations on your purchase and welcome to Philips AVENT! To fully benefit from the support that Philips offers, register your product at www.philips.com/welcome.



Philips AVENT is dedicated to producing caring, reliable products that give parents the reassurance they need. This Philips AVENT baby monitor provides round-the-clock support by ensuring you can always hear your baby clearly without any distracting noise. The DECT technology guarantees zero interference from other wireless appliances and a crystal clear signal between the baby unit and the parent unit.

General description (Fig. 1)

A Parent unit

- 1 On/off button 
- 2 Slot for belt clip
- 3 TALK button
- 4 SENSITIVITY button
- 5 Belt clip
- 6 LINK light 
- 7 Microphone
- 8 Loudspeaker
- 9 Volume +/- buttons
- 10 Battery light 
- 11 Sound level lights
- 12 Compartment for rechargeable batteries
- 13 Lid of compartment for rechargeable batteries
- 14 Rechargeable batteries (included)
- 15 Adapter
- 16 Small appliance plug
- 17 Socket for small appliance plug

B Baby unit

- 1 On/off button 
- 2 PAGE button
- 3 Nightlight button 
- 4 Volume +/- buttons
- 5 Power-on light
- 6 Battery light 
- 7 Microphone
- 8 Loudspeaker
- 9 Adapter
- 10 Large appliance plug
- 11 Socket for large appliance plug
- 12 Non-rechargeable batteries (not included)
- 13 Compartment for non-rechargeable batteries
- 14 Lid of compartment for non-rechargeable batteries

Important

Read this user manual carefully before you use the appliance and save it for future reference.

Danger

- Never immerse any part of the baby monitor in water or any other liquid.

Warning

- Check if the voltage indicated on the adapters of the baby unit and the parent unit correspond to the local mains voltage before you connect the appliance.
- Only use the adapter supplied to connect the baby unit to the mains.
- Only use the adapter supplied to charge the parent unit.
- The adapters contain a transformer. Do not cut off the adapters to replace them with other plugs, as this causes a hazardous situation.
- If the adapters are damaged, always have them replaced with one of the original type in order to avoid a hazard. For the correct type, see chapter 'Replacement'.
- Never use the baby monitor in moist places or close to water.
- Except for the battery compartments, do not open the housing of the baby unit and parent unit in order to prevent electric shock.
- This appliance is not intended for use by persons (including children) with reduced physical, sensory or mental capabilities, or lack of experience and knowledge, unless they have been given supervision or instruction concerning use of the appliance by a person responsible for their safety.
- Children should be supervised to ensure that they do not play with the appliance.

Caution

- Use and store the appliance at a temperature between 10°C and 40°C.
- Do not expose the baby unit and parent unit to extreme cold or heat or to direct sunlight.
- Make sure the baby unit and the cord are always out of reach of the baby (at least 1 metre/3 feet away).
- Never place the baby unit inside the baby's bed or playpen.
- Never cover the parent unit and the baby unit with anything (e.g. a towel or blanket).
- Always place non-rechargeable batteries of the correct type in the baby unit.
- Always place rechargeable batteries of the correct type in the parent unit.
- If you place the parent unit next to a transmitter or other DECT appliance (e.g. a DECT telephone), the connection with the baby unit may be lost.

General

- This baby monitor is intended as an aid. It is not a substitute for responsible and proper adult supervision and should not be used as such.

Electromagnetic fields (EMF)

This Philips AVENT appliance complies with all standards regarding electromagnetic fields (EMF). If handled properly and according to the instructions in this user manual, the appliance is safe to use based on scientific evidence available today.

Preparing for use**Baby unit**

You can use the baby unit from the mains or on non-rechargeable batteries. Even if you are going to use the unit from the mains, we advise you to insert the non-rechargeable batteries. This guarantees automatic back-up in case of mains failure.

Mains operation

- 1 Put the large appliance plug in the baby unit and put the adapter in a wall socket (Fig. 2).
- ▶ The power-on light goes on.

Operation on non-rechargeable batteries

The baby unit runs on four 1.5V R6 AA batteries (not included). We strongly advise you to use Philips LR6 PowerLife batteries.

Do not use rechargeable batteries, as the baby unit does not have a charging function.

Unplug the baby unit and make sure your hands and the unit are dry when you insert the non-rechargeable batteries.

- 1 Remove the lid of the compartment for non-rechargeable batteries. (Fig. 3)
- 2 Insert four non-rechargeable batteries (Fig. 4).

Note: Make sure the + and - poles point in the right direction.

- 3 Reattach the lid. (Fig. 5)

Note: When the batteries are low, the battery light on the baby unit flashes red.

Parent unit

Operation on rechargeable batteries

The parent unit comes with two NiMH AAA 900mAh batteries.

Charge the parent unit before you use it for the first time or when the battery light indicates that the batteries are low. The battery light flashes red when the batteries are low. The battery light starts to flash red 30 minutes before the batteries are completely empty.

Note: If the batteries are completely empty, the parent unit automatically switches off and loses contact with the baby unit.

- 1 Remove the lid of the compartment for the rechargeable batteries (Fig. 6).
- 2 Insert the rechargeable batteries (Fig. 7).

Note: Make sure the + and - poles of the batteries point in the right direction.

- 3 Reattach the lid (Fig. 8).

- 4 Put the small appliance plug in the parent unit and put the adapter in a wall socket (Fig. 9).

- 5 Leave the parent unit connected to the mains until the batteries are fully charged.

- During charging, the battery light lights up red continuously.
- When the batteries are fully charged, the battery light lights up green continuously.
 - When you charge the parent unit for the first time or after a long period of disuse, switch it off and let it charge continuously for at least 10 hours.
 - Charging normally takes 8 hours, but it takes longer when the parent unit is switched on while charging. To keep the charging time as short as possible, switch off the parent unit during charging.
 - When the batteries are fully charged, the parent unit can be used cordlessly for at least 24 hours.

Note: When the parent unit is charged for the first time, the operating time is less than 24 hours. The batteries only reach their full capacity after you have charged and discharged them four times.

Note: When the parent unit is not connected to the mains or even when the parent unit is switched off, the batteries gradually discharge.

Using the appliance

- 1 Place the parent unit and the baby unit in the same room to test the connection (Fig. 10). Make sure the baby unit is at least 1 metre/3 feet away from the parent unit.

- 2 Press and hold the on/off button  on the baby unit until the green power-on light goes on. (Fig. 11)

Note: The power-on light always lights up green, even when there is no connection with the parent unit.

- The nightlight lights up briefly and then goes out again.
- The battery light  lights up briefly and then goes out again. (Fig. 12)

- 3 Press and hold the on/off button  on the parent unit until the sound level lights light up briefly. (Fig. 13)
 - ▶ The battery light lights up briefly (Fig. 14).
 - ▶ The LINK light flashes red. (Fig. 15)
 - ▶ The LINK light on the parent unit turns green and lights up continuously when a connection has been established between the baby unit and parent unit (Fig. 16).
 - ▶ If no connection is established, the LINK light on the parent unit stops flashing and lights up red. The parent unit beeps from time to time. (Fig. 17)

Positioning the baby monitor

- 1 Place the baby unit at least 1 metre/3 feet away from your baby (Fig. 18).
- 2 Place the parent unit within the operating range of the baby unit. Make sure it is at least 1 metre/3 feet away from the baby unit to avoid acoustic feedback (Fig. 19).

For more information on the operating range, see section 'Operating range' below.

Operating range

The operating range of the baby monitor is 330 metres/1000 feet in open air. Depending on the surroundings and other disturbing factors, this range may be smaller. Indoors the operating range is up to 50 metres/150 feet.

Dry materials	Material thickness	Loss of range
Wood, plaster, cardboard, glass (without metal, wires or lead)	< 30cm/12in	0-10%
Brick, plywood	< 30cm/12in	5-35%
Reinforced concrete	< 30cm/12in	30-100%
Metal grilles or bars	< 1cm /0.4in	90-100%
Metal or aluminium sheets	< 1cm/0.4in	100%

For wet and moist materials, the range loss may be up to 100%.

Features

Adjusting loudspeaker volume

- 1 Press the volume + or - button on the baby unit until the desired loudspeaker volume for the baby unit has been reached. (Fig. 20)

Note: You only have to adjust the baby unit volume when you use the talk function (see below).

- 2 Press the volume + or – button on the parent unit until the desired loudspeaker volume for the parent unit has been reached (Fig. 21).

Note: If the volume is set to a high level, the units consume more power.

Talk function

You can use the TALK button on the parent unit to talk to your baby (e.g. to comfort your baby).

- 1 Press and hold the TALK button and talk clearly into the microphone from a distance of 15-30cm (Fig. 22).
 - ▶ The green LINK light starts flashing.
- 2 Release the TALK button when you have finished talking.

Sound level lights

The parent unit continuously monitors the sound level in your baby's room and the sound level lights let you know if there is any activity. If your baby cries, you see the sound level lights light up on the parent unit.

- As long as the baby unit does not detect a sound, all sound level lights on the parent unit are out.
- When the baby unit picks up a sound, one or more sound level lights on the parent unit go on. The number of lights that go on is related to the loudness of the sound picked up by the baby unit.

Nightlight

1 Press the nightlight button  on the baby unit to switch on the nightlight. (Fig. 23)

2 Press the nightlight button  again to switch off the nightlight.

- ▶ The nightlight dims gradually before it goes out completely.

Tip: Switch off the nightlight when you operate the baby unit on the non-rechargeable batteries. This saves power.

Paging the parent unit

If you have misplaced the parent unit and its volume is switched off, you can use the PAGE button on the baby unit to locate the parent unit.

Note: The paging function only works when the parent unit is switched on.

1 Press the PAGE button on the baby unit (Fig. 24).

- ▶ The parent unit produces a paging alert tone.

2 To stop the paging alert tone, press the PAGE button again or press any button on the parent unit.

Out of range alert

When the parent unit is out of range of the baby unit, the parent unit beeps from time to time. The LINK light on the parent unit flashes red.

Note: The LINK light on the parent unit also flashes red when the baby unit is switched off.

Microphone sensitivity

You can set the microphone sensitivity of the baby unit to the desired level with the SENSITIVITY button on the parent unit. You can only change the microphone sensitivity when a connection between the baby unit and the parent unit has been established, i.e. when the LINK light on the parent unit lights up green continuously.

1 Briefly press the SENSITIVITY button on the parent unit (Fig. 25).

- ▶ The sound level lights light up for approx. 2 seconds to indicate the current sensitivity level.

2 Briefly press the volume + and - buttons on the parent unit until the desired microphone sensitivity level for the baby unit has been reached.

- ▶ one light on = minimum sensitivity level
- ▶ all lights on = maximum sensitivity level

Note: When the microphone sensitivity of the baby unit is set to a high level, it picks up more sounds and therefore transmits more often. As a result, the units consume more power.

Reset function

This function allows you to reset the parent unit and the baby unit to the default settings. You can use this function if problems occur that you cannot solve by following the suggestions in chapter 'Frequently asked questions'. You have to reset each unit separately.

- 1 Press the on/off button to switch off the parent unit. Remove the small plug from the parent unit and the adapter from the wall socket (Fig. 13).
- 2 Press and hold the volume down (-) button. Put the small appliance plug in the parent unit and put the adapter in the wall socket (Fig. 26).
- 3 Wait for the parent unit to complete its automatic restart at its default settings before you release the volume down (-) button.
- 4 Proceed in the same way to reset the baby unit.

Default settings

Parent unit

- Loudspeaker volume: 1
- Microphone sensitivity: 3

Baby unit

- Loudspeaker volume: medium
- Nightlight: off

Accessories

Belt clip

If the batteries of the parent unit are sufficiently charged, you can take the unit with you inside and outside the house if you attach the unit to your belt with the belt clip. This allows you to monitor your baby while you are moving around.

Connecting the belt clip

- 1 Snap the belt clip onto the parent unit (Fig. 27).

Disconnecting the belt clip

- 1 Pull the belt clip off the parent unit.

Cleaning and maintenance

Do not immerse the parent unit and the baby unit in water and do not clean them under the tap.

Do not use cleaning spray or liquid cleaners.

- 1 Unplug the baby unit or the parent unit if they are connected to the mains.
- 2 Clean the parent unit and the baby unit with a damp cloth.

Make sure the units are dry before you connect them to the mains.

- 3 Clean the adapters with a dry cloth.

Storage

- When you are not going to use the baby monitor for some time, remove the non-rechargeable batteries from the baby unit and the rechargeable batteries from the parent unit. Store the parent unit, the baby unit and the adapters in a cool and dry place.

Replacement

Baby unit

Batteries

Only replace the non-rechargeable batteries of the baby unit with four 1.5V R6 AA batteries.

Note: We strongly advise you to use Philips non-rechargeable batteries.

Adapter

Only replace the adapter of the baby unit with an adapter of the original type. You can order a new adapter from your dealer or a Philips service centre.

- UK only: BD075040D
- Other countries: VD075040D

Parent unit

Batteries

Only replace the rechargeable batteries of the parent unit with two NiMH AAA 900mAh batteries.

Note: We strongly advise you to use Philips rechargeable batteries.

Adapter

Only replace the adapter of the parent unit with an adapter of the original type. You can order a new adapter from your dealer or a Philips service centre.

- UK only: BD045040D
- Other countries: VD045040D

Environment

- Do not throw away the appliance with the normal household waste at the end of its life, but hand it in at an official collection point for recycling. By doing this, you help to preserve the environment (Fig. 28).
- Rechargeable and non-rechargeable batteries contain substances that may pollute the environment. Do not throw away rechargeable and non-rechargeable batteries with the normal household waste, but hand them in at an official collection point. Always remove rechargeable and non-rechargeable batteries before you discard and hand in the appliance at an official collection point.

Guarantee and service

If you need service or information or if you have a problem, please visit the Philips AVENT website at www.philips.com/AVENT or contact the Philips Consumer Care Centre in your country (you find its phone number in the worldwide guarantee leaflet). If there is no Consumer Care Centre in your country, go to your local Philips dealer.

Frequently asked questions

This chapter lists the questions most frequently asked about the appliance. If you cannot find the answer to your question, contact the Customer Care Centre in your country.

Question	Answer
Why don't the power-on light of the baby unit and the LINK light of the parent unit come on when I press the on/off buttons of the units?	Perhaps the rechargeable batteries of the parent unit are empty and the parent unit is not connected to the mains. Insert the small appliance plug into the parent unit and put the adapter in a wall socket. Then press the on/off button to establish connection with the baby unit.
	Perhaps the non-rechargeable batteries of the baby unit are empty and the baby unit is not connected to the mains. Replace the non-rechargeable batteries or connect the baby unit to the mains. Then press the on/off button to establish connection with the parent unit.
	The baby unit and the parent unit may be out of range of each other. Move the parent unit closer to the baby unit, but not closer than 1 metre/3 feet.
	If the LINK light on the parent unit still does not start to flash, use the reset function to reset the units to their default settings.
Why does the LINK light on the parent unit flash red?	The baby unit and the parent unit are out of range of each other. Move the parent unit closer to the baby unit.
	The baby unit may be switched off. Switch on the baby unit.
Why does the battery light on the baby unit flash red?	The non-rechargeable batteries of the baby unit are running low. Replace the non-rechargeable batteries or connect the baby unit to the mains (see chapter 'Preparing for use').
Why does the parent unit beep?	If the parent unit beeps while the LINK light flashes red, the connection with the baby unit is lost. Move the parent unit closer to the baby unit.
	If the parent unit beeps and the battery light flashes red, the rechargeable batteries of the parent unit are running low. Recharge the batteries.
	The baby unit may be switched off. Switch on the baby unit.
Why does the appliance produce a high-pitched noise?	The units may be too close to each other. Make sure the parent unit and the baby unit are at least 1 metre/3 feet away from each other.
	The volume of the parent unit may be set too high. Decrease the volume of the parent unit.
Why don't I hear a sound? Why can't I hear my baby cry?	The volume of the parent unit may be set too low or may be switched off. Increase the volume of the parent unit.
	The microphone sensitivity level of the baby unit may be set too low. Increase the microphone sensitivity level with the SENSITIVITY button on the parent unit.
	The baby unit and the parent unit may be out of range of each other. Reduce the distance between the units.

Question	Answer
Why does the parent unit react too quickly to other sounds?	The baby unit also picks up other sounds than those of your baby. Move the baby unit closer to the baby (but observe the minimum distance of 1 metre/3 feet).
	The microphone sensitivity level of the baby unit may be set too high. Decrease the microphone sensitivity level with the SENSITIVITY button on the parent unit.
Why does the parent unit react slowly to the baby's crying?	The microphone sensitivity level of the baby unit may be set too low. Increase the microphone sensitivity level with the SENSITIVITY button on the parent unit.
Why do the non-rechargeable batteries of the baby unit run low quickly?	The microphone sensitivity level of the baby unit may be set too high, which causes the baby unit to transmit more often. Decrease the microphone sensitivity level with the SENSITIVITY button on the parent unit.
	The volume on the baby unit may be set too high, which causes the baby unit to consume a lot of energy. Decrease the volume of the baby unit.
	Perhaps you have switched on the nightlight. If you want to use the nightlight, we advise you to run the baby unit on mains power.
Why does the charging time of the parent unit exceed 8 hours?	The parent unit may be switched on during charging. Switch off the parent unit during charging.
The specified operating range of the baby monitor is 330 metres/1000 feet. Why does my baby monitor manage a much smaller distance than that?	The specified range is only valid outdoors in open air. Inside your house, the operating range is limited by the number and type of walls and/or ceilings in between. Inside the house, the operating range is up to 50 metres/150 feet.
Why is the connection lost every now and then? Why are there sound interruptions?	The baby unit and the parent unit are probably close to the outer limits of the operating range. Try a different location or decrease the distance between the units. Please note that it takes about 30 seconds each time before a connection between the units is established.
What happens during a power failure?	If the parent unit is sufficiently charged, it continues to operate during a power failure, both connected to and disconnected from the adapter. If there are batteries in the baby unit, it also continues to operate during a power failure.
Is my baby monitor secure from eavesdropping and interference?	The DECT technology of this baby monitor guarantees no interference from other equipment and no eavesdropping.
The operating time of the parent unit is supposed to be at least 24 hours. Why is the operating time of my parent unit shorter?	When the parent unit has been charged for the first time, the operating time is less than 24 hours. The rechargeable batteries only reach their full capacity after you have charged and discharged them at least four times.

Question

Answer

The volume of the parent unit may be set too high, which causes the parent unit to consume a lot of energy. Decrease the volume of the parent unit

The microphone sensitivity level of the baby unit may be set too high, which causes the parent unit to consume a lot of energy. Decrease the microphone sensitivity level with the SENSITIVITY button on the parent unit.

Why doesn't the battery light of the parent unit light up when I start to recharge the parent unit?



It may take a few minutes before the battery light of the parent unit lights up when you charge the parent for the first time or after a long period of disuse.

Introduktion



Tillykke med dit køb og velkommen til Philips AVENT! For at få fuldt udbytte af den support, Philips tilbyder, skal du registrere dit produkt på www.philips.com/welcome.

Philips AVENT udvikler og producerer pålidelige produkter, der kan give forældre den tryghed, de har brug for. Denne Philips AVENT-babyalarm hjælper dig døgnet rundt ved at sikre, at du altid kan høre din baby klart og tydeligt uden forstyrrende støj. DECT-teknologien garanterer, at der ikke forekommer interferens fra andre trådløse apparater, og den giver et klart signal mellem babyenhed og forældreenhed.

Generel beskrivelse (fig. 1)**A Forældreenhed**

- 1 On/Off-knap 
- 2 Åbning til bælteclips
- 3 TALK-tast
- 4 SENSITIVITY-tast
- 5 Bælteclips
- 6 LINK-lysindikator
- 7 Mikrofon
- 8 Højtaler
- 9 Lydstyrketaster +/-
- 10 Batteriindikator 
- 11 Lys, som indikerer lydniveau
- 12 Rum til genopladelige batterier
- 13 Låg på rum til genopladelige batterier
- 14 Genopladelige batterier (medfølger)
- 15 Adapter
- 16 Lille apparatstik
- 17 Tilslutning til lille apparatstik

B Babyenhed

- 1 On/Off-knap 
- 2 PAGE-tast
- 3 Natlystast 
- 4 Lydstyrke +/- taster
- 5 Lysindikator for tændt
- 6 Batteriindikator 
- 7 Mikrofon
- 8 Højtaler
- 9 Adapter
- 10 Stort apparatstik
- 11 Tilslutning til stort apparatstik
- 12 Ikke-genopladelige batterier (medfølger ikke)
- 13 Rum til ikke-genopladelige batterier
- 14 Låg på rum til ikke-genopladelige batterier

Vigtigt

Læs denne brugsvejledning omhyggeligt igennem, inden apparatet tages i brug, og gem den til eventuelt senere brug.

Fare

- Babyalarmen (eller dele af den) må aldrig kommes ned i vand eller andre væsker.

Advarsel

- Kontrollér, om den angivne netspænding på adapteren til babyenheden og forældreenheden svarer til den lokale netspænding, før du tilslutter apparatet.
- Når babyenheden tilsluttes lysnettet, må det kun ske med den medfølgende adapter.
- Benyt kun den medfølgende adapter til opladning af forældreenheden.
- Begge adaptere indeholder en transformer, som aldrig må klippes af eller udskiftes med andre stik, da dette kan være meget risikabelt.
- Hvis adapterne er beskadigede, skal de altid udskiftes med en original type for at undgå fare. Se i kapitlet "Udskiftning" for at finde den korrekte type.
- Babyalarmen må ikke bruges i fugtige omgivelser eller tæt ved vand.
- Forsøg aldrig at åbne andet end baby- eller forældreenhedens batterirum for at undgå elektrisk stød.
- Dette apparat er ikke beregnet til at blive brugt af personer (herunder børn) med nedsatte fysiske og mentale evner; nedsat følesans eller manglende erfaring og viden, medmindre de er blevet vejledt eller instrueret i apparatets anvendelse af en person, der er ansvarlig for deres sikkerhed.
- Apparatet bør holdes uden for børns rækkevidde for at sikre, at de ikke kan komme til at lege med det.

Forsigtig

- Apparatet skal opbevares ved temperaturer mellem 10° C og 40° C.
- Hverken baby- eller forældreenheden må udsættes for ekstrem kulde eller varme eller for direkte sollys.
- Babyenheden og dens ledning skal altid være uden for barnets rækkevidde (mindst 1 meter væk).
- Anbring ikke babyenheden i barnets seng eller kravlegård.
- Forældre- og babyenhederne må aldrig tildækkes (f.eks. med et håndklæde eller et tæppe).
- Benyt altid den korrekte type ikke-genopladelige batterier i babyenheden.
- Benyt altid den korrekte type genopladelige batterier i forældreenheden.
- Hvis forældreenheden placeres ved siden af en sender eller andre DECT-apparater (f.eks. en DECT-telefon), kan forbindelsen til babyenheden forsvinde.

Generelt

- Denne babyalarm er beregnet som et hjælpemiddel. Den kan aldrig erstatte ansvarlig og korrekt forældreopsyn og -overvågning og må ikke bruges sådan.

Elektromagnetiske felter (EMF)

Dette Philips AVENT-apparat overholder alle standarder for elektromagnetiske felter (EMF). Ved korrekt anvendelse i overensstemmelse med instruktionerne i denne brugsvejledning er apparatet sikkert at anvende, ifølge den videnskabelige viden, der er tilgængelig i dag.

Klargøring

Babyenhed

Babyenheden kan enten bruges via lysnettet eller med ikke-genopladelige batterier. Selvom enheden får strøm fra lysnettet, anbefaler vi, at du sætter ikke-genopladelige batterier i. Det garanterer automatisk backup i tilfælde af strømsvigt.

Brug via lysnet

- 1 Sæt det store apparatstik i babyenheden og sæt adapteren i en stikkontakt (fig. 2).
- Kontrollampen lyser.

Brug med ikke-genopladelige batterier

Babyenheden benytter fire 1,5 V batterier af typen R6 AA (medfølger ikke). Vi anbefaler Philips LR6 PowerLife-batterier.

Anvend ikke genopladelige batterier, da babyenheden ikke har nogen ladefunktion.

Tag babyenheden ud af stikkontakten, og sørg for, at dine hænder og enheden er tørre, når du isætter de ikke-genopladelige batterier.

1 Fjern låget over rummet til de ikke-genopladelige batterier. (fig. 3)

2 Isæt fire ikke-genopladelige batterier (fig. 4).

Bemærk: Sørg for, at polerne (- og +) vender rigtigt.

3 Sæt låget på igen. (fig. 5)

Bemærk: Når batterierne er ved at løbe tør for strøm, blinker batteriindikatoren på babyenheden rødt.

Forældrenehed

Brug med genopladelige batterier

Forældreneheden leveres med to NiMH AAA 900 mAh-batterier.

Oplad forældreneheden, før du benytter den for første gang, eller hvis batteriindikatoren viser, at batterierne er ved at løbe tør for strøm. Batteriindikatoren blinker rødt, når batterierne er ved at løbe tør for strøm. Batteriindikatoren begynder at blinke rødt 30 minutter før, batterierne er løbet helt tør for strøm.

Bemærk: Hvis batterierne er helt afladede, slukker forældreneheden automatisk, og kontakten til babyenheden afbrydes.

1 Fjern låget over rummet til de genopladelige batterier (fig. 6).

2 Sæt de genopladelige batterier i (fig. 7).

Bemærk: Sørg for, at batteriernes poler (+ og -) vender den rigtige vej.

3 Sæt låget på igen (fig. 8).

4 Sæt det lille apparatstik i forældreneheden, og sæt adapteren i en stikkontakt (fig. 9).

5 Lad forældreneheden være tilsluttet lysnettet, indtil batterierne er fuldt opladede.

• Under opladning lyser batteriindikatoren rødt hele tiden.

• Når batterierne er fuldt opladede, lyser batteriindikatoren konstant grønt.

- Når du oplader forældreneheden for første gang eller efter lang tid uden brug, skal du slukke den og oplade den uafbrudt i mindst 10 timer.
- En fuld opladning tager normalt 8 timer men varer længere, hvis forældreneheden er tændt under opladningen. Sluk derfor altid for forældreneheden under opladning, for at gøre opladningstiden så kort som muligt.
- Når batterierne er fuldt opladede, kan forældreneheden bruges trådløst i mindst 24 timer.

Bemærk: Efter første opladning af forældreneheden, er brugstiden mindre end 24 timer. Batterierne når først op på deres fulde kapacitet, når de er blevet opladet og afladet fire gange.

Bemærk: Når forældreneheden ikke er sluttet til lysnettet, eller når forældreneheden er slukket, aflades batterierne gradvist.



Sådan bruges apparatet

1 Anbring forældreneheden og babyenheden i det samme rum, for at afprøve forbindelsen (fig. 10).

Babyenheden skal stå mindst 1 meter fra forældreneheden.

2 Tryk på On-/Off-tasten  på babyenheden, og hold den inde, indtil den grønne On-/Off-indikator tændes. (fig. 11)

Bemærk: On-/Off-indikatoren lyser altid grønt, også selv om der ikke er forbindelse til forældreenheden.

- ▶ Natlyset tændes kortvarigt og går derefter ud igen.
- ▶ Batteriindikatoren  tændes et kort øjeblik og går derefter ud igen. (fig. 12)
- 3 Tryk på On-/Off-tasten  på forældreenheden, og hold den inde, indtil lyd-niveauindikatoren lyser et øjeblik. (fig. 13)
- ▶ Batterikontrolindikatoren lyser kortvarigt (fig. 14).
- ▶ LINK-indikatoren blinker rødt. (fig. 15)
- ▶ LINK-indikatoren på forældreenheden bliver grøn og lyser konstant, når der er etableret forbindelse mellem babyenheden og forældreenheden (fig. 16).
- ▶ Hvis der ikke er etableret forbindelse, holder LINK-indikatoren på forældreenheden op med at blinke og lyser rødt. Forældreenheden bipper fra tid til anden. (fig. 17)

Placering af babyalarmer

- 1 Anbring babyenheden mindst 1 meter fra barnet (fig. 18).
- 2 Placér forældreenheden inden for babyenhedens senderækkevidde. Den skal stå mindst 1 meter fra babyenheden for at undgå akustisk tilbagekobling (fig. 19).

Læs mere om senderens rækkevidde i afsnittet "Senderækkevidde" herunder.

Senderækkevidde

Babyalarmer har en senderækkevidde på 330 meter i fri luft. Rækkevidden kan være kortere afhængigt af omgivelserne og andre forstyrrende faktorer. Indendørs er rækkevidden op til 50 meter.

Tørre materialer	Materialets tykkelse	Tab af rækkevidde
Træ, gips, pap, glas (uden metal, ledninger eller bly)	< 30 cm	0-10 %
Mursten, krydsfiner	< 30 cm	5-35 %
Armeret beton	< 30 cm	30-100 %
Metalgitter eller -stænger	< 1 cm	90-100 %
Metal- eller aluminiumsplader	< 1 cm	100 %

Våde og fugtige materialer kan give op til 100 % tab i rækkevidden.

Funktioner

Justering af højttalerens lydstyrke

- 1 Tryk på lydstyrketasterne + eller - på babyenheden, indtil den ønskede lydstyrke for babyenheden er nået. (fig. 20)

Bemærk: Du behøver kun justere lydstyrken for babyenheden, når du bruger talefunktionen (se nedenfor).

- 2 Tryk på lydstyrketasterne + og - på forældreenheden, indtil den ønskede lydstyrke for forældreenheden er nået (fig. 21).

Bemærk: Hvis lydstyrken er indstillet til at være høj, bruger enhederne mere strøm.

Talefunktion

Du kan bruge TALK-tasten på forældreenheden, hvis du vil snakke med barnet (f.eks. for at trøste det).

- 1 Tryk på TALK-tasten, og hold den inde, og tal tydeligt ind i mikrofonen på 15-30 cm afstand (fig. 22).
- ▶ Den grønne LINK-indikator begynder at blinke.

2 Slip TALK-tasten, når du er færdig med at tale.**Lys, som indikerer lydniveau**

Forældreenheden overvåger kontinuerligt lydniveauet i babyens værelse, og vha. lydniveauindikatorerne kan du se, om der er aktivitet i værelset. Hvis babyen græder; lyser lydniveauindikatorerne på forældreenheden op.

- Så længe babyenheden ikke registrerer nogle lyde, er alle lydstyrke-indikatorerne på forældreenheden slukkede.
- Når babyenheden opfanger en lyd, tændes en eller flere lydniveauindikatorer på forældreenheden. Antallet af indikatorer, der tændes, hænger sammen med styrken på den lyd, babyenheden opfanger.

Natlys

1 Tryk på natlysknappen  på babyenheden for at tænde for natlyset. (fig. 23)**2** Tryk på natlysknappen  igen for at slukke natlyset.

- ▶ Natlyset dæmpes gradvist, før det slukkes helt.

Tip: Det anbefales at slukke for natlyset, når babyenheden kører på ikke-genopladelige batterier. Det sparer på strømmen.

Søgning efter forældreenheden

Hvis forældreenheden er blevet væk, og der er slukket for lyden, kan du søge efter den ved hjælp af PAGE-tasten på babyenheden.

Bemærk: Søgefunktionen fungerer kun, når forældreenheden er tændt.

1 Tryk på PAGE-tasten på babyenheden (fig. 24).

- ▶ Forældreenheden laver en søgealarmtone.

2 Tryk på PAGE-tasten igen eller en vilkårlig tast på forældreenheden for at stoppe søgealarmen.**Alarm for overskredet rækkevidde**

Når forældreenheden er uden for babyenhedens rækkevidde, bipper forældreenheden fra tid til anden. LINK-indikatoren på forældreenheden blinker rødt.

Bemærk: LINK-indikatoren på forældreenheden blinker rødt, når babyenheden er slukket.

Mikrofonens følsomhed

Du kan indstille mikrofonfølsomheden for babyenheden til det ønskede niveau ved hjælp af SENSITIVITY-tasten på forældreenheden. Du kan kun ændre mikrofonens følsomhed, når der er etableret forbindelse mellem baby- og forældreenheden, dvs. når LINK-indikatoren på forældreenheden konstant lyser grønt.

1 Tryk kortvarigt på SENSITIVITY-tasten på forældreenheden (fig. 25).

- ▶ Indikatorerne for lydstyrke lyser i ca. 2 sekunder for at angive det aktuelle følsomhedsniveau.

2 Tryk kortvarigt på lydstyrketasterne + og – på forældreenheden, indtil det ønskede niveau for mikrofonens følsomhed er nået.

- ▶ et lys tændt = minimalt følsomhedsniveau
- ▶ alle lys tændt = maksimalt følsomhedsniveau

Bemærk: Når babyenhedens mikrofonfølsomhed er sat på et højt niveau, registrerer den flere lyde og transmitterer derfor oftere. Af denne grund bruger enheden mere strøm.

Reset-funktion

Med denne funktion kan du nulstille forældre- og babyenheden til standardindstillingerne. Brug denne funktion, hvis der opstår problemer, der ikke kan løses ved hjælp af kapitlet "Ofte stillede spørgsmål". Hver enhed skal nulstilles separat.

- 1 Tryk på On/Off-tasten for at slukke for forældreenheden. Fjern det lille stik fra forældreenheden, og fjern adapteren fra stikkontakten (fig. 13).
- 2 Tryk på lydstyrketasten "ned" (-), og hold den nede. Sæt det lille apparatstik i forældreenheden, og slut adapteren til stikkontakten (fig. 26).
- 3 Vent, indtil forældreenheden har fuldført den automatiske genstart, før du slipper lydstyrketasten "ned" (-) .
- 4 Følg samme fremgangsmåde for at nulstille babyenheden.

Standardindstillinger

Forældreenhed

- Højttalerlydstyrke: 1
- Mikrofonfølsomhed: 3

Babyenhed

- Højttalerlydstyrke: mellem
- Natlys: slukket

Tilbehør

Bælteclips

Hvis batterierne i forældreenheden er tilstrækkeligt opladede, kan du tage enheden med rundt i og uden for huset, hvis du sætter enheden fast til bæltet med bælteclipsen. På den måde kan du overvåge dit barn, mens du bevæger dig omkring.

Montering af bælteclipsen

- 1 Sæt bælteclipsen fast i forældreenheden (fig. 27).

Afmontering af bælteclipsen

- 1 Træk bælteclipsen af forældreenheden.

Rengøring og vedligeholdelse

Forældre- og babyenheden må aldrig komme ned i vand eller skylles under vandhanen.

Anvend aldrig rengøringsmidler i spraydåse eller flydende rengøringsmidler.

- 1 Tag stikket ud af babyenheden og forældreenheden, hvis de er tilsluttet lysnettet.
- 2 Rengør forældre- og babyenhed med en fugtig klud.

Kontroller, at enhederne er tørre, før du slutter dem til lysnettet.

- 3 Tør adapterne med en tør klud.

Opbevaring

- Hvis du ikke skal anvende babyalarmen i en periode, skal du fjerne de ikke-genopladelige batterier fra babyenheden og de genopladelige batterier fra forældreenheden. Opbevar forældre- og babyenhederne samt adapterne på et køligt og tørt sted.

Udskiftning**Babyenhed****Batterier**

Udskift kun de ikke-genopladelige batterier i babyenheden med fire 1,5 V R6 AA-batterier.

Bemærk: Vi anbefaler Philips' ikke-genopladelige batterier.

Adapter

Udskift kun babyenhedens adapter med en original type. Du kan bestille en ny adapter fra din forhandler eller et Philips Kundecenter:

- Kun Storbritannien: BD075040D
- Andre lande: VD075040D

Forældreenhed**Batterier**

Udskift kun de genopladelige batterier i forældreenheden med to NiMH AAA 900 mAh-batterier.

Bemærk: Vi anbefaler, at du anvender Philips' genopladelige batterier.

Adapter

Udskift kun forældreenhedens adapter med en original type. Du kan bestille en ny adapter fra din forhandler eller et Philips Kundecenter:

- Kun Storbritannien: BD045040D
- Øvrige lande: VD045040D

Miljøhensyn

- Apparatet må ikke smides ud sammen med almindeligt husholdningsaffald, når det til sin tid kasseres. Aflever det i stedet på en kommunal genbrugsstation. På den måde er du med til at beskytte miljøet (fig. 28).
- Genopladelige og ikke-genopladelige batterier indeholder stoffer, som kan forurene miljøet. Bortskaf aldrig genopladelige og ikke-genopladelige batterier sammen med normalt husholdningsaffald, men aflever dem i stedet i henhold til de lokale myndigheders anvisninger. Tag altid genopladelige og ikke-genopladelige batterier ud, før du kasserer og afleverer apparatet i henhold til de lokale myndigheders anvisninger.

Reklamationsret og service

For alle yderligere oplysninger eller ved eventuelle problemer med apparatet henvises til Philips AVENT hjemmeside på adressen www.philips.com/AVENT eller det lokale Philips Kundecenter (telefonnumre findes i vedlagte "Worldwide Guarantee"-folder). Hvis der ikke findes et kundecenter i dit land, bedes du venligst kontakte din lokale Philips-forhandler.

Ofte stillede spørgsmål

Dette kapitel indeholder de mest almindeligt forekommende spørgsmål om apparatet. Hvis du ikke kan finde svar på dit spørgsmål, bedes du kontakte dit lokale Philips Kundecenter.

Spørgsmål	Svar
Hvorfor lyser strømlampen på babyenheden og LINK-indikatoren på forældreenheden ikke, når jeg trykker på enhedernes on/off-taster?	Måske skyldes det, at forældreenhedens genopladelige batterier er løbet tør for strøm, og at forældreenheden ikke er tilsluttet lysnettet. Sæt det lille apparatstik i forældreenheden, og slut adapteren til en stikkontakt. Tryk derefter på on/off-tasten for at etablere forbindelse til babyenheden.
	Det kan evt. skyldes, at de ikke-genopladelige batterier i babyenheden er afladede, og babyenheden ikke er sluttet til lysnettet. Udskift de ikke-genopladelige batterier, eller slut babyenheden til lysnettet. Tryk derefter på on/off-tasten for at etablere forbindelse til forældreenheden.
	Babyenheden og forældreenheden er måske uden for rækkevidde. Flyt forældreenheden tættere på babyenheden, men ikke tættere end 1 meter.
	Hvis LINK-indikatoren på forældreenheden stadig ikke begynder at blinke, skal du anvende reset-funktionen til at genindstille enhederne til deres standardindstillinger.
Hvorfor blinker LINK-indikatoren på forældreenheden rødt?	Baby- og forældreenheden er placeret for langt fra hinanden. Flyt forældreenheden tættere på babyenheden.
	Babyenheden er muligvis slukket. Tænd for den.
Hvorfor blinker batteriindikatoren på babyenheden rødt?	De ikke-genopladelige batterier i babyenheden er ved at være tomme. Udskift de ikke-genopladelige batterier, eller slut babyenheden til lysnettet (se kapitlet "Klargøring").
Hvorfor bipper forældreenheden?	Hvis forældreenheden bipper, når LINK-indikatoren blinker rødt, kan den have mistet forbindelsen til babyenheden. Anbring forældreenheden tættere på babyenheden.
	Hvis forældreenheden bipper, og batteriindikatoren lyser rødt, er de genopladelige batterier i forældreenheden ved at løbe tør for strøm. Genoplad batterierne.
	Babyenheden er muligvis slukket. Tænd for den.
Hvorfor afgiver apparatet en skinger tone?	Enhederne er muligvis placeret for tæt på hinanden. Kontrollér, at forældre- og babyenheden er mindst 1 meter fra hinanden.
	Lydstyrken på forældreenheden er muligvis indstillet for højt. Skru ned for lydstyrken på forældreenheden.
Hvorfor hører jeg ingen lyde/hvorfor kan jeg ikke høre mit barn græde?	Lydstyrken på forældreenheden er muligvis indstillet for lavt eller er slukket. Skru op for lydstyrken på forældreenheden.
	Mikrofonfølsomheden for babyenhedens mikrofon er måske indstillet for lavt. Øg mikrofonens følsomhed ved hjælp af SENSITIVITY-tasten på forældreenheden.

Spørgsmål	Svar
	Baby- og forældreenheden er muligvis placeret for langt fra hinanden. Gør afstanden mellem enhederne mindre.
Hvorfor reagerer forældreenheden alt for hurtigt på lyde fra omgivelserne?	Babyenheden opfanger også andre lyde end dem fra dit barn. Flyt babyenheden tættere på barnet (men vær opmærksom på minimumsafstanden på mindst 1 meter).
	Følsomheden for babyenhedens mikrofon er måske indstillet for højt. Nedsæt mikrofonens følsomhed ved hjælp af SENSITIVITY-tasten på forældreenheden.
Hvordan kan det være, at forældreenheden reagerer så langsomt på barnets lyde?	Mikrofonfølsomheden for babyenhedens mikrofon er måske indstillet for lavt. Øg mikrofonens følsomhed ved hjælp af SENSITIVITY-tasten på forældreenheden.
Hvorfor løber de ikke-genopladelige batterier i babyenheden så hurtigt tør for strøm?	Mikrofonfølsomheden for babyenhedens mikrofon er måske indstillet for højt. Dette bevirker, at babyenheden sender oftere. Nedsæt mikrofonens følsomhed ved hjælp af SENSITIVITY-tasten på forældreenheden.
	Lydstyrken på babyenheden er muligvis indstillet for højt, hvilket får babyenheden til at bruge meget strøm. Nedsæt lydstyrken på babyenheden.
	Du har muligvis tændt for natlyset. Hvis du vil bruge natlyset, anbefaler vi at du forbinder babyenheden til lysnettet.
Hvorfor overstiger opladningstiden på forældreenheden 8 timer?	Forældreenheden er muligvis tændt under opladningen. Sluk for forældreenheden under opladningen.
Den specificerede rækkevidde på babyalarmen er 330 meter. Hvorfor kan min babyenhed kun klare en meget kortere afstand?	Den specificerede rækkevidde gælder kun udendørs under åben himmel. Inde i huset begrænses rækkevidden af antallet og typen af vægge og/eller lofter mellem enhederne. Indendørs vil rækkevidden være op til 50 meter.
Hvorfor bliver forbindelsen afbrudt fra tid til anden? Hvorfor er der lydafbrydelser?	Baby- og forældreenheden er sandsynligvis lige på grænsen af rækkevidden. Forsøg med en anden placering eller gør afstanden mellem enhederne mindre. Bemærk, at det hver gang tager ca. 30 sekunder, før forbindelsen mellem enhederne genetableres.
Hvad sker der ved strømsvigt?	Hvis forældreenheden er tilstrækkeligt opladet, vil den fortsætte med at fungere under et strømsvigt, både med og uden adapteren. Hvis der er batterier i babyenheden, vil den også automatisk fortsætte med at fungere i tilfælde af strømsvigt.
Er min babyalarm sikret mod aflytning og interferens?	DECT-teknologien i denne babyalarm garanterer, at der ikke vil forekomme interferens fra andet udstyr eller aflytning.

Spørgsmål

Svar

Brugstiden for forældreenheden skulle være mindst 24 timer. Hvorfor er brugstiden på min forældreenhed kortere?

Efter første opladning af forældreenheden, er brugstiden mindre end 24 timer. Batterierne når først op på deres fulde kapacitet, når de er blevet opladet og afladet fire gange.

Lydstyrken på forældreenheden er muligvis sat for højt, hvilket får forældreenheden til at bruge meget strøm. Nedsæt lydstyrken på forældreenheden.

Mikrofonfølsomheden på babyenheden er måske indstillet for højt. Dette bevirker, at forældreenheden bruger meget strøm. Nedsæt mikrofonens følsomhed ved hjælp af SENSITIVITY-tasten på forældreenheden.

Hvorfor lyser batteriindikatoren på forældreenheden ikke, når jeg begynder at oplade den?

Det tager muligvis et par minutter, før batteriindikatoren lyser, når du oplader forældreenheden første gang eller efter en længere periode, hvor den ikke er blevet brugt.

Einführung



Herzlichen Glückwunsch zu Ihrem Kauf und willkommen bei Philips AVENT! Um den Support von Philips AVENT optimal zu nutzen, registrieren Sie Ihr Produkt bitte unter www.philips.com/welcome. Philips AVENT hat es sich zur Aufgabe gemacht, den Eltern von Babys und Kleinkindern zuverlässige Produkte zu bieten, die ihnen die beruhigende Gewissheit verschaffen, die sie brauchen. Sie können diesem Babyphone vertrauen – es unterstützt Sie rund um die Uhr und gewährleistet, dass Sie Ihr Baby stets ohne ablenkende Geräusche hören können. Die DECT-Technologie garantiert absolute Störungsfreiheit durch andere schnurlose Geräte und ein glasklares Signal zwischen Eltern- und Babyeinheit.

Allgemeine Beschreibung (Abb. 1)

A Elterneinheit

- 1 Ein-/Ausschalter 
- 2 Schlitz für Gürtel-Clip
- 3 TALK-Taste
- 4 SENSITIVITY-Taste
- 5 Gürtel-Clip
- 6 LINK-Lampe
- 7 Mikrofon
- 8 Lautsprecher
- 9 Lautstärketasten (+/-)
- 10 Batterieanzeige 
- 11 Geräuschpegelanzeigen
- 12 Akkufach
- 13 Akkufachabdeckung
- 14 Akkus (im Lieferumfang enthalten)
- 15 Adapter
- 16 Kleiner Gerätestecker
- 17 Buchse für kleinen Gerätestecker

B Babyeinheit

- 1 Ein-/Ausschalter 
- 2 PAGE-Taste
- 3 Nachtlicht-Taste 
- 4 Lautstärketasten +/-
- 5 Betriebsanzeige
- 6 Batterieanzeige 
- 7 Mikrofon
- 8 Lautsprecher
- 9 Adapter
- 10 Großer Gerätestecker
- 11 Buchse für großen Gerätestecker
- 12 Batterien (nicht im Lieferumfang enthalten)
- 13 Batteriefach
- 14 Batteriefachabdeckung

Wichtig

Lesen Sie diese Bedienungsanleitung vor dem Gebrauch des Geräts aufmerksam durch und bewahren Sie sie für eine spätere Verwendung auf.

Gefahr

- Tauchen Sie keinen Teil des Babyphones in Wasser oder andere Flüssigkeiten.

Warnhinweis

- Prüfen Sie vor dem Anschluss des Geräts, ob die auf den Adaptern der Babyeinheit und der Elterneinheit angegebene Spannung mit der örtlichen Netzspannung übereinstimmt.
- Verwenden Sie zum Anschließen der Babyeinheit an das Stromnetz ausschließlich den mitgelieferten Adapter.
- Verwenden Sie zum Laden der Elterneinheit ausschließlich den mitgelieferten Adapter.
- Die Adapter enthalten jeweils einen Transformator. Ersetzen Sie die Adapter keinesfalls durch andere Stecker, da dies den Benutzer gefährden würde.
- Wenn die Adapter beschädigt sind, dürfen sie nur durch Original-Ersatzteile ersetzt werden, um Gefährdungen zu vermeiden. Informationen zu den richtigen Typen finden Sie im Kapitel "Ersatz".
- Benutzen Sie das Babyphone keinesfalls in feuchter Umgebung oder in der Nähe von Wasser.
- Um Stromschläge zu vermeiden, sollten Sie mit Ausnahme des Batteriefachs das Gehäuse der Baby- und der Elterneinheit nicht öffnen.
- Dieses Gerät ist für Benutzer (einschl. Kinder) mit eingeschränkten physischen, sensorischen oder psychischen Fähigkeiten bzw. ohne jegliche Erfahrung oder Vorwissen nur dann geeignet, wenn eine angemessene Aufsicht oder ausführliche Anleitung zur Benutzung des Geräts durch eine verantwortliche Person sichergestellt ist.
- Achten Sie darauf, dass Kinder nicht mit dem Gerät spielen.

Achtung

- Benutzen und verwahren Sie das Gerät bei Temperaturen zwischen 10 °C und 40 °C.
- Setzen Sie die Baby- und Elterneinheit keinen extrem kalten oder heißen Temperaturen und keinem direkten Sonnenlicht aus.
- Achten Sie darauf, dass sich Babyeinheit und Kabel immer außerhalb der Reichweite Ihres Kindes befinden (Entfernung mindestens 1 Meter).
- Legen Sie die Babyeinheit keinesfalls in das Kinderbett oder in den Laufstall.
- Decken Sie die Elterneinheit und die Babyeinheit niemals ab (z. B. mit einem Handtuch oder einer Decke).
- Legen Sie immer Batterien des richtigen Typs in die Babyeinheit ein.
- Legen Sie immer Akkus des richtigen Typs in die Elterneinheit ein.
- Wenn Sie die Elterneinheit neben einem Funksender oder einem anderen DECT-Gerät (z. B. einem DECT-Telefon) aufstellen, kann die Verbindung mit der Babyeinheit unterbrochen werden.

Allgemeines

- Dieses Babyphone ist als Unterstützung für Sie gedacht und nicht als Ersatz für eine verantwortungsbewusste und ordnungsgemäße Überwachung durch Erwachsene. Daher sollte es auch nicht zu diesem Zweck eingesetzt werden.

Elektromagnetische Felder (EMF; Electro Magnetic Fields)

Dieses Philips AVENT Gerät erfüllt sämtliche Normen bezüglich elektromagnetischer Felder (EMF). Nach aktuellen wissenschaftlichen Erkenntnissen ist das Gerät sicher im Gebrauch, sofern es ordnungsgemäß und entsprechend den Anweisungen in dieser Bedienungsanleitung gehandhabt wird.

Für den Gebrauch vorbereiten

Babyeinheit

Sie können die Babyeinheit entweder über die Steckdose oder mit Batterien betreiben. Doch selbst bei Netzbetrieb empfehlen wir, die Batterien einzusetzen. So bleibt das Gerät auch bei einem Stromausfall betriebsbereit.

Netzbetrieb

- 1 Stecken Sie den großen Gerätestecker in die Buchse der Babyeinheit und den Adapter in eine Steckdose (Abb. 2).

- Die Betriebsanzeige leuchtet auf.

Batteriebetrieb

Die Babyeinheit benötigt vier Batterien vom Typ 1,5V R6 AA (nicht im Lieferumfang enthalten). Wir empfehlen den Einsatz von Philips LR6 PowerLife-Batterien.

Verwenden Sie keine Akkus, da die Babyeinheit über keine Ladefunktion verfügt.

Ziehen Sie die Babyeinheit aus der Steckdose, und achten Sie darauf, dass Ihre Hände und die Einheit beim Einsetzen der Batterien vollkommen trocken sind.

- Entfernen Sie die Batteriefachabdeckung. (Abb. 3)

- Setzen Sie vier nicht wiederaufladbare Batterien ein (Abb. 4).

Hinweis: Achten Sie darauf, dass die Polung (+ bzw. -) mit der Markierung im Batteriefach übereinstimmt.

- Setzen Sie die Akkufachabdeckung wieder auf. (Abb. 5)

Hinweis: Wenn die Batterien fast leer sind, blinkt die Batterieanzeige an der Babyeinheit rot.

Elterneinheit

Akkubetrieb

Im Lieferumfang der Elterneinheit sind zwei NiMH AAA Akkus mit 900 mAh enthalten.

Laden Sie die Elterneinheit vor der ersten Inbetriebnahme, oder wenn die Batterieanzeige anzeigt, dass die Akkus fast leer sind. Die Batterieanzeige blinkt rot, wenn die Batterien schwach sind. Die Batterieanzeige beginnt 30 Minuten bevor die Batterien ganz leer sind an zu blinken.

Hinweis: Wenn die Akkus vollständig entleert sind, schaltet sich die Elterneinheit automatisch aus, und die Verbindung zur Babyeinheit wird unterbrochen.

- Entfernen Sie die Akkufachabdeckung (Abb. 6).

- Legen Sie die Akkus ein (Abb. 7).

Hinweis: Achten Sie darauf, dass die Polung (+) bzw. (-) auf den Akkus mit den Markierungen im Akkufach übereinstimmt.

- Setzen Sie die Akkufachabdeckung wieder auf (Abb. 8).

- Stecken Sie den kleinen Gerätestecker in die Buchse der Elterneinheit und den Adapter in eine Steckdose (Abb. 9).

- Lassen Sie die Elterneinheit solange am Netz, bis die Akkus voll aufgeladen sind.

- Während des Aufladevorgangs leuchtet die Batterieanzeige dauerhaft rot auf.
- Wenn die Batterien vollständig geladen sind, leuchtet die Batterieanzeige ununterbrochen grün.
 - Wenn Sie die Elterneinheit vor der ersten Inbetriebnahme oder nach längerem Nichtgebrauch laden, schalten Sie sie aus, und laden Sie sie mindestens 10 Stunden lang ohne Unterbrechung.
 - Wird die Elterneinheit während des Ladens eingeschaltet, dauert der Ladevorgang länger als 8 Stunden. Um die Ladezeit zu verkürzen, schalten Sie die Elterneinheit beim Laden aus.
 - Bei vollständig aufgeladenen Akkus kann die Elterneinheit mindestens 24 Stunden lang ohne Kabel verwendet werden.

Hinweis: Beim erstmaligen Aufladen der Elterneinheit reichen die Akkus für weniger als 24 Stunden Betrieb. Sie erreichen erst nach viermaligem Laden und Entladen ihre volle Kapazität.

Hinweis: Wenn die Elterneinheit nicht an die Stromversorgung angeschlossen oder aber ausgeschaltet ist, entladen sich die Akkus allmählich.

Das Gerät benutzen

- 1 Stellen Sie die Eltern- und die Babyeinheit im selben Raum auf, um die Verbindung zu überprüfen (Abb. 10).

Die Babyeinheit muss dabei mindestens 1 Meter von der Elterneinheit entfernt sein.

- 2 Halten Sie den Ein-/Ausschalter \cup an der Babyeinheit gedrückt, bis die Betriebsanzeige beginnt, grün zu leuchten. (Abb. 11)

Hinweis: Die Betriebsanzeige leuchtet immer grün, auch wenn keine Verbindung mit der Elterneinheit besteht.

- Das Nachtlicht leuchtet kurz auf und geht dann wieder aus.
- Die Batterieanzeige  leuchtet kurz auf und geht dann wieder aus. (Abb. 12)

- 3 Halten Sie den Ein-/Ausschalter \cup an der Elterneinheit gedrückt, bis die Geräuschpegelanzeigen kurz aufleuchten. (Abb. 13)

- Die Batterieanzeige leuchtet kurz auf (Abb. 14).
- Die LINK-Lampe blinkt rot. (Abb. 15)
- Wenn eine Verbindung zwischen der Eltern- und der Babyeinheit hergestellt wurde, wird die LINK-Lampe an der Elterneinheit grün und leuchtet konstant (Abb. 16).
- Wenn keine Verbindung hergestellt werden kann, hört die LINK-Lampe an der Elterneinheit auf zu blinken und leuchtet rot auf. Von Zeit zu Zeit ertönt an der Elterneinheit ein Signalton. (Abb. 17)

Aufstellen des Babyphones

- 1 Stellen Sie die Babyeinheit mindestens 1 Meter von Ihrem Kind entfernt auf (Abb. 18).

- 2 Stellen Sie die Elterneinheit innerhalb des Empfangsbereichs der Babyeinheit auf. Achten Sie darauf, dass sie im Abstand von mindestens einem Meter zur Babyeinheit steht, um akustische Rückkopplungen zu vermeiden (Abb. 19).

Weitere Informationen über den Empfangsbereich finden Sie im nachstehenden Abschnitt "Empfangsbereich".

Empfangsbereich

Der Empfangsbereich des Babyphones beträgt im Freien 330 Meter. Je nach Umgebung und anderen Störfaktoren kann die Reichweite auch geringer sein. Im Haus beträgt die Reichweite bis zu 50 Meter.

Trockene Materialien	Materialstärke	Empfangsverlust
Holz, Gips, Pappe, Glas (ohne Metall, Drähte oder Blei)	< 30 cm	0 - 10%
Ziegel, Sperrholz	< 30 cm	5 - 35%
Stahlbeton	< 30 cm	30 - 100%
Metallgitter oder -stangen	< 1 cm	90 - 100%
Metall- oder Aluplatten	< 1 cm	100%

Bei nassen und feuchten Materialien kann der Empfangsverlust bis zu 100 % ausmachen.

Produktmerkmale

Die Lautsprecherlautstärke einstellen

- 1 Drücken Sie die Lautstärketasten + oder - an der Babyeinheit, bis die gewünschte Lautsprecherlautstärke für die Babyeinheit erreicht ist. (Abb. 20)

Hinweis: Sie brauchen die Lautstärke der Babyeinheit nur dann einzustellen, wenn Sie die Sprechfunktion benutzen möchten (siehe unten).

- 2** Drücken Sie die Lautstärketasten + oder - an der Elterneinheit, bis die gewünschte Lautsprecherlautstärke für die Elterneinheit erreicht ist (Abb. 21).

Hinweis: Je höher die Lautstärkeneinstellung, umso mehr Energie verbrauchen die Einheiten.

Sprechfunktion

Über die TALK-Taste an der Elterneinheit können Sie mit Ihrem Kind sprechen (um es beispielsweise zu trösten).



- 1** Halten Sie die TALK-Taste gedrückt, und sprechen Sie aus einer Entfernung von 15-30 cm deutlich ins Mikrofon (Abb. 22).
 - ▶ Die LINK-Lampe beginnt, grün zu blinken.
- 2** Lassen Sie die TALK-Taste nach dem Sprechen wieder los.

Geräuschpegelanzeigen

Die Elterneinheit überwacht den Geräuschpegel im Kinderzimmer kontinuierlich, und die Geräuschpegelanzeigen zeigen an, ob sich irgendetwas ändert. Beginnt das Baby zu weinen, so leuchten die Geräuschpegelanzeigen an der Elterneinheit auf.

- Solange die Babyeinheit kein Geräusch feststellt, leuchten an der Elterneinheit keine Geräuschpegelanzeigen.
- Wenn die Babyeinheit ein Geräusch wahrnimmt, leuchten eine oder mehrere Geräuschpegelanzeigen an der Elterneinheit auf. Die Zahl der aufleuchtenden Anzeigen ist abhängig von der Lautstärke des von der Babyeinheit wahrgenommenen Geräuschs.

Nachtlicht

- 1** Drücken Sie an der Babyeinheit die Nachtlicht-Taste , um das Nachtlicht einzuschalten. (Abb. 23)
- 2** Drücken Sie zum Ausschalten des Nachtlichts die Nachtlicht-Taste  erneut.
 - ▶ Das Nachtlicht wird langsam dunkler, bevor es sich ganz ausschaltet.

Tipp: Schalten Sie das Nachtlicht aus, wenn Sie die Babyeinheit mit Batterien betreiben. Dadurch sparen Sie Energie!

Die Elterneinheit rufen

Wenn Sie die Elterneinheit verlegt haben und deren Lautstärke vollständig abgeschaltet ist, können Sie das Gerät mithilfe der PAGE-Taste an der Babyeinheit rufen.

Hinweis: Die Suchfunktion funktioniert nur, wenn die Elterneinheit eingeschaltet ist.

- 1** Drücken Sie die PAGE-Taste an der Babyeinheit (Abb. 24).
 - ▶ Die Elterneinheit gibt ein akustisches Rufsignal ab.
- 2** Um dieses zu stoppen, drücken Sie erneut die PAGE-Taste. Sie können aber auch jede beliebige Taste an der Elterneinheit drücken.

Alarm bei Reichweitenüberschreitung

Empfangsbereichs der Babyeinheit befindet, ertönt an der Elterneinheit von Zeit zu Zeit ein Signalton. Die LINK-Lampe an der Elterneinheit blinkt rot.

Hinweis: Die LINK-Lampe an der Elterneinheit blinkt auch dann rot, wenn die Babyeinheit ausgeschaltet ist.

Mikrofonempfindlichkeit

Sie können die Mikrofonempfindlichkeit der Babyeinheit mithilfe über die SENSITIVITY-Taste der Elterneinheit nach Wunsch einstellen. Dazu muss eine Verbindung zwischen Baby- und Elterneinheit bestehen. Dies ist der Fall, wenn die LINK-Lampe an der Elterneinheit konstant grün leuchtet.

- 1** Drücken Sie kurz die SENSITIVITY-Taste an der Elterneinheit (Abb. 25).
 - ▶ Die Geräuschpegelanzeigen leuchten ca. 2 Sekunden auf und zeigen die aktuell eingestellte Empfindlichkeitsstufe an.
- 2** Drücken Sie die Lautstärketasten + und - an der Elterneinheit kurz, bis die gewünschte Empfindlichkeitsstufe für die Babyeinheit erreicht ist.
 - ▶ Eine Lampe leuchtet = niedrigste Empfindlichkeitsstufe
 - ▶ Alle Lampen leuchten = höchste Empfindlichkeitsstufe

Hinweis: Ist die Babyeinheit auf eine hohe Empfindlichkeitsstufe eingestellt, nimmt sie mehr Geräusche auf und überträgt damit auch häufiger. Dadurch erhöht sich der Energieverbrauch.

Reset-Funktion

Mithilfe dieser Funktion können Sie die Eltern- und die Babyeinheit auf die Standardeinstellungen zurückstellen. Verwenden Sie sie beispielsweise bei Problemen, die Sie anhand der Lösungsvorschläge im Kapitel "Häufig gestellte Fragen" nicht beheben können. Beachten Sie bitte, dass beide Einheiten für sich zurückgestellt werden müssen.

- 1** Drücken Sie dann den Ein-/Ausschalter, um die Elterneinheit auszuschalten. Ziehen Sie den kleinen Stecker aus der Buchse der Elterneinheit und den Adapter aus der Steckdose (Abb. 13).
- 2** Halten Sie die Lautstärketaste gedrückt (-). Stecken Sie den kleinen Gerätestecker in die Buchse der Elterneinheit und den Adapter in eine Steckdose (Abb. 26).
- 3** Warten Sie, bis sich die Elterneinheit vollständig neu gestartet hat und sich auf die Standardeinstellungen zurückgesetzt hat, ehe Sie die Lautstärketaste (-) loslassen.
- 4** Verfahren Sie auf die gleiche Weise mit der Babyeinheit.

Standardeinstellungen

Elterneinheit

- Lautsprecherlautstärke : 1
- Mikrofonempfindlichkeit: 3

Babyeinheit

- Lautsprecherlautstärke: Mittel
- Nachtlicht: Aus

Zubehör

Gürtel-Clip

Sind die Akkus der Elterneinheit ausreichend aufgeladen, können Sie die Einheit überall im und um das Haus mitnehmen. Befestigen Sie die Elterneinheit dazu mithilfe des Gürtel-Clips an Ihrem Gürtel. So können Sie Ihr Kind überwachen und haben dennoch beide Hände frei.

Den Gürtel-Clip anbringen

- 1** Stecken Sie den Gürtel-Clip auf die Elterneinheit (Abb. 27).

Den Gürtel-Clip abnehmen

- 1** Ziehen Sie den Gürtel-Clip von der Elterneinheit ab.

Reinigung und Wartung

Tauchen Sie die Eltern- und die Babyeinheit nicht in Wasser ein und reinigen Sie sie auch nicht unter fließendem Wasser.

Verwenden Sie weder Reinigungsspray noch flüssige Reinigungsmittel.

1 Ziehen Sie die Adapter der Baby- oder Elterneinheit aus der Steckdose, sofern sie eingesteckt sind.

2 Reinigen Sie die Eltern- und die Babyeinheit mit einem feuchten Tuch.

Prüfen Sie, dass die Einheiten vollkommen trocken sind, bevor Sie sie an das Stromnetz anschließen.

3 Reinigen Sie die Adapter mit einem trockenen Tuch.

Aufbewahrung

- Wenn Sie vorhaben, das Babyphone längere Zeit nicht zu benutzen, entnehmen Sie die Batterien aus der Babyeinheit bzw. die Akkus aus der Elterneinheit. Verwahren Sie die Elterneinheit, die Babyeinheit und die Adapter an einem kühlen und trockenen Ort.

Ersatz

Babyeinheit

Batterien

Ersetzen Sie die Batterien der Babyeinheit ausschließlich durch vier 1,5-V-Batterien des Typs R6 AA.

Hinweis: Wir empfehlen Ihnen, Batterien von Philips zu verwenden.

Adapter

Der Adapter der Babyeinheit darf nur durch einen Adapter des Originaltyps ersetzt werden. Neue Adapter können Sie bei Ihrem Händler oder bei einem Philips Service-Center bestellen.

- Nur GB: BD075040D
- Andere Länder: VD075040D

Elterneinheit

Batterien

Ersetzen Sie die Akkus der Elterneinheit ausschließlich mit zwei NiMh AAA 900mAh Akkus.

Hinweis: Wir empfehlen Ihnen, Akkus von Philips zu verwenden.

Adapter

Der Adapter der Elterneinheit darf nur durch einen Adapter des Originaltyps ersetzt werden. Neue Adapter können Sie bei Ihrem Händler oder bei einem Philips Service-Center bestellen.

- Nur GB: BD045040D
- Andere Länder: VD045040D

Umweltschutz

- Werfen Sie das Gerät am Ende der Lebensdauer nicht in den normalen Hausmüll. Bringen Sie es zum Recycling zu einer offiziellen Sammelstelle. Auf diese Weise helfen Sie, die Umwelt zu schonen (Abb. 28).
- Akkus und Batterien enthalten Substanzen, die die Umwelt gefährden können. Entsorgen Sie Akkus und Batterien nicht im normalen Hausmüll, sondern geben Sie sie an einer offiziellen Sammelstelle ab. Entfernen Sie in jedem Fall Akkus und nicht wiederaufladbare Batterien, bevor Sie das Gerät entsorgen und an einer offiziellen Sammelstelle abgeben.

Garantie und Kundendienst

Benötigen Sie weitere Informationen oder treten Probleme auf, besuchen Sie bitte die Philips AVENT Website www.philips.com/AVENT oder setzen Sie sich mit einem Philips Service-Center in Ihrem Land in Verbindung (Telefonnummer siehe Garantieschrift). Sollte es in Ihrem Land kein Service-Center geben, wenden Sie sich bitte an Ihren Philips-Händler

Häufig gestellte Fragen

Dieses Kapitel enthält die am häufigsten zu diesem Gerät gestellten Fragen. Sollten Sie hier keine Antwort auf Ihre Frage finden, wenden Sie sich bitte an das Philips Service-Center in Ihrem Land.

Frage	Antwort
Warum leuchten die Betriebsanzeige der Babyeinheit und die LINK-Lampe der Elterneinheit nicht auf, wenn ich den Ein-/Ausschalter an den Einheiten drücke?	Möglicherweise sind die Akkus der Elterneinheit leer, und die Elterneinheit ist nicht an das Stromnetz angeschlossen. Stecken Sie den kleinen Gerätestecker in die Buchse der Elterneinheit und den Adapter in eine Steckdose. Drücken Sie dann den Ein-/Ausschalter, um die Verbindung mit der Babyeinheit herzustellen.
	Möglicherweise sind die Batterien der Babyeinheit leer, und die Babyeinheit ist nicht an das Stromnetz angeschlossen. Ersetzen Sie die Batterien, oder schließen Sie die Babyeinheit an das Stromnetz an. Drücken Sie dann den Ein-/Ausschalter, um die Verbindung mit der Elterneinheit herzustellen.
	Baby- und die Elterneinheit haben möglicherweise keine Verbindung zueinander. Verringern Sie den Abstand zwischen Eltern- und Babyeinheit, beachten Sie dabei jedoch einen Mindestabstand von 1 Meter.
	Blinkt die LINK-Lampe an der Elterneinheit noch immer nicht, stellen Sie die Einheiten über die Reset-Funktion auf die Standardeinstellungen zurück.
Warum blinkt die LINK-Lampe an der Elterneinheit rot?	Die Reichweite zwischen Eltern- und Babyeinheit ist überschritten. Bringen Sie die Elterneinheit näher zur Babyeinheit.
	Die Babyeinheit wird möglicherweise ausgeschaltet. Schalten Sie sie wieder ein.
Warum blinkt die Batterieanzeige an der Babyeinheit rot?	Die Batterien der Babyeinheit sind fast leer. Tauschen Sie sie aus, oder schließen Sie die Babyeinheit an das Stromnetz an (siehe Kapitel "Für den Gebrauch vorbereiten").
Warum ertönt an der Elterneinheit ein akustisches Signal?	Ertönt das Signal an der Elterneinheit, während die LINK-Lampe rot blinkt, ist die Verbindung zur Babyeinheit unterbrochen. Verringern Sie den Abstand zwischen Eltern- und Babyeinheit.
	Ertönt das Signal an der Elterneinheit, und das Batteriesymbol auf dem Display leuchtet rot, sind die Akkus der Elterneinheit fast leer. Laden Sie sie auf.

Frage	Antwort
	Die Babyeinheit wird möglicherweise ausgeschaltet. Schalten Sie sie wieder ein.
Warum ertönt aus dem Gerät ein Pfeifton?	Möglicherweise stehen die beiden Einheiten zu nah beieinander. Vergewissern Sie sich, dass Sie den Mindestabstand von 1 Meter zwischen Eltern- und Babyeinheit eingehalten haben.
	Möglicherweise ist die Lautstärke der Elterneinheit zu hoch eingestellt. Verringern Sie die Lautstärke.
Warum höre ich kein Geräusch/Warum kann ich nicht hören, ob mein Kind weint?	Die Lautstärke der Elterneinheit ist möglicherweise zu niedrig eingestellt oder völlig abgeschaltet. Erhöhen Sie die Lautstärke an der Elterneinheit.
	Die Mikrofonempfindlichkeit der Babyeinheit ist möglicherweise zu niedrig eingestellt. Stellen Sie die Mikrofonempfindlichkeit über die SENSITIVITY-Taste der Elterneinheit auf einen höheren Wert ein.
	Baby- und Elterneinheit haben möglicherweise keine Verbindung zueinander. Verringern Sie den Abstand zwischen den beiden Einheiten.
Warum reagiert die Elterneinheit zu schnell auf Umgebungsgeräusche?	Die Babyeinheit nimmt auch andere Geräusche als die Ihres Kinds wahr. Stellen Sie die Babyeinheit näher zum Kind hin auf (achten Sie dabei aber auf den Mindestabstand von 1 Meter).
	Die Mikrofonempfindlichkeit der Babyeinheit ist möglicherweise zu hoch eingestellt. Stellen Sie die Mikrofonempfindlichkeit über die SENSITIVITY-Taste der Elterneinheit auf einen niedrigeren Wert ein.
Warum reagiert die Elterneinheit zu langsam, wenn mein Kind weint?	Die Mikrofonempfindlichkeit der Babyeinheit ist möglicherweise zu niedrig eingestellt. Stellen Sie die Mikrofonempfindlichkeit über die SENSITIVITY-Taste der Elterneinheit auf einen höheren Wert ein.
Weshalb entleeren sich die Batterien in der Babyeinheit so schnell?	Die Mikrofonempfindlichkeit der Babyeinheit ist möglicherweise zu hoch eingestellt, was dazu führt, dass die Babyeinheit häufiger sendet. Stellen Sie die Mikrofonempfindlichkeit über die SENSITIVITY-Taste der Elterneinheit auf einen niedrigeren Wert ein.
	Möglicherweise ist die Lautstärke an der Babyeinheit zu hoch eingestellt, wodurch die Einheit viel Energie verbraucht. Verringern Sie die Lautstärke an der Babyeinheit.
	Möglicherweise haben Sie das Nachtlicht eingeschaltet. Wenn Sie das Nachtlicht verwenden möchten, empfehlen wir, die Babyeinheit am Netz zu betreiben.
Warum braucht die Elterneinheit länger als 8 Stunden zum Aufladen?	Möglicherweise ist die Elterneinheit während des Ladevorgangs eingeschaltet. Schalten Sie sie während des Ladens aus.

Frage

Antwort

Für das Babyphone wird ein Empfangsbereich von 330 Metern angegeben. Warum funktioniert mein Babyphone nur in einem erheblich kleineren Bereich?

Der angegebene Empfangsbereich gilt nur für den Betrieb im Freien. Innerhalb des Hauses ist der Empfang durch Anzahl und Beschaffenheit der Wände bzw. Decken begrenzt, die zwischen den beiden Einheiten liegen. Daher beträgt der Empfangsbereich im Haus maximal 50 Meter.

Warum geht die Verbindung manchmal verloren? Warum ist der Ton hin und wieder unterbrochen?

Die Baby- und die Elterneinheit stehen möglicherweise nahe an der äußeren Grenze des Empfangsbereichs. Versuchen Sie es mit einem anderen Aufstellungsort oder verringern Sie den Abstand zwischen den Einheiten. Beachten Sie bitte auch, dass die Einheiten immer etwa 30 Sekunden brauchen, um eine Verbindung zueinander herzustellen.

Was passiert bei einem Stromausfall?

Ist die Elterneinheit ausreichend aufgeladen, funktioniert sie auch bei Stromausfall, sowohl wenn es an den Adapter angeschlossen ist und auch wenn es nicht angeschlossen ist. Befinden sich in der Babyeinheit Batterien, schaltet sie ebenfalls bei Stromausfall automatisch auf Batteriebetrieb um.

Ist mein Babyphone abhör- und störungssicher?

Dank der DECT-Technologie ist dieses Babyphone abhörsicher und unempfindlich gegen Störungen durch andere Geräte.

Die Betriebszeit der Elterneinheit wird mit mindestens 24 Stunden angegeben. Warum ist dieser Zeitraum bei meiner Elterneinheit kürzer?

Nach dem erstmaligen Laden der Akkus in der Elterneinheit beträgt die Betriebsdauer weniger als 24 Stunden. Die Akkus erreichen ihre volle Kapazität erst nach mindestens vier Lade- und Entladevorgängen.

Möglicherweise ist die Lautstärke an der Elterneinheit zu hoch eingestellt, wodurch sie viel Energie verbraucht. Verringern Sie die Lautstärke an der Elterneinheit.

Die Mikrofonempfindlichkeit der Babyeinheit ist möglicherweise zu hoch eingestellt, wodurch die Elterneinheit viel Energie verbraucht. Stellen Sie die Mikrofonempfindlichkeit über die SENSITIVITY-Taste der Elterneinheit auf einen niedrigeren Wert ein.

Warum leuchtet die Batterieanzeige auf der Elterneinheit nicht auf, wenn ich mit dem Laden beginne?



Wenn Sie die Elterneinheit zum ersten Mal oder nach einer längeren Pause aufladen, kann es einige Minuten dauern, bis die Batterieanzeige aufleuchtet.

Εισαγωγή



Συγχαρητήρια για την αγορά σας και καλώς ήρθατε στη Philips AVENT! Για να επωφεληθείτε πλήρως από την υποστήριξη που παρέχει η Philips, καταχωρήστε το προϊόν σας στην ιστοσελίδα www.philips.com/welcome.

Η Philips AVENT είναι αφοσιωμένη στη δημιουργία αξιόπιστων προϊόντων φροντίδας που προσφέρουν στους γονείς τη σιγουριά που χρειάζονται. Αυτό το βρεφικό μόνιτορ της Philips AVENT παρέχει διαρκή υποστήριξη, εξασφαλίζοντας ότι μπορείτε πάντα να ακούτε το μωρό σας καθαρά και χωρίς παρεμβολές. Η τεχνολογία DECT εγγυάται μηδενικές παρεμβολές από άλλες ασύρματες συσκευές και πεντακάθαρο σήμα ανάμεσα στη μονάδα μωρού και τη μονάδα γονέα.

Γενική περιγραφή (Εικ. 1)**A Μονάδα γονέα**

- 1 Κουμπί on/off 
- 2 Υποδοχή για κλιπ ζώνης
- 3 Κουμπί TALK (Ομιλία)
- 4 Κουμπί SENSITIVITY (Ευαισθησία)
- 5 Κλιπ ζώνης
- 6 Λυχνία LINK (Σύνδεση)
- 7 Μικρόφωνο
- 8 Ηχείο
- 9 Κουμπιά έντασης ήχου +/-
- 10 Λυχνία μπαταρίας 
- 11 Λυχνίες επιπέδου ήχου
- 12 Θήκη για επαναφορτιζόμενες μπαταρίες
- 13 Καπάκι θήκης για επαναφορτιζόμενες μπαταρίες
- 14 Επαναφορτιζόμενες μπαταρίες (συμπεριλαμβάνονται)
- 15 Μετασηματιστής
- 16 Μικρό βύσμα συσκευής
- 17 Υποδοχή για μικρό βύσμα συσκευής

B Μονάδα μωρού

- 1 Κουμπί on/off 
- 2 Κουμπί PAGE (Εντοπισμός)
- 3 Κουμπί νυχτερινού φωτός 
- 4 Κουμπιά έντασης ήχου +/-
- 5 Λυχνία λειτουργίας
- 6 Λυχνία μπαταρίας 
- 7 Μικρόφωνο
- 8 Ηχείο
- 9 Μετασηματιστής
- 10 Μεγάλο βύσμα συσκευής
- 11 Υποδοχή για μεγάλο βύσμα συσκευής
- 12 Μη επαναφορτιζόμενες μπαταρίες (δεν περιλαμβάνονται)
- 13 Θήκη για μη επαναφορτιζόμενες μπαταρίες
- 14 Καπάκι θήκης για μη επαναφορτιζόμενες μπαταρίες

Σημαντικό

Διαβάστε αυτό το εγχειρίδιο χρήσης προσεκτικά πριν χρησιμοποιήσετε τη συσκευή και φυλάξτε το για μελλοντική αναφορά.

Κίνδυνος

- Μην βυθίζετε ποτέ κανένα μέρος του βρεφικού μόνιτορ σε νερό ή οποιοδήποτε άλλο υγρό.

Προειδοποίηση

- Πριν συνδέσετε τη συσκευή, ελέγξτε εάν η τάση που αναγράφεται στους μετασχηματιστές της μονάδας μωρού και της μονάδας γονέα αντιστοιχεί στην τοπική τάση ρεύματος.
- Χρησιμοποιείτε μόνο τον μετασχηματιστή που παρέχεται για να συνδέσετε τη μονάδα μωρού στην πρίζα.
- Χρησιμοποιείτε μόνο το μετασχηματιστή που παρέχεται για να φορτίσετε τη μονάδα γονέα.
- Μην κόψετε τα βύσματα των μετασχηματιστών για να τα αντικαταστήσετε με άλλα, καθώς αυτό θα προκαλέσει επικίνδυνες καταστάσεις.
- Εάν οι μετασχηματιστές υποστούν βλάβη, θα πρέπει να αντικατασταθούν μόνο με γνήσιους προς αποφυγή κινδύνου. Για πληροφορίες σχετικά με το σωστό τύπο μετασχηματιστών, ανατρέξτε στο κεφάλαιο 'Αντικατάσταση'.
- Μην χρησιμοποιείτε ποτέ το βρεφικό μόνιτορ σε υγρά μέρη ή κοντά σε νερό.
- Με εξαίρεση τις θήκες μπαταριών, μην ανοίγετε το περίβλημα της μονάδας μωρού και της μονάδας γονέα προς αποφυγή κινδύνου ηλεκτροπληξίας.
- Αυτή η συσκευή δεν προορίζεται για χρήση από άτομα (συμπεριλαμβανομένων των παιδιών) με περιορισμένες σωματικές, αισθητήριες ή διανοητικές ικανότητες ή από άτομα χωρίς εμπειρία και γνώση, εκτός και εάν τη χρησιμοποιούν υπό επιτήρηση ή έχουν λάβει οδηγίες σχετικά με τη χρήση της συσκευής από άτομο υπεύθυνο για την ασφάλειά τους.
- Τα παιδιά θα πρέπει να επιβλέπονται προκειμένου να διασφαλιστεί ότι δεν θα παίζουν με τη συσκευή.

Προσοχή

- Χρησιμοποιείτε και αποθηκεύετε τη συσκευή σε θερμοκρασίες μεταξύ 10°C και 40°C.
- Μην εκθέτετε τη μονάδα μωρού και τη μονάδα γονέα σε υπερβολικό κρύο, ζέστη ή σε άμεσο ηλιακό φως.
- Φροντίστε ώστε η μονάδα μωρού και το καλώδιο να βρίσκονται πάντα σε σημείο που δεν μπορεί να φτάσει το μωρό (σε απόσταση τουλάχιστον 1 μέτρου/3 ποδιών).
- Μην τοποθετείτε ποτέ τη μονάδα μωρού στο κρεβάτι ή το πάρκο του μωρού.
- Μην καλύπτετε ποτέ τη μονάδα γονέα και τη μονάδα μωρού με οτιδήποτε (π.χ. πετσέτα ή κουβέρτα).
- Τοποθετείτε πάντα μη επαναφορτιζόμενες μπαταρίες σωστού τύπου στη μονάδα μωρού.
- Τοποθετείτε πάντα επαναφορτιζόμενες μπαταρίες σωστού τύπου στη μονάδα γονέα.
- Εάν τοποθετήσετε τη μονάδα γονέα δίπλα σε πομπό ή άλλη συσκευή DECT (π.χ. τηλέφωνο DECT), η σύνδεση με τη μονάδα μωρού ενδέχεται να χαθεί.

Γενικά

- Αυτό το βρεφικό μόνιτορ προορίζεται για βοήθημα. Δεν αποτελεί υποκατάστατο της υπεύθυνης και σωστής επιτήρησης ενός ενηλίκου και δεν πρέπει να χρησιμοποιείται ως τέτοιο.

Ηλεκτρομαγνητικά Πεδία (EMF)

Η συγκεκριμένη συσκευή της Philips AVENT συμμορφώνεται με όλα τα πρότυπα που αφορούν τα ηλεκτρομαγνητικά πεδία (EMF). Εάν γίνει σωστός χειρισμός και σύμφωνα με τις οδηγίες του παρόντος εγχειριδίου χρήσης, η συσκευή είναι ασφαλής στη χρήση βάσει των επιστημονικών αποδείξεων που είναι διαθέσιμες μέχρι σήμερα.

Προετοιμασία για χρήση

Μονάδα μωρού

Μπορείτε να χρησιμοποιήσετε τη μονάδα μωρού είτε με ρεύμα είτε με μη επαναφορτιζόμενες μπαταρίες. Ακόμα και εάν πρόκειται να χρησιμοποιήσετε τη μονάδα με ρεύμα, σας συνιστούμε

να τοποθετήσετε τις μη επαναφορτιζόμενες μπαταρίες. Έτσι εξασφαλίζεται η αυτόματη εφεδρική λειτουργία σε περίπτωση διακοπής ρεύματος.

Λειτουργία με ρεύμα

- 1 Συνδέστε το μεγάλο βύσμα της συσκευής στη μονάδα μωρού και το μετασχηματιστή στην πρίζα (Εικ. 2).
- Η λυχνία λειτουργίας ανάβει.

Λειτουργία με μη επαναφορτιζόμενες μπαταρίες

Η μονάδα μωρού λειτουργεί με τέσσερις μπαταρίες R6 AA 1,5V (δεν συμπεριλαμβάνονται). Σας συνιστούμε να χρησιμοποιείτε τις μπαταρίες LR6 PowerLife της Philips.

Μην χρησιμοποιείτε επαναφορτιζόμενες μπαταρίες, καθώς η μονάδα μωρού δεν διαθέτει λειτουργία φόρτισης.

Αποσυνδέστε τη μονάδα μωρού από την πρίζα και βεβαιωθείτε ότι τα χέρια σας και η μονάδα είναι στεγνά όταν τοποθετείτε τις μη επαναφορτιζόμενες μπαταρίες.

- 1 Αφαιρέστε το καπάκι της θήκης για μη επαναφορτιζόμενες μπαταρίες. (Εικ. 3)
- 2 Τοποθετήστε τέσσερις μη επαναφορτιζόμενες μπαταρίες (Εικ. 4).

Σημείωση: Βεβαιωθείτε ότι οι πόλοι + και - δείχνουν προς τη σωστή κατεύθυνση.

- 3 Επανατοποθετήστε το καπάκι. (Εικ. 5)

Σημείωση: Όταν η ισχύς των μπαταριών είναι χαμηλή, η λυχνία μπαταρίας στη μονάδα μωρού αναβοσβήνει κόκκινη.

Μονάδα γονέα

Λειτουργία με επαναφορτιζόμενες μπαταρίες

Η μονάδα γονέα παρέχεται με δύο μπαταρίες NiMH AAA 900mAh.

Φορτίζετε τη μονάδα γονέα πριν τη χρησιμοποιήσετε για πρώτη φορά ή όταν η λυχνία μπαταρίας υποδεικνύει ότι η ισχύς των μπαταριών είναι χαμηλή.

Η λυχνία μπαταρίας αναβοσβήνει κόκκινη όταν η ισχύς των μπαταριών είναι χαμηλή. Η λυχνία μπαταρίας αρχίζει να αναβοσβήνει κόκκινη 30 λεπτά πριν αδειάσουν εντελώς οι μπαταρίες.

Σημείωση: Εάν οι μπαταρίες είναι εντελώς άδειες, η μονάδα γονέα απενεργοποιείται αυτόματα και χάνει την επαφή με τη μονάδα μωρού.

- 1 Αφαιρέστε το καπάκι της θήκης για τις επαναφορτιζόμενες μπαταρίες (Εικ. 6).
- 2 Τοποθετήστε τις επαναφορτιζόμενες μπαταρίες (Εικ. 7).

Σημείωση: Βεβαιωθείτε ότι οι πόλοι + και - των μπαταριών δείχνουν προς τη σωστή κατεύθυνση.

- 3 Επανατοποθετήστε το καπάκι (Εικ. 8).

- 4 Συνδέστε το μικρό βύσμα της συσκευής στη μονάδα γονέα και το μετασχηματιστή στην πρίζα (Εικ. 9).

- 5 Αφήστε τη μονάδα γονέα συνδεδεμένη στην πρίζα μέχρι να φορτιστούν πλήρως οι μπαταρίες.

• Κατά τη διάρκεια της φόρτισης, η λυχνία μπαταρίας ανάβει σταθερά κόκκινη.

• Όταν οι μπαταρίες είναι πλήρως φορτισμένες, η λυχνία μπαταρίας ανάβει συνεχόμενα πράσινη.

- Όταν φορτίζετε τη μονάδα γονέα για πρώτη φορά ή μετά από μεγάλο διάστημα μη χρήσης, απενεργοποιήστε την και αφήστε την να φορτιστεί για τουλάχιστον 10 συνεχόμενες ώρες.

- Η φόρτιση συνήθως διαρκεί 8 ώρες, αλλά θα διαρκέσει περισσότερο εάν η μονάδα γονέα είναι ενεργοποιημένη κατά τη φόρτιση. Για μείωση του χρόνου φόρτισης στο λιγότερο δυνατό, απενεργοποιείτε τη μονάδα γονέα κατά τη φόρτιση.
- Όταν οι μπαταρίες είναι πλήρως φορτισμένες, η μονάδα γονέα επιτρέπει αυτονομία χρήσης για τουλάχιστον 24 ώρες.

Σημείωση: Στην πρώτη φόρτιση της μονάδας γονέα, ο χρόνος λειτουργίας είναι μικρότερος από 24 ώρες. Η πλήρης απόδοση των μπαταριών θα είναι διαθέσιμη μετά από τέσσερις φορές φόρτισης και αποφόρτισης.

Σημείωση: Όταν η μονάδα γονέα δεν είναι συνδεδεμένη στην πρίζα ή ακόμα και όταν η μονάδα γονέα είναι απενεργοποιημένη, οι μπαταρίες αποφορτίζονται σταδιακά.

Χρήση της συσκευής

- 1** Τοποθετήστε τη μονάδα γονέα και τη μονάδα μωρού στο ίδιο δωμάτιο για να ελέγξετε τη σύνδεση (Εικ. 10).

Φροντίστε ώστε η μονάδα μωρού να βρίσκεται σε απόσταση τουλάχιστον 1 μέτρου/3 ποδιών από τη μονάδα γονέα.

- 2** Πατήστε και κρατήστε πατημένο το κουμπί on/off Ψ στη μονάδα μωρού μέχρι να ανάψει η πράσινη λυχνία λειτουργίας. (Εικ. 11)

Σημείωση: Η λυχνία λειτουργίας ανάβει πάντα πράσινη, ακόμα και όταν δεν υπάρχει σύνδεση με τη μονάδα γονέα.

- Το νυχτερινό φως ανάβει για λίγο και μετά σβήνει ξανά.
- Η λυχνία μπαταρίας |||| ανάβει για λίγο και μετά σβήνει ξανά. (Εικ. 12)

- 3** Πατήστε και κρατήστε πατημένο το κουμπί on/off Ψ στη μονάδα γονέα μέχρι να ανάψουν για λίγο οι λυχνίες επιπέδου ήχου. (Εικ. 13)

- Η λυχνία μπαταρίας ανάβει για λίγο (Εικ. 14).
- Η λυχνία LINK αναβοσβήνει κόκκινη. (Εικ. 15)
- Η λυχνία LINK στη μονάδα γονέα αλλάζει σε πράσινη και ανάβει συνεχόμενα όταν έχει επιτευχθεί σύνδεση ανάμεσα στη μονάδα μωρού και τη μονάδα γονέα (Εικ. 16).
- Εάν δεν έχει επιτευχθεί σύνδεση, η λυχνία LINK στη μονάδα γονέα σταματά να αναβοσβήνει και ανάβει σταθερά κόκκινη. Από τη μονάδα γονέα ακούγεται ένα ηχητικό σήμα κατά διαστήματα. (Εικ. 17)

Καθορισμός θέσης του βρεφικού μόνιτορ

- 1** Τοποθετήστε τη μονάδα μωρού σε απόσταση τουλάχιστον 1 μέτρου/3 ποδιών από το μωρό σας (Εικ. 18).

- 2** Τοποθετήστε τη μονάδα γονέα εντός της εμβέλειας λειτουργίας της μονάδας μωρού. Φροντίστε ώστε να βρίσκεται σε απόσταση τουλάχιστον 1 μέτρου/3 ποδιών από τη μονάδα μωρού προς αποφυγή ακουστικής ανάδρασης (Εικ. 19).

Για περισσότερες πληροφορίες σχετικά με την εμβέλεια λειτουργίας, δείτε παρακάτω την ενότητα 'Εμβέλεια λειτουργίας'.

Εμβέλεια λειτουργίας

Η εμβέλεια λειτουργίας του βρεφικού μόνιτορ είναι 330 μέτρα/1000 πόδια σε εξωτερικό χώρο. Ανάλογα με τον περιβάλλοντα χώρο και άλλους παρεμβάλλοντες παράγοντες, αυτή η εμβέλεια ενδέχεται να είναι μικρότερη. Σε εσωτερικό χώρο η εμβέλεια λειτουργίας φτάνει τα 50 μέτρα/150 πόδια.

Στεγνά υλικά	Πάχος υλικών	Απώλεια εμβέλειας
Ξύλο, γύψος, χαρτόνι, γυαλί (χωρίς μέταλλο, καλώδια ή μόλυβδο)	< 30 εκ./12 ίν.	0-10%
Τούβλο, κοντραπλακέ	< 30 εκ./12 ίν.	5-35%
Ενισχυμένο τσιμέντο	< 30 εκ./12 ίν.	30-100%
Μεταλλικές γρίλιες ή μπάρες	< 1 εκ./0,4 ίν.	90-100%
Φύλλα μετάλλου ή αλουμινίου	< 1 εκ./0,4 ίν.	100%

Για υγρά υλικά, η απώλεια εμβέλειας ενδέχεται να φτάνει το 100%.

Χαρακτηριστικά

Ρύθμιση έντασης ηχείου

- 1 Πατήστε το κουμπί έντασης ήχου + ή – στη μονάδα μωρού έως ότου φτάσετε στην επιθυμητή ένταση ηχείου για τη μονάδα μωρού. (Εικ. 20)

Σημείωση: Η ρύθμιση της έντασης του ήχου στη μονάδα μωρού απαιτείται μόνο όταν χρησιμοποιείτε τη λειτουργία talk (ομιλίας) (δείτε παρακάτω).

- 2 Πατήστε το κουμπί έντασης ήχου + ή – στη μονάδα γονέα έως ότου φτάσετε στην επιθυμητή ένταση ηχείου για τη μονάδα γονέα (Εικ. 21).

Σημείωση: Εάν η ένταση του ήχου έχει ρυθμιστεί σε υψηλό επίπεδο, οι μονάδες καταναλώνουν περισσότερη ισχύ.

Λειτουργία Talk (Ομιλίας)

Μπορείτε να χρησιμοποιήσετε το κουμπί TALK στη μονάδα γονέα για να μιλήσετε στο μωρό σας (π.χ. για να το ηρεμήσετε).

- 1 Πατήστε και κρατήστε πατημένο το κουμπί TALK και μιλήστε καθαρά στο μικρόφωνο από απόσταση 15-30 εκ (Εικ. 22).
- Η πράσινη λυχνία LINK αρχίζει να αναβοσβήνει.



- 2 Αφήστε το κουμπί TALK όταν σταματήσετε να μιλάτε.

Λυχνίες επιπέδου ήχου

Η μονάδα γονέα παρακολουθεί συνεχώς το επίπεδο ήχου στο δωμάτιο του μωρού σας και οι λυχνίες επιπέδου ήχου σας ενημερώνουν για τυχόν δραστηριότητα. Εάν το μωρό σας κλάψει, θα δείτε τις λυχνίες επιπέδου ήχου να ανάβουν στη μονάδα γονέα.

- Όσο η μονάδα μωρού δεν ανιχνεύει κάποιον ήχο, όλες οι λυχνίες επιπέδου ήχου στη μονάδα γονέα παραμένουν σβηστές.
- Όταν η μονάδα μωρού ανιχνεύσει έναν ήχο, μία ή περισσότερες λυχνίες επιπέδου ήχου στη μονάδα γονέα ανάβουν. Ο αριθμός των λυχνιών που ανάβουν σχετίζεται με την ένταση του ήχου που ανιχνεύεται από τη μονάδα μωρού.

Νυχτερινό φως

- 1 Πατήστε το κουμπί νυχτερινού φωτός  στη μονάδα μωρού για να ανάψετε το νυχτερινό φως. (Εικ. 23)
- 2 Πατήστε ξανά το κουμπί νυχτερινού φωτός  για να σβήσετε το νυχτερινό φως.
- Το νυχτερινό φως εξασθενεί σταδιακά πριν σβήσει εντελώς.

Συμβουλή: Σβήστε το νυχτερινό φως όταν λειτουργείτε τη μονάδα μωρού με τις μη επαναφορτιζόμενες μπαταρίες. Με τον τρόπο αυτό εξοικονομείτε ενέργεια.

Εντοπισμός της μονάδας γονέα

Εάν δεν μπορείτε να βρείτε τη μονάδα γονέα και ο ήχος είναι απενεργοποιημένος, μπορείτε να χρησιμοποιήσετε το κουμπί PAGE στη μονάδα μωρού για να εντοπίσετε τη μονάδα γονέα.

Σημείωση: Η λειτουργία εντοπισμού είναι εφικτή μόνο όταν η μονάδα γονέα είναι ενεργοποιημένη.

- 1** Πατήστε το κουμπί PAGE στη μονάδα μωρού (Εικ. 24).
 - ▶ Η μονάδα γονέα εκπέμπει ένα ηχητικό σήμα εντοπισμού.
- 2** Για να διακόψετε το ηχητικό σήμα εντοπισμού, πατήστε ξανά το κουμπί PAGE ή οποιοδήποτε κουμπί στη μονάδα γονέα.

Ειδοποίηση εκτός εμβέλειας

Όταν η μονάδα γονέα βρίσκεται εκτός της εμβέλειας της μονάδας μωρού, από τη μονάδα γονέα ακούγεται ένα ηχητικό σήμα κατά διαστήματα. Η λυχνία LINK στη μονάδα γονέα αναβοσβήνει κόκκινη.

Σημείωση: Η λυχνία LINK στη μονάδα γονέα αναβοσβήνει επίσης κόκκινη όταν η μονάδα μωρού είναι απενεργοποιημένη.

Ευαισθησία μικροφώνου

Μπορείτε να ρυθμίσετε την ευαισθησία του μικροφώνου της μονάδας μωρού στο επιθυμητό επίπεδο με το κουμπί SENSITIVITY (Ευαισθησία) στη μονάδα γονέα. Μπορείτε να αλλάξετε τη ευαισθησία του μικροφώνου μόνο όταν έχει επιτευχθεί σύνδεση μεταξύ της μονάδας μωρού και της μονάδας γονέα, δηλαδή όταν η λυχνία LINK στη μονάδα γονέα ανάβει συνεχόμενα πράσινη.

- 1** Πατήστε στιγμιαία το κουμπί SENSITIVITY στη μονάδα γονέα (Εικ. 25).
 - ▶ Οι λυχνίες επιπέδου ήχου ανάβουν για περίπου 2 δευτερόλεπτα υποδεικνύοντας το τρέχον επίπεδο ευαισθησίας.
- 2** Πατήστε στιγμιαία τα κουμπιά έντασης ήχου + και - στη μονάδα γονέα έως ότου φτάσετε στο επιθυμητό επίπεδο ευαισθησίας του μικροφώνου για τη μονάδα μωρού.
 - ▶ μία λυχνία αναμμένη = ελάχιστο επίπεδο ευαισθησίας
 - ▶ όλες οι λυχνίες αναμμένες = μέγιστο επίπεδο ευαισθησίας

Σημείωση: Όταν η ευαισθησία του μικροφώνου της μονάδας μωρού έχει ρυθμιστεί σε υψηλό επίπεδο, ανιχνεύει περισσότερους ήχους, με αποτέλεσμα να εκπέμπει πιο συχνά. Συνεπώς, η μονάδα καταναλώνει περισσότερη ισχύ.

Λειτουργία επαναφοράς

Αυτή η λειτουργία σάς δίνει τη δυνατότητα να επαναφέρετε τη μονάδα γονέα και τη μονάδα μωρού στις προεπιλεγμένες ρυθμίσεις. Μπορείτε να χρησιμοποιήσετε αυτή τη λειτουργία εάν παρουσιαστούν προβλήματα που δεν μπορείτε να επιλύσετε ακολουθώντας τις προτάσεις του κεφαλαίου 'Συχνές ερωτήσεις'. Θα πρέπει να επαναφέρετε κάθε μονάδα ξεχωριστά.

- 1** Πατήστε το κουμπί on/off για να απενεργοποιήσετε τη μονάδα γονέα. Αποσυνδέστε το μικρό βύσμα από τη μονάδα γονέα και το μετασχηματιστή από την πρίζα (Εικ. 13).
- 2** Πατήστε και κρατήστε πατημένο το κουμπί μείωσης έντασης ήχου (-). Συνδέστε το μικρό βύσμα της συσκευής στη μονάδα γονέα και το μετασχηματιστή στην πρίζα (Εικ. 26).
- 3** Περιμένετε μέχρι η μονάδα γονέα να ολοκληρώσει την αυτόματη επανεκκίνηση και επαναφορά στις προεπιλεγμένες ρυθμίσεις πριν αφήσετε το κουμπί μείωσης έντασης ήχου.
- 4** Με τον ίδιο τρόπο πραγματοποιήστε επαναφορά της μονάδας μωρού.

Προεπιλεγμένες ρυθμίσεις

Μονάδα γονέα

- Ένταση ηχείου: 1
- Ευαισθησία μικροφώνου: 3

Μονάδα μωρού

- Ένταση ηχείου: μέτρια
- Νυχτερινό φως: απενεργοποιημένο

Εξαρτήματα**Κλιπ ζώνης**

Εάν οι μπαταρίες της μονάδας γονέα είναι επαρκώς φορτισμένες, μπορείτε να μεταφέρετε τη μονάδα εντός και εκτός σπιτιού στερεώνοντάς τη στη ζώνη σας με το κλιπ ζώνης. Έτσι μπορείτε να παρακολουθείτε το μωρό σας ενώ μετακινείστε.

Σύνδεση του κλιπ ζώνης

- 1 Εφαρμόστε το κλιπ ζώνης στη μονάδα γονέα (Εικ. 27).

Αποσύνδεση του κλιπ ζώνης

- 1 Τραβήξτε το κλιπ ζώνης από τη μονάδα γονέα.

Καθαρισμός και συντήρηση

Μην βυθίζετε τη μονάδα γονέα και τη μονάδα μωρού σε νερό και μην τις πλένετε με νερό βρύσης.

Μην χρησιμοποιείτε σπρέι καθαρισμού ή καθαριστικά υγρά.

- 1 Αποσυνδέστε τη μονάδα μωρού ή τη μονάδα γονέα από την πρίζα, εάν είναι συνδεδεμένες.
 - 2 Καθαρίστε τη μονάδα γονέα και τη μονάδα μωρού με ένα νωπό πανί.
- Βεβαιωθείτε ότι οι μονάδες είναι στεγνές πριν τις συνδέσετε στην πρίζα.
- 3 Καθαρίστε τους μετασχηματιστές με ένα στεγνό πανί.

Αποθήκευση

- Όταν δεν πρόκειται να χρησιμοποιήσετε το βρεφικό μόνιτορ για κάποιο χρονικό διάστημα, αφαιρέστε τις μη επαναφορτιζόμενες μπαταρίες από τη μονάδα μωρού και τις επαναφορτιζόμενες μπαταρίες από τη μονάδα γονέα. Αποθηκεύστε τη μονάδα γονέα, τη μονάδα μωρού και τους μετασχηματιστές σε δροσερό και στεγνό μέρος.

Αντικατάσταση**Μονάδα μωρού****Μπαταρίες**

Αντικαθιστάτε τις μη επαναφορτιζόμενες μπαταρίες της μονάδας μωρού μόνο με τέσσερις μπαταρίες R6 AA 1,5V.

Σημείωση: Σας συνιστούμε να χρησιμοποιείτε μη επαναφορτιζόμενες μπαταρίες Philips.

Μετασχηματιστής

Αντικαθιστάτε τον μετασχηματιστή της μονάδας μωρού μόνο με γνήσιο. Μπορείτε να παραγγείλετε ένα νέο μετασχηματιστή από τον αντιπρόσωπό σας ή από ένα εξουσιοδοτημένο κέντρο σέρβις της Philips.

- Μόνο στο Ην.Βασίλειο: BD075040D
- Υπόλοιπες χώρες:VD075040D

Μονάδα γονέα

Μπαταρίες

Αντικαθιστάτε τις επαναφορτιζόμενες μπαταρίες της μονάδας γονέα μόνο με δύο μπαταρίες NiMH AAA 900mAh.

Σημείωση: Σας συνιστούμε να χρησιμοποιείτε επαναφορτιζόμενες μπαταρίες Philips.

Μετασηματιστής

Αντικαθιστάτε το μετασηματιστή της μονάδας γονέα μόνο με γνήσιο. Μπορείτε να παραγγείλετε ένα νέο μετασηματιστή από τον αντιπρόσωπό σας ή από ένα εξουσιοδοτημένο κέντρο σέρβις της Philips.

- Μόνο στο Ην. Βασίλειο: BD045040D
- Υπόλοιπες χώρες:VD045040D

Περιβάλλον

- Στο τέλος της ζωής της συσκευής μην την πετάξετε μαζί με τα συνηθισμένα απορρίματα του σπιτιού σας, αλλά παραδώστε τη σε ένα επίσημο σημείο συλλογής για ανακύκλωση. Με αυτόν τον τρόπο, θα βοηθήσετε στην προστασία του περιβάλλοντος (Εικ. 28).
- Οι επαναφορτιζόμενες και οι μη επαναφορτιζόμενες μπαταρίες περιέχουν ουσίες που ενδέχεται να μολύνουν το περιβάλλον. Μην απορρίπτετε τις επαναφορτιζόμενες και τις μη επαναφορτιζόμενες μπαταρίες μαζί με τα συνηθισμένα απορρίματα του σπιτιού σας, αλλά παραδώστε τις σε ένα επίσημο σημείο συλλογής. Αφαιρείτε πάντα τις επαναφορτιζόμενες και μη επαναφορτιζόμενες μπαταρίες πριν απορρίψετε και παραδώσετε τη συσκευή σε ένα επίσημο σημείο συλλογής.

Εγγύηση και σέρβις

Εάν χρειάζεστε σέρβις ή πληροφορίες ή εάν αντιμετωπίζετε κάποιο πρόβλημα, παρακαλούμε επισκεφτείτε την ιστοσελίδα της Philips AVENT στη διεύθυνση www.philips.com/AVENT ή επικοινωνήστε με το Κέντρο Εξυπηρέτησης Καταναλωτών της Philips στη χώρα σας (θα βρείτε το τηλέφωνο στο διεθνές φυλλάδιο εγγύησης). Εάν δεν υπάρχει Κέντρο Εξυπηρέτησης Καταναλωτών στη χώρα σας, απευθυνθείτε στον τοπικό αντιπρόσωπό σας της Philips.

Συχνές ερωτήσεις

Στο κεφάλαιο αυτό αναγράφονται οι πιο συχνές ερωτήσεις σχετικά με τη συσκευή. Εάν δεν μπορείτε να βρείτε την απάντηση στην ερώτησή σας, επικοινωνήστε με το Τμήμα Εξυπηρέτησης Πελατών της χώρας σας.

Ερώτηση

Γιατί η λυχνία λειτουργίας της μονάδας μωρού και η λυχνία LINK της μονάδας γονέα δεν ανάβουν όταν πατάω τα κουμπιά on/off των μονάδων;

Απάντηση

Ενδέχεται οι επαναφορτιζόμενες μπαταρίες της μονάδας γονέα να είναι άδειες και η μονάδα γονέα να μην είναι συνδεδεμένη στην πρίζα. Συνδέστε το μικρό βύσμα της συσκευής στη μονάδα γονέα και το μετασηματιστή στην πρίζα. Στη συνέχεια, πατήστε το κουμπί on/off για να δημιουργήσετε σύνδεση με τη μονάδα μωρού.

Ερώτηση	Απάντηση
	Ενδέχεται οι μη επαναφορτιζόμενες μπαταρίες της μονάδας μωρού να έχουν αδειάσει και η μονάδα μωρού να μην είναι συνδεδεμένη στην πρίζα. Αντικαταστήστε τις μη επαναφορτιζόμενες μπαταρίες ή συνδέστε τη μονάδα μωρού στην πρίζα. Στη συνέχεια, πατήστε το κουμπί on/off για να πραγματοποιήσετε σύνδεση με τη μονάδα γονέα.
	Ενδέχεται η μονάδα μωρού και η μονάδα γονέα να βρίσκονται εκτός εμβέλειας ή μία από την άλλη. Μετακινήστε τη μονάδα γονέα πιο κοντά στη μονάδα μωρού, αλλά όχι πιο κοντά από 1 μέτρο/3 πόδια.
	Εάν η λυχνία LINK στη μονάδα γονέα δεν έχει αρχίσει ακόμα να αναβοσβήνει, χρησιμοποιήστε τη λειτουργία επαναφοράς για να επαναφέρετε τις μονάδες στις προεπιλεγμένες ρυθμίσεις τους.
Γιατί η λυχνία LINK στη μονάδα γονέα αναβοσβήνει κόκκινη;	Η μονάδα μωρού και η μονάδα γονέα είναι εκτός εμβέλειας ή μια από την άλλη. Μετακινήστε τη μονάδα γονέα πιο κοντά στη μονάδα μωρού.
	Ενδέχεται η μονάδα μωρού να είναι απενεργοποιημένη. Ενεργοποιήστε τη μονάδα μωρού.
Γιατί η λυχνία μπαταρίας στη μονάδα μωρού αναβοσβήνει κόκκινη;	Η ισχύς των μη επαναφορτιζόμενων μπαταριών της μονάδας μωρού είναι χαμηλή. Αντικαταστήστε τις μη επαναφορτιζόμενες μπαταρίες ή συνδέστε τη μονάδα μωρού στην πρίζα (δείτε το κεφάλαιο 'Προετοιμασία για χρήση').
Γιατί ακούγεται ένα ηχητικό σήμα από τη μονάδα γονέα;	Εάν ακούγεται ένα ηχητικό σήμα από τη μονάδα γονέα ενώ η λυχνία LINK αναβοσβήνει κόκκινη, έχει χαθεί η σύνδεση με τη μονάδα μωρού. Μετακινήστε τη μονάδα γονέα πιο κοντά στη μονάδα μωρού.
	Εάν από τη μονάδα γονέα ακούγεται ένα ηχητικό σήμα και η λυχνία μπαταρίας είναι κόκκινη, τότε η ισχύς των επαναφορτιζόμενων μπαταριών της μονάδας γονέα είναι χαμηλή. Επαναφορτίστε τις μπαταρίες.
	Ενδέχεται η μονάδα μωρού να είναι απενεργοποιημένη. Ενεργοποιήστε τη μονάδα μωρού.
Γιατί η συσκευή παράγει έναν διαπεραστικό ήχο;	Ενδέχεται οι μονάδες να βρίσκονται πολύ κοντά ή μία στην άλλη. Φροντίστε η μονάδα γονέα και η μονάδα μωρού να βρίσκονται σε απόσταση τουλάχιστον 1 μέτρου/3 ποδιών ή μία από την άλλη.
	Ενδέχεται η ένταση του ήχου στη μονάδα γονέα να έχει ρυθμιστεί σε πολύ υψηλό επίπεδο. Μειώστε την ένταση του ήχου στη μονάδα γονέα.
Γιατί δεν ακούγεται ήχος/Γιατί δεν ακούγεται το κλάμα του μωρού μου;	Ενδέχεται η ένταση του ήχου στη μονάδα γονέα να έχει ρυθμιστεί σε πολύ χαμηλό επίπεδο ή ο ήχος να έχει απενεργοποιηθεί. Αυξήστε την ένταση ήχου στη μονάδα γονέα.

Ερώτηση	Απάντηση
	<p>Ενδέχεται η ευαισθησία του μικροφώνου της μονάδας μωρού να έχει ρυθμιστεί σε πολύ χαμηλό επίπεδο. Αυξήστε το επίπεδο ευαισθησίας του μικροφώνου με το κουμπί SENSITIVITY (Ευαισθησία) της μονάδας γονέα.</p> <p>Ενδέχεται η μονάδα μωρού και η μονάδα γονέα να βρίσκονται εκτός εμβέλειας η μία από την άλλη. Μειώστε την απόσταση μεταξύ τους.</p>
Γιατί η μονάδα γονέα αντιδρά τόσο γρήγορα σε άλλους ήχους;	<p>Η μονάδα μωρού ανιχνεύει και άλλους ήχους εκτός από αυτούς που ακούγονται από το μωρό σας. Μετακινήστε τη μονάδα μωρού πιο κοντά στο μωρό (αλλά διατηρήστε την ελάχιστη απόσταση του 1 μέτρου/3 ποδιών).</p> <p>Ενδέχεται η ευαισθησία του μικροφώνου της μονάδας μωρού να έχει ρυθμιστεί σε πολύ υψηλό επίπεδο. Μειώστε το επίπεδο ευαισθησίας του μικροφώνου με το κουμπί SENSITIVITY (Ευαισθησία) της μονάδας γονέα.</p>
Γιατί η μονάδα γονέα αντιδρά με τόση καθυστέρηση στο κλάμα του μωρού;	<p>Ενδέχεται η ευαισθησία του μικροφώνου της μονάδας μωρού να έχει ρυθμιστεί σε πολύ χαμηλό επίπεδο. Αυξήστε το επίπεδο ευαισθησίας του μικροφώνου με το κουμπί SENSITIVITY (Ευαισθησία) της μονάδας γονέα.</p>
Γιατί αποφορτίζονται τόσο γρήγορα οι μη επαναφορτιζόμενες μπαταρίες της μονάδας μωρού;	<p>Ενδέχεται η ευαισθησία του μικροφώνου της μονάδας μωρού να έχει ρυθμιστεί σε πολύ υψηλό επίπεδο, με αποτέλεσμα η μονάδα μωρού να εκπέμπει πιο συχνά. Μειώστε το επίπεδο ευαισθησίας του μικροφώνου με το κουμπί SENSITIVITY (Ευαισθησία) της μονάδας γονέα.</p> <p>Ενδέχεται η ένταση του ήχου της μονάδας μωρού να έχει ρυθμιστεί σε πολύ υψηλό επίπεδο, με αποτέλεσμα η μονάδα μωρού να καταναλώνει πολύ ενέργεια. Μειώστε την ένταση του ήχου της μονάδας μωρού.</p>
	<p>Ενδέχεται να έχετε ενεργοποιήσει το νυχτερινό φως. Εάν θέλετε να χρησιμοποιήσετε το νυχτερινό φως, σας συνιστούμε να λειτουργήσετε τη μονάδα μωρού με ρεύμα.</p>
Γιατί ο χρόνος φόρτισης της μονάδας γονέα υπερβαίνει τις 8 ώρες;	<p>Ενδέχεται η μονάδα γονέα να έχει ενεργοποιηθεί κατά τη φόρτιση. Απενεργοποιήστε τη μονάδα γονέα κατά τη διάρκεια της φόρτισης.</p>
Η καθορισμένη εμβέλεια λειτουργίας του βρεφικού μόνιτορ είναι 330 μέτρα/1000 πόδια. Γιατί το δικό μου βρεφικό μόνιτορ καλύπτει πολύ μικρότερη απόσταση από την καθορισμένη;	<p>Η καθορισμένη εμβέλεια ισχύει μόνο για υπαίθριους εξωτερικούς χώρους. Μέσα στο σπίτι, η εμβέλεια λειτουργίας περιορίζεται από τον αριθμό και τον τύπο των τοίχων ή/και ταβανιών που παρεμβάλλονται. Στο εσωτερικό του σπιτιού, η εμβέλεια λειτουργίας είναι μέχρι 50 μέτρα/150 πόδια.</p>



Ερώτηση	Απάντηση
<p>Γιατί κατά διαστήματα χάνεται η σύνδεση; Γιατί παρατηρούνται διακοπές στον ήχο;</p>	<p>Η μονάδα μωρού και η μονάδα γονέα βρίσκονται μάλλον κοντά στα όρια της εμβέλειας λειτουργίας. Αλλάξτε θέση ή μειώστε την απόσταση μεταξύ των μονάδων. Σημειώστε ότι κάθε φορά χρειάζονται περίπου 30 δευτερόλεπτα μέχρι να επιτευχθεί σύνδεση.</p>
<p>Τι συμβαίνει σε περίπτωση διακοπής ρεύματος;</p>	<p>Εάν η μονάδα γονέα είναι επαρκώς φορτισμένη, συνεχίζει να λειτουργεί σε περίπτωση διακοπής ρεύματος, είτε είναι συνδεδεμένη στο μετασχηματιστή είτε όχι. Εάν υπάρχουν μπαταρίες μέσα στη μονάδα μωρού, θα συνεχίσει και αυτή να λειτουργεί σε περίπτωση διακοπής ρεύματος.</p>
<p>Είναι ασφαλές το βρεφικό μόνιτορ από τις παρεμβολές και τη πιθανότητα κάποιος να ωτακουστήσει;</p>	<p>Η τεχνολογία DECT του συγκεκριμένου βρεφικού μόνιτορ εγγυάται μηδενική παρεμβολή από άλλη συσκευή και προστασία από ωτακουστές.</p>
<p>Υποτίθεται ότι ο χρόνος λειτουργίας της μονάδας γονέα είναι τουλάχιστον 24 ώρες. Γιατί ο χρόνος λειτουργίας της δικής μου μονάδας γονέα είναι μικρότερος;</p>	<p>Μετά την πρώτη φόρτιση της μονάδας γονέα, ο χρόνος λειτουργίας είναι μικρότερος από 24 ώρες. Η πλήρης απόδοση των επαναφορτιζόμενων μπαταριών θα είναι διαθέσιμη μόνο μετά από τέσσερις τουλάχιστον φορές φόρτισης και αποφόρτισης.</p>
	<p>Ενδέχεται η ένταση του ήχου της μονάδας γονέα να έχει ρυθμιστεί σε πολύ υψηλό επίπεδο, με αποτέλεσμα να καταναλώνεται περισσότερη ενέργεια. Μειώστε την ένταση του ήχου στη μονάδα γονέα.</p>
	<p>Ενδέχεται η ευαισθησία του μικροφώνου της μονάδας μωρού να έχει ρυθμιστεί σε πολύ υψηλό επίπεδο, με αποτέλεσμα η μονάδα γονέα να καταναλώνει πολύ ενέργεια. Μειώστε το επίπεδο ευαισθησίας του μικροφώνου με το κουμπί SENSITIVITY (Ευαισθησία) της μονάδας γονέα.</p>
<p>Γιατί δεν ανάβει η λυχνία μπαταρίας στη μονάδα γονέα όταν ξεκινά η επαναφόρτιση της μονάδας γονέα;</p>	<p>Ενδέχεται να χρειαστούν μερικά λεπτά μέχρι να ανάψει η λυχνία μπαταρίας όταν φορτίζετε τη μονάδα γονέα για πρώτη φορά ή μετά από μεγάλο διάστημα μη χρήσης.</p>

Introducción



Enhorabuena por la compra de este producto y bienvenido a Philips AVENT. Para sacar el mayor partido de la asistencia que Philips le ofrece, registre su producto en www.philips.com/welcome. Philips AVENT se dedica a la fabricación de productos fiables para el cuidado del bebé, que proporcionen a los padres la tranquilidad que necesitan. Este vigilabebés de Philips AVENT permite vigilar al bebé de forma continua y oírle con claridad sin ruidos que interfieran. La tecnología DECT garantiza CERO interferencias de otros dispositivos inalámbricos, y una señal nítida entre la unidad del bebé y la unidad de padres.

Descripción general (fig. 1)

A Unidad de padres

- 1 Botón de encendido/apagado 
- 2 Ranura para la pinza para cinturón
- 3 Botón del intercomunicador (TALK)
- 4 Botón de sensibilidad (SENSITIVITY)
- 5 Pinza para cinturón
- 6 Piloto de conexión (LINK)
- 7 Micrófono
- 8 Altavoz
- 9 Botones de volumen +/-
- 10 Piloto de las pilas 
- 11 Pilotos de nivel de sonido
- 12 Compartimento para pilas recargables
- 13 Tapa del compartimento para pilas recargables
- 14 Pilas recargables (incluidas)
- 15 Adaptador
- 16 Clavija para el cargador de la unidad de padres
- 17 Toma para la clavija del aparato pequeño

B Unidad del bebé

- 1 Botón de encendido/apagado 
- 2 Botón de localización (PAGE)
- 3 Botón de luz de compañía 
- 4 Botones de volumen +/-
- 5 Piloto de encendido
- 6 Piloto de las pilas 
- 7 Micrófono
- 8 Altavoz
- 9 Adaptador
- 10 Clavija del aparato grande
- 11 Toma para la clavija para la unidad del bebé
- 12 Pilas no recargables (no incluidas)
- 13 Compartimento para pilas no recargables
- 14 Tapa del compartimento para pilas no recargables

Importante

Antes de usar el aparato, lea atentamente este manual de usuario y consérvelo por si necesitara consultarlo en el futuro.

Peligro

- No sumerja nunca ninguna parte del vigilabebés en agua u otros líquidos.

Advertencia

- Antes de enchufarlo, compruebe si el voltaje indicado en los adaptadores de la unidad del bebé y de la unidad de padres se corresponde con el voltaje de la red local.
- Utilice sólo el adaptador que se suministra para conectar la unidad del bebé a la red.
- Utilice sólo el adaptador que se suministra para cargar la unidad de padres.
- Los adaptadores contienen un transformador. No corte los adaptadores para sustituirlos por otras clavijas, ya que se producirán situaciones de peligro.
- Si los adaptadores están dañados, sustitúyalos siempre por otros del modelo original para evitar situaciones de peligro. Para conocer el tipo adecuado, consulte el capítulo "Sustitución".
- No utilice nunca el vigilabebés en lugares húmedos o cerca del agua.
- No abra nunca la carcasa de la unidad del bebé o de la unidad de padres (excepto los compartimentos de las pilas), con el fin de evitar descargas eléctricas.
- Este aparato no debe ser usado por personas (adultos o niños) con su capacidad física, psíquica o sensorial reducida, ni por quienes no tengan los conocimientos y la experiencia necesarios, a menos que sean supervisados o instruidos acerca del uso del aparato por una persona responsable de su seguridad.
- Asegúrese de que los niños no jueguen con este aparato.

Precaución

- Utilice y guarde el aparato a una temperatura entre 10 °C y 40 °C.
- No exponga la unidad de padres ni la unidad del bebé a temperaturas extremadamente bajas o altas ni al contacto directo con la luz del sol.
- Mantenga siempre la unidad del bebé y el cable fuera del alcance del bebé (a 1 metro de distancia como mínimo).
- No coloque nunca la unidad del bebé en el interior de la cuna o el parque.
- No cubra nunca la unidad de padres ni la unidad del bebé (por ejemplo, con una toalla o una manta).
- Ponga siempre pilas no recargables del tipo adecuado en la unidad del bebé.
- Ponga siempre pilas recargables del tipo correcto en la unidad de padres.
- Si coloca la unidad de padres junto a un transmisor u otro aparato DECT (por ejemplo, un teléfono DECT), se puede perder la conexión con la unidad del bebé.

General

- El objetivo de este vigilabebés es servir de ayuda. En ningún caso sustituye la supervisión responsable y adecuada por parte de un adulto, y no debe utilizarse como tal.

Campos electromagnéticos (CEM)

Este aparato Philips AVENT cumple todos los estándares sobre campos electromagnéticos (CEM). Si se utiliza correctamente y de acuerdo con las instrucciones de este manual, el aparato se puede usar de forma segura según los conocimientos científicos disponibles hoy en día.

Preparación para su uso**Unidad del bebé**

Puede utilizar la unidad del bebé conectada a la red eléctrica o con pilas no recargables. Recomendamos que utilice pilas no recargables aunque vaya a utilizar la unidad conectada a la red eléctrica. De esta manera se garantiza una alimentación de reserva que se activa automáticamente en caso de producirse un corte del suministro eléctrico.

Funcionamiento conectado a la red

- 1** Enchufe la clavija para la unidad del bebé a ésta, y conecte el adaptador a la red (fig. 2).
- El piloto de encendido se ilumina.

Funcionamiento con pilas no recargables

La unidad del bebé funciona con 4 pilas R6 AA de 1,5 V (no incluidas). Recomendamos usar pilas Philips LR6 PowerLife.

No utilice pilas recargables, ya que la unidad del bebé no tiene una función de carga.

Desenchufe la unidad del bebé y, cuando vaya a poner las pilas no recargables, asegúrese de que sus manos y la unidad estén secas.

1 Quite la tapa del compartimento para pilas no recargables. (fig. 3)

2 Inserte cuatro pilas no recargables (fig. 4).

Nota: Asegúrese de que los polos + y - estén en la posición correcta.

3 Vuelva a colocar la tapa. (fig. 5)

Nota: Cuando las pilas se estén agotando, el piloto de las pilas de la unidad del bebé parpadeará en rojo.

Unidad de padres

Funcionamiento con pilas recargables

La unidad de padres viene con dos pilas AAA NiMH de 900 mAh.

Cargue la unidad de padres antes de utilizarla por primera vez o cuando el piloto de las pilas indique que las pilas se están agotando. El piloto de las pilas parpadeará en rojo cuando se estén agotando. El piloto empieza a parpadear en rojo 30 minutos antes de que las pilas se agoten completamente.

Nota: Si las pilas están completamente descargadas, la unidad de padres se apaga automáticamente y pierde el contacto con la unidad del bebé.

1 Quite la tapa del compartimento para pilas recargables (fig. 6).

2 Inserte las pilas recargables (fig. 7).

Nota: Asegúrese de que los polos + y - de las pilas estén en la posición correcta.

3 Vuelva a colocar la tapa. (fig. 8).

4 Enchufe la clavija del aparato pequeño a la unidad de padres y conecte el adaptador a la red (fig. 9).

5 Deje la unidad de padres conectada a la red hasta que las pilas estén completamente cargadas.

- ▶ Durante la carga el piloto de las pilas permanece encendido en rojo.
- ▶ Cuando las pilas están completamente cargadas, el piloto de las pilas se enciende en verde de forma continua.
- Cuando cargue la unidad de padres por primera vez o después de no haberla utilizado durante mucho tiempo, apáguela y cárguela al menos durante 10 horas seguidas.
- El aparato normalmente tarda 8 horas en cargarse, pero puede tardar más si la unidad de padres está encendida durante la carga. Para que el tiempo de carga sea lo más breve posible, apague la unidad de padres durante la carga.
- Una vez que las pilas se han cargado por completo, la unidad de padres se puede utilizar sin cable durante al menos 24 horas.

Nota: Al cargar por primera vez la unidad de padres, el tiempo de funcionamiento será inferior a 24 horas. Las pilas sólo alcanzan su capacidad máxima después de haberlas cargado y descargado cuatro veces.

Nota: Cuando la unidad de padres no está conectada a la red o incluso cuando está apagada, las pilas se van descargando gradualmente.

Uso del aparato

- 1 Coloque la unidad de padres y la unidad del bebé en la misma habitación para probar la conexión (fig. 10).

Coloque la unidad del bebé a una distancia de al menos 1 metro de la unidad de padres.

- 2 Mantenga pulsado el botón de encendido/apagado \odot de la unidad del bebé hasta que el piloto verde de encendido se ilumine. (fig. 11)

Nota: El piloto de encendido siempre se ilumina en verde, aunque no haya conexión con la unidad de padres.

- La luz de compañía se enciende brevemente y se apaga de nuevo.
 - El piloto de las pilas ⏻ se enciende brevemente y se apaga de nuevo. (fig. 12)
- 3 Mantenga pulsado el botón de encendido/apagado \odot de la unidad de padres hasta que los pilotos de nivel de sonido se enciendan brevemente. (fig. 13)
 - El piloto de las pilas se enciende brevemente (fig. 14).
 - El piloto LINK parpadea en color rojo. (fig. 15)
 - El piloto LINK de la unidad de padres cambia a color verde y se queda encendido de forma continua cuando se ha establecido una conexión entre la unidad del bebé y la unidad de padres (fig. 16).
 - Si no se ha establecido conexión, el piloto LINK de la unidad de padres deja de parpadear y se ilumina en rojo. La unidad de padres emite un pitido cada cierto tiempo (fig. 17)

Colocación del vigilabebés

- 1 Coloque la unidad del bebé a menos de 1 metro de distancia del bebé (fig. 18).
- 2 Coloque la unidad de padres dentro del alcance de funcionamiento de la unidad del bebé. Compruebe que se encuentra a más de 1 metro de distancia de la unidad del bebé para evitar la retroalimentación acústica (fig. 19).

Si desea obtener más información sobre el alcance de funcionamiento, consulte la sección "Alcance de funcionamiento".

Alcance de funcionamiento

El alcance de funcionamiento del vigilabebés es de 330 metros al aire libre. En función del entorno y de otros factores de interferencia, este alcance puede ser menor. En interiores, el alcance de funcionamiento es de 50 metros.

Materiales secos	Grosor del material	Pérdida de alcance
Madera, yeso, cartón, cristal (sin metal, cables o plomo)	< 30 cm	0 - 10%
Ladrillo, madera contrachapada	< 30 cm	5 - 35%
Hormigón armado	< 30 cm	30 - 100%
Rejillas o barras metálicas	< 1 cm	90 - 100%
Láminas de metal o aluminio	< 1 cm	100%

En el caso de materiales húmedos, la pérdida de alcance puede ser de hasta el 100%.

Características

Ajuste del volumen del altavoz

- 1 Pulse los botones de volumen + o – de la unidad del bebé hasta alcanzar el nivel deseado. (fig. 20)

Nota: Sólo necesita ajustar el volumen de la unidad del bebé cuando utiliza la función de intercomunicador (consulte más abajo).

- 2 Pulse los botones de volumen + o – de la unidad de padres hasta alcanzar el nivel deseado (fig. 21).

Nota: Si el ajuste de volumen es muy alto, las unidades consumen más energía.

Función de intercomunicador

Puede utilizar el botón TALK de la unidad de padres para hablar al bebé (por ejemplo, para tranquilizarle).



- 1 Mantenga pulsado el botón TALK y hable por el micrófono con claridad a una distancia de 15-30 cm (fig. 22).
- ▶ El piloto verde LINK comienza a parpadear.
- 2 Cuando haya terminado de hablar, suelte el botón TALK.

Pilotos de nivel de sonido

La unidad de padres controla permanentemente el nivel de sonido de la habitación del bebé y los pilotos de nivel de sonido le indican si hay alguna actividad. Si el bebé llora, verá que los pilotos de nivel de sonido se iluminan en la unidad de padres.

- Mientras la unidad del bebé no detecte ningún sonido, todos los pilotos de nivel de sonido de la unidad de padres permanecerán apagados.
- Cuando la unidad del bebé recoge un sonido, se encienden uno o varios pilotos de nivel de sonido en la unidad de padres. El número de pilotos que se encienden depende del volumen del sonido recogido por la unidad del bebé.

Luz de compañía

- 1 Pulse el botón de luz de compañía  de la unidad del bebé para encender la luz de compañía. (fig. 23)
- 2 Vuelva a pulsar el botón de luz de compañía  para apagarla.
- ▶ La luz de compañía se atenúa gradualmente antes de apagarse por completo.

Consejo: Cuando utilice la unidad del bebé con pilas no recargables, apague la luz de compañía. De esta manera ahorrará energía.

Localización de la unidad de padres

Si no sabe dónde ha dejado la unidad de padres y tiene el volumen apagado, puede utilizar el botón PAGE (localización) de la unidad del bebé para localizarla.

Nota: La función de localización sólo está disponible si la unidad de padres está encendida.

- 1 Pulse el botón PAGE de la unidad del bebé (fig. 24).
- ▶ La unidad de padres emite un tono de aviso de localización.
- 2 Para detener el tono de aviso de localización, vuelva a pulsar el botón PAGE o pulse cualquier botón de la unidad de padres.

Alerta de fuera de alcance

Cuando la unidad de padres está fuera del alcance de la unidad del bebé, la unidad de padres emite un pitido cada cierto tiempo. El piloto LINK de la unidad de padres parpadea en rojo.

Nota: El piloto LINK de la unidad de padres también parpadea en rojo cuando la unidad del bebé está apagada.

Sensibilidad del micrófono

Puede ajustar la sensibilidad del micrófono de la unidad del bebé al nivel deseado con el botón SENSITIVITY de la unidad de padres. Sólo puede cambiar la sensibilidad del micrófono si hay conexión entre la unidad del bebé y la unidad de padres, es decir; cuando el piloto LINK de la unidad de padres se ilumina en verde de manera continua.

- 1** Pulse brevemente el botón SENSITIVITY de la unidad de padres (fig. 25).
 - Los pilotos de nivel de sonido se iluminan durante unos 2 segundos para indicar el nivel de sensibilidad actual.
- 2** Pulse brevemente los botones de volumen + y – de la unidad de padres hasta alcanzar el nivel deseado de sensibilidad del micrófono de la unidad del bebé.
 - un piloto encendido = nivel de sensibilidad mínimo
 - todos los pilotos encendidos = nivel de sensibilidad máximo

Nota: Cuando el nivel de sensibilidad del micrófono de la unidad del bebé es alto, recoge más sonidos y, por tanto, transmite más frecuentemente. Como resultado, las unidades consumen más energía.

Función de reinicio

Esta función permite restablecer en la unidad de padres y en la del bebé los ajustes predeterminados. Puede utilizar esta función si se produce algún problema que no pueda solucionar siguiendo las recomendaciones del capítulo "Preguntas más frecuentes". Cada unidad debe restablecerse por separado.

- 1** Pulse el botón de encendido/apagado para apagar la unidad de padres. Quite la clavija pequeña de la unidad de padres y desconecte el adaptador de la red (fig. 13).
- 2** Mantenga pulsado el botón de bajar volumen (-). Enchufe la clavija del aparato pequeño a la unidad de padres y conecte el adaptador a la red (fig. 26).
- 3** Espere a que la unidad de padres termine de reiniciarse automáticamente con sus ajustes predeterminados antes de soltar el botón de bajar volumen (-).
- 4** Siga el mismo procedimiento para reiniciar la unidad del bebé.

Ajustes predeterminados

Unidad de padres

- Volumen del altavoz: 1
- Sensibilidad del micrófono: 3

Unidad del bebé

- Volumen del altavoz: medio
- Luz de compañía: apagada

Accesorios

Pinza para cinturón

Si las pilas de la unidad de padres tienen carga suficiente, podrá llevar la unidad consigo dentro y fuera de la casa fijándosela al cinturón con la pinza. Así podrá vigilar al bebé mientras se desplaza de un lado a otro.

Cómo poner la pinza para cinturón

- 1** Encaje la pinza para cinturón en la unidad de padres (fig. 27).

Cómo quitar la pinza para cinturón

- 1** Tire de la pinza para sacarla de la unidad de padres.

Limpieza y mantenimiento

No sumerja la unidad de padres ni la del bebé en agua ni las lave bajo el grifo.

No utilice aerosoles ni líquidos de limpieza.

1 Desenchufe la unidad del bebé o la unidad de padres si están enchufadas a la red.

2 Limpie la unidad de padres y la unidad del bebé con un paño húmedo.

Asegúrese de que las unidades estén completamente secas antes de conectarlas a la red.

3 Limpie los adaptadores con un paño seco.

Almacenamiento

- Si no va a utilizar el vigilabebés durante un periodo de tiempo prolongado, quite las pilas no recargables de la unidad del bebé y las pilas recargables de la unidad de padres. Guarde la unidad de padres, la unidad del bebé, la unidad del bebé y los adaptadores en un lugar fresco y seco.

Sustitución

Unidad del bebé

Pilas

Sustituya las pilas no recargables de la unidad del bebé únicamente por cuatro pilas R6 AA de 1,5V.

Nota: Le recomendamos que utilice pilas no recargables de Philips.

Adaptador

Sustituya el adaptador de la unidad del bebé únicamente por otro del modelo original. Puede solicitar un adaptador nuevo a su distribuidor o a un centro de servicio Philips.

- Sólo en el Reino Unido: BD075040D
- En otros países: VD075040D

Unidad de padres

Pilas

Sustituya las pilas recargables de la unidad de padres únicamente por dos pilas AAA NiMH de 900 mAh.

Nota: Le recomendamos que utilice pilas recargables Philips.

Adaptador

Sustituya el adaptador de la unidad de padres únicamente por otro del modelo original. Puede solicitar un adaptador nuevo a su distribuidor o a un centro de servicio Philips.

- Sólo en el Reino Unido: BD045040D
- En otros países: VD045040D

Medio ambiente

- Al final de su vida útil, no tire el aparato junto con la basura normal del hogar. Llévelo a un punto de recogida oficial para su reciclado. De esta manera ayudará a conservar el medio ambiente (fig. 28).
- Las pilas recargables y no recargables contienen sustancias que pueden contaminar el medio ambiente. No tire las pilas recargables, ni las pilas no recargables junto con la basura normal del hogar; deposítelas en un punto de recogida oficial para pilas. Quite siempre las pilas recargables y no recargables antes de deshacerse del aparato, y llévelo a un punto de recogida oficial.

Garantía y servicio

Si necesita información o si tiene algún problema, visite la página Web de Philips AVENT en www.philips.com/AVENT, o póngase en contacto con el Servicio de Atención al Cliente de Philips en su país (hallará el número de teléfono en el folleto de la garantía mundial). Si no hay Servicio de Atención al Cliente de Philips en su país, diríjase a su distribuidor local Philips.

Preguntas más frecuentes

En este capítulo se exponen las preguntas más frecuentes sobre el aparato. Si no encuentra la respuesta a su pregunta, póngase en contacto con el Servicio de Atención al Cliente de su país.

Pregunta	Respuesta
¿Por qué no se ilumina el piloto de encendido de la unidad del bebé y el piloto LINK de la unidad de padres cuando pulso los botones de encendido/apagado?	Es posible que se hayan agotado las pilas recargables de la unidad de padres y la unidad no esté conectada a la red. Enchufe la clavija del aparato pequeño a la unidad de padres y conecte el adaptador a la red. Luego pulse el botón de encendido/apagado para establecer la conexión con la unidad del bebé.
	Es posible que las pilas no recargables de la unidad del bebé estén descargadas y la unidad no esté conectada a la red. Sustituya las pilas no recargables o conecte la unidad del bebé a la red. Luego, pulse el botón de encendido/apagado para establecer la conexión con la unidad de padres.
	Puede que la unidad del bebé y la unidad de padres estén fuera del alcance de funcionamiento. Acerque la unidad de padres a la de bebé, pero no a menos de 1 metro.
	Si aun así el piloto LINK de la unidad de padres no comienza a parpadear; utilice la función de reinicio para restablecer los ajustes predeterminados en ambas unidades.
¿Por qué el piloto LINK de la unidad de padres parpadea en rojo?	La unidad del bebé y la unidad de padres están fuera del alcance de funcionamiento. Acerque la unidad de padres a la del bebé.
	Es posible que la unidad del bebé esté apagada. Enciéndala.
¿Por qué el piloto de la batería de la unidad del bebé parpadea en rojo?	Las pilas no recargables de la unidad del bebé se están agotando. Cambie las pilas no recargables o enchufe la unidad del bebé a la red (consulte el capítulo "Preparación para su uso").
¿Por qué la unidad de padres emite un pitido?	Si la unidad de padres emite un pitido mientras el piloto LINK parpadea en rojo, se ha perdido la conexión con la unidad del bebé. Acerque la unidad de padres a la unidad del bebé.
	Si la unidad de padres emite un pitido y el piloto de las pilas está en rojo, las pilas recargables de la unidad de padres se están agotando. Recargue las pilas.
	Es posible que la unidad del bebé esté apagada. Enciéndala.

Pregunta	Respuesta
¿Por qué emite el aparato un sonido agudo?	Es posible que las unidades estén demasiado cerca la una de la otra. Compruebe que la separación entre la unidad de padres y la unidad del bebé es superior a 1 metro.
	Es posible que el ajuste de volumen de la unidad de padres sea demasiado alto. Baje el volumen de la unidad de padres.
¿Por qué no se oye ningún sonido? ¿Por qué no se oye llorar al bebé?	Es posible que el nivel de volumen de la unidad de padres sea demasiado bajo o que esté apagado. Suba el volumen de la unidad de padres.
	Es posible que el nivel de sensibilidad del micrófono de la unidad del bebé esté demasiado bajo. Aumente el nivel de sensibilidad del micrófono con el botón SENSITIVITY de la unidad de padres.
	Es posible que la unidad del bebé y la unidad de padres estén fuera del alcance de funcionamiento. Reduzca la distancia entre las unidades.
¿Por qué la unidad de padres reacciona tan rápidamente a otros sonidos?	La unidad del bebé recoge también otros sonidos aparte de los del bebé. Aproxime la unidad del bebé al bebé (pero manteniendo una distancia mínima de 1 metro).
	Es posible que el nivel de sensibilidad del micrófono de la unidad del bebé esté demasiado alto. Reduzca el nivel de sensibilidad del micrófono con el botón SENSITIVITY de la unidad de padres.
¿Por qué la unidad de padres reacciona tan lentamente al llanto del bebé?	Es posible que el nivel de sensibilidad del micrófono de la unidad del bebé esté demasiado bajo. Aumente el nivel de sensibilidad del micrófono con el botón SENSITIVITY de la unidad de padres.
¿Por qué se agotan tan rápidamente las pilas no recargables de la unidad del bebé?	Es posible que el ajuste del nivel de sensibilidad del micrófono de la unidad del bebé sea demasiado alto y esto hace que la unidad del bebé transmita más frecuentemente. Reduzca el nivel de sensibilidad del micrófono con el botón SENSITIVITY de la unidad de padres.
	Es posible que el ajuste de volumen de la unidad del bebé sea demasiado alto, y esto hace que la unidad del bebé consuma mucha más energía. Baje el volumen de la unidad del bebé.
	Puede que haya encendido la luz de compañía. Si desea utilizar la luz de compañía, le recomendamos que utilice la unidad del bebé enchufada a la red.
¿Por qué la unidad de padres tarda más de 8 horas en cargarse?	Es posible que la unidad de padres esté encendida durante el proceso de carga. Apáguela durante el proceso de carga.

Pregunta	Respuesta
El alcance de funcionamiento especificado para el vigilabebés es de 330 metros. ¿Por qué el alcance de mi vigilabebés es mucho menor?	El alcance especificado es válido sólo en exteriores y al aire libre. En interiores, el alcance de funcionamiento está limitado por el número y tipo de paredes y/o techos que se encuentren entre las dos unidades. En interiores, el alcance puede ser de hasta 50 metros.
¿Por qué se pierde la conexión de vez en cuando? ¿Por qué hay interrupciones de sonido?	Es posible que la unidad del bebé y la unidad de padres estén fuera de los límites del alcance de funcionamiento. Pruebe en una ubicación diferente o reduzca la distancia entre las unidades. Tenga en cuenta que cada conexión entre las unidades tarda 30 segundos en establecerse.
¿Qué sucede si hay un corte en el suministro eléctrico?	Si la unidad de padres tiene carga suficiente, continúa funcionando durante un corte del suministro eléctrico, tanto si está conectada al adaptador como si no. Si la unidad del bebé tiene pilas y se produce un corte del suministro eléctrico, la unidad seguirá funcionando.
¿Está protegido el vigilabebés contra escuchas e interferencias?	La tecnología DECT de este vigilabebés garantiza la eliminación de escuchas e interferencias de otros equipos.
Se supone que el tiempo de funcionamiento de la unidad de padres es de 24 horas. ¿Por qué el de mi unidad de padres es menor?	Al cargar por primera vez la unidad de padres, el tiempo de funcionamiento será inferior a 24 horas. Las pilas recargables sólo alcanzan su capacidad máxima después de haberlas cargado y descargado al menos cuatro veces.
	Es posible que el ajuste de volumen de la unidad de padres sea demasiado alto y esto hace que la unidad de padres consuma mucha energía. Baje el volumen de la unidad de padres.
	Es posible que el ajuste del nivel de sensibilidad del micrófono de la unidad del bebé sea demasiado alto, y esto hace que la unidad de padres consuma mucha energía. Reduzca el nivel de sensibilidad del micrófono con el botón SENSITIVITY de la unidad de padres.
¿Por qué no se enciende el piloto de las pilas de la unidad de padres cuando comienzo a recargarla?	Es posible que el piloto de las pilas de la unidad de padres tarde unos minutos en encenderse cuando la cargue por primera vez o después de no haberla utilizado durante mucho tiempo.



Johdanto

Onnittelut ostoksestasi ja tervetuloa Philips AVENT -tuotteiden käyttäjäksi! Hyödynnä Philipsin tuki ja rekisteröi tuotteesi osoitteessa www.philips.com/welcome.



Philips AVENT on sitoutunut valmistamaan turvallisia tuotteita, joihin vanhemmat voivat luottaa. Tämän Philips AVENT -itkuhälyttimen ansiosta voit olla rauhallisin mielin kellon ympäri, sillä kuulet lapsesi selvästi ilman häiriöääniä. DECT-tekniikka takaa, ettei laite ota häiriötä muista langattomista laitteista, vaan lapsen ja vanhemman yksikön välinen signaali on erittäin selkeä.

Laitteen osat (Kuva 1)

A Vanhemman yksikkö

- 1 Käynnistyspainike 
- 2 Vyöpidikkeen paikka
- 3 TALK-puhepainike
- 4 SENSITIVITY-herkkyyspainike
- 5 Vyöpidike
- 6 Yhteyden merkkivalo
- 7 Mikrofoni
- 8 Kaiutin
- 9 Äänenvoimakkuuspainikkeet +/-
- 10 Akun merkkivalo 
- 11 Äänenvoimakkuuden merkkivalot
- 12 Akkulokero
- 13 Akkulokeron kansi
- 14 Akut (vakiovaruste)
- 15 Latauslaite
- 16 Pieni liitin
- 17 Liitäntä pienelle liittimelle

B Lapsen yksikkö

- 1 Käynnistyspainike 
- 2 PAGE-hakupainike
- 3 Yövalopainike 
- 4 Äänenvoimakkuuspainikkeet (+/-)
- 5 Virran merkkivalo
- 6 Akun merkkivalo 
- 7 Mikrofoni
- 8 Kaiutin
- 9 Latauslaite
- 10 Suuri liitin
- 11 Liitäntä suurelle liittimelle
- 12 Paristot (ei mukana)
- 13 Paristolokero
- 14 Paristolokeron kansi

Tärkeää

Lue tämä käyttöopas huolellisesti ennen käyttöä ja säilytä se vastaisen varalle.

Vaara

- Älä upota mitään itkuhälyttimen osaa veteen tai muuhun nesteeseen.

Tärkeää

- Tarkista, että lapsen ja vanhemman yksiköiden latauslaitteen pohjassa oleva jännitemerkintä vastaa paikallista verkkojännitettä, ennen kuin liität laitteen pistorasiaan.

- Kytke lapsen yksikkö verkkovirtaan ainoastaan toimitetulla latauslaitteella.
- Lataa vanhemman yksikön akku ainoastaan toimitetulla latauslaitteella.
- Latauslaite sisältää jännitemuuntajan. Älä vaihda latauslaitteen tilalle toisenlaista pistoketta, sillä se saattaa aiheuttaa vaaratilanteen.
- Jos latauslaitteet ovat vioittuneet, vaihda vaaratilanteiden välttämiseksi tilalle aina alkuperäisen tyyppinen latauslaite. Lisätietoja latauslaitteiden tyypeistä on luvussa Varaosat.
- Älä käytä itkuhälytintä kosteissa paikoissa tai veden lähellä.
- Älä avaa lapsen tai vanhemman yksikön koteloa (paristolokeroa lukuun ottamatta), ettei saa sähköiskua.
- Laitetta ei ole tarkoitettu lasten tai sellaisten henkilöiden käyttöön, joiden fyysinen tai henkinen toimintakyky on rajoittunut tai joilla ei ole kokemusta tai tietoa laitteen käytöstä, muuten kuin heidän turvallisuudestaan vastaavan henkilön valvonnassa ja ohjauksessa.
- Pienten lasten ei saa antaa leikkiä laitteella.

Varoitus

- Käytä ja säilytä laitetta 10 - 40 °C:n lämpötilassa.
- Älä jätä lapsen tai vanhemman yksikköä liian kuumaan tilaan tai suoraan auringonpaisteeseen.
- Varmista, että lapsen yksikkö ja johto ovat lapsen ulottumattomissa (pidä ne vähintään metrin etäisyydellä).
- Älä aseta lapsen yksikköä vauvan sänkyyn tai leikkikehään.
- Älä peitä vanhemman tai lapsen yksikköä (esim. pyyhkeellä tai peitolla).
- Laita lapsen yksikköön aina oikeanlaiset paristot.
- Laita vanhemman yksikköön aina oikeanlaiset akut.
- Jos asetat vanhemman yksikön lähettimen tai jonkin muun DECT-laitteen (kuten DECT-puhelimen) lähelle, yhteys lapsen yksikköön voi kadota.

Yleistä

- Tämä itkuhälytintä on tarkoitettu apuvälineeksi. Se ei korvaa vastuuntuntoisen aikuisen valvontaa eikä sitä saa käyttää tämän korvikkeena.

Sähkömagneettiset kentät (EMF)

Tämä Philips AVENT -laite vastaa kaikkia sähkömagneettisia kenttiä (EMF) koskevia standardeja. Jos laitetta käytetään oikein ja tämän käyttöohjeen ohjeiden mukaisesti, sen käyttäminen on turvallista tämänhetkisten tieteellisten tutkimusten perusteella.

Käyttöönotto

Lapsen yksikkö

Lapsen yksikkö on verkkovirta- ja paristokäyttöinen. Vaikka aikoisitkin käyttää sitä verkkovirralla, suosittelemme paristojen asettamista laitteeseen. Tällä tavoin laite on käytössä myös sähkökatkoksen yhteydessä.

Verkkovirtakäyttö

- 1 Työnnä suuri liitin lapsen yksikköön ja kytke latauslaite pistorasiaan (Kuva 2).
- Virran merkkivalo syttyy.

Käyttö paristojen kanssa

Lapsen yksikköön tarvitaan neljä 1,5 voltin R6 AA -paristoa (ei toimiteta laitteen mukana). Suosittelemme Philips LR6 PowerLife -paristoja. Älä käytä paristokäyttöisessä lapsen yksikössä akkuja.

Irrota lapsen yksikön pistoke pistorasiasta ja varmista, että kätesi ja yksikkö ovat kuivia, kun asetat paristot laitteeseen.

- 1 Poista paristolokeron kansi. (Kuva 3)

2 Aseta lokeroon neljä paristoa (Kuva 4).

Huomautus: Varmista, että pariston plus- ja miinusmerkit osoittavat oikeaan suuntaan.

3 Aseta kansi takaisin paikalleen. (Kuva 5)

Huomautus: Kun paristojen virta on vähissä, lapsen yksikön pariston punainen merkkivalo vilkkuu.

Vanhemman yksikkö

Käyttö akkujen kanssa

Vanhemman yksikössä on kaksi NiMH AAA 900 mAh -akkuja.

Lataa vanhemman yksikkö ennen ensimmäistä käyttökertaa tai kun akun merkkivalo ilmaisee, että akut ovat tyhjenemässä. Akun merkkivalo vilkkuu punaisena, kun akkujen virta on vähissä. Merkkivalo alkaa vilkkuu punaisena 30 minuuttia ennen kuin akut ovat kokonaan tyhjä.

Huomautus: Jos akut ovat täysin tyhjä, vanhemman yksikön virta katkeaa automaattisesti ja yhteys lapsen yksikköön katkeaa.

1 Poista akkulokeron kansi (Kuva 6).

2 Aseta ladattavat akut paikalleen (Kuva 7).

Huomautus: Varmista, että akkujen plus- ja miinusmerkit osoittavat oikeaan suuntaan.

3 Aseta kansi takaisin paikalleen (Kuva 8).

4 Työnnä pieni liitin vanhemman yksikköön ja kytke latauslaite pistorasiaan (Kuva 9).

5 Pidä vanhemman yksikkö kytkettynä verkkovirtaan, kunnes akut ovat latautuneet täyteen.

- Latauksen aikana akun merkkivalo palaa punaisena.
- Kun akut on ladattu, akun merkkivalo palaa vihreänä.
 - Kun vanhemman yksikkö ladataan ensimmäisen kerran tai kun se on ollut pitkään käyttämättä, katkaise siitä virta ja anna sen latautua yhtäjaksoisesti vähintään 10 tuntia.
 - Lataaminen kestää tavallisesti yli 8 tuntia, jos vanhemman yksikkö on käynnissä lataamisen ajan. Voit pitää latausajan mahdollisimman lyhyenä katkaisemalla vanhemman yksiköstä virran lataamisen ajaksi.
 - Kun akut on ladattu täyteen, vanhemman yksikköä voi käyttää langattomasti ainakin 24 tunnin ajan.

Huomautus: Kun vanhemman yksikön akut on ladattu ensimmäistä kertaa, käyttöaika on alle 24 tuntia. Akkujen koko teho on käytettävissä vasta, kun ne on ladattu ja lataus on purettu neljä kertaa.

Huomautus: Kun vanhemman yksikkö ei ole liitetty verkkovirtaan, akkujen lataus purkautuu vähitellen, vaikka yksikön virta olisi katkaistu.

Käyttö

1 Kokeile vanhemman yksikön ja lapsen yksikön välistä yhteyttä siten, että laitteet ovat samassa huoneessa (Kuva 10).

Varmista, että lapsen yksikön ja vanhemman yksikön välinen etäisyys on vähintään 1 metri.

2 Paina lapsen yksikön virtapainiketta , kunnes vihreä virran merkkivalo syttyy. (Kuva 11)

Huomautus: virran vihreä merkkivalo palaa myös silloin, kun vanhemman yksikköön ei ole muodostettu yhteyttä.

- Yövalo syttyy hetkeksi ja sammuu sitten hitaasti.
- Akun merkkivalo  syttyy hetkeksi ja sammuu. (Kuva 12)

3 Paina vanhemman yksikön virtapainiketta , kunnes äänitason valo syttyy hetkeksi. (Kuva 13)

- Akun merkkivalo syttyy hetkeksi (Kuva 14).
- LINK-merkkivalo vilkkuu punaisena. (Kuva 15)

- Vanhemman yksikön LINK-merkkivalo muuttuu vihreäksi ja palaa jatkuvasti, kun lapsen ja vanhemman yksiköiden välille on muodostettu yhteys (Kuva 16).
- Jos yhteyttä ei ole muodostettu, vanhemman yksikön LINK-merkkivalo lakkaa vilkkumasta ja alkaa palaa punaisena. Vanhemman yksiköstä kuuluu ajoittain merkkiääni. (Kuva 17)

Itkuhälyttimen sijoittaminen

- 1 Aseta lapsen yksikkö vähintään 1 metrin etäisyydelle lapsesta (Kuva 18).
- 2 Sijoita vanhemman yksikkö lapsen yksikön kuuluvuusalueelle. Varmista, että se on vähintään 1 metrin etäisyydellä lapsen yksiköstä akustisen palautteen välttämiseksi. (Kuva 19)

Lisätietoja kuuluvuusalueesta on jäljempänä kohdassa Kuuluvuusalue.

Kuuluvuusalue

Itkuhälyttimen kuuluvuusalue on enintään 330 metriä avoimessa tilassa. Kuuluvuus saattaa vaihdella ympäristön ja erilaisten häiriötekijöiden mukaan. Sisätiloissa kuuluvuusalue on enintään 50 metriä.

Huonekalut	Seinät ja muut esteet	Huono kuuluvuus
Puu, kipsi, pahvi, lasi (ei metallia, johtoja tai lyijyä)	< 30 cm	0 - 10 %
Tiili, vaneri	< 30 cm	5 - 35 %
Vahvistettu betoni	< 30 cm	30 - 100 %
Metalliristikot tai -tangot	< 1 cm	90 - 100 %
Metalli- tai alumiinilevyt	< 1 cm	100 %

Kosteat ja märät materiaalit saattavat estää kuuluvuuden jopa sataprosenttisesti.

Ominaisuudet

Kaiuttimen äänenvoimakkuuden säätäminen

- 1 Paina lapsen yksikön äänenvoimakkuuspainikkeita (+/-) kunnes lapsen yksikön kaiuttimen äänenvoimakkuus on sopiva. (Kuva 20)

Huomautus: lapsen yksikön äänenvoimakkuutta tarvitsee säätää vain puhetoimintoa käytettäessä (lisätietoja alla).

- 2 Paina vanhemman yksikön äänenvoimakkuuspainikkeita (+/-) kunnes vanhemman yksikön kaiuttimen äänenvoimakkuus on sopiva (Kuva 21).

Huomautus: jos äänenvoimakkuus on asetettu korkeaksi, yksiköt kuluttavat enemmän virtaa.

Puhetoiminto

Voit puhua lapselle (esimerkiksi rauhoittaa häntä) käyttämällä TALK-puhepainiketta.

- 1 Paina TALK-painiketta ja puhu selkeästi mikrofonin 15–30 cm:n etäisyydeltä (Kuva 22).
- Vihreä LINK-valo alkaa vilkkua.
- 2 Vapauta puhepainike puhuttuasi.



Äänenvoimakkuuden merkkivalot

Vanhemman yksikkö valvoo lastenhuoneen äänitasoa, ja äänen tasovalo syttyy, jos jotain ääntä kuuluu. Jos lapsi itkee, äänen tasovalo syttyy vanhemman yksikössä.

- Niin kauan kuin lapsen yksikkö ei havaitse ääntä, vanhemman yksikön äänenvoimakkuuden merkkivalot eivät pala.

- Kun lapsen yksikkö havaitsee äänen, vanhemman yksilössä palaa yksi äänen tasovalo tai useita valoja. Palavien valojen määrä määräytyy lapsen yksikön havaitseman äänen voimakkuuden mukaan.

Yövalo

- 1 Sytytä yövalo painamalla lapsen yksikön yövalopainiketta . (Kuva 23)
- 2 Sammuta yövalo painamalla yövalopainiketta  uudelleen.
 - Yövalo himmenee vähitellen ja sammuu lopulta kokonaan.

Vinkki: Sammuta yövalo, kun lapsen yksikköä käytetään akkuvirralla. Näin säästyy virtaa.

Vanhemman yksikön haku

Jos olet kadottanut vanhemman yksikön ja yksikkö on asetettu äänettömäksi, voit etsiä sen käyttämällä lapsen yksikön hakupainiketta.

Huomautus: Hakutoimintoa voi käyttää vain, kun vanhemman yksikköön on kytketty virta.

- 1 Paina lapsen yksikön PAGE-hakupainiketta (Kuva 24).
 - Vanhemman yksiköstä kuuluu hakuhälytysääni.
- 2 Lopeta hakuhälytysääni painamalla PAGE-painiketta uudelleen tai painamalla mitä tahansa vanhemman yksikön painiketta.

Hälytys kuuluvuusalueen ylittämisestä

Kun vanhemman yksikkö on lapsen yksikön kuuluvuusalueen ulkopuolella, vanhemman yksiköstä kuuluu ajoittain merkkiääni ja sen LINK-merkkivalo vilkkuu punaisena.

Huomautus: Vanhemman yksikön LINK-merkkivalo vilkkuu punaisena myös, kun lapsen yksikön virta on katkaistu.

Mikrofonin herkkyys

Voit asettaa lapsen yksikön mikrofonin herkkyuden haluamallesi tasolle vanhemman yksikön herkkyyspainikkeen avulla. Voit muuttaa mikrofonin herkkyyttä sen jälkeen, kun yhteys on muodostettu lapsen ja vanhemman yksikön välille, eli kun vanhemman yksikön LINK-merkkivalo palaa vihreänä.

- 1 Paina lapsen yksikön SENSITIVITY-herkkyyspainiketta lyhyesti (Kuva 25).
 - Vanhemman yksikön äänenvoimakkuuden merkkivalot syttyvät noin 2 sekunniksi ja osoittavat nykyisen herkkyystason.
- 2 Paina lyhyesti vanhemman yksikön äänenvoimakkuuspainikkeita (+/-), kunnes lapsen yksikön mikrofonin herkkyystaso on sopiva.
 - yksi valo palaa = vähimmäisherakkyys
 - kaikki valot palavat = enimmäisherakkyys

Huomautus: Kun lapsen yksikön mikrofonin herkkyystaso on asetettu korkeaksi, se havaitsee enemmän ääniä ja on useammin lähettävissä tilassa. Tämän vuoksi yksikkö kuluttaa enemmän virtaa.

Palautustoiminto

Tämän toiminnon avulla voit palauttaa vanhemman yksikön ja lapsen yksikön oletusasetukset. Voit käyttää tätä toimintoa, jos laitteen käytössä ilmenee ongelmia, jotka eivät ratkea kohdan Tavallisimmat kysymykset neuvojen avulla. Yksiköt on palautettava erikseen.

- 1 Katkaise vanhemman yksiköstä virta virtapainikkeella. Irrota pieni liitin vanhemman yksiköstä ja latauslaite pistorasiasta (Kuva 13).

- 2** Pidä äänenvoimakkuuden vähennyspainiketta (-) alhaalla. Työnnä pieni liitin vanhemman yksikköön ja liitä latauslaite pistorasiaan (Kuva 26).
- 3** Anna vanhemman yksikön suorittaa automaattinen uudelleenkäynnistys oletusasetuksilla ennen kuin vapautat äänenvoimakkuuden vähennyspainikkeen (-).
- 4** Palauta lapsen yksikön asetukset samalla tavalla.

Oletusasetukset

Vanhemman yksikkö

- Kaiuttimen äänenvoimakkuus: 1
- Mikrofonin herkkyys: 3

Lapsen yksikkö

- Kaiuttimen äänenvoimakkuus: keskitaso
- Yövalo: ei käytössä

Lisätarvikkeet

Vyöpidike

Jos vanhemman yksikön akuissa on riittävästi virtaa, voit kuljettaa yksikköä mukana kotona niin sisällä kuin ulkonakin kiinnittämällä sen vyöpidikkeellä vyöhösi. Näin voit kuunnella lastasi silloinkin, kun olet liikkeellä.

Vyöpidikkeen kiinnittäminen

- 1** Kiinnitä vyöpidike vanhemman yksikköön (Kuva 27).

Vyöpidikkeen irrottaminen

- 1** irrota vyöpidike vanhemman yksiköstä vetämällä.

Puhdistus ja hoito

Älä upota vanhemman tai lapsen yksikköä veteen äläkä puhdista niitä juoksevan veden alla.

Älä käytä puhdistamiseen puhdistussuihkeita tai nestemäisiä pesuaineita.

- 1** Jos lapsen tai vanhemman yksikkö on liitetty sähköverkkoon, irrota se pistorasiasta.
- 2** Puhdista vanhemman ja lapsen yksikkö kostealla liinalla.

Varmista, että yksiköt ovat kuivia, ennen kuin liität ne verkkovirtaan.

- 3** Pyyhi latauslaitteet puhtaiksi kuivalla liinalla.

Säilytys

- Jos itkuhälytintä ei käytetä vähään aikaan, poista paristot lapsen yksiköstä ja akut vanhemman yksiköstä. Säilytä vanhemman ja lapsen yksiköt sekä latauslaitteet viileässä, kuivassa paikassa.

Varaosat

Lapsen yksikkö

Paristot

Vaihda lapsen yksikön paristot aina neljään 1,5 V:n R6 AA -paristoon.

Huomautus: Suosittelemme Philipsin paristojen käyttämistä

Latauslaite

Vaihda lapsen yksikön latauslaite ainoastaan alkuperäisen tyyppiseen latauslaitteeseen. Voit tilata uuden latauslaitteen jälleenmyyjältä tai Philipsin huoltoliikkeestä.

- Vain Iso-Britannia: BD075040D
- Muut maat:VD075040D

Vanhemman yksikkö

Paristot

Vaihda vanhemman yksikön akut aina kahteen NiMh AAA 900 mAh -akkuun.

Huomautus: Suosittelemme Philipsin akkujen käyttämistä

Latauslaite

Vaihda vanhemman yksikön latauslaite ainoastaan alkuperäisen tyyppiseen latauslaitteeseen. Voit tilata uuden latauslaitteen jälleenmyyjältä tai Philipsin huoltoliikkeestä.

- Vain Iso-Britannia: BD045040D
- Muut maat:VD045040D

Ympäristöasiaa

- Älä hävitä vanhoja laitteita tavallisen talousjätteen mukana, vaan toimita ne valtuutettuun kierrätyspisteeseen. Näin autat vähentämään ympäristölle aiheutuvia haittavaikutuksia (Kuva 28).
- Akuissa ja paristoissa voi olla ympäristöä saastuttavia aineita. Älä hävitä akkuja ja paristoja talousjätteen mukana, vaan toimita ne valtuutettuun kierrätyspisteeseen. Poista akut ja paristot aina ennen laitteen hävittämistä ja vie laite valtuutettuun kierrätyspisteeseen.

Takuu ja huolto

Jos haluat lisätietoja tai laitteen suhteen on ongelmia, käy Philipsin AVENT Internet-sivuilla osoitteessa Jos haluat lisätietoja tai laitteen kanssa tulee ongelmia, tutustu Philipsin verkkosivustoon osoitteessa www.philips.com/AVENT tai kysy neuvoa Philipsin kuluttajapalvelukeskuksesta (puhelinnumero on kansainvälisessä takuulehtisessä). Jos maassasi ei ole kuluttajapalvelukeskusta, ota yhteyttä Philipsin jälleenmyyjään..

Tavallisimmat kysymykset

Tässä luvussa on usein kysytyjä kysymyksiä laitteesta. Jos et löydä vastausta kysymykseesi, ota yhteys oman maasi asiakaspalveluun.

Kysymys	Vastaus
Miksi lapsen yksikön virran merkkivalo ja vanhemman yksikön yhteyden merkkivalo eivät syty, kun painan yksiköiden virtapainikkeita?	Vanhemman yksikön akut saattavat olla tyhjästä tai yksikköä ei ole liitetty verkkovirtaan. Liitä pieni liitin vanhemman yksikköön ja latauslaite pistorasiaan. Muodosta sitten yhteys lapsen yksikköön painamalla virtapainiketta.
	Lapsen yksikön paristot voivat olla tyhjiä, eikä yksikkö ole asetettu verkkovirtaan. Vaihda paristot tai kytke lapsen yksikkö verkkovirtaan. Muodosta sitten yhteys vanhemman yksikköön painamalla virtapainiketta.
	Lapsen ja vanhemman yksiköt saattavat olla toistensa kuuluvuusalueen ulkopuolella. Siirrä vanhemman yksikkö lähemmäs lapsen yksikköä, mutta ei kuitenkaan 1 metriä lähemmäs.
	Jos vanhemman yksikön yhteyden merkkivalo ei vielä kukaan ala vilkkua, palauta yksiköiden oletusasetukset palautustoiminnon avulla.

Kysymys	Vastaus
Miiksi vanhemman yksikön yhteyden merkkivalo vilkkuu punaisena?	Lapsen yksikkö ja vanhemman yksikkö ovat kuuluvuusalueen ulkopuolella. Siirrä vanhemman yksikkö lähemmäs lapsen yksikköä.
	Lapsen yksikön virta saattaa olla katkaistu. Kytke virta lapsen yksikköön.
Miiksi lapsen yksikön paristojen merkkivalo vilkkuu punaisena?	Lapsen yksikön paristojen virta on vähissä. Vaihda paristot tai kytke lapsen yksikkö verkkovirtaan (lisätietoja on kohdassa Käyttöönotto).
Miiksi vanhemman yksiköstä kuuluu äänimerkki?	Jos vanhemman yksiköstä kuuluu äänimerkki, kun LINK-merkkivalo vilkkuu punaisena, yhteyttä lapsen yksikköön ei ole. Siirrä vanhemman yksikkö lähemmäs lapsen yksikköä.
	Jos vanhemman yksiköstä kuuluu äänimerkkejä ja akun merkkivalo on punainen, vanhemman yksikön akut ovat tyhjenemässä. Lataa akut.
	Lapsen yksikön virta saattaa olla katkaistu. Kytke virta lapsen yksikköön.
Miiksi laitteesta kuuluu kimeä ääni?	Yksiköt voivat olla liian lähellä toisiaan. Varmista, että lapsen yksikön ja vanhemman yksikön välinen etäisyys on vähintään 1 metri.
	Vanhemman yksikön äänenvoimakkuus voi olla liian korkea. Vähennä vanhemman yksikön äänenvoimakkuutta.
Miiksi laitteesta ei kuulu ääntä / miiksi lapsen itkua ei kuulu?	Vanhemman yksikön äänenvoimakkuus on ehkä asetettu liian matalaksi tai yksikkö on ehkä asetettu äänettömäksi. Lisää vanhemman yksikön äänenvoimakkuutta.
	Lapsen yksikön mikrofonin herkkyystaso on ehkä asetettu liian matalaksi. Aseta mikrofonin herkkyystaso korkeammaksi vanhemman yksikön herkkyyspainikkeen avulla.
	Lapsen yksikkö ja vanhemman yksikkö voivat olla kuuluvuusalueen ulkopuolella. Siirrä yksiköt lähemmäksi toisiaan.
Miiksi vanhemman yksikkö reagoi liian nopeasti muihin ääniin?	Lapsen yksikkö havaitsee myös muita ääniä kuin lapsesi itkun. Siirrä lapsen yksikkö lähemmäs lasta (mutta huomaa, että vähimmäisetäisyys on 1 metri).
	Lapsen yksikön mikrofonin herkkyystaso on ehkä asetettu liian korkeaksi. Aseta mikrofonin herkkyystaso matalammaksi vanhemman yksikön herkkyyspainikkeen avulla.
Miiksi vanhemman yksikkö reagoi liian hitaasti lapsen ääniin?	Lapsen yksikön mikrofonin herkkyystaso on ehkä asetettu liian matalaksi. Aseta mikrofonin herkkyystaso korkeammaksi vanhemman yksikön herkkyyspainikkeen avulla.
Miiksi lapsen yksikön paristot tyhjenevät nopeasti?	Lapsen yksikön mikrofonin herkkyystaso on ehkä asetettu liian korkeaksi, jolloin lapsen yksikkö on useammin lähettävässä tilassa. Laske mikrofonin herkkyystasoa vanhemman yksikön herkkyyspainikkeen avulla.
	Lapsen yksikön äänenvoimakkuus on ehkä asetettu liian korkeaksi, jolloin lapsen yksikkö kuluttaa paljon virtaa. Vähennä lapsen yksikön äänenvoimakkuutta.

Kysymys

Vastaus

Yövalo saattaa olla käytössä. Jos haluat käyttää yövaloa, suosittelemme lapsen yksikön käyttöä verkkovirralla.

Miksi vanhemman yksikön lataamiseen kuluu yli 8 tuntia?

Vanhemman yksikön virta saattaa olla kytkettynä lataamisen aikana. Katkaise yksikön virtaa lataamisen ajaksi.

Itkuhälyttimen kuuluvuusalueeksi on määritetty 330 metriä. Miksi itkuhälyttimeni varsinainen kuuluvuusalue on paljon pienempi?

Kyseinen kuuluvuusalue koskee vain ulkotiloja. Talon sisällä kuuluvuusaluetta rajoittavat yksiköiden välissä olevat seinä- ja kattorakenteet. Sisätiloissa kuuluvuusalue on enintään 50 metriä.

Miksi yhteys katkeaa välillä?
Miksi äänyhteydessä on katkoksia?

Yksiköt ovat luultavasti lähellä kuuluvuusalueen rajaa. Muuta yksiköiden paikkaa tai siirrä yksiköitä lähemmäs toisiaan. Huomaa, että yhteyden muodostaminen yksiköiden välille kestää aina noin 30 sekuntia.

Mitä sähkökatkoksen aikana tapahtuu?

Jos vanhemman yksikön akuissa on riittävästi virtaa, se toimii edelleen sähkökatkoksen aikana sekä latauslaitteessa että irti siitä. Jos lapsen yksikössä on paristot, se toimii myös sähkökatkoksen sattuessa.

Onko itkuhälytin turvassa salakuuntelulta ja häiriöiltä?

Itkuhälyttimen DECT-tekniikka takaa, että muut laitteet eivät aiheuta häiriöitä ja että laitetta ei voi salakuunnella.

Vanhemman yksikön käyttöajan pitäisi olla vähintään 24 tuntia. Miksi vanhemman yksikköni käyttöaika on paljon lyhyempi?

Kun vanhemman yksikön akut on ladattu ensimmäistä kertaa, käyttöaika on alle 24 tuntia. Akkujen koko teho on käytettävissä vasta, kun ne on ladattu ja lataus on purettu ainakin neljä kertaa.

Vanhemman yksikön äänenvoimakkuus on ehkä asetettu liian korkeaksi, jolloin vanhemman yksikkö kuluttaa paljon virtaa. Vähennä vanhemman yksikön äänenvoimakkuutta.

Lapsen yksikön mikrofonin herkkyytaso on ehkä asetettu liian korkeaksi, jolloin vanhemman yksikkö kuluttaa enemmän virtaa. Aseta mikrofonin herkkyytaso matalammaksi vanhemman yksikön herkkyyispainikkeen avulla.

Miksi vanhemman yksikön akun merkkivalo ei syty, kun aloitan yksikön lataamisen?

Akun merkkivalo saattaa syttyä vasta muutaman minuutin kuluttua, kun vanhemman yksikköä ladataan ensimmäistä kertaa tai kun laite on ollut pitkään käyttämättä.

Introduction



Félicitations pour votre achat et bienvenue dans l'univers Philips AVENT ! Pour profiter pleinement de l'assistance Philips, enregistrez votre produit sur le site www.philips.com/welcome. Philips AVENT s'est engagé à fabriquer des produits pour bébé fiables afin de fournir aux parents toute l'assurance dont ils ont besoin. Ce babyphone Philips AVENT permet une surveillance 24 heures sur 24 afin que vous puissiez toujours entendre clairement votre enfant, sans bruits parasites. La technologie DECT garantit une absence totale d'interférences d'autres appareils sans fil et un signal clair entre les unités parents et bébé.

Description générale (fig. 1)

A Unité parents

- 1 Bouton marche/arrêt 
- 2 Fente pour clip ceinture
- 3 Bouton TALK
- 4 Bouton SENSITIVITY
- 5 Clip ceinture
- 6 Voyant LINK
- 7 Microphone
- 8 Haut-parleur
- 9 Boutons de volume +/-
- 10 Voyant de charge 
- 11 Témoins de niveau sonore
- 12 Compartiment des batteries
- 13 Couvercle du compartiment des batteries
- 14 Batteries (incluses)
- 15 Adaptateur
- 16 Petite fiche de l'appareil
- 17 Prise pour la petite fiche de l'appareil

B Unité bébé

- 1 Bouton marche/arrêt 
- 2 Bouton PAGE
- 3 Bouton de veilleuse 
- 4 Boutons de volume +/-
- 5 Témoin lumineux
- 6 Voyant de charge 
- 7 Microphone
- 8 Haut-parleur
- 9 Adaptateur
- 10 Grande fiche de l'appareil
- 11 Prise pour la grande fiche de l'appareil
- 12 Piles non rechargeables (non incluses)
- 13 Compartiment des piles non rechargeables
- 14 Couvercle du compartiment des piles non rechargeables

Important

Lisez attentivement ce mode d'emploi avant d'utiliser l'appareil et conservez-le pour un usage ultérieur.

Danger

- Ne plongez jamais le babyphone dans l'eau ou dans tout autre liquide.

Avertissement

- Avant de brancher l'appareil, vérifiez que la tension indiquée sur l'adaptateur des unités bébé et parents correspond à la tension secteur locale.
- Utilisez exclusivement l'adaptateur fourni pour raccorder l'unité bébé au secteur.
- Utilisez exclusivement l'adaptateur fourni pour recharger l'unité parents.
- Les adaptateurs contiennent un transformateur. N'essayez pas de remplacer la fiche du cordon afin d'éviter tout accident.
- Si un adaptateur est endommagé, remplacez-le toujours par un adaptateur du même type afin d'éviter tout accident. Pour connaître le type d'adaptateur approprié, consultez le chapitre « Remplacement ».
- N'utilisez jamais le babyphone dans des lieux humides ou à proximité d'une source d'eau.
- À l'exception des compartiments à piles, n'ouvrez pas les boîtiers des unités bébé et parents, ceci afin d'éviter tout risque d'électrocution.
- Cet appareil n'est pas destiné à être utilisé par des personnes (notamment des enfants) dont les capacités physiques, sensorielles ou intellectuelles sont réduites, ou par des personnes manquant d'expérience ou de connaissances, à moins que celles-ci ne soient sous surveillance ou qu'elles aient reçu des instructions quant à l'utilisation de l'appareil par une personne responsable de leur sécurité.
- Veillez à ce que les enfants ne puissent pas jouer avec l'appareil.

Attention

- Conservez l'appareil à une température comprise entre 10 °C et 40 °C.
- N'exposez pas les unités bébé et parents à des températures trop élevées ou trop basses, ni au soleil.
- Veillez ce que l'unité bébé et son cordon d'alimentation soient toujours hors de portée du bébé (à une distance minimale d'un mètre).
- Ne placez jamais l'unité bébé dans le lit ou le parc de l'enfant.
- Ne recouvrez jamais les unités bébé et parents (par exemple, d'une serviette ou d'une couverture).
- Utilisez uniquement des piles non rechargeables du type correct dans l'unité bébé.
- Utilisez uniquement des batteries du type correct dans l'unité parents.
- Si vous placez l'unité parents à proximité d'un émetteur-récepteur ou d'un autre appareil DECT (par exemple, un téléphone DECT), la liaison avec l'unité bébé risque de se perdre.

Général

- Ce babyphone est destiné à offrir une assistance, mais il ne saurait en aucun cas remplacer une surveillance responsable et appropriée de la part d'un adulte.

Champs électromagnétiques (CEM)

Cet appareil Philips AVENT est conforme à toutes les normes relatives aux champs électromagnétiques (CEM). Il répond aux règles de sécurité établies sur la base des connaissances scientifiques actuelles s'il est manipulé correctement et conformément aux instructions de ce mode d'emploi.

Avant utilisation

Unité bébé

L'unité bébé peut être raccordée au secteur ou alimentée par des piles non rechargeables. Même si vous avez l'intention de la raccorder au secteur, nous vous conseillons d'insérer des piles non rechargeables. Cette précaution vous permet de garantir une sauvegarde automatique en cas de coupure de courant.

Utilisation sur secteur

- 1 Insérez la grande fiche dans l'unité bébé et branchez l'adaptateur sur une prise secteur (fig. 2).
- Le voyant d'alimentation rouge s'allume.

Fonctionnement sur piles non rechargeables

L'unité bébé fonctionne avec quatre piles AA R6 1,5 V (non fournies). Il est fortement recommandé d'utiliser des piles Philips LR6 PowerLife.

N'utilisez pas d'accumulateurs rechargeables. L'unité bébé ne possède pas de fonction de recharge.

Débranchez l'unité bébé et veillez à avoir les mains sèches et à bien sécher l'appareil avant d'insérer les piles non rechargeables.

- 1 Enlevez le couvercle du compartiment des piles non rechargeables. (fig. 3)
- 2 Insérez quatre piles non rechargeables (fig. 4).

Remarque : Veillez à respecter la polarité (+ et -).

- 3 Remettez le couvercle en place. (fig. 5)

Remarque : Lorsque les piles sont faibles, le voyant de charge clignote en rouge sur l'unité bébé.

Unité parents

Fonctionnement sur batteries

L'unité parents est fournie avec deux batteries NiMH AAA 900 mAh.

Chargez l'unité parents avant la première utilisation ou lorsque le voyant de charge indique que les batteries sont faibles. Lorsque le niveau de charge des batteries est faible, le voyant de charge clignote en rouge (30 minutes avant la décharge complète des batteries).

Remarque : Si les batteries se vidaient complètement, l'unité parents s'éteindrait automatiquement et perdrait le contact avec l'unité bébé.

- 1 Enlevez le couvercle du compartiment des batteries (fig. 6).
- 2 Insérez les batteries (fig. 7).

Remarque : Veillez à respecter la polarité des batteries.

- 3 Remettez le couvercle en place (fig. 8).

- 4 Insérez la petite fiche dans l'unité parents et branchez l'adaptateur sur une prise secteur (fig. 9).

- 5 Laissez l'unité parents branchée sur le secteur jusqu'à ce que les batteries soient entièrement chargées.

- Lors de la charge, le voyant de charge reste allumé en rouge.
- Lorsque les batteries sont complètement chargées, le voyant de charge cesse de clignoter et devient vert.
- Pour la première charge ou au bout d'une période prolongée sans utilisation, éteignez l'unité parents et laissez-la charger au moins 10 heures d'affilée.
- Une charge normale prend 8 heures, mais elle peut durer plus longtemps si l'unité parents est allumée au cours de la charge. Pour réduire la durée de charge, éteignez l'unité parents.
- Lorsque les batteries sont entièrement chargées, l'unité parents peut être utilisée sans fil pendant au moins 24 heures.

Remarque : Après la première charge, l'unité parents a une autonomie inférieure à 24 heures. Les batteries n'atteignent leur pleine capacité qu'au bout de 4 cycles de charge et décharge.

Remarque : Lorsque l'unité parents n'est pas branchée sur le secteur, les batteries se déchargent progressivement (même si l'unité est éteinte).

Utilisation de l'appareil

- 1 Placez l'unité parents et l'unité bébé dans la même pièce afin de tester la connexion (fig. 10). Assurez-vous que la distance entre les deux unités soit d'au moins 1 mètre.
- 2 Maintenez enfoncé le bouton marche/arrêt Φ de l'unité bébé jusqu'à ce que le voyant vert d'alimentation s'allume. (fig. 11)

Remarque : Le voyant d'alimentation est toujours vert, même en l'absence d'une liaison avec l'unité parents.

- La veilleuse s'allume brièvement, puis s'éteint à nouveau.
 - Le voyant de charge  s'allume brièvement, puis s'éteint à nouveau. (fig. 12)
- 3 Maintenez enfoncé le bouton marche/arrêt Φ de l'unité parents jusqu'à ce que les voyants du niveau sonore s'allument brièvement. (fig. 13)
 - Le voyant de charge s'allume brièvement (fig. 14).
 - Le voyant LINK clignote en rouge. (fig. 15)
 - Lorsque la liaison est établie entre les unités bébé et parents, le voyant LINK de l'unité parents reste allumé en vert (fig. 16).
 - Si aucune liaison n'est établie, le voyant LINK de l'unité parents cesse de clignoter et s'allume en rouge. L'unité parents émet un signal sonore intermittent. (fig. 17)

Emplacement du babyphone

- 1 Placez l'unité bébé à 1 mètre au moins de votre bébé (fig. 18).
- 2 Placez l'unité parents à portée de l'unité bébé. Veillez à maintenir une distance minimale d'un mètre entre les deux unités afin d'éviter un retour acoustique (fig. 19).

Pour un complément d'informations sur la portée, voir la section « Portée » ci-dessous.

Portée

Le babyphone a une portée de 330 mètres en plein air. Cette portée peut être inférieure en fonction de l'environnement et d'autres facteurs perturbateurs. À l'intérieur, la portée peut aller jusqu'à 50 mètres.

Matériaux secs	Épaisseur du matériau	Perte de portée
Bois, plastique, carton, verre (sans métal, fil de fer ou plomb)	< 30 cm/12 po	0-10 %
Brique, contreplaqué	< 30 cm/12 po	5-35 %
Béton armé	< 30 cm/12 po	30-100 %
Grilles ou barres métalliques	< 1 cm/0,4 po	90-100 %
Feuilles de métal ou d'aluminium	< 1 cm/0,4 po	100 %

Pour les matériaux humides, la perte de portée peut aller jusqu'à 100 %.

Caractéristiques

Réglage du volume du haut-parleur

- 1 Appuyez brièvement sur les boutons + ou - de l'unité bébé jusqu'à obtention du volume souhaité pour l'unité bébé. (fig. 20)

Remarque : Il n'est nécessaire de régler le volume de l'unité bébé que lorsque vous utilisez la fonction Parler (voir ci-dessous).

- 2** Appuyez brièvement sur les boutons + et – de l'unité parents jusqu'à obtention du volume souhaité pour l'unité parents (fig. 21).

Remarque : Si volume est trop élevé, l'unité consomme plus d'énergie.

Fonction Parler

Utilisez le bouton TALK de l'unité parents pour parler à votre bébé (pour le rassurer, par exemple).

- 1** Maintenez enfoncé le bouton TALK et parlez distinctement dans le micro à 15-30 cm de distance (fig. 22).

► Le voyant vert LINK se met à clignoter.

- 2** Relâchez le bouton TALK lorsque vous avez fini de parler.

Témoins de niveau sonore

L'unité parents surveille en permanence le niveau sonore de la pièce où se trouve l'enfant afin de signaler toute activité. Quand bébé pleure, les voyants de l'unité parents indiquent le niveau sonore.

- Tant que l'unité bébé ne détecte pas de son, tous les voyants de niveau sonore de l'unité parents sont éteints.
- Lorsque l'unité bébé détecte un son, un ou plusieurs des voyants de niveau sonore de l'unité parents s'allument. Le nombre de voyants allumés est proportionnel au bruit capté par l'unité bébé.

Veilleuse

- 1** Appuyez sur le bouton de la veilleuse ☼ de l'unité bébé pour allumer la veilleuse. (fig. 23)

- 2** Appuyez de nouveau sur le bouton de la veilleuse ☼ pour éteindre la veilleuse.

► La lumière de la veilleuse baisse graduellement avant de s'éteindre complètement.

Conseil : Éteignez la veilleuse lorsque l'unité bébé fonctionne sur piles non rechargeables afin d'économiser de l'énergie.

Appel de l'unité parents

Si vous avez égaré l'unité parents et que le son est désactivé, vous pouvez utiliser le bouton PAGE de l'unité bébé pour la localiser.

Remarque : La fonction d'appel ne fonctionne que si l'unité parents est allumée.

- 1** Appuyez sur le bouton PAGE de l'unité bébé (fig. 24).

► L'unité parents émet un signal sonore d'appel.

- 2** Pour arrêter le signal sonore d'appel, appuyez de nouveau sur le bouton PAGE ou sur n'importe quel bouton de l'unité parents.

Alarme hors de portée

Lorsque l'unité parents est hors de portée de l'unité bébé, l'unité parents émet un signal sonore intermittent. Le voyant LINK de l'unité parents clignote alors en rouge.

Remarque : Le voyant LINK de l'unité parents clignote également en rouge lorsque l'unité bébé est éteinte.

Sensibilité du microphone

Vous pouvez régler la sensibilité du microphone de l'unité bébé sur le niveau qui vous convient à l'aide du bouton SENSITIVITY de l'unité parents. La modification de la sensibilité du microphone

n'est possible que lorsqu'une liaison est établie entre l'unité parents et l'unité bébé, c'est-à-dire lorsque le voyant LINK de l'unité parents s'allume en vert de manière continue.

- 1 Appuyez brièvement sur le bouton SENSITIVITY de l'unité parents (fig. 25).
 - ▶ Les voyants de niveau sonore s'allument pendant 2 secondes environ pour indiquer le niveau de sensibilité actuel.
- 2 Appuyez brièvement sur les boutons + et - de l'unité parents jusqu'à obtention du niveau de sensibilité du microphone souhaité pour l'unité bébé.
 - ▶ un voyant allumé = sensibilité minimum
 - ▶ tous les voyants allumés = sensibilité maximum

Remarque : Lorsque la sensibilité du microphone de l'unité bébé est réglée sur un niveau élevé, l'unité détecte plus de sons. Elle en transmet donc plus souvent et consomme dès lors plus d'énergie.

Fonction de réinitialisation

Cette fonction vous permet de rétablir les réglages par défaut des unités parents et bébé. Utilisez-la si les conseils de la « Foire aux questions » ne permettent pas de résoudre un problème. Chaque unité doit être réinitialisée séparément.

- 1 Appuyez sur le bouton marche/arrêt pour éteindre l'unité parents. Retirez la petite fiche de l'unité parents et débranchez l'adaptateur de la prise secteur (fig. 13).
- 2 Maintenez enfoncé le bouton de volume (-). Insérez la petite fiche dans l'unité parents et branchez l'adaptateur sur la prise secteur (fig. 26).
- 3 Attendez la fin du redémarrage automatique de l'unité parents avant de relâcher le bouton de volume (-).
- 4 Procédez de la même manière pour réinitialiser l'unité bébé.

Réglages par défaut

Unité parents

- Volume du haut-parleur : 1
- Sensibilité du microphone : 3

Unité bébé

- Volume du haut-parleur : moyen
- Veilleuse : désactivée

Accessoires

Clip ceinture

Si les batteries de l'unité parents sont suffisamment chargées, vous pouvez vous déplacer chez vous ou à l'extérieur avec l'unité en fixant celle-ci à votre ceinture à l'aide du clip ceinture. Cela vous permet de surveiller votre bébé tout en restant mobile.

Fixation du clip ceinture

- 1 Fixez le clip ceinture à l'unité parents (fig. 27).

Retrait du clip ceinture

- 1 Détachez le clip ceinture de l'unité parents.

Nettoyage et entretien

Ne plongez jamais l'unité parents ou l'unité bébé dans l'eau et ne les passez pas sous le robinet pour les nettoyer.

N'utilisez pas de spray ni de détergents liquides.

1 Débranchez l'unité bébé ou parents si celle-ci est branchée sur le secteur.

2 Nettoyez les unités parents et bébé à l'aide d'un chiffon humide.

Assurez-vous que les unités sont parfaitement sèches avant de les brancher sur le secteur.

3 Nettoyez les adaptateurs avec un chiffon sec.

Rangement

- Lorsque vous n'utilisez pas le babyphone pendant une période prolongée, retirez les piles non rechargeables de l'unité bébé et les batteries de l'unité parents. Rangez l'unité parents, l'unité bébé et les adaptateurs dans un endroit frais et sec.

Remplacement

Unité bébé

Piles

Remplacez exclusivement les piles non rechargeables de l'unité bébé par quatre piles AA R6 de 1,5V.

Remarque : Il est fortement recommandé d'utiliser les piles Philips non rechargeables.

Adaptateur

Remplacez l'adaptateur de l'unité bébé par un adaptateur du même type. Vous pouvez vous procurer un nouvel adaptateur auprès de votre revendeur ou d'un Centre Service Agréé Philips.

- Royaume-Uni uniquement : BD075040D
- Autres pays : VD075040D

Unité parents

Piles

Remplacez uniquement les batteries de l'unité parents par deux batteries NiMH AAA 900 mAh.

Remarque : Il est fortement recommandé d'utiliser les batteries Philips.

Adaptateur

Remplacez l'adaptateur de l'unité parents par un adaptateur du même type. Vous pouvez vous procurer un nouvel adaptateur auprès de votre revendeur ou d'un Centre Service Agréé Philips.

- Royaume-Uni uniquement : BD045040D
- Autres pays : VD045040D

Environnement

- Lorsqu'il ne fonctionnera plus, ne jetez pas l'appareil avec les ordures ménagères, mais déposez-le à un endroit assigné à cet effet, où il pourra être recyclé. Vous contribuerez ainsi à la protection de l'environnement (fig. 28).
- Les piles et batteries contiennent des substances qui peuvent nuire à l'environnement. Ne les jetez pas avec les ordures ménagères, mais déposez-les à un endroit assigné à cet effet. Enlevez toujours les piles et les batteries d'un appareil usagé avant de le mettre au rebut et de le déposer à un endroit assigné à cet effet.

Garantie et service

Si vous souhaitez obtenir des informations supplémentaires ou si vous rencontrez un problème, rendez-vous sur le site Web de Philips AVENT à l'adresse www.philips.com/AVENT ou contactez le Service Consommateurs Philips de votre pays (vous trouverez le numéro de téléphone correspondant sur le dépliant de garantie internationale). S'il n'existe pas de Service Consommateurs Philips dans votre pays, renseignez-vous auprès de votre revendeur Philips local.

Foire aux questions

Ce chapitre reprend les questions les plus fréquemment posées au sujet de l'appareil. Si vous ne trouvez pas la réponse à votre question ici, contactez le Service Consommateurs Philips de votre pays.

Question	Réponse
Pourquoi le voyant d'alimentation de l'unité bébé et le voyant LINK de l'unité parents ne s'allument-ils pas lorsque j'appuie sur les boutons marche/arrêt de ces unités ?	Les batteries rechargeables de l'unité parents sont peut-être déchargées et celle-ci n'est pas branchée sur le secteur. Insérez la petite fiche dans l'unité parents et branchez l'adaptateur sur une prise secteur. Appuyez ensuite sur le bouton marche/arrêt pour établir la liaison avec l'unité bébé.
	Les piles non rechargeables de l'unité bébé sont peut-être déchargées et l'unité bébé n'est pas raccordée au secteur. Changez les piles non rechargeables ou raccordez l'unité bébé au secteur. Appuyez ensuite sur le bouton marche/arrêt pour établir la liaison avec l'unité parents.
	L'unité bébé est peut-être hors de portée de l'unité parents. Rapprochez l'unité parents de l'unité bébé, en respectant une distance minimum d'un mètre.
	Si le voyant LINK de l'unité parents ne clignote toujours pas, rétablissez les réglages par défaut des deux unités à l'aide de la fonction de réinitialisation.
Pourquoi le voyant LINK de l'unité parents clignote-t-il en rouge ?	L'unité bébé est hors de portée de l'unité parents. Rapprochez l'unité parents de l'unité bébé.
	L'unité bébé est éteinte. Allumez l'unité bébé.
Pourquoi le voyant de charge de l'unité bébé clignote-t-il en rouge ?	Les piles non rechargeables de l'unité bébé sont faibles. Changez-les ou branchez l'unité bébé sur le secteur (voir le chapitre « Avant utilisation »).
Pourquoi l'unité parents émet-elle un signal sonore ?	Si l'unité parents émet un signal sonore pendant que le voyant LINK clignote en rouge, la liaison avec l'unité bébé est perdue. Rapprochez l'unité parents de l'unité bébé.
	Si l'unité parents émet un signal sonore et que le voyant de charge est rouge, les batteries de l'unité parents sont faibles. Rechargez les batteries.
	L'unité bébé est éteinte. Allumez l'unité bébé.
Pourquoi l'appareil émet-il un son suraigu ?	Les unités sont peut-être trop rapprochées. Assurez-vous qu'elles soient éloignées d'au moins 1 mètre.
	Le volume de l'unité parents est peut-être trop élevé. Baissez le volume de l'unité parents.
Je n'entends aucun son/Je n'entends pas mon bébé pleurer. Pourquoi ?	Le volume de l'unité parents est peut-être trop faible ou le son est désactivé. Augmentez le volume de l'unité parents.

Question	Réponse
	Le niveau de sensibilité du microphone de l'unité bébé est peut-être trop bas. Augmentez la sensibilité du microphone à l'aide du bouton SENSITIVITY de l'unité parents.
	L'unité bébé est peut-être hors de portée de l'unité parents. Rapprochez l'unité parents de l'unité bébé.
Pourquoi l'unité parents réagit-elle trop rapidement aux bruits ambiants ?	L'unité bébé détecte également des sons autres que ceux de votre bébé. Rapprochez l'unité bébé de votre bébé (en respectant la distance minimale de 1 mètre).
	Le niveau de sensibilité du microphone de l'unité bébé est peut-être trop élevé. Diminuez la sensibilité du microphone à l'aide du bouton SENSITIVITY de l'unité parents.
Pourquoi l'unité parents réagit-elle trop lentement aux pleurs du bébé ?	Le niveau de sensibilité du microphone de l'unité bébé est peut-être trop bas. Augmentez la sensibilité du microphone à l'aide du bouton SENSITIVITY de l'unité parents.
Pourquoi les piles non rechargeables de l'unité bébé se déchargent-elles rapidement ?	Le niveau de sensibilité du microphone de l'unité bébé est peut-être trop élevé, ce qui augmente la fréquence des transmissions de l'unité bébé. Diminuez la sensibilité du microphone à l'aide du bouton SENSITIVITY de l'unité parents.
	Le volume de l'unité bébé est peut-être trop élevé, ce qui augmente la consommation d'énergie. Réduisez le volume de l'unité bébé.
	Vous avez peut-être allumé la veilleuse. Si vous souhaitez utiliser la veilleuse, il est conseillé de brancher l'unité bébé sur le secteur.
Pourquoi la durée de charge de l'unité parents dépasse-t-elle les 8 heures ?	L'unité parents est peut-être restée allumée pendant le chargement. Éteignez-la lors du chargement.
La portée nominale du babyphone est de 330 mètres. Pourquoi mon babyphone ne fonctionne-t-il qu'à une distance bien plus courte ?	La portée indiquée n'est valable qu'en plein air, à l'extérieur. Elle est limitée chez vous par le nombre et le type de murs et/ou de plafonds faisant obstacle. À l'intérieur, la portée ne dépasse pas 50 mètres.
Pourquoi la liaison est-elle interrompue de temps en temps ? Pourquoi le son est-il interrompu ?	Les unités bébé et parents sont probablement à la limite de la portée. Déplacez-les ou diminuez la distance entre les unités. Notez que l'établissement d'une connexion entre les unités prend environ 30 secondes.
Que se passe-t-il en cas de coupure de courant ?	Si l'unité parents est suffisamment chargée, elle continue à fonctionner lors d'une coupure de courant, qu'elle soit raccordée ou non à l'adaptateur. Si l'unité bébé est équipée de piles, elle continue également à fonctionner pendant une coupure de courant.
Mon babyphone est-il protégé contre les écoutes et les interférences ?	La technologie DECT de ce babyphone garantit une absence d'écoutes et d'interférences provenant d'autres appareils.

Question

Réponse

La durée de fonctionnement de l'unité parents est nominale d'au moins 24 heures. Pourquoi celle de mon unité parents est-elle moins importante ?

Après la première charge, l'unité parents a une autonomie inférieure à 24 heures. Les batteries n'atteignent leur pleine capacité qu'au bout de 4 cycles de charge et décharge.

Le volume de l'unité parents est peut-être trop élevé, ce qui augmente la consommation d'énergie. Réduisez le niveau de volume de l'unité parents.

Le niveau de sensibilité du microphone de l'unité bébé est peut-être trop élevé, ce qui augmente la consommation d'énergie de l'unité parents. Diminuez la sensibilité du microphone à l'aide du bouton SENSITIVITY de l'unité parents.

Le voyant de charge de l'unité parents ne s'allume pas lorsque je mets cette dernière en charge. Comment cela se fait-il ?

Il est possible que le voyant de charge ne s'allume qu'après quelques minutes lorsque vous chargez l'unité parents pour la première fois ou après une période prolongée sans utilisation.



Introduzione

Congratulazioni per l'acquisto e benvenuti in Philips AVENT! Per trarre il massimo vantaggio dall'assistenza Philips, registrate il vostro prodotto su www.philips.com/welcome.



Philips AVENT è impegnata nella realizzazione di prodotti affidabili dedicati ai bambini, in grado di offrire ai genitori la sicurezza di cui hanno bisogno. Questo baby monitor di Philips AVENT consente di sentire continuamente i rumori emessi dal vostro bambino senza disturbi e di controllarlo costantemente. La tecnologia DECT assicura infatti la totale assenza di interferenze generate da altri apparecchi senza fili e una trasmissione ottimale del segnale fra unità bambino e unità genitore.

Descrizione generale (fig. 1)

A Unità genitore

- 1 Pulsante on/off 
- 2 Alloggiamento per il gancio cintura
- 3 Pulsante TALK
- 4 Pulsante SENSITIVITY
- 5 Gancio per cintura
- 6 Spia LINK
- 7 Microfono
- 8 Altoparlante
- 9 Pulsanti volume +/-
- 10 Spia della batteria 
- 11 Spie livello audio
- 12 Vano per batterie ricaricabili
- 13 Coperchio del vano per batterie ricaricabili
- 14 Batterie ricaricabili (incluse)
- 15 Adattatore
- 16 Spinotto apparecchio piccolo
- 17 Presa per spinotto apparecchio piccolo

B Unità bambino

- 1 Pulsante on/off 
- 2 Pulsante PAGE
- 3 Pulsante luce notturna 
- 4 Pulsanti volume +/-
- 5 Spia alimentazione
- 6 Spia della batteria 
- 7 Microfono
- 8 Altoparlante
- 9 Adattatore
- 10 Spinotto apparecchio grande
- 11 Presa per spinotto apparecchio
- 12 Batterie non ricaricabili (non incluse)
- 13 Vano per batterie non ricaricabili
- 14 Coperchio del vano per batterie non ricaricabili

Importante

Prima di utilizzare l'apparecchio, leggete attentamente il presente manuale e conservatelo per eventuali riferimenti futuri.

Pericolo

- Non immergete alcuna parte del baby monitor in acqua o altri liquidi.

Avviso

- Prima di collegare l'apparecchio, verificate che la tensione riportata sugli adattatori dell'unità bambino e dell'unità genitore corrisponda alla tensione disponibile.
- Utilizzate esclusivamente l'adattatore in dotazione per collegare l'unità bambino alla presa di corrente.
- Utilizzate esclusivamente l'adattatore in dotazione per caricare l'unità genitore.
- Gli adattatori contengono un trasformatore. Non tagliate l'adattatore per sostituirlo con un'altra spina onde evitare situazioni pericolose.
- Se gli adattatori sono danneggiati, sostituiteli sempre con unità originali in modo da evitare possibili pericoli. Per il tipo corretto, consultare il capitolo "Sostituzione".
- Non utilizzate il baby monitor in luoghi umidi o in prossimità dell'acqua.
- Ad eccezione dello scomparto batterie, non aprite l'unità bambino e l'unità genitore al fine di evitare scosse elettriche.
- L'apparecchio non è destinato a persone (inclusi bambini) con capacità mentali, fisiche o sensoriali ridotte, fatti salvi i casi in cui tali persone abbiano ricevuto assistenza o formazione per l'uso dell'apparecchio da una persona responsabile della loro sicurezza.
- Adottate le dovute precauzioni per evitare che i bambini giochino con l'apparecchio.

Attenzione

- Utilizzate e riponete l'apparecchio a una temperatura compresa tra 10° C e 40° C.
- Non esponete l'unità bambino e l'unità genitore a temperature troppo alte o troppo basse o alla luce diretta del sole.
- Accertatevi che l'unità bambino e il cavo siano sempre fuori dalla portata del bambino (almeno a 1 metro di distanza).
- Non posizionate l'unità bambino nel lettino o nel box.
- Non coprite mai l'unità bambino e l'unità genitore (ad esempio, con un asciugamano o una coperta).
- Inserite sempre batterie non ricaricabili del tipo corretto nell'unità bambino.
- Inserite sempre batterie ricaricabili del tipo corretto nell'unità genitore.
- Se posizionate l'unità genitore vicino a un trasmettitore o a un altro apparecchio DECT (ad esempio, un telefono DECT), è possibile che la connessione con l'unità bambino venga interrotta.

Indicazioni generali

- Questo baby monitor è destinato ad aiutare i genitori, ma non può sostituire una supervisione corretta e responsabile da parte di un adulto e non deve essere utilizzato a tale scopo.

Campi elettromagnetici (EMF)

Questo apparecchio Philips AVENT è conforme a tutti gli standard relativi ai campi elettromagnetici (EMF). Se utilizzato in modo appropriato seguendo le istruzioni contenute nel presente manuale, l'apparecchio consente un utilizzo sicuro come confermato dai risultati scientifici attualmente disponibili.

Predisposizione dell'apparecchio**Unità bambino**

L'unità bambino può essere collegata a una presa di corrente o alimentata con le batterie non ricaricabili. Anche se intendete utilizzare l'unità collegandola alla presa di corrente, si consiglia di inserire comunque le batterie non ricaricabili, per garantire il funzionamento anche in caso di black out.

Funzionamento a corrente

- 1** Inserite la spina nella presa dell'unità bambino e collegate l'adattatore a una presa di corrente (fig. 2).

- La spia di accensione si illumina.

Funzionamento tramite batterie non ricaricabili

L'unità bambino funziona con quattro batterie AA R6 da 1,5V (non incluse). Si consiglia vivamente di utilizzare batterie Philips LR6 PowerLife.

Non utilizzate batterie ricaricabili poiché l'unità bambino non ha una funzione di ricarica.

Scollegate l'unità bambino e assicuratevi che le vostre mani e l'unità siano asciutte quando inserite le batterie non ricaricabili.

- 1 Rimuovete il coperchio del vano delle batterie non ricaricabili. (fig. 3)

- 2 Inserite quattro batterie non ricaricabili (fig. 4).

Nota Controllate che i poli + e - siano nella posizione corretta.

- 3 Reinserite il coperchio. (fig. 5)

Nota Quando le batterie sono scariche, l'apposita spia sull'unità bambino lampeggia in rosso.

Unità genitore

Funzionamento tramite batterie ricaricabili

L'unità genitore è dotata di due batterie AAA NiMH 900 mAh.

Caricate l'unità genitore prima di usarla per la prima volta o quando la spia della batteria indica che le batterie sono scariche. La spia della batteria lampeggia in rosso quando le batterie sono scariche e inizia a lampeggiare in rosso 30 minuti prima del completo esaurimento delle batterie.

Nota Se le batterie sono completamente scariche, l'unità genitore si spegne automaticamente e viene interrotta la connessione con l'unità bambino.

- 1 Rimuovete il coperchio del vano delle batterie ricaricabili (fig. 6).

- 2 Inserite le batterie ricaricabili (fig. 7).

Nota Controllate che la direzione dei poli +/- delle batterie sia corretta.

- 3 Reinserite il coperchio (fig. 8).

- 4 Inserite lo spinotto nella presa dell'unità genitore e collegate l'adattatore a una presa di corrente (fig. 9).

- 5 Lasciate l'unità genitore collegata alla presa di alimentazione finché le batterie non sono completamente cariche.

- Durante le operazioni di carica, la spia rossa della batteria rimane accesa.
- Quando le batterie sono completamente cariche, la spia della batteria emette una luce fissa verde.
 - Quando caricate l'unità genitore per la prima volta o dopo un lungo periodo di inattività, spegnetela e caricatela per almeno 10 ore consecutive.
 - Il processo di ricarica richiede solitamente 8 ore, ma quando l'unità genitore rimane accesa, il processo si allunga. Per velocizzarlo, spegnete l'unità genitore.
 - Quando le batterie sono completamente cariche, l'unità genitore può essere utilizzata in modalità cordless per almeno 24 ore.

Nota Quando caricate l'unità genitore per la prima volta, l'autonomia sarà inferiore a 24 ore, poiché esse raggiungono la massima capacità soltanto dopo essere state ricaricate per quattro volte.

Nota Quando l'unità genitore non è collegata alla presa principale o anche quando è spenta, le batterie

Modalità d'uso dell'apparecchio

- 1 Posizionate l'unità genitore e l'unità bambino nella stessa stanza per provare la connessione (fig. 10).

Accertatevi che l'unità bambino si trovi ad almeno 1 metro di distanza dall'unità genitore.

- 2 Tenere premuto il pulsante on/off  dell'unità bambino fino a che non si illumina la spia di accensione verde. (fig. 11)

Nota La spia di accensione si illumina sempre in verde, anche se non vi è collegamento con l'unità genitore.

- La luce notturna si accende brevemente per poi rispegnersi.
- La spia della batteria  si accende brevemente per poi rispegnersi. (fig. 12)

- 3 Tenete premuto il pulsante on/off  dell'unità genitore fino a che le spie del livello audio si illuminano brevemente. (fig. 13)

- La spia della batteria si accende brevemente (fig. 14).
- La spia LINK lampeggia in rosso. (fig. 15)
- La spia LINK sull'unità genitore diventa verde e rimane accesa quando si stabilisce una connessione tra l'unità bambino e l'unità genitore (fig. 16).
- Se non viene stabilito alcun collegamento, la spia LINK sull'unità genitore smette di lampeggiare e rimane fissa in rosso. L'unità genitore emette di tanto in tanto un segnale acustico. (fig. 17)

Posizionamento del baby monitor

- 1 Posizionate l'unità bambino ad almeno 1 metro di distanza dal vostro bambino (fig. 18).

- 2 Posizionate l'unità genitore entro la portata effettiva dell'unità bambino e accertatevi che si trovi ad almeno 1 metro di distanza in modo da evitare l'eco acustico (fig. 19).

Per ulteriori informazioni sulla portata, consultate la sezione 'Portata effettiva' successiva.

Portata effettiva

La portata effettiva del baby monitor è di 330 metri all'aperto. A seconda dell'ambiente e di altri fattori di disturbo, tale portata può essere inferiore. All'interno la portata effettiva massima è di 50 metri.

Materiali asciutti	Spessore dei materiali	Perdita di portata
Legno, gesso, cartone, vetro (privo di metalli, fili o piombo)	< 30 cm	0-10%
Mattoni, legno compensato	< 30 cm	5-35%
Cemento armato	< 30 cm	30-100%
Grate o barre metalliche	< 1 cm	90-100%
Lastre di metallo o alluminio	< 1 cm	100%

Per i materiali bagnati o umidi, la perdita di portata può raggiungere il 100%.

Caratteristiche

Regolazione del volume dell'altoparlante

- 1 Per regolare il volume dell'altoparlante dell'unità bambino, premete il pulsante + o - del volume dell'unità stessa. (fig. 20)

Nota se utilizzate la funzione Talk, è necessario regolare soltanto il volume dell'unità bambino (vedere di seguito).

- 2 Per regolare il volume dell'altoparlante dell'unità genitore, premete i pulsanti + e - del volume dell'unità stessa (fig. 21).

Nota Se impostate il volume su un livello alto, le unità consumeranno più energia.

Funzione Talk

Per parlare con il bambino e confortarlo, potete utilizzare il pulsante TALK dell'unità genitore.



- 1 Tenete premuto il pulsante TALK e parlate chiaramente nel microfono da una distanza di 15-30 cm (fig. 22).
 - La spia LINK verde inizia a lampeggiare.
- 2 Dopo aver parlato, rilasciate il pulsante TALK.

Spie livello audio

L'unità genitore controlla continuamente il livello audio della stanza del bambino e le spie del livello audio consentono di rilevare le attività all'interno della stanza. Se il bambino piange, le spie del livello audio si illuminano sull'unità genitore.

- Quando l'unità bambino non rileva alcun suono, tutte le spie del livello audio rimangono spente.
- Quando l'unità bambino rileva un suono, si accendono una o più spie del livello audio sull'unità genitore. Il numero di spie che si accende dipende dall'intensità del suono rilevato dall'unità bambino.

Luce notturna

- 1 Per accendere la luce notturna, premete il relativo pulsante  sull'unità bambino. (fig. 23)
- 2 Per spegnere la luce notturna, premete nuovamente il pulsante .
 - Prima di spegnersi completamente, l'intensità della luce notturna diminuisce gradualmente.

Consiglio: quando l'unità bambino funziona a batterie non ricaricabili, spegnete la luce notturna per risparmiare energia.

Come localizzare l'unità genitore

Se non ricordate dove avete lasciato l'unità genitore e il volume è disattivato, potete utilizzare il pulsante PAGE dell'unità bambino per ritrovarla.

Nota La funzione di localizzazione dell'unità funziona solo quando l'unità genitore è accesa.

- 1 Premete il pulsante PAGE sull'unità bambino (fig. 24).
 - L'unità genitore produce un segnale acustico di localizzazione.
- 2 Per interrompere il segnale acustico, premete nuovamente il pulsante PAGE o qualsiasi altro pulsante dell'unità genitore.

Avviso che indica se l'unità è fuori portata

Quando l'unità genitore è fuori portata rispetto all'unità bambino, l'unità genitore emette di tanto in tanto un segnale acustico. La spia LINK dell'unità genitore lampeggia in rosso.

Nota Anche la spia LINK dell'unità genitore lampeggia in rosso quando l'unità bambino è spenta.

Sensibilità del microfono

Potete impostare la sensibilità del microfono dell'unità bambino sul livello desiderato tramite il pulsante SENSITIVITY sull'unità genitore. Per modificare la sensibilità del microfono è necessario che le unità bambino e genitore siano connesse, cioè che la spia LINK dell'unità genitore emetta una luce verde fissa.

- 1 Premete brevemente il pulsante SENSITIVITY dell'unità genitore (fig. 25).

- Le spie del livello audio si accendono per circa 2 secondi a indicare il livello di sensibilità impostato.
- 2 Per regolare il livello di sensibilità del microfono dell'unità bambino, premete i pulsanti + e - del volume dell'unità genitore.
- una spia accesa = livello minimo di sensibilità
- tutte le spie accese = livello massimo di sensibilità

Nota Quando la sensibilità del microfono dell'unità bambino è impostata su un livello elevato, l'unità rileva una quantità maggiore di suoni e quindi trasmette con maggiore frequenza, consumando più energia.

Funzione reset

Questa funzione consente di ripristinare i valori predefiniti sull'unità genitore e sull'unità bambino. La procedura di ripristino può essere utile per risolvere problemi che non possono essere risolti attenendosi ai suggerimenti riportati nel capitolo "Domande frequenti". Le due unità devono essere ripristinate singolarmente.

- 1 Premete il pulsante on/off per spegnere l'unità genitore. Scollegate lo spinotto piccolo dall'unità genitore e l'adattatore dalla presa a muro (fig. 13).
- 2 Tenete premuto il pulsante di riduzione del volume (-). Inserite lo spinotto dell'apparecchio piccolo nell'unità genitore e l'adattatore nella presa a muro (fig. 26).
- 3 Attendete che l'unità genitore completi la procedura di riavvio automatico con le impostazioni predefinite prima di rilasciare il pulsante di riduzione del volume (-).
- 4 Per ripristinare l'unità bambino, procedete nello stesso modo.

Impostazioni predefinite

Unità genitore

- Volume dell'altoparlante: 1
- Sensibilità del microfono: 3

Unità bambino

- Volume altoparlante: medio
- Luce notturna: spenta

Accessori

Gancio per cintura

Se le batterie dell'unità genitore sono sufficientemente cariche, potete portare l'unità con voi all'interno e all'esterno della casa attaccandola alla cintura con l'apposito gancio. Potrete così controllare il bambino anche mentre vi spostate.

Montaggio del gancio per cintura

- 1 Collegare il gancio per la cintura all'unità genitore (fig. 27).

Smontaggio del gancio per cintura

- 1 Staccate il gancio per la cintura dall'unità genitore.

Pulizia e manutenzione

non immergete le unità genitore e bambino in acqua e non lavatele sotto l'acqua del rubinetto.

Non utilizzate detergenti spray e/o liquidi.

- 1 Se collegate a una presa di corrente, scollegate l'unità bambino o l'unità genitore.

2 Pulite le unità genitore e bambino con un panno umido.

Assicuratevi che le unità siano asciutte prima di collegarle alla presa di corrente.

3 Pulite sempre gli adattatori con un panno asciutto.**Come riporre l'apparecchio**

- Se non utilizzate il baby monitor per lunghi periodi di tempo, togliete le batterie non ricaricabili dall'unità bambino e le batterie ricaricabili dall'unità genitore. Conservate l'unità bambino, l'unità genitore, il caricabatterie dell'unità genitore e gli adattatori in un luogo fresco e asciutto.

Sostituzione**Unità bambino****Batterie**

Sostituite le batterie non ricaricabili dell'unità bambino con quattro batterie non ricaricabili R6 AA da 1,5V.

Nota Consigliamo vivamente l'uso di batterie non ricaricabili Philips.

Adattatore

Sostituite l'adattatore dell'unità bambino con uno originale. Potete ordinarlo dal vostro rivenditore o da un centro assistenza Philips.

- Solo Regno Unito: BD075040D
- Altri paesi: VD075040D

Unità genitore**Batterie**

Sostituite le batterie ricaricabili dell'unità genitore con due batterie ricaricabili AAA NiMh 900 mAh.

Nota Consigliamo vivamente l'uso di batterie ricaricabili Philips.

Adattatore

Sostituite l'adattatore dell'unità genitore con uno originale. Potete ordinarlo presso il vostro rivenditore o un centro assistenza Philips.

- Solo Regno Unito: BD045040D
- Altri paesi: VD045040D

Tutela dell'ambiente

- Per contribuire alla tutela dell'ambiente, non smaltite l'apparecchio insieme ai rifiuti domestici, ma consegnatelo a un centro di raccolta ufficiale (fig. 28).
- Le batterie ricaricabili e non ricaricabili contengono sostanze che possono inquinare l'ambiente. Non gettatele insieme ai normali rifiuti domestici ma portatele in un apposito punto di raccolta. Togliete sempre le batterie ricaricabili e non ricaricabili prima di smaltire o di portare l'apparecchio in un apposito punto di raccolta.

Garanzia e assistenza

Se avete bisogno di assistenza o informazioni o in caso di problemi, visitate il sito Web Philips AVENT all'indirizzo www.philips.com/AVENT oppure contattate il Centro Assistenza Clienti Philips del vostro Paese (per conoscere il numero di telefono consultate l'opuscolo della garanzia). Se nel vostro Paese non esiste un Centro Assistenza Clienti, rivolgetevi al vostro rivenditore Philips.

Domande frequenti

Nella presente sezione sono riportate le domande più frequenti relative all'apparecchio. Se non riuscite a trovare una risposta esauritiva alla vostra domanda, rivolgetevi al Centro Assistenza Clienti del vostro paese.

Domanda	Risposta
Perché la spia di accensione dell'unità bambino e la spia LINK dell'unità genitore non si accendono quando premo i pulsanti on/off delle due unità?	È possibile che le batterie ricaricabili dell'unità genitore siano scariche e che l'unità non sia collegata alla presa di corrente. Inserite lo spinotto dell'apparecchio piccolo nella presa dell'unità genitore e collegate l'adattatore a una presa di corrente. Quindi premete il pulsante on/off per stabilire la connessione con l'unità bambino.
	È possibile che le batterie non ricaricabili dell'unità bambino siano scariche e che quest'ultima non sia collegata alla presa di corrente. Sostituite le batterie non ricaricabili o collegate l'unità bambino alla presa di corrente, quindi premete il pulsante on/off per stabilire una connessione con l'unità genitore.
	L'unità bambino e l'unità genitore potrebbero essere fuori portata. Avvicinate l'unità genitore all'unità bambino (distanza minima di 1 metro).
	Se la spia LINK dell'unità genitore non inizia a lampeggiare, utilizzate la funzione di ripristino per ripristinare le impostazioni predefinite delle due unità.
Perché la spia rossa LINK sull'unità genitore lampeggia?	L'unità bambino e l'unità genitore sono fuori portata. Avvicinate l'unità genitore all'unità bambino.
	L'unità bambino potrebbe essere spenta. Accendete l'unità bambino.
Perché la spia della batteria dell'unità bambino lampeggia in rosso?	Le batterie non ricaricabili dell'unità bambino sono scariche. Sostituite le batterie non ricaricabili o collegate l'unità bambino a una presa di corrente (vedere il capitolo "Predisposizione dell'apparecchio").
Perché l'unità genitore emette un segnale acustico?	Se l'unità genitore emette un segnale acustico mentre la spia LINK lampeggia in rosso, l'unità genitore non è connessa all'unità bambino. Avvicinate l'unità genitore all'unità bambino.
	Se l'unità genitore emette un segnale acustico e la spia della batteria emette una luce rossa, le batterie ricaricabili dell'unità genitore sono scariche. Ricaricate le batterie.
	L'unità bambino potrebbe essere spenta. Accendete l'unità bambino.
Perché l'unità genitore produce un rumore acuto?	Le due unità potrebbero essere troppo vicine. Accertatevi che le due unità si trovino ad almeno 1 metro di distanza l'unità dall'altra.
	Il volume dell'unità genitore potrebbe essere impostato su un livello troppo alto. Diminuite il volume dell'unità genitore.

Domanda	Risposta
Perché l'unità genitore non emette suoni/perché non sento il bambino piangere?	Il volume dell'unità genitore potrebbe essere impostato su un livello troppo basso o essere disattivato. Aumentate il volume dell'unità genitore.
	Il livello di sensibilità del microfono dell'unità bambino potrebbe essere troppo basso. Aumentate la sensibilità del microfono premendo il pulsante SENSITIVITY dell'unità genitore.
	L'unità bambino e l'unità genitore potrebbero essere fuori portata. Avvicinate l'unità genitore all'unità bambino.
Perché l'unità genitore reagisce troppo rapidamente ad altri suoni?	L'unità bambino rileva anche i suoni non emessi dal vostro bambino. Avvicinate l'unità bambino al bambino, accertandovi di rispettare una distanza minima di 1 metro.
	Il livello di sensibilità del microfono dell'unità bambino potrebbe essere troppo alto. Diminuite la sensibilità del microfono premendo il pulsante SENSITIVITY dell'unità genitore.
Perché l'unità genitore reagisce troppo lentamente al pianto del bambino?	Il livello di sensibilità del microfono dell'unità bambino potrebbe essere troppo basso. Aumentate la sensibilità del microfono premendo il pulsante SENSITIVITY dell'unità genitore.
Perché le batterie non ricaricabili dell'unità bambino si esauriscono così velocemente?	Il livello di sensibilità del microfono dell'unità bambino potrebbe essere troppo alto, pertanto le trasmissioni vengono effettuate con maggiore frequenza. Diminuite la sensibilità del microfono premendo il pulsante SENSITIVITY dell'unità genitore.
	Il volume dell'unità bambino potrebbe essere impostato su un livello troppo alto con un conseguente consumo eccessivo di energia. Diminuite il volume dell'unità bambino.
	È probabile che sia accesa la luce notturna. Se volete utilizzare la luce notturna, vi consigliamo di collegare l'unità bambino a una presa di corrente.
Perché la ricarica dell'unità genitore impiega più di 8 ore?	L'unità genitore potrebbe essere rimasta accesa durante la ricarica. Spegnete l'unità genitore durante la ricarica.
La portata specificata per il baby monitor è di 330 metri. Perché il mio apparecchio funziona invece a distanze molto inferiori?	La portata specificata vale solo all'esterno e all'aperto. In casa, la portata effettiva è limitata dal numero e dal tipo di pareti e/o soffitti che s'interpongono tra le due unità. La portata effettiva massima all'interno della casa è di 50 metri.
Perché di tanto in tanto si perde la connessione? Perché il suono si interrompe?	Probabilmente l'unità bambino e l'unità genitore sono al limite della portata effettiva. Spostatele o avvicinatele. Ricordate che sono necessari circa 30 secondi affinché le due unità si connettano dopo uno spostamento.

Domanda

Risposta

Cosa succede in caso di black out?

Se l'unità genitore è sufficientemente carica, continuerà a funzionare anche in caso di black out, sia che si trovi sul caricabatterie o che sia scollegata. Se avete inserito le batterie nell'unità bambino, questa continuerà a funzionare anche in caso di black out.

Il baby monitor è protetto da interferenze e intercettazioni?

La tecnologia DECT di questo baby monitor garantisce l'assenza di interferenze e intercettazioni da altri apparecchi.

L'autonomia dell'unità genitore dovrebbe essere di almeno 24 ore. Perché l'autonomia della mia unità è inferiore?

Quando l'unità genitore viene caricata per la prima volta, l'autonomia è inferiore a 24 ore, poiché le batterie ricaricabili raggiungono la massima capacità soltanto dopo essere state ricaricate almeno quattro volte.

Il volume dell'unità genitore potrebbe essere impostato su un livello troppo alto con un conseguente consumo eccessivo di energia. Diminuite il volume dell'unità genitore.

Il livello di sensibilità del microfono dell'unità bambino potrebbe essere troppo alto con un conseguente consumo eccessivo di energia da parte dell'unità genitore. Diminuite la sensibilità del microfono tramite il pulsante SENSITIVITY dell'unità genitore.

Perché la spia delle batterie dell'unità genitore non si accende quando avvio la ricarica?

La spia delle batterie potrebbe accendersi dopo alcuni minuti quando ricaricate l'unità genitore per la prima volta o dopo un lungo periodo di inattività.

Inleiding



Gefeliciteerd met uw aankoop en welkom bij Philips AVENT! Als u volledig wilt profiteren van de ondersteuning die Philips biedt, registreer uw product dan op www.philips.com/welcome. Philips AVENT spant zich in om zorgzame, betrouwbare producten te maken die ouders de gerustheid geven die ze nodig hebben. Deze Philips AVENT-babyfoon biedt 24 uur per dag ondersteuning door u de zekerheid te bieden dat u uw baby altijd duidelijk kunt horen zonder storende bijgeluiden. De DECT-technologie garandeert ontvangst zonder storing van andere draadloze apparaten en een glashelder signaal tussen babyunit en ouderunit.

Algemene beschrijving (fig. 1)

A Ouderunit

- 1 Aan/uitknop 
- 2 Sleuf voor riemclip
- 3 TALK-knop
- 4 SENSITIVITY-knop
- 5 Riemclip
- 6 LINK-lampje
- 7 Microfoon
- 8 Luidspreker
- 9 Volumeknoppen +/-
- 10 Batterijlampje 
- 11 Geluidsniveaulampjes
- 12 Vak voor oplaadbare batterijen
- 13 Deksel van vak voor oplaadbare batterijen
- 14 Oplaadbare batterijen (bijgeleverd)
- 15 Adapter
- 16 Kleine apparaatstekker
- 17 Aansluiting voor kleine apparaatstekker

B Babyunit

- 1 Aan/uitknop 
- 2 PAGE-knop
- 3 Knop voor nachtlampje 
- 4 Volumeknoppen +/-
- 5 Aan-lampje
- 6 Batterijlampje 
- 7 Microfoon
- 8 Luidspreker
- 9 Adapter
- 10 Grote apparaatstekker
- 11 Aansluiting voor grote apparaatstekker
- 12 Niet-oplaadbare batterijen (niet bijgeleverd)
- 13 Vak voor niet-oplaadbare batterijen
- 14 Deksel van vak voor niet-oplaadbare batterijen

Belangrijk

Lees deze gebruiksaanwijzing zorgvuldig door voordat u het apparaat gaat gebruiken. Bewaar de gebruiksaanwijzing om deze indien nodig te kunnen raadplegen.

Gevaar

- Dompel geen enkel deel van de babyfoon in water of een andere vloeistof.

Waarschuwing

- Controleer of het voltage aangegeven op de adapters van de babyunit en de ouderunit overeenkomt met de plaatselijke netspanning voordat u het apparaat aansluit.
- Gebruik alleen de bijgeleverde adapter om de babyunit aan te sluiten op netspanning.
- Gebruik alleen de bijgeleverde adapter om de ouderunit op te laden.
- De adapters bevatten een transformator. Knip de adapters niet af om deze te vervangen door een andere stekker, omdat dit een gevaarlijke situatie oplevert.
- Als de adapters beschadigd zijn, zorg er dan voor dat deze altijd worden vervangen door adapters van het oorspronkelijke type om gevaar te voorkomen. Zie hoofdstuk 'Vervangen' voor het goede type.
- Gebruik de babyfoon niet in een vochtige omgeving of nabij water.
- Maak de behuizing van de babyunit en ouderunit niet open, behalve de batterijvakken, om elektrische schokken te voorkomen.
- Dit apparaat is niet bedoeld voor gebruik door personen (waaronder kinderen) met verminderde lichamelijke, zintuiglijke of geestelijke vermogens, of die gebrek aan ervaring of kennis hebben, tenzij iemand die verantwoordelijk is voor hun veiligheid toezicht op hen houdt of hen heeft uitgelegd hoe het apparaat dient te worden gebruikt.
- Houd toezicht op kinderen om te voorkomen dat ze met het apparaat gaan spelen.

Let op

- Gebruik en bewaar het apparaat bij een temperatuur tussen 10°C en 40°C.
- Stel de babyunit en de ouderunit niet bloot aan extreem hoge of lage temperaturen of direct zonlicht.
- Zorg dat de babyunit en het snoer altijd buiten het bereik van de baby blijven (ten minste 1 meter verwijderd).
- Plaats de babyunit niet in het bed of de box van de baby.
- Dek de ouderunit en de babyunit nooit af (bijvoorbeeld met een handdoek of een deken).
- Plaats altijd niet-oplaadbare batterijen van het juiste type in de babyunit.
- Plaats altijd oplaadbare batterijen van het juiste type in de ouderunit.
- Wanneer u de ouderunit naast een zender of een ander DECT-apparaat plaatst (bijvoorbeeld een DECT-telefoon), kan de verbinding met de babyunit worden verbroken.

Algemeen

- Deze babyfoon is bedoeld als hulpmiddel. Het is geen vervanging voor verantwoordelijk en degelijk toezicht door volwassenen en moet niet als zodanig worden gebruikt.

Elektromagnetische velden (EMV)

Dit Philips AVENT-apparaat voldoet aan alle richtlijnen met betrekking tot elektromagnetische velden (EMV). Mits het apparaat op de juiste wijze en volgens de instructies in deze gebruiksaanwijzing wordt gebruikt, is het veilig te gebruiken volgens het nu beschikbare wetenschappelijke bewijs.

Klaarmaken voor gebruik

Babyunit

U kunt de babyunit gebruiken door deze aan te sluiten op netspanning of door gebruik te maken van niet-oplaadbare batterijen. Zelfs indien u van plan bent de babyunit op netspanning te laten werken, raden we u aan de niet-oplaadbare batterijen in het batterijvak te plaatsen. Hierdoor blijft de babyunit werken wanneer de stroom uitvalt.

Gebruik op netspanning

- 1 Steek de grote apparaatstekker in de babyunit en steek de adapter in een stopcontact (fig. 2).
- Het aan-lampje gaat branden.

Gebruik van niet-oplaadbare batterijen

De babyunit werkt op vier 1,5V R6 AA-batterijen (niet bijgeleverd). We raden u sterk aan om Philips LR6 PowerLife-batterijen te gebruiken.

Gebruik geen oplaadbare batterijen, want de babyunit heeft geen oplaadfunctie.

Trek de stekker van de babyunit uit het stopcontact en zorg ervoor dat uw handen en de unit droog zijn wanneer u de niet-oplaadbare batterijen plaatst.

1 Verwijder het deksel van het vak voor de niet-oplaadbare batterijen. (fig. 3)

2 Plaats vier niet-oplaadbare batterijen (fig. 4).

Opmerking: Zorg ervoor dat de + en - polen in de juiste richting wijzen.

3 Bevestig het deksel. (fig. 5)

Opmerking: Als de batterijen bijna leeg zijn, gaat het batterijlampje op de babyunit rood knipperen.

Ouderunit**Gebruik van oplaadbare batterijen**

Bij de ouderunit worden twee AAA NiMH-batterijen van 900 mAh geleverd.

Laad de ouderunit op voordat u deze voor de eerste keer gebruikt of wanneer het batterijlampje aangeeft dat de batterijen bijna leeg zijn. Als de batterijen bijna leeg zijn, knippert het batterijlampje rood. Het batterijlampje begint 30 minuten voordat de batterijen helemaal leeg zijn rood te knipperen.

Opmerking: Wanneer de batterijen geheel leeg zijn, schakelt de ouderunit automatisch uit en wordt het contact met de babyunit verbroken.

1 Verwijder het deksel van het vak voor de oplaadbare batterijen (fig. 6).

2 Plaats de oplaadbare batterijen (fig. 7).

Opmerking: Zorg ervoor dat de + en - polen van de batterijen in de juiste richting wijzen.

3 Bevestig het deksel (fig. 8).

4 Steek de kleine apparaatstekker in de ouderunit en steek de adapter in een stopcontact (fig. 9).

5 Laat de ouderunit aangesloten op netspanning tot de batterijen helemaal zijn opgeladen.

● Tijdens het opladen, brandt het batterijlampje onophoudelijk rood.

● Als de batterijen volledig zijn opgeladen, brandt het batterijlampje continu groen.

- Wanneer u de ouderunit voor de eerste keer oplaadt of nadat u deze een lange periode niet hebt gebruikt, schakel de ouderunit dan uit en laat deze minimaal 10 uur ononderbroken opladen.
- Normaal duurt het opladen 8 uur; maar het opladen duurt langer als de ouderunit tijdens het opladen is ingeschakeld. Schakel de ouderunit uit om de oplaadtijd zo kort mogelijk te houden.
- Als de batterijen volledig opgeladen zijn, kunt u de ouderunit uit de oplader halen en deze minstens 24 uur gebruiken.

Opmerking: Wanneer de ouderunit voor het eerst wordt opgeladen, is de gebruikstijd minder dan 24 uur. De batterijen bereiken hun maximale capaciteit pas als ze vier keer opgeladen en leeggebruikt zijn geweest.

Opmerking: Wanneer de ouderunit niet op netspanning is aangesloten of als de ouderunit is uitgeschakeld, lopen de batterijen geleidelijk leeg.

Het apparaat gebruiken

1 Plaats de ouderunit en de babyunit in dezelfde ruimte om de verbinding te testen (fig. 10). Zorg dat de beide units ten minste 1 meter uit elkaar staan.

2 Houd de aan/uitknop  op de babyunit ingedrukt tot het groene aan-lampje gaat branden. (fig. 11)

Opmerking: Het aan-lampje brandt altijd groen, zelfs wanneer er geen verbinding met de ouderunit is.

- ▶ Het nachtlampje gaat even branden en gaat vervolgens weer uit.
- ▶ Het batterijlampje  gaat even branden en gaat vervolgens weer uit. (fig. 12)

3 Houd de aan/uitknop  op de ouderunit ingedrukt tot de geluidsniveaulampjes even gaan branden. (fig. 13)

- ▶ Het batterijlampje gaat even branden (fig. 14).
- ▶ Het LINK-lampje knippert rood. (fig. 15)
- ▶ Het LINK-lampje op de ouderunit wordt groen en brandt ononderbroken wanneer er tussen de ouderunit en de babyunit verbinding tot stand is gebracht (fig. 16).
- ▶ Wanneer er geen verbinding tot stand is gebracht, stopt het LINK-lampje op de ouderunit met knipperen en gaat het rood branden. De ouderunit piept zo nu en dan. (fig. 17)

De babyfoon plaatsen

1 Zorg dat de babyunit ten minste 1 meter van uw baby verwijderd is (fig. 18).

2 Plaats de ouderunit binnen het bereik van de babyunit. Zorg dat de ouderunit ten minste 1 meter van de babyunit verwijderd is om piepen te voorkomen (fig. 19).

Zie 'Bereik' hieronder voor meer informatie over het bereik.

Bereik

Het bereik van de babyfoon is 330 meter in de open lucht. Dit bereik kan, afhankelijk van de omgeving en andere storingsfactoren, kleiner zijn. Binnenshuis is het bereik maximaal 50 meter:

Droge materialen	Dikte van het materiaal	Vermindering bereik
Hout, pleisterwerk, karton, glas (zonder metaal, bedrading of lood)	< 30 cm	0-10%
Steen, triplex	< 30 cm	5-35%
Gewapend beton	< 30 cm	30-100%
Metalen roosters of stangen	< 1 cm	90-100%
Metaal- of aluminiumplaten	< 1 cm	100%

Voor natte en vochtige materialen kan het bereikverlies oplopen tot 100%.

Functies

Luidsprekervolume instellen

1 Druk op de + of - volumeknop op de babyunit tot het gewenste luidsprekervolume voor de babyunit is bereikt. (fig. 20)

Opmerking: U hoeft het volume van de babyunit alleen in te stellen als u de terugspreekfunctie wilt gebruiken (zie onder).

2 Druk op de + of - volumeknop op de ouderunit tot het gewenste luidsprekervolume voor de ouderunit is bereikt (fig. 21).

Opmerking: Als het volume hoog wordt gezet, verbruiken de units meer energie.

Terugspreekfunctie

Met behulp van de TALK-knop op de ouderunit kunt u tegen uw baby praten (bijvoorbeeld om uw baby te troosten).



- 1** Houd de TALK-knop ingedrukt en praat op een afstand van 15-30 cm duidelijk in de microfoon (fig. 22).
 - ▶ Het groene LINK-lampje begint te knipperen.
- 2** Laat de TALK-knop los als u klaar bent met praten.

Geluidsniveaulampjes

De ouderunit controleert continu het geluidsniveau in de babykamer en de geluidsniveaulampjes laten u weten of er sprake is van enige activiteit. Wanneer uw baby huilt, gaan de geluidsniveaulampjes op de ouderunit branden.

- Als de babyunit geen geluid opvangt, zijn alle geluidsniveaulampjes op de ouderunit uit.
- Als de babyunit geluid opvangt, gaan een of meerdere geluidsniveaulampjes op de ouderunit branden. Het aantal lampjes dat gaat branden is afhankelijk van de sterkte van het geluid dat de babyunit opvangt.

Nachtlampje

- 1** Druk kort op de knop voor het nachtlampje  op de babyunit om het nachtlampje in te schakelen. (fig. 23)
- 2** Druk nogmaals op de knop voor het nachtlampje  om het nachtlampje uit te schakelen.
 - ▶ Het nachtlampje dimt geleidelijk voordat het helemaal uitgaat.

Tip Schakel het nachtlampje uit als u de babyunit op de niet-oplaadbare batterijen gebruikt. Dit bespaart energie.

De ouderunit oproepen

Als de ouderunit zoek is en het geluid uit staat, kunt u de PAGE-knop op de babyunit gebruiken om de ouderunit op te sporen.

Opmerking: De oproepfunctie werkt alleen wanneer de ouderunit is ingeschakeld.

- 1** Druk op de PAGE-knop op de babyunit (fig. 24).
 - ▶ De ouderunit geeft een oproepsignaal af.
- 2** Om het oproepsignaal uit te schakelen, drukt u opnieuw op de PAGE-knop of op een willekeurige knop op de ouderunit.

'Geen bereik'-signaal

Wanneer de ouderunit buiten het bereik van de babyunit is, piept de ouderunit zo nu en dan. Het LINK-lampje op de ouderunit knippert rood.

Opmerking: Het LINK-lampje op de ouderunit knippert ook rood als de babyunit is uitgeschakeld.

Gevoeligheid microfoon

U kunt de microfoongevoeligheid van de babyunit op het gewenste niveau instellen met de SENSITIVITY-knop op de ouderunit. U kunt alleen de microfoongevoeligheid wijzigen als er verbinding is tussen de babyunit en de ouderunit, d.w.z. als het LINK-lampje op de ouderunit continu groen brandt.

- 1** Druk kort op de SENSITIVITY-knop op de ouderunit (fig. 25).
 - ▶ De geluidsniveaulampjes gaan ongeveer 2 seconden branden om het huidige gevoeligheidsniveau aan te geven.

- 2 Druk kort op de + en - volumeknoppen op de ouderunit totdat de microfoon van de babyunit het gewenste gevoeligheidsniveau heeft.
- één lampje brandt = minimumniveau
- alle lampjes branden = maximumniveau

Opmerking: Als het microfoongevoeligheidsniveau van de babyunit hoog wordt ingesteld, vangt de unit meer geluiden op en zendt deze vaker een signaal uit. Hierdoor gebruiken de units meer energie.

Resetfunctie

Met deze functie kunt u de baby- en ouderunit terugzetten naar de standaardinstellingen. U kunt deze functie gebruiken bij problemen die niet kunnen worden opgelost met de aanwijzingen in hoofdstuk 'Veelgestelde vragen'. Elke unit dient afzonderlijk te worden gereset.

- 1 Druk op de aan/uitknop om de ouderunit uit te schakelen. Verwijder de kleine stekker van de ouderunit en haal de adapter uit het stopcontact (fig. 13).
- 2 Houd de - volumeknop ingedrukt. Steek de kleine apparaatstekker in de ouderunit en steek de adapter in het stopcontact (fig. 26).
- 3 Wacht tot de ouderunit automatisch opnieuw is opgestart met de standaardinstellingen voordat u de - volumeknop loslaat.
- 4 Reset de babyunit op dezelfde manier.

Standaardinstellingen

Ouderunit

- Luidsprekervolume: 1
- Microfoongevoeligheid: 3

Babyunit

- Luidsprekervolume: gemiddeld
- Nachtlampje: uit

Accessoires

Riemclip

Als de batterijen van de ouderunit voldoende zijn opgeladen, kunt u de unit met de riemclip aan uw riem bevestigen en in en om het huis bij u dragen. Zo kunt u gaan en staan waar u wilt terwijl u uw baby in de gaten houdt.

Bevestigen van de riemclip

- 1 Bevestig de riemclip aan de ouderunit (fig. 27).

Losmaken van de riemclip

- 1 Trek de riemclip van de ouderunit.

Schoonmaken en onderhoud

Dompel de ouderunit en de babyunit niet in water en maak ze niet schoon onder de kraan.

Gebruik geen reinigingsspray of vloeibare schoonmaakmiddelen.

- 1 Trek de stekker van de babyunit of de ouderunit uit het stopcontact als deze op netspanning zijn aangesloten.
 - 2 Maak de ouderunit en de babyunit schoon met een vochtige doek.
- Zorg ervoor dat de units droog zijn voordat u deze op netspanning aansluit.
- 3 Maak de adapters schoon met een droge doek.

Opbergen

- Als u de babyfoon langere tijd niet gebruikt, verwijder dan de niet-oplaadbare batterijen uit de babyunit en de oplaadbare batterijen uit de ouderunit. Bewaar de ouderunit, de babyunit en de adapters op een koele en droge plaats.

Vervangen**Babyunit****Batterijen**

Vervang de niet-oplaadbare batterijen van de babyunit uitsluitend door vier R6 AA-batterijen van 1,5V.

Opmerking: We raden u sterk aan om niet-oplaadbare batterijen van Philips te gebruiken.

Adapter

Vervang de adapter van de babyunit alleen door een adapter van het oorspronkelijke type. U kunt een nieuwe adapter bestellen bij uw Philips-dealer of een Philips-servicecentrum.

- Alleen Verenigd Koninkrijk: BD075040D
- Andere landen: VD075040D

Ouderunit**Batterijen**

Vervang de oplaadbare batterijen van de ouderunit uitsluitend door twee AAA NiMH-batterijen van 900 mAh.

Opmerking: We raden u sterk aan om oplaadbare batterijen van Philips te gebruiken.

Adapter

Vervang de adapter van de ouderunit alleen door een adapter van het oorspronkelijke type. U kunt een nieuwe adapter bestellen bij uw Philips-dealer of een Philips-servicecentrum.

- Alleen Verenigd Koninkrijk: BD045040D
- Andere landen: VD045040D

Milieu

- Gooi het apparaat aan het einde van zijn levensduur niet weg met het normale huisvuil, maar lever het in op een door de overheid aangewezen inzamelpunt om het te laten recyclen. Op die manier levert u een bijdrage aan een schonere leefomgeving (fig. 28).
- Oplaadbare en niet-oplaadbare batterijen bevatten stoffen die schadelijk kunnen zijn voor het milieu. Gooi oplaadbare en niet-oplaadbare batterijen niet weg met het normale huisafval, maar lever ze in bij een officieel aangewezen inzamelpunt. Verwijder oplaadbare en niet-oplaadbare batterijen altijd voordat u het apparaat afdankt en inlevert bij een officieel aangewezen inzamelpunt.

Garantie en service

Als u service of informatie nodig hebt of als u een probleem hebt, bezoek dan de Philips AVENT-website www.philips.com/AVENT of neem contact op met het Philips Consumer Care Centre in uw land (u vindt het telefoonnummer in het 'worldwide garantie'-vouwblad). Als er geen Consumer Care Centre in uw land is, ga dan naar uw Philips-dealer.

Veelgestelde vragen

In dit hoofdstuk vindt u de meestgestelde vragen over het apparaat. Als u het antwoord op uw vraag niet kunt vinden, neem dan contact op met het Customer Care Centre in uw land.

Vraag	Antwoord
Waarom gaan het aan-lampje van de babyunit en het LINK-lampje van de ouderunit niet branden als ik de aan/uitknoppen van de units indruk?	Mogelijk zijn de oplaadbare batterijen van de ouderunit leeg en is de ouderunit niet aangesloten op netspanning. Steek de kleine apparaatstekker in de ouderunit en steek de adapter in een stopcontact. Druk vervolgens op de aan/uitknop om verbinding te maken met de babyunit.
	Mogelijk zijn de niet-oplaadbare batterijen van de babyunit leeg en is de babyunit niet aangesloten op netspanning. Vervang de niet-oplaadbare batterijen of sluit de babyunit aan op netspanning. Druk vervolgens op de aan/uitknop om de verbinding met de ouderunit tot stand te brengen.
	De babyunit en de ouderunit bevinden zich mogelijk buiten bereik van elkaar. Plaats de ouderunit dichterbij de babyunit, maar niet dichterbij dan 1 meter.
	Als het LINK-lampje op de ouderunit nog steeds niet begint te knipperen, gebruik dan de resetfunctie om de units terug te zetten naar de standaardinstellingen.
Waarom knippert het LINK-lampje op de ouderunit rood?	De babyunit en de ouderunit bevinden zich buiten bereik van elkaar. Plaats de units dichterbij elkaar.
	De babyunit is mogelijk uitgeschakeld. Schakel de babyunit in.
Waarom knippert het batterijlampje op de babyunit rood?	De niet-oplaadbare batterijen van de babyunit zijn bijna leeg. Vervang de niet-oplaadbare batterijen of sluit de babyunit aan op netspanning (zie hoofdstuk 'Klaarmaken voor gebruik').
Waarom piept de ouderunit?	Als de ouderunit piept terwijl het LINK-lampje rood knippert, is er geen verbinding met de babyunit. Plaats de ouderunit dichterbij de babyunit.
	Als de ouderunit piept en het batterijlampje rood is, zijn de oplaadbare batterijen van de ouderunit bijna leeg. Laad de batterijen op.
	De babyunit is mogelijk uitgeschakeld. Schakel de babyunit in.
Waarom geeft het apparaat een hoge pieptoon?	De units staan mogelijk te dicht bij elkaar. Zorg dat de ouderunit en de babyunit ten minste 1 meter bij elkaar vandaan zijn.
	Het volume van de ouderunit kan te hard staan. Zet het volume van de ouderunit zachter.
Waarom hoor ik niets/ Waarom kan ik mijn baby niet horen huilen?	Het volume van de ouderunit kan te zacht staan of uitgeschakeld zijn. Zet het volume van de ouderunit harder.

Vraag	Antwoord
	Het microfoongevoelighedsniveau van de babyunit kan te laag zijn ingesteld. Stel met de SENSITIVITY-knop op de ouderunit het microfoongevoelighedsniveau hoger in.
	De babyunit en de ouderunit bevinden zich mogelijk buiten bereik van elkaar. Verklein de afstand tussen de units.
Waarom reageert de ouderunit te snel op andere geluiden?	De babyunit vangt ook andere geluiden op dan die van uw baby. Plaats de babyunit dichterbij de baby (houd ten minste 1 meter afstand).
	Het microfoongevoelighedsniveau van de babyunit kan te hoog zijn ingesteld. Stel met de SENSITIVITY-knop op de ouderunit het microfoongevoelighedsniveau lager in.
Waarom reageert de ouderunit langzaam op het gehuil van de baby?	Het microfoongevoelighedsniveau van de babyunit kan te laag zijn ingesteld. Stel met de SENSITIVITY-knop op de ouderunit het microfoongevoelighedsniveau hoger in.
Waarom raken de niet-oplaadbare batterijen van de babyunit zo snel leeg?	Het microfoongevoelighedsniveau van de babyunit kan te hoog zijn ingesteld, waardoor de babyunit vaker een signaal uitzendt. Stel met de SENSITIVITY-knop op de ouderunit het microfoongevoelighedsniveau lager in.
	Het volume op de babyunit kan te hoog zijn ingesteld, waardoor de babyunit veel energie verbruikt. Zet het volume van de babyunit lager.
	Misschien hebt u het nachtlampje ingeschakeld. Als u het nachtlampje wilt gebruiken, adviseren wij u de babyunit op netspanning te laten werken.
Waarom duurt het opladen van de ouderunit langer dan 8 uur?	De ouderunit was mogelijk ingeschakeld tijdens het opladen. Schakel de ouderunit uit tijdens het opladen.
Het opgegeven bereik van de babyfoon is 330 meter. Hoe komt het dat het bereik van mijn babyfoon veel kleiner is?	Het opgegeven bereik geldt alleen in de open lucht. Binnen wordt het effectieve bereik beperkt door het aantal en het soort muren en/of plafonds tussen de babyunit en ouderunit. Binnenshuis is het bereik beperkt tot 50 meter.
Waarom wordt de verbinding af en toe verbroken? Waarom valt het geluid weg?	De babyunit en de ouderunit staan mogelijk dichtbij de grens van het effectieve zendbereik. Probeer een andere plek of plaats de units iets dichterbij elkaar. Denk erom dat het elke keer ongeveer 30 seconden duurt voor opnieuw verbinding is gemaakt tussen de units.
Wat gebeurt er tijdens een stroomstoring?	Als de ouderunit voldoende is opgeladen, blijft deze werken tijdens een stroomstoring. Het maakt hierbij niet uit of de adapter is aangesloten. Als er batterijen in de babyunit zitten, blijft deze ook tijdens een stroomstoring werken.
Is mijn babyfoon beveiligd tegen afluisteren en storingen?	De DECT-technologie van deze babyfoon biedt afdoende garantie tegen storing van andere apparatuur en afluisteren.

Vraag

Antwoord

De gebruikstijd van de ouderunit zou ten minste 24 uur moeten zijn. Waarom is de gebruikstijd van mijn ouderunit korter?

Wanneer de ouderunit voor het eerst is opgeladen, is de gebruikstijd minder dan 24 uur. De oplaadbare batterijen bereiken hun maximale capaciteit pas als ze minstens vier keer opgeladen en leeggebruikt zijn geweest.

Het volume van de ouderunit kan te hoog zijn ingesteld, waardoor de ouderunit te veel energie verbruikt. Zet het volume van de ouderunit lager.

Het microfoongevoeligheidsniveau van de babyunit kan te hoog zijn ingesteld, waardoor de ouderunit te veel energie verbruikt. Stel met de SENSITIVITY-knop op de ouderunit het microfoongevoeligheidsniveau lager in.

Waarom gaat het batterijlampje op de ouderunit niet branden wanneer ik de ouderunit ga opladen?



Het kan enkele minuten duren voordat het batterijlampje van de ouderunit gaat branden wanneer u de ouderunit voor de eerste keer oplaadt of nadat u de unit lange tijd niet hebt gebruikt.

Innledning



Gratulerer med kjøpet og velkommen til Philips AVENT! Du kan få enda større nytte av støtten fra Philips hvis du registrerer produktet ditt på www.philips.com/welcome.

Philips AVENT er svært opptatt av å produsere pålitelige produkter som gir foreldrene den tryggheten de trenger. Denne Philips AVENT-babymonitoren gir støtte døgnet rundt ved at du alltid hører babyen klart og tydelig uten distraherende støy. DECT-teknologien garanterer null forstyrrelse fra andre trådløse apparater og krystallklart signal mellom foreldreenheten og babyenheten.

Generell beskrivelse (fig. 1)**A Foreldreenhet**

- 1 Av/på-knapp 
- 2 Spor for belteklemme
- 3 TALK-knapp
- 4 SENSITIVITY-knapp
- 5 Belteklemme
- 6 LINK-lampe 
- 7 Mikrofon
- 8 Høytaler
- 9 Volumknapper +/-
- 10 Batterilampe 
- 11 Lydnivålys
- 12 Rom for oppladbare batterier
- 13 Lokk til rom for oppladbare batterier
- 14 Oppladbare batterier (inkludert)
- 15 Adapter
- 16 Lite apparatstøpsel
- 17 Kontakt til lite apparatstøpsel

B Babyenhet

- 1 Av/på-knapp 
- 2 PAGE-knapp
- 3 Nattlysknapp 
- 4 Volumknapper +/-
- 5 På-lampe
- 6 Batterilyk 
- 7 Mikrofon
- 8 Høytaler
- 9 Adapter
- 10 Stort apparatstøpsel
- 11 Kontakt til stort apparatstøpsel
- 12 Ikke-oppladbare batterier (ikke inkludert)
- 13 Rom for ikke-oppladbare batterier
- 14 Lokk til rom for ikke-oppladbare batterier

Viktig

Les denne brukerveiledningen nøye før du bruker apparatet, og ta vare på den for senere referanse.

Fare

- Ikke senk noen del av babymonitoren i vann eller annen væske.

Advarsel

- Før du kobler til apparatet, må du kontrollere at spenningen som er angitt på adapterne til babyenheten og foreldreenheten, stemmer overens med nettspenningen.

- Bruk kun adapteren som følger med, når du kobler babyenheten til strømmettet.
- Bruk kun adapteren som følger med, til å lade foreldreenheten.
- Adapterne inneholder en omformer. Ikke kutt av adapterne og erstatt dem med andre kontakter. Dette kan være farlig.
- Hvis en adapter blir ødelagt, må den alltid byttes ut med en av samme type som originalen for å unngå at det oppstår farlige situasjoner. Den riktige typen finner du i avsnittet Utskifting.
- Ikke bruk babymonitoren på fuktige steder eller i nærheten av vann.
- Du må ikke åpne babyenheten eller foreldreenheten med unntak av batterirommet. Da kan du få elektrisk støt.
- Dette apparatet er ikke tiltenkt bruk av personer (inkludert barn) som har nedsatt sanseevne eller fysisk eller psykisk funksjonsevne, eller personer som ikke har erfaring eller kunnskap, unntatt hvis de får tilsyn eller instruksjoner om bruk av apparatet av en person som er ansvarlig for sikkerheten.
- Pass på at barn er under tilsyn, slik at de ikke leker med apparatet.

Viktig

- Bruk og oppbevar apparatet ved en temperatur på mellom 10 °C og 40 °C.
- Ikke utsett babyenheten og foreldreenheten for ekstrem varme eller kulde eller for direkte sollys.
- Kontroller at babyen ikke kan få tak i babyenheten og ledningen (minst én meter unna).
- Ikke sett babyenheten i babyens seng eller lekegrind.
- Ikke dekk til foreldreenheten og babyenheten med noe (f.eks. et håndkle eller teppe).
- Bruk alltid riktig type ikke-oppladbare batterier i babyenheten.
- Bruk alltid riktig type oppladbare batterier i foreldreenheten.
- Hvis du plasserer foreldreenheten ved siden av en sender eller et annet DECT-apparat (f.eks. en DECT-telefon), kan du miste forbindelsen til babyenheten.

Generelt

- Denne babymonitoren skal brukes som et hjelpemiddel. Den er ikke en erstatning for ansvarlig og riktig tilsyn fra voksne og skal ikke brukes som dette.

Elektromagnetiske felt (EMF)

Dette Philips AVENT-apparatet overholder alle standarder som gjelder for elektromagnetiske felt (EMF). Hvis apparatet håndteres riktig og i samsvar med instruksjonene i denne brukerveiledningen, er det trygt å bruke det ut fra den kunnskapen vi har per dags dato.

Før bruk

Babyenhet

Du kan bruke babyenheten når den er koblet til strømmettet, eller når den går på ikke-oppladbare batterier. Selv om du skal bruke enheten med strøm, anbefaler vi likevel at du setter inn de ikke-oppladbare batteriene. Dette garanterer at enheten ikke slås av hvis strømmen går.

Drift med strøm

- 1 Koble det store apparatstøpselet til babyenheten, og koble adapteren til veggkontakten (fig. 2).
- ▶ På-lampen tennes.

Drift med ikke-oppladbare batterier

Babyenheten drives på fire 1,5V R6 AA-batterier (følger ikke med). Vi anbefaler at du bruker Philips LR6 PowerLife-batterier.

Ikke bruk oppladbare batterier. Babyenheten har ingen ladefunksjon.

Koble fra babyenheten, og sørg for at hendene dine og enheten er tørre når du setter inn de ikke-oppladbare batteriene.

- 1 Ta av lokket til rommet for de ikke-oppladbare batteriene. (fig. 3)

- 2** Sett inn fire ikke-oppladbare batterier (fig. 4).

Merk: Kontroller at polene + og - på batteriene peker riktig vei.

- 3** Fest lokket igjen. (fig. 5)

Merk: Når batterinivået er lavt, blinker batterilampen på babyenheten rødt.

Foreldreenhet

Drift med oppladbare batterier

Foreldreenheten leveres med to NiMH AAA 900 mAh-batterier.

Lad foreldreenheten før du bruker den for første gang, eller når batterilampen varsler om lavt batterinivå. Batterilampen blinker rødt når det er lavt batterinivå. Batterilampen begynner å blinke rødt 30 minutter før batteriene er helt tomme.

Merk: Hvis batteriene er helt tomme, slås foreldreenheten automatisk av og mister forbindelsen med babyenheten.

- 1** Ta av lokket til rommet for de oppladbare batteriene (fig. 6).

- 2** Sett inn de oppladbare batteriene (fig. 7).

Merk: Kontroller at polene + og - på batteriene peker i riktig retning.

- 3** Fest lokket igjen (fig. 8).

- 4** Koble det lille apparatstøpselet til foreldreenheten, og koble adapteren til stikkkontakten (fig. 9).

- 5** La foreldreenheten være koblet til strømmettet til batteriene er fulladet.

- Under lading lyser batterilampen kontinuerlig rødt.
- Når batteriene er fulladet, lyser batterilampen kontinuerlig grønt.
- Når du lader foreldreenheten første gang eller etter at du ikke har brukt den på lenge, bør du slå den av og lade den sammenhengende i minst ti timer.
- Ladingen tar vanligvis åtte timer, men det tar lengre tid når foreldreenheten er slått på under ladingen. Slå av foreldreenheten under ladingen for å gjøre ladetiden så kort som mulig.
- Når batteriene er fulladet, kan foreldreenheten brukes trådløst i minst 24 timer.

Merk: Når foreldreenheten lades for første gang, er driftstiden mindre enn 24 timer. Batteriene når først sin fulle kapasitet når du har ladet og utladet dem fire ganger.

Merk: Når foreldreenheten ikke lenger er koblet til strømmettet, utlades batteriene gradvis, selv når foreldreenheten er slått av.

Bruke apparatet

- 1** Sett foreldreenheten og babyenheten i samme rom for å teste forbindelsen (fig. 10).

Kontroller at babyenheten står minst én meter fra foreldreenheten.

- 2** Trykk på av/på-knappen  på babyenheten, og hold den nede til den grønne på-lampen begynner å lyse. (fig. 11)

Merk: På-lampen lyser alltid grønt, selv hvis det ikke er noen forbindelse til foreldreenheten.

- Nattlyset lyser kort og slukkes deretter igjen.
- Batterilampen  lyser kort og slukkes deretter igjen. (fig. 12)

- 3** Trykk på av/på-knappen  på foreldreenheten, og hold den nede til lydnavlyset lyser en kort stund. (fig. 13)

- Batterilampen lyser en kort stund (fig. 14).
- LINK-lampen blinker rødt. (fig. 15)

- LINK-lampen på foreldreenheten blir grønn og lyser kontinuerlig når det er opprettet forbindelse mellom babyenheten og foreldreenheten (fig. 16).
- Hvis det ikke er opprettet noen forbindelse, slutter LINK-lampen på foreldreenheten å blinke og lyser i stedet rødt. Foreldreenheten piper av og til. (fig. 17)

Plassere babymonitoren

- 1 Sett babyenheten minst én meter fra babyen (fig. 18).
 - 2 Plasser foreldreenheten innenfor driftsrekkevidden til babyenheten. Pass på at den står minst én meter fra babyenheten, for å unngå akustisk tilbakekobling (fig. 19).
- Hvis du vil ha mer informasjon om driftsrekkevidden, kan du se avsnittet Driftsrekkevidde nedenfor.

Driftsrekkevidde

Driftsrekkevidden for babymonitoren er 330 meter. Avhengig av omgivelsene og andre forstyrrende faktorer kan rekkevidden være kortere. Innendørs er driftsrekkevidden opptil 50 meter.

Tørre materialer	Materialtykkelse	Tap av rekkevidde
Tre, gips, papp, glass (uten metall, ledninger eller bly)	< 30 cm	0–10 %
Murstein, kryssfinér	< 30 cm	5–35 %
Armert betong	< 30 cm	30–100 %
Metallrister eller stenger	< 1 cm	90–100 %
Metall- eller aluminiumsplater	< 1 cm	100 %

For våte eller fuktige materialer kan tap av rekkevidde være opptil 100 %.

Funksjoner

Tilpasse høyttalervolumet

- 1 Trykk på volumknappene + eller – på babyenheten til ønsket høyttalervolum for babyenheten er nådd. (fig. 20)

Merk: Du trenger bare å tilpasse babyenhetens volum når du bruker talefunksjonen (se nedenfor).

- 2 Trykk på volumknappene + eller – på foreldreenheten til ønsket høyttalervolum for foreldreenheten er nådd (fig. 21).

Merk: Hvis volumet er stilt inn på et høyt nivå, vil enhetene bruke mer strøm.

Talefunksjon

Du kan bruke TALK-knappen på foreldreenheten til å snakke til babyen (f.eks. for å trøste babyen).

- 1 Trykk på og hold nede TALK-knappen, og snakk tydelig inn i mikrofonen på 15–30 cm avstand (fig. 22).
- Den grønne LINK-lampen begynner å blinke.
- 2 Slipp TALK-knappen når du er ferdig med å snakke.



Lydnivålys

Foreldreenheten overvåker kontinuerlig lydnivået på babyrommet, og ved hjelp av lydnivået vet du om det er noen aktivitet. Hvis babyen gråter, ser du at lydnivålysene begynner å lyse på foreldreenheten.

- Når babyenheten ikke registrerer noen lyder, er alle lydnivålys på foreldreenheten slukket.

- Når babyenheten registrerer en lyd, lyser ett eller flere lydnivålys på foreldreenheten. Hvor mange lys som lyser, henger sammen med hvor høy lyd babyenheten registrerer.

Nattlys

- 1 Trykk på nattlysknappen  på babyenheten for å slå på nattlyset. (fig. 23)
 - 2 Trykk på nattlysknappen  en gang til for å slå av nattlyset.
- ▶ Nattlyset dempes gradvis før det slukkes helt.

Tips: Slå av nattlyset når babyenheten går på de ikke oppladbare batteriene. Dette sparer strøm.

Søke foreldreenheten

Hvis du ikke vet hvor foreldreenheten er og volumet er slått av, kan du bruke PAGE-knappen på babyenheten for å finne foreldreenheten.

Merk: Søkefunksjonen virker kun når foreldreenheten er på.

- 1 Trykk på PAGE-knappen på babyenheten (fig. 24).
- ▶ Foreldreenheten lager en søkevarsellyd.
- 2 For å stanse søkevarsellyden trykker du på PAGE-knappen en gang til eller på en knapp på foreldreenheten.

Varsel om utenfor rekkevidde

Når foreldreenheten er utenfor rekkevidden til babyenheten, piper foreldreenheten av og til. LINK-lampen på foreldreenheten blinker rødt.

Merk: LINK-lampen på foreldreenheten blinker også rødt når babyenheten er slått av.

Mikrofonfølsomhet

Du kan stille inn mikrofonfølsomheten på babyenheten til ønsket nivå med SENSITIVITY-knappen på foreldreenheten. Du kan bare endre mikrofonfølsomheten når det er opprettet forbindelse mellom babyenheten og foreldreenheten, det vil si når LINK-lampen på foreldreenheten lyser kontinuerlig grønt.

- 1 Trykk raskt på SENSITIVITY-knappen på foreldreenheten (fig. 25).
- ▶ Lydnivålampe lyser i ca. to sekunder for å vise gjeldende følsomhetsnivå.
- 2 Trykk raskt på volumknappene + og – på foreldreenheten til ønsket mikrofonfølsomhetsnivå for babyenheten er nådd.
- ▶ ett lys på = minimum følsomhetsnivå
 - ▶ alle lys på = høyeste følsomhetsnivå

Merk: Når mikrofonfølsomheten til babyenheten er stilt inn på høyt nivå, registrerer den flere lyder og overfører derfor oftere. Som et resultat av dette bruker enhetene mer strøm.

Tilbakestillingsfunksjon

Denne funksjonen gjør at du kan tilbakestille foreldreenheten og babyenheten til standardinnstillingene. Du kan bruke denne funksjonen hvis det oppstår problemer som du ikke får løst ved å følge forslagene i avsnittet Vanlige spørsmål. Du må tilbakestille hver enhet for seg.

- 1 Trykk på av/på-knappen for å slå av foreldreenheten. Ta den lille kontakten ut av foreldreenheten, og ta adapteren ut av stikkkontakten (fig. 13).
- 2 Trykk og hold nede volum ned-knappen (-). Sett det lille apparatstøpelet i foreldreenheten, og sett adapteren i stikkkontakten (fig. 26).
- 3 Vent til foreldreenheten har fullført den automatiske omstarten med standardinnstillingene før du slipper volum ned-knappen (-).

- 4** Gjør det samme for å tilbake stille babyenheten.

Standardinnstillinger

Foreldre enhet

- Høyttalervolum: 1
- Mikrofonfølsomhet: 3

Babyenhet

- Høyttalervolum: medium
- Natlyt: av

Tilbehør

Belteklemme

Hvis batteriene i foreldre enheten er ladet opp, kan du ta enheten med deg inn og ut av huset hvis du fester enheten til beltet med belteklemmen. På denne måten kan du alltid overvåke babyen mens du beveger deg omkring.

Feste belteklemmen

- 1** Trykk belteklemmen fast på foreldre enheten (fig. 27).

Ta av belteklemmen

- 1** Trekk belteklemmen av foreldre enheten.

Rengjøring og vedlikehold

Ikke senk foreldre enheten eller babyenheten i vann, og ikke rengjør dem under springen.

Ikke bruk rengjøringspray eller flytende rengjøringsmidler.

- 1** Dra ut støpselet til babyenheten eller foreldre enheten hvis de er koblet til strømmettet.
- 2** Rengjør foreldre enheten og babyenheten med en fuktig klut.

Kontroller at enhetene er helt tørre før du setter støpselet i stikkontakten.

- 3** Rengjør adapterne med en tørr klut.

Oppbevaring

- Når du ikke skal bruke babymonitoren over en lengre periode, tar du ut de ikke-oppladbare batteriene fra babyenheten og de oppladbare batteriene fra foreldre enheten. Oppbevar foreldre enheten, babyenheten og adapterne på et kjølig og tørt sted.

Utskifting

Babyenhet

Batterier

De ikke-oppladbare batteriene i babyenheten må bare byttes ut med fire 1,5V R6 AA-batterier.

Merk: Vi anbefaler at du bruker ikke-oppladbare batterier fra Philips.

Adapter

Adapteren til babyenheten må bare byttes ut med en adapter av samme type som originalen. Du kan bestille en ny adapter fra din lokale Philips-forhandler eller et Philips-servicesenter.

- Kun Storbritannia: BD075040D
- Andre land: VD075040D

Foreldreenhet

Batterier

De oppladbare batteriene i foreldreenheten må bare byttes ut med to NiMh AAA-batterier på 900 mAh.

MerK:Vi anbefaler at du bruker oppladbare batterier fra Philips.

Adapter

Adapteren til foreldreenheten må bare byttes ut med en adapter av samme type som originalen. Du kan bestille en ny adapter fra din lokale Philips-forhandler eller et Philips-servicesenter:

- Kun Storbritannia: BD045040D
- Andre land:VD045040D

Miljø

- Ikke kast apparatet som vanlig husholdningsavfall når det ikke kan brukes lenger. Lever det på en gjenvinningsstasjon. Slik bidrar du til å ta vare på miljøet (fig. 28).
- Oppladbare og ikke oppladbare batterier inneholder stoffer som kan forurense miljøet. Ikke kast oppladbare og ikke oppladbare batterier i restavfallet, men lever dem til en gjenvinningsstasjon. Ta alltid ut oppladbare og ikke oppladbare batterier før du leverer apparatet til en gjenvinningsstasjon.

Garanti og service

Hvis du trenger service eller informasjon, eller hvis du har et problem med produktet, kan du gå til nettsidene til Philips AVENT på www.philips.com/AVENT. Du kan også ta kontakt med Philips' forbrukertjeneste der du bor (du finner telefonnummeret i garantiheftet). Hvis det ikke finnes noen forbrukertjeneste i nærheten, kan du kontakte din lokale Philips-forhandler.

Vanlige spørsmål

I dette avsnittet finner du en oversikt over de vanligste spørsmålene som stilles om apparatet. Hvis du ikke finner svar på spørsmålet ditt her, kan du ta kontakt med kundestøtten der du bor.

Spørsmål	Svar
Hvorfor lyser ikke på-lampen på babyenheten og LINK-lampen på foreldreenheten når jeg trykker på av/på-knappene på enhetene?	Det kan hende at de oppladbare batteriene i foreldreenheten er tomme, og at foreldreenheten ikke er koblet til strømmettet. Sett det lille apparatstøpelet i foreldreenheten, og sett adapteren i stikkkontakten. Trykk deretter på av/på-knappen for å opprette forbindelse med babyenheten.
	Det kan hende at de ikke-oppladbare batteriene i babyenheten er tomme, og at babyenheten ikke er koblet til strømmettet. Bytt ut de ikke-oppladbare batteriene, eller koble babyenheten til strømmettet. Trykk deretter på av/på-knappen for å opprette forbindelse med foreldreenheten.
	Babyenheten og foreldreenheten er kanskje utenfor rekkevidden til hverandre. Flytt foreldreenheten nærmere babyenheten, men ikke nærmere enn én meter.
	Hvis LINK-lampen på foreldreenheten fremdeles ikke begynner å blinke, bruker du tilbakestillingsfunksjonen til å tilbakestille enhetene til standardinnstillingene.

Spørsmål	Svar
Hvorfor blinker LINK-lampen på foreldreneheten rødt?	Babyenheten og foreldreneheten er utenfor rekkevidde av hverandre. Beveg foreldreneheten nærmere babyenheten.
	Babyenheten kan være slått av. Slå på babyenheten.
Hvorfor blinker batterilampen på babyenheten rødt?	Strømnivået til de ikke oppladbare batteriene i babyenheten begynner å bli lavt. Bytt ut de ikke oppladbare batteriene eller koble babyenheten til strømmettet (se avsnittet Før bruk).
Hvorfor piper foreldreneheten?	Hvis foreldreneheten piper mens LINK-lampen blinker rødt, er forbindelsen til babyenheten brutt. Flytt foreldreneheten nærmere babyenheten.
	Hvis foreldreneheten piper og batterilampen lyser rødt, er strømnivået i de oppladbare batteriene til foreldreneheten lavt. Lad opp batteriene.
	Babyenheten kan være slått av. Slå på babyenheten.
Hvorfor lager apparatet en høy pipelyd?	Enhetene kan være for nærme hverandre til å opprette forbindelse. Forsikre deg om at foreldreneheten og babyenheten er minst én meter fra hverandre.
	Volumet på foreldreneheten kan være stilt inn for høyt. Senk volumet på foreldreneheten.
Hvorfor hører jeg ingen lyd / Hvorfor hører jeg ikke når babyen gråter?	Volumet på foreldreneheten kan være stilt inn for lavt eller være slått av. Øk volumet på foreldreneheten.
	Mikrofonfølsomhetsnivået på babyenheten er kanskje satt for lavt. Hev mikrofonfølsomhetsnivået med SENSITIVITY-knappen på foreldreneheten.
	Babyenheten og foreldreneheten kan være utenfor rekkevidde av hverandre. Reduser avstanden mellom enhetene.
Hvorfor reagerer foreldreneheten for raskt på andre lyder?	Babyenheten registrerer også andre lyder enn de babyen lager. Beveg babyenheten nærmere babyen (men ha minst en avstand på én meter).
	Mikrofonfølsomhetsnivået på babyenheten er kanskje satt for høyt. Senk mikrofonfølsomhetsnivået med SENSITIVITY-knappen på foreldreneheten.
Hvorfor reagerer foreldreneheten sakte på at babyen gråter?	Mikrofonfølsomhetsnivået på babyenheten er kanskje satt for lavt. Hev mikrofonfølsomhetsnivået med SENSITIVITY-knappen på foreldreneheten.
Hvorfor lades de ikke oppladbare batteriene i babyenheten ut så raskt?	Mikrofonfølsomhetsnivået på babyenheten er kanskje satt for høyt. Det fører til at babyenheten overfører oftere. Senk mikrofonfølsomhetsnivået med SENSITIVITY-knappen på foreldreneheten.
	Volumet på babyenheten kan være stilt inn for høyt, noe som gjør at babyenheten bruker mye strøm. Senk volumet for babyenheten.



Spørsmål	Svar
	Kanskje du har slått på nattlyset. Hvis du ønsker å bruke nattlyset, anbefaler vi at babyenheten går på strøm.
Hvorfor overskrider ladetiden til foreldreneheten 8 timer?	Foreldreneheten kan være slått på mens den lades. Slå av foreldreneheten mens den lades.
Angitt driftsrekkevidde for babymonitoren er 330 meter. Hvorfor klarer babymonitoren kun en mye mindre avstand enn det?	Angitt rekkevidde gjelder kun utendørs i åpent landskap. Inne i huset begrenses driftsrekkevidden av antallet og typen vegger og/eller tak som er mellom rom og etasjer. Inne i huset er driftsrekkevidden opptil 50 meter.
Hvorfor forsvinner forbindelsen i blant? Hvorfor er det lydforstyrrelser?	Babyenheten og foreldreneheten er antakelig i nærheten av yttergrensene for driftsrekkevidden. Prøv en annen plassering eller reduser avstanden mellom enhetene. Legg merke til at det tar cirka 30 sekunder hver gang før det opprettes forbindelse mellom enhetene.
Hva skjer under strømbrydd?	Hvis foreldreneheten er tilstrekkelig ladet, fortsetter den å fungere under et strømbrydd, både med og uten adapteren. Hvis det er batterier i babyenheten, fortsetter den også å fungere ved strømbrydd.
Er babymonitoren trygg for tyvlytting og forstyrrelser?	DECT-teknologien til denne babymonitoren garanterer at det ikke oppstår forstyrrelse fra annet utstyr og ingen tyvlytting.
Driftstid for foreldreneheten skal være minst 24 timer. Hvorfor er driftstiden på min foreldrenehete kortere?	Når foreldreneheten er ladet opp for første gang, er driftstiden mindre enn 24 timer. De oppladbare batteriene når først sin fulle kapasitet når du har ladet og utladet dem minst fire ganger.
	Volumet på foreldreneheten kan være stilt inn for høyt, noe som gjør at foreldreneheten bruker mye strøm. Senk volumet på foreldreneheten. Mikrofonfølsomhetsnivået på babyenheten er kanskje satt for høyt. Det fører til at foreldreneheten bruker mye strøm. Senk mikrofonfølsomhetsnivået med SENSITIVITY-knappen på foreldreneheten.
Hvorfor lyser ikke batterilampen på foreldreneheten når jeg starter ladingen av foreldreneheten?	Det kan ta noen minutter før batterilampen på foreldreneheten lyser når du lader foreldreneheten for første gang, eller hvis det er lenge siden den er brukt.

Introdução



Parabéns pela sua compra e bem-vindo(a) à Philips AVENT! Para usufruir de todas as vantagens da assistência da Philips AVENT, registe o seu produto em www.philips.com/welcome. A Philips AVENT está empenhada em produzir produtos fiáveis para o cuidado do bebé que dão aos pais a tranquilidade de que necessitam. Este intercomunicador para bebé Philips AVENT proporciona um apoio vinte e quatro horas por dia, garantindo que pode sempre ouvir nitidamente o seu bebé, sem ruídos incómodos. A tecnologia DECT garante a ausência de interferências de outros aparelhos sem fios e assegura um sinal nítido entre a unidade do bebé e a unidade dos pais.

Descrição geral (fig. 1)

A Unidade dos pais

- 1 Botão de ligar/desligar 
- 2 Ranhura da mola para cinto
- 3 Botão TALK
- 4 Botão SENSITIVITY
- 5 Mola para cinto
- 6 Luz LINK
- 7 Microfone
- 8 Altifalante
- 9 Botões de volume +/-
- 10 Luz das pilhas 
- 11 Luzes do nível de som
- 12 Compartimento para pilhas recarregáveis
- 13 Tampa do compartimento para pilhas recarregáveis
- 14 Pilhas recarregáveis (incluídas)
- 15 Adaptador
- 16 Ficha pequena do aparelho
- 17 Entrada da ficha pequena do aparelho

B Unidade do bebé

- 1 Botão de ligar/desligar 
- 2 Botão PAGE
- 3 Botão da luz de presença 
- 4 Botões +/- do volume
- 5 Luz de alimentação
- 6 Luz das pilhas 
- 7 Microfone
- 8 Altifalante
- 9 Adaptador
- 10 Ficha grande do aparelho
- 11 Entrada da ficha grande do aparelho
- 12 Pilhas não recarregáveis (não incluídas)
- 13 Compartimento para pilhas não recarregáveis
- 14 Tampa do compartimento para pilhas não recarregáveis

Importante

Leia este manual do utilizador com atenção, antes de utilizar o aparelho e guarde-o para uma eventual consulta futura.

Perigo

- Nunca mergulhe qualquer parte do intercomunicador em água ou noutro líquido.

Aviso

- Antes de ligar o aparelho, verifique se a voltagem indicada nos adaptadores da unidade do bebé e no carregador corresponde à voltagem eléctrica local.
- Utilize apenas o adaptador fornecido para ligar a unidade do bebé à corrente.
- Utilize apenas o carregador fornecido para carregar a unidade dos pais.
- Os adaptadores integram um transformador. Não corte os adaptadores para os substituir por outras fichas, pois provocará uma situação de perigo.
- Se os adaptadores estiverem danificados, substitua-os sempre por adaptadores de origem de forma a prevenir riscos. Para confirmar o tipo correcto, consulte o capítulo “Substituição”.
- Nunca utilize o intercomunicador para bebé em locais húmidos ou próximo de água.
- Com excepção dos compartimentos das pilhas, não abra a estrutura da unidade do bebé e dos pais, de forma a evitar choques eléctricos.
- Este aparelho não deve ser utilizado por pessoas (incluindo crianças) com capacidades físicas, sensoriais ou mentais reduzidas, ou com falta de experiência e conhecimento, a não ser que lhes tenha sido dada supervisão ou instruções relativas à utilização do aparelho por uma pessoa responsável pela sua segurança.
- As crianças devem ser vigiadas para assegurar que não brincam com o aparelho.

Atenção

- Utilize e guarde o aparelho a uma temperatura entre 10 °C e 40 °C.
- Não exponha o intercomunicador para bebé a frio ou calor extremo ou à luz directa do sol.
- Certifique-se de que a unidade do bebé e o fio ficam sempre fora do alcance do bebé (a pelo menos 1 metro de distância).
- Nunca coloque a unidade do bebé dentro do berço ou do parque do bebé.
- Nunca cubra a unidade do bebé nem a unidade dos pais (por exemplo, com uma toalha ou cobertor).
- Coloque sempre pilhas não recarregáveis do tipo correcto na unidade do bebé.
- Coloque sempre pilhas recarregáveis do tipo correcto na unidade dos pais.
- Se colocar a unidade dos pais perto de um transmissor ou de outro aparelho DECT (por exemplo, um telefone DECT), poderá perder a ligação com a unidade do bebé.

Geral

- Este intercomunicador para bebé é um equipamento auxiliar. Não substitui a supervisão adulta responsável e adequada e não deve ser utilizado como tal.

Campos Electromagnéticos — EMF (Electro Magnetic Fields)

Este aparelho Philips AVENT cumpre todas as normas relativas a campos electromagnéticos (EMF). Se for manuseado correctamente e de acordo com as instruções deste manual do utilizador, o aparelho proporciona uma utilização segura, como demonstrado pelas provas científicas actualmente disponíveis.

Preparação**Unidade do bebé**

Pode utilizar a unidade do bebé directamente ligada à corrente ou com pilhas não recarregáveis. Mesmo se pretende utilizar a unidade ligada directamente à corrente, recomendamos a introdução de pilhas. Isto garante uma alimentação de segurança automática, caso exista uma falha de corrente.

Funcionamento a corrente

- 1** Coloque a ficha grande do aparelho na unidade do bebé e introduza o adaptador numa tomada eléctrica (fig. 2).
- ▮ A luz acende-se para indicar que está ligado.

Funcionamento com pilhas não recarregáveis

A unidade do bebé funciona com quatro pilhas R6 AA de 1,5 volts (não incluídas). Recomenda-se vivamente a utilização de pilhas LR6 PowerLife da Philips. Não utilize pilhas recarregáveis, pois a unidade do bebé não dispõe de uma função de carregamento.

Desligue a unidade do bebé da corrente e certifique-se de que as suas mãos e o aparelho estão secos quando introduzir as pilhas não recarregáveis.

- 1 Retire a tampa do compartimento das pilhas não recarregáveis. (fig. 3)
- 2 Introduza quatro pilhas não recarregáveis (fig. 4)

Nota: Verifique se os pólos + e - ficam na posição correcta.

- 3 Volte a colocar a tampa. (fig. 5)

Nota: Quando as pilhas tiverem pouca carga, a luz das pilhas na unidade do bebé apresenta-se vermelha intermitente.

Unidade dos pais

Funcionamento com pilhas recarregáveis

A unidade dos pais é fornecida com duas pilhas AAA NiMH de 900mAh. Carregue a unidade dos pais antes de utilizá-la pela primeira vez ou quando a luz das pilhas indicar que as pilhas estão fracas. A luz das pilhas fica intermitente durante 30 minutos antes das pilhas se esgotarem completamente.

Nota: Se as pilhas estiverem vazias, a unidade dos pais desliga-se automaticamente e perde o contacto com a unidade do bebé.

- 1 Retire a tampa do compartimento das pilhas recarregáveis (fig. 6).
- 2 Introduza as pilhas recarregáveis (fig. 7).

Nota: Certifique-se de que os pólos + e - das pilhas ficam virados na direcção certa.



- 3 Volte a colocar a tampa (fig. 8).
- 4 Coloque a ficha pequena do aparelho na unidade dos pais e introduza o adaptador numa tomada eléctrica (fig. 9).
- 5 Deixe a unidade dos pais ligada à corrente até que as pilhas estejam completamente carregadas.

- Durante a carga, a luz da bateria acende-se a vermelho continuamente.
- Quando as pilhas estiverem totalmente carregadas, a luz das pilhas acende-se a verde.
- Quando carrega a unidade dos pais pela primeira vez ou após um longo período sem a utilizar, desligue-a e carregue-a sem interrupções durante 10 horas.
- Normalmente, o carregamento demora 8 horas, mas demora mais tempo quando a unidade dos pais permanece ligada durante a carga. Para encurtar ao máximo o tempo de carregamento, desligue a unidade dos pais durante o carregamento.
- Quando as pilhas estão completamente carregadas, a unidade dos pais pode ser utilizada sem fios durante pelo menos 24 horas.

Nota: Quando as pilhas da unidade dos pais são carregadas pela primeira vez, o tempo de funcionamento é inferior a 24 horas. As pilhas apenas atingem a sua capacidade total depois de as ter carregado e descarregado quatro vezes.

Nota: Quando a unidades dos pais não estiver ligada à corrente eléctrica ou mesmo quando estiver desligada, as pilhas descarregam gradualmente.

Utilizar o aparelho

- 1** Coloque a unidade dos pais e do bebé na mesma sala para testar a ligação (fig. 10).
Certifique-se de que a unidade do bebé se encontra a pelo menos 1 metro de distância da unidade dos pais.
- 2** Mantenha sob pressão o botão de ligar/desligar  na unidade do bebé até que a luz verde de alimentação se ilumine. (fig. 11)
Nota: A luz de alimentação ilumina-se sempre a verde, mesmo quando não existe ligação com a unidade dos pais.
 - ▶ As luzes de presença iluminam-se durante alguns segundos e voltam a desligar-se.
 - ▶ A luz das pilhas  ilumina-se durante alguns segundos e volta a apagar-se. (fig. 12)
- 3** Mantenha sob pressão o botão de ligar/desligar  da unidade dos pais até as luzes do nível de som se iluminarem durante alguns segundos. (fig. 13)
 - ▶ A luz das pilhas acende-se por breves instantes (fig. 14).
 - ▶ A luz LINK fica intermitente a vermelho. (fig. 15)
 - ▶ A luz LINK na unidade dos pais ilumina-se a verde e permanece iluminada quando for estabelecida uma ligação entre a unidade do bebé e a unidade dos pais (fig. 16).
 - ▶ Se não for estabelecida uma ligação, a luz LINK na unidade dos pais pára de piscar e acende-se a vermelho. A unidade dos pais emite ocasionalmente um alarme sonoro. (fig. 17)

Colocação do intercomunicador para bebé

- 1** Coloque a unidade do bebé a pelo menos 1 metro/3 pés de distância do seu bebé (fig. 18).
- 2** Coloque a unidade dos pais dentro do alcance de funcionamento da unidade do bebé. Certifique-se de que se encontra a pelo menos 1 metro de distância da unidade do bebé de modo a evitar o eco acústico (fig. 19).

Para mais informações sobre o alcance de funcionamento, consulte a secção "Alcance de funcionamento" em baixo.

Alcance de funcionamento

O alcance de funcionamento do intercomunicador para bebé é de 350 metros ao ar livre. Dependendo da área envolvente e de outros factores, este alcance pode ser mais curto. Dentro de casa, o alcance de funcionamento é de até 50 metros.

Materiais secos	Espessura do material	Perda de alcance
Madeira, estuque, cartão, vidro (sem metal, fios ou chumbo)	< 30 cm	0-10%
Tijolo, contraplacado	< 30 cm	5-35%
Betão reforçado	< 30 cm	30-100%
Grelhas ou barras de metal	< 1 cm	90-100%
Folhas de metal ou de alumínio	< 1 cm	100%

Para materiais húmidos, a perda de alcance pode ser superior a 100%.

Características**Ajustar o volume do altifalante**

- 1** Prima os botões de volume + e – na unidade do bebé até atingir o volume pretendido para o altifalante da unidade do bebé. (fig. 20)

Nota: Apenas tem de ajustar o volume da unidade do bebé quando utilizar a função de conversação (ver a seguir).

- 2** Prima os botões + e – do volume na unidade dos pais até atingir o volume pretendido para o altifalante da unidade dos pais (fig. 21).

Nota: Se o volume estiver numa posição demasiado alta, as unidades consomem mais energia.

Função de conversação

Pode utilizar o botão TALK da unidade dos pais para conversar com o seu bebé (por exemplo, para o tranquilizar).



- 1** Mantenha o botão TALK sob pressão e fale claramente para o microfone, a uma distância de 15-30 cm (fig. 22).
- ▶ A luz LINK verde fica intermitente.
- 2** Solte o botão TALK quando tiver terminado de falar.

Luzes do nível de som

A unidade dos pais monitoriza continuamente o nível do som no quarto do bebé; as luzes do nível de som informam-no de qualquer actividade. Se o bebé chorar, as luzes do nível de som da unidade dos pais iluminam-se.

- Desde que a unidade do bebé não detecte um som, todas as luzes do nível de som da unidade do bebé estão apagadas.
- Quando a unidade do bebé detecta um som, uma ou mais luzes do nível de som iluminam-se na unidade dos pais. O número de luzes activadas depende da intensidade do som detectado pela unidade do bebé.

Luz de presença

- 1** Prima o botão da luz de presença  na unidade do bebé para ligar a luz de presença. (fig. 23)
- 2** Prima novamente o botão da luz de presença  para desligar a luz de presença.
- ▶ A luz de presença vai-se apagando gradualmente, até se apagar por completo.

Sugestão: Desligue a luz de presença quando utilizar a unidade do bebé com pilhas não recarregáveis. Assim poupa energia.

Enviar aviso sonoro para a unidade dos pais

Se não sabe onde deixou a unidade dos pais e o seu volume estiver desligado, pode utilizar o botão PAGE da unidade do bebé para localizar a unidade dos pais.

Nota: A função de envio de aviso sonoro apenas funciona quando a unidade dos pais está ligada.

- 1** Prima o botão PAGE na unidade do bebé (fig. 24).
- ▶ A unidade dos pais emite um sinal de alerta.
- 2** Para interromper o sinal de alerta, prima novamente o botão PAGE ou prima qualquer botão da unidade dos pais.

Alerta de fora de alcance

Quando a unidade dos pais está fora do alcance da unidade dos pais, a unidade dos pais emite um sinal sonoro ocasionalmente. A luz LINK na unidade dos pais fica intermitente a vermelho.

Nota: A luz LINK na unidade dos pais também fica intermitente a vermelho quando a unidade do bebé é desligada.

Sensibilidade do microfone

Pode definir a sensibilidade do microfone da unidade do bebé para o nível pretendido. Só pode alterar a sensibilidade do microfone quando a ligação entre a unidade do bebé e a unidade dos pais tiver sido estabelecida, ou seja, quando a luz LINK da unidade dos pais estiver acesa a verde continuamente.

- 1** Prima por breves instantes o botão SENSITIVITY na unidade dos pais (fig. 25).
 - ▶ As luzes do nível de som acendem-se durante cerca de 2 segundos para indicar o nível actual de sensibilidade.
- 2** Prima por breves instantes os botões + e – do volume na unidade dos pais até que o nível de sensibilidade pretendido para o microfone da unidade do bebé tenha sido obtido.
 - ▶ uma luz acesa = nível mínimo de sensibilidade
 - ▶ todas as luzes acesas = nível máximo de sensibilidade

Nota: Quando a sensibilidade do microfone da unidade do bebé estiver definida num nível alto, detecta mais sons e, por isso, transmite com mais frequência. Por consequência, as unidades consomem mais energia.

Função de reiniciação

Esta função permite-lhe repor as predefinições da unidade dos pais e da unidade do bebé. Pode utilizar esta função se ocorrerem problemas que não possam ser resolvidos seguindo as sugestões do capítulo: 'Perguntas mais frequentes'. Tem de reiniciar cada unidade separadamente.

- 1** Prima o botão ligar/desligar para desligar a unidade dos pais. Retire a ficha pequena da unidade dos pais e o adaptador da tomada de parede (fig. 13).
- 2** Prima e mantenha sob pressão o botão de redução do volume (-). Coloque a ficha pequena do aparelho na unidade dos pais e coloque o adaptador na tomada de parede (fig. 26).
- 3** Aguarde até que a unidade dos pais conclua o reinício automático para as predefinições antes de soltar o botão de redução do volume (-).
- 4** Proceda de forma idêntica ao reinício da unidade do bebé.

Predefinições

Unidade dos pais

- Volume do altifalante: 1
- Sensibilidade do microfone: 3

Unidade do bebé

- Volume do altifalante: médio
- Luz de presença: desligada

Acessórios

Mola para cinto

Se as pilhas da unidade dos pais tiverem carga suficiente, pode levar a unidade consigo para dentro e fora de casa, podendo prender a unidade ao cinto ou cós da roupa com a mola para o cinto. Assim, pode monitorizar o seu bebé enquanto se movimenta.

Prender a mola para o cinto

- 1** Fixe a mola para o cinto na unidade dos pais (fig. 27).

Desprender a mola para o cinto

- 1** Retire a mola para o cinto da unidade dos pais.

Limpeza e manutenção

Não mergulhe a unidade dos pais e a unidade do bebé em água e não as lave à torneira.

Não utilize um spray de limpeza e/ou produtos de limpeza líquidos.

1 Desligue a unidade do bebé e a unidade dos pais se estiverem ligadas à corrente eléctrica.

2 Limpe a unidade dos pais e a unidade do bebé com um pano húmido.

Certifique-se de que as unidades estão secas antes de ligá-las à corrente eléctrica.

3 Limpe os adaptadores com um pano seco.

Arrumação

- Quando não pretender utilizar o intercomunicador para bebé, retire as pilhas não recarregáveis da unidade do bebé e as pilhas recarregáveis da unidade dos pais. Guarde a unidade dos pais, a unidade do bebé, o carregador da unidade dos pais e os adaptadores num local fresco e seco.

Substituição

Unidade do bebé

Pilhas

Ao substituir as pilhas não recarregáveis da unidade do bebé utilize sempre quatro pilhas R6 AA de 1,5V.

Nota: Recomendamos vivamente a utilização de pilhas não recarregáveis Philips.

Adaptador

Substitua o adaptador da unidade do bebé apenas por adaptadores de origem. Pode encomendar um novo adaptador a partir do seu fornecedor ou de um centro de assistência Philips.

- Apenas no Reino Unido: BD075040D
- Outros países: VD075040D

Unidade dos pais

Pilhas

Substitua as pilhas recarregáveis da unidade dos pais apenas com duas pilhas AA NiMH de 900 mAh.

Nota: Recomendamos vivamente a utilização de pilhas recarregáveis Philips.

Adaptador

Substitua o adaptador da unidade do bebé apenas por adaptadores de origem. Pode encomendar um novo adaptador a partir do seu fornecedor ou de um centro de assistência Philips.

- Só para o Reino Unido: BD045040D
- Outros países: VD045040D

Ambiente

- Não deite fora o aparelho junto com o lixo doméstico normal no final da sua vida útil; entregue-o num ponto de recolha oficial para reciclagem. Ao fazê-lo ajuda a preservar o ambiente (fig. 28).
- As pilhas recarregáveis e não recarregáveis contêm substâncias que poderão poluir o ambiente. Não elimine as pilhas recarregáveis e não recarregáveis com o lixo doméstico; coloque-as num ponto de recolha oficial. Retire as pilhas recarregáveis e não recarregáveis antes de entregar o aparelho num ponto de recolha oficial.

Garantia e assistência

Se necessitar de reparações, informações ou se tiver problemas, visite o Web site da Philips AVENT em www.philips.com/AVENT ou contacte o Centro de Assistência ao Consumidor local (pode encontrar o número de telefone no folheto de garantia mundial). Se não existir um Centro de Assistência no seu país, visite o seu representante Philips local.

Perguntas mais frequentes

Este capítulo apresenta as perguntas mais frequentes sobre o aparelho. Se não conseguir encontrar a resposta à sua pergunta, contacte o Centro de Atendimento ao Cliente do seu país.

Pergunta	Resposta
Por que razão a luz de alimentação da unidade do bebé e a luz LINK da unidade dos pais se acendem quando primo os botões ligar/desligar das unidades?	Talvez as pilhas da unidade dos pais estejam gastas e a unidade dos pais não esteja ligada à corrente. Introduza a ficha pequena do aparelho na unidade dos pais e coloque o adaptador numa tomada eléctrica. Depois prima o botão ligar/desligar para estabelecer ligação com a unidade do bebé.
	Talvez as pilhas não recarregáveis da unidade do bebé estejam gastas e a unidade não esteja ligada à corrente. Substitua as pilhas não recarregáveis ou ligue a unidade à corrente. Em seguida, prima o botão ligar/desligar para estabelecer ligação com a unidade dos pais.
	A unidade do bebé e a unidade dos pais podem estar fora de alcance uma da outra. Aproxime a unidade dos pais da unidade do bebé, mas mantenha uma distância mínima de 1 metro.
	Se mesmo assim a luz LINK da unidade dos pais não ficar intermitente, utilize a função de reiniciação para repor as predefinições das unidades.
Por que razão a luz LINK da unidade dos pais fica intermitente a vermelho?	A unidade do bebé e a unidade dos pais estão fora de alcance uma da outra. Aproxime a unidade dos pais da unidade do bebé.
	A unidade do bebé pode estar desligada. Ligue a unidade do bebé.
Por que razão a luz da bateria da unidade do bebé fica intermitente a vermelho?	As pilhas não recarregáveis da unidade do bebé estão fracas. Substitua as pilhas ou ligue a unidade do bebé à corrente eléctrica (consulte o capítulo "Preparação").
Por que razão a unidade dos pais emite um bip?	Se a unidade dos pais emitir um bip quando a luz LINK ficar intermitente a vermelho, perdeu-se a ligação com a unidade do bebé. Aproxime a unidade dos pais da unidade do bebé.
	Se a unidade dos pais emitir um bip e o símbolo das pilhas estiver vazio, as pilhas da unidade dos pais têm pouca carga: recarregue as pilhas.
	A unidade do bebé pode estar desligada. Ligue a unidade do bebé.

Pergunta	Resposta
Por que razão o aparelho produz um som alto e agudo?	As unidades podem estar demasiado próximas uma da outra. Certifique-se de que a unidade dos pais e a unidade do bebé estão, pelo menos, a 1 metro de distância uma da outra.
	O volume da unidade dos pais pode estar demasiado alto. Diminua o volume na unidade dos pais.
Por que razão não oiço um som/Por que razão não oiço o meu bebé chorar?	O volume da unidade dos pais pode estar demasiado baixo ou pode estar desligado. Aumente o volume na unidade dos pais.
	O nível de sensibilidade do microfone da unidade do bebé pode estar demasiado baixo. Aumente o nível de sensibilidade do microfone com o botão SENSITIVITY na unidade dos pais.
	A unidade do bebé e a unidade dos pais podem estar fora de alcance uma da outra. Reduza a distância entre as unidades.
Por que razão a unidade dos pais reage demasiado depressa a outros sons?	A unidade do bebé também capta outros sons além dos do bebé. Aproxime a unidade do bebé do bebé (mas respeite a distância mínima de 1 metro).
	O nível de sensibilidade do microfone da unidade do bebé pode estar demasiado alto. Diminua o nível de sensibilidade do microfone com o botão SENSITIVITY na unidade dos pais.
Porque é que a unidade dos pais reage de forma lenta ao choro do bebé?	O nível de sensibilidade do microfone da unidade do bebé pode estar demasiado baixo. Aumente o nível de sensibilidade do microfone com o botão SENSITIVITY na unidade dos pais.
Por que razão as pilhas não recarregáveis da unidade do bebé ficam sem carga tão depressa?	O nível de sensibilidade do microfone da unidade do bebé pode estar demasiado alto, o que faz com que a unidade do bebé transmita com mais frequência. Diminua o nível de sensibilidade do microfone com o botão SENSITIVITY na unidade dos pais.
	O volume da unidade do bebé pode estar demasiado alto, o que faz com que a unidade do bebé consuma muita energia. Diminua o volume da unidade do bebé.
	Talvez tenha ligado a luz de presença. Se quiser utilizar a luz de presença, recomendamos que ligue a unidade do bebé à corrente eléctrica.
Por que razão o tempo de carga da unidade dos pais excede as 8 horas?	A unidade dos pais pode estar ligada durante a carga. Desligue a unidade dos pais durante a carga.

Pergunta	Resposta
<p>O alcance de funcionamento especificado do intercomunicador para bebé é de 330 metros. Por que razão o meu intercomunicador para bebé apenas suporta uma distância muito inferior a essa?</p>	<p>O alcance especificado apenas é válido no exterior em espaços abertos. Dentro de casa, o alcance de funcionamento é limitado pelo número e tipo de paredes e/ou tectos existentes pelo meio. Dentro de casa, o alcance máximo de funcionamento é de 50 metros.</p>
<p>Por que razão perco a ligação de vez em quando? Por que existem interrupções de som?</p>	<p>A unidade do bebé e a unidade dos pais estão provavelmente próximas dos limites máximos de funcionamento. Experimente num local diferente ou diminua a distância entre as unidades. Tenha em consideração que demora cerca de 30 segundos antes de a ligação entre unidades ser estabelecida.</p>
<p>O que acontece durante uma falha de corrente?</p>	<p>Se a unidade dos pais tiver carga suficiente, continua a funcionar durante uma falha de corrente, quer esteja colocada no carregador ou não. Se existirem pilhas na unidade do bebé, em caso de falha de corrente, esta passa automaticamente para o funcionamento a pilhas.</p>
<p>O meu intercomunicador para bebé está protegido contra terceiros e interferências?</p>	<p>A tecnologia DECT deste intercomunicador para bebé garante a ausência de interferências de outro equipamento e a impossibilidade de terceiros o escutarem.</p>
<p>O tempo de funcionamento da unidade dos pais deve ser pelo menos de 24 horas. Por que razão o tempo de funcionamento da minha unidade dos pais é inferior?</p>	<p>Quando as pilhas da unidade dos pais são carregadas pela primeira vez, o tempo de funcionamento é inferior a 24 horas. As pilhas apenas atingem a sua capacidade total depois de as ter carregado e descarregado pelo menos quatro vezes.</p>
	<p>O volume da unidade dos pais pode estar demasiado alto, o que faz com que a unidade dos pais consuma muita energia. Diminua o volume na unidade dos pais</p>
	<p>O nível de sensibilidade do microfone da unidade do bebé pode estar demasiado alto, o que faz com que a unidade dos pais consuma muita energia. Diminua o nível de sensibilidade do microfone com o botão SENSITIVITY na unidade dos pais.</p>
<p>Por que razão a luz de verificação das pilhas na unidade dos pais não se acende quando começo a recarregar a unidade dos pais?</p>	<p>Pode demorar alguns minutos antes de a luz de verificação das pilhas se acender quando carregar a unidade dos pais pela primeira vez ou após um prolongado período de inactividade.</p>



Introduktion

Grattis till inköpet och välkommen till Philips AVENT! För att dra maximal nytta av den support som Philips erbjuder kan du registrera din produkt på www.philips.com/welcome.



Philips AVENT strävar efter att utveckla ansvarsfulla, tillförlitliga produkter som ger föräldrar den trygghet de behöver. Med den här babyvakten från Philips AVENT kan du alltid höra ditt barn tydligt utan distraherande brus. DECT-tekniken garanterar en tydlig signal mellan baby- och föräldraenheterna och att inga andra trådlösa apparater stör.

Allmän beskrivning (Bild 1)

A Föräldraenhet

- 1 På/av-knapp 
- 2 Öppning för bältesklämma
- 3 TAL-knapp
- 4 SENSITIVITY-knapp
- 5 Bälteshållare
- 6 LINK-lampa 
- 7 Mikrofon
- 8 Högtalare
- 9 Volymknappar +/-
- 10 Batterilampa 
- 11 Ljudnivålampor
- 12 Fack för laddningsbara batterier
- 13 Lock till fack för laddningsbara batterier
- 14 Laddningsbara batterier (medföljer)
- 15 Adapter
- 16 Liten kontakt
- 17 Uttag för liten kontakt

B Babyenhet

- 1 På/av-knapp 
- 2 SÖK-knapp
- 3 Knapp för nattlampa 
- 4 Volymknappar +/-
- 5 Strömlampa
- 6 Batterilampa 
- 7 Mikrofon
- 8 Högtalare
- 9 Adapter
- 10 Stor kontakt
- 11 Uttag för stor kontakt
- 12 Ej laddningsbara batterier (medföljer inte)
- 13 Fack för ej laddningsbara batterier
- 14 Lock till fack för ej laddningsbara batterier

Viktigt

Läs användarhandboken noggrant innan du använder apparaten och spara den för framtida bruk.

Fara

- Sänk inte ned någon del av babyvakten i vatten eller någon annan vätska.

Varning

- Kontrollera att den nätspänning som anges på adapterna till babyenheten och föräldraenheten motsvarar den lokala nätspänningen innan du ansluter apparaten.

- Använd endast den medföljande adaptern för anslutning av babyenheten till elnätet.
- Använd endast den medföljande adaptern för laddning av föräldraenheten.
- Adaptarna innehåller en transformator. Skär inte av adaptarna för att ersätta dem med andra kontakter eftersom det leder till en farlig situation.
- Om adaptarna är skadade ska du alltid byta ut dem mot adaptar av originaltyp för att undvika fara. Rätt modell hittar du i kapitlet Byten.
- Använd inte babyvakten på fuktiga platser eller nära vatten.
- Du får inte öppna andra delar av höljet än batterifacket på babyenheten och föräldraenheten. I annat fall finns risk för elektriska stötar.
- Apparaten är inte avsedd för användning av personer (inklusive barn) med olika funktionshinder, eller av personer som inte har kunskap om hur apparaten används, om de inte övervakas eller får instruktioner angående användning av apparaten av en person som är ansvarig för deras säkerhet.
- Små barn ska övervakas så att de inte kan leka med apparaten.

Var försiktig

- Använd och förvara apparaten vid en temperatur mellan 10 °C och 40°C.
- Utsätt inte babyenheten eller föräldraenheten för extrem kyla eller värme eller för direkt solljus.
- Se till att babyenheten och sladden är utom räckhåll för barnet (minst en meter bort).
- Lägg aldrig babyenheten i barnets säng eller lekhage.
- Täck aldrig över föräldra- eller babyenheten med någonting (t.ex. en handduk eller en filt).
- Använd alltid ej laddningsbara batterier av rätt typ i babyenheten.
- Använd alltid laddningsbara batterier av rätt typ i föräldraenheten
- Om du placerar föräldraenheten bredvid en sändare eller någon annan DECT-apparat (t.ex. en DECT-telefon) kan kontakten med babyenheten förloras.

Allmänt

- Babyvakten är avsedd att vara ett hjälpmedel. Den är inte en ersättning för ansvarsfull och korrekt övervakning av en vuxen och ska inte användas som sådan.

Elektromagnetiska fält (EMF)

Den här apparaten från Philips AVENT uppfyller alla standarder för elektromagnetiska fält (EMF). Om apparaten hanteras på rätt sätt och enligt instruktionerna i den här användarhandboken är den säker att använda enligt de vetenskapliga belägg som finns i dagsläget.

Förberedelser inför användning

Babyenhet

Du kan driva babyenheten från elnätet eller med ej laddningsbara batterier. Även om du avser att ansluta enheten till elnätet rekommenderar vi att du sätter i ej laddningsbara batterier. På så sätt har du en fungerande apparat i händelse av strömavbrott.

Elnätsdrift

- 1 Sätt in den stora kontakten i uttaget på babyenheten och anslut adaptern till ett vägguttag (Bild 2).
- Strömlampan tänds.

Drift med ej laddningsbara batterier

Babyenheten drivs av fyra 1,5V R6 AA-batterier (medföljer inte). Vi rekommenderar att du använder Philips LR6 PowerLife-batterier.

Använd inte laddningsbara batterier då babyenheten inte har en laddningsfunktion.

Koppla ur babyenheten och se till att dina händer och enheten är torra när du sätter in de ej laddningsbara batterierna.

- 1 Ta bort locket från facket för ej laddningsbara batterier. (Bild 3)

2 Sätt i fyra ej laddningsbara batterier (Bild 4).

Obs! Se till att polerna + och - pekar i rätt riktning.

3 Sätt tillbaka locket. (Bild 5)

Obs! När batterierna börjar ta slut blinkar batterilampan på babyenheten med rött sken.

Föräldraenhet

Drift med laddningsbara batterier

Föräldraenheten levereras med två NiMH AAA-batterier på 900 mAh.

Ladda föräldraenheten innan du använder den första gången eller när batterilampan visar att batterinivån är låg. Batterilampan blinkar med rött sken när batterinivån är låg. Batterilampan börjar blinka rött 30 minuter innan batterierna är helt tomma.

Obs! Om batterierna är helt tomma stängs föräldraenheten automatiskt av och förlorar kontakten med babyenheten.

1 Ta bort locket från facket för de laddningsbara batterierna (Bild 6).**2** Sätt i de laddningsbara batterierna (Bild 7).

Obs! Kontrollera att batteriets poler (+ och -) är placerade åt rätt håll.

3 Sätt tillbaka locket (Bild 8).**4** Sätt in den lilla kontakten i föräldraenheten och anslut adaptern till ett vägguttag (Bild 9).**5** Låt föräldraenheten vara kopplad till elnätet tills batterierna är helt laddade.

- Batterilampan blinkar rött under laddning.
- När batterierna är helt laddade lyser batterilampan med fast grönt sken.
- När föräldraenheten laddas för första gången eller när den inte har använts på länge ska du stänga av den och låta den laddas oavbrutet i minst 10 timmar.
- Laddningen tar vanligen 8 timmar, men det tar längre tid när föräldraenheten är påslagen under laddningen. Slå av enheten under laddningen för att ladda den så snabbt som möjligt.
- När batterierna är fulladdade kan föräldraenheten användas trådlöst i minst 24 timmar.

Obs! Första gången du laddar föräldraenheten blir drifttiden under 24 timmar. Batterierna når sin fulla kapacitet först efter att de laddats upp och laddats ur minst fyra gånger.

Obs! När föräldraenheten inte är ansluten till elnätet eller när den är avstängd laddas batterierna gravids ur.

Använda apparaten

1 Ställ föräldraenheten och babyenheten i samma rum för att testa anslutningen (Bild 10).

Se till att babyenheten är minst en meter från föräldraenheten.

2 Tryck på och håll in på-/avknappen  på babyenheten tills den gröna strömlampan tänds. (Bild 11)

Obs! Strömlampan lyser alltid grönt, även när det inte finns någon kontakt med föräldraenheten.

- Nattlampan tänds kort och släcks sedan igen.
- Batterilampan  tänds kort och släcks sedan igen. (Bild 12)

3 Tryck på och håll in på-/avknappen  på föräldraenheten tills ljudnivålamporna tänds en kort stund. (Bild 13)

- Batterilampan lyser en kort stund (Bild 14).
- LINK-lampan blinkar rött. (Bild 15)
- LINK-lampan på föräldraenheten blir grön och lyser oavbrutet när en anslutning har etablerats mellan baby- och föräldraenheten (Bild 16).

- Om ingen anslutning etableras slutar LINK-lampan på föräldraenheten att blinka och lyser rött. Föräldraenheten piper då och då. (Bild 17)

Placering av babyvakten

- 1 Placera babyenheten minst en meter från barnet (Bild 18).
- 2 Placera föräldraenheten inom babyenhetens räckvidd. Se till att den är minst en meter från babyenheten för att undvika rundgång (Bild 19).

Mer information om räckvidd finns i avsnittet Räckvidd nedan.

Räckvidd

Babyvaktens räckvidd är 330 meter utomhus. Beroende på omgivningen och andra störande faktorer kan den faktiska räckvidden bli kortare. Inomhus är räckvidden upp till 50 meter.

Torra material	Materialtjocklek	Sämrre räckvidd
Trä, murbruk, papp, glas (utan metall, ledningar eller bly)	< 30 cm	0–10 %
Tegel, plywood	< 30 cm	5–35 %
Armerad betong	< 30 cm	30–100 %
Metallgaller	< 1 cm	90–100 %
Metall- eller aluminiumplattor	< 1 cm	100 %

För våta och fuktiga material kan räckviddsförsämringen bli upp till 100 %.

Funktioner

Justera högtalarvolymen

- 1 Ställ in önskad högtalarvolym på babyenheten genom att trycka på volymknapparna + och - på babyenheten. (Bild 20)

Obs! Du behöver bara justera babyenhetens volym när du använder talfunktionen (se nedan).

- 2 Ställ in önskad högtalarvolym på föräldraenheten genom att trycka på volymknapparna + och - på föräldraenheten (Bild 21).

Obs! Om volymen är inställd på hög nivå drar enheterna mer ström.

Talfunktion

Använd TAL-knappen på föräldraenheten när du vill tala till ditt barn (t.ex. när du vill trösta barnet).

- 1 Tryck på och håll in TAL-knappen och tala tydligt i mikrofonen från ett avstånd på 15–30 cm (Bild 22).

- Den gröna LINK-lampan börjar blinka.

- 2 Släpp TAL-knappen när du talat färdigt.

Ljudnivålampor

Föräldraenheten övervakar oavbrutet ljudnivån i barnets rum och ljudnivålamporna låter dig veta om det finns någon aktivitet. Om barnet gråter tänds ljudnivålamporna på föräldraenheten.

- Så länge babyenheten inte känner av något ljud lyser ingen av ljudnivålamporna på föräldraenheten.
- När babyenheten fångar upp ett ljud tänds en eller fler ljudnivålampor på föräldraenheten. Antalet lampor som tänds beror på ljudstyrkan som babyenheten fångar upp.

Nattlampa

- 1 Tryck på knappen för nattlampa ☼ på babyenheten om du vill slå på nattlampan. (Bild 23)
- 2 Tryck på knappen för nattlampa ☼ igen om du vill stänga av nattlampan.
 - ▶ Nattlampan lyser svagare och svagare innan den släcks helt.

Tips: Stäng av nattlampan när du använder babyenheten med de ej laddningsbara batterierna. På så sätt sparar du ström.

Sökning av föräldraenheten

Om du har tappat bort föräldraenheten och volymen på den är avstängd kan du använda SÖK-knappen på babyenheten till att hitta föräldraenheten.

Obs! Sökfunktionen fungerar bara när föräldraenheten är påslagen.

- 1 Tryck på SÖK-knappen på babyenheten (Bild 24).
 - ▶ Föräldraenheten avger en söksignal.
- 2 När du vill stänga av söksignalen trycker du på SÖK-knappen igen, eller trycker på valfri knapp på föräldraenheten.

Varning för utom räckvidd

När föräldraenheten är utom räckvidd för babyenheten piper föräldraenheten då och då. LINK-lampan på föräldraenheten blinkar rött.

Obs! LINK-lampan på föräldraenheten blinkar också rött när babyenheten är avslagen.

Mikrofonkänslighet

Du kan ställa in mikrofonkänsligheten för babyenheten till önskad nivå med knappen SENSITIVITY på föräldraenheten. Du kan bara ändra mikrofonkänsligheten när baby- och föräldraenheterna är ihopkopplade, dvs. när LINK-lampan på föräldraenheten lyser med fast grönt sken.

- 1 Tryck kort på knappen SENSITIVITY på föräldraenheten (Bild 25).
 - ▶ Ljudnivålamporna tänds i cirka två sekunder för att visa den aktuella känslighetsnivån.
- 2 Tryck kort på volymknapparna + och – på föräldraenheten tills du har ställt in önskad mikrofonkänslighetsnivå för babyenheten.
 - ▶ ett ljus tänt = minsta känslighetsnivå
 - ▶ alla lampor tända = högsta känslighetsnivå

Obs! När mikrofonkänsligheten för babyenheten är inställd på en hög nivå fångar den upp mer ljud och sänder därmed oftare. På grund av det drar enheterna mer ström.

Återställningsfunktion

Den här funktionen gör att du kan återställa föräldra- och babyenheten till de ursprungliga inställningarna. Du kan använda den här funktionen om det uppstår problem som inte kan lösas med förslagen i kapitlet Vanliga frågor. Varje enhet måste återställas var för sig.

- 1 Stäng av föräldraenheten genom att trycka på på/av-knappen. Koppla ur den lilla kontakten ur föräldraenheten och adaptern ur vägguttaget (Bild 13).
- 2 Tryck in knappen för volym ned (-). Sätt in den lilla kontakten i föräldraenheten och sätt adaptern i vägguttaget (Bild 26).
- 3 Vänta tills föräldraenheten har startats om automatiskt med standardinställningarna innan du släpper knappen för volym ned (-).
- 4 Återställ babyenheten på samma sätt.

Standardinställningar

Föräldraenhet

- Högtalarvolym: 1
- Mikrofonkänslighet: 3

Babyenhet

- Högtalarvolym: medel
- Nattlampa: av

Tillbehör

Bälteshållare

Om batterierna i föräldraenheten är tillräckligt laddade kan du bära med dig enheten inomhus och utomhus om du sätter fast den i bältet med bältesklämman. På så sätt kan du övervaka ditt barn även när du går omkring.

Fästa bältesklämman

- 1 Knäpp fast bältesklämman på föräldraenheten (Bild 27).

Ta bort bältesklämman

- 1 Dra bort bältesklämman från föräldraenheten.

Rengöring och underhåll

Sänk aldrig ned föräldraenheten eller babyenheten i vatten och rengör dem aldrig under kranen.

Använd inte rengöringsspray eller flytande rengöringsmedel.

- 1 Koppla ur babyenheten och föräldraenheten om de är anslutna till elnätet.

- 2 Rengör föräldra- och babyenheten med en fuktig trasa.

Se till att enheterna är torra innan du ansluter dem till elnätet.

- 3 Rengör adaptrarna med en torr trasa.

Förvaring

- När du inte ska använda babyvakten under en längre tid tar du ur de ej laddningsbara batterierna ur babyenheten och de laddningsbara batterierna ur föräldraenheten. Förvara föräldraenheten, babyenheten och adaptrarna på en sval och torr plats.

Byten

Babyenhet

Batterier

Ersätt bara babyenhetens ej laddningsbara batterier med fyra 1,5V R6 AA-batterier.

Obs! Vi rekommenderar att du använder ej laddningsbara batterier från Philips.

Adapter

Ersätt adaptern till babyenheten endast med en adapter av originaltyp. Du kan beställa en ny adapter från din återförsäljare eller ett Philips-serviceombud.

- Endast Storbritannien: BD075040D
- Övriga länder: VD075040D

Föräldraenhet

Batterier

Ersätt bara föräldraenhetens laddningsbara batterier med två NiMh AAA-batterier på 900 mAh.

Obs! Vi rekommenderar att du använder laddningsbara batterier från Philips.

Adapter

Ersätt adaptern till föräldraenheten endast med en adapter av originaltyp. Du kan beställa en ny adapter från din återförsäljare eller ett Philips-serviceombud.

- Endast Storbritannien: BD045040D
- Övriga länder: VD045040D

Miljön

- Kasta inte apparaten i hushållssoporna när den är förbrukad. Lämna in den för återvinning vid en officiell återvinningsstation, så hjälper du till att skydda miljön (Bild 28).
- Laddningsbara och ej laddningsbara batterier innehåller ämnen som kan förorena miljön. Släng inte laddningsbara och ej laddningsbara batterier med normala hushållssopor; utan lämna dem till en återvinningsstation. Ta alltid ur laddningsbara och ej laddningsbara batterier innan du kasserar apparaten på en återvinningsstation.

Garanti och service

Om du behöver service eller information eller har problem med apparaten kan du besöka Philips AVENT webbplats på www.philips.com/AVENT eller kontakta Philips kundtjänst i ditt land (du hittar telefonnumret i garantibroschyren). Om det inte finns någon kundtjänst i ditt land vänder du dig till din lokala Philips-återförsäljare.

Vanliga frågor

Det här kapitlet innehåller de vanligaste frågorna om apparaten. Om du inte hittar svaret på din fråga kan du kontakta kundtjänst i ditt land.

Fråga	Svar
Varför tänds inte strömlampan på babyenheten och LINK-lampan på föräldraenheten när jag trycker på på/av-knapparna på enheterna?	Det kan hända att de laddningsbara batterierna till föräldraenheten är tomma och att enheten inte är ansluten till elnätet. Sätt in den lilla kontakten i föräldraenheten och anslut adaptern till ett vägguttag. Tryck sedan på på/av-knappen för att upprätta kontakt med babyenheten.
	Babyenhetens ej laddningsbara batterier kanske är tomma och babyenheten är inte ansluten till vägguttaget. Byt ut de ej laddningsbara batterierna eller anslut babyenheten till vägguttaget. Tryck sedan på på-/avknappen för att upprätta kontakt med föräldraenheten.
	Babyenheten och föräldraenheten kan vara utom räckvidden för varandra. Flytta föräldraenheten närmare babyenheten men inte närmare än en meter.
	Om LINK-lampan på föräldraenheten fortfarande inte börjar blinka återställer du enheterna till standardinställningarna med hjälp av återställningsfunktionen.

Fråga	Svar
Varför blinkar LINK-lampan på föräldraenheten rött?	Baby- och föräldraenheten är för långt ifrån varandra. Flytta föräldraenheten närmare babyenheten.
	Babyenheten kanske är avstängd. Slå på babyenheten.
Varför blinkar batterilampan på babyenheten rött?	De ej laddningsbara batterierna i babyenheten börjar ta slut. Byt ut batterierna eller anslut babyenheten till ett eluttag (se kapitlet Förberedelser inför användning).
Varför piper föräldraenheten?	Om föräldraenheten piper medan LINK-lampan blinkar rött har anslutningen till babyenheten brutits. Flytta föräldraenheten närmare babyenheten.
	Om föräldraenheten piper och batterilampan lyser rött börjar de laddningsbara batterierna ta slut. Ladda batterierna.
	Babyenheten kanske är avstängd. Slå på babyenheten.
Varför ger apparaten ifrån sig ett högrekvent ljud?	Enheterna kan vara för nära varandra. Se till att föräldra- och babyenheten är minst en meter ifrån varandra.
	Föräldraenhetens volym kan vara inställd på för hög ljudvolym. Sänk volymen på föräldraenheten.
Varför hör jag ingenting/ Varför kan jag inte höra mitt barn gråta?	Föräldraenhetens volym kan vara inställd på för låg volym eller avstängd. Höj volymen på föräldraenheten.
	Mikrofonkänsligheten för babyenheten kan vara inställd på en för låg nivå. Ställ in mikrofonkänsligheten på en högre nivå med knappen SENSITIVITY på föräldraenheten.
	Baby- och föräldraenheten kan vara utom räckvidden för varandra. Minska avståndet mellan enheterna.
Varför reagerar föräldraenheten för snabbt på omgivande ljud?	Babyenheten fångar även upp andra ljud än dem från ditt barn. Flytta babyenheten närmare barnet (men kom ihåg att minsta avståndet är en meter).
	Mikrofonkänsligheten för babyenheten kan vara inställd på en för hög nivå. Ställ in mikrofonkänsligheten på en lägre nivå med knappen SENSITIVITY på föräldraenheten.
Varför reagerar föräldraenheten långsamt på barnets gråt?	Mikrofonkänsligheten för babyenheten kan vara inställd på en för låg nivå. Ställ in mikrofonkänsligheten på en högre nivå med knappen SENSITIVITY på föräldraenheten.
Varför tar de ej laddningsbara batterierna i babyenheten slut så fort?	Mikrofonkänsligheten för babyenheten kan vara inställd på en för hög nivå vilket gör att babyenheten sänder oftare. Ställ in mikrofonkänsligheten på en lägre nivå med knappen SENSITIVITY på föräldraenheten.
	Volymen på babyenheten kan vara inställd på en för hög nivå vilket gör att babyenheten drar mycket ström. Sänk volymen på babyenheten.



Fråga	Svar
	Du kanske har slagit på nattlampan. Om du vill använda nattlampan rekommenderar vi att du kopplar in babyenheten till ett vägguttag.
Varför är laddningstiden för föräldraenheten längre än 8 timmar?	Föräldraenheten kanske var påslagen under laddningen. Stäng av föräldraenheten när du laddar den.
Babyvaktens angivna räckvidd är 330 meter. Varför klarar min babyvakt bara en bråkdel av det avståndet?	Den angivna räckvidden gäller utomhus vid fri sikt. Inomhus begränsas räckvidden av antalet väggar och typ av väggar och/eller tak mellan enheterna. Inomhus är räckvidden upp till 50 meter.
Varför bryts anslutningen då och då? Varför blir det avbrott i ljudet?	Babyenheten och föräldraenheten är förmodligen i utkanten av räckvidden. Prova ett annat ställe eller minska avståndet mellan enheterna. Observera att det varje gång tar ungefär 30 sekunder innan anslutningen är upprättad.
Vad händer om det blir strömbavbrott?	Om föräldraenheten är tillräckligt laddad fungerar den även vid strömbavbrott, både när den är ansluten till och urkopplad från adaptorn. Om det finns batterier i babyenheten fortsätter den också att fungera vid strömbavbrott.
Är min babyvakt säker mot störningar och avlyssning?	DECT-tekniken i den här babyvakten garanterar att den inte störs av annan utrustning och att den är omöjlig att avlyssna.
Föräldraenhetens drifttid ska vara minst 24 timmar. Varför är drifttiden för min föräldraenhet kortare?	Första gången du laddar föräldraenheten blir drifttiden under 24 timmar. De laddningsbara batterierna når sin fulla kapacitet först efter att de laddats upp och laddats ur minst fyra gånger.
	Volymen på föräldraenheten kan vara inställd på hög ljudnivå och det gör att föräldraenheten drar mycket energi. Minska volymen på föräldraenheten.
	Mikrofonkänsligheten för babyenheten kan vara inställd på en för hög nivå, vilket gör att föräldraenheten drar mycket ström. Ställ in mikrofonkänsligheten på en lägre nivå med knappen SENSITIVITY på föräldraenheten.
Varför tänds inte batterilampan på föräldraenheten när jag börjar ladda den?	Det kan ta några minuter innan batterilampan på föräldraenheten tänds när du laddar föräldraenheten första gången eller när du inte har använt den under en längre tid.

Giriş



Ürününümü satın aldığınız için teşekkür ederiz; Philips AVENT'e hoş geldiniz! Philips tarafından sunulan destekten tam faydalanmak için ürününüzü kaydettirin: www.philips.com/welcome.

Philips AVENT, ebeveynlere ihtiyaçları olan güveneyi sağlayacak güvenilir ürünler üretmektedir. Philips AVENT bebek monitörü, bebeğinizi dikkat dağıtıcı herhangi bir gürültü olmaksızın, her zaman net bir biçimde duyabilmenize olanak sağlayarak, günün her saati destek sunmaktadır. DECT teknolojisi, diğer kablosuz cihazlardan sıfır parazit ve bebek ünitesiyle ana ünite arasında net sinyal garantisi verir.

Genel Açıklamalar (Şek. 1)**A Ana ünite**

- 1 Açma/kapama düğmesi 
- 2 Kemer klipsi yuvası
- 3 TALK (KONUŞMA) düğmesi
- 4 SENSITIVITY (HASSASİYET) düğmesi
- 5 Kemer klipsi
- 6 LINK ışığı 
- 7 Mikrofon
- 8 Hoparlör
- 9 Ses düzeyi +/- düğmeleri
- 10 Pil ışığı 
- 11 Ses seviye ışıkları
- 12 Şarj edilebilir pil bölmesi
- 13 Şarj edilebilir pil bölmesi kapağı
- 14 Şarj edilebilir piller (dahildir)
- 15 Adaptör
- 16 Küçük cihaz fişi
- 17 Küçük cihaz fişi için soket

B Bebek ünitesi

- 1 Açma/kapama düğmesi 
- 2 PAGE (ÇAĞRI) düğmesi
- 3 Gece lambası düğmesi 
- 4 Ses +/- düğmeleri
- 5 Güç açık ışığı
- 6 Pil ışığı 
- 7 Mikrofon
- 8 Hoparlör
- 9 Adaptör
- 10 Büyük cihaz fişi
- 11 Büyük cihaz fişi için priz
- 12 Şarj edilemeyen piller (dahil değildir)
- 13 Şarj edilemeyen pil bölmesi
- 14 Şarj edilemeyen pil bölmesi kapağı

Önemli

Cihazı kullanmadan önce bu kullanım kılavuzunu okuyun ve gelecekte de başvurmak üzere saklayın.

Tehlike

- Bebek monitörünün herhangi bir parçasını suya ya da başka bir sıvıya asla batırmayın.

Uyarı

- Cihazı prize takmadan önce, bebek ünitesinin ve ana ünitenin adaptörlerinde belirtilen gerilimin yerel şebeke gerilimiyle uygunluğunu kontrol edin.

- Bebek ünitesini ana elektrik şebekesine bağlamak için mutlaka cihazla birlikte verilen adaptörü kullanın.
- Ana üniteyi şarj etmek için mutlaka cihazla birlikte verilen adaptörü kullanın.
- Adaptörlerde bir transformator bulunmaktadı. Tehlikeli bir duruma neden olacağından, adaptörleri keserek diğer fişlerle değiştirmeye çalışmayın.
- Adaptörler hasarlıysa, tehlike oluşmasını engellemek için bunları her zaman orijinali ile değiştirin. Doğru tip için bkz. 'Değiştirme' bölümü.
- Bebek monitörünü asla nemli ya da suya yakın alanlarda kullanmayın.
- Elektrik çarpmalarını engellemek amacıyla, pil bölmesi dışında bebek ünitesinin ve ana ünitenin gövdesini açmayın.
- Bu cihaz, güvenliklerinden sorumlu kişilerin nezareti veya talimatları dışında, fiziksel, motor ya da zihinsel becerileri gelişmemiş veya bilgi ve tecrübe açısından eksik kişiler tarafından (çocuklar da dahil) kullanılmamalıdır.
- Küçük çocukların cihazla oynamaları engellenmelidir.

Dikkat

- Cihazı 10°C - 40°C arasındaki sıcaklıklarda kullanın ve saklayın.
- Bebek monitörünü ve ana üniteyi çok soğuk koşullara ya da doğrudan güneş ışığına maruz bırakmayın.
- Bebek ünitesinin ve kordonun bebeğin ulaşamayacağı yerlerde olduğundan emin olun (en az 1 metre/3 feet uzaklıkta).
- Bebek ünitesini hiçbir zaman bebeğin yatağına ya da oyun alanına koymayın.
- Ana üniteyi ve bebek ünitesini asla havlu, battaniye vb. ile kapatmayın.
- Bebek ünitesine mutlaka doğru tip şarj edilemeyen pil takın.
- Ana üniteye mutlaka doğru tip şarj edilebilir pil takın.
- Ana üniteyi bir vericinin ya da diğer DECT cihazlarının (ör. bir DECT telefon) yanına koyarsanız bebek ünitesiyle bağlantı kesilebilir.

Genel

- Bu bebek monitörünün amacı destek sağlamaktır. Sorumluluk sahibi yetişkinler tarafından uygun şekilde gerçekleştirilen bakımın yerini alamaz ve bu şekilde kullanılmamalıdır.

Elektromanyetik alanlar (EMF)

Bu Philips AVENT cihazı, elektromanyetik alanlarla (EMF) ilgili tüm standartlarla uyumludur. Bu cihazın kullanımını, düzgün ve bu kılavuzdaki talimatlara uygun şekilde kullandığınızda, günümüz bilimsel verilerine göre güvenlidir.

Cihazın kullanıma hazırlanması

Bebek ünitesi

Bebek ünitesini elektrikle ya da şarj edilemeyen pille kullanabilirsiniz. Elektrikle kullanacak olsanız bile, şarj edilemeyen pilleri takmanızı öneririz. Bu, elektrik kesintisi durumunda cihazın, pilleri kullanarak çalışmaya devam edebilmesini sağlar.

Prizde kullanım

- 1** Büyük cihaz fişini bebek ünitesine ve adaptörü de bir prize takın (Şek. 2).
- 2** Güç lambası yanar.

Şarj edilemeyen pillerle çalıştırma

Bebek ünitesi, dört adet 1,5V R6 AA pil (birlikte verilmemektedir) ile çalışır. Philips LR6 PowerLife pillerini kullanmanızı şiddetle öneririz.

Bebek ünitesinin şarj etme fonksiyonu olmadığından, şarj edilebilir pil kullanmayın.

Şarj edilemeyen pilleri takarken bebek ünitesinin fişini çıkarın ve ellerinizin ve ünitenin kuru olduğundan emin olun.

1 Şarj edilemeyen pil bölmesi kapağını çıkarın. (Şek. 3)

2 Dört şarj edilemeyen pil takın (Şek. 4).

Not: Pillerin (+) ve (-) taraflarının doğru yerleştiğinden emin olun.

3 Kapağı tekrar takın. (Şek. 5)

Not: Piller azaldığında, bebek ünitesindeki pil ışığı kırmızı renkte yanıp söner.

Ana ünite

Şarj edilebilir pillerle çalıştırma

Ana ünite ile birlikte iki adet NiMH AAA 900mAh pil verilmektedir.

Ana üniteyi ilk kullanımdan önce ya da pil ışığı pillerin zayıf olduğunu gösterdiğinde şarj edin. Piller zayıfladığında pil ışığı kırmızı renkte yanıp söner. Pil ışığı, piller tamamen bitmeden 30 dakika önce kırmızı renkte yanıp sönmeye başlar.

Not: Piller tamamen boşsa, ana ünite otomatik olarak kapanır ve bebek ünitesiyle bağlantısı kesilir.

1 Şarj edilebilir pil bölmesi kapağını çıkarın (Şek. 6).

2 Şarj edilebilir pilleri takın (Şek. 7).

Not: Pillerin + ve - kutuplarının doğru yönde olduğundan emin olun.

3 Kapağı tekrar takın (Şek. 8).

4 Küçük cihaz fişini ana ünitenin soketine, adaptörü ise bir prize takın (Şek. 9).

5 Ana üniteyi, piller tamamen şarj oluncaya kadar ana şebekeye bağlı bırakın.

● Şarj sırasında pil ışığı sürekli kırmızı renkte yanar.

● Piller tamamen şarj olduğunda, pil lambası sürekli yeşil renkte yanar.

- Ana üniteyi ilk kez kullanırken ya da uzun süre kullanmama sonrasında şarj ederken, kapatın ve kesintisiz en az 10 saat şarjda bırakın.
- Şarj işlemi normalde 8 saat sürer; ancak şarj sırasında ana ünite açık olursa daha uzun sürer. Şarj süresini mümkün olduğu kadar kısa tutmak için, şarj sırasında ana üniteyi kapatın.
- Piller tamamen şarj olduğunda, ana ünite en az 24 saat boyunca kablosuz olarak kullanılabilir.

Not: Ana ünite ilk defa şarj edildiğinde, çalışma süresi 24 saatten az olacaktır. Piller tam kapasiteye ancak dört defa şarj edilip kullanıldıktan sonra erişir.

Not: Ana ünite şebeke gerilimine bağlı değilken veya hatta ana ünite kapalıyken bile piller giderek zayıflar.

Cihaz kullanım

1 Bağlantıyı kontrol etmek için ana ünite ile bebek ünitesini aynı odaya koyun (Şek. 10).

Bebek ünitesinin ana üniteden en az 1 metre/3 feet uzakta olduğuna emin olun.

2 Yeşil güç açma ışığı yanana kadar, bebek ünitesindeki  açma/kapama düğmesine basın ve basılı tutun. (Şek. 11)

Not: Güç açma ışığı, ana üniteyle bağlantı olmasa bile her zaman yeşil yanar.

● Gece ışığı kısaca yanar ve tekrar söner.

● Pil ışığı  kısa süreyle yanar ve tekrar söner. (Şek. 12)

3 Ses seviyesi ışıkları kısaca yanana kadar, ana üniteye  açma/kapama düğmesine basın ve basılı tutun. (Şek. 13)

● Pil ışığı kısa süreyle yanar (Şek. 14).

● LINK ışığı kırmızı renkte yanıp söner. (Şek. 15)

● Bebek ünitesi ve ana ünite arasında bağlantı kurulduğunda, ana üniteye  ışığı yeşile döner ve sürekli yanar. (Şek. 16)

- Bağlantı kurulamazsa, ana ünitedeki LINK ışığı kırmızı renkte yanmaya başlar. Ana ünite zaman zaman sesli uyarı verir. (Şek. 17)

Bebek monitörünün yerleştirilmesi

- 1 Bebek ünitesini bebeğinizden en az 1 metre/3 feet uzağa yerleştirin (Şek. 18).
- 2 Ana üniteyi bebek ünitesinin çalışma menzili içinde bir yere yerleştirin. Ses etkisini önlemek için, bebek ünitesinden en az 1 metre/3 feet uzakta olduğuna emin olun (Şek. 19). Çalışma menziliyle ilgili daha fazla bilgi almak için bkz. 'çalışma menzili'.

Çalışma menzili

Bebek monitörünün çalışma menzili açık havada 330 metre/1000 feet'tir. Çevreye ve diğer engelleyici faktörlere bağlı olarak bu menzil daha kısa olabilir. İç mekanlarda çalışma menzili 50 metre/150 feet'e kadardır.

Kuru malzemeler	Malzeme kalınlığı	Menzil kaybı
Ahşap, plaster, karton, cam (metal, kablo ya da kurşun içermeyen)	< 30cm/12inç	%0-%10
Tuğla, kontrplak	< 30cm/12inç	%5-%35
Güçlendirilmiş beton	< 30cm/12inç	%30-%100
Metal ızgaralar ya da çubuklar	< 1cm /0,4inç	%90-%100
Metal ya da alüminyum levhalar	< 1cm/0,4inç	%100

Islak ya da nemli malzemeler için, menzil kaybı %100'e ulaşabilir.

Özellikler

Hoparlör ses seviyesinin ayarlanması

- 1 Bebek ünitesi için istenen hoparlör ses seviyesini ayarlamak için bebek ünitesindeki ses + veya - düğmesine basın. (Şek. 20)

Not: Konuşma fonksiyonunu kullanırken sadece bebek ünitesinin sesini ayarlamanız yeterlidir (aşağıya başvurun).

- 2 Ana ünite için istenen hoparlör ses seviyesini ayarlamak için, ana ünitedeki ses + veya - düğmesine basın (Şek. 21).

Not: Ses seviyesi yüksek olduğunda, üniteler daha fazla güç harcar.

Konuşma fonksiyonu

Bebeğinizle konuşmak için (örn. bebeğinizi rahatlatmak amacıyla) TALK (KONUŞMA) düğmesini kullanabilirsiniz.

- 1 TALK (KONUŞMA) düğmesine basın ve düğmeyi basılı tutarak 15-30 cm uzaklıktan mikrofonu net bir şekilde konuşun (Şek. 22).
- Yeşil LINK ışığı yanıp sönmeye başlar.



- 2 Konuşmanız bittiğinde TALK (KONUŞMA) düğmesini bırakın.

Ses seviye ışıkları

Ana ünite, bebeğinizin odasındaki ses seviyesini sürekli olarak izler ve ses seviyesi ışıkları, herhangi bir aktivite olup olmadığını bilmenizi sağlar. Bebeğiniz ağladığında, ana ünitedeki ses seviyesi ışıklarının yandığını görürsünüz.

- Bebek ünitesi herhangi bir ses algılamadığı sürece, ana ünitenin tüm ses seviyesi ışıkları kapalı durumda kalır.
- Bebek ünitesi bir ses aldığında, ana üniteye bir ya da daha fazla ses seviyesi ışığı yanar. Yanan ışık sayısı, bebek ünitesi tarafından alınan sesin yüksekliğiyle ilgilidir.

Gece ışığı

- 1 Gece ışığını açmak için bebek ünitesindeki gece ışığı düğmesine  basın. (Şek. 23)
- 2 Gece ışığını kapatmak için gece ışığı düğmesine  tekrar basın.
 - Gece ışığı azalarak kapanır

İpucu: Bebek ünitesini şarj edilemeyen pillerle çalıştırdığınızda, gece ışığını kapatın. Bu, enerji tasarrufu sağlar.

Ana üniteye çağrı yapma

Ana üniteyi bulamıyorsanız ve sesi kapalıysa, ünitenin yerini tespit etmek için bebek ünitesindeki PAGE (ÇAĞRI) düğmesini kullanabilirsiniz.

Not: Çağrı fonksiyonu sadece ana ünite açıkken çalışır.

- 1 Bebek ünitesindeki PAGE (ÇAĞRI) düğmesine basın (Şek. 24).
 - Ana ünite, çağrı uyarısı sesi çıkarır.
- 2 Çağrı uyarısı sesini durdurmak için yeniden PAGE (ÇAĞRI) veya ana ünitenin herhangi bir düğmesine basın.

Menzil dışında uyarısı

Ana ünite bebek ünitesi menzilin dışına çıktığında zaman zaman bip sesi çıkarır. Ana üniteye LINK ışığı kırmızı renkte yanıp söner.

Not: Ana üniteye LINK ışığı, bebek ünitesi kapatıldığında da kırmızı renkte yanıp söner.

Mikrofon hassaslığı

Bebek ünitesinin mikrofon hassasiyetini ana üniteye SENSITIVITY (HASSASİYET) düğmesini kullanarak istediğiniz seviyeye ayarlayabilirsiniz. Mikrofon hassasiyetini, sadece bebek ünitesiyle ana ünite arasında bir bağlantı olduğu zaman, örneğin, ana ünitenin LINK ışıkları devamlı yeşil yanıyorsa değiştirebilirsiniz.

- 1 Ana üniteye SENSITIVITY (HASSASİYET) düğmesine kısa süreyle basın (Şek. 25).
 - Ana ünite üzerindeki ses seviye ışıkları, geçerli hassaslık seviyesini belirtmek için yaklaşık iki saniye kadar yanar.
- 2 Ana ünite için istenen mikrofon duyarlılık seviyesini ayarlamak için, bebek ünitesindeki ses + ve - düğmelerine kısa süreyle basın
 - bir ışık açık = minimum hassasiyet seviyesi
 - tüm ışıklar açık = maksimum hassasiyet seviyesi

Not: Bebek ünitesinin mikrofon hassasiyeti yüksek bir seviyeye ayarlandığında, daha fazla ses alır ve daha sık aktarım yapar. Sonuç olarak, üniteler daha fazla güç harcar.

Sıfırlama fonksiyonu

Bu fonksiyon ana üniteye ve bebek ünitesini varsayılan değerlere sıfırlamanızı sağlar. Bu fonksiyonu, 'Sık sorulan sorular' bölümündeki önerilerle çözülemeyen bir sorun ortaya çıktığı zaman kullanabilirsiniz. Her üniteyi ayrı ayrı sıfırlamanız gerekmektedir.

- 1 Ana üniteye açma/kapama düğmesine basın. Küçük fişi ana üniteye ve adaptörü prizden çıkarın (Şek. 13).

- 2 Ses kısma (-) düğmesine basın ve basılı tutun. Küçük cihaz fişini ana üniteye takın ve adaptörü bir prize takın (Şek. 26).
- 3 Ses kısma (-) düğmesini bırakmadan önce ana ünitenin varsayılan ayarlarına otomatik olarak sıfırlanması işleminin tamamlanmasını bekleyin.
- 4 Bebek ünitesini de aynı şekilde sıfırlayın.

Varsayılan ayarlar

Ana ünite

- Hoparlör ses seviyesi: 1
- Mikrofon hassasiyeti: 3

Bebek ünitesi

- Hoparlör ses seviyesi: orta
- Gece ışığı: kapalı

Aksesuarlar

Kemer klipsi

Ana ünitenin pilleri yeterince şarj edilmişse, üniteyi kemer klipsiyle kemerinize takarak, evin içinde ve dışında kullanabilirsiniz. Bu sayede, hareket halindeyken bebeğinizi izleyebilirsiniz.

Kemer klipsinin bağlanması

- 1 Kemer klipsini ana üniteye takın (Şek. 27).

Kemer klipsinin çıkarılması

- 1 Kemer klipsini ana üniteden çekerek çıkarın.

Temizlik ve bakım

Ana üniteyi ve bebek ünitesini suya batırmayın ve musluğun altında yıkamayın.

Temizleme spreyi veya sıvı temizleyiciler kullanmayın.

- 1 Ana şebekeye bağlanmışlarsa, bebek ünitesini veya ana üniteyi prizden çekin.
- 2 Ana üniteyi ve bebek ünitesini nemli bir bezle temizleyin.

Üniteleri ana şebekeye bağlamadan önce kuru olduklarından emin olun.

- 3 Adaptörleri kuru bir bezle silerek temizleyin.

Saklama

- Bebek ünitesini bir süre kullanmayacaksanız, bebek ünitesindeki şarj edilemeyen pilleri ve ana üniteye şarj edilebilir pilleri çıkarın. Ana üniteyi, bebek ünitesini ve adaptörleri serin ve kuru bir ortamda saklayın.

Değiştirme

Bebek ünitesi

Piller

Bebek ünitesinin şarj edilmez pilleri yerine sadece dört adet 1,5V R6 AA pil kullanın.

Not: Philips şarj edilemeyen pillerini kullanmanızı şiddetle tavsiye ederiz.

Adaptör

Bebek ünitesinin adaptörünü yalnızca orijinaliyle değiştirin. Yeni adaptörü, bayinizden ya da bir Philips servis merkezinden sipariş edebilirsiniz.

- Sadece İngiltere: BD075040D
- Diğer ülkeler:VD075040D

Ana ünite

Piller

Ana ünitenin şarj edilebilir pillerini sadece iki adet NiMh AAA 900mAh pille değiştirin.

Not: Philips şarj edilebilir piller kullanmanızı şiddetle tavsiye ederiz.

Adaptör

Ana ünitenin adaptörünü yalnızca orijinaliyle değiştirin.Yeni adaptörü, bayinizden ya da bir Philips servis merkezinden sipariş edebilirsiniz.

- Sadece İngiltere: BD045040D
- Diğer ülkeler:VD045040D

Çevre

- Kullanım ömrü sonunda, cihazı normal evsel atıklarınızla birlikte atmayın; bunun yerine, geri dönüşüm için resmi toplama noktalara teslim edin. Böylece, çevrenin korunmasına yardımcı olursunuz (Şek. 28).
- Şarj edilebilir ve şarj edilemeyen piller çevre kirliliğine yol açabilecek maddeler içermektedir. Şarj edilebilir ve şarj edilemeyen pilleri normal çöplerle birlikte atmayın, bunları resmi bir toplama noktasına teslim edin. Cihazı resmi bir toplama noktasına teslim etmeden önce şarj edilebilir ve şarj edilemeyen pilleri mutlaka çıkarın.

Garanti ve servis

Servise ya da daha fazla bilgiye ihtiyaç duyarsanız veya bir sorunla karşılaşırsanız, www.philips.com/AVENT adresindeki Philips AVENT İnternet sitesini ziyaret edin veya ülkenizde bulunan Philips Müşteri Merkeziyle iletişim kurun (telefon numarasını dünya çapında geçerli garanti belgesinde bulabilirsiniz). Ülkenizde bir Müşteri Merkezi yoksa, yerel Philips bayisine başvurun.

Sıkça sorulan sorular

Bu bölümde cihazla ilgili en sık sorulan sorular bulunmaktadır. Sorunuzun cevabını burada bulamıyorsanız, ülkenizdeki Müşteri Hizmetleri Merkezine başvurun.

Soru	Cevap
Ünitelerin açma/kapama düğmelerine bastığımda bebek ünitesinin güç açık ışığı ve ana ünitenin LINK ışığı neden yanmıyor?	Ana ünitenin şarj edilebilir pilleri bitmiş ve ana ünite prize takılmamış olabilir. Küçük cihaz fişini ana üniteye ve adaptörü de prize takın. Ardından, bebek ünitesiyle bağlantı kurmak için açma/kapama düğmesine basın.
	Bebek ünitesinin şarj edilemeyen pilleri bitmiş ve bebek ünitesi prize takılmamış olabilir. Şarj edilemeyen pilleri değiştirin ya da bebek ünitesini prize takın. Daha sonra, ana üniteyle bağlantı kurmak için açma/kapama düğmesine basın.
	Bebek ünitesi ve ana ünite birbirlerinin kapsama alanı dışında olabilir. Ana üniteyi, 1 metreden yakın olmamak üzere, bebek ünitesine yaklaşın.
	Ana üniteye LINK ışığı halen yanıp sönmeye başlamıyorsa, üniteleri varsayılan ayarlarına döndürmek için sıfırlama fonksiyonunu kullanın.

Soru	Cevap
Ana ünitedeki LINK ışığı neden kırmızı renkte yanıp sönüyor?	Bebek ünitesi ve ana ünite birbirinin menzili dışında. Ana üniteyi bebek ünitesine yaklaştırm.
	Bebek ünitesi kapanmış olabilir. Bebek ünitesini açın.
Bebek ünitesindeki pil ışığı neden kırmızı renkte yanıp sönüyor?	Bebek ünitesinin şarj edilemeyen pilleri zayıflamış. Şarj edilemeyen pilleri değiştirin veya bebek ünitesini elektriğe bağlayın (bkz. 'Kullanıma hazırlama' bölümü).
Ana ünite neden bip sesi çıkarıyor?	LINK ışığı kırmızı renkte yanıp sönüyorsa, bebek ünitesiyle bağlantı kaybedilmiş demektir. Ana üniteyi bebek ünitesine daha da yaklaştırm.
	Ana ünite bip sesi çıkarırsa ve pil ışığı kırmızıysa, ana ünitenin şarj edilebilir pilleri zayıflıyor demektir. Pilleri şarj edin.
	Bebek ünitesi kapanmış olabilir. Bebek ünitesini açın.
Cihaz neden çok tiz bir ses çıkarıyor?	Üniteler birbirine fazla yakın konumda olabilir. Ana üniteyle bebek ünitesi arasında en az 1 metre/3 feet mesafe olduğundan emin olun.
	Ana ünitenin sesi fazla yüksek bir seviyeye ayarlanmış olabilir. Ana ünitenin ses seviyesini azaltın.
Neden ses duyamıyorum/ Neden bebeğimin ağlamasını duyamıyorum?	Ana ünitenin ses seviyesi çok düşük veya kapalı olabilir. Ana ünitenin sesini arttırın.
	Bebek ünitesinin mikrofon hassasiyet seviyesi çok düşük olarak ayarlanmış olabilir. Mikrofon hassasiyet seviyesini, ana ünitenin üzerindeki SENSITIVITY (HASSASİYET) düğmesiyle yükseltin.
	Bebek ünitesi ve ana ünite birbirinin menzili dışında olabilir. Üniteler arasındaki mesafeyi azaltın.
Ana ünite diğer seslere neden çok hızlı tepki veriyor?	Bebek ünitesi bebeğinizin çıkardığı sesler dışındaki sesleri de alır. Bebek ünitesini bebeğe yaklaştırm (1 metre/3 feet mesafeyi aşmamaya dikkat edin).
	Bebek ünitesinin mikrofon hassasiyeti çok yüksek olarak ayarlanmış olabilir. Mikrofon hassasiyet seviyesini, ana ünitenin üzerindeki SENSITIVITY (HASSASİYET) düğmesiyle azaltın.
Ana ünite bebeğin ağlamasına niçin geç tepki veriyor?	Bebek ünitesinin mikrofon hassasiyet seviyesi çok düşük olarak ayarlanmış olabilir. Mikrofon hassasiyet seviyesini, ana ünitenin üzerindeki SENSITIVITY (HASSASİYET) düğmesiyle yükseltin.
Bebek ünitesindeki şarj edilemeyen piller neden çok çabuk azalıyor?	Bebek ünitesinin mikrofon hassasiyeti ünitenin daha sık aktarm yapmasına sebep olacak şekilde çok düşük olarak ayarlanmış olabilir. Mikrofon hassasiyet seviyesini, ana ünitenin üzerindeki SENSITIVITY (HASSASİYET) düğmesiyle azaltın.
	Bebek ünitesinin sesi, ünitenin çok fazla güç harcamasına yol açacak şekilde çok yüksek olarak ayarlanmış olabilir. Bebek ünitesinin ses seviyesini azaltın.
	Gece ışığını açmış olabilirsiniz. Gece ışığını kullanmak istiyorsanız, bebek ünitesini elektrik şebekesine bağlamanızı öneririz.

Soru	Cevap
Ana ünitenin şarj olması neden 8 saatten fazla sürüyor?	Ana ünite şarj etme sırasında açık durumda olabilir. Ana üniteyi şarj işlemi sırasında kapatın.
Bebek monitörünün belirtilen çalışma menzili 330 metre/1000 feet. Neden bebek monitörüm bundan çok daha az bir mesafe içinde çalışıyor?	Belirtilen menzil sadece açık havadaki dış mekanlar için geçerlidir. Evinizin içinde çalışma menzili, aradaki duvar ve/veya tavan sayısı ve türüne göre azalır. Çalışma menzili evin içinde 50 metre/150 feet mesafeye kadardır.
Bağlantı bazen neden kayboluyor? Neden ses kesintileri oluşuyor?	Bebek ünitesi ve ana ünite muhtemelen çalışma menzili sınırına yakın konumda. Farklı bir konum deneyin veya üniteler arasındaki mesafeyi azaltın. Üniteler arasında her seferinde bağlantı sağlanmasının 30 saniye civarında sürdüğünü unutmayın.
Elektrik kesintisi durumunda ne olur?	Ana ünite yeterince şarj edilmiş durumdaysa, elektrik kesintisi halinde adaptöre bağlı ya da ayrılmış olarak çalışmaya devam eder. Bebek ünitesinde pil varsa, elektrik kesintisi durumunda bu ünite de çalışmaya devam eder.
Bebek monitörüm gizlice dinleme ve parazit bakımından güvenilir midir?	Bebek monitörünün DECT teknolojisi, diğer cihazlarla herhangi bir parazit veya gizlice dinlenme olmayacağını garanti eder.
Ana ünitenin çalışma süresinin en az 24 saat olması gerekli. Neden benim ana ünitemin çalışma süresi daha kısa?	Ana ünite ilk defa şarj edildiğinde, çalışma süresi 24 saatten az olur. Şarj edilebilir piller tam kapasiteye ancak dört defa şarj edilip kullanıldıktan sonra erişir.
	Ana üniteye sesin çok yüksek seviyeye ayarlanması, ana ünitenin çok fazla güç harcamasına yol açabilir. Ana ünitenin ses seviyesini azaltın.
	Bebek ünitesinin mikروفon hassasiyeti, ana ünitenin çok fazla güç harcamasına yol açacak şekilde çok yüksek olarak ayarlanmış olabilir. Mikروفon hassasiyet seviyesini, ana ünite üzerindeki SENSITIVITY (HASSASİYET) düğmesi ile azaltın.
Ana üniteyi şarj etmeye başladığımda, ana üniteye pil ışığı neden yanmıyor?	Ana üniteyi ilk kez ya da uzun bir kullanmama süresinden sonra şarj ettiğinizde, pil ışığının yanması birkaç dakika sürebilir.



PHILIPS

EC DECLARATION OF CONFORMITY

Philips Domestic Appliances and Personal Care The aspects radio, EMC and safety have been investigated by the Competent Body CETECOM. The results have been laid down in the report series 4-2545-xxx	Ref: DOC-SCD530
	Date: 5 Jun, 2008
	By: Phoebe Cheng

We, PHILIPS DOMESTIC APPLIANCES AND PERSONAL CARE BV
 (Manufacturer's name)

Tussendiepen 4, 9206 AD DRACHTEN, The Netherlands
 (Manufacturer's address)

declare under our responsibility that the electrical products:

Philips SCD510, SCD520, SCD530
 (Name) (Type or model)

Baby Monitor
 (Product description)

To which this declaration relates is in conformity with the following harmonized standards:

EN60950-1:2001 + am 11: 2004	EN 50371 : 2002	ETSI EN 301 489-1 V1.6.1 (2005-09)
		ETSI EN 301 489-6 V1.2.1 (2002-08)
		ETSI EN 301 406 V 1.5.1 (2003-07)

Year in which the CE-mark was affixed: (2008)

Following the provisions of 1999/5/EC (R&TTE Directive)

and are produced under a quality scheme at least in conformity with ISO 9001 or CENELEC
 Permanent Documents

For the CoC
 Signature:

Name Quality Manager: Agamen Pun Date: 5 Jun, 2008

For DAP
 Signature:

Name Quality Manager DAP: A. Speelman Date: 10 jun. 2008

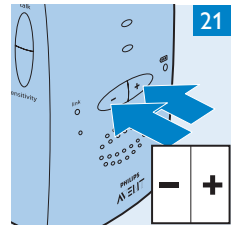
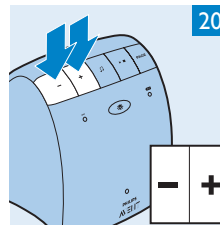
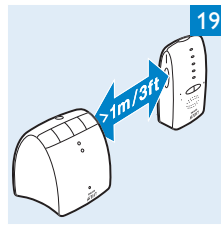
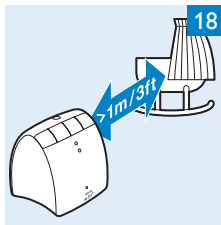
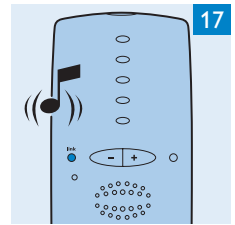
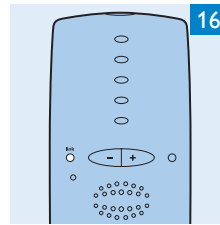
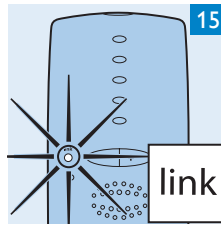
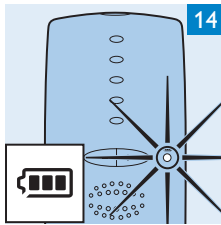
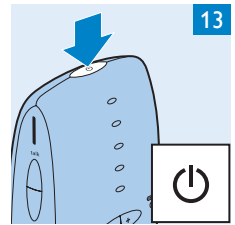
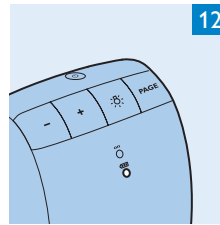
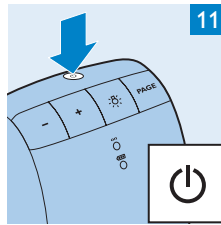
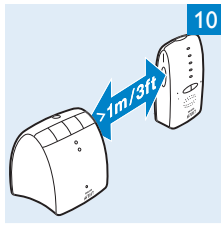
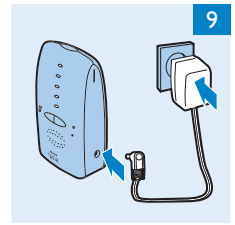
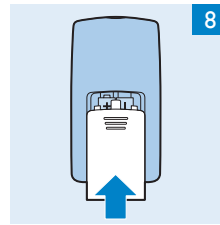
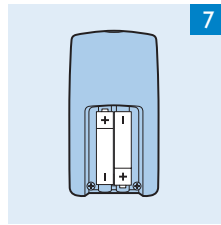
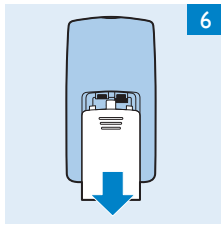
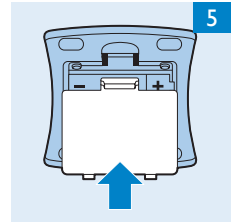
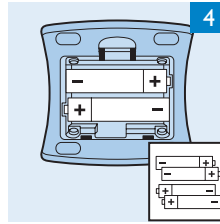
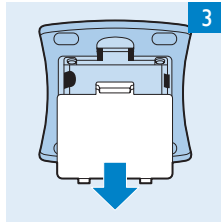
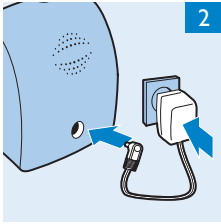

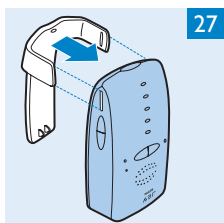
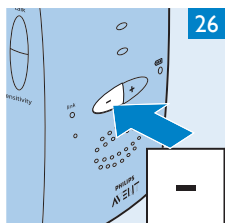
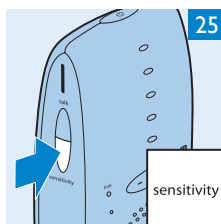
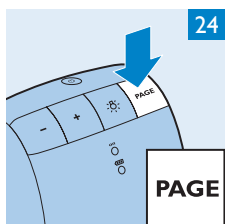
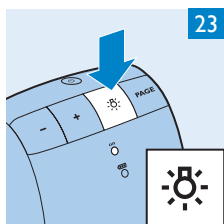
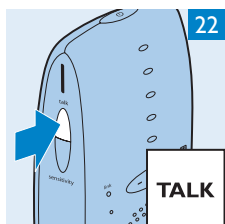



CE 0682

www.philips.com/AVENT

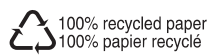

4222.002.6947.3