

LED LEUCHTEN

D



STAR / CLAREO SPOT LED S1

ART.-NO. 221 001 (7°)
221 002 (13°)

GEBRAUCHSANLEITUNG

D

TECHNISCHE DATEN

Beschreibung : LED Leuchte
 Oberfläche : chrom / mattchrom
 Strom : **700 mA** ⚠
 Belastung : max. 10 W
 Leuchtmittel : LED
 Schutzklasse: ⚡

⚠ ALLGEMEINE SICHERHEITSHINWEISE ⚠

1. Montage und Anschluß der Leuchte nur durch Fachpersonal (Elektriker).
2. Bei allen an der Leuchte durchzuführenden Arbeiten (Wartung, Reinigung) Leuchte **spannungsfrei schalten!!**
3. Leuchte ist nicht für Feuchträume geeignet
4. **Achtung, Gefahr durch Stromschlag !!**
Leuchte **niemals** ohne Stromversorgungsgerät direkt an die Netzspannung anschließen!
5. LED's arbeiten mit DC, auf richtige Polung der Anschlüsse (+/-) achten.
6. Kein Garantieanspruch bei eigenmächtigen Veränderungen und oder unsachgemäßer Benutzung!

LIEFERUMFANG

1 Leuchte

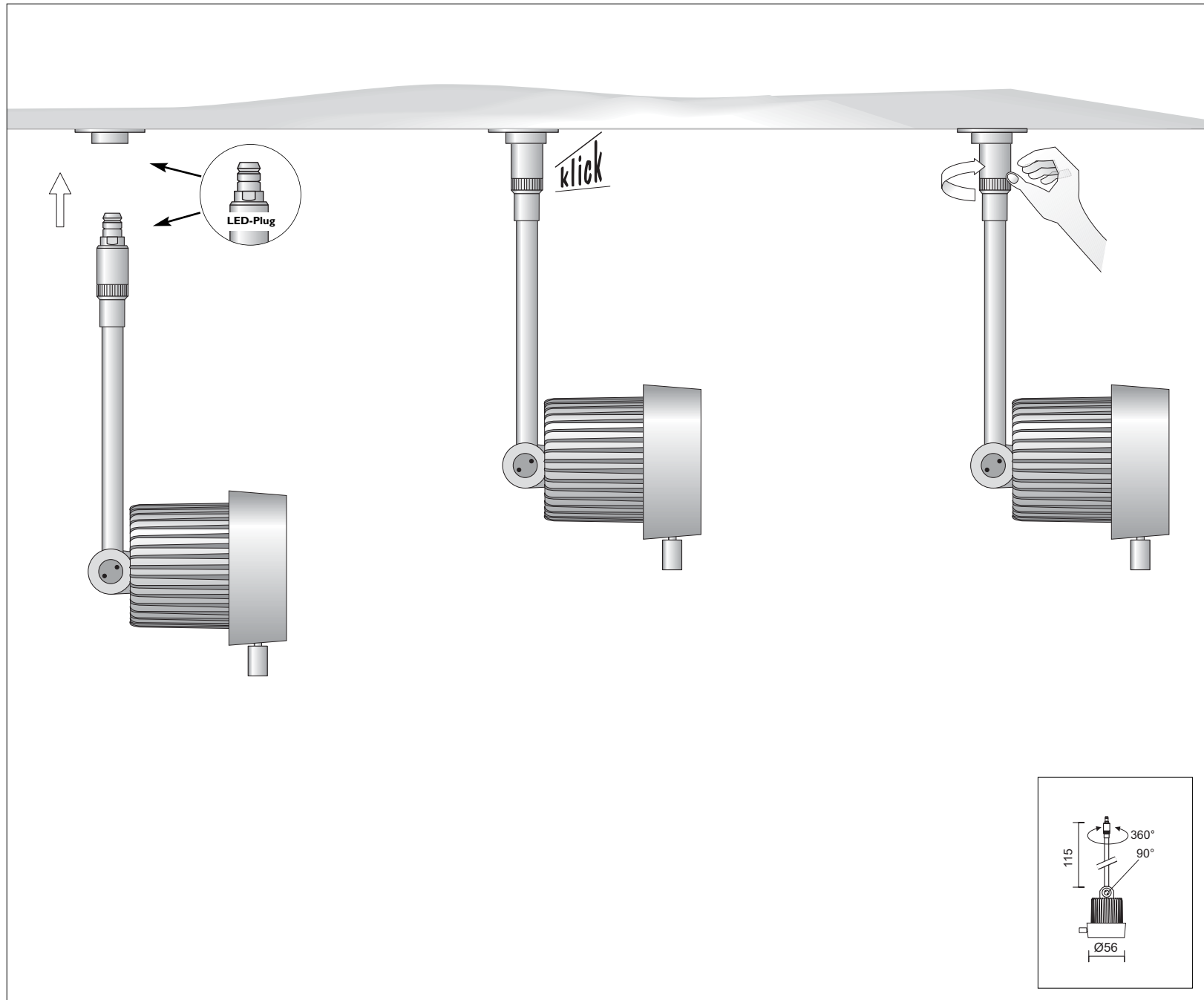

LED LAMP

GB



STAR / CLAREO SPOT LED51

ART.-NO. 221 001 (7°)
221 002 (13°)

LED LAMPE

F



STAR / CLAREO SPOT LED51

ART.-NO. 221 001 (7°)
221 002 (13°)

LED LÁMPARA

E

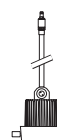

STAR / CLAREO SPOT LED51

ART.-NO. 221 001 (7°)
221 002 (13°)

LED LAMPADA

I



STAR / CLAREO SPOT LED51

ART.-NO. 221 001 (7°)
221 002 (13°)

INSTRUCTIONS FOR USE

GB

TECHNICAL DATA

Description: LED plug-in lamp
Surface: chrome / matt chrome
Current: **700 mA**
Load: max. 10 W
Lamp: LED

Protection class :

MODE D'EMPLOI

F

CARACTERISTIQUES TECHNIQUES

Description: Luminaire LED embrochable
Surface: chrome / chrome mate
Courant: **700 mA**
Wattage: max. 10 W
Lampe: LED

classe de protection:

MODO DE EMPLEO

E

DATOS TECNICOS

Descripción: Lámpara LED de inserción
Superficie: cromo / cromo mate
Corriente: **700 mA**
Carga: max. 10 W
Lámpara: LED

Clase de protección:

ISTRUZIONI PER L'USO

I

DATI TECNICI

Descrizione: Lampada LED a
connettore
Superficie: cromo / cromo satinato
Corrente: **700 mA**
Wattaggio di lampada: max. 10 W
Lampadina: LED

Tipo di protezione:

GENERAL REMARKS ON SAFETY

1. Assembly and connection of the system only by specialist personnel (electrician).
2. For all work to be performed on the lamp (maintenance, cleaning): **Switch off power to the lamp!!**
3. Lamp **not** suitable for installation in wet rooms.
4. **Attention, electric shock hazard!!**
Never connect the lamp without current supply device directly to the **mains voltage!!**
5. LEDs are working with DC voltage. Therefore please attend to the right polarity of the connections (+/-).
6. No warranty claim in case of unauthorized modifications and / or improper use!

DELIVERY SCOPE

1 Lamp

CONSIGNES DE SECURITE GENERALES

1. Le montage et le raccordement des luminaires ne doivent se faire que par du personnel spécialisé (électricien).
2. Avant d'effectuer tout travail sur le luminaire (entretien et nettoyage) **mettre le luminaire hors tension.**
3. N'est pas approprié à être installé dans des pièces humides.
4. **Attention danger d'électrocution!!**
Ne jamais raccorder le système ou les luminaires directement sur le réseau sans le bloc d'alimentation!
5. LEDs fonctionnent avec tension continue. Donc il faut respecter la correcte connection des pôles (+/-).
6. Nous ne donnons aucune garantie lors de modifications effectuées sur l'installation ou lors d'une utilisation inadéquate!

VOLUME DE LIVRAISON

1 Lampe

INDICACIONES GENERALES DE SEGURIDAD

1. El montaje y la conexión de las lámparas deben ser llevados a cabo solamente por personal técnico (electricistas).
2. ¡En todos los trabajos a llevar a cabo en las lámparas (trabajos de mantenimiento y limpieza) han de mantenerse las **lámparas libre de tensión!**
3. El sistema no es apropiado para la instalación en locales húmedos.
4. ¡**Atención peligro de electrocución!**
¡Las lámparas no deben conectarse nunca directamente a la **tensión de red** sin Dispositivo de alimentación de corriente!
5. LEDs funcionan con tensión continua. Por eso hay que fijar la conexión correcta de los polos (+/-)
6. ¡Se pierden las reivindicaciones de garantía al llevar modificaciones a cabo por propia cuenta y / o empleo incorrecto!

VOLUMEN DE SUMINISTRO

1 Lámpara

AVVERTENZE GENERALI PER LA SICUREZZA

1. Il montaggio e il collegamento della lampada vanno effettuati esclusivamente da personale specializzato (elettricista).
2. Per tutti i lavori da eseguire sulla lampada (manutenzione, pulitura) **eliminare la tensione dalla lampada!!**
3. La lampada **non** è adatta per locali umidi.
4. **Attenzione, pericolo di scosse di corrente!!** Non collegare la lampada mai direttamente alla tensione della rete senza interruttore di corrente!
5. I LED funzionano con corrente continua. Pretanto fate attenzione alla giusta polarità di connessione.
6. Nessun diritto di garanzia in caso di modifiche apportate di propria iniziativa e/o di utilizzo.

VOLUME DELLA FORNITURA

1 Lampada

