



**SAMSON**  
Samson Corp. Swannanoa, NC-USA

**"ZEPHYR" MOBILE WASTE OIL COLLECTOR – 27 GALLON  
RECUPERADOR DE ACEITE USADO MÓVIL – DRAINER 100L  
RÉCUPÉRATEUR MOBILE D'HUILE USÉE – DRAINER 100L**

Parts and technical service guide  
Guía de servicio técnico y recambio  
Guide d'instructions et pièces de rechange

Part N°/ Cód./ Réf.: **379707,**  
**379709**

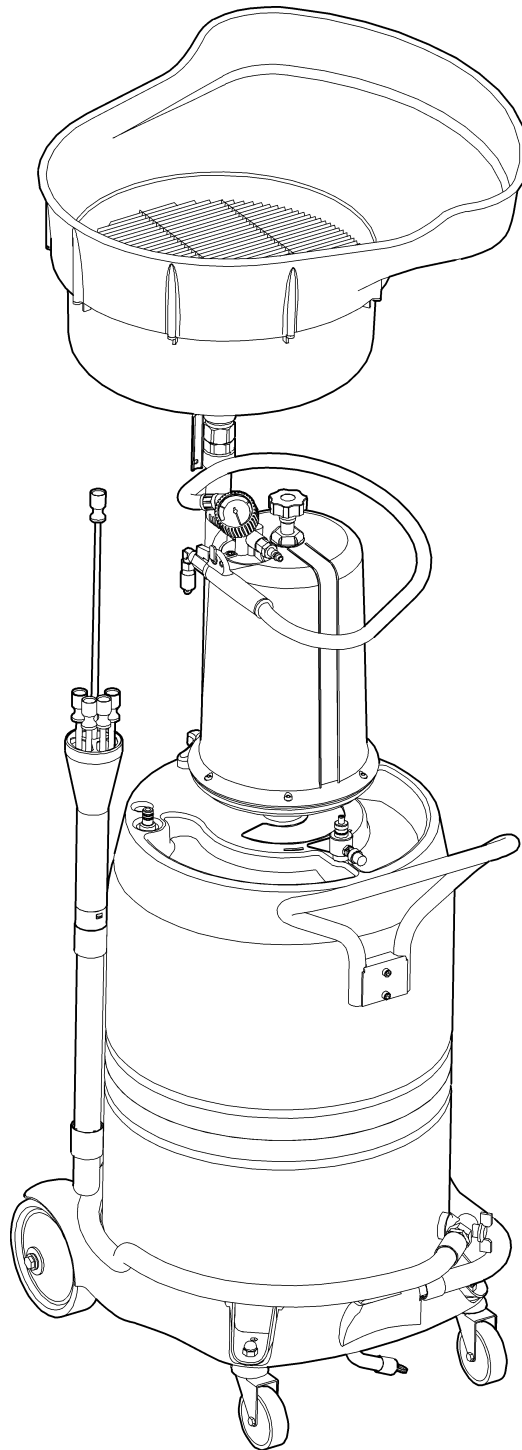

## Installation / Instalación

A: 15 m. Maximum distance between the pump and the suction point including inlet hose reel.  
B: 3,5 m. Recommended maximum height between suction point and hose reel axle.  
C: 1,25. Recommended maximum distance between outlet pump valve and waste oil level in the engine.

A: 15 m. Distancia máxima entre la bomba y el punto de succión, incluyendo la manguera de conexión y el enrollador.  
B: 3,5 m. Altura máxima recomendada entre el punto de succión y el eje de entrada del enrollador.  
C: 1,25 m. Distancia máxima recomendada entre la válvula de salida de la bomba y el nivel de fluido en el motor.

## Technical information / Información técnica

TECHNICAL CHARACTERISTICS / CARACTERÍSTICAS	EVACUMASTER
Compressed air working pressure / Presión alimentación de aire de trabajo	5 Bar
Oil suction hose diameter / Diámetro de manguera de aspiración de aceite	1/2"
Oil suction hose length (filter included) / Longitud manguera aspiración de aceite (con filtro)	4 m
Oil outlet hose diameter / Diámetro de manguera de impulsión de aceite	3/4"
Orientative suction oil flow / Conexión entrada de aire	H 1/4" NPT
Air outlet / Conexión salida de aire	H 3/4" BSP
Air consumption / Consumo de aire	5 bar - 100 L/min.
Maximum - minimum suction time / Tiempo máximo - mínimo de succión	5 / 15 min.

1. Evacuate hot oil after running motor for five minutes (oil at 160oF, 70oC).
2. If motor does not have an incorporated suction adapter then:
  - a. Select a suction wand longer than the dipstick and, to ensure rapid evacuation, of the maximum diameter that will pass to the bottom of oil sump.
  - b. Insert suction wand into dipstick tube. Move wand up and down until it can be felt gently touching the bottom of oil sump.
  - c. Double check the position of wand, make sure that it is just touching the bottom of oil sump.
3. Set running timer to the minimum adequate cycle time (5 to 15 minutes maximum). Excessive dry running may damage this equipment.
4. Pull to open main control valve. Equipment will start. Wait a few seconds for vacuum to build up and until vacuum gauge is in the green zone.
5. Take the suction hose and insert hose end suction nozzle into either the motor's incorporated suction adapter or into the suction wand coupler.
6. Open hose end suction nozzle valve.
7. Check that used oil is flowing through transparent hose and that vacuum gauge remains in the green zone.
8. When bubbles appear in transparent hose and vacuum gauge leaves the green zone, then wait a few seconds to clear used oil from suction hose and gauge is in the red zone. Next close hose end suction nozzle valve.
9. Remove suction hose.  
If suction wand is inserted, then remove and clean with shop cloth.
10. Push to close main control valve.

**160 °F / 70 °C**

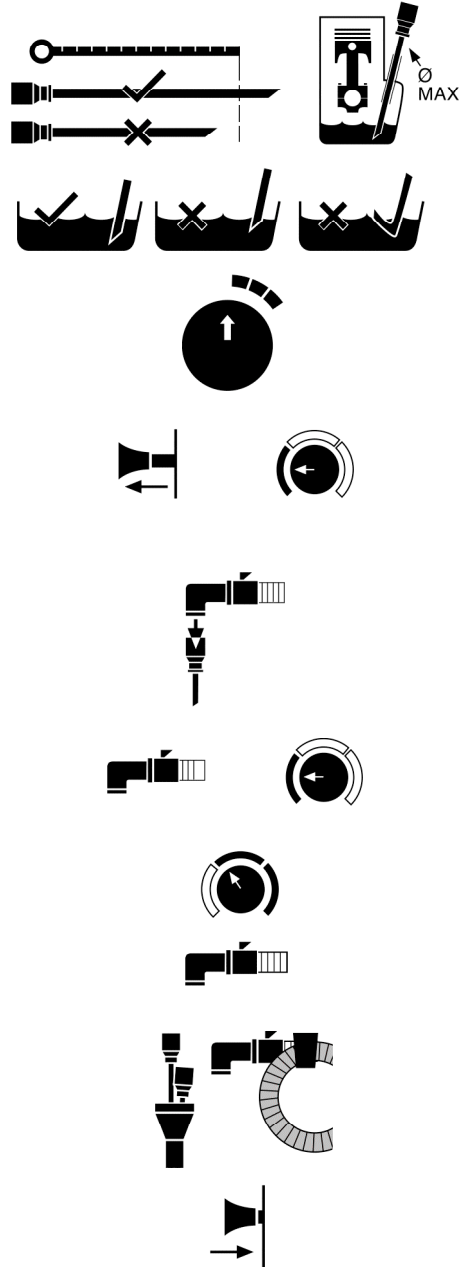

**THE EVACUATION IS COMPLETE**

**WARNING**

**IGNORING THESE INSTRUCTIONS WILL REDUCE EQUIPMENT LIFE.**

- **ONLY FOR OIL EXTRACTION FROM VEHICLES THROUGH THE DIPSTICK TUBE.**  
Water based fluids (e.g.: windshield washer, coolant, battery acid), brake fluid, etc... will cause pump failure.
- **OIL MUST BE WARM TO HOLD CONTAMINATES IN SUSPENSION**
- **AVOID EXCESSIVE DRY RUNNING.**
- **CLEAN MESH STRAINER**
- **IN FILTER WEEKLY**
- **ASSURE STRAINER O-RING IS PROPERLY SEALED.**
- **OTHERWISE VACUUM WILL FAIL.**

1. Para una aspiración adecuada, la temperatura del aceite motor ha de ser 70 °C (160 °F). Deje el motor en marcha durante cinco minutos.
2. Si el motor no tiene incorporado un adaptador de succión:
  - a. Seleccione una sonda más larga que la varilla del nivel de aceite y, para asegurar una rápida evacuación, con el máximo diámetro posible que llegue hasta el fondo del cárter.
  - b. Inserte la sonda en el tubo de la varilla de nivel de aceite. Mueva la sonda arriba y abajo hasta que sienta que ha tocado el fondo del cárter.
  - c. Compruebe la posición de la sonda y asegúrese que está tocando la base del cárter.
3. Coloque el selector de tiempo al mínimo adecuado para cada ciclo (5 a 10 minutos máximo). Un tiempo excesivo de succión sin fluido puede dañar el equipo.
4. Tire para abrir la válvula de control general. El equipo se pondrá en marcha.  
Espere unos segundos para que se genere vacío y hasta que el indicador de vacío esté en la zona verde.
5. Tome la manguera de succión e inserte la boquilla de succión de la manguera en el adaptador de succión incorporado al motor o en el adaptador de la sonda de succión.
6. Abra la válvula de la manguera de succión.
7. Compruebe que el aceite usado fluye por la manguera transparente y el indicador de vacío permanece en la zona verde.
8. Cuando aparezcan burbujas en la manguera transparente o el indicador de vacío salga de la zona verde, espere unos segundos para limpiar el aceite usado de la manguera de succión y el indicador esté en la zona verde. Luego cierre la válvula de la manguera de succión.
9. Retire la manguera de succión.  
Si hay alguna cánula de succión introducida retírela y límpiela con paño.
10. Presione para cerrar la válvula de control general.

**160 °F / 70 °C**

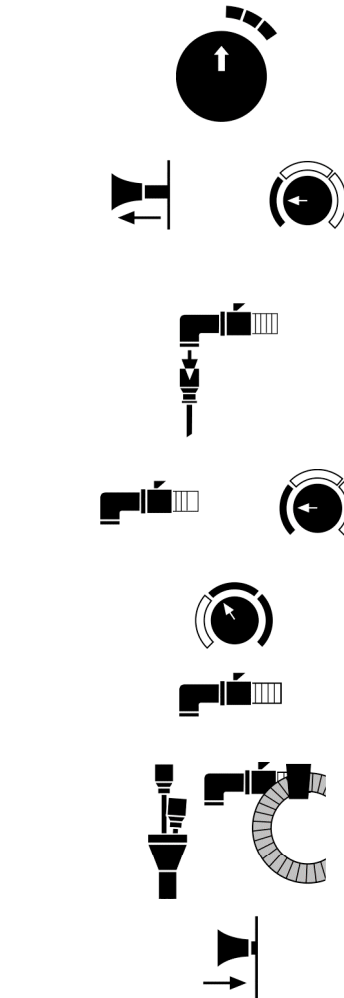
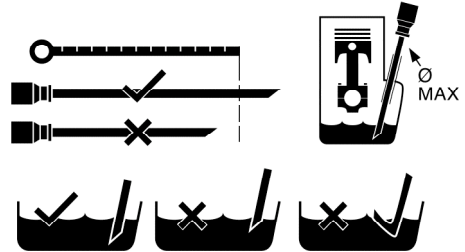

**LA EVACUACIÓN SE HA COMPLETADO**

**IMPORTANTE**

En estado de reposo del equipo, la llave de paso del aire de alimentación de la bomba del equipo **ha de estar cerrada. NO DEJE LA BOMBA FUNCIONANDO EN VACÍO YA QUE PODRÍA LLEGAR A DETERIORARSE EN MUYCORTO ESPACIO DE TIEMPO**

- **SÓLO PARA EXTRACCIÓN DE ACEITE DE VEHÍCULOS A TRAVÉS DEL TUBO DE LA VARILLA DE NIVEL DE ACEITE.** Fluidos con base acuosa (ej. limpiaparabrisas, anticongelante, ácido para baterías), líquido de frenos, etc... puede causar daños irreversibles en la bomba.
- **EL ACEITE DEBE ESTAR CALIENTE PARA MANTENER LAS IMPUREZAS EN SUSPENSIÓN (min 70°).**
- **EVITE UN FUNCIONAMIENTO EXCESIVO EN VACÍO.**
- **LIMPIE LA MALLA DEL FILTRO DE ASPIRACIÓN SEMANALMENTE.**
- **IGNORAR ESTAS INSTRUCCIONES PUEDE REDUCIR LA VIDA DEL EQUIPO.**
- **SI BAJA EL NIVEL DE VACÍO ASEGÚRESE DE QUE LA JUNTA TÓRICA DEL CONECTOR ESTÁ DEBIDAMENTE SELLADA.**

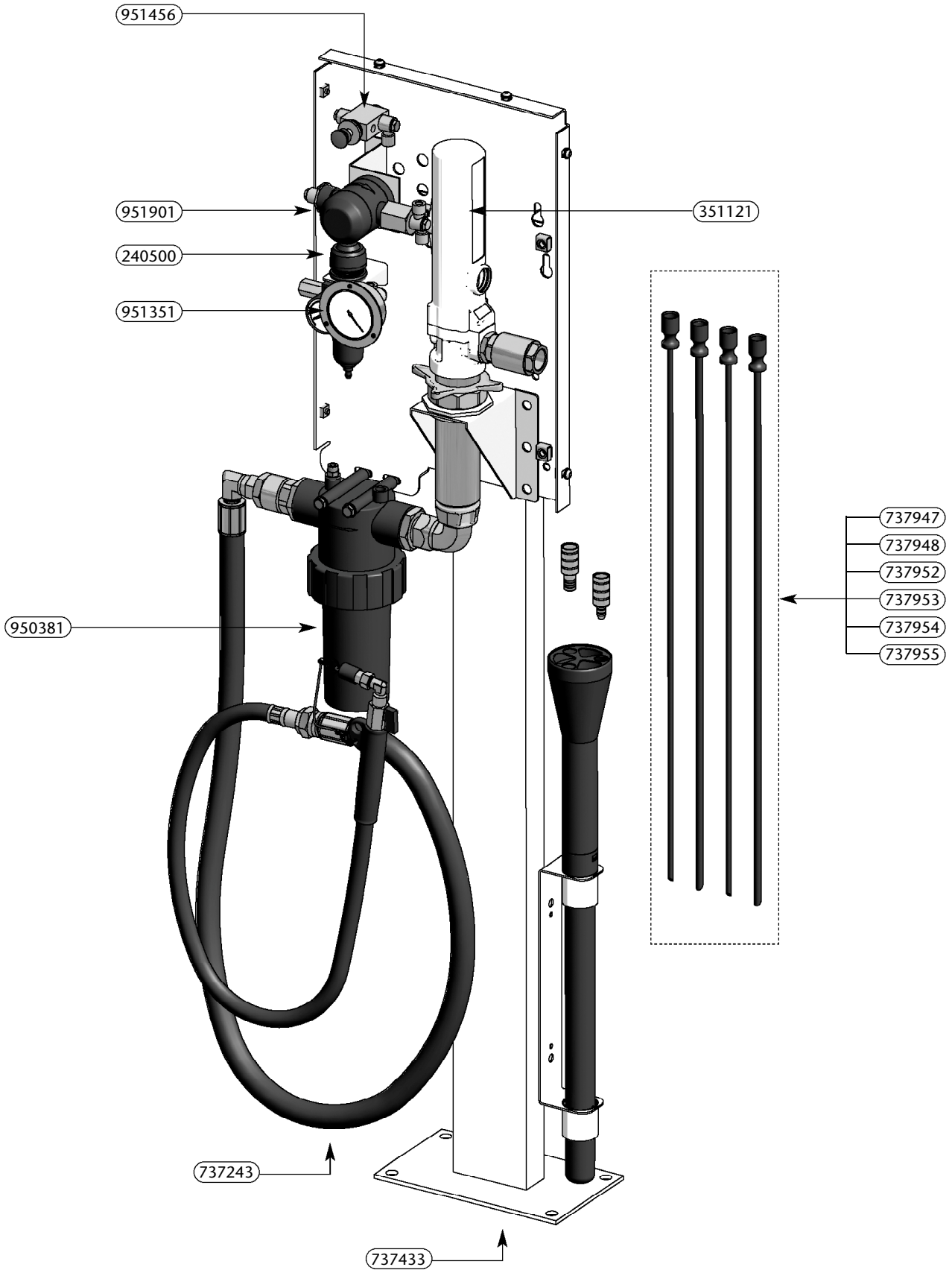

Fig. 3

VACUMASTER		
Código	Description	Descripción
951456	Push button	Pulsador
951901	Mechanical timer	Temporizador mecánico
240500	Air regulator - filter	Regulador - filtro
951351	Vacuum meter	Vacuómetro
950381	Inlet filter	Filtro de entrada
737243	Suction hose	Manguera de aspiración
737433	Pedestal	Pedestal
351121	Suction pump	Bomba de succión
737947	CVAC Connector	Conector CVAC
737948	CPSW Connector	Conector CPSW
737952	Flexible probe L=700 mm (ø 6x4)	Sonda flexible L=700 mm (ø 6x4)
737953	Flexible probe L=700 mm (ø 8x6)	Sonda flexible L=700 mm (ø 8x6)
737954	Rigid probe L=700 mm (ø 5x4)	Sonda rígida L=700 mm (ø 5x4)
737955	Rigid probe L=700 mm (ø 6x5)	Sonda rígida L=700 mm (ø 6x5)

**WARNING:**

Before making any operation,  
please check that compressed air is disconnected from the unit.

Operation Description	Operation Time	Operation procedure
Waste oil inlet filter cleaning.	Weekly	<ul style="list-style-type: none"> <li>• Unscrew the cover cap.</li> <li>• Unscrew the filter cover</li> <li>• Take out and clean the waste oil filter</li> </ul>
Suction hose checking	Monthly	<ul style="list-style-type: none"> <li>• Check the possible damages and take out the possible clogging.</li> </ul>
Cleaning of inner air line filter.	Monthly	<ul style="list-style-type: none"> <li>• Open the Evacumaster cove (NOTE: Take the cover out gently since hose piping might be disconnected)</li> <li>• Take the air line filter placed in the lower part of the combined regulator. This filter has got a bayonet locking device.</li> </ul>

**IMPORTANTE**

Antes de realizar alguna operación de mantenimiento,  
asegúrese de que la alimentación de aire comprimido de la unidad está desconectada.

Descripción de la Operación	Periodo de operación	Metodología de la operación
Limpieza de filtro de entrada de aceite usado	Semanal	<ul style="list-style-type: none"> <li>• Desenrosque la tapa de la rosca.</li> <li>• Desenrosque la cubierta del filtro</li> <li>• Saque y limpie el filtro con aire.</li> </ul>
Chequeo de manguera de aspiración	Mensual	<ul style="list-style-type: none"> <li>• Compruebe visualmente los posibles deterioros de la manguera y elimine posibles obstrucciones.</li> </ul>
Limpieza de vaso decantador de regulador interno de presión	Mensual	<ul style="list-style-type: none"> <li>• Abra de la tapa de Evacumaster (NOTA: Opere con cuidado ya que podrán desconectarse latiguillos de aire).</li> <li>• Quite el vaso decantador en la parte inferior del regulador. Este vaso está unido por cierre de bayoneta.</li> </ul>

Symptom	Possible causes	Solution
Pump is not suctioning or very low suction	Dirt in the filter / probe / connector	Clean the filter / probe / connector
	Low inlet air pressure	Increase air pressure in the air regulator inside the Evacumaster Increase air pressure outside air regulator
Unit is not suctioning waste oil completely from the crankcase	Wrong use of the unit (Flexible probe has been inserted too much, the probe has reached the bottom of the crankcase and it has been bent upwards)	Take the probe out so that it gets submerged into the oil.
	The vehicle has got a lower supplementary crankcase so waste oil cannot be suctioned completely.	Take waste oil out through lower cap. This unit is not suitable for that kind of vehicles
	Crankcase geometry does not allow the complete emptying	
	Waste oil temperature is too low	Star the engine up so that waste oil can be warmed up
	Clogged Probe and/or connector	Clean probe and/or connector

**WARNING:**  
**BEFORE MAKING ANY OPERATION,**  
**PLEASE CHECK THAT COMPRESSED AIR IS DISCONNECTED FROM THE UNIT.**

Síntoma	Posibles causas	Solución
La bomba no succiona o succiona muy lenta.	Suciedad en filtro / cánula entrada / conector	Limpiar el filtro / cánula.
	Poca presión de entrada de aire.	Subir la presión del regulador incorporado al propio K-VAC/C/8 o VAC-21. Subir la presión del regulador situado antes del K-VAC/C/8 o VAC-21.
El equipo no succiona totalmente el aceite usado del carter del vehículo.	Uso incorrecto del equipo por parte del cliente (La sonda flexible se ha introducido tanto que ha chocado contra el fondo del carter y se ha curvado hacia arriba) <b>(para vehículos que no sean del grupo VW - Audi Group, Mercedes ni BMW).</b>	Sacar la cánula unos centímetros hasta que vuelva a sumergirse en el aceite del carter.
	El vehículo tiene sobrecarter (según diseño del vehículo) por lo que nunca se podrá sacar todo el aceite del carter.	Sacar el aceite por el tapón de fondo del vehículo. Este producto no es adecuado para dichos vehículos.
	La geometría del cárter no permite vaciar totalmente el aceite usado.	
	El aceite usado tiene una temperatura demasiado baja.	Mantener el motor en marcha durante unos minutos antes de comenzar la extracción del aceite usado.
	Cánulas o conector obstruidos.	Limpiar o sustituir las cánulas o conector.

**ATENCIÓN**  
**PARA CUALQUIER OTRA INCIDENCIA QUE ENCUENTRE, NO CONTEMPLADA EN ESTA TABLA,**  
**POR FAVOR ACUDA A LOS MANUALES INDIVIDUALES DE CADA ELEMENTO DE LA UNIDAD**



1

**(E)** Fasten the handle with the screws.

**(SP)** Montar el manillar, fijándolo con los tornillos.

**(FR)** Monter le guidon et le visser.

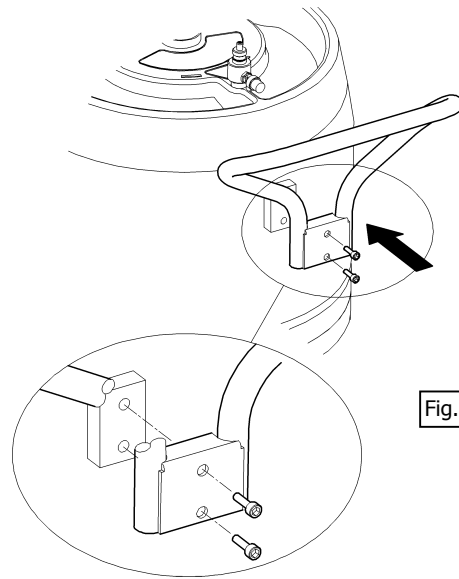

Fig. 1

2

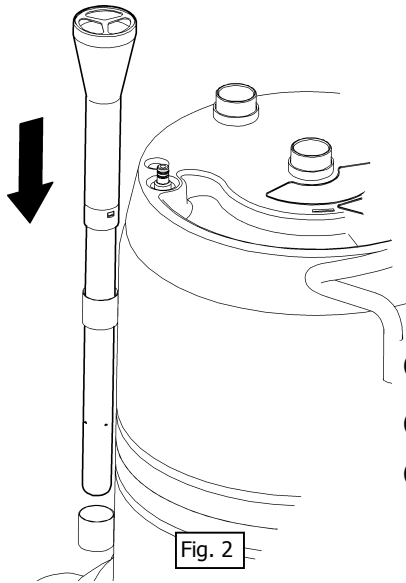

Fig. 2

**(E)** Place the probe holder into its support.

**(SP)** Colocar el porta-cánulas en su soporte.

**(FR)** Placer le porte-sondes sur le support qui lui convient.

3

**(E)** Assemble the tube and the funnel and insert the assembly into the tank. Place the funnel extension onto the funnel and secure it to the funnel lip with the small hooks using a pair of pliers.

**(SP)** Montar el tubo con el embudo y fijar el conjunto en el depósito. Fijar el suplemento embudo utilizando las pestañas de fijación con ayuda de unos alicates.

**(FR)** Monter le tube avec l'entonnoir et fixer l'ensemble au réservoir. Fixer le supplément de l'entonnoir à l'aide des agrafes de fixation avec une tenaille.

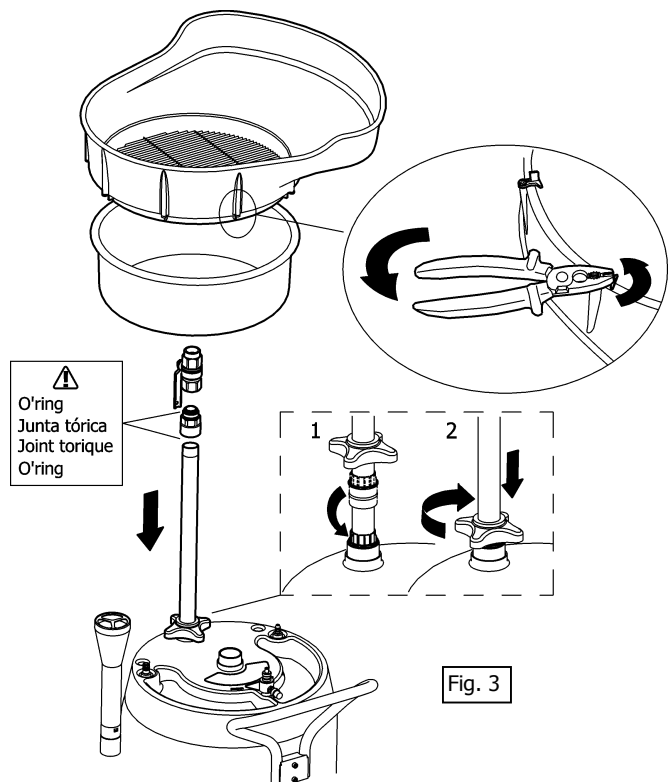

Fig. 3

## Assembly/ Montaje/ Montage

4

**(E)** Mount the inspection chamber if supplied, tightening it securely to the flange. Align the chamber as shown in figure 4.

**(SP)** Montar el visor apretándolo bien con la brida. Orientar el visor según la figura.

**(FR)** Monter le bol de pré-vidange à l'aide de la bride. Tourner le viseur comme il est indiqué sur la fig.4

Fig. 4

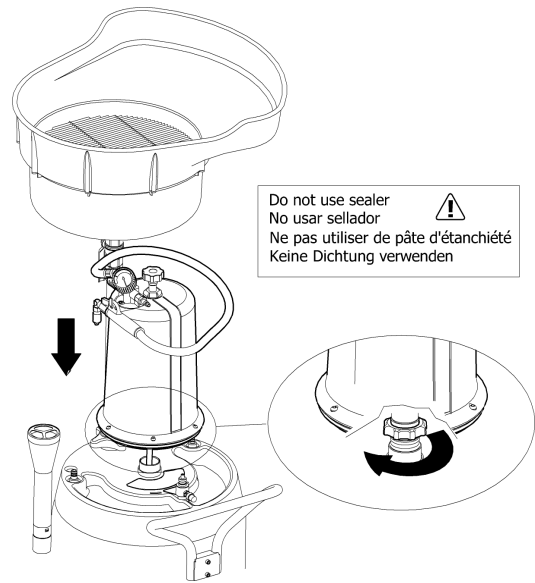

## Operation/ Modo de empleo/ Mode d'emploi

### Start-up/ Puesta en marcha/ Mise en fonction

5

**(E)** Close the valve at the end of the suction hose (5a), the discharge outlet valve (5b) and the funnel ball valve (5c).  
**ATTENTION:** The breathing valve must be closed (5d).

**(SP)** Cerrar la válvula de la manguera de aspiración (5a), la válvula de la manguera de descarga (5b) y la válvula del embudo (5c).  
**ATENCIÓN:** El respiradero debe de estar cerrado (5d).

**(FR)** Fermer la vanne du flexible d'aspiration (5a), la vanne du flexible de vidange (5b) et la vanne de l'entonnoir (5c).  
**ATTENTION:** Il est impératif que le respirateur est fermé (5d).

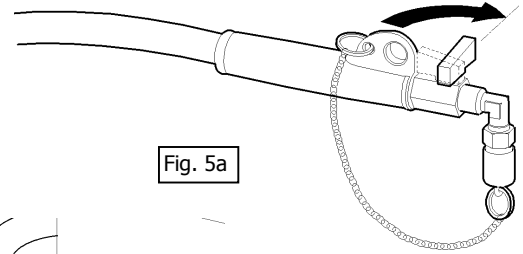

Fig. 5a

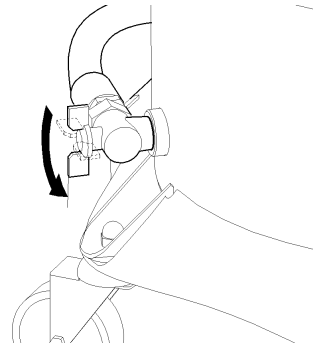

Fig. 5b

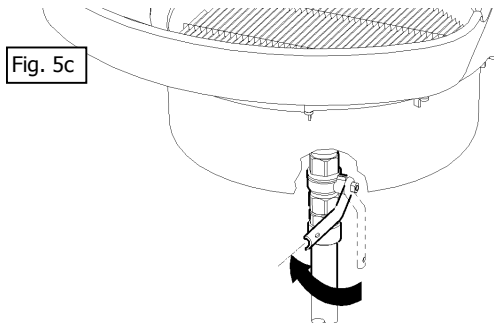

Fig. 5c

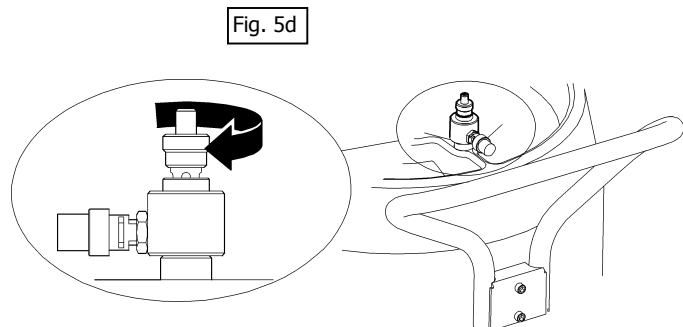

Fig. 5d

Start-up/ Puesta en marcha/ Mise en fonction

6

**(E)** For vacuum in container and chamber, open the inspection chamber valve, turning the knob counter-clockwise.

**For vacuum only in the chamber**, close the valve turning the knob clockwise.

**(SP)** Para vacío completo, abrir la válvula del visor transparente, girando el pomo en sentido contrario a las agujas del reloj.

**Para vacío solo en el visor**, cerrar la válvula girando el pomo en sentido a las agujas del reloj.

**(FR)** Pour une dépressurisation complète, ouvrir la vanne du bol de pré-vidange en tournant la vanne dans le sens contraire des aiguilles d'une montre.

**Pour dépressuriser uniquement le bol de pré-vidange**, tourner, dans ce cas, la vanne dans le sens des aiguilles d'une montre.

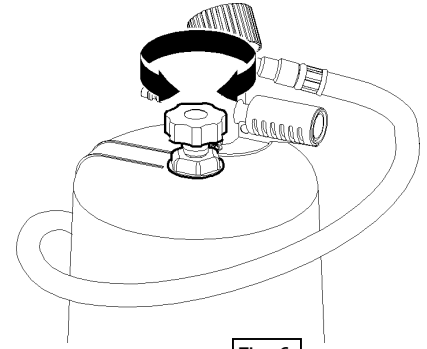

Fig. 6

7

**(E)** Connect the compressed air line to the vacuum pump. When the vacuum meter reaches the middle of the green zone, disconnect the air to operate in independent mode. It is possible, but not recommended, to keep the airline connected during vehicle service.

**Note** – Best efficiency is achieved at 100 PSI.

**(SP)** Conectar el aire comprimido a la bomba de vacío. Cuando el vacuómetro llegue hasta la mitad de la zona verde, desconectar para funcionar en modo autónomo. Para aspiración con conexión a la red, mantener el aire conectado.

**(FR)** Brancher l'air comprimé à la pompe à vide. Lorsque l'aiguille du manomètre atteindra la moitié de la zone verte, débrancher l'air comprimé pour fonctionner en autonome. Il est préférable en revanche de maintenir l'air comprimé branché pour procéder à une aspiration branchée à une ligne d'air.

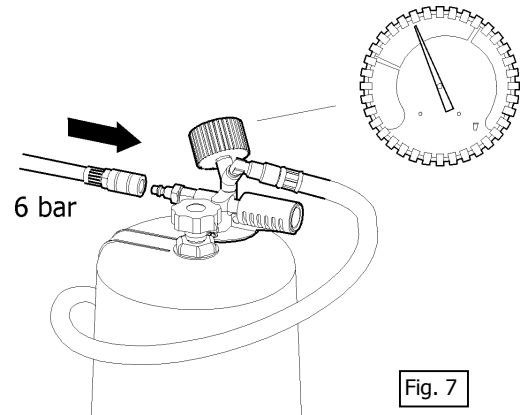

Fig. 7

Suction collection / Recuperación por aspiración/ Récupération par aspiration

8

**(E)** Remove the dipstick from the dipstick tube and insert a suitable probe or connector.

**ATTENTION:** The probe must reach the lowest point of the crankcase for proper evacuation.

**(SP)** Sacar la varilla de nivel del motor e introducir la sonda de mayor diámetro posible o el conector adecuado.

**ATENCIÓN:** Alcanzar con la sonda el punto más bajo del cárter.

**(FR)** Sortir la jauge du moteur et introduire la sonde dotée du plus grand diamètre possible ou le raccord le plus approprié.

**ATTENTION :** Il est primordial d'atteindre le point le plus bas du carter avec la sonde.

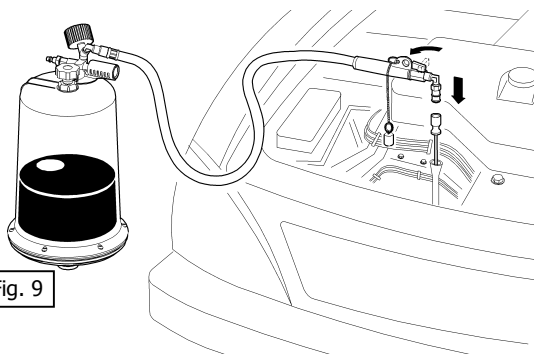

Fig. 9

9

**(E)** Take off the cap from the suction hose and connect the hose to the probe or connector. Open the valve to start the suction.

**(SP)** Quitar el tapón de la manguera de aspiración y conectarla a la sonda o al conector. Abrir la válvula para iniciar la aspiración.

**(FR)** Retirer le bouchon du flexible d'aspiration et brancher le flexible en question à la sonde ou au raccord. Ouvrir la vanne pour procéder à l'aspiration.

**Suction collection / Recuperación por aspiración/ Récupération par aspiration**

**10**

**(E)** Once the suction operation has finished, close the valve on the suction hose. To transfer the oil in the inspection chamber to the container, press the knob down and twist to lock it. Several waste oil evacuations can be performed without recharging the unit as long as the vacuum meter is still in the green zone.

**(SP)** Cuando la aspiración esté finalizada, cerrar la válvula de la manguera de aspiración. Para traspasar el aceite del visor transparente al depósito, presionar el botón hacia abajo y girarlo para bloquearlo. Repetir el proceso de aspiración mientras el vacuómetro esté en la zona verde.

**(FR)** Dès que l'aspiration est terminée, fermer la vanne se trouvant au niveau du flexible d'aspiration. Pour passer l'huile se trouvant dans le bol de pré-vidange au réservoir, appuyer sur le bouton vers le bas et le tourner pour le bloquer. Répéter l'opération tant que l'aiguille du manomètre se trouve dans la zone verte.

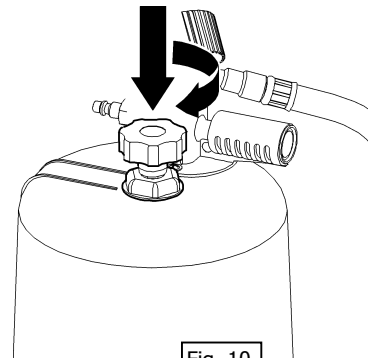

Fig. 10

**Gravity collection/ Recuperación por gravedad/ Récupération par gravité**

**11**

**(E)** Place the unit under the vehicle, adjust the funnel to a suitable height and open the funnel ball valve.

**(SP)** Posicionar el equipo por debajo del vehículo, ajustar el embudo a la altura deseada y abrir la válvula del embudo.

**(FR)** Placer l'appareil sous le véhicule, placer l'entonnoir à la hauteur désirée et ouvrir la vanne de l'entonnoir.

**12**

**(E)** Open the breathing valve, unscrew the crank case plug and let the waste oil pour out into the funnel until the crankcase is empty.

**ATTENTION:** The breathing valve must be *closed* to depressurize or discharge the unit.

**(SP)** Abrir el respiradero, desenroscar el tapón del carter y dejar el aceite usado caer en el embudo hasta vaciarse el carter.

**ATENCIÓN:** El respiradero debe *cerrarse* para hacer el vacío o presurizar el equipo.

**(FR)** Ouvrir le respirateur, desserrer le bouchon du carter et laisser tomber l'huile usée dans l'entonnoir jusqu'à ce que ce dernier se vide.

**ATTENTION :** Il est impératif de *fermer* le respirateur avant de procéder à une dépressurisation et/ou une vidange de l'appareil.

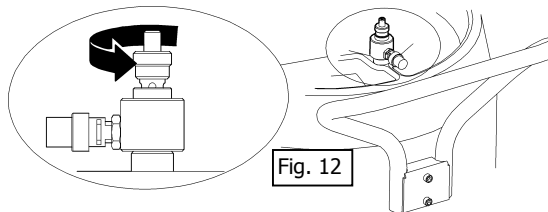

Fig. 12

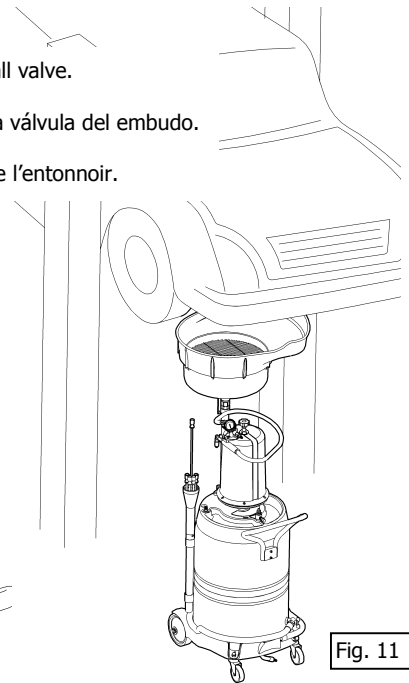

Fig. 11

**Pressure discharge/ Descarga por presurización/ Décharge par pressurisation**

**13**

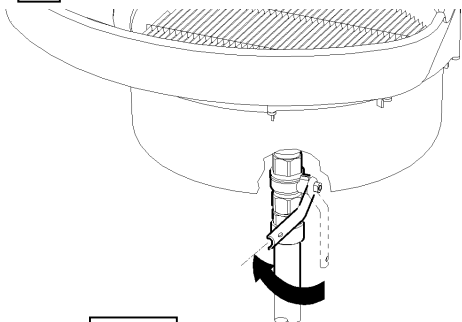

Fig. 13a

**(E)** Close the funnel ball valve (13a) and the valve on the suction hose (13b).

**(SP)** Cerrar la válvula del embudo (13a) y la válvula de la manguera de aspiración (13b).

**(FR)** Fermer la vanne de l'entonnoir (13a) et la vanne du flexible d'aspiration (13b).

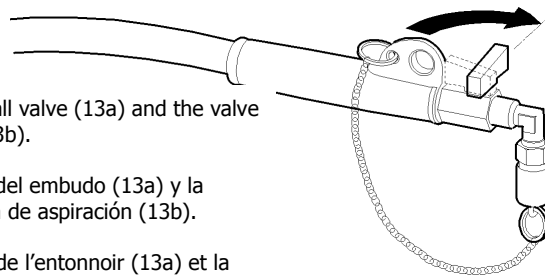

Fig. 13b

**14**

**(E)** Remove the cap from the outlet of the discharge hose and place the nozzle into a waste oil storage tank or drum (14a).

**ATTENTION:** The breathing valve must be closed (14b).

**(SP)** Quitar el tapón de la manguera de descarga y colocar esta en un bidón o depósito (14a).

**ATENCIÓN:** El respiradero debe de estar cerrado (14b).

**(FR)** Retirer le bouchon du flexible de vidange et placer ce dernier dans un bidon ou un réservoir.

**ATTENTION:** Il est impératif que le respirateur est fermé (14b).

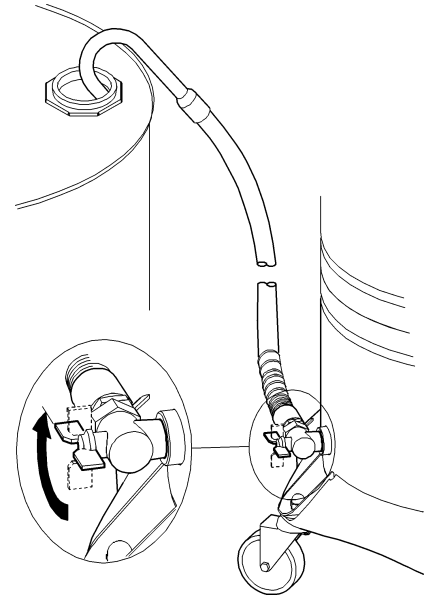
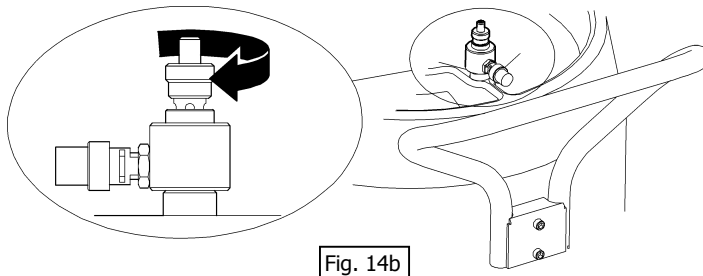

**15**

**(E)** Using a tire inflator connect a compressed air line to the charge valve, pressurize the container to 7.25 PSI (0,5 bar) and open the discharge hose valve. Repeat this procedure until the container is empty when the waste oil tank is remote from the air supply. It is also more practical to empty the container by keeping the tire inflator connected and the discharge valve opened until the unit is empty. Once the container is empty, close the valve and replace the outlet cap.

**ATTENTION:** Max air pressure 7.25 PSI (0,5 bar). The security valve limits the inside pressure to 7.25 PSI (0,5 bar).

**(SP)** Conectar el aire comprimido mediante un inflador de neumáticos a la válvula de carga, presurizar el depósito a 0,5 bar y luego abrir la válvula de la manguera de descarga. Repetir este proceso hasta vaciar el depósito. También se puede vaciar el depósito manteniendo el inflador conectado y la válvula de la manguera de descarga abierta hasta que está vacío. Una vez vaciado el depósito, cerrar la válvula y colocar el tapón.

**ATENCIÓN:** Presión máxima 0,5 bar. La válvula de seguridad limita la presión máxima en el interior a 0,5 bar.

**(FR)** Brancher l'air comprimé à la valve indiquée sur le schéma à l'aide d'un pistolet de gonflage, pressuriser le réservoir à 0.5 bar et ouvrir ensuite la vanne du flexible de vidange. Répéter l'opération jusqu'à vider le réservoir. Il est également possible de vider le réservoir en maintenant le pistolet de gonflage branché et la vanne du flexible de vidange ouverte jusqu'à ce que ce dernier se vide. Dès que le réservoir est vide, fermer la vanne et remettre le bouchon à sa place. **ATTENTION :** Pression maxi : 0.5 bar. La soupape de sécurité limite la pression maxi à l'intérieur à 0.5 bar.

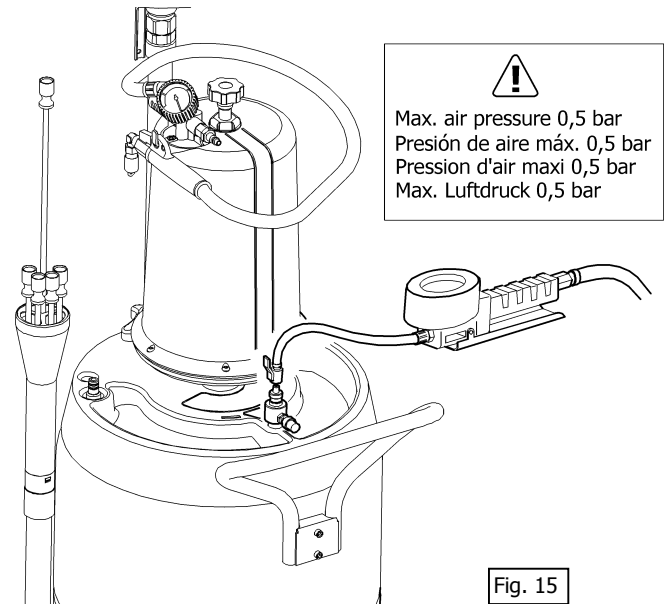

## Trouble shooting/ Anomalías y soluciones/ Anomalies et solutions

<b>E</b>		
<b>Symptom</b>	<b>Possible Causes</b>	<b>Solution</b>
Vacuum gauge needle does not move during vacuum depressurization	Damaged or obstructed vacuum gauge	Replace the vacuum gauge
The vacuum gauge does not reach the green zone	Not enough air pressure in the line	Increase the air pressure (100 PSI is ideal)
	Insufficient air delivery	Increase the air line diameter and if possible decrease the length of the hose
The unit does not evacuate, even if the vacuum gauge indicates the adequate vacuum	The oil is too cold	Run the motor for a few minutes before the suction
	The valve on the suction hose is closed or clogged	Open or clean the valve
	The suction probe or connector is clogged	Clean or replace the probe/ connector
The unit does not evacuate properly and loses vacuum progressively during evacuation	Damaged or worn o-rings on probe connector	Replace the o-rings
	The probe end is not properly immersed in the oil, it has either not been inserted far enough or been inserted too far and has bent or curled	Remove the probe and carefully reinsert it, make sure that the probe makes gentle but positive contact with the bottom of the oil pan
	The breathing valve is open	Close the breathing valve

<b>SP</b>		
<b>Síntomas</b>	<b>Posibles causas</b>	<b>Soluciones</b>
La aguja del vacuómetro está estática durante la depresión	Vacuómetro estropeado o obstruido	Sustituir el vacuómetro
La aguja del vacuómetro no alcanza la mitad de la zona verde	Insuficiente presión de aire en la red	Aumentar la presión de aire
	Insuficiente caudal de aire.	Aumentar secciones de paso en el suministro y limitar en lo posible la longitud
El equipo no aspira aunque el vacuómetro marca la depresión adecuada	El aceite está frío	Mantener el motor en marcha unos minutos antes de realizar la aspiración
	La válvula en la manguera de aspiración está cerrada	Abrir la válvula
	La cánula o el conector está obstruido	Limpiar o sustituir la cánula/ conector
El equipo no aspira y pierde progresivamente el vacío	Las juntas tóricas del conector cánula están dañadas o gastadas	Sustituir las juntas tóricas
	La cánula no alcanza el aceite por estar extremadamente curvada o desviada	Sacar la cánula y volver a introducir, teniendo especial cuidado de alcanzar el fondo del cárter
	El respiradero está abierto	Cerrar el respiradero

<b>FR</b>		
<b>Symptômes</b>	<b>Causes possibles</b>	<b>Solutions</b>
L'aiguille du manomètre ne bouge pas pendant que le réservoir se dépressurise.	Le manomètre est endommagé ou bouché.	Remplacer le manomètre.
L'aiguille du manomètre n'atteint pas la moitié de la zone verte.	Pression insuffisante au niveau de la liaison d'air.	Augmenter la pression de la liaison d'air.
	Insuficiente caudal de aire.	Augmenter le diamètre de la ligne d'air et diminuer la longueur de celle-ci.
L'appareil n'aspire pas ou le manomètre n'indique pas la pression adéquate.	L'huile est froide.	Maintenir le moteur en marche pendant quelques minutes avant de procéder à l'aspiration d'huile usée.
	La vanne du flexible d'aspiration est fermée.	Ouvrir la vanne.
	Sonde bouchée.	Nettoyer ou remplacer la sonde ou le raccord.
L'appareil n'aspire pas ou perd progressivement de la pression.	Joints toriques du raccord de la sonde abîmés ou usés.	Remplacer les joints toriques.
	La sonde n'atteint pas l'huile. Extrême courbé ou dévié.	Sortir la sonde et l'introduire à nouveau en veillant à bien arriver au fond du carter.
	Le respirateur est ouvert.	Fermer le respirateur.

**Parts list/ Lista de piezas/ Pièces de rechange**

<b>Spare part kit/ Kit de recambio/ Kit de rechange</b>				
<b>Part N°/ Cód. Réf.</b>	<b>Pos</b>	<b>Description</b>	<b>Descripción</b>	<b>Description</b>
737513	1	Transparent chamber	Visor transparente	Bol de pré-vidange
737515	3	Vacuum pump	Bomba de vacío	Pompe à vide
737967	9	Suction hose	Manguera de aspiración	Flexible d'aspiration
737968	17	Expansion funnel	Suplemento embudo	Extension de l'entonnoir
737962	29	Funnel tube holder	Fijación tubo embudo	Support du tube de l'entnoir
737950	30 – 36	Probe kit	Kit de sondas	Jeu de sondes
737969	47	Discharge hose	Manguera de descarga	Flexible de vidange
737964	58	Charge valve	Válvula de carga	Valve de vidange

<b>Parts available separately/ Piezas disponibles por separado/ Pièces disponibles séparément</b>				
<b>Part N°/ Cód. Réf.</b>	<b>Pos</b>	<b>Description</b>	<b>Descripción</b>	<b>Description</b>
837504	2	Vacuum pump gasket	Junta	Joint
951350	6	Vacuum meter	Vacuometro	Manomètre
950322	10	Ball valve	Válvula de bola	Vanne
743313	12	Mercedes connector	Conector Mercedes	Sonde Mercedes
950050	13	O ring	Junta tórica	Joint Torique
837615	18	Expansion support	Soporte suplemento	Support de l'extension de l'entonnoir
837616	19	Expansion holder	Fijación suplemento	Fixation du support n° 17
737512	21	Funnel	Embudo	Entonnoir
950324	22	Ball valve	Válvula de cierre	Vanne de fermeture
364030	23	Swivel	Rótula	Rotule
737947	30	VW/Audi/Porsche connector	Conector VAG	Raccord VAG
747948	31	Peugeot connector	Conector Peugeot	Raccord Peugeot
737949	32	Flexible probe 7x5x1000	Sonda flexible 7x5x1000	Sonde flexible
737954	33	Metallic probe 5x4x700	Sonda metálica 5x4x700	Sonde métallique 5x4x700
737955	34	Metallic probe 6x5x700	Sonda metálica 6x5x700	Sonde métallique 6x5x700
737952	35	Flexible probe 6x4x700	Sonda flexible 6x4x700	Sonde flexible 6x4x700
737953	36	Flexible probe 8x6x700	Sonda flexible 8x6x700	Sonde flexible 8x6x700
951117	40	Wheel ø160	Rueda ø160	Roue Ø 160
951280	42	Castor wheel	Rueda giratoria	Roue pivotante
950323	45	Elbow valve	Válvula acodada	Vanne coudée
951453	57	Security valve	Válvula de seguridad	Soupape de sécurité

Parts drawing/ Despiece/ Vue écatlée

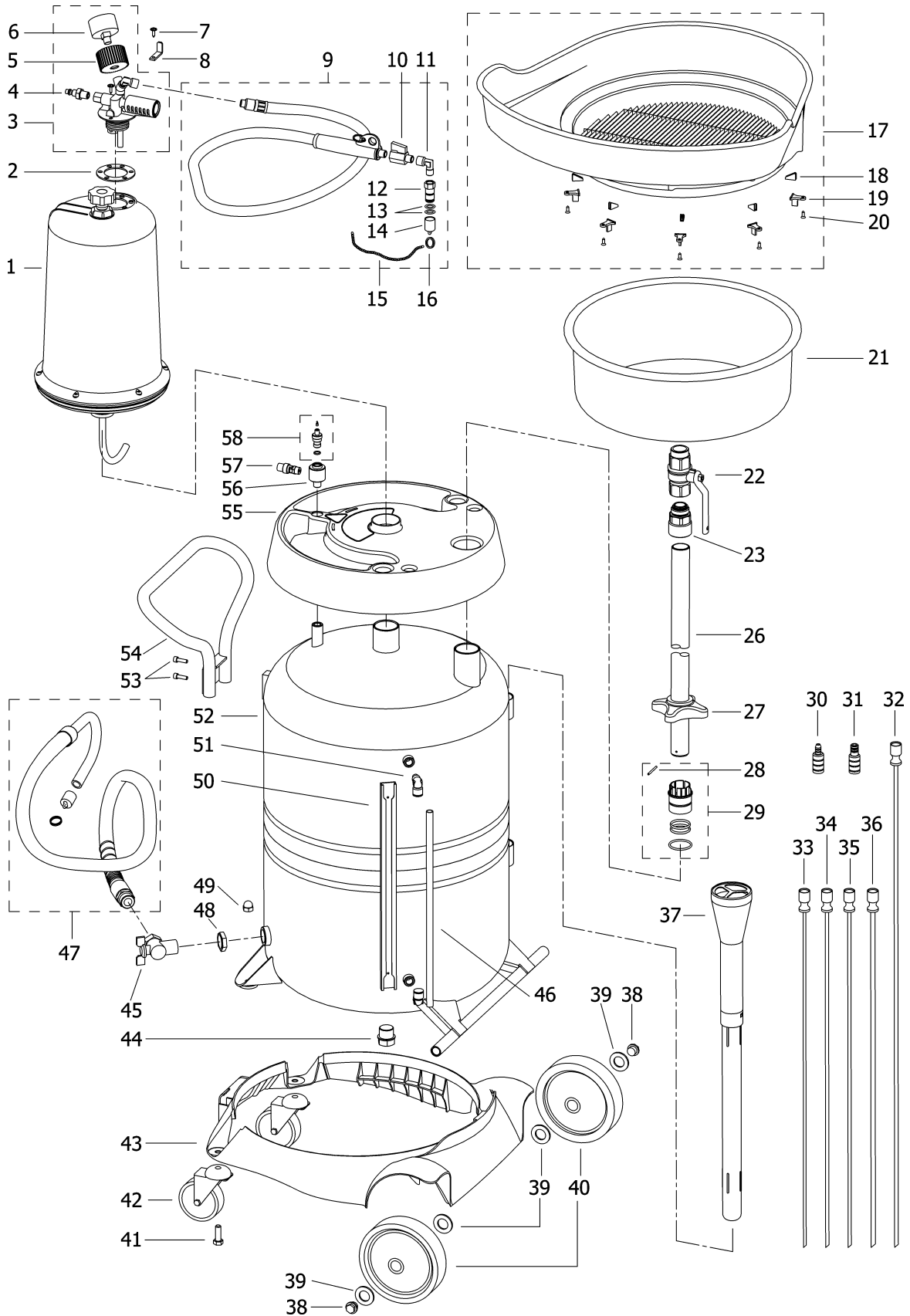



**Dimensions/ Dimenciones/ Dimensions**

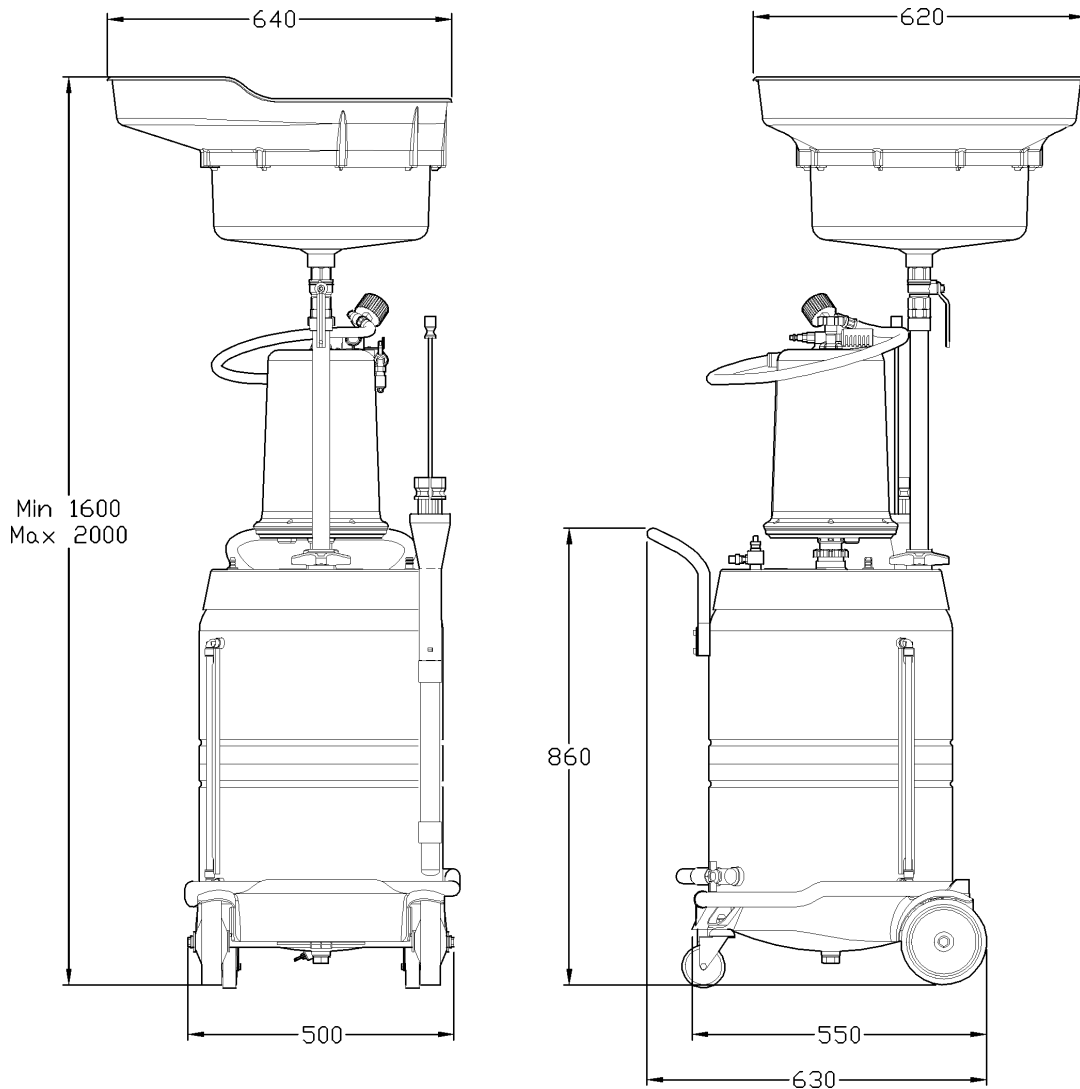

**Technical data/ Datos técnicos/ Caractéristiques techniques**

<b>E</b>	<b>E</b>	<b>F</b>	
Tank Capacity	Capacidad depósito	Capacité du réservoir	27 Gallons ↔ 100 l
Transparent chamber capacity	Capacidad visor transparente	Capacité du bol de pré-vidange	2.5 Gallons ↔ 10 l
Time to reach complete vacuum	Tiempo para obtener una depresión completa	Temps nécessaire pour atteindre une dépressurisation complète	2 m 45 s
Effective suction volume	Volumen aspirable después de una depresión completa	Volume aspiré après une dépressurisation complète	7 Gallons ↔ 42 l
Max/Min Bowl Height	Altura Del Tazón de fuente Min.Max	Taille De Cuvette Min/Max	63 Inches Minimum 79 Inches Maximum
<b>Suction capacity:</b>			
Ø5 mm probe, SAE 30 at 80°	Sonda de Ø5 mm a 80°, SAE 30	Sonde de Ø5 mm a 80°, SAE 30	2.0 qt/min
Ø8 mm probe, SAE 30 at 80°	Sonda de Ø8 mm a 80°, SAE 30	Sonde de Ø8 mm a 80°, SAE 30	4.1 qt/min
Mercedes probe, SAE 30 at 80°	Cánula Mercedes a 80°, SAE 30	Sonde Mercedes a 80°, SAE 30	7.1 qt/min

## ***Safety Precautions/ Observaciones de seguridad/ Mesures de sécurité***

E

**ALWAYS** obey the warning labels on the unit observe normal safety precautions.  
**ALWAYS** follow the operating instructions indicated in the Parts and Technical Service Guide supplied with the product.  
**NEVER** tamper with, modify or disable in any way the security pop-off valve located next to the charge valve.  
**NEVER** exceed 7.25 PSI (0.5 bar) pressure when emptying the 27 Gallon (100L) Tank.

SP

**SIGA SIEMPRE** las instrucciones de funcionamiento indicadas en la Guía de servicio técnico y recambios que se entrega con el.  
**NUNCA** manipule la válvula de seguridad situada junto la válvula de carga.  
**NUNCA** supere la presión de 0.5 bar para el vaciado del depósito metálico de 100 litros.

FR

**TOUJOURS SUIVRE** les instructions indiquées sur le Guide d'Instructions et pièces de rechange qui est fourni avec chaque appareil.  
**NE JAMAIS** manipuler la soupape de sécurité située sur le valve de vidange.  
**NE JAMAIS** dépasser la pression de 0.5 bar lors de la vidange du réservoir métallique de 100 litres.

## ***Samson Model Number Designations***

**NOTE:** All of the "ZEPHYR" 372X series of waste oil units are based on the same tank assembly. All parts are interchangeable and apply equally to all units in the series. Model number designations indicate the optional equipment included with that specific unit:

- 3720** – Mobile waste oil evacuation unit with inspection chamber, gravity bowl and pressurized discharge.
- 3721** – Mobile waste oil evacuation unit with inspection chamber and pressurized discharge. No gravity bowl.
- 3723** – Mobile waste oil gravity drain. No pressurized discharge, inspection chamber or vacuum evacuation.
- 3724** – Mobile waste oil gravity drain with pressurized discharge. No inspection chamber or vacuum evacuation.
- 3725** – Mobile waste oil evacuation unit with gravity bowl and pressurized discharge. No inspection chamber.
- 3726** – Mobile waste oil evacuation unit with pressurized discharge. No gravity bowl or inspection chamber.

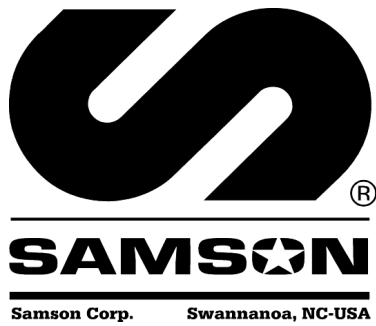

Distributed by: