



**BERGEON**

Maison fondée en 1791

BERGEON & Cie SA  
Outils et fournitures

11, Av. du Technicum  
2400 Le Locle Suisse

**Ouvre-boîte à micro-chocs**

Pour montres avec fonds à pression.  
Livré avec 2 lames:  
A: 3.00 mm et 4.50 mm.

**Mikro-Schocks Gehäuseöffner**

Für Uhren mit Druckboden.  
Geliefert mit 2 Klingen.  
A: 3.00 mm und 4.50 mm.

**Micro-shock case opener**

For cases with pressure back.  
Supplied with 2 blades:  
A: 3.00 mm and 4.50 mm.

**Abre- caja a micro choques**

Para fondos a presión.  
Entregado con dos hojas:  
A: 3.00 mm y 4.50 mm.

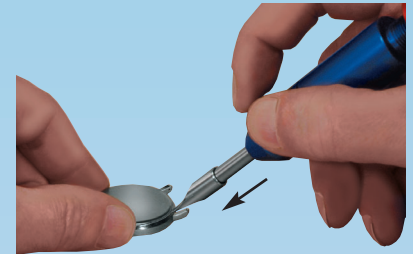

No 6929	170 gr.	Pce Fr.
---------	---------	---------

**Mode d'emploi:**

Protéger l'onglet avec une étiquette de masquage ref.6939-A. Choisir la grandeur de lame 3.00 mm ou 4,50 mm selon la dimension de l'onglet. Poser la montre coté verre sur une microfibre ref.6853 et maintenir fermement. Introduire la lame dans l'espace entre l'onglet et la carrure, et faire un mouvement de levier (du haut vers le bas).

**Pour les fonds de boîte avec une forte tension.**

La lame doit être présentée face à l'espace, entre l'onglet et la carrure. Protéger la boîte avec une étiquette de masquage sous un angle d'environ 30°, exercez une poussée sur la tige rétractable jusqu'au point de déclenchement du marteau intérieur. Suite au micro-choc, la lame va s'introduire dans l'espace entre l'onglet et la carrure et provoquera l'ouverture du fond. Dans les cas extrêmes de très grande tension, il est judicieux d'exercer plusieurs poussées sur la tige rétractable, ceci jusqu'à l'ouverture du fond.

**Fonction du bouton d'arrêt.**

Le bouton en acier sur l'avant de l'outil, sous l'effet d'une légère pression de l'index exercée simultanément à l'action de déclenchement du micro-choc, limite la course de la tige rétractable.

**Réglage de l'impulsion micro-choc.**

Pour diminuer l'impulsion du micro-choc, dévisser la partie arrière rouge.  
Pour augmenter si nécessaire l'impulsion du micro-choc, visser la partie arrière rouge.

**Anwendung:**

Schützen Sie die Gehrung mit einem Schutzfilm Ref. 6939-A. Die Größe der Klinge 3.00 mm oder 4.50 mm wählen, je nach Abmessung der Gehrung. Stellen Sie die Uhr Glasseite auf einem Mikrofasertuch Ref. 6853, und festhalten. Führen Sie die Klinge im Freiraum zwischen der Gehrung und dem Mittelteil und eine Hebbewegung durchführen (Von oben nach unten).

**Für Gehäuseboden mit starker Spannung:**

Die Klinge muss gegenüber dem Freiraum zwischen der Gehrung und dem Mittelteil, die durch einem Film geschützt sind, in einem Winkel von ca. 30° positioniert werden, üben Sie einen Druck auf der einziehbarer Welle aus, bis zum Auslösen des inneren Hammers. Infolge des Mikro-Schocks gleitet die Klinge in dem Freiraum zwischen der Gehrung und dem Mittelteil und verursacht das Öffnen des Bodens. In den extremen Fällen einer sehr hohen Spannung ist es vernünftig mehrmals einen Druck auf die einziehbarer Welle auszuüben, bis der Boden sich öffnet.

**Gebrauch des Stoppknopfs:**

Der Stahlknopf am Anfang des Werkzeuges, unter dem Einfluss eines leichten Druck des Fingers, gleichzeitig mit der Auslösung des Mikro-Schocks, bremst die Bahn der einziehbaren Welle.

**Regulierung des Mikro-Schock-Impulses:**

Um den Impuls des Schocks zu vermindern, schrauben Sie den hinteren roten Teil auf. Um wenn nötig den Impuls des Schocks zu erhöhen, schrauben Sie den hinteren roten Teil zu.

**Instructions for use:**

Protect the bezel lip with masking sticker ref. 6939-A. Select between the blades 3.00 mm and 4.50 mm according to the bezel lip size. Set the watch, crystal side, on microfibre ref. 6853 and keep it steady. Introduce the blade between the lip and the bezel and make a movement like a lever (from top to bottom).

**For back cases with high strain:**

The blade must facing the space, between the lip and the bezel. Protect the case by using a masking sticker under an angle of about 30°, push the tool until the release click of retractable shaft until the stop of internal hammer. After the micro-shock, the blade will be between the lip and the bezel and open the case-back. In some circumstances of very high strain, it's desirable to proceed by pushing the retractable shaft several times until the case back is open.

**Function of stop knob:**

When pressing with your forefinger the steel knob on the tool, during the micro-shock release, limit the travel of retractable shaft.

**Impulse adjustment of micro-shock:**

To reduce the micro-shock impulse, unscrew the tool red back side and if necessary, to increase, screw the same part.

**Modo de empleo:**

Proteger la uñeta con una etiqueta para tapar, ref. 6939-A. Escoger la medida de hoja 3.00 mm o 4.50 mm según el tamaño de la uñeta. Colocar el reloj al lado del vidrio sobre una microfibras ref. 6853 y mantener fuertemente. Introducir la hoja entre la uñeta y el bisel y hacer un movimiento de palanca (de arriba abajo).

**Para fondos de cajas con tensión fuerte:**

La hoja tiene que ser en frente del espacio entre la uñeta y el bisel. Proteger con una etiqueta para tapar desde un ángulo de cerca 30°, hacer adelantar la varilla retractable hasta el punto de desenganche del martillo interior. A consecuencia del micro choque, la hoja se introduce en el espacio entre la uñeta y el bisel, así se abre el fondo de caja. En casos extremos de tensión fuerte, es juicioso hacer adelantar varias veces la varilla retractable hasta abrir el fondo.

**Empleo del botón de parada:**

El botón de acero en la parte delantera del útil con efecto de una ligera presión de dedo, simultánea a la práctica de desenganche del micro choque, limite el recorrido de la varilla retractable.

**Ajuste impulso micro choque:**

Para disminuir el impulso del micro choque, destornillar la parte atrás roja. Para aumentar si necesario el impulso del micro choque, atornillar la parte atrás roja.

**Lames de rechange**



**Ersatzklingen**

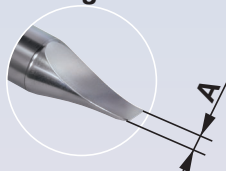

**Spare blades**

A mm	No	gr.	Pce. Fr
3.00	6929-3	4	
4.50	6929-4.5	5	

**Cuchillas de recambio**

**Set d'accessoires pour  
potence No 5700-BP**

Pour fermer les boîtes de  
montres à pression et poser ou  
enlever les verres synthétiques  
avec ou sans bague de tension.  
Utiliser les tasseaux dans les  
planches No 7006 L / M / U / V.

**Ergänzungssatz für  
Presstock No 5700-BP**

Um Druckuhrgehäuse zu schlies-  
sen und unzerbrechliche Gläser,  
mit oder ohne Spannungring einzu-  
setzen.  
Einsätze auf Seiten No 7006 L / M  
/ U / V benutzen.

**Set of accessories for  
device No 5700-BP**

To close back pressure back of  
watch cases and fit unbreakable  
crystals with and without ring.  
To be used with the stakes in the  
pages No 7006 L / M / U / V.

**Juego de accesorios para  
potencia No 5700-BP**

Para cerrar las cajas de relojes a  
presión y colocar o retirar los  
vidrios sintéticos con o sin aro de  
tensión.  
Se utilizará con los tases en la  
página No 7006 L / M / U / V.

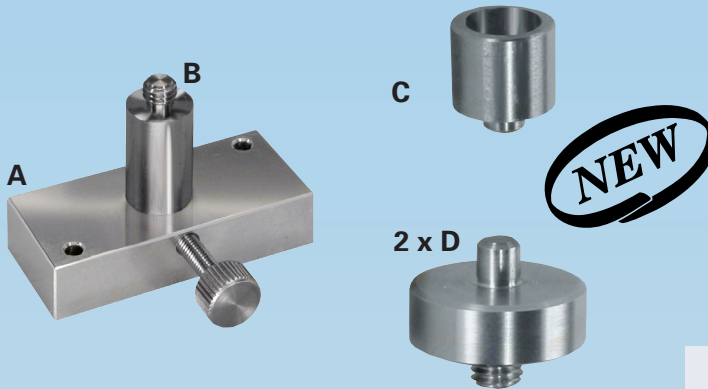

No 5700-SET	90 gr	Pce Fr.
-------------	-------	---------

**Fermer les fonds de boîtes à pression**  
**Schliessen der Druckgehäuse**  
**To close pressure back cases**  
**Cerrar los fondos de cajas a presión**

**Poser ou enlever les verres synthétiques avec ou sans bague de tension**  
**Setzen oder abnehmen der unzerbrechlicher, Gläser mit o. ohne Spannung**  
**To fit or to remove synthetic glasses with tension rings.**  
**Colocar o retirar los vidrios sintéticos con, o sin aro de tensión.**

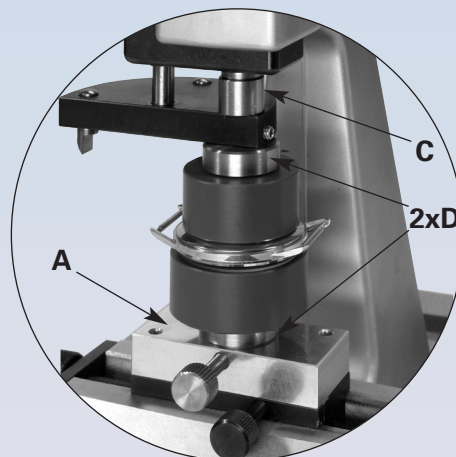
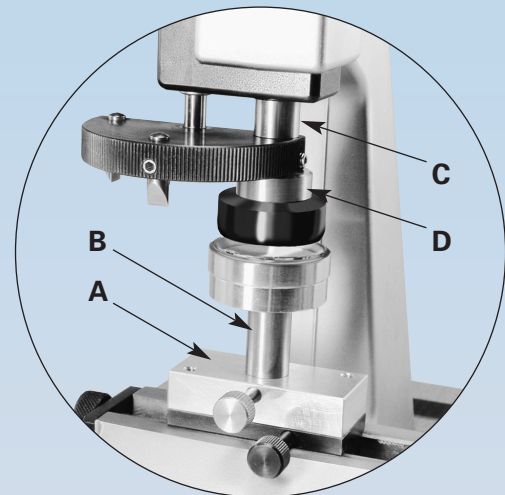
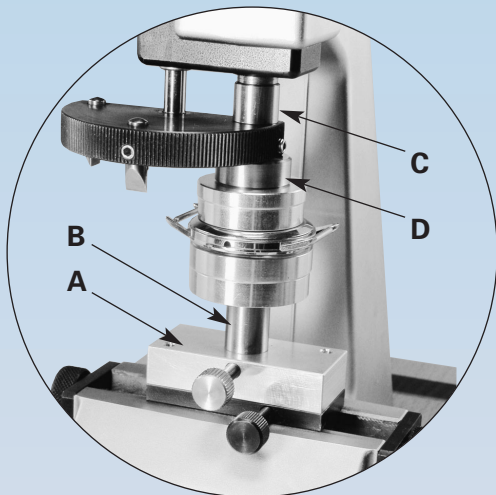

**Idem, mais avec tasseaux en PVC**  
**Dito, aber mit PVC-Einsätzen**  
**Idem, but with PVC stakes**  
**Ídem, pero con tases en PVC**