

Cé de retournement

Turning C-Hook

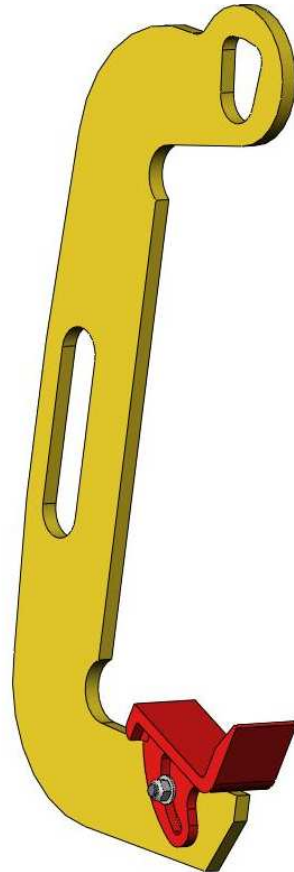

Gamme / Range

Ref : CR05 50-100, CR1 70-140, CR2 100-200, CR2 160-330

F

NOTICE D'UTILISATION

NL

GEBRUIKSAANWIJZING

GB

INSTRUCTIONS FOR USE

E

MODO DE EMPLEO

D

GEBRAUCHSANLEITUNG

IT

ISTRUZIONI PER L'USO

TRACTEL SOLUTIONS S.A.S.

77-79 rue Jules Guesde - F-69564 Saint-Genis-Laval
Tel: +33 (0)4 78 50 18 18 – Fax: +33 (0)4 72 66 25 41

www.tractel.com - info@tractelsolutions.com

SIRET 350 732 939 000 37 – RCS Lyon B350 732 939



**DECLARATION CE DE CONFORMITE / EC DECLARATION OF CONFORMITY
DECLARACION CE DE CONFORMIDAD / DICHIARAZIONE CE DI CONFORMITA
EG KONFORMITÄTSESKLÄRUNG / VERKLARING VAN CE OVEREENSTEMMING
EC OVERENSSTEMMELSESESKLÆRING / CE-SAMSVARSESKLÆRING
ILMOITUS EU-DIREKTIIVIEN NOUDATTAMISESTA / CE FÖRSÄKRAN OM ÖVERENSSTÄMMELSE /
DECLARAÇÃO DE CONFORMIDADE**

F

Le fabricant déclare que la machine décrite dans la présente notice d'utilisation et désignée ci-dessous est conforme aux exigences essentielles de sécurité et de santé qui la concernent définies dans la directive européenne n°2006/42/CE. Signataire ayant pouvoir pour engager le déclarant, le Directeur :

GB

The manufacturer declares that the machine described in these instructions for use and hereunder designated complies with the relevant essential health and safety requirements of European Directive n°2006/42/CE. Signatory authorized by the declarer, the Director:

ES

El fabricante declara que el aparato que se describe en el manual de empleo y relacionado más abajo cumple con la reglamentación técnica de seguridad e higiene de acuerdo con la Directiva Europea n°2006/42/CE. Firma autorizada por el declarante, el Director:

I

Il costruttore dichiara che la macchina descritta nel presente manuale d'uso e' cosi' definita e' conforme alle norme di sicurezza che la riguardano definite nella Direttiva Europea n. 2006/42/CE. Nella persona del suo Legale Rappresentante, il Direttore:

D

Der Hersteller erklärt, dass das in der Betriebsanleitung beschriebene Gerät den Forderungen der europäischen Maschinen-Richtlinie 2006/42/CE sowie aller relevanten Sicherheitsvorschriften entspricht. Der unterzeichnende Direktor ist durch den Hersteller autorisiert:

NL

Hierbij verklaart de fabrikant, dat de in de gebruiksaanwijzing genoemde machine waarnaar hieronder wordt verwezen, aan de van toepassing zijnde fundamentele eisen ten aanzien van veiligheid en gezondheid voldoet zoals gedefinieerd in de Europese richtlijn 2006/42/CE. Ondergetekende is gemachtigd de verklaarder, de directeur, te vertegenwoordigen:

DK

Producenten erklærer, at produktet der er beskrevet i denne instruktion og herunder betegnet imødekommer de relevante væsentlige sundheds – og sikkerhedskrav i de Europæiske Direktiver n°2006/42/EC. Underskriveren er autoriseret af erklæreren, direktøren:

NO

Produsenten erklærer at maskinen som er beskrevet i bruksanvisningen og her under angitt er i overensstemmelse med gjeldende helse – og sikkerhetsregler i EU-Direktiv n°2006/42/CE. Erklæres og bekrefte av undertegnede direktør:

FI

Valmistaja vahvistaa että näissä ohjeissa ja tässä määritelty laite täyttää EU-Direktiivin n°2006/42/CE mukaiset terveys- ja turvallisuusmääräykset. Tehtaanjohtajan, valmistajan nimissä, vahvistettu allekirjoitus:

SE

Produsenten erklærer av nedan angiven produkt är i överensstämmelse med de tekniska säkerhetsföreskrifter i EU-Direktiv n°2006/42/CE. Erklæres og bekrefte av undertegnede D.:

PT

O fabricante declara que o aparelho descrito no manual de instruções e abaixo designado, cumpre com a regulamentação técnica de segurança e higiene de acordo com a directiva europeia n°2006/42/CE. Assinatura autorizada pelo declarante, o Director:



Jan KUBIE
Directeur Général/General Manager

TRACTEL SOLUTIONS S.A.S.

77-79 rue Jules Guesde - F-69564 Saint-Genis-Laval
Tel: +33 (0)4 78 50 18 18 – Fax: +33 (0)4 72 66 25 41

www.tractel.com - info@tractelsolutions.com

SIRET 350 732 939 000 37 – RCS Lyon B350 732 939



F	1
GB	4
D	7
NL	11
ES	14
IT	17

Langue d'origine: anglais
Language of origin : english
Idioma de origen : inglés
Lingua di origine : inglese
Ursprungssprache : Englisch
Brontaal : Engels

Afin d'assurer l'amélioration constante de ses produits, TRACTEL SOLUTIONS SAS se réserve le droit d'apporter sans préavis toute modification jugée utile aux matériels décrits dans la présente notice.

Cette notice contient toutes les prescriptions nécessaires à une utilisation optimale et sûre des cés de retournement TOPAL.

CONSIGNES PRIORITAIRES

Avant toute utilisation, il est indispensable pour la sécurité d'emploi du matériel et garantir son efficacité, de prendre connaissance de la présente notice d'instructions et de se conformer à toutes ses prescriptions.

L'utilisation du cé de retournement doit être strictement réservé à un personnel formé et habilité.

- **Ne jamais utiliser le cé de retournement pour le levage ou le transport de personnes.**
- Ne jamais dépasser la charge maximale d'utilisation CMU (voir marquage).
- Pour son bon fonctionnement, une charge d'utilisation minimale de 10% de la CMU du cé de retournement est à respecter.
- Ne jamais souder sur le matériel ou le modifier.
- Ne jamais utiliser le cé de retournement pour une application autre que celle prévue.
- Par sécurité, ne jamais circuler ou stationner sous la charge.
- Lors de la dépose, la charge doit reposer de manière stable avant d'être libérée.
- Contrôler régulièrement le bon état du matériel (voir paragraphes Vérifications & Stockage et Entretien).
- Seules les pièces de rechange d'origine TRACTEL SOLUTIONS peuvent être utilisées.
- Les opérations de levage et basculement doivent toujours être effectuées dans des zones dégagées de tout obstacle

DESCRIPTION ET APPLICATIONS DE L'APPAREIL

Accessoire pour le levage et le retournement de bobine, avec prise interne.

Le cé de retournement est muni d'une poignée de guidage.

Pour connaître le détail des caractéristiques techniques du cé de levage et de retournement, Tractel Solutions met à disposition la fiche technique T 6035 disponible en plusieurs langues sur simple demande.

MODE OPERATOIRE

Basculement de la bobine de la position horizontale à la position verticale

- 1) Basculer le sabot vers l'avant du cé.
- 2) Positionner celui-ci sous la bobine à lever (à l'intérieur du trou central de la bobine).
- 3) Lever ensuite l'ensemble cé + bobine, en faisant se déplacer le moyen de levage (**voir schémas ci-contre**).
- 4) Le sabot articulé du cé permet un basculement progressif et régulier, qui complète les déplacements du moyen de levage.
- 5) Une fois la bobine reposant verticalement sur la portée du cé, maintenir le cé par sa poignée et le dégager du trou de la bobine à l'aide du moyen de levage.

Basculement de la bobine de la position verticale à la position horizontale

- 1) Maintenir le cé par sa poignée et l'engager dans le trou de la bobine à l'aide du moyen de levage.
- 2) Positionner celui-ci sous la bobine à lever (à l'intérieur du trou central de la bobine).
- 3) Poser ensuite l'ensemble cé + bobine en en faisant se déplacer le moyen de levage et prévoir des tasseaux ou support pour la pose à l'horizontale de la bobine permettant ainsi de retirer le sabot. **(voir schémas ci-contre).**
- 6) Le sabot articulé du cé permet un basculement progressif et régulier, qui complète les déplacements du moyen de levage.
- 7) Une fois la bobine reposant horizontalement sur des tasseaux ou support, maintenir le cé par sa poignée et le dégager du trou de la bobine à l'aide du moyen de levage.

BASCULEMENT DE LA BOBINE DE LA POSITION VERTICALE A LA POSITION HORIZONTALE

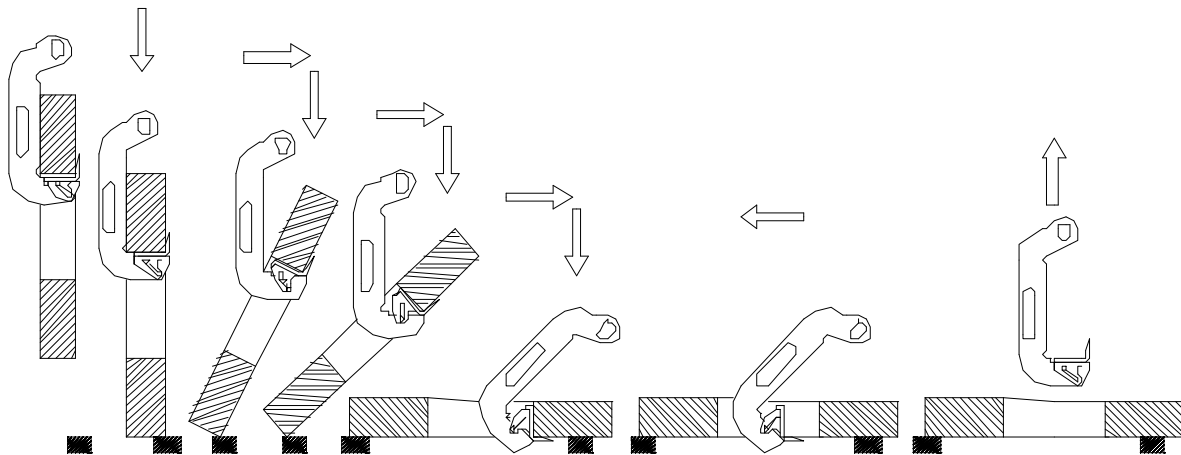

BASCULEMENT DE LA BOBINE DE LA POSITION HORIZONTALE A LA POSITION VERTICALE

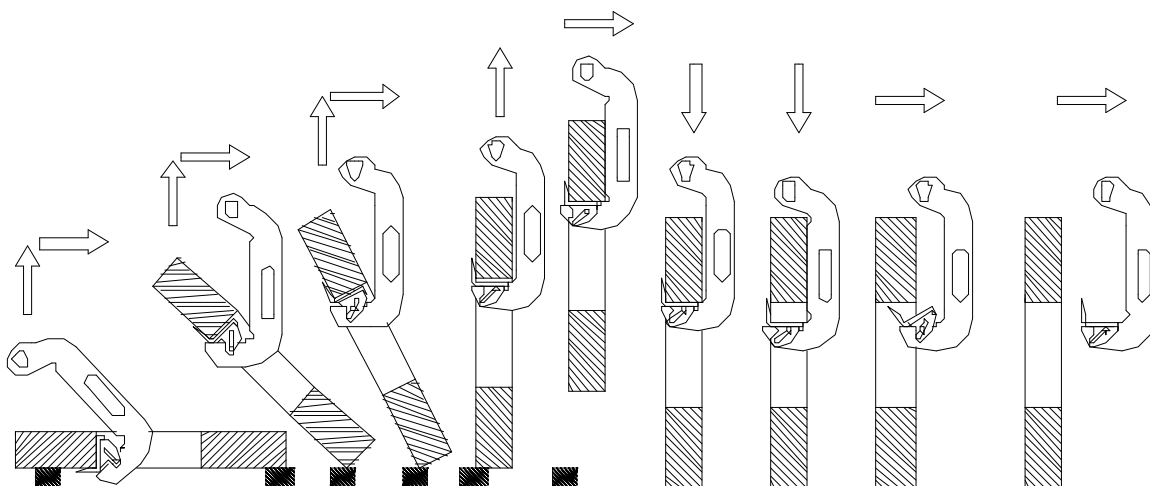



Coefficient d'épreuve statique : 2 - selon Directive Machines 2006/42/CE

CARACTERISTIQUES TECHNIQUES

Pour connaître le détail des caractéristiques techniques de cet accessoire, Tractel Solutions met à disposition la fiche technique T 6035 disponible en plusieurs langues sur simple demande.

Référence / Reference / Referencia / Riferimento / Referenz / Referentie / Reference / Referanse / Viite / Referens / Referência / Referencyjna	Code	Poids / Weight / Peso / Peso / Gewicht / Gewicht / Vaegt / Lodd / Kytkentäkerroin / Börda / Peso / Masa (kg)	CMU / WLL (kg)	Plages de serrage / opening / apertura / presa / Greifbereich / grab (mm)
CR05 50-120	50078	6	kg 500	50-120
CR1 70-140	50088	9	kg 1000	70-140
CR2 100-200	50098	16	kg 2000	100-200
CR2 160-330	50108	31	kg 2000	160-330

CONSIGNES DE SECURITE SPECIFIQUES

- A chaque levage, s'assurer que le cé de levage n'est pas soumis à une charge supérieure à sa charge maximale d'utilisation.
- Vérifier régulièrement l'état du sabot et de son axe d'articulation.
- Toute bobine à retourner doit être placée sur cales.
- Ne pas lever de pièces de dimension supérieure ou inférieure à la capacité de prise du cé utilisé.
- Le port des EPI est indispensable pendant l'utilisation :   
- Nous consulter pour le levage de pièces à température différente de la température ambiante.
- Nous consulter pour toute utilisation en milieu agressif particulier.
-
- Température d'utilisation : -20° à +100°C

VERIFICATIONS REGLEMENTAIRES OBLIGATOIRES

Faire effectuer contrôles et opérations de maintenance par des personnes compétentes et habilitées

- Vérification lors de la mise (ou remise) en service : pour la France, obligations réglementaires de l'utilisateur suivant l'arrêté du 1er mars 2004.
- Vérification périodique obligatoire conformément à l'arrêté du 1er mars 2004.
- Un examen approfondi doit faire l'objet d'un enregistrement dans le carnet de maintenance, portant en particulier sur toute altération des pièces par choc, corrosion, fissuration, déformation, doit être effectué au minimum 2 fois par an. Suivant le type d'application et l'environnement, il revient à l'utilisateur de définir la fréquence de ces contrôles.
- TRACTEL SOLUTIONS est à disposition pour réaliser toute vérification réglementaire.

STOCKAGE ET ENTRETIEN DU MATERIEL

Contrôles et maintenances doivent être effectués par des personnes compétentes et habilitées.

- Avant chaque utilisation, effectuer une inspection visuelle et vérifier le parfait fonctionnement du matériel.
- Toute pièce présentant un défaut doit être remplacée par une pièce d'origine.

- Tout ce détérioré doit être immédiatement retiré du service.
- Le ce doit être stocké dans un endroit propre et abrité, à température ambiante
- Durant son stockage, le ce doit être en position stable, sans risque de basculement. Sur demande, Tractel Solutions propose des supports de stockage adaptés.

Tout matériel ayant subi une surcharge doit être immédiatement retiré du service.

GB

Always concerned to improve the quality of its products, TRACTEL SOLUTIONS S.A.S reserves the right to modify without notice the specifications of the equipment described in this manual.

This manual outlines all necessary instructions for the safe and the correct operation of the TOPAL material.

PRIORITY INSTRUCTIONS

For safety's sake and efficiency of the equipment, you must become familiar with these instructions and adhere to them before any use of the equipment.
The clamp can be used only by skilled and entitled personnel

- **Never transport people using this equipment or its accessories.**
- Never exceed the working load limit WLL (see engraving).
- A minimum load of 5% of the WLL must be respected
- Never weld on the equipment or alter it.
- Never use the equipment for any lifting other than the type it is designed for.
- Never go under the load.
- When laying down a load, the object must be stable before opening the clamp.
- Regularly check the correct condition of the equipment (see Storage & Maintenance paragraph).
- Lifting and turning operations can only be done when the environment is free of obstacles
- Only TRACTEL SOLUTIONS spare parts must be used.

DESCRIPTION AND APPLICATIONS OF THE EQUIPMENT

Lifting accessory to lift and turn coils from the internal diameter.

This lifting C-hook is fitted with a guide handle.

The technical sheet T 6035 is at your disposal for technical characteristics and more

OPERATING INSTRUCTIONS

Turning coils from the vertical to the horizontal position

- 1) Swivel the shoe to the front of the hook.
- 2) Position it under the coil to be lifted (inside the central hole of the coil).
- 3) Next, lift the hook + coil assembly by moving the crane (**see diagram opposite**).
- 4) The hinged shoe of the hook provides gradual and even turning to finish off the movements of the crane.

- 5) When the coil is set horizontally on the shims, hold the hook by the handle and free it from the hole in the coil using the crane.

Turning coils from the horizontal to the vertical position

- 1) Hold the hook by the handle and insert it into the hole of the coil using the crane.
- 2) Position it under the coil to be lifted (inside the central hole of the coil).
- 3) Next, lift the hook + coil assembly by moving the crane (**see diagram opposite**).
- 4) The hinged shoe of the hook provides gradual and even turning to finish off the movements of the crane.
- 5) When the coil is vertical, hold the hook by the handle and free it from the hole in the coil using the crane.

TURNING COILS FROM THE VERTICAL TO THE HORIZONTAL POSITION

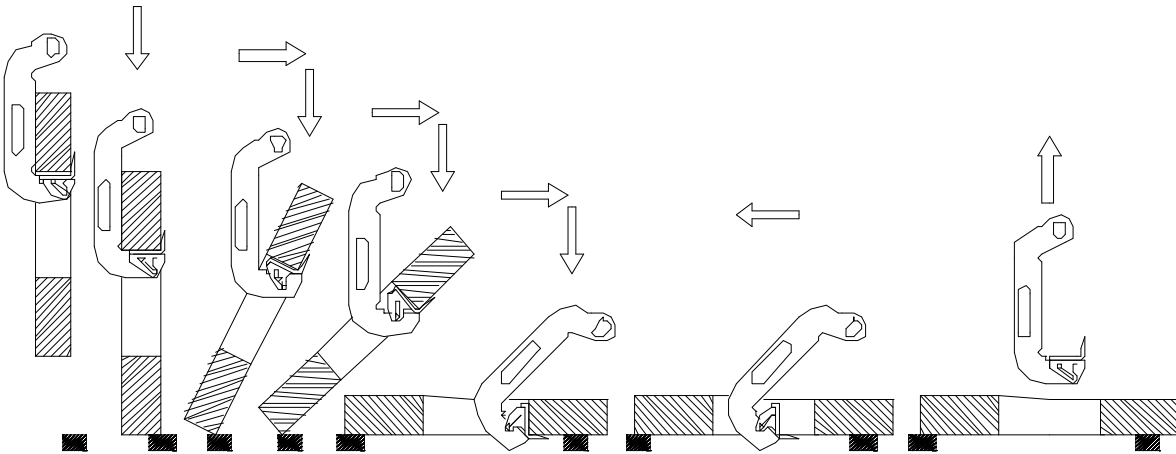

TURNING COILS FROM THE HORIZONTAL TO THE VERTICAL POSITION

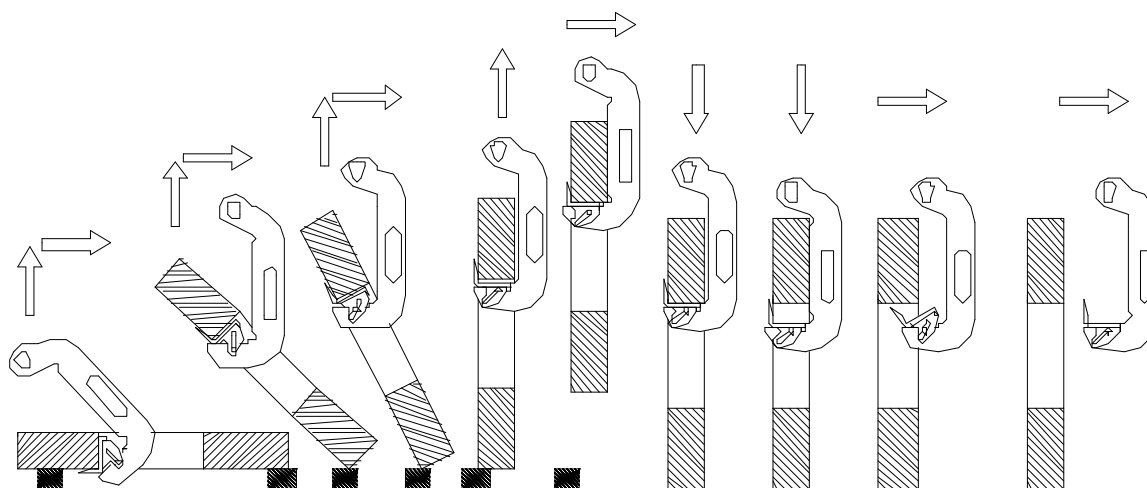

Static test coefficient : 2 – following the European Directive 2006/42/EC

TECHNICAL CHARACTERISTICS



The technical sheet T 6035 is at your disposal for technical characteristics and more

Référence / Reference / Referencia / Riferimento / Referenz / Referentie / Reference / Referanse / Viite / Referens / Referência / Referencyjna	Code	Poids / Weight / Peso / Peso / Gewicht / Gewicht / Vaegt / Lodd / Kytentäkerroin / Börda / Peso / Masa (kg)		CMU / WLL (kg)	Plages de serrage / opening / apertura / presa / Greifbereich / grab (mm)
CR05 50-120	50078	6	kg	500	50-120
CR1 70-140	50088	9	kg	1000	70-140
CR2 100-200	50098	16	kg	2000	100-200
CR2 160-330	50108	31	kg	2000	160-330



SAFETY INSTRUCTIONS



- Never overload the C-hook, check the working load limit before performing any lifting.
- Check the condition of the shoe on a regular basis.
- All coils to be turned must be placed on shims.
- Operating temperature: -20° to +100°C.
- Wearing individual protection is essential :   
- Please consult us for any use in a specific aggressive atmosphere.
- Please consult us for lifting pieces with an other temperature than the ambient temperature

COMPULSARY INSPECTIONS AND CHECKS

Maintenance inspections and operations must be performed by qualified and entitled persons.

- Check on start up (or starting back up): in compliance with the national regulations.
- Compulsory periodical check in compliance with the national regulations. Recommended at least every 12 months by TRACTEL SOLUTIONS SAS.
- A thorough examination paying particular attention to any alteration of parts due to an impact, corrosion, cracking or deformation must be conducted a minimum of twice a year, every month in the case of heavy-duty use in an aggressive atmosphere.
- TRACTEL SOLUTIONS is at your disposal in order to conduct any regulatory check.

STORAGE AND MAINTENANCE

Maintenance inspections and operations must be performed by qualified and entitled persons.

- Regularly check the equipment is in perfect working order (before every use),
- Perform visual inspection before every use.
- Any part with a defect must be replaced by a TRACTEL SOLUTIONS part.
- The material has to be stored in a safe place, at ambient temperature
- During the storage, the material has to be in a stable position without risks of tipping over. On request, Tractel Solutions supplies appropriate storage supports
- **Any overloaded equipment must be immediately withdrawn from use.**

D

Um die konstante Verbesserung seiner Produkte zu gewährleisten reserviert TRACTEL SOLUTIONS SAS sich das Recht, jede Änderung fristlos anzubringen, die für die Materialien für nützlich gehalten wurde.

Diese Notiz enthält alle Vorschriften, die für eine optimale und sichere Benutzung dem TOPAL Material notwendig sind.

ALLGEMEINE SICHERHEITSVORSCHRIFTEN

Aus Gründen der Betriebssicherheit und Leistungsfähigkeit des Geräts ist es unerlässlich, die vorliegenden Instruktionen zur Kenntnis zu nehmen und sie strikt einzuhalten. Die Benutzung dieses Material muss strikt für ein ausgebildetes und ermächtigtes Personal reserviert werden

- **Keine Personen mit Hilfe dieses/dieser Hilfsmittel(s) transportieren.**
- Die maximale Tragfähigkeit WLL darf nicht überschritten werden (siehe Markierung).
- Eine Mindestbelastung von 5% der WLL muss eventuell eingehalten werden.
- An dem Gerät darf nichts geschweißt oder verändert werden.
- Auf keinen Fall für eine andere als die vorgesehene Hebeart verwenden.
- Nicht unter der Last hindurchgehen.
- Das Hebegut muss beim Absetzen auf einer stabilen Unterlage zu liegen kommen.

- Den Zustand des Gerätes regelmäßig überprüfen (Siehe Kapitel Wartung und Pflege).
- Es sind ausschließlich Original TRACTEL SOLUTIONS-Ersatzteile zu verwenden.
- die Hebe- und Umkipparbeiten müssen immer in freigesetzten Zonen jedes Hindernisses durchgeführt werden

KURZBESCHREIBUNG DES GERÄTS

Handling-Hilfsmittel für das Heben und Wenden von Ringgut mit Kernloch.
Der C-Haken ist mit einem Führungsriff ausgestattet.

Um die Einzelheit der technischen Eigenschaften von diesem Material zu kennen, Tractel Solutions verfügt die technische Seite T 6035 in mehreren Sprachen über einfachen Anfrage.

GEBRAUCHSANWEISUNG

Umlegen von senkrecht stehendem Gut

- 1) Den Aufnahmeschuh am C-Haken nach vorn bringen.
- 2) Den Schuh unter das zu hebende Ringgut bringen (in das Kernloch des Rings einführen).
- 3) Anschließend den C-Haken mitsamt Ringgut durch Verfahren des Brückenkrans heben **(siehe nebenstehende Skizzen)**.
- 4) Der angelenkte Schuh des C-Hakens gestattet ein allmähliches, kontinuierliches Ablegen während der Brückenkran verfahren wird.
- 5) Nach dem Absetzen des Ringguts in waagerechter Lage auf Unterlegklötzen den C-Haken am Griff fassen und mit Hilfe des Brückenkrans aus dem Kernloch ausziehen.

Aufstellen von liegendem Gut

- 1) Den C-Haken am Griff fassen und mit Hilfe des Brückenkrans in das Kernloch des Rings einführen.
- 2) Den Schuh unter das zu hebende Ringgut bringen (in das Kernloch des Rings einführen).
- 3) Anschließend den C-Haken mitsamt Ringgut durch Verfahren des Brückenkrans heben **(siehe nebenstehende Skizzen)**.
- 4) Der angelenkte Schuh des C-Hakens gestattet ein allmähliches, kontinuierliches Ablegen während der Brückenkran verfahren wird.
- 5) Nach dem Aufstellen des Ringguts den C-Haken am Griff fassen und mit Hilfe des Brückenkrans aus dem Kernloch ausziehen.

UMLEGEN VON SENKRECHT STEHENDEM GUT

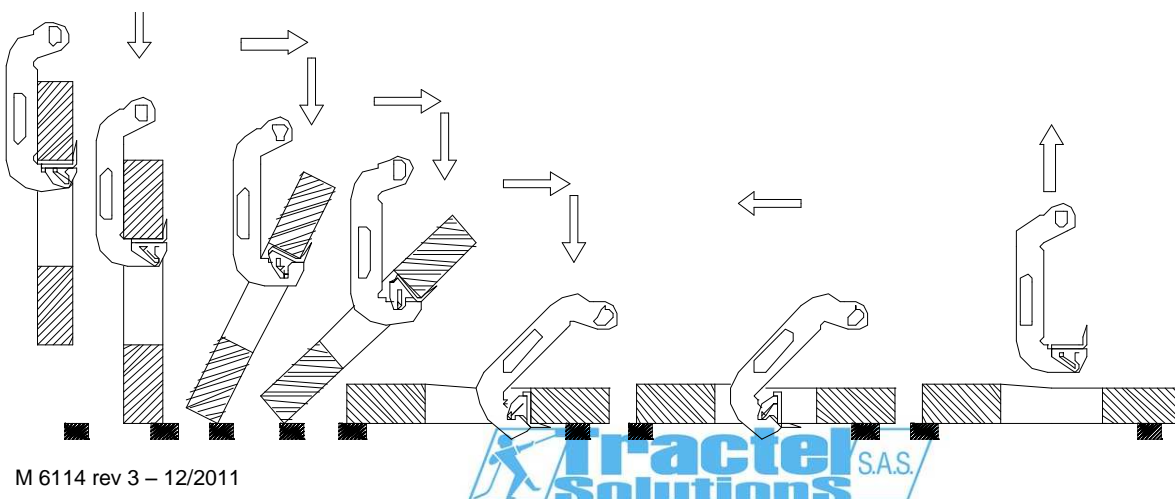

AUFSTELLEN VON LIEGENDEM GUT

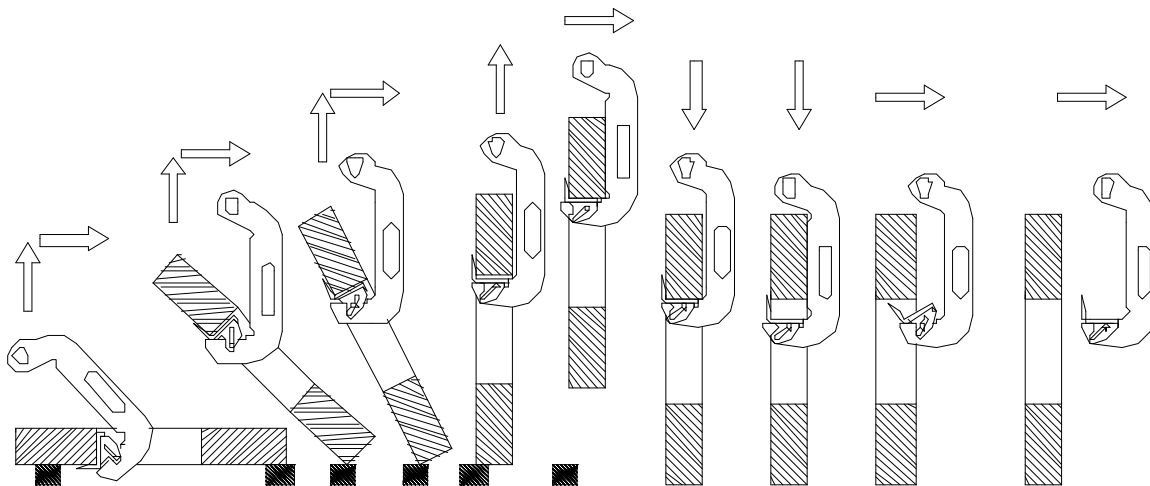

Statische Prüfungsfaktor: 2 - europäischen Maschinen-Richtlinie 2006/42/CE

TECHNISCHEN EIGENSCHAFTEN



Um die Einzelheit der technischen Eigenschaften von diesem Material zu kennen, Tractel Solutions verfügt die technische Seite T 6035 in mehreren Sprachen über einfachen Anfrage.

Référence / Reference / Referencia / Riferimento / Referenz / Referentie / Reference / Referanse / Viite / Referens / Referência / Referencyjna	Code	Poids / Weight / Peso / Peso / Gewicht / Gewicht / Vaegt / Lodd / Kytkentäkerroin / Börda / Peso / Masa (kg)		CMU / WLL (kg)	Plages de serrage / opening / apertura / presa / Greifbereich / grab (mm)
CR05 50-120	50078	6	kg	500	50-120
CR1 70-140	50088	9	kg	1000	70-140
CR2 100-200	50098	16	kg	2000	100-200
CR2 160-330	50108	31	kg	2000	160-330



SPEZIFISCHE SICHERHEITSVORSCHRIFTEN



- Für das Heben von Gut mit erhöhter Temperatur bitte unbedingt vorher bei uns rückfragen.
- Bei Verwendung in aggressiverer Umgebung ist mit uns Rücksprache zu nehmen.
- Persönliche Schutzausrüstung ist notwendig :   
- Systematisch vor jedem Hebevorgang prüfen, ob der C-Haken nicht über seine maximale Nutzkraft belastet ist.
- Den Aufnahmeschuh regelmäßig auf guten Zustand überprüfen.
- Das zu wendende Ringgut immer auf Unterlageklötzen präsentieren.
- Temperaturbereich: von -20° bis +100°C

GESETZLICH VORGESCHRIEBENE PRÜFUNGEN

Kontrollen und Wartungsarbeiten von kompetentem und ermächtigtem Fachpersonal durchführen lassen.

- Überprüfung des Geräts bei Inbetriebnahme (oder erneuter Inbetriebnahme);
- Vorschriftsmäßige Pflichten des Benutzers nach einzelstaatlicher Regelung
- TRACTEL SOLUTIONS steht Ihnen für alle vorgeschriebenen Prüfungen gerne zur Verfügung.
- Vorgeschriebene periodische Überprüfung des Geräts einzelstaatlicher Regelung.
- TRACTEL SOLUTIONS empfiehlt eine Überprüfung alle 12 Monate. Eine eingehende Prüfung auf Veränderung der Geräteteile durch Stöße, Korrosion, Rissbildung oder Verformung ist mindestens 2 mal pro Jahr, bei intensiver Benutzung oder Benutzung in aggressiver Umgebung einmal pro Monat durchzuführen.

WARTUNG UND PFLEGE

Kontrollen und Wartungsarbeiten von kompetentem und ermächtigtem Fachpersonal durchführen lassen.

- Die Funktionstüchtigkeit des Geräts regelmäßig überprüfen.
- Das Gerät jedes Mal vor der Benutzung in Augenschein nehmen und seine Funktionstüchtigkeit überprüfen.
- Beschädigte Teile sind durch TRACTEL SOLUTIONS- Originalteile zu ersetzen.
- Deformierte Geräte müssen unverzüglich aus dem Betrieb gezogen werden.
- Das Material muss in einer sauberen und geschützten Stelle gelagert werden, bei Raumtemperatur
- Das Material muss in stabiler Position ohne Umkipprisiko gelagert sein.

Om de constante verbetering van zijn producten te waarborgen, behoudt Tractel Solutions zich het recht om deze handleiding te veranderen zonder voorafgaande waarschuwing. Deze handleiding bevat alle informatie om het TOPAL materiaal optimaal te kunnen gebruiken.

BELANGRIJKE AANWIJZINGEN

Voordat U het materiaal gaat gebruiken dient U om redenen van gebruiksveiligheid en doelmatigheid deze gebruiksaanwijzing aandachtig te lezen en zich aan alle daarin opgenomen voorschriften te houden.

Het materiaal mag enkel door opgeleid, deskundig personeel gebruikt worden.

- **Het is verboden met deze toebehoren personen te vervoeren.**
- De maximale werkbelasting WLL (zie markering) mag nooit overschreden worden.
- Er is een minimale belasting vereist van 5% van de WLL.
- Niets mag op of aan het materiaal gelast of anderszins gewijzigd worden.
- Het materiaal mag nooit voor een ander soort hijswerk gebruikt worden dan het soort waarvoor het bestemd is.
- Het is verboden onder de last door te lopen.
- Na het neerlaten dient het voorwerp zich in evenwichtige ruststand te bevinden.
- Controleer regelmatig de toestand van het materiaal (zie "Onderhoud en Stockage").
- Het is niet toegestaan andere dan oorspronkelijke TRACTEL SOLUTIONS onderdelen te gebruiken.
- Hijs- en kanteloperaties mogen enkel in zones vrij van obstakels uitgevoerd worden.

BEKNOPT PRESENTATIE VAN HET MATERIAAL

Hijs-en laadhaak voor het kantelen van spoelen, met binnengreep.

De hijs-kantelhaak is voorzien van een bedieningshandgreep.

Voor meer details over de technische karakteristieken van deze haak, verwijzen wij u graag door naar onze technische info blad T 6035, beschikbaar in verschillende talen

GEBRUIKSAANWIJZING

Spoel kantelen van stand naar liggend

- 1) De schoen van de haak naar voren kantelen.
- 2) De haak onder de te kantelen spoel steken (in de gat in het midden van de spoel).
- 3) Haak en spoel samen heffen door de loopkraan te verplaatsen (**zie schema hiernaast**).
- 4) De schoen van de haak is geleed, zodat de spoel stoot- en traploos met de beweging van de loopkraan mee kantelt.
- 5) Zodra de spoel op zijn stutbalken ligt, de haak aan de handgreep vasthouden en met de loopkraan uit de spoel trekken.

Spoel kantelen van liggend naar staand

- 1) De haak aan de handgreep vasthouden en met behulp van de loopkraan in het gat in de spoel steken.
- 2) De schoen van de haak onder de spoel steken (in de gat in het midden van de spoel).

- 3) Haak en spoel samen heffen door de loopkraan te verplaatsen **(zie schema hiernaast)**.
- 4) De schoen van de haak is geleed, zodat de spoel stoot- en traploos met de beweging van de loopkraan mee kantelt.
- 5) Zodra de spoel overeind staat, de haak aan de handgreep vasthouden en met de loopkraan uit de spoel trekken.

SPOEL KANTELEN VAN STAAND NAAR LIGGEND

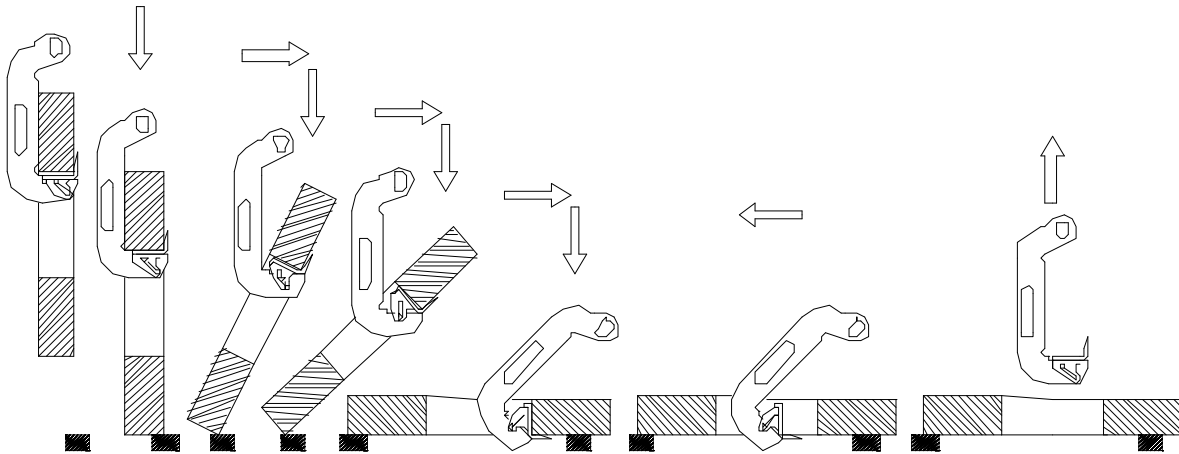

SPOEL KANTELEN VAN LIGGEND NAARSTAAND

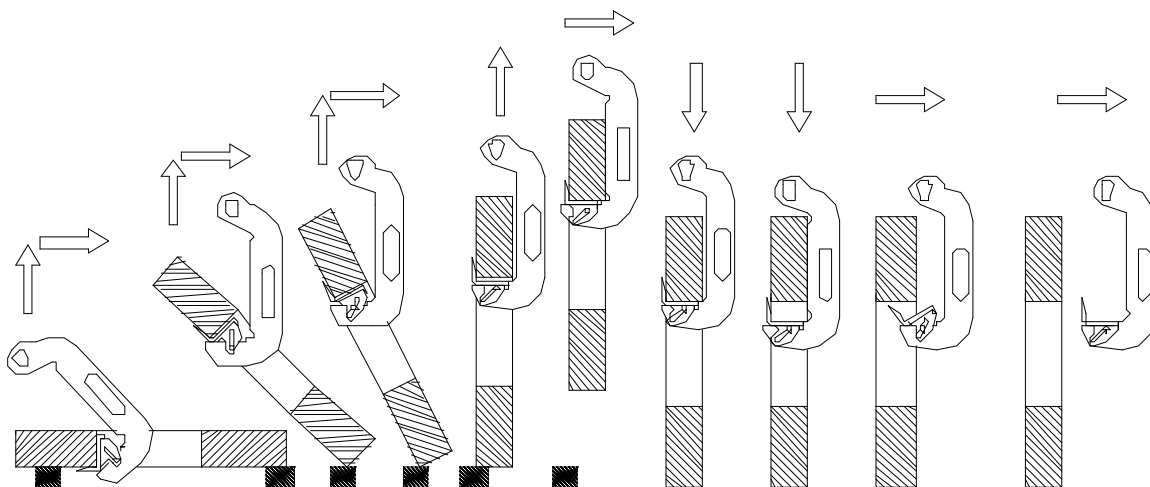

Coëfficiënt van statische test: 2 – volgens Europese Richtlijn 2006/42/CE

TECHNISCHE KARAKTERISTIEKEN



Voor meer details over de technische karakteristieken van deze haak, verwijzen wij u graag door naar onze technische info blad T 6035, beschikbaar in verschillende talen

Référence / Reference / Referencia / Riferimento / Referenz / Referentie / Reference / Referanse / Viite / Referens / Referência / Referencyjna	Code	Poids / Weight / Peso / Peso / Gewicht / Gewicht / Vaegt / Lodd / Kytkentäkerroin / Börda / Peso / Masa (kg)	CMU / WLL (kg)	Plages de serrage / opening / apertura / presa / Greifbereich / grab (mm)
CR05 50-120	50078	6 kg	500	50-120
CR1 70-140	50088	9 kg	1000	70-140
CR2 100-200	50098	16 kg	2000	100-200
CR2 160-330	50108	31 kg	2000	160-330



SPECIFIEKE VEILIGHEIDSVORSCHRIFTEN



- Bij elke kantelbeweging erop letten dat de last op de haak de maximale gebruikslast niet overschrijdt.
- De toestand van de schoen regelmatig controleren.
- Elke te kantelen spoel vooraf op stutbalken plaatsen.
- Minimal gebruikslast : 5% maximale last WLL (zie markering).
- Voor het heffen van warme voorwerpen verstrekken wij U gaarne advies.
- Bij gebruik in een bijzondere agressieve omgeving geven wij u gaarne advies.
- Het gebruik van persoonlijke beschermingsmiddelen is noodzakelijk :   
- Gebruikstemperatuur : -20° à +100°C

VERPLICHTE WETTELIJKE CONTROLEVOORSCHRIFTEN

Controle en onderhoudswerkzaamheden dienen door desbetreffende deskundigen te worden uitgevoerd.

- Controle bij eerste (of hernieuwde) inbedrijfstelling: wettelijke gebruiksvoorschriften volgens nationale voorschriften.
- TRACTEL SOLUTIONS houdt zich aanbevolen voor het uitvoeren van elke door de wet voorgeschreven controle.
- Verplichte periodieke controle conform nationale voorschriften, geadviseerd om de 12 maanden door TRACTEL SOLUTIONS.
- Een nauwkeurige inspectie, met name op verandering van onderdelen door schokken, corrosie, scheurvorming, vervorming, dient minstens tweemaal per jaar uitgevoerd te worden. Bij intensief gebruik of in aantastende omgeving vindt deze inspectie elke maand plaats.

ONDERHOUD EN OPSLAG

Controle en onderhoudswerkzaamheden dienen door desbetreffende deskundigen te worden uitgevoerd.

- Controleer regelmatig of het materiaal behoorlijk functioneert.

- Voer vóór ieder gebruik een visuele en functionele inspectie uit.
- Defecte onderdelen moeten door oorspronkelijke TRACTEL SOLUTIONS onderdelen vervangen worden.
- De haak dient bewaard te worden in een schone, droge ruimte bij kamertemperatuur
- Gedurende de opslag dient de haak zich in een stabiele positie te bevinden, zonder kieprisico. Op aanvraag kan Tractel Solutions u een speciale houder aanbieden
- **Overbelast materiaal dient onmiddellijk buiten bedrijf gesteld te worden.**

ES

Con el fin de garantizar la mejora constante de sus productos, TRACTEL SOLUTIONS SAS se reserva el derecho a introducir sin preaviso cualquier modificación juzgada útil a los materiales descritos en el presente prospecto.

Este prospecto contiene todas las condiciones necesarias para una utilización óptima y segura del material TOPAL.

CONSIGNAS ESPECIFICAS DE SEGURIDAD

Para la seguridad de empleo del material y su eficacia, es necesario, antes de utilizar el material, conocer la presente nota de instrucciones y conformarse a todas sus prescripciones.
La utilización del material debe reservarse estrictamente a un personal formado y habilitado.

- **No utilizar nunca este o estos accesorios para transportar personas.**
- No exceder nunca la carga máxima WLL (ver marcado).
- Puede ser necesario respetar una carga mínima, la misma se especifica en las consignas de seguridades específicas.
- No se debe soldar sobre el material o modificarlo.
- Utilizarlo solamente para el tipo de levantamiento previsto.
- No pasar nunca bajo la carga.
- Cuando se deposita el objeto, éste debe ser colocado de manera estable.
- Controlar con regularidad el buen estado del material (Ver párrafo Mantenimiento).
- Sólo se deben utilizar piezas de repuesto originales TRACTEL SOLUTIONS.
- Sólo los recambios de origen TRACTEL SOLUCIONES pueden utilizarse.
- Las operaciones de levantamiento y cambio deben siempre efectuarse en zonas logradas de todo obstáculo

PRESENTACION SUMARIA DEL MATERIAL

Pinza para izaje vertical y sin marcar de todos los productos con superficies paralelas en materiales diversos: hormigón, acero, plástico, madera, mármol, etc
Para conocer el detalle de las características técnicas este material, Tractel Solutions tiene a disposición la ficha técnica T 6035 disponible en varias lenguas

MODO DE EMPLEO

Basculamiento de la bobina de la posición vertical a la posición horizontal

- 1) Bascular la zpata hacia la parte delantera de la ce.
- 2) Colocar la ce bajo la bobina a izar (en el interior del agujero central de la bobina).

- 3) A continuación izar el conjunto ce + bobina, haciendo desplazar el pente móvil (**ver los esquemas al lado**).
- 4) La zapata articulada de la ce permite un basculamiento progresivo y regular, que completa los desplazamientos del puente móvil.
- 5) Una vez que la bobina reposa horizontalmente sobre los calces, sujetar la ce por su empuñadura y liberar el agujero de la bobina con el puente móvil.

Basculamiento de la bobina de la posición horizontal a la posición vertical

- 1) Sujetar la ce por su empuñadura e introducirla en el agujero de la bobina con el puente móvil.
- 2) Posicionar la zapata de la ce bajo la bobina que se debe izar (en el interior del agujero contral de la bobina).
- 3) A continuación izar el conjunto ce + bobina, haciendo desplazar el pente móvil (**ver los esquemas al lado**).
- 4) La zapata articulada de la ce permite un basculamiento progresivo y regular, que completa los desplazamientos del puente móvil.
- 5) Una vez que la bobina está vertical, sujetar la ce por su empuñadura y liberar el agujero de la bobina con el puente móvil.

BASCULAMIENTO DE LA BOBINA DE LA POSICIÓN VERTICAL A LA POSICIÓN HORIZONTAL

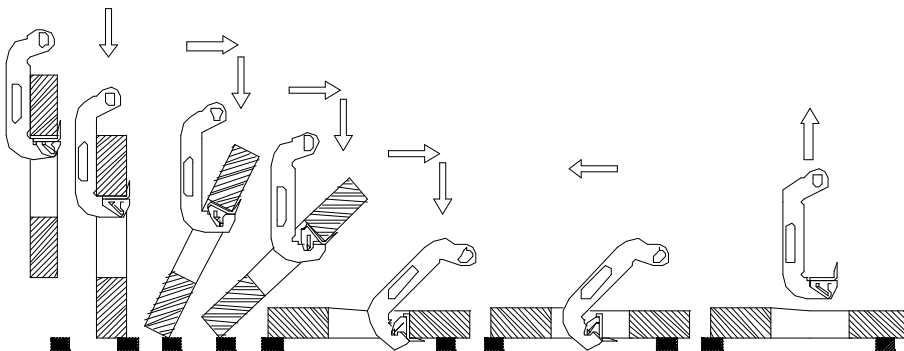

RADDRIZZAMENTO DELLA BOBINA DALLA POSIZIONE ORIZZONTALE ALLA POSIZIONE VERTICALE

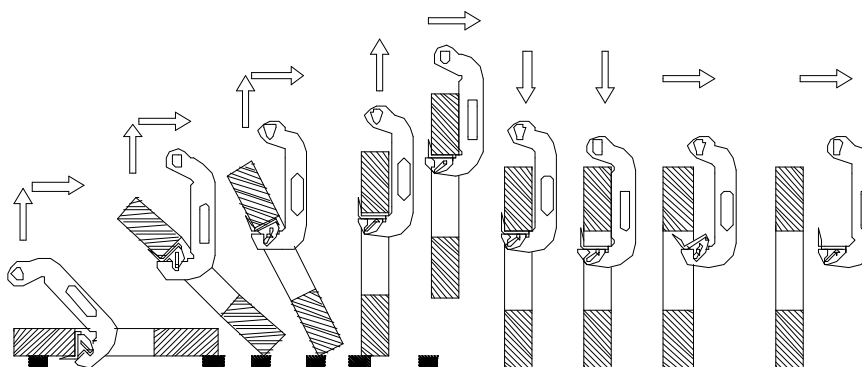

Coefficiente de prueba estática : 2 – según Directiva Europea 2006/42/CE

CARACTERISTICAS TECNICAS

Para conocer el detalle de las características técnicas este material, Tractel Solutions tiene a disposición la ficha técnica T 6035 disponible en varias lenguas

Référence / Reference / Referencia / Riferimento / Referenz / Referentie / Reference / Referanse / Viite / Referens / Referência / Referencyjna	Code	Poids / Weight / Peso / Peso / Gewicht / Gewicht / Vaegt / Lodd / Kytkentäkerroin / Börda / Peso / Masa (kg)	CMU / WLL (kg)	Plages de serrage / opening / apertura / presa / Greifbereich / grab (mm)
CR05 50-120	50078	6 kg	500	50-120
CR1 70-140	50088	9 kg	1000	70-140
CR2 100-200	50098	16 kg	2000	100-200
CR2 160-330	50108	31 kg	2000	160-330



CONSIGNAS DE SEGURIDAD ESPECÍFICAS



- En cada izaje asegurarse que la ce de izaje no está sometida a una carga superior a su carga máxima de utilización.
- Verificar regularmente el estado de la zapata.
- Toda bobina a voltear debe estar colocada sobre calces.
- Carga mínima de utilización: 5% carga máxima WLL (ver marcado).
- Consultarnos para el izaje de piezas calientes.
- Consultarnos para cualquier utilización en un medio agresivo particular.
- El puerto del equipo de protección individual es indispensable durante la utilización



- Temperatura de utilización: -20° à +100°C

VERIFICACIONES REGLAMENTARIAS OBLIGATORIAS

Hacer realizar los controles y operaciones de mantenimiento por personas competentes y especialistas.

- Verificación antes de la puesta o nueva puesta en servicio: Obligaciones reglamentarias del usuario, según la reglamentación nacional.
- TRACTEL SOLUTIONS queda a su disposición para realizar toda verificación reglamentaria.
- Verificación periódica obligatoria de conformidad a la reglamentación nacional. Aconsejada cada 12 meses por TRACTEL SOLUTIONS.
- Se debe efectuar un examen profundizado como mínimo 2 veces por año, o todos los meses cuando se utiliza de forma intensiva o en medio agresivo, en particular sobre cualquier alteración de las piezas por golpes, corrosión, fisuración, deformación.

ALMACENAMIENTO Y MANTENIMIENTO

Hacer realizar los controles y operaciones de mantenimiento por personas competentes y especialistas.

- Verificar regularmente el perfecto funcionamiento del material.
- Efectuar una inspección visual y de buen funcionamiento antes de cada utilización.

- Toda pieza que presente un defecto debe ser reemplazada por una pieza original TRACTEL SOLUTIONS.
- Toda pieza deformada debe ser inmediatamente retirada de servicio.
- El material debe almacenarse en un lugar propio y albergado, a temperatura ambiente
- Durante su almacenamiento, el gancio debe ser en posición estable, sin riesgo de cambio. Tractel Soluciones propone apoyos de almacenamiento adaptados.

Per garantire il miglioramento costante dei suoi prodotti, TRACTEL SOLUTIONS SAS si riserva il diritto di apportare, senza alcun preavviso ogni modifica ritenuta utile ai materiali descritti nella presente nota. Questa nota contiene tutte le prescrizioni necessarie ad un utilizzo ottimale e sicuro delle accessorio TOPAL.

AVVERTENZE GENERALI

Per la sicurezza nell'utilizzazione e l'efficienza del materiale è indispensabile prima dell'uso leggere attentamente il presente manuale di istruzioni e attenersi a tutte le prescrizioni in esso contenute.

I controlli e le operazioni di manutenzione devono essere effettuati da personale competente e specializzato.

- **Non trasportare in nessun caso persone servendosi degli accessori.**
- Non superare in nessun caso il carico massimo WLL (vedere etichetta).
- Può essere necessario dover rispettare un carico minimo; in tal caso detto carico sarà indicato nelle norme di sicurezza specifiche.
- Non effettuare saldature o modificare in nessun caso il materiale.
- Utilizzare esclusivamente per i tipi di sollevamento espressamente previsti.
- Non passare mai sotto al carico sospeso.
- Accertarsi che l'oggetto depositato si trovi in posizione stabile.
- Controllare con regolarità le buone condizioni del materiale (vedere paragrafo manutenzione).
- Usare esclusivamente pezzi di ricambio originali TRACTEL SOLUTIONS.
- Le operazioni di sollevamento devono sempre essere effettuate in zone sgombre da qualsiasi ostacolo

PRESENTAZIONE GENERALE DEL MATERIALE

Accessorio a presa interna per sollevare e rovesciare bobine.
L'attrezzo è dotato di una maniglia di guida.

Per conoscere nel dettaglio le caratteristiche tecniche di questa pinza, Tractel Solutions mette a disposizione, dietro richiesta, le schede tecniche T 6035 in varie lingue

ISTRUZIONI PER L'USO

Rovesciamento della bobina dalla posizione verticale alla posizione orizzontale.

- 1) Portare lo zoccolo verso la parte anteriore dell'attrezzo.
- 2) Posizionare l'attrezzo sotto la bobina da sollevare (all'interno del foro centrale della bobina).
- 3) Sollevare l'insieme attrezzo + bobina agendo sul carro ponte (**vedere schema di fianco**).

- 4) Lo zoccolo snodato dell'attrezzo permette un movimento progressivo e regolare che va a completare gli spostamenti del carro ponte.
- 5) Quando la bobina si trova in posizione orizzontale sugli appoggi, tenere l'attrezzo dalla maniglia e toglierlo dal foro della bobina con l'ausilio del carro ponte.

Raddrizzamento della bobina dalla posizione orizzontale alla posizione verticale.

- 1) Tenere l'attrezzo dal manico ed inserirlo nel foro della bobina con l'ausilio del carro ponte.
- 2) Posizionare lo zoccolo dell'attrezzo sotto la bobina da sollevare (all'interno del foro centrale della bobina).
- 3) Sollevare l'insieme attrezzo + bobina agendo sul varro ponte (**vedere schema di fianco**).
- 4) Lo zoccolo snodato dell'attrezzo permette un movimento progressivo e regolare che va a completare gli spostamenti del carro ponte.
- 5) Quando la bobina si trova in posizione verticale sugli appoggi, tenere l'attrezzo per la maniglia e toglierlo dal foro della bobina con l'ausilio del carro ponte.

ROVESCIAMENTO DELLA BOBINA DALLA POSIZIONE VERTICALE ALLA POSIZIONE ORRIZONTALE

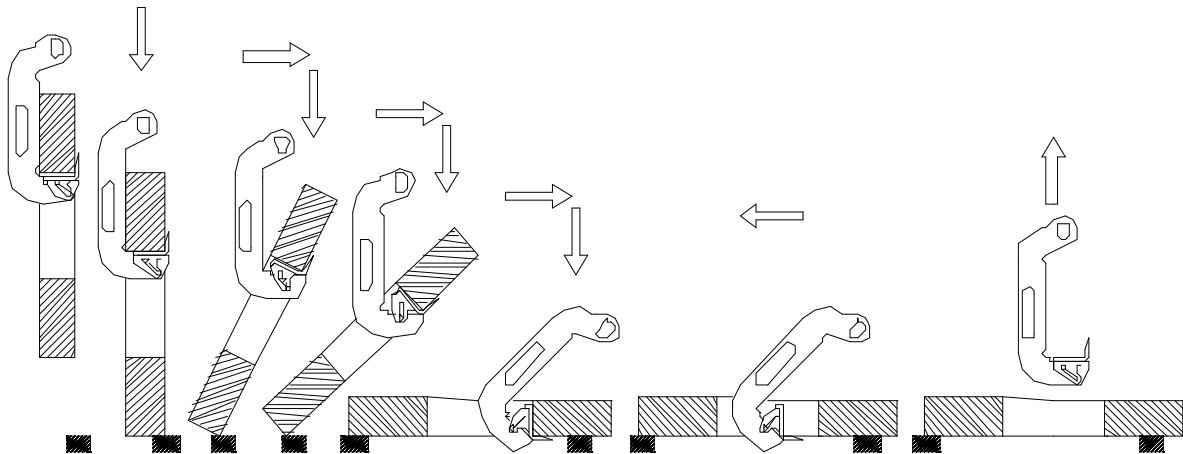

RADDRIZZAMENTO DELLA BOBINA DALLA POSIZIONE ORIZZONTALE ALLA POSIZIONE VERTICALE

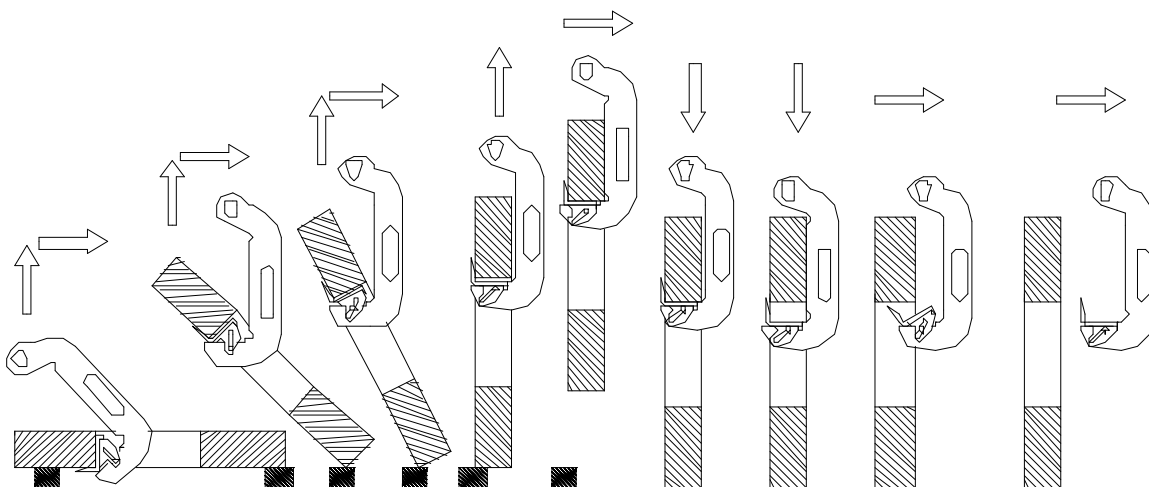

Coefficiente di prova statica: 2 – Direttiva Europea 2006/42/CE

CARATTERISTICHE TECNICHE

Per conoscere nel dettaglio le caratteristiche tecniche di questa pinza, Tractel Solutions mette a disposizione, dietro richiesta, le schede tecniche T 6035 in varie lingue

Référence / Reference / Referencia / Riferimento / Referenz / Referentie / Reference / Referanse / Viite / Referens / Referência / Referencyjna	Code	Poids / Weight / Peso / Peso / Gewicht / Gewicht / Vaegt / Lodd / Kytkentäkerroin / Börda / Peso / Masa (kg)	CMU / WLL (kg)	Plages de serrage / opening / apertura / presa / Greifbereich / grab (mm)
CR05 50-120	50078	6 kg	500	50-120
CR1 70-140	50088	9 kg	1000	70-140
CR2 100-200	50098	16 kg	2000	100-200
CR2 160-330	50108	31 kg	2000	160-330



NORME DI SICUREZZA SPECIFICHE



- Ogni volta che si usa il gancio assicurarsi che non sia sottoposto ad un carico superiore al carico massimo ammesso per l'uso.
- Verificare regolarmente lo stato dello zoccolo.
- La bobina da rovesciare deve essere posizionata su opportuni appoggi.
- Carico minimo di uso: 5% del carico max WLL (vedere marcatura).
- Consultateci per il sollevamento di pezzi caldi.
- Consultateci per eventuali utilizzazioni in particolare ambiente aggressivo.
- L'utilizzo di dispositivi di protezione individuale è indispensabile durante l'utilizzo:



- Temperatura d'utilizzo : -20° à +100°C

VERIFICHE REGOLAMENTARI OBBLIGATORIE

I controlli e le operazioni di manutenzione devono essere effettuati da personale competente e specializzato.

- Verifiche al momento della messa (o rimessa) in servizio: Obblighi regolamentari dell'utilizzatore, alla regolamentazione nazionale.
- TRACTEL SOLUTIONS è a vostra disposizione per effettuare tutte le verifiche regolamentari.
- Verifica periodica obbligatoria, conformemente alla regolamentazione nazionale , raccomandata da TRACTEL SOLUTIONS ogni 12 mesi.
- Almeno 2 volte all'anno e ogni mese in caso di uso intensivo o in ambiente aggressivo, effettuare un controllo approfondito, con particolare riguardo a qualsiasi eventuale alterazione dei pezzi dovuta a urti, corrosione, incrinatura, deformazione.



STOCKAGE E MANUTENZIONE

I controlli e le operazioni di manutenzione devono essere effettuati da personale competente e specializzato.

- Verificare con regolarità il perfetto funzionamento del materiale.
- Prima di ogni uso effettuare un controllo visivo e di corretto funzionamento.
- Qualsiasi pezzo che presenti un difetto deve essere sostituito con un pezzo originale TRACTEL SOLUTIONS.
- Il materiale deformato deve essere immediatamente messo fuori servizio.
- L'accessorio deve essere conservata in un posto pulito e riparato, a temperatura ambiente
- Durante il suo stoccaggio, la cé deve essere in posizione stabile, evitando rischi d'oscillazione. Su richiesta, Tractel Solutions può proporvi supporti di stoccaggio adatti per ogni pinza.

Nom de l'utilisateur Name of user Nome dell'utilizzatore Nombre del usuario Name des Benutzers Naam van de gebruiker Nome do utilizador	Date de mise en service Date of first use Data di messa in servizio Fecha de puesta en servicio Datum der Inbetriebnahme Datum Ingebruikneming Data da primeira utilização
---	--

REVISION – SERVICE – REVISIONI – PRÜFUNG – CONTROLE - REVISÕES

Date Data Fecha Datum			Visa Signature Unterschrift Gazien Assinatura

F

TRACTEL SOLUTIONS S.A.S.
77-79 rue Jules Guesde – BP 47
F-69564 SAINT-GENIS-LAVAL
Tel: +33 (0)4 78 50 18 18
Fax: +33 (0)4 72 66 25 41

F

TRACTEL S.A.S.
RN 19 St-Hilaire-ss-Romilly
BP 38
F-10102 ROMILLY-SUR-SEINE
Tel: +33 (0)3 25 21 07 00
Fax: +33 (0)3 25 21 07 11

LU

SECALT S.A.
3 rue du Fort Dumoulin - BP 1113
L-1011 LUXEMBOURG
Tel: +352 (0)43 42 42 1
Fax: +352 (0)43 42 200

D

GREIFZUG Hebezeugbau GmbH
Scheidtbachstraße 19-21
D-51469 BERGISCH GLADBACH
Tel: +49 (0)2202 10 04 0
Fax: +49 (0)2202 10 04 70

GB

TRACTEL UK Ltd
Old Lane, Halfway
SHEFFIELD S20 3GA
Tel: +44 (0)114 248 22 66
Fax: +44 (0)114 247 33 50

ES

TRACTEL IBERICA S.A.
Carretera del medio 265
E-08907 L'HOSPITALET
BARCELONA - SPAIN
Tel: +34 (0)93 335 11 00
Fax: +34 (0)93 336 39 16

I

TRACTEL ITALIANA S.p.a.
Viale Europa 50
I-20093 Cologno Monzese (MI)
Tel: +39 02 254 47 86
Fax: +39 02 254 71 39

NL

TRACTEL BENELUX B.V.
Paardeweide 38
NL-4824 EH BREDA
Tel: +31 (0)76 54 35 135
Fax: +31 (0)76 54 35 136

RUS

TRACTEL RUSSIA
UL. YUBILEYNAYA, 10, kv. 6
POS. MEDVEZHI OZYORA
SHTCHYOLKOVSKY RAYON
141143 MOSKOVSKAYA OBLAST
RUSSIA

PT

LUSOTRACTEL LDA
Bairro Alto Do Outeiro Armazém 1
Trajouce
2785-086 S. DOMINGOS DE RANA
Tel: +351 21 444 20 50
Fax: +351 21 445 19 24

PL

TRACTEL POLSKA
Al Jerozolimskie 56C
00-803 WARSZAWA – POLSKA
Tel/fax: +48 226 444 252

BR

TRACTEL BRASIL
Estrada da Pavuna, 4276
CEP 20766 721 Inhauma
RIO DE JANEIRO – RJ - BRAZIL
Tel: +55 21 899 4942
Fax: +55 21 594 3862

CA

TRACTEL LTD
1615 Warden Avenue Scarborough
ONTARIO M1R 2TR - CANADA
Tel: +1 416 298 88 22
Fax: +1 416 298 10 53

CN

TRACTEL CHINA
A09, 399 Cai Lun Lu
Zhangjiang HI-TECH Park
Shanghai 201203 - CHINA
Tel: +86 21 6322 5570
Fax: +86 21 5353 0982

IN

TRACTEL International Liaison Office
A-1 Uma Shanthi Residency
25, Habibulla Road
T-Ragar, Chennai 600 017
TAMILNADU - INDIA
Tel/Fax: +91 44 821 3522

SG

TRACTEL SINGAPORE Plc
50 Woodlands Industrial Parc E
SINGAPORE 75 78 24
Tel: +65 757 3113
Fax: +65 757 3003

US

TRACTEL Inc
110, Shawmut Road - P.O. Box 188
CANTON MA 02021
Tel: +1 781 401 32 88
Fax: +1 781 826 36 42

AE

TRACTEL MIDDLE EAST
P.O. Box 25768 - DUBAI
UNITED ARAB EMIRATES
Tel: +971 4 3430 703
Fax: +971 4 3430 712