Guía del usuario del fax magicolor[®] 2590MF

4556-9603-00F

1800837-007A

Gracias

Gracias por haber comprado una magicolor 2590MF. Hizo una selección excelente. Esta Guía del usuario describe los procedimientos de operación y las precauciones a observar durante el uso de las funciones del fax. Cerciórese de leer esta Guía del usuario antes de llevar a cabo cualquier operación del aparato.

A fin de asegurar el uso correcto de las funciones del fax, lea esta Guía del usuario y guárdela en un lugar dónde se pueda acceder a ella inmediatamente en caso de necesidad.

Marcas registradas

KONICA MINOLTA y el logotipo KONICA MINOLTA son marcas de fábrica o marcas registradas de KONICA MINOLTA HOLDINGS, INC.

PageScope es una marca registrada o marca de fábrica KONICA MINOLTA BUSINESS TECHNOLOGIES, INC.

magicolor es una marca registrada o marca de fábrica KONICA MINOLTA PRINTING SOLUTIONS U.S.A, INC.

Todos los otros nombres de los productos y las marcas registradas o marcas de fábrica pertenecen a sus respectivos propietarios.

Nota sobre derechos de autor

Copyright © 2007 KONICA MINOLTA BUSINESS TECHNOLOGIES, INC., Marunouchi Center Building, 1-6-1 Marunouchi, Chiyoda-ku, Tokyo, 100-0005, Japan. Se reservan todos los derechos. Este documento no debe ser copiado, total ni parcialmente, ni tampoco ser traducido a otro medio o idioma, sin el permiso escrito de KONICA MINOLTA BUSINESS TECHNOLOGIES, INC.

Nota sobre el manual

KONICA MINOLTA BUSINESS TECHNOLOGIES, INC. se reserva el derecho de modificar esta guía y el equipo aquí descrito sin aviso previo. Se han llevado a cabo grandes esfuerzos para asegurar que este manual esté libre de inexactitudes y omisiones. No obstante, KONICA MINOLTA BUSINESS TECHNOLOGIES, INC. no ofrece garantía alguna incluyendo, pero sin limitarse a, las garantías de vendibilidad y la aptitud para un fin específico en lo que respecta a esta guía. KONICA MINOLTA BUSINESS TECHNOLOGIES, INC. no asume responsabilidad alguna por errores contenidos en este manual o por daños accidentales, especiales o consecuenciales que surgen por el suministro de este manual o el uso del mismo en la operación del equipo o en relación con el rendimiento del equipo utilizado según el manual.

Contenido

1	Introducción	1
	Partes del aparato 2	
	Vista frontal 2	
	Vista trasera 3	
2	Panel de control y menú de configuración	5
	Acerca del panel de control 6	
	Pantalla de modo de fax 10	
	Acerca de la pantalla de modo de fax 10	
	Acerca de la pantalla del modo de función 11	
	Acceso al modo de fax 11	
	Lista de símbolos 12	
	Vista de conjunto del menú de configuración 13	
	Menú de configuración 18	
	CONFIGURACION DEL APARATO 19	
	REGISTRO DE FAX 20	
	CONFIG TX 21	
	CONFIG RX 22	
	COMM. SETTING 24	
	INFORME 25	
	CONFIG USUARIO 26	

Para determinar ajustes en el menú de configuración 27	
Procedimiento general para determinar ajustes en el menú de configuración 27	
Recepción a la memoria 28	
Configuración del Modo RX Memoria 28	
Desactivación del Modo RX Memoria 29	
3 Envío de faxes31	
Operación básica de fax 32	
Envío de faxes usando el ADF 32	
Envío de faxes usando el cristal para originales 34	
Optimización de la resolución 37	
Especificación de un destinatario 37	
Ingreso directo de un número de fax 38	
Uso de la tecla One Touch 38	
Uso de la función Marcación rápida 39	
Usando la función de listado del directorio telefónico 39	
Usando la función de búsqueda del directorio telefónico 40	
Usando la función de remarcado 41	
Especificando varios destinatarios 41	
Envío de un fax a varios destinatarios (transmisión por emisión) 41	
Envío de un fax a una hora determinada (transmisión por temporizador) 43	
Envío manual de un fax 45	
Envío de un fax después de usar el teléfono 45	
Envío de un fax usando la tecla Colgado 45	
Cancelación (borrado) de un documento en cola en la memoria para su transmisión 46	
El encabezado del fax 47	
4 Recepción de faxes49	
Recepción automática de faxes 50	
Recepción manual de faxes 50	
Impresión de los faxes recibidos 51	
¿Cuál es el área imprimible garantizada? 51	
Adición de la información del remitente al imprimir faxes 52	
Método para imprimir durante la recepción 53	
REDUCCIÓN RX: ACTIVADO 53	
REDUCCIÓN RX: DESACTIVADO 55	
REDUCCIÓN RX: CORTAR 57	
5 Registro de destinatarios59	
La función REGISTRO DE FAX 60	
Marcado One Touch 60	
Programación de una tecla de marcado One Touch 60	
Modificación/borrado de la información de marcado One Touch 62	
Marcado rápido 63	

	Programación de un número de marcado rápido	63
	Modificación/borrado de la información de marcado rápido	64
	Marcado grupal 66	
	Programación del marcado grupal	66
	Modificación/borrado de la información de marcado grupal	67
6	Modo de confirmación	69
	Los contadores del aparato 70	
	Verificación del contador de impresión de faxes	70
	Verificación del contador de todas las digitalizaciones	70
	Verificación del resultado de la transmisión/recepción desde la ventana de mensajes 71	
	Acerca de los informes y los listados 71	
	Impresión de informes y listados	71
	INFORME RESULTADO TX	71
	INFORME RESULTADO RX	72
	INFORME ACTIVIDAD	72
	LISTADO DATOS MEMORIA	73
	IMPRESION IMAGEN MEMORIA	73
	LISTADO DE ONE TOUCH	73
	LISTADO MARCADO RÁPIDO	73
	LISTADO MARCADO GRUPAL	74
7	Eliminación de fallos	75
	Problemas al enviar faxes 76	
	Problemas al recibir faxes 78	
	Mensajes de error en la ventana de mensajes 80	
A	Apéndice	83
	Especificaciones técnicas 84	
	Para ingresar texto 85	
	Funcionamiento de las teclas	85
	Para ingresar números de fax	85
	Para ingresar nombres	86
	Para ingresar direcciones de correo electrónico	86
	Para acceder al modo de escritura	87
	Ejemplo de escritura	87
	Corrección del texto y precauciones de escritura	88

Introducción

1

Partes del aparato

Las partes del aparato referidas a lo largo de este manual están ilustradas a continuación. Sírvase dedicar algo de tiempo para familiarizarse con ellas.

Vista frontal

1—Alimentador automático de documentos (ADF)

1a—Guía de documentos

1b—Bandeja de alimentación de documentos

1c—Bandeja de entrega de documentos

2—Panel de control

3—Bandeja de entrega

4—Bandeja 1 (bandeja multiusos)

5—Bandeja 2

6—Cristal para originales



El ADF puede aparecer en algunos mensajes de error y de estado como "cubierta de documentos".

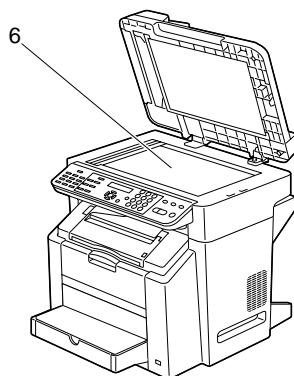
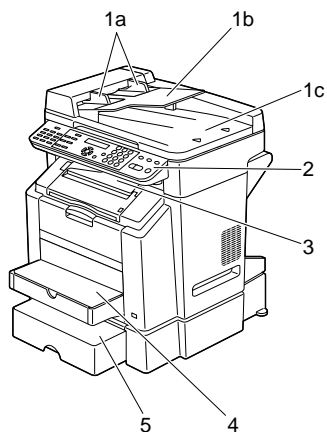

Vista trasera

- 1—Conector TEL (telefónico)
- 2—Conector LINE (línea telefónica)
- 3—Puerto de interfaz Ethernet
10Base-T/100Base-TX (IEEE
802.3)

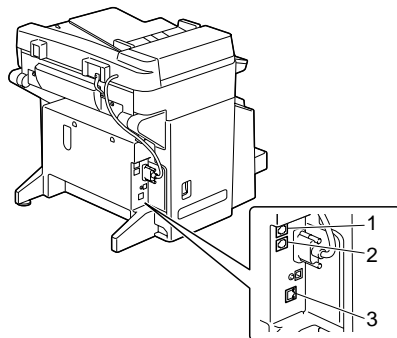

***Panel de control
y menú de
configuración***

2

Acerca del panel de control

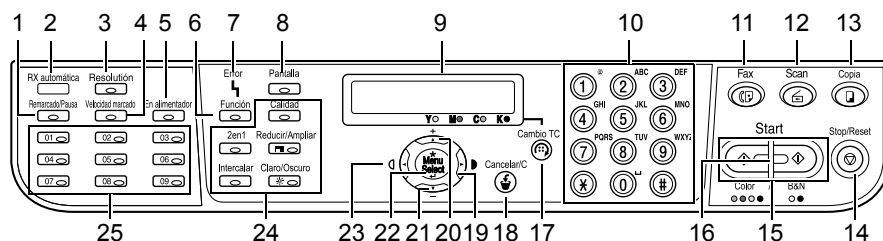

No.	Nombre de la pieza	Descripción
1	Tecla Remarcado/Pausa	Reintenta llamar al último número marcado. Introduce una pausa cuando un número ha sido marcado. Para más detalles consulte “Usando la función de remarcado” en la página 41.
2	Indicador RX automática	Se enciende cuando se ha elegido la función de recepción automática. Para más detalles consulte “Recepción automática de faxes” en la página 50.
3	Tecla Resolución	Ajusta la calidad de imagen del documento de fax. Para más detalles consulte “Optimización de la resolución” en la página 37.
4	Tecla Marcado rápido	Reintenta llamar a un número de marcado rápido. Para más detalles consulte “Uso de la función Marcación rápida” en la página 39.
5	Tecla Colgado	Envía y recibe transmisiones con el receptor colgado. Para más detalles consulte “Envío de un fax usando la tecla Colgado” en la página 45 o “Recepción manual de faxes” en la página 50.

6	Tecla Función	<p>Especifica la configuración de bandeja, dúplex, copia de tarjeta ID y fax.</p> <p>Para más detalles consulte “Envío de un fax a varios destinatarios (transmisión por emisión)” en la página 41 o “Envío de un fax a una hora determinada (transmisión por temporizador)” en la página 43 or “Cancelación (borrado) de un documento en cola en la memoria para su transmisión” en la página 46.</p>
7	Indicador de Error	<p>Indica un estado de error.</p> <p>Para más detalles consulte “Mensajes de error en la ventana de mensajes” en la página 80.</p>
8	Tecla Pantalla	<p>Verifica el estado y la configuración del aparato.</p> <p>Para más detalles consulte “Modo de confirmación” en la página 69.</p>
9	Ventana de mensajes	<p>Muestra configuración, menús y mensajes.</p> <p>Para más detalles consulte “Pantalla de modo de fax” en la página 10.</p>
10	Teclado	<p>Especifica el número de copias deseado.</p> <p>Especifica el números de fax, dirección de correo electrónico y nombres de destinatarios.</p> <p>Para detalles acerca de cómo marcar un destino consulte “Especificación de un destinatario” en la página 37. Para más detalles acerca de como ingresar texto consulte “Para ingresar texto” en la página 85.</p>
11	Tecla Fax	<p>Accede al modo de fax.</p> <p>La tecla se enciende en verde para indicar que el aparato se encuentra en el modo de fax.</p> <p>Para más detalles consulte “Pantalla de modo de fax” en la página 10.</p>
12	Tecla Digitalizar	<p>Accede al modo de digitalización (Digitalizar a email o Digitalizar al ordenador).</p> <p>La tecla se enciende en verde para indicar que el aparato se encuentra en el modo de digitalización.</p> <p>Para más detalles consulte la Guía del usuario de la Impresora/Copiadora/Digitalizador.</p>

13	Tecla Copia	<p>Accede al modo de copiado.</p> <p>La tecla se enciende en verde para indicar que el aparato se encuentra en el modo de copiado.</p> <p>Para más detalles consulte la Guía del usuario de la Impresora/Copiadora/Digitalizador.</p>
14	Tecla Stop/Reset	<p>Detiene una operación en cualquier momento.</p> <p>Permite abandonar el menú.</p> <p>Cancela la digitalización, recepción e impresión, retornando a su configuración preestablecida.</p> <p>Para más detalles consulte “Operación básica de fax” en la página 32.</p>
15	Tecla Start	<p>Inicia el copiado en color.</p> <p>Inicia el copiado o fax monocromo.</p> <p>Para más detalles consulte “Operación básica de fax” en la página 32 o “Recepción manual de faxes” en la página 50.</p>
16	Tecla Cambio TC	<p>Púlsese para sustituir el tóner. Para más detalles consulte la Guía del usuario de la Impresora/Copiadora/Digitalizador.</p>
17	Tecla Cancelar/C	<p>Borra el número de copias especificado.</p> <p>Cambia a la primera pantalla de un ítem de menú o a la pantalla principal.</p> <p>Para más detalles consulte “Para determinar ajustes en el menú de configuración” en la página 27 o “Para ingresar texto” en la página 85</p>
18	▶	<p>Va hacia la derecha a través de las opciones disponibles del menú.</p> <p>Determina el caracter actual y mueve el cursor a la derecha al ingresar el texto.</p> <p>Para más detalles consulte “Para determinar ajustes en el menú de configuración” en la página 27.</p>

19	▲	<p>Asciende en la estructura del menú.</p> <p>Se desplaza hacia arriba a través de las opciones disponibles del menú.</p> <p>Para más detalles consulte “Para determinar ajustes en el menú de configuración” en la página 27.</p>
20	▼	<p>Desciende en la estructura del menú.</p> <p>Se desplaza hacia abajo a través de las opciones disponibles del menú.</p> <p>Para más detalles consulte “Para determinar ajustes en el menú de configuración” en la página 27.</p>
21	Tecla Menu/Select	<p>Permite acceder a la estructura del menú.</p> <p>Desciende en la estructura del menú.</p> <p>Selecciona la opción de menú presentada.</p> <p>Para más detalles consulte “Para determinar ajustes en el menú de configuración” en la página 27.</p>
22	◀	<p>Va hacia la izquierda a través de las opciones disponibles del menú.</p> <p>Determina el carácter actual y mueve el cursor a la izquierda al ingresar el texto.</p> <p>Para más detalles consulte “Para determinar ajustes en el menú de configuración” en la página 27.</p>
23	Teclas de operaciones de copiado	<p>Permiten efectuar operaciones de copiado.</p> <p>Para más detalles consulte la Guía del usuario de la Impresora/Copiadora/Digitalizador.</p> <p> <i>Si una tecla de función de copiado se pulsase en modo de fax, el aparato accederá a modo de copiado. Para mayor información consulte la Guía del usuario de la Impresora/Copiadora/Digitalizador.</i></p>

24	Teclas One Touch	Registran y reintentan el marcado de números One Touch. Para más detalles consulte “Uso de la tecla One Touch” en la página 38 o “Marcado One Touch” en la página 60
----	------------------	---

Pantalla de modo de fax

Acerca de la pantalla de modo de fax

Pulse la tecla **Fax** para visualizar la pantalla de modo de fax.

En la pantalla de modo de fax aparecerá lo siguiente:

Posición	Nombre de la pieza	Descripción
Superior	Modo o nombre la función	<ul style="list-style-type: none"> ■ Indica el modo elegido actualmente o la configuración de la función. ■ Muestra el menú, función o configuración actuales. ■ Cuando ocurran errores, aparecerán mensajes de error. ■ Durante el standby se muestra la hora y la cantidad de memoria restante.
Inferior	Mensajes	Muestra mensajes, como por ejemplo instrucciones de operación.

Acerca de la pantalla del modo de función

Pulse la tecla **Función** para visualizar la pantalla del modo de función.

La pantalla del modo de función muestra lo siguiente.









Posición	Nombre de la pieza	Descripción
Superior	Nombre de la función	1. EMISIÓN Se puede enviar un fax a varios destinatarios en una sola transmisión. Para más detalles consúltese “Envío de un fax a varios destinatarios (transmisión por emisión)” en la página 41. 2. TIMER TX Un documento puede digitalizarse y almacenarse en la memoria para enviarse a una hora determinada. Para más detalles consúltese “Envío de un fax a una hora determinada (transmisión por temporizador)” en la página 43.
		3. CANCEL. RESERV. Se puede seleccionar y borrar un documento entre los documentos guardados en la memoria que esperan a ser enviados. Para detalles consúltese “Cancelación (borrado) de un documento en cola en la memoria para su transmisión” en la página 46.
Inferior	Mensajes	Muestra mensajes tales como intrucciones de operación.

Acceso al modo de fax

Antes de hacer uso de la función de fax, cerciőrese de que la tecla **Fax** est  encendida en color verde. De no ser as , p lsela para acceder al modo de fax.

Pulsando la tecla **Marcado r pido**, **Remarcado/Pausa** o una tecla One Touch, la m quina cambia al modo de fax de encontrarse en cualquier otro modo.

Lista de símbolos

Símbolo		Descripción
	Marcado	Se está marcando un número de fax.
	Llamando	El aparato está recibiendo una llamada.
	Enviando	Se está enviando el documento.
	Recibiendo	Se está recibiendo un documento.
	Número de páginas del documento digitalizado	El número de páginas del documento digitalizado aparece al lado del símbolo.
	Tono	Si se ha elegido Impulso como tipo de línea telefónica, pulse la tecla * para cambiar temporalmente el tipo de línea a Tono.
	Pausa	Se inserta una pausa.
	Transmisión por temporizador	Un documento está en la cola para transmisión controlada por temporizador.
	Recepción a la memoria	Un documento está en la cola para la recepción en la memoria.

Vista de conjunto del menú de configuración

El menú de configuración de la magicolor 2590MF, al que se puede acceder desde el panel de control, dispone de la siguiente estructura:



Pulse la tecla **Menu/Select** para acceder al menú de configuración.

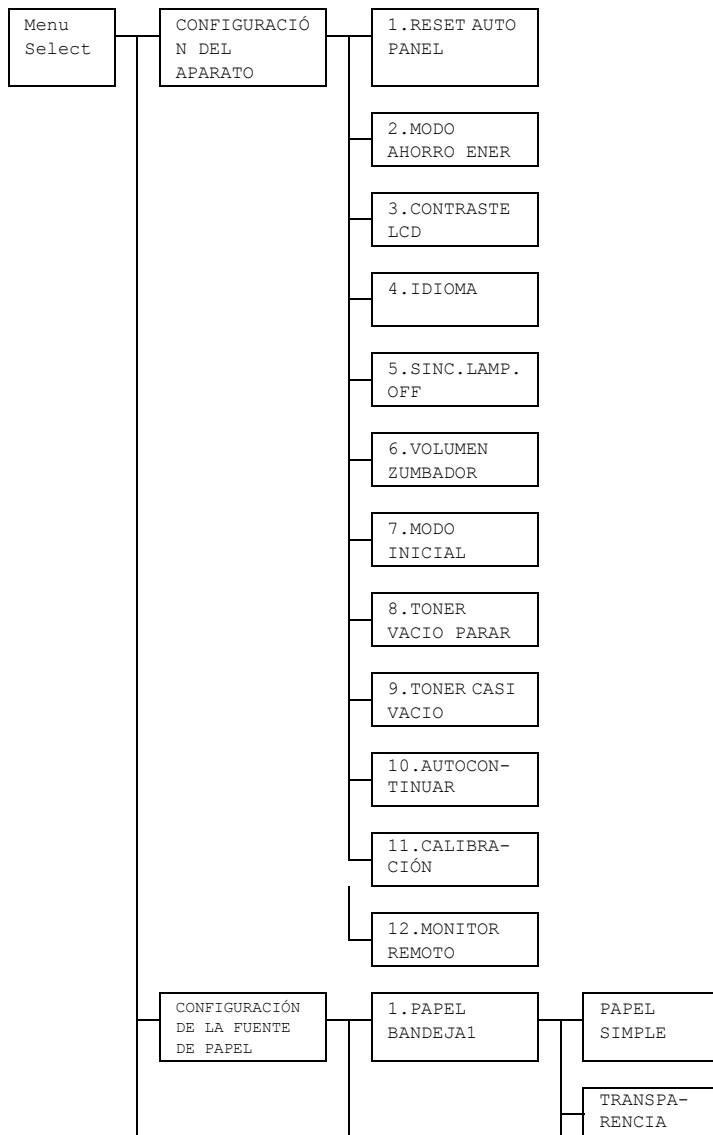

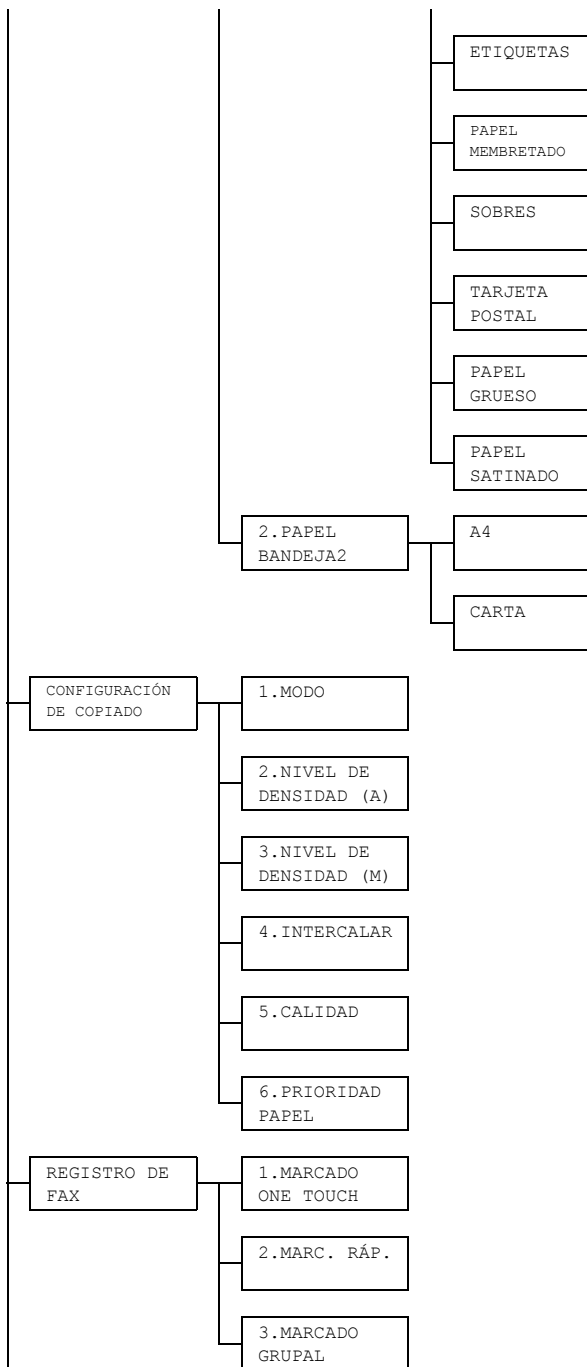

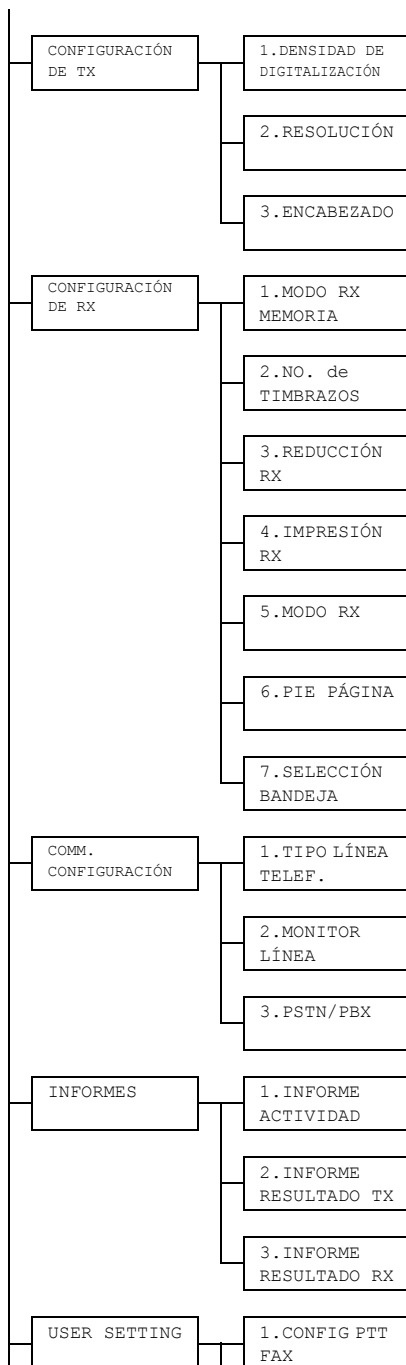

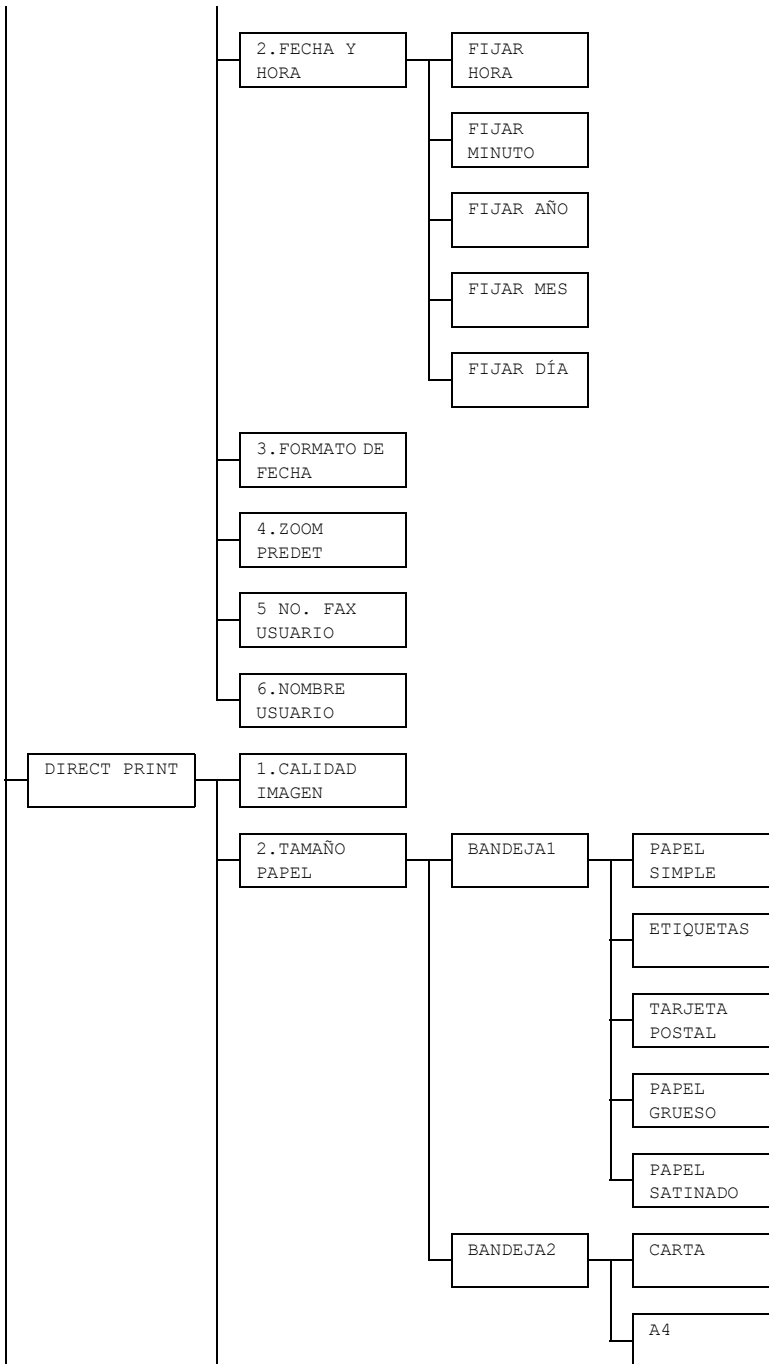

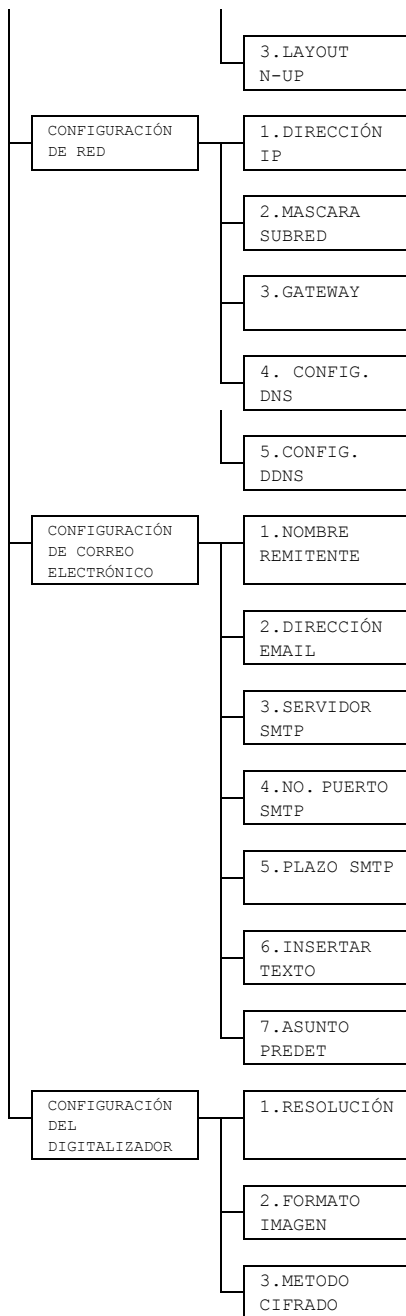

Menú de configuración

La configuración del aparato puede cambiarse según las operaciones normales deseadas.



Todos los ajustes de fábrica se visualizan en negrita.



Para más detalles acerca de como especificar la configuración en el menú consulte “Para determinar ajustes en el menú de configuración” en la página 27.



Para mayor información acerca de como configurar las opciones para la en los menús CONFIGURACIÓN DE FUENTE DE PAPEL, CONFIGURACIÓN DE COPIADO, DIRECT PRINT, CONFIGURACIÓN DE E-MAIL y CONFIGURACIÓN DE DIGITALIZADOR así como en la opciones del menú CONFIGURACIÓN DEL APARATO y CONFIGURACIÓN DE USUARIO, consulte la Guía del usuario de la Impresora/Copiadora/Digitalizador.



Para más detalles acerca de como especificar las opciones en la CONFIGURACIÓN DE RED consulte la Guía de referencia.

CONFIGURACION DEL APARATO

1 . RESET AUTO PANEL	Para detalles acerca de la configuración consulte la Guía del usuario de la Impresora/Copiadora/Digitalizador.	
2 . MODO AHORRO ENER		
3 . CONTRASTE LCD		
4 . IDIOMA		
5 . SINC . LAMP . OFF		
6 . VOLUMEN ZUMBADOR	Configuración	ALTO / BAJO / DESACTIVADO
	Ajuste el volumen de las alarmas y del indicador sonoro que suena cuando se pulsa una tecla.	
7 . MODO INICIAL	Configuración	COPIA / FAX
	Determina el modo en que el aparato inicia o al que retorna después del restablecimiento automático.	
8 . TONER VACIO PARAR	Configuración	ACTIVADO / ACTIVADO (FAX) / DESACTIVADO
	<p>Determina si se detendrá o no la impresión cuando se acabe el tóner.</p> <p>Si se recibiese un fax durante la interrupción de la impresión, el fax recibido se guardará en la memoria y se imprimirá automáticamente después de haberse corregido el error.</p> <ul style="list-style-type: none"> ■ ACTIVADO: Cuando el aparato hay detectado que el tóner se ha agotado, se detendrá la impresión. ■ ACTIVADO (FAX): Cuando el aparato hay detectado que el tóner se ha agotado, se detendrá únicamente la impresión del fax y en la ventana de mensajes aparecerá un mensaje. ■ DESACTIVADO: Cuando el aparato hay detectado que el tóner se ha agotado, no se detendrá la impresión y en la ventana de mensajes aparecerá un mensaje. 	
9 . TONER CASI VACIO	Para detalles acerca de la configuración consulte la Guía del usuario de la Impresora/Copiadora/Digitalizador.	

10. AUTO-CONTINUAR	Configuración	ACTIVADO / DESACTIVADO
Determina si se efectuará la estabilización de imagen. Si se ha elegido ACTIVADO se iniciará la estabilización.		
11. CALIBRACIÓN	Para detalles acerca de la configuración consulte la Guía del usuario de la Impresora/Copiadora/Digitalizador.	
12. MONITOR REMOTO	Para detalles acerca de la configuración consulte la Guía del usuario de la Impresora/Copiadora/Digitalizador.	

REGISTRO DE FAX

1. MARCADO ONE TOUCH	<p>Programa las teclas One Touch con números de fax, permitiendo especificar fácilmente el destinatario sin necesidad de ingresar manualmente el número usando el teclado numérico.</p> <p>Se puede programar un máximo de nueve teclas de marcad One Touch.</p> <p>Para más detalles acerca de la programación de las teclas de marcado One Touch, consulte “Marcado One Touch” en la página 60.</p>
2. MARC. RÁP.	<p>Programa los números de marcado rápido con números de fax, permitiendo especificar fácilmente el destinatario sin necesidad de ingresar manualmente el número usando el teclado numérico.</p> <p>Se podrá programar un máximo de 100 números de fax.</p> <p>Para más detalles acerca de la programación de los números marcado rápido, consulte “Marcado rápido” en la página 63.</p>
3. MARCADO GRUPAL	<p>Pulse una tecla de marcado One Touch con un máximo de 50 diferentes números de fax como grupo. La programación de una tecla de marcado One Touch con un grupo de números de fax es conveniente cuando se tiene que enviar frecuentemente documentos a un grupo de varios destinatarios.</p> <p>Para más detalles acerca de la programación de marcado grupal, consulte “Marcado grupal” en la página 66.</p>

CONFIG TX



1. DENSIDAD DE DIGITALIZACIÓN	Configuración	CLARO <input type="checkbox"/> <input type="checkbox"/> <input type="checkbox"/> <input type="checkbox"/> <input type="checkbox"/> OSCURO
	Especifica la densidad de digitalización de un documento.	
2. RESOLUCIÓN	Configuración	EST / FINA / S/F / M/T
	<p>Determina la resolución predeterminada de digitalización (calidad de la imagen).</p> <ul style="list-style-type: none"> ■ EST: para documentos que contengan texto normal (como manuscritos) (Estándar). ■ FINA: para documentos que contengan texto pequeño (Fina) ■ S/F: para documentos como por ejemplo periódicos o aquellos que contengan ilustraciones detalladas (super fina) ■ H/T : para documentos que contengan sombras, como por ejemplo fotos (semitono) Si se hubiera elegido S/T, aparecerá una pantalla que le permitirá efectuar una configuración detallada (EST, FINA o S/F). <p>Para modificar la resolución desde la configuración predeterminada antes de la transmisión pulse la tecla Resolución.</p>	
3. ENCABEZADO	Configuración	ACTIVADO /DESACTIVADO
	<p>Determina si se imprimirá o no en los faxes enviados la información de transmisión (fecha de envío, nombre del remitente, número de fax, etc.).</p> <p> <i>En los modelos para los EE.UU. y Canadá no se podrá elegir DESACTIVADO.</i></p>	

CONFIG RX

1.MODO RX MEMORIA	Configuración	ACTIVADO/ DESACTIVADO
	<p>Determina la recepción a la memoria se permitirá (ACTIVADO) o no se permitirá (DESACTIVADO). En casos de recibir faxes confidenciales, los documentos recibidos se podrán guardar en la memoria y se podrán imprimir en un momento determinado o cuando la recepción a la memoria se haya desactivado (esta función está configurada a DESACTIVADO).</p> <p>Se puede establecer una contraseña para especificar la hora de inicio y de término de la recepción a la memoria, o para cancelar la función. La hora de inicio y terminación ajustada permanecerá vigente todos los días hasta que se desactive la recepción a la memoria.</p> <p>Para más detalles acerca de configuraciones, consulte "Configuración del Modo RX Memoria" en la página 28.</p>	
2.NO. de TIM- BRAZOS	Configuración	1-16 (Predeterminado: depende de la región de venta)
	<p>Ingrese el número de timbrazos (entre 1 y 16) que deberán sonar antes que la máquina empiece a recibir el fax cuando se haya conectado un teléfono externo.</p>	
3. REDUCCIÓN RX	Configuración	ACTIVADO /DESACTIVADO / CORTAR
	<p>Determina si los documento que son más largos que el papel se imprimirán reducidos, divididos o si se descartarán.</p> <ul style="list-style-type: none"> ■ ACTIVADO: El documento se imprimirá a tamaño reducido. ■ DESACTIVADO: El documento se imprimirá a tamaño completo y se dividirá en varias páginas. ■ CORTAR: El documento se imprime pero las partes que vayan más allá del tamaño de papel quedarán borradas. Para mayor información acerca de la relación entre el tamaño del documento recibido y el documento que realmente se imprime consúltese "Impresión de los faxes recibidos" en la página 51. 	

4. IMPRESIÓN RX	Configuración	RX MEMORIA / IMPRESION RX
	<p>Determina si el fax se imprimirá únicamente después de haber recepcionado todas las páginas del documento o si la impresión se iniciará tan pronto como se haya recibido la primera página del documento.</p> <ul style="list-style-type: none"> ■ RX MEMORIA: La impresión se iniciará después de haber recepcionado todas las páginas. ■ IMPRIMIR RX: La impresión se iniciará después de haber recepcionado la primera página. 	
5. MODO RX	Configuración	AUTO RX / MANUAL RX
	<p>Determina si se ha ajustado el modo de recepción a recepción automática o manual.</p> <ul style="list-style-type: none"> ■ RX AUTOMATICO: Empieza automáticamente a recibir el fax después del número especificado de timbrazos. ■ RX MANUAL: No recibe automáticamente el fax. La recepción se inicia después de efectuar una conexión alzando el receptor telefónico o pulsando la tecla Colgado y pulsando a continuación la tecla Start. <p>Para más detalles acerca de la recepción manual consulte "Recepción manual de faxes" en la página 50.</p>	
6. PIE PÁGINA	Configuración	ACTIVADO/ DESACTIVADO
	<p>Determina si la información de recepción (fecha de recepción, número de páginas, etc.) se imprimirá o no al pie de cada documento recepcionado.</p>	
7. SELECCIÓN BANDEJA	Configuración	BANDEJA1 : DESHABILITAR / HABILITAR BANDEJA2 : DESHABILITAR / HABILITAR
	<p>Determina que bandeja de papel se puede usar para suministrar papel para la impresión de documentos recibidos o informes de transmisión. Asimismo, se puede especificar que una bandeja de papel no se deba utilizar para el suministro de papel.</p> <p> <i>Si la Bandeja2 no estuviese instalada, BANDEJA2 no aparecerá.</i></p>	

COMM. SETTING

1. TIPO LÍNEA TELEF.	Configuración	TONO / IMPULSO
	<p>Determina el sistema de marcado. Si esta función no se ajustase correctamente al tipo de sistema de marcado, no se podrá enviar faxes.</p> <p>Elija la configuración correcta después de haber verificado que tipo de sistema de marcado utiliza su línea telefónica.</p> <p> <i>Si la CONFIG PTT FAX del menú CONFIG USUARIO estuviese ajustada a EE.UU., CANADÁ o NUEVA ZELANDIA no se podrá modificar la configuración.</i></p>	
2. MONITOR LÍNEA	Configuración	ALTO / BAJO / DESACTIVADO
	<p>Determina el volumen del sonido de monitoreo de la señal de transmisión.</p> <p> <i>Aún cuando se haya elegido DESACTIVADO, el sonido de monitoreo podrá oírse cuando se pulse la tecla Colgado.</i></p>	
3. PSTN/PBX	Configuración	PSTN / PBX
	<p>Determina si el cableado del teléfono conectado es una red telefónica pública (PSTN) o una privada (PBX).</p> <p>En caso de un sistema PBX, se podrá especificar un prefijo (número de acceso a la línea exterior).</p>	

INFORME

1. INFORME ACTIVIDAD	Configuración	ACTIVADO /DESACTIVADO
	Después de cada 60 transmisiones/recepciones, se puede imprimir un informe para ver los resultados de las mismas. Determina si se imprimirá automáticamente el informe cuando se llegue a la transmisión número 60.	
2. INFORME RESULTADO TX	Configuración	ACTIVADO / ACTIVADO (ERROR) / DESACTIVADO
	<p>Determina si se imprimirá automáticamente el informe que muestra el resultado de una transmisión después que ésta concluya.</p> <ul style="list-style-type: none"> ■ ACTIVADO: Imprime el informe después de cada transmisión. ■ ACTIVADO (ERROR) Imprime el informe después de una transmisión únicamente si ha ocurrido un error. ■ DESACTIVADO: No imprime el informe después de cada transmisión, aún cuando haya ocurrido un error. 	
3. INFORME RESULTADO RX	Configuración	ACTIVADO / ACTIVADO (ERROR) / DESACTIVADO
	<p>Determina si se imprimirá automáticamente el informe que muestra el resultado de una recepción después que ésta concluya.</p> <ul style="list-style-type: none"> ■ ACTIVADO: Imprime el informe después de cada recepción. ■ ACTIVADO (ERROR) Imprime el informe después de una recepción únicamente si ha ocurrido un error. ■ DESACTIVADO: No imprime el informe después de cada recepción, aún cuando haya ocurrido un error. 	

CONFIG USUARIO

1.CONFIG PTT FAX	Configuración	EE.UU. / RU / VIETNAM / ARGENTINA / AUSTRALIA / AUSTRIA / BELGICA / BRASIL / CANADA / CHINA / REPUBLICA CHECA / DINAMARCA / EUROPA / FINLANDIA / FRANCIA / ALEMANIA / GRECIA / HONG KONG / HUNGRIA / IRLANDA / ISRAEL / ITALIA / JAPON / COREA / MALASIA / MEXICO / PAISES BAJOS / NUEVA ZELANDA / NORUEGA / FILIPINAS / POLONIA / PORTUGAL / RUSIA / ARABIA SAUDITA / SINGAPUR / ESLOVAQUIA / SUDAFRICA / ESPAÑA / SUECIA / SUIZA / TAIWAN / TURQUIA
Determina el país donde se instala este aparato.		
2.FECHA Y HORA	Configuración	FIJAR HORA: 00-23 FIJAR MINUTO: 00-59 FIJAR AÑO: 00-99 (2000-2099) FIJAR MES: 01-12 FIJAR DIA: 01-31
Ingrese la fecha y la hora del aparato usando el teclado. Si CONFIG PTT FAX estuviese configurado a EE.UU. o CANADA, la hora se modificará automáticamente para el período de ahorro de luz de día. (Inicio: primer domingo de abril a las 2 a.m.; fin: último domingo en octubre a las 2 a.m.)		
3.FORMATO DE FECHA	Configuración	MM/DD/AA / DD/MM/AA / AA/MM/DD
Determina el formato de fecha para informes y listas.		
4.ZOOM PREDET	Para más detalles acerca de la configuración consulte la Guía del usuario de la Impresora/Copiadora/Digitalizador.	
5 NO. FAX USUARIO	Ingrese su número de fax. Se puede ingresar un máximo de 20 caracteres (números, espacios, + y -). El número especificado se imprimirá en el encabezado de los faxes salientes.	
6.NOMBRE USUARIO	Ingrese su nombre. Se podrá ingresar un máximo de 32 caracteres. El nombre especificado se imprimirá en el encabezado de los faxes enviados.	

Para determinar ajustes en el menú de configuración

Procedimiento general para determinar ajustes en el menú de configuración

- 1 Apareciendo el modo de fax en la pantalla, pulse la tecla **Menu/Select** para acceder al menú de configuración.
- 2 Verifique el nombre del menú en la línea superior, pulse la tecla **▲** o bien **▼**, para elegir el menú deseado y paso seguido pulse la tecla **Menu Select** para especificar una opción en el menú mostrado.



*Consulte la configuración de menú en la página 12 para mostrar el menú deseado. Una vez que aparezca el menú deseado pulse la tecla **Menu Select**.*



*El menú deseado puede también visualizarse pulsando la tecla del número correspondiente en el teclado.
Ejemplo: Para mostrar "Volumen Zumbador" pulse la tecla **6** en la pantalla CONFIG APARATO.
Para consultar el número asignado a cada opción de menú consulte la configuración del menú en página 13.*

- 3 Para elegir una configuración pulse la tecla **◀** o bien **▶**. Si **▲** o **▼** apareciese en la pantalla que muestra la configuración pulse la tecla **▲** o **▼** hasta que aparezca la configuración deseada. Para acceder a un ajuste use el teclado para ingresar el número.
- 4 Pulse la tecla **Menu Select**. Se aplicará el ajuste y volverá a aparecer la pantalla de modo de fax.



*Para cancelar esta configuración pulse la tecla **Cancelar/C**.*

Recepción a la memoria

En casos de recibir faxes confidenciales, el documento recibido se podrá guardar en la memoria y se podrá imprimir en un momento determinado o cuando la recepción a la memoria se haya desactivado.

La recepción a la memoria puede usarse con la siguiente configuración.

- Ajuste de hora de inicio/fin: No establecido
"MODO RX MEMORIA" se encuentra normalmente ajustado a "ACTIVADO". Para imprimir un fax guardado en la memoria, ponga "MODO RX MEMORIA" a "DESACTIVADO".
- Ajuste de hora de inicio/fin: Establecido
La recepción a la memoria se iniciará y finalizará a la hora especificada.

Ejemplo 1: Cuando la "HORA DE ACTIVACION" esta configurada a las 18:00 horas y la "HORA DE DESACTIVACION" es esta configurada a las 8:00 horas.

El aparato se encuentra en el modo de recepción de memoria desde las 18:00 horas hasta las 8:00 y en el modo de recepción normal (que es cuando los faxes se imprimen después de haber sido recibidos) desde las 08:00 horas hasta las 18:00 horas.

Ejemplo 2: Cuando la "HORA DE ACTIVACION" esta configurada a las 12:00:00 horas y la "HORA DE DESACTIVACION" es esta configurada a las 12:00:00 horas (la hora de inicio y fin es la misma).

"MODO RX MEMORIA" se encuentra normalmente ajustado a "ACTIVADO", sin embargo los faxes guardados en la memoria se imprimirán a las 12:00 horas.

Configuración del Modo RX Memoria

- 1 Apareciendo el modo de fax en la pantalla, pulse la tecla **Menu/Select** para acceder al modo de menú.
- 2 Pulse la tecla ▲ o ▼ para visualizar la pantalla CONFIG RX y a continuación pulse la tecla **Menu/Select**.
- 3 Verifique que aparezca la pantalla MODO RX MEMORIA y paso seguido pulse la tecla **Menu Select**.
- 4 Usando las teclas ◀ y ▶ elija "ACTIVADO" y paso seguido pulse la tecla **Menu Select**.
Aparecerá la pantalla HORA ACTIVADO.
- 5 Especifique la hora en que la recepción a la memoria se deba iniciar y paso seguido pulse la tecla **Menu Select**.
Aparecerá la pantalla HORA DESACTIVADO.



*Para no especificar una hora de inicio pulse la tecla **Menu Select** sin especificar la hora. Aparecerá la pantalla CONTRASEÑA. Vaya al paso 7.*

6 Especifique la hora en que la recepción a la memoria se deba terminar y paso seguido pulse la tecla **Menu Select**.

Aparecerá la pantalla CONTRASEÑA.

7 Ingrese la contraseña y paso seguido pulse la tecla **Menu Select**.

Se habrá configurado el modo de recepción.



La contraseña es necesaria para desactivar el modo de recepción a la memoria o para modificar las horas de inicio/fin. Ingrese un número de 4 dígitos.



*Para no especificar una contraseña pulse la tecla **Menu Select** sin especificar ninguna contraseña.*

Desactivación del Modo RX Memoria

1 Apareciendo el modo de fax en la pantalla, pulse la tecla **Menu/Select** para acceder al modo de menú.

2 Pulse la tecla ▲ o ▼ para visualizar la pantalla CONFIG RX y a continuación pulse la tecla **Menu/Select**.

3 Verifique que aparezca la pantalla MODO RX MEMORIA y paso seguido pulse la tecla **Menu Select**.

4 Usando las teclas ◀ y ▶ elija “DESACTIVADO” y paso seguido pulse la tecla **Menu Select**.

Aparecerá la pantalla CONTRASEÑA.



De no haberse especificado una contraseña, el modo de recepción a memoria quedará cancelado.

5 Ingrese la contraseña y paso seguido pulse la tecla **Menu Select**.

Se habrá cancelado el modo de recepción a memoria.



Si en la memoria se encuentran faxes guardados, éstos se imprimirán.

Envío de faxes

3

Operación básica de fax

Esta sección contiene la información básica acerca del envío de faxes.



Únicamente se podrán enviar como fax documentos del tamaño Statement(ST), Carta(LT), Legal(LG), A5 o A4.

Envío de faxes usando el ADF

Si se utiliza el ADF, los documentos originales que contengan varias páginas se podrán digitalizar automáticamente.



No cargue documentos originales que estén unidos, por ejemplo, con clips o grapas.



No cargue más de 50 hojas de papel; de otra manera el documento original podría ocasionar atascos o daños en el documento o en el aparato.



Si el documento original no estuviese cargado correctamente, podría no ser alimentado correctamente, atascarse o dañarse.



No abra la cubierta del ADF mientras los documentos cargados en el ADF se están digitalizando.

- 1 Pulse la tecla **Fax** para acceder al modo de fax.
- 2 Cerciérese de que no haya documentos en el cristal de originales.
- 3 Cargue el documento en la bandeja de documentos del ADF con la cara hacia arriba.

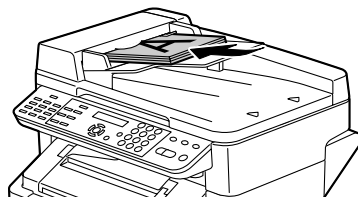

- 4 Ajuste las guías al tamaño del documento.
- 5 Pulse la tecla **Resolución** para especificar la calidad de imagen deseada.



Se puede ajustar la calidad de imagen del documento pulsando la tecla **Resolución**. Para más detalles consulte "Optimización de la resolución" en la página 37.

6 Especifique el número de fax del destinatario en una de las siguientes opciones:

- Marcado directo
- Usando la tecla de marcado One Touch (que incluye marcado de grupo)
- Usando la función Marcado rápido
- Usando la función de directorio telefónico
- Usando la tecla **Remarcado/Pausa**



*Para detalles acerca de la especificación del destinatario, consulte "Especificación de un destinatario" en la página 37. Para más detalles de cómo usar la tecla **Remarcado/Pausa**, consulte "Usando la función de remarcado" en la página 41.*



Un fax puede ser enviado a varios destinatarios con la función de emisión. Para detalles acerca de la transmisión de emisión consulte "Envío de un fax a varios destinatarios (transmisión por emisión)" en la página 41.

7 Pulse la tecla **Start**.

El documento se digitaliza y a continuación se envía el fax.



*Para detener la transmisión pulse la tecla **Stop/Reset**. Aparecerá entonces un mensaje pidiéndole confirmar la cancelación. Elija "Sí" y paso seguido pulse la tecla **Menu Select**.*



Si el fax no pudiese enviarse (por ejemplo, porque la línea está ocupada), la función de remarcado automático intentará enviarlo de nuevo.

Si el fax no pudiese enviarse con la función de remarcado automático, un se imprimirá informe de resultado de transmisión. Para más detalles consulte "INFORME RESULTADO TX" en la página 71.



Si usted desea cancelar un documento digitalizado en cola de transmisión o un fax esperando a ser remarcado, elija "CANCEL RESERV." en el menú de función. Para más detalles consulte "Cancelación (borrado) de un documento en cola en la memoria para su transmisión" en la página 46.



Ya que un documento con varias páginas se guarda en la memoria mientras se envía, el documento se digitalizará a alta velocidad. En la memoria se puede almacenar un máximo de 512 páginas. (Si se elige alta resolución al digitalizar documentos detallados, no se podrán almacenar 512 páginas en la memoria.) Si la memoria estuviese casi llena, se detendrá la digitalización del documento y aparecerá un mensaje que le permitirá decidir si iniciar la transmisión o cancelar tal trabajo de transmisión. Si se decide cancelar el trabajo, las páginas del documento que han sido digitalizadas para tal trabajo quedarán borradas. Si se decide iniciar la transmisión, se detendrá la digitalización del documento y se iniciará la transmisión. Después de haber enviado las páginas digitalizadas, se reiniciará la digitalización del documento.

Envío de faxes usando el cristal para originales

1 Pulse la tecla **Fax** para acceder al modo de fax.

2 Retire todos los documentos del ADF.



Si usted está usando el cristal de originales para digitalizar, no cargue ningún documento en el ADF.

3 Levante la cubierta del ADF.

4 Coloque el documento original con la cara abajo sobre el cristal y alinee el documento con las escalas superiores e izquierdas del cristal para originales.

5 Cierre cuidadosamente la cubierta del ADF.



Cerrarla bruscamente podría causar que el documento se desplace sobre el cristal.

6 Pulse la tecla **Resolución** para especificar la calidad de imagen deseada.



*Se puede ajustar la calidad de imagen del documento pulsando la tecla **Resolución**. Para más detalles consulte "Optimización de la resolución" en la página 37.*

7 Especifique el número de fax del destinatario en una de las siguientes opciones:

- Marcado directo
- Usando las teclas de marcado One Touch (que incluye marcado de grupo)
- Usando los números de marcado rápido
- Usando las funciones de directorio telefónico

- Usando la tecla **Remarcado/Pausa**



*Para detalles acerca de la especificación del destinatario, consulte “Especificación de un destinatario” en la página 37. Para detalles acerca del uso de la tecla **Remarcado/Pausa** consulte “Usando la función de remarcado” en la página 41.*



Un fax puede ser enviado a varios destinatarios con la función de emisión. Para detalles acerca de la transmisión de emisión consulte “Envío de un fax a varios destinatarios (transmisión por emisión)” en la página 41.

- 8 Pulse la tecla **Start**.

Aparecerá entonces una pantalla pidiéndole confirmar el área de digitalización.

- 9 Para digitalizar el área de digitalización mostrada pulse la tecla **Menu Select**. El documento se digitalizará.



*Para modificar el área de digitalización mostrada pulse la tecla ▼, elija la área de digitalización deseada en la pantalla siguientes que aparecerá y paso seguido pulse la tecla **Menu Select**. Vuelva a pulsar la tecla **Menu Select** para iniciar la digitalización.*

- 10 Al digitalizar un documento de varias páginas desde el cristal para originales verifique que aparezca el mensaje “PROX PAGIN”, sustituya el y paso seguido pulse la tecla **Menu Select**. Cuando la digitalización del documento haya concluido pulse la tecla **Start**. El documento se digitaliza y a continuación se envía el fax.



*Para detener la transmisión pulse la tecla **Stop/Reset**. Aparecerá entonces un mensaje pidiéndole confirmar la cancelación. Elija “Sí” y paso seguido pulse la tecla **Menu Select**.*



Si el fax no pudiese enviarse (por ejemplo, porque la línea está ocupada), la función de remarcado automático intentará enviarlo de nuevo.

Si el fax no pudiese enviarse con la función de remarcado automático, un se imprimirá informe de resultado de transmisión. Para más detalles consulte “INFORME RESULTADO TX” en la página 71.



Si usted desea cancelar un documento digitalizado en cola de transmisión o un fax esperando a ser remarcado, elija “CANCEL RESERV.” en el menú de función. Para más detalles consulte “Cancelación (borrado) de un documento en cola en la memoria para su transmisión” en la página 46.



Ya que un documento con varias páginas se guarda en la memoria mientras se envía, el documento se digitalizará a alta velocidad. En la memoria se puede almacenar un máximo de 512 páginas. (Si se elige alta resolución al digitalizar documentos detallados, no se podrán almacenar 512 páginas en la memoria.) Si la memoria estuviese casi llena, se detendrá la digitalización del documento y aparecerá un mensaje que le permitirá decidir si iniciar la transmisión o cancelar tal trabajo de transmisión. Si se decide cancelar el trabajo, las páginas del documento que han sido digitalizadas para tal trabajo quedarán borradas. Si se decide iniciar la transmisión, se detendrá la digitalización del documento y se iniciará la transmisión. Después de haber enviado las páginas digitalizadas, se reiniciará la digitalización del documento.

Optimización de la resolución

Se puede ajustar la calidad de imagen de un documento antes de enviarlo como fax.

- 1 Pulse la tecla **Resolución**.
- 2 Usando las teclas ◀ y ▶ elija la resolución del fax y paso seguido pulse la tecla **Menu Select**.



Elija la resolución adecuada para el documento.

- *EST: para documentos que contengan texto normal (como manuscritos) (Estándar).*

- *FINA: para documentos que contengan texto pequeño (Fina)*

- *S/F: para documentos como por ejemplo periódicos o aquellos que contengan ilustraciones detalladas (super fina)*

- *M/T: para documentos que contengan sombras, como por ejemplo fotos (semitono)*

Si se hubiera elegido S/T, aparecerá una pantalla que le permitirá efectuar una configuración detallada (“EST”, “FINA” o “S/F”).



La resolución vuelve a la configuración predeterminada después que el documento haya sido digitalizado con una transmisión normal o después de la transmisión manual. La configuración predeterminada se puede modificar. Es de utilidad especificar como configuración predeterminada una resolución frecuentemente usada. Para más detalles consulte “CONFIG TX” en la página 21.

Especificación de un destinatario

El destinatario puede especificarse en cualquiera de las siguientes maneras.

- Marcado directo: ingresa directamente el número de fax.
- Usando la tecla One Touch: especificar un destinatario registrado utilizando la tecla One Touch.
- Uso de la función de marcado rápido: especifica un destinatario registrado utilizando el marcado rápido.
- Usando las funciones de directorio telefónico: buscar o mostrar la lista de destinatarios registrados como teclas de marcado One Touch o números de marcado rápido y paso seguido elegir un destinatario.
- Usando la tecla **Remarcado/Pausa**: Determina el número del destinatario que se marcó la última vez.

Ingreso directo de un número de fax

1 Use el teclado numérico para ingresar el número de fax del destinatario.



*Las teclas que pueden usarse para ingresar el número de fax son: las teclas numéricas (0 a 9), * y #.*

*Si se pulsase la tecla **Remarcado/Pausa** al ingresar el número de fax se agregará una pausa de 2,5 segundos. En la ventana de mensajes aparece una pausa como "P".*



Si el aparato se encontrase conectado a una línea PBX y el número de prefijo (número de acceso a la línea exterior) se hubiese especificado en la "COMM. SETTING" en la página 24, ingrese "#" para marcar automáticamente el número de acceso a la línea exterior.



*Para borrar un número ingresado, mantenga pulsada la tecla **Cancelar/C** durante aproximadamente un segundo o pulse la tecla **Stop/Reset**.*

Uso de la tecla One Touch

Si se hubiese registrado un destinatario en una tecla One Touch, el número de fax del destinatario podrá marcarse simplemente pulsando la tecla One Touch programada.



El destinatario tiene que haber sido asignado anteriormente a la tecla de marcado One Touch. Para más detalles consulte "Programación de una tecla de marcado One Touch" en la página 60.

1 Pulse la tecla de marcado One Touch deseada.



Pulse la tecla marcado One Touch programada con destinatarios de marcado grupal para enviar un fax a varios destinatarios.



*Si se ha elegido un destinatario incorrecto, pulse la tecla **Cancelar/C**.*



Si se pulsa una tecla One Touch que no estuviese registrada con un número de fax, aparecerá el mensaje "NO HAY NO. DE FAX". Además, si se pulsa una tecla One Touch que no estuviese registrada con un destinatario, aparecerá el mensaje "NO REGISTRADA". Pulse una tecla de marcado One Touch registrada con un número de fax.

Uso de la función Marcación rápida

Si se hubiese registrado un destinatario con un número de marcado rápido, el número de fax del destinatario podrá marcarse simplemente pulsando un tecla de número de marcado rápido.



El destinatario tiene que haber sido asignado anteriormente al marcado rápido. Para más detalles consulte "Programación de un número de marcado rápido" en la página 63.

- 1 Pulse la tecla **Marcado rápido**.
- 2 Use el teclado para ingresar los 3 dígitos de marcado rápido programados para el destinatario deseado.

El nombre del destinatario aparece en la ventana de mensajes.



*Si se ha elegido un destinatario incorrecto, pulse la tecla **Cancelar/C**.*



Si se pulsa una tecla de marcado rápido no estuviese registrada con una dirección de correo electrónico, aparecerá el mensaje "NO HAY NO. DE FAX". Además, si se pulsa una tecla de marcado rápido que no estuviese registrada con un destinatario, aparecerá el mensaje "NO REGISTRADA". Ingrese un número de marcado rápido registrado con un número de fax.



Si se ingresa un número de marcado rápido de dos dígitos, cerciórese de ingresar primeramente el [0]. Por ejemplo, si el número de marcado rápido es [11], ingrese [011].

Usando la función de listado del directorio telefónico

Si un destinatario es registrado con un número de marcado One Touch o un número de marcado rápido, el destinatario puede encontrarse usando la función de listado o de búsqueda del directorio telefónico.

Siga el procedimiento descrito a continuación para buscar usando la función de listado del directorio telefónico.

- 1 Pulse dos veces la tecla **Marcado rápido**.
- 2 Usando las teclas ◀ y ▶ elija "LISTADO" y paso seguido pulse la tecla **Menu Select**.
Aparecerá la lista de teclas de marcado One Touch programadas y de los números de marcado rápido.
- 3 Usando las teclas ▲ y ▼ elija el destinatario deseado.
- 4 Pulse la tecla **Start**.
El documento se digitaliza y a continuación se envía el fax.



Para detener la transmisión pulse la tecla **Stop/Reset**. Aparecerá entonces un mensaje pidiéndole confirmar la cancelación. Elija "Sí" y paso seguido pulse la tecla **Menu Select**.

Usando la función de búsqueda del directorio telefónico

Si un destinatario es registrado con un número de marcado One Touch y un número de marcado rápido, el destinatario puede encontrarse usando la función de listado o de búsqueda del directorio telefónico.

Siga el procedimiento descrito a continuación para buscar usando la función de búsqueda del directorio telefónico.

- 1 Pulse dos veces la tecla **Marcado rápido**.
- 2 Usando las teclas ◀ y ▶ elija "BUSQUEDA" y paso seguido pulse la tecla **Menu Select**.
Aparecerá una pantalla que le permitirá ingresar el texto a buscar.
- 3 Use el teclado, ingrese las primeras letras del nombre programado del destinatario deseado.



Ingresar el nombre programado en la tecla de marcado One Touch o el número de marcado rápido. Para más detalles acerca de como ingresar texto consulte "Para ingresar texto" en la página 85.



Se podrá ingresar un texto de hasta 10 caracteres de longitud.

- 4 Pulse la tecla **Menu Select**.
Aparecerá el número de nombres que empiezan con el texto ingresado en el paso 3.



Si no se encontrase nombres que empiecen con el texto ingresado, aparecerá "(0)".

- 5 Para elegir un destinatario entre los resultados mostrados vaya al paso 7.



Para definir aún más la búsqueda, pulse la tecla **Menu Select** y paso seguido ingrese más texto de búsqueda.

- 6 Pulse la tecla **Menu Select**.
- 7 Usando las teclas ▲ y ▼ elija el destinatario deseado.



Si el nombre del destinatario deseado no apareciese en los resultados de búsqueda, pulse la tecla **Clear/C** dos veces para retornar a la pantalla que le permite ingresar el texto de búsqueda e intente la búsqueda con un texto diferente.

- 8 Pulse la tecla **Start**.
El documento se digitaliza y a continuación se envía el fax.



Para detener la transmisión pulse la tecla **Stop/Reset**. Aparecerá entonces un mensaje pidiéndole confirmar la cancelación. Elija "Sí" y paso seguido pulse la tecla **Menu Select**.

Usando la función de remarcado

Para enviar un fax al último número marcado, pulse la tecla **Remarcado/Pausa** para rellamar al número de fax.

- 1 Pulse la tecla **Remarcado/Pausa**. Verifique que el número de fax deseado aparezca en la ventana de mensaje.

Especificando varios destinatarios

Un fax puede ser enviado a varios destinatarios en una sola transmisión. Hay dos métodos para enviar un fax a varios destinatarios en una sola transmisión.

- Usando la función de marcado grupal
- Usando la función emisión

Para más detalles acerca de cómo especificar un destinatario usando el marcado grupal consulte "Uso de la tecla One Touch" en la página 38.

Para detalles acerca de cómo emitir una transmisión de fax consulte la sección siguiente.

Envío de un fax a varios destinatarios (transmisión por emisión)

Se pueden especificar los destinatarios usando las teclas de marcado One Touch, los números de marcado rápido o el marcado grupal, eligiéndolos desde el directorio telefónico o ingresando el número usando el teclado.



Por vez se pueden elegir un máximo de 125 destinatarios. Si se eligiesen los destinatarios usando las teclas de marcado One Touch se podrán especificar un máximo de 9 destinatarios. Si se eligiesen los destinatarios usando los números de marcado rápido se podrán especificar un máximo de 100 destinatarios. Si se eligiesen los destinatarios usando el teclado se podrán especificar un máximo de 16 destinatarios.



Con el informe de resultado de transmisión usted puede verificar si el fax fue enviado a todos los destinatarios. Para más detalles acerca del informe de resultado de transmisión consulte "Verificación del resultado de la transmisión/recepción desde la ventana de mensajes" y "Acerca de los informes y los listados" en la página 71.

- 1 Posicione el documento a enviar por fax.
- 2 Si fuera necesario, modifique la configuración de "Resolución".





Se puede ajustar la calidad de imagen del documento pulsando la tecla [Resolución]. Para más detalles consulte "Optimización de la resolución" en la página 37.

- 3 Pulse la tecla **Función**.
- 4 Verifique que aparezca la pantalla EMISION y paso seguido pulse la tecla **Menu Select**.
- 5 Especifique el número del fax del destinatario. Repita las operaciones apropiadas descritas a continuación hasta haber especificado todos los destinatarios.
 - Marcado directo: Ingrese directamente el número de fax del destinatario usando el teclado. Pulse la tecla **Menu Select** y paso seguido especifique el destinatario siguiente.
 - Usando las teclas de marcado One Touch (que incluye marcado de grupo). Pulse la tecla de marcado One Touch programada con un número de fax deseado. Pulse la tecla **Menu Select** y paso seguido especifique el destinatario siguiente.
 - Usando los números de marcado rápido: Pulse la tecla **Marcado rápido** y utilice el teclado para ingresar los 3 dígitos de marcado rápido programados para el número de fax del destinatario deseado. Pulse la tecla **Menu Select** y paso seguido especifique el destinatario siguiente.
 - Usando las funciones de directorio telefónico: Pulse dos veces la tecla **Marcado rápido** y a continuación elija "LISTA" o "BUSQUEDA" para seleccionar el número de fax deseado. (Consulte "Usando la función de listado del directorio telefónico" en la página 39.) Pulse la tecla **Menu Select** y paso seguido especifique el destinatario siguiente.
- 6 Pulse la tecla **Start**.
Aparecerá un mensaje que le permitirá con el cual a podrá verificar los destinatarios.
- 7 Para verificar los destinatarios pulse la tecla **Menu Select**.
Los destinatarios especificados en el paso 5 se muestran en el orden en que fueron seleccionados.





Si no desea verificar los destinatarios vaya al paso 10.

- 8 Verifique el destinatario y paso seguido pulse la tecla **Menu Select**. Se mostrará el destinatario siguiente.
-  Si se desea borrar el destinatario mostrado pulse la tecla **Cancelar/C**.
- 9 Una vez que se hayan verificado todos los destinatarios, en la ventana de mensajes aparecerá "Fin.=START".
- 10 Pulse la tecla **Start** para iniciar la digitalización y enviar el fax.
-  Para detener la transmisión pulse la tecla **Stop/Reset**. Aparecerá entonces un mensaje pidiéndole confirmar la cancelación. Elija "Sí" y paso seguido pulse la tecla **Menu Select**. Una vez hecho esto, todos los destinatarios seleccionados quedan borrados.
-  Durante la transmisión, aparecerá el mensaje "AJUSTAR DOCUMENT.". Sin embargo, el documento se enviará a todos los destinatarios especificados después de una sola digitalización.

Envío de un fax a una hora determinada (transmisión por temporizador)

Un documento puede digitalizarse y almacenarse en la memoria para enviarse a una hora determinada. Esta característica es conveniente para el envío de faxes en horarios de servicio de costo reducido.

 Si no se hubiese programado la hora actual en el aparato, el fax no podrá enviarse a la hora especificada. Para detalles acerca del ajuste de la hora consulte "CONFIG USUARIO" en la página 26.

 La transmisión con temporizador puede combinarse con la transmisión por emisión.

- 1 Posicione el documento a enviar por fax.
 - 2 Si fuera necesario, modifique la configuración de "Resolución".
-  Se puede ajustar la calidad de imagen del documento pulsando la tecla [Resolución]. Para más detalles consulte "Optimización de la resolución" en la página 37.
- 3 Pulse la tecla **Función** y paso seguido la tecla ▼.
 - 4 Verifique que aparezca la pantalla TX TEMPORIZADOR y paso seguido pulse la tecla **Menu Select**.
 - 5 Usando el teclado, ingrese la hora de transmisión deseada y luego pulse la tecla **Menu Select**.

 La hora se indica en el formato de 24 horas.



Si usted deseara corregir la hora pulse la tecla **Cancelar/C** y paso seguido ingrese la hora correcta.

6 Especifique el número del fax del destinatario.



Consulte “Especificación de un destinatario” en la página 37.



Para enviar un fax a varios destinatarios usando la transmisión por emisión pulse la tecla **Función** y paso seguido aparecerá la pantalla **EMISION**. Una vez que se hayan ingresado todos los destinatarios pulse la tecla **Start** para iniciar la digitalización, entrando entonces el aparato en el modo de standby de transmisión. Para más detalles acerca de las transmisiones por emisión consulte “Envío de un fax a varios destinatarios (transmisión por emisión)” en la página 41.

7 Pulse la tecla **Start** para iniciar la digitalización, entrando el aparato en el modo de standby de transmisión.



Si usted desea cancelar una transmisión por temporizador elija “**CANCEL RESERV.**” en el menú **FUNCION**. Para más detalles consulte “Cancelación (borrado) de un documento en cola en la memoria para su transmisión” en la página 46.

Envío manual de un fax

Envío de un fax después de usar el teléfono

Si el aparato estuviese conectado a un teléfono y se usara la misma línea tanto para el teléfono y el fax, el documento podrá enviarse simplemente después de hablar con el destinatario por teléfono.

Esta opción es de utilidad, por ejemplo, si se desea comunicar al destinatario que usted está enviando un fax.

1 Cargue el documento en el ADF.

2 Si fuera necesario, modifique la configuración de "Resolución".



Se puede ajustar la calidad de imagen del documento pulsando la tecla [Resolución]. Para más detalles consulte "Optimización de la resolución" en la página 37.

3 Levante el auricular del teléfono y verifique que se pueda escuchar el tono de marcar.

4 Ingrese el número de fax del destinatario usando el teléfono para marcar el número de fax.



Se puede también especificar el número de fax del destinatario usando el teclado en el panel de control de este aparato.



*Si se ha elegido Impulso como tipo de línea telefónica, pulse la tecla * para cambiar temporalmente el tipo de línea a Tono.*

5 Luego de terminar de hablar por teléfono, el destinatario deberá pulsar la tecla correspondiente para iniciar la recepción del fax.

Una vez que el aparato de fax del destinatario esté preparado, se dará una señal sonora.

6 Pulse la tecla **Start** para iniciar la digitalización y enviar el fax.

7 Vuelva a poner el auricular en su horquilla.



*Para detener la transmisión pulse la tecla **Stop/Reset**. Aparecerá entonces un mensaje pidiéndole confirmar la cancelación. Elija "Sí" y paso seguido pulse la tecla **Menu Select**.*

Envío de un fax usando la tecla Colgado

1 Cargue el documento en el ADF.

2 Si fuera necesario, modifique la configuración de "Resolución".



Se puede ajustar la calidad de imagen del documento pulsando la tecla **Resolución**. Para más detalles consúltese "Optimización de la resolución" en la página 37.

3 Pulse la tecla **Colgado**.

4 Especifique el número del fax del destinatario.



Si se ha elegido **Impulso** como tipo de línea telefónica, pulse la tecla * para cambiar temporalmente el tipo de línea a **Tono**.

5 Pulse la tecla **Start** para iniciar la digitalización y enviar el fax.



Para detener la transmisión pulse la tecla **Stop/Reset**. Aparecerá entonces un mensaje pidiéndole confirmar la cancelación. Elija "Sí" y paso seguido pulse la tecla **Menu Select**.

Cancelación (borrado) de un documento en cola en la memoria para su transmisión

Se puede seleccionar y borrar un documento entre los documentos guardados en la memoria que esperan a ser enviados.

1 Pulse la tecla **Función** y paso seguido la tecla ▼ dos veces.

2 Verifique que aparezca la pantalla CANCEL RESERV. y paso seguido pulse la tecla **Menu Select**.

Aparecerán los detalles (hora especificada para la transmisión y tipo de transmisión) de los trabajos en cola en la memoria.



Si no se hubiesen puesto trabajos en la cola en la memoria, aparecerá "NINGUNO".

3 Usando las teclas ▲ y ▼ elija el trabajo a borrar.



Se mostrarán los siguientes tipos de trabajo.

- MEMORIA: transmisión normal en la cola de la memoria (fax)
- EMISION: transmisión por emisión (fax)
- TEMPORIZADOR: transmisión por temporizador (fax)
- DIGITALIZACION: digitalizar para transmisión por correo electrónico



Para verificar el destinatario del trabajo de transmisión mostrado actualmente pulse la tecla ►. Después de la verificación pulse la tecla **Menu Select** para retornar a la pantalla previa.

4 Pulse la tecla **Menu/Select** para eliminar el trabajo mostrado.

5 Para eliminar otro trabajo en cola repita los pasos 2 y 4.

El encabezado del fax

Si en Configuración de encabezado se hubiese establecido que se imprima la fuente de información, esta información (tal como: nombre del remitente, número de fax, fecha/hora de transmisión, número de sesión y número de página) podrá imprimirse en el fax recibido.

A continuación se describen cada una de las informaciones del encabezado.

Elemento	Descripción
Fecha/hora de transmisión	Muestra la fecha/hora en la que fue enviado el fax. La hora se especifica en el formato de 24 horas.
Nombre del remitente	Muestra el nombre del remitente.
Número de fax	Muestra el número de fax del remitente.
Número de sesión	Muestra el número de sesión usado para controlar el fax enviado.
Número de página	Muestra el número de página. Muestra tanto el número de página como el número total de páginas.  <i>En una transmisión usando el teléfono o la tecla Colgado no se mostrará el número total de páginas.</i>



Para imprimir el encabezado de fax en el fax enviado, especifique la fuente de información con la CONFIGURACIÓN DE USUARIO en el menú de configuración y luego utilice el encabezado de la CONFIGURACIÓN TX para decidir si la fuente de transmisión se imprimirá o no. Para más detalles consúltese “CONFIG TX” en la página 21.

*Recepción de
faxes*

4

Recepción automática de faxes



Cuando el aparato está apagado no se podrán recibir faxes. Por tal razón, cerciórese de dejar el aparato encendido.



Para imprimir un fax recibido cambie el tipo de papel a PAPEL SIMPLE y el tamaño de papel a A4, LEGAL, CARTA o OFICIO (únicamente en Méjico).

Si el parámetro de Modo RX en el menú de Configuración de RX estuviese ajustado a "RX automático" no se necesitará ejecutar una acción especial a fin de recibir el fax. La recepción se iniciará después del número especificado de timbrazos.



Si el parámetro de Modo RX en el menú de configuración de RX estuviese ajustado a "RX Manual" el fax no se recibirá automáticamente. Para más detalles consulte "CONFIG RX" en la página 22.



Si el parámetro de "Modo RX Memoria" estuviese ajustado a "ACTIVADO" la impresión no se iniciará automáticamente después que se haya recibido el fax. Un documento recibido se guardará en la memoria y se imprimirá a la hora especificada en el "Modo RX Memoria". Adicionalmente, si se ha configurado "Modo RX Memoria" a "DESACTIVADO", el fax se imprimirá. Para más detalles acerca del "Modo RX Memoria" en el menú de configuración consulte "CONFIG RX" en la página 22. Para más detalles acerca de como especificar la configuración del "Modo RX Memoria" consulte "Configuración del Modo RX Memoria" en la página 28.



Este aparato no es compatible con la recepción por invitación (polling).

Recepción manual de faxes



Cuando el aparato está apagado no se podrán recibir faxes. Por tal razón, cerciórese de dejar el aparato encendido.



Para imprimir un fax recibido cambie el tipo de papel a PAPEL SIMPLE y el tamaño de papel a A4, LEGAL, CARTA o OFICIO (únicamente en Méjico).

Si el teléfono estuviese conectado a este aparato y se usara la misma línea tanto para el teléfono y el fax, el fax podrá recibirse después de levantar el auricular del teléfono.

1 Después que el teléfono timbre, levante el auricular.

 Si el "MODO RX" en el menú CONFIG RX estuviese ajustado a "RX Manual" el aparato continuará sonando sin importar si la llamada está siendo recibida desde un aparato de fax o un teléfono.

2 Pulse la tecla **Start**.

El aparato comenzará a recepcionar el fax.

 Después de concluir la conversación telefónica, pulse la tecla **Start** para iniciar la recepción del fax.

 Si el auricular del teléfono se levantara y la llamada se estuviese recibiendo desde un aparato de fax, pulse la tecla **Start** para iniciar la recepción del fax.

3 Vuelva a poner el auricular en su horquilla.

Impresión de los faxes recibidos

¿Cuál es el área imprimible garantizada?

El área de impresión en todos los tamaños de medios de impresión es de hasta aproximadamente 4 mm (0,157 pulgadas) desde los bordes del medio de impresión.

 El área imprimible de los faxes recibido difiere dependiendo del área de digitalización del remitente.

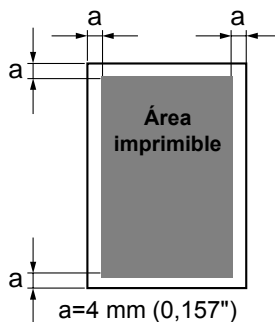

Adición de la información del remitente al imprimir faxes

Si "Pie de página" se hubiese configurado a "ACTIVADO", informaciones tales como el número de fax del remitente, fecha/hora de recepción, número de sesión y número de página se podrán imprimir a 4 mm (0,157 pulgadas) desde el borde inferior del fax que se ha recibido e impreso.

A continuación se describen cada una de las informaciones del pie de página.

Ítem	Descripción
Número de fax de este aparato	Muestra el número de fax especificado para este aparato en el menú Configuración de usuario en el menú de configuración.
Fecha/hora de recepción	Muestra la fecha/hora en la que fue recibido el fax. La hora se especifica en el formato de 24 horas.
Número de fax del remitente	Muestra el número de fax del remitente
Número de sesión	Muestra el número de sesión usado para controlar el fax recibido.
Número de página	Muestra el número de página.



A fin de imprimir el pie de página, se deberá ajustar a "ACTIVADO" el parámetro de pie de página en el menú Configuración de RX en el menú de configuración. Para más detalles consulte "CONFIG RX" en la página 22.

Método para imprimir durante la recepción

La relación entre el tamaño del documento recibido y el documento que realmente se imprime se muestra a continuación.

El documento se imprime de manera diferente dependiendo de la configuración elegida en el parámetro REDUCCIÓN RX del menú CONFIGURACIÓN RX.

REDUCCIÓN RX: ACTIVADO

Registro del tamaño de papel	Pie de página	Tamaño de la imagen recibida [mm]	Impresión
A4	DES- ACTI- VADO	Menor a 289	1 página con 100%
		290 – 385	1 página con (289/tamaño de imagen)% reducción
		386 – 570	Dividir en 2 páginas con 100%
		571 – 851	Dividir en 3 páginas con 100%
		852 -	Dividir en 4 páginas con 100%....
	ACTI- VADO	Menor a 285	1 página con 100%
		286 – 381	1 página con (285/tamaño de imagen)% reducción
		382 – 562	Dividir en 2 páginas con 100%
		563 – 839	Dividir en 3 páginas con 100%
		840 -	Dividir en 4 páginas con 100%...
Carta	DES- ACTI- VADO	Menor a 271	1 página con 100%
		272 – 387	1 página con (271/tamaño de imagen)% reducción
		388 – 534	Dividir en 2 páginas con 100%
		535 – 797	Dividir en 3 páginas con 100%
		798 -	Dividir en 4 páginas con 100%....
	ACTI- VADO	Menor a 267	1 página con 100%
		268 – 383	1 página con (267/tamaño de imagen)% reducción
		382 – 526	Dividir en 2 páginas
		527 – 785	Dividir en 3 o más páginas
		786 -	Dividir en 4 páginas con 100%....

Registro del tamaño de papel	Pie de página	Tamaño de la imagen recibida [mm]	Impresión
Legal	DES- ACTI- VADO	Menor a 348	1 página con 100%
		348 – 385	1 página con (347/tamaño de imagen)% reducción
		386 – 686	Dividir en 2 páginas con 100%
		687 – 1025	Dividir en 3 páginas con 100%
		1026 -	Dividir en 4 páginas con 100%....
	ACTI- VADO	Menor a 344	1 página con 100%
		344 – 381	1 página con (343/tamaño de imagen)% reducción
		382 – 678	Dividir en 2 páginas con 100%
		679 – 1013	Dividir en 3 páginas con 100%
		1014 -	Dividir en 4 páginas con 100%....
Oficio	DES- ACTI- VADO	Menor a 335	1 página con 100%
		336 – 385	1 página con (335/tamaño de imagen)% reducción
		382 – 662	Dividir en 2 páginas con 100%
		663 – 989	Dividir en 3 páginas con 100%
		990 -	Dividir en 4 páginas con 100%....
	ACTI- VADO	Menor a 331	1 página con 100%
		332 – 381	1 página con (331/tamaño de imagen)% reducción
		382 – 654	Dividir en 2 páginas con 100%
		655 – 977	Dividir en 3 páginas con 100%
		978	Dividir en 4 páginas con 100%....

REDUCCIÓN RX: DESACTIVADO

Registro del tamaño de papel	Pie de página	Tamaño de la imagen recibida [mm]	Impresión
A4	DES-ACTIVADO	Menor a 289	1 página
		290 – 570	Dividir en 2 páginas
		571 – 851	Dividir en 3 páginas
		852 -	Dividir en 4 o más páginas
	ACTIVADO	Menor a 285	1 página
		286 – 562	Dividir en 2 páginas
		563 – 839	Dividir en 3 páginas
		840 -	Dividir en 4 o más páginas
Carta	DES-ACTIVADO	Menor a 271	1 página
		272 – 534	Dividir en 2 páginas
		535 – 797	Dividir en 3 páginas
		798 -	Dividir en 4 o más páginas
	ACTIVADO	Menor a 267	1 página
		268 – 526	Dividir en 2 páginas
		527 – 785	Dividir en 3 páginas
		786 -	Dividir en 4 o más páginas
Legal	DES-ACTIVADO	Menor a 348	1 página
		349 – 688	Dividir en 2 páginas
		689 – 1028	Dividir en 3 páginas
		1029 -	Dividir en 4 o más páginas
	ACTIVADO	Menor a 344	1 página
		345 – 680	Dividir en 2 páginas
		681 – 1016	Dividir en 3 páginas
		1017 -	Dividir en 4 o más páginas

Registro del tamaño de papel	Pie de página	Tamaño de la imagen recibida [mm]	Impresión
Oficio	DES- ACTI- VADO	Menor a 335	1 página
		356 – 662	Dividir en 2 páginas
		663 – 989	Dividir en 3 páginas
		990 -	Dividir en 4 o más páginas
	ACTI- VADO	Menor a 331	1 página
		332 – 654	Dividir en 2 páginas
		655 – 977	Dividir en 3 páginas
		978 -	Dividir en 4 o más páginas

REDUCCIÓN RX: CORTAR

Registro del tamaño de papel	Pie de página	Tamaño de la imagen recibida [mm]	Impresión	
A4	DES-ACTIVADO	Menor a 289	1 página	
		290 – 313	Imprimir en 1 página. 1 a 24 mm de extremo quedará recortado.	
		314 – 570	Dividir en 2 páginas	
		571 – 594	Dividir en 2 páginas. 1 a 24 mm de extremo quedará recortado.	
		595 – 851	Dividir en 3 páginas	
		852 -	Dividir en 3 páginas....	
	ACTIVADO	Menor a 285	1 página	
		286 – 309	Imprimir en 1 página. 1 a 24 mm de extremo quedará recortado.	
		310 – 562	Dividir en 2 páginas	
		563 – 586	Dividir en 2 páginas. 1 a 24 mm de extremo quedará recortado.	
		587 – 839	Dividir en 3 páginas	
		840 -	Dividir en 3 páginas....	
	Carta	DES-ACTIVADO	Menor a 271	1 página
			272 – 295	Imprimir en 1 página. 1 a 24 mm de extremo quedará recortado.
296 – 534			Dividir en 2 páginas	
535 – 558			Dividir en 2 páginas. 1 a 24 mm de extremo quedará recortado.	
559 – 797			Dividir en 3 páginas	
798 -			Dividir en 3 páginas....	
ACTIVADO		Menor a 267	1 página	
		268 – 291	Imprimir en 1 página. 1 a 24 mm de extremo quedará recortado.	
		292 – 526	Dividir en 2 páginas	
		527 – 550	Dividir en 2 páginas. 1 a 24 mm de extremo quedará recortado.	
		551 – 785	Dividir en 3 páginas	
		786 -	Dividir en 3 páginas....	

Registro del tamaño de papel	Pie de página	Tamaño de la imagen recibida [mm]	Impresión
Legal	DES- ACTI- VADO	Menor a 348	1 página
		348 – 371	Imprimir en 1 página. 1 a 24 mm de extremo quedará recortado.
		372 – 686	Dividir en 2 páginas
		687 – 710	Dividir en 2 páginas. 1 a 24 mm de extremo quedará recortado.
		711 – 1025	Dividir en 3 páginas
		1026 -	Dividir en 3 páginas....
	ACTI- VADO	Menor a 344	1 página
		344 – 367	Imprimir en 1 página. 1 a 24 mm de extremo quedará recortado.
		368 – 678	Dividir en 2 páginas
		679 – 702	Dividir en 2 páginas. 1 a 24 mm de extremo quedará recortado.
		703 – 1013	Dividir en 3 páginas
		1014 -	Dividir en 3 páginas....
Oficio	DES- ACTI- VADO	Menor a 335	1 página
		336 – 359	Imprimir en 1 página. 1 a 24 mm de extremo quedará recortado.
		360 – 662	Dividir en 2 páginas
		663 – 686	Dividir en 2 páginas. 1 a 24 mm de extremo quedará recortado.
		687 – 989	Dividir en 3 páginas
		990 -	Dividir en 3 páginas....
	ACTI- VADO	Menor a 331	1 página
		332 – 355	Imprimir en 1 página. 1 a 24 mm de extremo quedará recortado.
		356 –654	Dividir en 2 páginas
		655 – 678	Dividir en 2 páginas. 1 a 24 mm de extremo quedará recortado.
		679 – 977	Dividir en 3 páginas
		978 -	Dividir en 3 páginas....

***Registro de
destinatarios***

5

La función REGISTRO DE FAX

Los números de fax usados frecuentemente se pueden registrar con la función REGISTRO DE FAX a fin de poder acceder fácilmente a ellos. Adicionalmente, esto permite que se reduzcan los errores de marcado.

Se dispone de los siguientes métodos de registro:

- **Marcado One Touch:** registre los números de fax utilizando las teclas One Touch. Pulse una tecla de marcado One Touch para acceder a ellos. Para más detalles acerca de configuraciones, consulte “Marcado One Touch” en la página 60.
- **Marcado rápido:** registre los números de fax con números de marcado rápido y luego pulse una tecla numérica para acceder a ellos. Para más detalles acerca de configuraciones, consulte “Marcado rápido” en la página 63.
- **Marcado de grupo:** los destinatarios múltiples se pueden agrupar y registrar utilizando las teclas de marcado One Touch. Pulse una tecla de marcado One Touch para reintentar el marcado de grupo. Para más detalles acerca de configuraciones, consulte “Marcado grupal” en la página 66.



Si un destinatario es registrado con un número de marcado One Touch o un número de marcado rápido, se puede buscar el destinatario usando la función de directorio telefónico. Para detalles acerca del uso del directorio telefónico consulte “Usando la función de listado del directorio telefónico” en la página 39 y “Usando la función de búsqueda del directorio telefónico” en la página 40.

Marcado One Touch







Programación de una tecla de marcado One Touch

Registre los números de fax utilizados frecuentemente con las teclas One Touch (máximo 9 dígitos). Cuando envíe un fax, pulse una tecla de marcado One Touch para acceder a ellos.





Para registrar varios destinatarios en una tecla de marcado One Touch, prográmela como marcado grupal. Para más detalles acerca de la programación de marcado grupal consulte “Marcado grupal” en la página 66.

- 1 Pulse la tecla **Menu Select** y paso seguido tres veces la tecla **▼**.
- 2 Verifique que aparezca la pantalla REGISTRO DE FAX y paso seguido pulse la tecla **Menu Select**.

- 3 Verifique que aparezca la pantalla **MARCADO ONE TOUCH** y paso seguido pulse la tecla **Menu Select**.
- 4 Pulse la tecla de marcado One Touch que desee programar.
 -  Si se pulsa una tecla One Touch que ya estuviese registrada con un destinatario, aparecerá el mensaje "REGISTRADA". Pulse la tecla **Menu Select** y paso seguido pulse una tecla de marcado One Touch sin destinatario registrado.
- 5 Ingrese el nombre de la tecla de marcado One Touch a programar y pulse la tecla **Menu Select**.
 -  Para el nombre se podrá ingresar un texto de hasta 20 caracteres de longitud.
 -  Para detalles acerca de la escritura/edición del texto y los caracteres que se pueden ingresar consulte "Para ingresar texto" en la página 85.
 -  Para cancelar la programación pulse la tecla **Cancelar/C**. (Para cancelar la programación mientras se ingresa el nombre pulse la tecla **Menu Select** y paso seguido pulse la tecla **Cancelar/C**.)
- 6 Usando el teclado, ingrese el número de fax del destinatario y luego pulse la tecla **Menu Select**.
 -  El número del fax puede contener un máximo de 50 dígitos.
 -  Para detalles acerca de la escritura/edición de los números consulte "Para ingresar texto" en la página 85.
 -  Para cancelar la programación pulse la tecla **Cancelar/C**. (Para cancelar la programación mientras se ingresa el número pulse la tecla **Menu Select** y paso seguido pulse la tecla **Cancelar/C**.)
- 7 Elija la velocidad del modem y paso seguido pulse la tecla **Menu Select**.

La información ingresada se programa con la tecla de marcado One Touch y aparecerá el mensaje "SELECC TECLA REGIST".

 -  Si ocurriese un error de transmisión, cámbiase la velocidad de modem a 14.4 o 9.6.
- 8 Para programar otra tecla de marcado One Touch pulse una tecla de marcado One Touch y paso seguido repita el procedimiento a partir del paso 5.
 -  Para finalizar el procedimiento y retornar a la pantalla de modo de fax, continúe pulsando la tecla **Cancelar/C** hasta que aparezca la pantalla de modo de fax.

Modificación/borrado de la información de marcado One Touch

La información de marcado One Touch registrado puede corregirse.

- 1 Pulse la tecla **Menu Select** y paso seguido tres veces la tecla ▼.
- 2 Verifique que aparezca la pantalla REGISTRO DE FAX y paso seguido pulse la tecla **Menu Select**.
- 3 Verifique que aparezca la pantalla MARCADO ONE TOUCH y paso seguido pulse la tecla **Menu Select**.
- 4 Pulse la tecla de marcado One Touch que desee modificar o borrar.
- 5 Pulse la tecla **Cancelar/C**.



*Si se pulsase una tecla de marcado One Touch programada con un grupo de números de fax, aparecerá el mensaje "GRUPO" en la esquina superior derecha de la pantalla. Para borrar el grupo pulse la tecla **Cancelar/C**.*



Para modificar el marcado grupal consulte "Modificación/borrado de la información de marcado grupal" en la página 67.

- 6 Usando las teclas ◀ y ▶ elija "EDITAR" o "BORRAR" y paso seguido pulse la tecla **Menu Select**.



Si se elige "EDITAR" aparecerá el nombre. Continúe con el paso 7.



Si se elige "BORRAR" la configuración programada para la tecla de marcado One Touch quedará borrada y reaparecerá el mensaje "SELECC TECLA REGIST.". Vaya al paso 9.



Cuando se borre un número de marcado One Touch, quedará también borrado del correspondiente marcado grupal en el que se usa.

- 7 Verifique que el nombre, el número de fax y la velocidad de fax sean las deseadas.



Para detalles acerca de cómo modificar el nombre consulte "Para ingresar texto" en la página 85.



Si usted intenta modificar la configuración de un número de marcado One Touch programada usado en marcado grupal, aparecerá un mensaje de confirmación que le consultará si desea mantener el número de marcado One Touch modificado en el marcado grupal.

*Si se pulsa la tecla **Menu Select** se mantendrá la correspondiente tecla de marcado One Touch en marcado grupal.*

*Si se pulsa la tecla **Cancelar/C** se borrará la correspondiente tecla de marcado One Touch en marcado grupal.*

- 8** Cuando termine de efectuar las modificaciones, pulse la tecla **Menu Select**.
Aparecerá el mensaje "SELECC TECLA REGIST.".
- 9** Para modificar la información de marcado One Touch pulse una tecla de marcado One Touch y paso seguido repita el procedimiento a partir del paso 5.
o bien
Para finalizar el procedimiento y retornar a la pantalla de modo de fax, continúe pulsando la tecla **Cancelar/C** hasta que aparezca la pantalla de modo de fax.

Marcado rápido

Programación de un número de marcado rápido

Registre los números de fax utilizados frecuentemente con números de marcado rápido (máximo 100 dígitos). Ingrese el número de marcado rápido cuando se envíe un fax para acceder al número de fax.

- 1** Pulse la tecla **Menu Select** y paso seguido tres veces la tecla ▼.
- 2** Verifique que aparezca la pantalla REGISTRO DE FAX y paso seguido pulse la tecla **Menu Select** y luego pulse la tecla ▼.
- 3** Verifique que aparezca la pantalla MARCADO RAPIDO y paso seguido pulse la tecla **Menu Select**.
- 4** Usando el teclado ingrese los 3 dígitos del número de marcado rápido (por ejemplo 011) que desee programar.



*Si se pulsa un número de marcado rápido que ya estuviese registrado con un destinatario, aparecerá el mensaje "REGISTRADO". Pulse la tecla **Menu Select** y paso seguido pulse un número de marcado rápido sin destinatario registrado.*



Si se ingresa un número de marcado rápido de dos dígitos, cerciórese de ingresar primeramente el [0]. Por ejemplo, si el número de marcado rápido es [11], ingrese [011].

- 5** Ingrese el nombre marcado rápido a programar y luego pulse la tecla **Menu Select**.



Para el nombre se podrá ingresar un texto de hasta 20 caracteres de longitud.



Para detalles acerca de la escritura/edición del texto y los caracteres que se pueden ingresar consulte “Para ingresar texto” en la página 85.



Para cancelar la programación pulse la tecla **Cancelar/C**. (Para cancelar la programación mientras se ingresa el nombre pulse la tecla **Menu Select** y paso seguido pulse la tecla **Cancelar/C**.)

6 Usando el teclado, ingrese el número de fax del destinatario y luego pulse la tecla **Menu Select**.



El número del fax puede contener un máximo de 50 dígitos.



Para detalles acerca de la escritura/edición de los números consulte “Para ingresar texto” en la página 85.



Para cancelar la programación pulse la tecla **Cancelar/C**. (Para cancelar la programación mientras se ingresa el número pulse la tecla **Menu Select** y paso seguido pulse la tecla **Cancelar/C**.)

7 Elija la velocidad del modem y paso seguido pulse la tecla **Menu Select**.

La información ingresada quedará registrada con el número de marcado rápido y a continuación aparecerá la pantalla para ingresar el marcado rápido.



Si ocurriese un error de transmisión, cámbiese la velocidad de modem a 14.4 o 9.6.

8 Para programar otro número de marcado rápido, ingrese el número de marcado rápido y a continuación repita el procedimiento a partir del paso 4.



Para finalizar el procedimiento y retornar a la pantalla de modo de fax, continúe pulsando la tecla **Cancelar/C** hasta que aparezca la pantalla de modo de fax.

Modificación/borrado de la información de marcado rápido

La información de marcado rápido registrado puede corregirse.

- 1** Pulse la tecla **Menu Select** y paso seguido tres veces la tecla **▼**.
- 2** Verifique que aparezca la pantalla REGISTRO DE FAX y paso seguido pulse la tecla **Menu Select** y luego pulse la tecla **▼**.
- 3** Verifique que aparezca la pantalla MARCADO RAPIDO y paso seguido pulse la tecla **Menu Select**.
- 4** Usando el teclado ingrese el número de marcado rápido que desee modificar o borrar.

5 Pulse la tecla **Cancelar/C**.

6 Usando las teclas ◀ y ▶ elija "EDITAR" o "BORRAR" y paso seguido pulse la tecla **Menu Select**.



Si se elige "EDITAR" aparecerá el nombre. Continúe con el paso 7.



Si se elige "BORRAR" la configuración programada para la tecla de marcado rápido quedará borrada y reaparecerá en la pantalla para ingresar el marcado rápido. Vaya al paso 9.



Si se borrase un número de marcado rápido en marcado grupal, quedará también borrado del correspondiente marcado grupal.

7 Verifique que el nombre, el número de fax y la velocidad de fax sean las deseadas.



Si usted intenta modificar la configuración de un número de marcado rápido usado en marcado grupal, aparecerá un mensaje de confirmación que le consultará si desea mantener el número de marcado rápido modificado en el marcado grupal.

*Si se pulsa la tecla **Menu Select** se mantendrá la correspondiente tecla de marcado rápido en marcado grupal.*

*Si se pulsa la tecla **Cancelar/C** se borrará la correspondiente tecla de marcado rápido en marcado grupal.*



Para más detalles acerca de como editar el texto consulte "Para ingresar texto" en la página 85.

8 Cuando termine de efectuar las modificaciones, pulse la tecla **Menu Select**.

Aparecerá la pantalla para ingresar el marcado rápido.

9 Para modificar otro número de marcado rápido, ingrese el número de marcado rápido y a continuación repita el procedimiento a partir del paso 5.



*Para finalizar el procedimiento y retornar a la pantalla de modo de fax, continúe pulsando la tecla **Cancelar/C** hasta que aparezca la pantalla de modo de fax.*

Marcado grupal

Programación del marcado grupal

Registre los números múltiples de fax utilizados frecuentemente (máximo 50) con las teclas One Touch y números de marcado rápido. Pulse una tecla de marcado One Touch cuando desee enviar un fax para acceder a ellos.

- 1 Pulse la tecla **Menu Select** y paso seguido tres veces la tecla ▼.
- 2 Verifique que aparezca la pantalla REGISTRO DE FAX y paso seguido pulse la tecla **Menu Select** y luego pulse dos veces la tecla ▼.
- 3 Verifique que aparezca la pantalla MARCADO GRUPAL y paso seguido pulse la tecla **Menu Select**.
- 4 Pulse la tecla de marcado One Touch que desee programar.



*Si se pulsa una tecla One Touch que ya estuviese registrada con un destinatario, aparecerá el mensaje "REGISTRADA". Pulse la tecla **Menu Select** y paso seguido pulse una tecla de marcado One Touch sin destinatario registrado.*

- 5 Escriba un nombre para el grupo y luego pulse la tecla **Menu Select**.



Para el nombre se podrá ingresar un texto de hasta 20 caracteres de longitud.



Para detalles acerca de la escritura/edición del texto y los caracteres que se pueden ingresar consulte "Para ingresar texto" en la página 85.



*Para cancelar la programación pulse la tecla **Cancelar/C**. (Para cancelar la programación mientras se ingresa el nombre pulse la tecla **Menu Select** y paso seguido pulse la tecla **Cancelar/C**.)*

- 6 Especifique los destinatarios usando las teclas de marcado One Touch o los números de marcado rápido.



*Para especificar un número de marcado rápido, pulse la tecla **Marcado rápido** y luego ingrese los tres dígitos del número de marcado rápido.*



*Si usted desee cancelar la selección actual pulse la tecla **Cancelar/C** y paso seguido ingrese la el destinatario correcto.*

- 7 Pulse la tecla **Menu Select** y paso seguido especifique otro destinatario.



Repita los pasos 6 y 7 hasta haber especificado todos los destinatarios.



Una tecla de marcado One Touch programada con un grupo puede especificarse como un destinatario al programar una tecla de marcado One Touch para marcado grupal. En tal caso, todos los números de fax programados en la tecla de marcado One Touch especificada (tecla de marcado grupal) se agregará.



Para cancelar la programación pulse la tecla **Cancelar/C** hasta que aparezca el mensaje "REGISTRO DE FAX?".

8 Cuando termine de especificar los destinatarios pulse la tecla **Start**. La información ingresada se programa con la tecla de marcado One Touch y aparecerá el mensaje "SELECC TECLA REGIST.".

9 Para programar otro marcado grupal pulse una tecla de marcado One Touch y paso seguido repita el procedimiento a partir del paso 5.



Para finalizar el procedimiento y retornar a la pantalla de modo de fax, continúe pulsando la tecla **Cancelar/C** hasta que aparezca la pantalla de modo de fax.

Modificación/borrado de la información de marcado grupal

La información de marcado grupal registrado puede corregirse.

1 Pulse la tecla **Menu Select** y paso seguido tres veces la tecla ▼.

2 Verifique que aparezca la pantalla REGISTRO DE FAX y paso seguido pulse la tecla **Menu Select** y luego pulse dos veces la tecla ▼.

3 Verifique que aparezca la pantalla MARCADO GRUPAL y paso seguido pulse la tecla **Menu Select**.

4 Pulse la tecla de marcado One Touch que desee modificar o borrar.

5 Pulse la tecla **Cancelar/C**.

6 Usando las teclas ◀ y ▶ elija "EDITAR" o "BORRAR" y paso seguido pulse la tecla **Menu Select**.



Si eligió "EDITAR" aparecerá el nombre. Continúe con el paso 7.





Si se eligió "BORRAR" la configuración de marcado grupal quedará borrada y reaparecerá el mensaje "SELECC TECLA REGIST.". Vaya al paso 10.

7 Si usted desea modificar el nombre del grupo, ingrese un nuevo nombre y luego pulse la tecla **Menu Select**.



Para más detalles acerca de como editar el texto consulte "Para ingresar texto" en la página 85.

- 8 Para borrar el destinatario mostrado pulse la tecla **Cancelar/C**.
-  Para conservar el destinatario mostrado pulse la tecla **Menu Select**.
- 9 Cuando termine de efectuar las modificaciones pulse la tecla **Start**.
La información ingresada se programa con la tecla de marcado One Touch y aparecerá el mensaje "SELECC TECLA REGIST."
- 10 Para modificar otro marcado grupal pulse una tecla de marcado One Touch y paso seguido repita el procedimiento a partir del paso 5.
-  Para finalizar el procedimiento y retornar a la pantalla de modo de fax, continúe pulsando la tecla **Cancelar/C** hasta que aparezca la pantalla de modo de fax.

***Modo de
confirmación***

6

Los contadores del aparato

El número de operaciones ejecutadas desde que esta máquina se instaló se puede verificar usando las funciones disponibles al pulsar la tecla **Pantalla**.

El procedimiento descrito a continuación muestra como verificar los contadores de fax y de digitalizador.

Verificación del contador de impresión de faxes

Este contador muestra el número total de faxes impresos desde la instalación de este aparato.

- 1 Pulse la tecla **Pantalla** y paso seguido la tecla ▼.
- 2 Verifique que aparezca la pantalla PAG TOTAL y paso seguido pulse la tecla **Menu Select**.
- 3 Pulse cuatro veces la tecla ▼.
Aparecerá la pantalla IMPRESION FAX de modo que se podrá verificar el contador.
- 4 Pulse la tecla **Menu Select**.
Aparecerá la pantalla PAG TOTAL.



*Para volver a la pantalla de modo de fax pulse la tecla **Cancelar/C**.*

Verificación del contador de todas las digitalizaciones

Este contador muestra el número total de digitalizaciones efectuadas, excluyendo copias, desde la instalación de este aparato.

- 1 Pulse la tecla **Pantalla** y paso seguido la tecla ▼.
- 2 Verifique que aparezca la pantalla PAG TOTAL y paso seguido pulse la tecla **Menu Select**.
- 3 Pulse cinco veces la tecla ▼.
Aparecerá la pantalla SCAN TOTAL de modo que se podrá verificar el contador.
- 4 Pulse la tecla **Menu Select**.
Aparecerá la pantalla PAG TOTAL.



*Para volver a la pantalla de modo de fax pulse la tecla **Cancelar/C**.*

Verificación del resultado de la transmisión/recepción desde la ventana de mensajes

La información del resultado de la transmisión puede verificarse desde la ventana de mensajes.

- 1 Pulse la tecla **Pantalla** y paso seguido dos veces la tecla **▼**.
- 2 Verifique que aparezca la pantalla RESULTADO TX/RX y paso seguido pulse la tecla **Menu Select**.
Aparecerá la pantalla Resultado RX/TX de modo que se podrá verificar la información.



*Cuando se pulse la tecla **Start** se podrá imprimir los detalles del informe mostrado en la ventana de mensajes.*

- 3 Para finalizar la verificación y retornar a la pantalla de modo de fax, continúe pulsando la tecla **Cancelar/C** hasta que aparezca la pantalla de modo de fax.

Acerca de los informes y los listados

Con este aparato se puede imprimir informes sobre el estado de envío y recepción de faxes y el contenido de las teclas de marcado One Touch, etc.

Con este aparato se puede imprimir los siguientes informes y listados:



Para detalles acerca de cómo imprimir los informes y los listados consulte el apartado siguiente.

Impresión de informes y listados

- 1 Pulse la tecla **Pantalla** y paso seguido tres veces la tecla **▼**.
- 2 Verifique que aparezca la pantalla INFORME DE IMPR y paso seguido pulse la tecla **Menu Select**.
- 3 Usando las teclas **▲** y **▼** elija el informe deseado.
- 4 Pulse la tecla **Menu Select**.
Se imprimirá el informe.

INFORME RESULTADO TX

Se imprimirá el número de documento, el nombre del destinatario, la fecha de envío, la hora de inicio de la transmisión, el número de páginas del documento, el tiempo requerido, el modo y el resultado de la transmisión.



Asimismo se puede configurar el aparato para imprimir este informe sea con cada transmisión, únicamente cuando ocurra un error o nunca. Para más detalles consulte "INFORME" en la página 25.

SESIÓN	FUNCION	NO.	ESTACION DE DESTINO	FECHA	HORA	PÁGINA	DURACIÓN	MODOS	RESULTADO
0001	TX	001	AAA NEWYORK 012345678	19 ABR	18:00	010	00h02min21s	G3	PARAR
			00A0: CANCELAR TX						

INFORME RESULTADO RX

Se imprimirá el número de documento, la fecha de recepción, la hora de inicio de la recepción, el número de páginas recibidas, el tiempo requerido, el modo y el resultado de la recepción.



Asimismo se puede configurar el aparato para imprimir este informe sea con cada recepción, únicamente cuando ocurra un error o nunca. Para más detalles consulte "INFORME" en la página 25.

SESIÓN	FUNCION	NO.	ESTACION DE DESTINO	FECHA	HORA	PÁGINA	DURACIÓN	MODOS	RESULTADO
0001	RX	001	098765432	19 ABR	18:00	001	00h02min21s	ECM	NG
			0014:ERROR DURANTE RX						

INFORME ACTIVIDAD

Se imprimirá el número de operación, el número de documento, la fecha de operación, la hora de inicio de la transmisión/recepción, el tipo de operación (transmisión o recepción), el nombre del destinatario, el número de páginas enviadas/recibidas, el modo y el resultado de la transmisión/recepción.



También se puede configurar este aparato para que imprima este informe automáticamente después de 60 transmisiones/recepciones. Para más detalles consulte "INFORME" en la página 25.

NO.	SESIÓN	FECHA	HORA	TX/RX	ESTACION DE DESTINO	PÁGINA	DURACIÓN	MODOS	RESULTADO
01	0001	19 ABR	16:32	TX---	AAA NEWYORK 012345678	006	00h01min16s	ECM	OK
02	0002	19 ABR	18:00	---RX	098765432	001	00h02min21s	ECM	NG 0034
03	0003	19 ABR	18:00	---RX	098765432	012	00h02min21s	ECM	OK
04	0004	19 ABR	19:12	TX---	OFICINA MATRIZ 024682468	001	00h00min56s	ECM	OK

LISTADO DATOS MEMORIA

Este es un listado de documentos esperando a ser enviados y documentos especificados para transmisión por temporizador.

Se imprimirá el número de documento, el tipo de operación que se está efectuando, la hora, el nombre del destinatario y el número de páginas del documento.

SESIÓN	FUNCION	HORA	NO.	ESTACION DE DESTINO	PÁGINA
0001	TX	18:00	001	OT-01 AAA NEWYORK 012345678	012

IMPRESION IMAGEN MEMORIA

Se imprimirá una imagen reducida de la primera página del documento esperando a ser enviado en adición al número de documento, el tipo de operación que se está efectuando, la fecha, la hora, el nombre del destinatario y el número de páginas del documento.

LISTADO DE ONE TOUCH

Los destinatarios programados en las teclas de marcado One Touch se imprimirán en el orden numérico de las teclas.

NO. OT	ESTACION DE DESTINO	NUMERO DE DESTINO	VELOCIDAD	FECHA CONFIG
OT-01	AAA NEWYORK	012345678	33.6	20.ENE.2006
OT-02	AAA TOKIO	098765432	33.6	20.ENE.2006
OT-03	OFICINA MATRIZ	024682468	33.6	12.FEB.2006
OT-04	OFICINA NJ	0P02345678	12.8	12.FEB.2006

LISTADO MARCADO RÁPIDO

Los destinatarios programados en los números de marcado rápido se imprimirán en orden numérico.

NO. MR	ESTACION DE DESTINO	NUMERO DE DESTINO	VELOCIDAD	FECHA CONFIG
MR-001	OFICINA AMSTERDAM	0P09876543	33.6	20.ENE.2006
MR-002	OFICINA COREA	0P01357913	33.6	20.ENE.2006
MR-003	ABCDEF	024682468	33.6	12.FEB.2006
MR-004	CORREO	0224466880	12.8	12.FEB.2006

LISTADO MARCADO GRUPAL

La configuración de marcado grupal para las teclas de marcado One Touch se imprimirá en el orden numérico de las teclas.

NO. TECLA	NOMBRE	NO.	ESTACION DE DESTINO
OT-01	GRUPO-01	01	OT-02 AAA TOKIO 098765432
		02	OT-04 OFICINA NJ 0P02345678
		03	MR-001 OFICINA AMSTERDAM 0P09876543

***Eliminación de
fallos***

7

Problemas al enviar faxes

Si el fax no se pudiese enviar correctamente, consulte la tabla siguiente y lleve a cabo la operación indicada. Si el fax todavía no se pudiese enviar correctamente después de haber llevado a cabo las operaciones indicadas, sírvase ponerse en contacto con el servicio técnico.



Para detalles acerca de los mensajes de error consulte “Mensajes de error en la ventana de mensajes” en la página 80. Para detalles acerca de procedimientos de eliminación de fallas como pueden ser atascamientos de papel, atascamiento de documentos, escasa calidad de impresión o consumibles vacíos consulte la Guía del usuario de la Impresora/Copiadora/Digitalizador.

Síntoma	Causa	Solución
El documento no se ha digitalizado.	El documento es demasiado delgado, demasiado grueso o demasiado pequeño.	Use el cristal para originales para enviar el fax.
El documento se ha digitalizado en un ángulo.	Las guías del documento no están ajustadas al ancho del documento.	Desplace las guías de documento para que se adapten al ancho del mismo.
El fax recibido por el destinatario es borroso.	El documento no está posicionado correctamente.	Posicione el documento correctamente.
	El cristal para originales está sucio.	Limpie el cristal para originales.
	El texto del documento es demasiado mate.	Ajustar la resolución
	Puede haber un problema con la conexión telefónica.	Verifique la línea telefónica e intente reenviar el fax.

	Puede haber un problema con el aparato de fax del destinatario.	Haga una copia para verificar que este aparato esté funcionando correctamente y paso seguido, si la copia se imprimiera correctamente, solicite al destinatario que verifique el estado de su aparato de fax.
El fax recibido por el destinatario está en blanco.	El documento se envió con el lado frontal de cara hacia abajo (usando el ADF).	Cargue del documento a enviar por vía fax con la cara hacia arriba.
No es posible transmitir.	Se puede haber ejecutado incorrectamente el procedimiento de transmisión.	Verifique el procedimiento de transmisión e intente enviar el documento nuevamente.
	El número de fax puede ser equivocado.	Verifique el número de fax.
	La tecla de marcado One Touch o de marcado rápido podrían estar programados incorrectamente.	Verifique que se hayan programado correctamente las teclas.
	La línea telefónica podría estar conectada incorrectamente.	Verifique la conexión de la línea telefónica. Si estuviese desconectada, conéctela.
	Puede haber un problema con el aparato de fax del destinatario (como que esté apagado o que el papel se haya agotado).	Póngase en contacto con el destinatario.

Problemas al recibir faxes

Si el fax no se pudiese recibir correctamente, consulte la tabla siguiente y lleve a cabo la operación indicada. Si el fax todavía no se pudiese recibir correctamente después de haber llevado a cabo las operaciones indicadas, sírvase ponerse en contacto con el servicio técnico.



Para detalles acerca de los mensajes de error, consulte “Mensajes de error en la ventana de mensajes” en la página 80. Para detalles acerca de procedimientos de eliminación de fallas como pueden ser atascamientos de papel, atascamiento de documentos, escasa calidad de impresión o consumibles vacíos consulte la Guía del usuario de la Impresora/Copiadora/Digitalizador.

Síntoma	Causa	Solución
El fax recibido está en blanco.	Puede haber un problema con la conexión telefónica o con el aparato de fax del remitente.	Verifique que el aparato pueda hacer copias claras. Si fuera así, pida al remitente reenviar el fax.
	El remitente puede haber cargado las páginas dadas vuelta.	Póngase en contacto con el remitente.
No se puede recibir faxes automáticamente.	El aparato se encuentra configurado para recibir faxes manualmente.	Ajuste la impresora al modo de recepción automática.
	La memoria está llena.	Si se hubiese acabado, cargue el papel e imprima los faxes guardados en la memoria.
	La línea telefónica está conectada incorrectamente.	Verifique la conexión de la línea telefónica. Si estuviese desconectada, conéctela.

	Puede haber un problema con el aparato de fax del remitente.	Haga una copia para verificar que este aparato esté funcionando correctamente y paso seguido, si la copia se imprimiera correctamente, solicite al destinatario que verifique el estado de su aparato de fax.
--	--	---

Mensajes de error en la ventana de mensajes

Mensaje de error	Causa	Solución
PROBLEMA DE LINEA ⬆️ (parpadea alternadamente) VERIFICAR LINEA	<ul style="list-style-type: none"> ■ El sistema de marcado telefónico o el cableado telefónico no está implementado correctamente. ■ El cable telefónico no está enchufado correctamente. 	<ul style="list-style-type: none"> ■ Verifique el sistema de marcado telefónico o el cableado telefónico y use el menú de configuración apropiado para efectuar los ajustes correctos. ■ Conecte correctamente el cable telefónico.
ERROR COM (#####)	<ul style="list-style-type: none"> ■ La comunicación no es posible a causa de un problema en el aparato. ■ La comunicación no es posible a causa de un problema con el aparato de fax del destinatario/ remitente. 	Verifique los resultados de transmisión.
ERR TODA RELLAMAD	Fallaron todos los intentos de remarcado pues la línea del destinatario está ocupada o no respondió.	Verifique el estado de la línea del destinatario y reintente el envío del fax.
MEM.LLENA/ CANCELAR TX	Al enviar un fax, el tamaño de los datos de la imagen digitalizada ha excedido la capacidad de la memoria.	Recupere todos los faxes recibidos guardados en la memoria. Envíe el fax por transmisión directa. Para imprimir un informe de error pulse la tecla Cancelar/C cuando un mensaje de error aparezca.

Mensaje de error	Causa	Solución
MEM.LLENA/ CANCELAR RX	Al recibir un fax, el tamaño de los datos de la imagen digitalizada ha excedido la capacidad de la memoria.	Recupere todos los faxes recibidos guardados en la memoria. Para imprimir un informe de error pulse la tecla Cancelar/C cuando un mensaje de error aparezca.
COLGAR EL TELEFONO	El auricular del teléfono conectado esta levantado.	Cuelgue el auricular del teléfono conectado.
TEXTO ×1.00 1 ([A]) #Fax de advertencia XXX	Ha ocurrido un error de fax mientras se efectuaba una operación en el modo de copiado.	Pulse la tecla Fax para verificar la condición de error y tome las medidas adecuadas.
TEXTO ×1.00 1 ([A]) #XXX Comm. Err	Ha ocurrido un error de transmisión fax mientras se efectuaba una operación en el modo de copiado.	Pulse la tecla Fax para verificar la condición de error y tome las medidas adecuadas.
ESPERE POR FAVOR ADMINISTRADO POR EL PC	El aparato está accediendo al LSU o el Admin. Modo de conexión Web de PageScope	<ul style="list-style-type: none"> ■ Fin de sesión de la conexión Web de PageScope ■ Abandonar LSU. ■ Si no se efectuase ninguna operación durante 600 segundos, aparecerá la pantalla principal.

Apéndice

A

Especificaciones técnicas

Líneas compatibles	PSTN (Public Switched Telephone Network), PBX (Private Branch eXchange)
Compatibilidad	ECM/Super G3
Velocidad del módem	33600, 31200, 28800, 26400, 24000, 21600, 19200, 16800, 14400, 12000, 9600, 7200, 4800, 2400 (bps)
Velocidad de transmisión del fax	3 seg./página (a V.34)
Método de cifrado	MH, MR, MMR, JBIG
Memoria de recepción	4 MB (aproximadamente 250 páginas)
Original	<ul style="list-style-type: none">■ ADF Tamaño máximo: Legal Ancho: 140 hasta 216 mm Largo: 148 hasta 500 mm (500 mm: solamente Tx)■ Cristal para originales Tamaño máximo: Legal
Tamaño de papel	Máximo Legal
Borrado de borde	4 mm (arriba, abajo, derecha, izquierda)
Densidad de digitalización	Dirección principal de digitalización: 8 puntos Dirección de subdigitalización: 3,85 puntos (STD) 7,7 puntos (FINE) 15,4 puntos (S-Fino)



Para mayor información acerca de otras especificaciones consulte la Guía del usuario de la Impresora/Copiadora/Digitalizador.

Para ingresar texto

Al especificar el nombre de usuario o programar el nombre del destinatario con teclas de marcado One Touch, se podrán escribir letras, caracteres acentuados, números y símbolos.

Funcionamiento de las teclas

Use el teclado para ingresar números, letras y símbolos.

Lista de caracteres disponibles para cada tecla del teclado

Para ingresar números de fax

Tecla del teclado	Caracteres disponibles	Caracteres disponibles (Registro del número de fax de usuario)*	
	[1]	[1]	[A]
1	1	1	-1
2	2	2	2
3	3	3	3
4	4	4	4
5	5	5	5
6	6	6	6
7	7	7	7
8	8	8	8
9	9	9	9
0	0	0	(espacio)0
* #	* #		
			+

* Para visualizar su número de fax elija No. de usuario de fax en el menú Configuración de usuario.

Para ingresar nombres

Tecla del teclado	Caracteres disponibles	
	[1]	[A]
1	1	.,?!:"'1-()@/;:_
2	2	ABC2abcÆÇàáâãäåæç
3	3	DEF3defÐèéëèð
4	4	GHI4ghiiïñ
5	5	JKL5jkl€£¢
6	6	MNO6mnoØŒñòóôõöøœ°
7	7	PQRS7pqrsß\$
8	8	TUV8tuvùúûü
9	9	WXYZ9wxyzþÿ
0	0	(espacio)0
*		
#	#	*+x÷=#%&<>[]{} μ^~`~

Para ingresar direcciones de correo electrónico

Tecla del teclado	Caracteres disponibles	
	[1]	[A]
1	1	.@_-1
2	2	ABC2abc
3	3	DEF3def
4	4	GHI4ghi
5	5	JKL5jkl
6	6	MNO6mno
7	7	PQRS7pqrs
8	8	TUV8tuv
9	9	WXYZ9wxyz
0	0	(espacio)0
*		
#	#	+&/!*=?()%[]^`' ~\$

Para acceder al modo de escritura

Con cada pulsación de la tecla \times el modo de escritura cambia entre los números y las letras.

[1]: se pueden escribir números.

[A]: se pueden escribir letras.

Ejemplo de escritura

A continuación se describe el procedimiento para escribir el texto usando como ejemplo "NJ Office".

- 1 Pulse la tecla \times para cambiar el modo de escritura de modo que se puedan escribir letras.
- 2 Pulse dos veces la tecla **6**.
Se habrá ingresado "N".
- 3 Pulse una vez la tecla **5**.
Se habrá ingresado "J".
- 4 Pulse una vez la tecla **0**.
Se habrá ingresado un espacio.
- 5 Pulse tres veces la tecla **6**.
Se habrá ingresado "O".
- 6 Pulse siete veces la tecla **3**.
Se habrá ingresado "f".
- 7 Pulse la tecla **►**.
El cursor se desplaza hacia la derecha
- 8 Pulse siete veces la tecla **3**.
Se habrá ingresado "f".
- 9 Pulse siete veces la tecla **4**.
Se habrá ingresado "i".
- 10 Pulse siete veces la tecla **2**.
Se habrá ingresado "c".
- 11 Pulse siete veces la tecla **3**.
Se habrá ingresado "e".

Corrección del texto y precauciones de escritura

- Para borrar todo el texto ingresado mantenga pulsada la tecla **Cancelar/C**.
- Para borrar solo una parte del texto use las teclas ◀ y ▶ para desplazar el cursor () al carácter que desee borrar y paso seguido pulse la tecla **Cancelar/C**.
- Si varios caracteres estuviesen asignados a una sola tecla, aparecerá "OK=▶" en la parte inferior de la pantalla.
- Si con la misma tecla se ingresa dos caracteres en un línea, pulse la tecla ▶ después de elegir el primer carácter. (Refiérase al ejemplo de escritura anterior.)
- Para ingresar un espacio pulse la tecla **0**.

Índice

A

- ADF 2
- Área imprimible 51

C

- Cancelación
 - Memoria 46
- Confirmar 69
- Contador
 - Todas las digitalizaciones 70
- Contadores 70
 - Impresión de faxes 70

D

- Destinatarios
 - Registro 59
 - Varios destinatarios 41
- Directorio telefónico
 - Búsqueda 40

- Listado 39

E

- Eliminación
 - Memoria 46
- Eliminación de fallos 75
 - Envío de faxes 76
 - Recepción de faxes 78
- Encabezado 47
- Envío de faxes
 - Operación básica de fax 32
 - Remarcado 41
 - Temporizador 43
 - Transmisión manual 45
- Especificación de un destinatario
 - Marcado directo 38
 - Marcado rápido 39
 - Tecla de marcado One Touch 38

Especificación del destinatario 37

- Búsqueda 40
- Directorio telefónico 39, 40
- Listado 39

Especificaciones 84

F

Funcionamiento de las teclas 85

I

Informes 71

- Impresión 71
- IMPRESION IMAGEN MEMORIA 73
- INFORME ACTIVIDAD 72
- INFORME RESULTADO RX 72
- INFORME RESULTADO TX 71

L

Listados 71

- Impresión 71
- LISTADO DATOS MEMORIA 73
- LISTADO DE ONE TOUCH 73
- LISTADO MARCADO GRUPAL 74
- LISTADO MARCADO RÁPIDO 73

M

Manual

- Recepción 50
- Transmisión 45

Marcado grupal

- Modificación/eliminación 67
- Programación 66

Marcado rápido

- Especificación del destinatario 39
- Modificación/eliminación 64
- Programación 63

Marcado, directo 38

Memoria

- Cancelar/borrar 46
- Cola 46

Mensajes de error 80

Menu

- COMM. SETTING 24
- CONFIG RX 22
- CONFIG TX 21
- CONFIG USUARIO 26
- CONFIGURACION DEL APARATO 19
- Determinación de ajustes 27
- INFORME 25
- REGISTRO DE FAX 20
- Vista de conjunto 13

Modo de escritura 87

Modo RX Memoria 28

- Configuración 28
- Desactivación 29

P

Panel de control 2, 6

Pantalla de modo de fax 10

Para ingresar texto 85

- Modo de escritura 87
- Para corregir texto 88
- Precauciones de entrada 88

Partes 2

Pie de página 52

R

Recepción a la memoria 28

Recepción de faxes

- Impresión 51
- Recepción a la memoria 28
- Recepción automática 50
- Recepción manual 50

Registro de destinatarios 59

- Marcado grupal 66
- Marcado One Touch 60
- Marcado rápido 63

Remarcado 41

Resolución

- Optimización de la resolución del fax 37

Resultado de recepción 71, 72

Resultado de transmisión 71

T

Tecla de marcado One Touch 6

Especificación de un destinatario 38

Modificación/eliminación 62

Programación 60

Teclado 6

Transmisión por temporizador 43

V

Varios destinatarios

Emisión 41

Marcado grupal 38

