



3400 Series Todo en Uno

Guía del usuario

Febrero de 2006

www.lexmark.com

Lexmark and Lexmark with diamond design are trademarks of Lexmark International, Inc., registered in the United States and/or other countries. All other trademarks are the property of their respective owners.

© 2006 Lexmark International, Inc.

All rights reserved.

740 West New Circle Road
Lexington, Kentucky 40550

Edition notice

Febrero de 2006

The following paragraph does not apply to any country where such provisions are inconsistent with local law: LEXMARK INTERNATIONAL, INC., PROVIDES THIS PUBLICATION "AS IS" WITHOUT WARRANTY OF ANY KIND, EITHER EXPRESS OR IMPLIED, INCLUDING, BUT NOT LIMITED TO, THE IMPLIED WARRANTIES OF MERCHANTABILITY OR FITNESS FOR A PARTICULAR PURPOSE. Some states do not allow disclaimer of express or implied warranties in certain transactions; therefore, this statement may not apply to you.

This publication could include technical inaccuracies or typographical errors. Changes are periodically made to the information herein; these changes will be incorporated in later editions. Improvements or changes in the products or the programs described may be made at any time.

Comments about this publication may be addressed to Lexmark International, Inc., Department F95/032-2, 740 West New Circle Road, Lexington, Kentucky 40550, U.S.A. In the United Kingdom and Eire, send to Lexmark International Ltd., Marketing and Services Department, Westhorpe House, Westhorpe, Marlow Bucks SL7 3RQ. Lexmark may use or distribute any of the information you supply in any way it believes appropriate without incurring any obligation to you. To obtain additional copies of publications related to this product, visit the Lexmark Web site at www.lexmark.com.

References in this publication to products, programs, or services do not imply that the manufacturer intends to make these available in all countries in which it operates. Any reference to a product, program, or service is not intended to state or imply that only that product, program, or service may be used. Any functionally equivalent product, program, or service that does not infringe any existing intellectual property right may be used instead. Evaluation and verification of operation in conjunction with other products, programs, or services, except those expressly designated by the manufacturer, are the user's responsibility.

© 2006 Lexmark International, Inc.

All rights reserved.

UNITED STATES GOVERNMENT RIGHTS

This software and any accompanying documentation provided under this agreement are commercial computer software and documentation developed exclusively at private expense.

Información de seguridad

Utilice únicamente la fuente y el cable de alimentación que se proporcionan con este producto o los de repuesto autorizados por el fabricante.

Conecte el cable de alimentación a una toma eléctrica que se encuentre cerca del producto y a la que se pueda acceder sin dificultad.

Las tareas de reparación o mantenimiento de la impresora que no se describan en las instrucciones de funcionamiento deberá realizarlas un técnico autorizado.

PRECAUCIÓN: no utilice la función de fax durante una tormenta eléctrica. No instale este producto ni realice conexiones eléctricas o de cableado (cable de alimentación, línea telefónica, etc.) durante tormentas eléctricas.

Índice general

Búsqueda de información sobre la impresora.....	9
Configuración de la impresora.....	13
Verificación del contenido de la caja.....	13
Información acerca de la impresora.....	14
Descripción de las partes de la impresora.....	14
Uso de los botones del panel de control y los menús.....	15
Uso del panel de control.....	15
Desplazamiento por los menús del panel de control.....	16
Uso del menú Copiar.....	16
Uso del menú Tarjeta fotográfica.....	16
Información acerca del software.....	18
Uso del software de la impresora.....	18
Uso del Estudio de edición de imágenes.....	18
Uso del Centro Todo en Uno.....	20
Apertura del Centro Todo en Uno.....	20
Uso de la ficha Escaneo y copia.....	20
Uso de la ficha Imágenes guardadas.....	21
Uso del vínculo Mantenimiento/Solución de problemas.....	22
Uso del Centro de soluciones.....	22
Uso de Propiedades de impresión.....	23
Apertura de Propiedades de impresión.....	23
Uso del menú Guardar valores	24
Uso del menú Tareas.....	24
Uso del menú Opciones.....	24
Uso de las fichas de Propiedades de impresión.....	24
Uso del Editor de fotografías.....	25
Uso de la barra de herramientas web.....	26
Uso de Fast Pics.....	27
Carga de papel y de documentos originales.....	28
Carga del papel.....	28
Carga de varios tipos de papel.....	28
Carga de documentos originales en el cristal del escáner.....	32
Impresión.....	33
Cambio del tipo de papel.....	33
Impresión de documentos.....	33

Impresión de una página web.....	33
Impresión de texto y fotografías desde la página web.....	33
Impresión sólo del texto de una página web.....	33
Impresión de fotografías o imágenes de una página web.....	34
Impresión de tarjetas.....	34
Impresión de sobres.....	35
Impresión de transparencias.....	35
Impresión de copias intercaladas.....	36
Impresión de varias páginas en una hoja.....	36
Inversión del orden de impresión (la última página en primer lugar).....	37
Trabajo con fotos.....	38
Recuperación y gestión de fotos.....	38
Introducción de la tarjeta de memoria.....	38
Uso de una cámara digital compatible con PictBridge para controlar la impresión de fotos.....	39
Transferencia de fotografías digitales a un equipo.....	39
Búsqueda y selección de fotografías guardadas en el equipo.....	40
Impresión de fotografías.....	40
Impresión de fotografías almacenadas en una tarjeta de memoria mediante la página de prueba.....	40
Impresión de fotografías almacenadas en una tarjeta de memoria mediante Fast Pics.....	41
Impresión de fotos de una cámara digital mediante DPOF.....	41
Impresión de fotografías almacenadas en el equipo mediante el Estudio de edición de imágenes.....	42
Personalización de fotos.....	42
Creación e impresión de un álbum de recortes o una página de álbum.....	42
Adición de pies de foto a una página de fotografías.....	43
Copia.....	44
Realización de una copia.....	44
Copia de fotografías 4 x 6.....	44
Personalización de los valores de copia.....	45
Especificación del tamaño del papel cargado en la impresora.....	45
Configuración de la calidad de copia.....	45
Oscurecer o aclarar una copia.....	45
Ampliación o reducción de imágenes.....	45
Repetición de una imagen en una página a través del equipo.....	46
Escaneo.....	47
Escaneo de un elemento.....	47
Escaneo de documentos de sólo texto.....	47
Escaneo de documentos de texto y gráficos.....	48
Almacenamiento imágenes escaneadas.....	48
Personalización de los valores de escaneo.....	48

Escaneo de documentos o imágenes para enviarlos por correo electrónico.....	50
Escaneo de texto para su edición.....	50
Escaneo de imágenes para su edición.....	50
Escaneo de imágenes claras de revistas o periódicos.....	51
Envío y recepción de faxes.....	52
Envío de un fax mediante el software.....	52
Recepción de un fax mediante el software.....	52
Mantenimiento de la impresora.....	54
Cambio de un cartucho de impresión.....	54
Extracción de cartuchos usados.....	54
Instalación de un cartucho de impresión.....	54
Obtención de una mejor calidad de impresión.....	56
Mejora de la calidad de impresión.....	56
Alineación del cartucho de impresión con el equipo.....	56
Limpieza de los inyectores de los cartuchos de impresión.....	57
Limpieza de los contactos e inyectores de los cartuchos de impresión.....	57
Conservación del cartucho de impresión.....	58
Limpieza del cristal del escáner.....	58
Realización de pedidos de consumibles.....	58
Uso de los auténticos cartuchos de impresión Lexmark.....	58
Recarga de los cartuchos de impresión.....	59
Reciclaje de productos Lexmark.....	59
Solución de problemas.....	60
Solución de problemas de configuración.....	60
En la pantalla de la impresora no aparece el idioma correcto.....	60
El botón de encendido no se ilumina.....	60
El software no se instala.....	61
La página no se imprime.....	62
No se puede imprimir desde una cámara digital con PictBridge.....	63
Solución de problemas de impresión.....	63
Mejora de la calidad de impresión.....	63
Calidad baja de textos y gráficos.....	64
La calidad en los bordes de la página es baja.....	65
La velocidad de impresión es lenta.....	65
La impresora no imprime o no responde.....	66
Las fotografías o los documentos se imprimen incompletos.....	66
Solución de problemas de copia.....	66
La fotocopidora no responde.....	66
La unidad del escáner no se cierra.....	66
Baja calidad de copia.....	67
Las fotografías o los documentos se copian incompletos.....	67

Solución de problemas de escaneo.....	67
El escáner no responde.....	67
No se ha realizado con éxito el escaneo.....	68
El escaneo tarda demasiado tiempo o bloquea el equipo.....	68
Baja calidad de imagen escaneada.....	69
Las fotografías o los documentos se escanean incompletos.....	69
No se puede escanear a una aplicación.....	69
Solución de problemas de fax.....	69
Sugerencias para el envío de faxes mediante el Estudio de edición de imágenes.....	69
No se pueden enviar ni recibir faxes.....	70
No se puede imprimir un fax o el fax recibido presenta una baja calidad de impresión.....	70
El fax recibido está en blanco.....	70
Solución de problemas de atascos y alimentación de papel.....	71
Atasco de papel en la impresora.....	71
Atasco de papel en la bandeja de papel.....	71
Error de alimentación de papel normal o especial.....	71
La impresora no admite papel normal, sobres ni papel especial.....	71
Atascos de papel de banner.....	72
Solución de problemas de la tarjeta de memoria.....	72
No se puede introducir la tarjeta de memoria.....	72
No sucede nada al introducir la tarjeta de memoria.....	72
Mensajes de error en pantalla.....	73
Mensajes de error.....	73
Problema de alineación.....	73
Error de cartucho.....	74
Falta el cartucho.....	74
Modificación de los valores del tamaño de papel o foto.....	74
Elimine atascos en el carro.....	74
Eliminación de atascos de papel.....	75
Nivel bajo de tinta de color.....	75
No se ha detectado una página de prueba.....	75
Equipo no conectado.....	75
Introduzca una tarjeta de memoria o cámara.....	75
Selección inválida del tamaño de foto/papel.....	75
Cargue papel.....	75
No se han seleccionado imágenes.....	76
No se ha realizado ninguna selección del tamaño de la foto/papel.....	76
No se han encontrado archivos de fotografías.....	76
No hay información de la página de prueba.....	76
Sólo se permite un dispositivo o tarjeta de memoria.....	76
Papel desviado; colóquelo correctamente.....	76
Modificación de los valores de tamaño de papel.....	76
Error de comunicación de PictBridge.....	76

Retire la cámara para poder utilizar la tarjeta de memoria.....	77
El equipo host ha eliminado algunas fotos de la tarjeta.....	77
Se ha producido un problema al leer la tarjeta de memoria.....	77
Desinstalación y reinstalación del software.....	77
Avisos.....	78
Índice alfabético.....	84

Búsqueda de información sobre la impresora

Hoja de instalación

Descripción	Ubicación
La hoja de <i>instalación</i> contiene las instrucciones necesarias para configurar el hardware y el software.	Encontrará este documento en la caja de la impresora o en el sitio web de Lexmark.

Folleto *Introducción*

Descripción	Ubicación
Este folleto aporta toda la información necesaria para comenzar a utilizar la impresora.	Encontrará este documento en la caja de la impresora.

Guía del usuario

Descripción	Ubicación
La <i>Guía del usuario</i> contiene las instrucciones de uso de la impresora, además de otra información relativa a: <ul style="list-style-type: none">• Mantenimiento• Solución de problemas• Seguridad	<p>Al instalar el software de la impresora, la <i>Guía del usuario</i> se instalará.</p> <ol style="list-style-type: none">1 Haga clic en Inicio → Programas o Todos los programas → Lexmark 3400 Series.2 Haga clic en Guía del usuario. <p>Para realizar la instalación en el escritorio:</p> <ol style="list-style-type: none">1 Introduzca el CD. Aparece la pantalla de instalación. <p>Nota: si fuera necesario, haga clic en Inicio → Ejecutar, y a continuación escriba D:\setup, donde D es la letra de la unidad de CD-ROM.</p> <ol style="list-style-type: none">2 Haga clic en Ver la Guía del usuario (incluido Solución de problemas de configuración).3 Haga clic en Sí.4 Haga clic en Cancelar.5 Haga clic en Sí. <p>Aparece un icono de la <i>Guía del usuario</i> en el escritorio y aparece en pantalla la <i>Guía del usuario</i>.</p> <p>También encontrará este documento en el sitio web de Lexmark.</p>

CD

Descripción	Ubicación
El CD incluye archivos de publicación, software y controladores. Si conecta la impresora a un equipo, el CD instalará en él el sistema de ayuda.	Encontrará este CD en la caja de la impresora. Consulte la hoja de <i>instalación</i> para obtener las instrucciones de instalación.

Ayuda

Descripción	Ubicación
La Ayuda ofrece las instrucciones de uso del software, en caso de que se conecte la impresora a un equipo.	Cuando se esté ejecutando algún programa de Lexmark, haga clic en Ayuda , Sugerencias → Ayuda o en Ayuda → Temas de ayuda .

Centro de soluciones Lexmark

Descripción	Ubicación
El software del Centro de soluciones Lexmark se incluye en el CD si se conecta la impresora a un equipo. Se instalará con el resto del software.	Para acceder al Centro de soluciones Lexmark: 1 Haga clic en Inicio → Programas o Todos los programas → Lexmark 3400 Series . 2 Seleccione Centro de soluciones Lexmark .

Archivo Léame

Descripción	Ubicación
Este archivo contiene la información de última hora sobre la impresora y el software que no aparece en el resto de la documentación, así como información específica del sistema operativo.	Para acceder al archivo Léame: 1 Haga clic en Inicio → Programas o Todos los programas → Lexmark 3400 Series . 2 Seleccione Léame .

Sitio web

Descripción	Ubicación
Nuestro sitio web contiene una amplia variedad de información. Nota: todas las rutas del sitio web están sujetas a modificaciones.	Visite nuestro sitio web en www.lexmark.com . 1 Vaya al sitio web. 2 Seleccione un país o región de la lista desplegable que se encuentra en la esquina superior izquierda de la página. 3 Seleccione el vínculo que contenga la información que desee.
Controladores, actualizaciones y parches Esta sección ofrece archivos de controladores actualizados.	Visite nuestro sitio web en www.lexmark.com . 1 Haga clic en Drivers & downloads (Drivers y descargas). 2 Haga clic en Find Drivers and Downloads (Buscar drivers y descargas). 3 Seleccione la familia de impresoras. 4 Seleccione el modelo de impresora. 5 Seleccione el sistema operativo o haga clic en Mostrar archivos para todos los sistemas operativos compatibles . 6 Seleccione el archivo que desea descargar y siga las instrucciones.

Descripción	Ubicación
<p>Especificaciones de productos</p> <p>El apartado de especificaciones del producto contiene información relativa al número de hojas que se pueden colocar en la bandeja de papel y a los cartuchos que se pueden utilizar con la impresora.</p>	<p>Visite nuestro sitio web en www.lexmark.com.</p> <ol style="list-style-type: none"> 1 Haga clic en Products & Supplies (Productos y consumibles). 2 Haga clic en Printers & Multifunction Products (Impresoras y productos multifunción). 3 Seleccione la familia de impresoras. 4 Seleccione el modelo de impresora. 5 Haga clic en la ficha Tech Specs (Especificaciones técnicas).
<p>Base de conocimiento</p> <p>La base de conocimiento es una base de datos en la que puede buscar información variada, por ejemplo, conceptos relativos a la solución de problemas de la impresora e ideas de impresión.</p>	<p>Visite nuestro sitio web en www.lexmark.com.</p> <ol style="list-style-type: none"> 1 Haga clic en Customer support (Atención al cliente). 2 Haga clic en Technical Support (Soporte técnico). 3 Seleccione la familia de impresoras. 4 Seleccione el modelo de impresora. 5 Introduzca el término que desea buscar o haga clic en uno de los vínculos.
<p>Atención al cliente</p> <p>Esta área le permite tener acceso a soporte técnico, publicaciones, estado de la garantía, controladores y descargas, descuentos y promociones. Además, explica cómo encontrar el punto de ventas más cercano, contactar con un representante de ventas, registrar la impresora y comprobar el estado de su pedido, y le proporciona información acerca de las piezas, los distribuidores de servicios y la seguridad.</p>	<p>Visite nuestro sitio web en www.lexmark.com.</p> <ol style="list-style-type: none"> 1 Haga clic en Customer support (Atención al cliente). 2 Seleccione el vínculo que contenga la información que desee.
<p>Realización de pedidos de consumibles</p> <p>Es posible realizar pedidos de consumibles en nuestro sitio web, por ejemplo, de cartuchos o papel.</p>	<p>Visite nuestro sitio web en www.lexmark.com.</p> <ol style="list-style-type: none"> 1 Haga clic en Products & Supplies (Productos y consumibles). 2 Haga clic en Supplies (Consumibles). 3 Seleccione el vínculo que contenga la información que desee.
<p>Información de garantía limitada</p> <p>Lexmark International, Inc. ofrece una garantía limitada de que esta impresora no presentará defectos en los materiales ni de fabricación durante los doce primeros meses a partir de la fecha original de adquisición.</p>	<p>Para ver las limitaciones y condiciones de esta garantía limitada, consulte la Declaración de garantía limitada incluida en la unidad o establecida en www.lexmark.com.</p> <ol style="list-style-type: none"> 1 Haga clic en Customer support (Atención al cliente). 2 Haga clic en Warranty Information (Información acerca de la garantía). 3 Haga clic en la sección Statement of Limited Warranty for Inkjet & All-In-One Printers (Declaración de garantía limitada para Impresoras de inyección de tinta y Todo en Uno). 4 Desplácese por el sitio web si desea leer la garantía.

Atención al cliente

Descripción	Ubicación
Asistencia telefónica	Llámenos al teléfono (800) 332-4120. De lunes a viernes de 08:00 a 23:00 (franja horaria del este de los EE.UU.) Sábados de 12:00 a 18:00 (franja horaria del este de los EE.UU.) Nota: los números de teléfono y los horarios de atención pueden cambiar sin previo aviso.
Asistencia por correo electrónico	Para obtener asistencia por correo electrónico, visite nuestro sitio web: www.lexmark.com . <ol style="list-style-type: none"> 1 Haga clic en Customer support (Atención al cliente). 2 Haga clic en Technical Support (Soporte técnico). 3 Seleccione la familia de impresoras. 4 Seleccione el modelo de impresora. 5 En la sección Support Tools (Herramientas de asistencia), haga clic en e-Mail Support (asistencia por correo electrónico). 6 Rellene el formulario y haga clic en Submit Request (Enviar solicitud).
<p>Anote la información que aparece a continuación (extraída del recibo de compra y la parte trasera de la impresora) y téngala preparada cuando se ponga en contacto con nosotros, de modo que podamos atenderle con mayor rapidez:</p> <ul style="list-style-type: none"> • Número de tipo de máquina • Número de serie • Fecha de compra • Punto de venta 	

sitio web

Descripción	Ubicación
Nuestro sitio web contiene una amplia variedad de información. Nota: todas las rutas del sitio web están sujetas a modificaciones.	Visite nuestro sitio web en www.lexmark.com . <ol style="list-style-type: none"> 1 Vaya al sitio web. 2 Seleccione un país o región de la lista desplegable que se encuentra en la esquina superior izquierda de la página. 3 Seleccione el vínculo que contenga la información que desee.

Anote la información que aparece a continuación (extraída del recibo de compra y la parte trasera de la impresora) y téngala preparada cuando se ponga en contacto con nosotros, de modo que podamos atenderle con mayor rapidez:

- Número de tipo de máquina
- Número de serie
- Fecha de compra
- Punto de venta

Configuración de la impresora

Para configurar la impresora, siga las instrucciones de la hoja de *Instalación* que se incluye con el producto.

Verificación del contenido de la caja

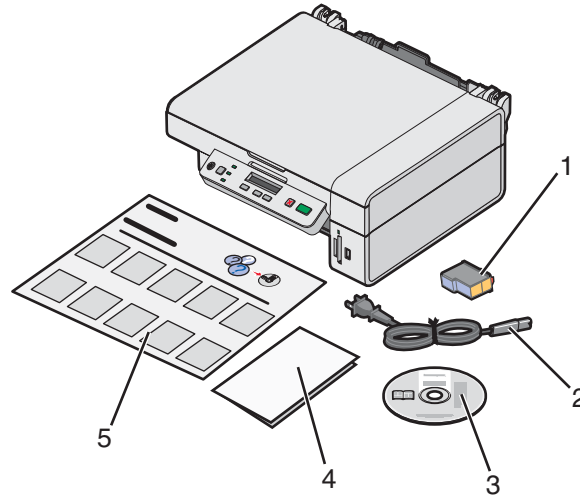

	Nombre	Descripción
1	Cartucho de impresión de color	Cartucho que se va a instalar en la impresora
2	Cable de alimentación eléctrica	Se conecta al puerto de la fuente de alimentación situado en la parte posterior de la impresora
3	CD del software de instalación	<ul style="list-style-type: none">• Software de instalación de la impresora• Ayuda• <i>Guía del usuario</i> en formato electrónico
4	<i>Introducción o Soluciones de configuración</i>	Folleto impreso que sirve de guía Nota: la versión completa de la <i>Guía del usuario</i> se encuentra disponible en el CD de instalación del software que acompaña a la impresora.
5	<i>Hoja de instalación</i>	Instrucciones sobre la instalación del hardware y el software de la impresora, además de información sobre la solución de problemas de instalación.

Nota: el cable USB se adquiere por separado

Información acerca de la impresora

Descripción de las partes de la impresora

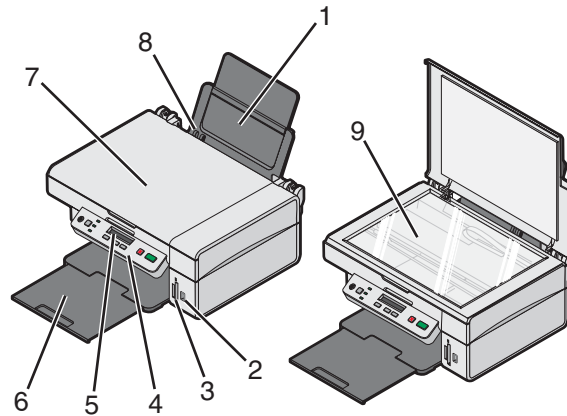

	Utilice el siguiente elemento	Para
1	Bandeja de papel	Cargar papel.
2	Puerto PictBridge	Conectar una cámara digital con función PictBridge a la impresora.
3	Ranuras de la tarjeta de memoria	Introducir una tarjeta de memoria.
4	Panel de control	Utilizar las funciones de la impresora.
5	Pantalla del panel	Comprobar el estado de la impresora.
6	Bandeja de salida del papel	Apilar el papel a medida que sale del dispositivo.
7	Cubierta superior	Acceder al cristal del escáner.
8	Guía del papel	Mantener el papel recto cuando se introduce.
9	Cristal del escáner	Escanear, copiar o retirar un elemento.

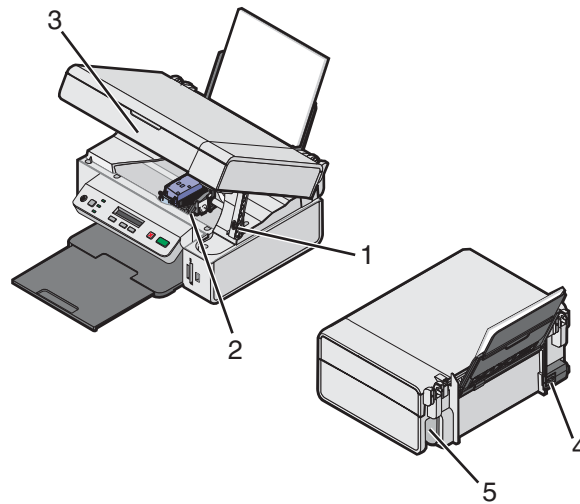



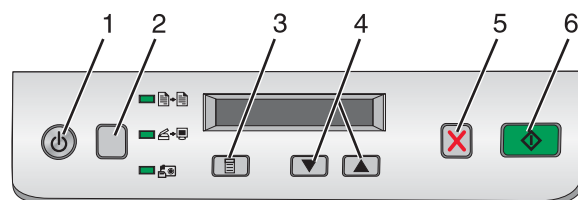

	Utilice el siguiente elemento	Para
1	Soporte del escáner	Sostener levantada la unidad de escáner.
2	Carro del cartucho de impresión	Instalar, sustituir o retirar un cartucho de impresión.
3	Unidad del escáner	Acceder al carro del cartucho de impresión.
4	Fuente de alimentación	Conectar la impresora a una fuente de alimentación mediante el cable de alimentación. Nota: inserte el cable de alimentación en la fuente de alimentación antes de conectarlo a la toma de corriente mural.
5	Puerto USB	Conectar la impresora a un equipo mediante el cable USB (en ocasiones debe adquirirse por separado). Nota: inserte el cable USB en el puerto USB antes de conectarlo al ordenador.

Uso de los botones del panel de control y los menús





Uso del panel de control









	Pulse	Para
1		Encender y apagar la impresora.
2		Seleccionar los modos Copia , Escaneo o Tarjeta fotográfica . (El modo se selecciona cuando se enciende el indicador luminoso.)
3		<ul style="list-style-type: none"> Mostrar el menú del modo seleccionado. Seleccionar una opción de submenú que aparezca en la pantalla del panel.

	Pulse	Para
4	 o bien en 	<ul style="list-style-type: none"> Desplazarse por las opciones del menú. Especificar el número de copias que desea imprimir en Modo de copia.
5		Cancelar un trabajo de copia, escaneo o impresión.
6		Iniciar un trabajo de copia, escaneo o impresión. Nota: asegúrese de que esté seleccionado el modo que desee.

Desplazamiento por los menús del panel de control







- 1 Pulse varias veces  para seleccionar el modo Copia, Escaneo o Tarjeta fotográfica. (El modo se selecciona cuando se enciende el indicador luminoso.)
- 2 Pulse  varias veces para desplazarse por las opciones del menú hasta el modo seleccionado.
- 3 Pulse  o  para desplazarse por las opciones disponibles del menú que aparece y poder seleccionarlas.

Uso del menú Copiar

- 1 Si es necesario, pulse  varias veces hasta que  se encienda el indicador luminoso.
- 2 Pulse  varias veces hasta que aparezca la opción de menú que desee.
- 3 Pulse  o  para desplazarse por las opciones disponibles del menú y poder seleccionarlas.
- 4 Pulse  para iniciar el proceso de copia.

Opción de menú	Acción
Copias	Especifica el número de copias para imprimir.
Color	Selecciona una copia en color o en blanco y negro.
Calidad de impresión	Selecciona un valor de calidad de impresión.
Oscuridad	Regula la claridad de la copia de la imagen.
Tamaño de papel	Especifica el tamaño del papel cargado en la bandeja de papel.
Cambiar tamaño	Aumenta o reduce el tamaño de la copia de la imagen.
Tipo de papel	Especifica el tipo de papel cargado en la bandeja de papel.

Uso del menú Tarjeta fotográfica

- 1 Si es necesario, pulse  varias veces hasta que se ilumine el indicador luminoso  o introduzca en la impresora una tarjeta de memoria. Para obtener más información, consulte la sección “Introducción de la tarjeta de memoria” en la página 38.
- 2 Pulse  varias veces hasta que aparezca la opción de menú que desee.
- 3 Pulse  o  para desplazarse por las opciones disponibles del menú que aparece y seleccionarlas.
- 4 Pulse  para iniciar la impresión.

Elemento de menú	Acción
Imprimir página de prueba	Imprime una página de prueba: <ul style="list-style-type: none"> • Para todas las fotos de la tarjeta de memoria • Para las veinte fotos más recientes • Por fecha Para obtener más información, consulte la sección “Impresión de fotografías almacenadas en una tarjeta de memoria mediante la página de prueba” en la página 40.
Escanear página de prueba	Escanea la página de prueba para imprimir las fotos seleccionadas.
Imprimir DPOF	Imprime fotografías directamente de la tarjeta de memoria. Nota: esta selección de menú sólo estará disponible si existe un archivo DPOF válido en la tarjeta de memoria.
Imprimir todas	Imprime todas las fotos de la tarjeta de memoria con las opciones de tamaño de papel disponibles.

Información acerca del software

Uso del software de la impresora

Utilice este software	Para
Estudio de edición de imágenes	Abrir el componente necesario para realizar una tarea.
Centro Todo en Uno	Ver una presentación preliminar, escanear, copiar, imprimir o enviar por fax las imágenes.
Centro de soluciones	Buscar información sobre solución de problemas, mantenimiento y pedidos de cartuchos.
Propiedades de impresión	Seleccionar los valores de impresión óptimos para el documento que va a imprimir.
Editor de fotografías	Editar fotografías y gráficos.
Fast Pics	Transferir fotografías digitales de una tarjeta de memoria o una cámara digital compatible con PictBridge al equipo.
Barra de herramientas web	Crear una versión de impresión sin marcos de una página web abierta.

Uso del Estudio de edición de imágenes











Los botones del Estudio de edición de imágenes ofrecen enlaces a software e información que le ayudará con las siguientes tareas:

- Impresión, búsqueda y uso compartido de fotos
- Uso de fotografías de una tarjeta de memoria
- Impresión de una página de álbum
- Escaneado y edición de textos mediante reconocimiento óptico de caracteres (OCR)
- Escaneo, copia y envío/recepción de faxes
- Búsqueda de nuestra página web
- Búsqueda de sugerencias sobre el uso del software
- Búsqueda de información sobre mantenimiento y solución de problemas

Abra el Estudio de edición de imágenes de una de las siguientes formas:

Método 1	Método 2
En el escritorio, haga doble clic en el icono del Estudio de edición de imágenes .	<ol style="list-style-type: none">1 Haga clic en Inicio → Programas o Todos los programas → Lexmark 3400 Series.2 Seleccione Estudio de edición de imágenes.

Haga clic en el botón de Estudio de edición de imágenes correspondiente a la tarea que desee realizar.

Haga clic en	Para	Detalles
	Imprimir fotos	Imprimir tamaños de fotografías normales de imágenes almacenadas en el equipo.
	Compartir fotografías	Enviar por correo electrónico imágenes o fotografías que se han guardado en el equipo.
	Utilizar fotografías de tarjetas de memoria	Guardar o imprimir fotografías de la tarjeta de memoria introducida.
	Buscar fotografías	Mostrar fotos guardadas en el equipo.
	Imprimir páginas de álbum	Imprimir una página de álbum o de álbum de recortes con varios tamaños de fotografía.
	Escanear y editar texto (OCR)	Utilizar el reconocimiento óptico de caracteres (OCR) para escanear un documento y enviarlo a un procesador de textos para editar su contenido.
	Escanear	Escanear una fotografía o un documento.
	Copiar	<ul style="list-style-type: none"> • Copiar fotos o documentos. • Ampliar, reducir o modificar otras funciones antes de imprimir.
	Fax	Enviar por fax documentos o imágenes guardadas en el equipo.
	Acceder a la web	Visitar nuestro sitio web.
	Obtener información adicional acerca de las funciones de este software.	

Haga clic en	Para	Detalles
	Buscar información sobre mantenimiento, solución de problemas y herramientas para que la impresora funcione correctamente.	

Uso del Centro Todo en Uno

Apertura del Centro Todo en Uno



Utilice el software del Centro Todo en Uno para escanear, copiar y enviar o recibir documentos por fax.

Abra el Centro Todo en Uno de una de las siguientes formas:

Método 1	Método 2
En el escritorio, haga doble clic en el icono Estudio de edición de imágenes y, a continuación, en el botón Escanear o Copiar .	<ol style="list-style-type: none"> Haga clic en Inicio → Programas o Todos los programas → Lexmark 3400 Series. Seleccione Centro Todo en Uno.

Uso de la ficha Escaneo y copia

Desde aquí	Puede
Escanear	<ul style="list-style-type: none"> • Seleccionar un programa al que enviar la imagen escaneada. • Seleccionar el tipo de imagen que se va a escanear. • Seleccionar la calidad de escaneo. <p>Nota: haga clic en Ver más opciones de escaneo para ver todos los valores.</p>
Copiar	<ul style="list-style-type: none"> • Seleccionar la cantidad y el color de las copias. • Seleccionar un valor de calidad para las copias. • Seleccionar un tamaño de papel en blanco. • Seleccionar el tamaño del documento original. • Ajustar la claridad de las copias. • Ampliar o reducir las copias. <p>Nota: haga clic en Visualizar opciones avanzadas de copia para ver todos los valores.</p>

Desde aquí	Puede
Tareas creativas	<ul style="list-style-type: none"> • Imprimir <ul style="list-style-type: none"> – Repetir una imagen varias veces en una página. – Ampliar o reducir una imagen. – Imprimir una imagen como póster de varias páginas. • Compartir <ul style="list-style-type: none"> – Enviar una imagen por correo electrónico. – Enviar o recibir un fax con el módem del equipo. • Guardar <ul style="list-style-type: none"> – Guardar una imagen en el equipo. – MagiChop: guardar varias fotografías. • Editar <ul style="list-style-type: none"> – Editar el texto de un documento escaneado (OCR). – Modificar una imagen mediante un editor de fotografías.
Presentación preliminar	<ul style="list-style-type: none"> • Seleccionar un área de la imagen de la presentación preliminar para escanearla o copiarla. • Ver una imagen de lo que se va a imprimir o copiar.

Nota: si desea obtener información adicional acerca de la ficha Escaneo y copia ampliada, haga clic en **Ayuda**, en la parte superior central de la pantalla.

Uso de la ficha Imágenes guardadas

La ficha Imágenes guardadas permite realizar distintas tareas con las imágenes guardadas en el equipo.

Desde aquí	Puede
Presentación preliminar	<ul style="list-style-type: none"> • Mostrar o crear carpetas. • Visualizar presentaciones preliminares y seleccionar imágenes. • Cambiar el nombre de las imágenes seleccionadas, eliminarlas o editarlas.
Abrir con	Seleccionar el lugar de destino de las imágenes guardadas.
Impresiones de fotografías	Hacer clic en Siguiente para imprimir las fotografías seleccionadas en Fast Pics.
Tareas creativas	<ul style="list-style-type: none"> • Imprimir <ul style="list-style-type: none"> – Imprimir una página de álbum con distintos tamaños de fotografía. – Ampliar o reducir una imagen. – Imprimir una imagen como póster de varias páginas. • Compartir <ul style="list-style-type: none"> – Enviar una imagen por correo electrónico. – Enviar o recibir un fax con el módem del equipo. • Editar <ul style="list-style-type: none"> – Editar el texto de un documento escaneado (OCR). – Modificar una imagen mediante un editor de fotografías.

Nota: si desea obtener información adicional acerca de la ficha Imágenes guardadas, haga clic en **Ayuda**, en la parte superior central de la pantalla.

Uso del vínculo **Mantenimiento/Solución de problemas**

El vínculo **Mantenimiento/Solución de problemas** le ofrece vínculos directos con el Centro de soluciones.

- 1 Haga clic en **Inicio** → **Programas** o **Todos los programas** → **Lexmark 3400 Series**.
- 2 Seleccione **Centro Todo en Uno**.
- 3 Haga clic en **Mantenimiento/Solución de problemas**.
- 4 Elija uno de estos temas:
 - Mantenimiento o solución de problemas de calidad
 - Solución de problemas
 - Estado del dispositivo y nivel de tinta
 - Más consejos e instrucciones para imprimir
 - Información de contacto
 - Avanzadas
 - Visualización de la versión del software y la información de copyright

Uso del Centro de soluciones





El Centro de soluciones proporciona ayuda e información sobre el estado de la impresora y el nivel de tinta.

Para abrir el Centro de soluciones, utilice uno de los métodos siguientes:

Método 1	Método 2
En el escritorio, haga doble clic en el icono Estudio de edición de imágenes y, a continuación, haga clic en el botón Mantenimiento/Solución de problemas .	<ol style="list-style-type: none"> 1 Haga clic en Inicio → Programas o Todos los programas → Lexmark 3400 Series. 2 Seleccione Centro de soluciones.

El Centro de soluciones consta de seis fichas:

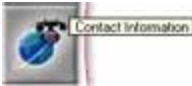
En la ficha	Puede
Estado de la impresora (cuadro de diálogo Principal)	<ul style="list-style-type: none"> • Ver el estado de la impresora. Por ejemplo, durante la impresión, el estado de la impresora es Impresión en curso. • Ver el nivel de tinta del cartucho de impresión.
Cómo 	<p>Aprender a:</p> <ul style="list-style-type: none"> • Imprimir, escanear, copiar y enviar y recibir faxes. • Encontrar y cambiar los valores. • Utilizar las funciones básicas. • Imprimir proyectos como banners, fotografías, sobres, tarjetas, transferencias térmicas y transparencias. • Buscar más información en la guía electrónica.

En la ficha	Puede
Solución de problemas 	<ul style="list-style-type: none"> • Ver sugerencias sobre el estado actual. • Solucionar problemas de la impresora.
Mantenimiento 	<ul style="list-style-type: none"> • Instalar un cartucho de impresión. <p>Nota: espere a que haya finalizado el escaneo antes de instalar un cartucho de impresión nuevo.</p> <ul style="list-style-type: none"> • Ver las opciones de compra de cartuchos nuevos. • Imprimir una página de prueba. • Realizar una limpieza para eliminar bandas horizontales. • Realizar una alineación para eliminar bordes borrosos. • Solucionar otros problemas de tinta.
Información de contacto 	Obtener información sobre cómo ponerse en contacto con Lexmark por teléfono o a través de Internet.
Avanzadas 	<ul style="list-style-type: none"> • Cambiar el aspecto de la ventana Estado de impresión. • Activar o desactivar los avisos de voz acerca de la impresión. • Cambiar los valores de impresión de red. • Compartir información con Lexmark acerca del uso que hace de la impresora. • Obtener información acerca de la versión de software.

Nota: para obtener más información, haga clic en **Ayuda** en la esquina inferior derecha de la pantalla.

Uso de Propiedades de impresión

Apertura de Propiedades de impresión

Propiedades de impresión es el software que controla la función de impresión cuando la impresora está conectada a un equipo. Sus valores se pueden modificar en función del tipo de proyecto que desee crear. Puede abrir Propiedades de impresión prácticamente desde cualquier programa:

- 1 Con un documento abierto, haga clic en **Archivo → Imprimir**.
- 2 En el cuadro de diálogo Imprimir, haga clic en **Propiedades, Preferencias, Opciones o Configurar**.



Uso del menú Guardar valores

En el menú Guardar valores puede asignar un nombre a los valores actuales de Propiedades de impresión y guardarlos para utilizarlos en el futuro. Puede guardar hasta cinco valores personalizados.

Uso del menú Tareas

El menú Tareas incluye una serie de asistentes para tareas (como impresión de fotografías, sobres, banners, posters o impresión a doble cara) con el fin de ayudarle a seleccionar los valores de impresión adecuados para cada proyecto.

Uso del menú Opciones

El menú Opciones le permite realizar cambios en los valores de Opciones de calidad, Opciones de presentación y Opciones de estado de impresión. Para obtener más información sobre estos valores, abra el cuadro de diálogo de la ficha desde el menú y, a continuación, haga clic en el botón **Ayuda** del cuadro de diálogo.

El menú Opciones también pone a su disposición vínculos directos con diferentes secciones del Centro de soluciones, así como información sobre la versión del software.

Uso de las fichas de Propiedades de impresión

Todos los valores de impresión se encuentran en las tres fichas principales del software Propiedades de impresión: Calidad/Copias, Configuración de papel y Presentación de impresión.

Ficha	Opciones
Calidad/Copias	<ul style="list-style-type: none"> • Seleccionar un valor de Calidad/Velocidad. • Seleccionar un tipo de papel. • Personalizar el modo de impresión de varias copias de un mismo trabajo de impresión: de forma normal o intercalada. • Seleccionar el Aumento automático de la nitidez de las imágenes. • Seleccionar la impresión de la última página en primer lugar.
Configuración de papel	<ul style="list-style-type: none"> • Especificar el tamaño de papel cargado. • Seleccionar la orientación del documento en la página impresa: vertical u horizontal.
Presentación de impresión	<ul style="list-style-type: none"> • Seleccionar el tipo de presentación que desee imprimir. • Seleccionar la impresión en ambas caras del papel y las preferencias de doble cara.

Nota: para obtener más información sobre estos valores, haga clic con el botón secundario sobre un valor de la pantalla y, a continuación, seleccione **¿Qué es esto?**

Uso del Editor de fotografías

El software del Editor de fotografías sirve para editar gráficos o fotografías.

1 Haga clic en **Inicio** → **Programas** o **Todos los programas** → **Lexmark 3400 Series**.

2 Seleccione **Editor de fotografías**.

3 Haga clic en **Archivo** → **Abrir** para seleccionar la imagen que desea editar.

4 Edite la imagen con las herramientas disponibles.

Notas:

- No es posible editar más de una imagen simultáneamente.
- Al desplazar el puntero sobre la herramienta obtendrá una descripción.
- Para deshacer o repetir los cambios, haga clic en la flecha correspondiente que se encuentra junto a **Deshacer** en la parte superior central de la pantalla. Es posible revertir varios cambios.

5 Haga clic en **Archivo** → **Guardar como**.

6 Introduzca el nombre y el tipo del archivo y haga clic en **Guardar**.

En la sección	Puede
Correcciones rápidas	<ul style="list-style-type: none"> • Eliminar el efecto de ojos rojos provocado por el reflejo de la luz. • Corregir la fotografía con un solo clic. • Aplicar color a la imagen mediante los tonos sepia y de efecto envejecido. • Recortar la imagen. • Girar la imagen. • Voltear la imagen.
Ajustes de imagen	<ul style="list-style-type: none"> • Ajustar la profundidad del color. • Ajustar el balance del color. • Colorear la imagen. • Ajustar el brillo/contraste. • Ajustar el efecto de desenfoque. • Ajustar la nitidez. • Quitar las manchas (efecto de desenfoque) de la imagen para eliminar polvo y superficies rayadas. • Ajustar la exposición. • Equilibrar grupos de color.
Tamaño de la imagen	<ul style="list-style-type: none"> • Cambiar las unidades de medida. • Cambiar el tamaño de la imagen. • Recortar la imagen.





En la sección	Puede
Herramientas de dibujo	<ul style="list-style-type: none"> • Seleccionar un área arrastrando un cuadro a su alrededor. Utilícelo para colocar cuadros de textos y para cortar y copiar áreas. • Agregar texto. • Rellenar píxeles con color. • Dibujar con una herramienta de lápiz. • Dibujar con una herramienta de línea. • Borrar áreas. • Pintar áreas con una herramienta de pincel. • Escoger un color con el cuentagotas.

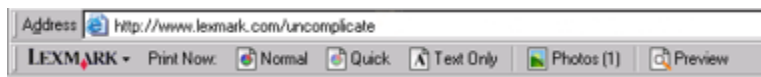

Uso de la barra de herramientas web

La barra de herramientas web de Lexmark le permite crear páginas web sin marcos para impresión.



Nota: la barra de herramientas web de Lexmark se inicia automáticamente si la abre con Microsoft Internet Explorer 5.5 o posterior.

Haga clic en	Para
	<ul style="list-style-type: none"> • Seleccionar las opciones de Preparar página. • Seleccionar Opciones para personalizar el aspecto de la barra de herramientas o seleccionar una configuración diferente para la impresión de fotos. • Acceder a los vínculos del sitio web de Lexmark. • Acceder a Ayuda para obtener información adicional. • Desinstalar la barra de herramientas web.
Normal 	Imprimir una página web entera en calidad normal.
Rápida 	Imprimir una página web entera en calidad de borrador.
Sólo texto 	Imprimir sólo el texto de una página web.

Haga clic en	Para
Fotografía 	Imprimir sólo las fotografías o imágenes de una página web. Nota: el número de fotografías o imágenes que se pueden imprimir aparece junto a Fotografías. 
Presentación preliminar 	Obtener la presentación preliminar de una página web antes de imprimirla.

Uso de Fast Pics

Utilice Fast Pics para guardar o imprimir fotografías de la tarjeta de memoria de la cámara digital.

Para abrir Fast Pics, introduzca la tarjeta de memoria de una cámara digital en la impresora. Para obtener más información, consulte “Introducción de la tarjeta de memoria” en la página 38.

Con la ayuda de Fast Pics, podrá llevar a cabo lo siguiente:

- Imprimir fotografías mediante un equipo. Para obtener más información, consulte “Impresión de fotografías almacenadas en una tarjeta de memoria mediante Fast Pics” en la página 41.
- Guardar las fotografías de una tarjeta de memoria en el equipo. Para obtener más información, consulte “Transferencia de fotografías digitales a un equipo” en la página 39.

Carga de papel y de documentos originales

Carga del papel

- 1 Asegúrese de que:
 - El papel que se utiliza está diseñado para impresoras de inyección de tinta.
 - Si utiliza papel fotográfico, brillante o mate de gramaje pesado, cárguelo con la cara brillante o imprimible dirigida hacia usted. (Si no está seguro de qué cara es la imprimible, consulte las instrucciones que se incluyen con el papel).
 - El papel no está usado ni dañado.
 - Si se dispone a utilizar un papel especial, siga las instrucciones que se incluyen con él.
 - No fuerce el papel al introducirlo en la impresora.
- 2 Antes de cargar el papel por primera vez, ajuste la guía de papel y deslícela hacia el borde izquierdo del soporte de papel.
- 3 Cargue el papel verticalmente en el lado derecho de la bandeja del papel.

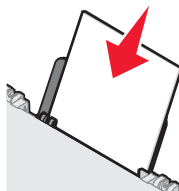

- 4 Ajuste la guía del papel contra el borde izquierdo de la hoja.

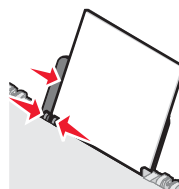

Nota: para evitar atascos, asegúrese de que el papel no se comba al ajustar la guía del papel.

Carga de varios tipos de papel

Cargue un máximo de	Asegúrese de que
100 hojas de papel normal	<ul style="list-style-type: none">• El papel está diseñado para utilizarse con impresoras de inyección de tinta.• El papel está cargado apoyado contra el lado derecho de la bandeja de papel.• La guía del papel está apoyada contra el borde izquierdo del papel.

Cargue un máximo de	Asegúrese de que
100 hojas de papel mate de gramaje pesado 25 hojas de papel fotográfico 25 hojas de papel brillante	<ul style="list-style-type: none"> • La cara brillante o imprimible del papel está orientada hacia usted. (Si no está seguro de qué cara es la imprimible, consulte las instrucciones que se incluyen con el papel). • El papel está cargado apoyado contra el lado derecho de la bandeja de papel. • La guía del papel está apoyada contra el borde izquierdo del papel. <p>Nota: las fotografías necesitan más tiempo de secado. Retire las fotografías según van saliendo y deje que se sequen para evitar que se corra la tinta.</p>
10 transferencias térmicas	<ul style="list-style-type: none"> • Se han seguido las instrucciones de carga de las transferencias térmicas. • El lado de impresión de las transferencias está orientado hacia usted. • Las transferencias están cargadas apoyadas en el lado derecho de la bandeja de papel. • La guía del papel se apoya contra el borde izquierdo de la transferencia. <p>Nota: para obtener resultados óptimos, cargue las transferencias de una en una.</p>
25 tarjetas de felicitación 25 fichas 25 tarjetas fotográficas 25 postales	<ul style="list-style-type: none"> • El lado de impresión de las tarjetas está orientado hacia usted. • Las tarjetas están cargadas apoyadas en el lado derecho de la bandeja de papel. • La guía del papel está apoyada contra el borde izquierdo de las tarjetas. <div data-bbox="954 1115 1149 1293" data-label="Image"> <p>El diagrama muestra una bandeja de papel de un dispositivo de impresión. Un papel está cargado en la bandeja. Tres flechas rojas indican la orientación: una apunta hacia el lado derecho del papel (hacia el usuario), otra apunta hacia el borde izquierdo del papel (contra la guía), y una tercera apunta hacia el lado izquierdo del papel (hacia el dispositivo).</p> </div> <p>Nota: las tarjetas fotográficas necesitan más tiempo de secado. Retire las tarjetas fotográficas según van saliendo y deje que se sequen para evitar que se corra la tinta.</p>

Cargue un máximo de	Asegúrese de que
10 sobres	<ul style="list-style-type: none"> • El lado de impresión de los sobres está orientado hacia usted. • La zona destinada al sello se encuentra en la esquina superior izquierda. • Los sobres están diseñados para utilizarse con impresoras de inyección de tinta. • Los sobres están cargados apoyados en el lado derecho de la bandeja de papel. • La guía del papel se encuentra apoyada contra el borde izquierdo de los sobres. <p>Advertencia: no utilice sobres con cierres metálicos, cuerdas o solapas reforzadas con barras metálicas.</p> <p>Notas:</p> <ul style="list-style-type: none"> – No cargue sobres con agujeros, perforaciones, líneas de puntos perforadas o membretes en relieve. – No use sobres con adhesivos expuestos en las solapas. – Los sobres necesitan más tiempo de secado. Retire los sobres a medida que salgan y deje que se sequen para evitar que se corra la tinta. 
25 hojas de etiquetas	<ul style="list-style-type: none"> • El lado de impresión de las etiquetas está orientado hacia usted. • La parte superior de las etiquetas se introduce primero en la impresora. • El adhesivo de las etiquetas no sobrepasa 1 mm del borde de la etiqueta. • Utiliza hojas de etiquetas completas. Las etiquetas de hojas incompletas (las que presentan zonas expuestas sin etiquetas) pueden despegarse durante la impresión, lo que podría ocasionar un atasco de papel. • Las etiquetas están cargadas apoyadas en el lado derecho de la bandeja de papel. • La guía del papel está apoyada contra el borde izquierdo de las tarjetas. <p>Nota: las etiquetas necesitan más tiempo de secado. Retire las hojas de etiquetas según van saliendo y deje que se sequen para evitar que se corra la tinta.</p>

Cargue un máximo de	Asegúrese de que
50 transparencias	<ul style="list-style-type: none"> • El lado rugoso de la transparencia está orientado hacia usted. • Si las transparencias incluyen una tira extraíble, asegúrese de que cada tira está hacia abajo. • Las transparencias están cargadas apoyadas en el lado derecho de la bandeja de papel. • La guía del papel se apoya contra el borde izquierdo de las transparencias. <p>Notas:</p> <ul style="list-style-type: none"> • Se recomienda retirar las hojas protectoras de las transparencias. • Las transparencias necesitan más tiempo de secado. Retire las transparencias según van saliendo y deje que se sequen para evitar que se corra la tinta.
100 hojas de papel de tamaño personalizado	<ul style="list-style-type: none"> • La cara de impresión del papel está orientada hacia usted. • El tamaño del papel se ajusta a estas dimensiones: Ancho: <ul style="list-style-type: none"> – 76-216 mm – 3,0-8,5 pulgadas Largo: <ul style="list-style-type: none"> – 127-216 mm – 5,0-17,0 pulgadas • El papel está cargado apoyado contra el lado derecho de la bandeja de papel. • La guía del papel está apoyada contra el borde izquierdo del papel.

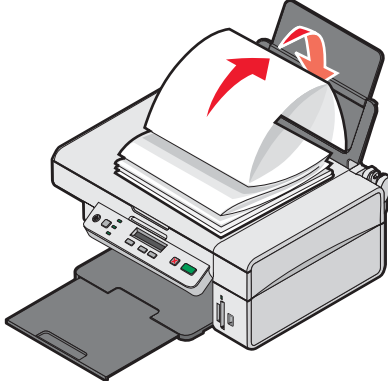
Cargue un máximo de	Asegúrese de que
20 hojas de papel de banner	 <ul style="list-style-type: none"> • Retira todo el papel del soporte antes de cargar el papel de banner. • Arranca sólo el número de páginas necesarias para imprimir el banner. • Coloca la pila de papel de banner en la cubierta superior. • La cabecera del papel de banner se introduce primero en la impresora. • El papel está cargado apoyado contra el lado derecho de la bandeja de papel. • La guía del papel está apoyada contra el borde izquierdo del papel. • Ha seleccionado el tamaño de papel adecuado para el banner en Propiedades de impresión. Para obtener más información, consulte "Uso de Propiedades de impresión" en la página 23.

Carga de documentos originales en el cristal del escáner

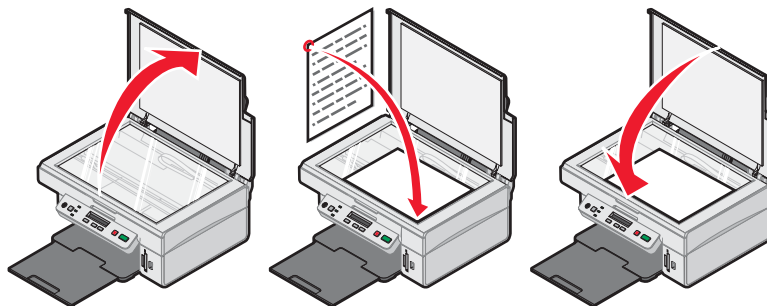

Es posible copiar, escanear e imprimir fotos, documentos de texto, artículos de revistas, periódicos y otro tipo de publicaciones. También se puede escanear un documento para enviarlo por fax.

- 1 Asegúrese de que la impresora está encendida.
- 2 Abra la cubierta superior.
- 3 Coloque el documento original boca abajo en la esquina inferior derecha del cristal del escáner.
- 4 Cierre la cubierta superior del escáner para evitar bordes oscuros en la imagen escaneada.

Impresión

Cambio del tipo de papel

Si utiliza papel especial, como papel fotográfico, tarjetas, sobres, transparencias o transferencias térmicas, deberá cambiar el tipo de papel seleccionándolo en el cuadro de diálogo Imprimir.

- 1 Cargue papel.
- 2 Con un documento abierto, haga clic en **Archivo → Imprimir**.
- 3 En el cuadro de diálogo Imprimir, haga clic en **Propiedades, Preferencias, Opciones o Configurar**.
- 4 En la sección Tipo de papel, escoja el tipo de papel que coincida con el que está cargando.
- 5 Haga clic en **Aceptar**.
- 6 Haga clic en **Aceptar** o **Imprimir**.

Impresión de documentos

- 1 Cargue papel.
- 2 Con un documento abierto, haga clic en **Archivo → Imprimir**.
- 3 Haga clic en **Propiedades, Preferencias, Opciones o Configurar**.
- 4 Ajuste los valores.
- 5 Haga clic en **Aceptar**.
- 6 Haga clic en **Aceptar** o en **Imprimir**.

Impresión de una página web

Impresión de texto y fotografías desde la página web

- 1 Cargue papel.
- 2 Con la página web abierta, haga clic en **Archivo → Preparar página**.
Aparece el cuadro de diálogo Preparar página.
- 3 Ajuste los valores de impresión para la página web.
- 4 Haga clic en **Aceptar**.
- 5 Desde la barra de herramientas web, seleccione una opción de impresión: **Normal, Rápida o Blanco y negro**.

Impresión sólo del texto de una página web

- 1 Cargue papel.
- 2 Con la página web abierta, haga clic en **Archivo → Preparar página**.
Aparece el cuadro de diálogo Preparar página.
- 3 Ajuste los valores de impresión para la página web.

4 Haga clic en **Aceptar**

5 Desde la barra de herramientas web, seleccione el botón **Sólo texto**.

Impresión de fotografías o imágenes de una página web

1 Cargue papel. Para obtener unos resultados óptimos, utilice papel fotográfico o papel mate de gramaje pesado con la cara brillante o imprimible dirigida hacia usted. (Si no está seguro de qué cara es la imprimible, consulte las instrucciones que se incluyen con el papel).

2 Abra una página web con Microsoft Internet Explorer 5.5 o posterior.

El número de fotos que se pueden imprimir aparece junto al botón Fotografías de la barra de herramientas web de Lexmark.



3 Si no aparece ningún número junto a Fotografías:

a En el menú desplegable del logotipo de Lexmark, seleccione **Opciones**.

b Seleccione la ficha **Avanzadas**.

c Seleccione el tamaño mínimo de la fotografía.

d Haga clic en **Aceptar**.

El número de fotografías que se pueden imprimir aparece junto a Fotografías.

4 Haga clic en **Fotografías**.

Aparece el cuadro de diálogo Fast Pics.

5 Si desea imprimir todas las fotografías o imágenes con los mismos valores, seleccione el tamaño que desea de cada fotografía, el tamaño del papel en blanco de la impresora y el número de copias.

6 Si desea imprimir una foto o imagen de una en una:

a Haga clic en las fotos o imágenes que *no* desea imprimir para desactivarlas.

b Para realizar cambios de edición comunes:

1 Haga clic con el botón secundario en la fotografía o imagen.

2 Haga clic en **Editar**.

3 Realice sus selecciones.

4 Siga las instrucciones que aparecen en pantalla.

5 Una vez que se hayan realizado los cambios, haga clic en **Hecho**.

6 Seleccione el tamaño que desee, el tamaño del papel en blanco de la impresora y el número de copias.

7 Haga clic en **Imprimir**.

Impresión de tarjetas

1 Cargue tarjetas de felicitación, fichas o postales.

2 Desde la aplicación de software, haga clic en **Archivo → Imprimir**.

3 Haga clic en **Propiedades, Preferencias, Opciones o Configurar**.

4 Seleccione un valor de Calidad/Velocidad.

Seleccione **Fotográfica** para fotografías y tarjetas de felicitación, y **Normal** para otros tipos de tarjetas.

5 Desde la sección Tipo de papel, seleccione **Utilizar mi opción**.

- 6 En la lista desplegable, seleccione **Tarjetas**.
- 7 Seleccione la ficha **Configuración de papel**.
- 8 Seleccione **Papel**.
- 9 En la lista Tamaño de papel, seleccione un tamaño de tarjeta.
- 10 Haga clic en **Aceptar**.
- 11 Haga clic en **Aceptar** o **Imprimir**.

Notas:

- para evitar atascos no fuerce las tarjetas en la impresora.
- Para evitar manchas, retire las tarjetas según vayan saliendo de la impresora y deje que se sequen antes de apilarlas.

Impresión de sobres

- 1 Cargue los sobres.
- 2 En la aplicación de software, haga clic en **Archivo → Imprimir**.
- 3 Haga clic en **Propiedades, Preferencias, Opciones** o **Configurar**.
- 4 En el menú Tareas, seleccione **Imprimir un sobre**.
- 5 En la lista de tamaños de sobre, seleccione el tamaño de sobre que haya cargado.
- 6 Seleccione la orientación **Vertical** u **Horizontal**.

Notas:

- La mayoría de los sobres utilizan una orientación horizontal.
- Asegúrese de que también esté seleccionada la misma orientación en la aplicación de software.

- 7 Haga clic en **Aceptar**.
- 8 Haga clic en **Aceptar**.
- 9 Haga clic en **Aceptar** o en **Imprimir**.

Impresión de transparencias

- 1 Cargue las transparencias.
- 2 Con un documento abierto, haga clic en **Archivo → Imprimir**.
- 3 Haga clic en **Propiedades, Preferencias, Opciones** o **Configurar**.
- 4 En la sección Tipo de papel, seleccione **Utilizar mi opción**.
- 5 En la lista desplegable, seleccione **Transparencia**.
- 6 Haga clic en **Aceptar**.
- 7 Haga clic en **Aceptar** o en **Imprimir**.

Nota: para evitar manchas, retire las transparencias según vayan saliendo de la impresora y deje que se sequen antes de apilarlas. Las transparencias pueden tardar en secarse hasta 15 minutos.

Impresión de copias intercaladas

Si imprime varias copias de un documento, puede elegir entre imprimir cada copia como un juego (intercalado) o imprimir las copias como grupos de páginas (no intercalado).

Intercalado

No intercalado



- 1 Cargue papel.
- 2 Con un documento abierto, haga clic en **Archivo** → **Imprimir**.
- 3 Haga clic en **Propiedades**, **Preferencias**, **Opciones** o **Configurar**.
- 4 En la ficha Calidad/Copias, seleccione el número de copias que desee imprimir.
- 5 Seleccione la casilla de verificación **Intercalar copias**.
- 6 Seleccione la casilla de verificación **Invertir orden de impresión**.
- 7 Haga clic en **Aceptar**.
- 8 Haga clic en **Aceptar** o en **Imprimir**.

Impresión de varias páginas en una hoja

- 1 Cargue papel.
- 2 Con un documento abierto, haga clic en **Archivo** → **Imprimir**.
- 3 Haga clic en **Propiedades**, **Preferencias**, **Opciones** o **Configurar**.
- 4 En la ficha Presentación de impresión, seleccione **N.º por cara**.

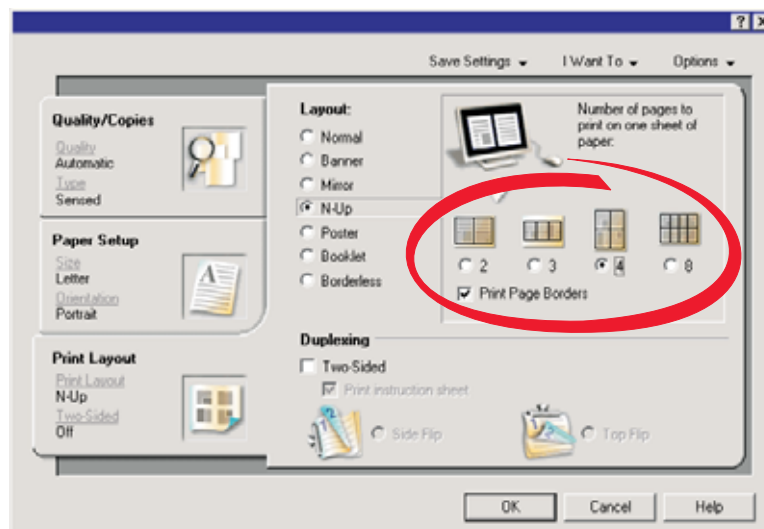

- 5 Seleccione el número de páginas que desea imprimir en cada hoja.
- 6 Si desea que las imágenes de la página se impriman con un borde alrededor, seleccione **Imprimir bordes de página**.

7 Haga clic en **Aceptar**.

8 Haga clic en **Aceptar** o en **Imprimir**.

Inversión del orden de impresión (la última página en primer lugar)

1 Cargar papel.

2 Con un documento abierto, haga clic en **Archivo → Imprimir**.

3 Haga clic en **Propiedades**, **Preferencias**, **Opciones** o **Configurar**.

4 En la ficha Calidad/Copias, seleccione **Invertir orden de impresión**.

5 Haga clic en **Aceptar**.

6 Haga clic en **Aceptar** o en **Imprimir**.

Trabajo con fotos

Recuperación y gestión de fotos

Introducción de la tarjeta de memoria

1 Introduzca una tarjeta de memoria.

- Introduzca la tarjeta de forma que la etiqueta del nombre de la marca esté orientada hacia la izquierda.
- Si aparece una flecha en la tarjeta, asegúrese de que apunta hacia la impresora.

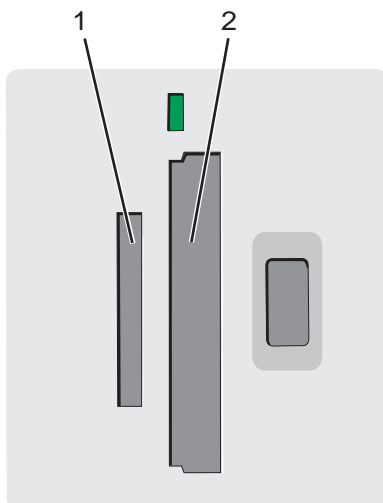

Ranura	Tarjeta de memoria
1	<ul style="list-style-type: none">• xD Picture Card• Secure Digital• Mini Secure Digital (con adaptador) <p>Nota: asegúrese de que conecta la tarjeta de memoria al adaptador que se incluye antes de introducirla en la ranura.</p> <ul style="list-style-type: none">• MultiMedia• Memory Stick• Memory Stick PRO• Memory Stick Duo (con adaptador) o Memory Stick PRO Duo (con adaptador) <p>Nota: asegúrese de que conecta la tarjeta de memoria al adaptador que se incluye antes de introducirla en la ranura.</p>
2	<ul style="list-style-type: none">• Compact Flash I y II• Microdrive

2 Espere a que se encienda el indicador luminoso de la impresora. Éste parpadeará para indicar que se está leyendo la tarjeta de memoria o se están transmitiendo datos.

Advertencia: no extraiga la tarjeta de memoria mientras la luz esté parpadeando.

Si la impresora no lee la tarjeta de memoria, extráigala y vuelva a introducirla.

Para obtener más información, consulte “Solución de problemas de la tarjeta de memoria” en la página 72.

Nota: la impresora no puede leer más de un dispositivo de almacenamiento a la vez.

Uso de una cámara digital compatible con PictBridge para controlar la impresión de fotos

Conecte una cámara digital compatible con PictBridge a la impresora y utilice los botones de la cámara para seleccionar e imprimir fotos.

- 1 Conecte un extremo del cable USB a la cámara.

Nota: utilice sólo el cable USB suministrado con la cámara digital.

- 2 Conecte el otro extremo del cable al puerto PictBridge situado en la parte delantera de la impresora.

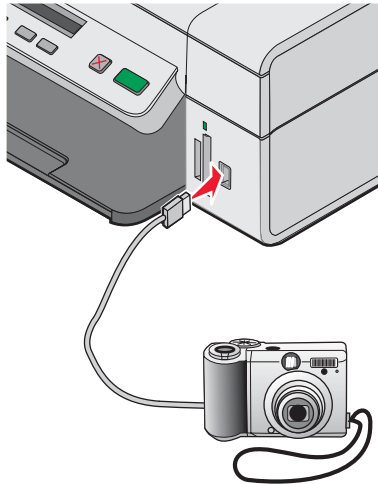

Notas:

- Asegúrese de que la cámara digital compatible con PictBridge se ha definido en el modo USB correcto. Para obtener más información, consulte la documentación de la cámara.
- La impresora no puede leer más de un dispositivo de almacenamiento a la vez.
- Si la conexión PictBridge se ha realizado con éxito, el siguiente mensaje aparece en la pantalla: **Cámara PictBridge detectada. Pulse  para cambiar los valores.** Si aparece otro mensaje, consulte "Mensajes de error" en la página 73.

- 3 Siga las instrucciones que encontrará en la documentación de la cámara para seleccionar e imprimir fotos.

Transferencia de fotografías digitales a un equipo

- 1 Asegúrese de que la impresora está conectada a un equipo y de que ambos están encendidos.
- 2 Introduzca una tarjeta de memoria. Para obtener más información, consulte la sección "Introducción de la tarjeta de memoria" en la página 38.

El cuadro de diálogo Fast Pics aparece en la pantalla del equipo.

- 3 Haga clic en **Guardar fotos en el equipo**.

El indicador luminoso de la impresora parpadea para indicar que la tarjeta de memoria está transmitiendo datos al equipo.







- 4 Siga las instrucciones de la pantalla para especificar la ubicación en la que desea guardar las imágenes.

Búsqueda y selección de fotografías guardadas en el equipo

- 1 Haga clic en **Inicio** → **Programas** o **Todos los programas** → **Lexmark 3400 Series**.
- 2 Seleccione **Estudio de edición de imágenes**.
- 3 Haga clic en **Buscar fotografías**.
- 4 Haga clic en **Mostrar carpetas**.
- 5 Seleccione la carpeta en la que se encuentran las fotografías.
- 6 Cierre el directorio de la carpeta.
- 7 Seleccione las fotografías que desea imprimir haciendo clic en cada una.

Impresión de fotografías

Impresión de fotografías almacenadas en una tarjeta de memoria mediante la página de prueba

- 1 Cargue papel.
- 2 Introduzca una tarjeta de memoria. Para obtener más información, consulte “Introducción de la tarjeta de memoria” en la página 38.
La opción **Imprimir página de prueba** aparece en la pantalla.
- 3 Pulse  o  para especificar el tipo de página de prueba que desea imprimir.
Puede imprimir una página de prueba:
 - Para todas las fotos de la tarjeta de memoria
 - Para las 20 fotos más recientes
 - Por fecha
- 4 Pulse .
Se muestra en la pantalla **Introduzca papel tamaño Carta o A4 y pulse** .
- 5 Pulse de nuevo .
La página de prueba imprime.
- 6 Siga las instrucciones de la página de prueba para seleccionar las fotografías que desea imprimir, elegir la presentación y las opciones de impresión y el tipo de papel que desea utilizar.
Nota: al realizar las selecciones, asegúrese de haber rellenado completamente los círculos seleccionados.
- 7 Cargue la página de prueba boca abajo en el cristal del escáner. Para obtener más información, consulte “Carga de documentos originales en el cristal del escáner” en la página 32.
- 8 Si fuera necesario, pulse  varias veces hasta que aparezca la opción **Escanear página de prueba**.

9 Pulse .

Se muestra en la pantalla **Cargue el papel correcto y pulse  para continuar.**

Nota: asegúrese de que el tamaño del papel que cargó en la impresora coincide con el que seleccionó en el paso 2 de la página de prueba.

10 Pulse de nuevo .

Advertencia: no extraiga la tarjeta de memoria ni apague la impresora hasta que se impriman las fotos seleccionadas en la página de prueba de fotografías. La página de prueba se invalida cuando se extrae la tarjeta de memoria de la impresora o si ésta se apaga.

Nota: puede imprimir hasta 25 hojas de prueba simultáneamente.



Impresión de fotografías almacenadas en una tarjeta de memoria mediante Fast Pics

- 1 Cargue papel. Para obtener unos resultados óptimos, utilice papel fotográfico o brillante con la cara brillante o imprimible dirigida hacia usted. (Si no está seguro de qué cara es la imprimible, siga las instrucciones que se incluyen con el papel).
- 2 Introduzca una tarjeta de memoria. Para obtener más información, consulte “Introducción de la tarjeta de memoria” en la página 38.
Aparece el cuadro de diálogo Fast Pics.
- 3 Haga clic en **Ver e imprimir fotos**.
- 4 En el cuadro de diálogo que aparece, haga clic en el cuadro blanco de cada foto que desee imprimir.
- 5 Seleccione el tamaño de cada fotografía, el tamaño del papel en blanco de la impresora y el número de copias.
- 6 Haga clic en **Imprimir**.

Impresión de fotos de una cámara digital mediante DPOF

Digital Print Order Format (DPOF) es una opción disponible en algunas cámaras digitales. Si su cámara admite el formato DPOF, podrá especificar las fotos que va a imprimir y la cantidad de copias de cada una mientras la tarjeta de memoria se encuentra todavía en la cámara. La impresora reconocerá estos ajustes cuando introduzca la tarjeta de memoria.

Nota: asegúrese de que el tamaño de papel que ha cargado no sea menor que el tamaño especificado en la selección DPOF.

- 1 Cargue papel. Para obtener unos resultados óptimos, utilice papel fotográfico o brillante con la cara brillante o imprimible dirigida hacia usted. (Si no está seguro de qué cara es la imprimible, consulte las instrucciones que se incluyen con el papel).
- 2 Introduzca una tarjeta de memoria. Para obtener más información, consulte “Introducción de la tarjeta de memoria” en la página 38.
- 3 Pulse  hasta que aparezca **Imprimir DPOF**.
- 4 Pulse .

Asegúrese de que se ha cargado el tamaño de papel correcto en la impresora.

- 5 Pulse  para iniciar el proceso de impresión.

Impresión de fotografías almacenadas en el equipo mediante el Estudio de edición de imágenes

- 1 Cargue papel fotográfico o papel mate de gramaje pesado con la cara brillante o imprimible dirigida hacia usted. (Si no está seguro de qué cara es la imprimible, consulte las instrucciones que se incluyen con el papel).
- 2 En el escritorio, haga doble clic en el icono del **Estudio de edición de imágenes**.
- 3 Haga clic en **Imprimir una página de álbum**.
- 4 Haga clic en **Mostrar carpetas**.
- 5 En el directorio del panel derecho, seleccione la carpeta en la que se guardan las fotografías.
- 6 Cierre el directorio del panel derecho.
- 7 Haga clic en **Cambiar la categoría de las presentaciones de la lista anterior**.
- 8 Seleccione **Sólo sin bordes**.
- 9 Haga clic en **Aceptar**.
- 10 Seleccione el tamaño de papel para sus fotos en la sección “Crear una página con imágenes guardadas” del menú desplegable Tamaño de papel.
- 11 En el menú desplegable Presentación de página, seleccione una presentación de página.
- 12 Arrastre las fotografías hasta la página.
- 13 Haga clic en **Imprimir**.

Personalización de fotos

Si desea editar las fotos, consulte la sección “Uso del Editor de fotografías” en la página 25.

Creación e impresión de un álbum de recortes o una página de álbum

- 1 Cargue papel. Para obtener unos resultados óptimos, utilice papel fotográfico o papel mate de gramaje pesado con la cara brillante o imprimible dirigida hacia usted. (Si no está seguro de qué cara es la imprimible, consulte las instrucciones que se incluyen con el papel).
- 2 En el escritorio, haga doble clic en el icono del **Estudio de edición de imágenes**.
- 3 Haga clic en **Imprimir una página de álbum**.
- 4 Haga clic en **Mostrar carpetas**.
- 5 En el directorio del panel derecho, seleccione la carpeta en la que se guardan las fotografías.
- 6 Cierre el directorio del panel derecho.
- 7 En el menú desplegable Tamaño de papel, seleccione un tamaño de papel.
- 8 En el menú desplegable Presentación de página, seleccione una presentación de página.

Para ver más opciones:

- a Haga clic en **Cambiar la categoría de las presentaciones de la lista anterior**.
- b Seleccione una presentación para las fotos.
- c Haga clic en **Aceptar**.
- d En el menú desplegable Presentación de página, seleccione una presentación de página.

9 Arrastre las fotos hasta la página.

Nota: haga clic con el botón secundario en la fotografía de la página para obtener más opciones de edición.

10 Haga clic en **Imprimir**.

Nota: para evitar manchas, retire la página según vaya saliendo y deje que se seque antes de apilarla.

Adición de pies de foto a una página de fotografías

1 Cargue papel. Para obtener unos resultados óptimos, utilice papel fotográfico o papel mate de gramaje pesado con la cara brillante o imprimible dirigida hacia usted. (Si no está seguro de qué cara es la imprimible, consulte las instrucciones que se incluyen con el papel).

2 En el escritorio, haga doble clic en el icono del **Estudio de edición de imágenes**.

3 Haga clic en **Imprimir una página de álbum**.

4 Haga clic en **Cambiar la categoría de las presentaciones de la lista anterior**.

5 Seleccione **Sólo páginas de un álbum de recortes**.

6 Haga clic en **Aceptar**.

7 Seleccione un tamaño de papel para las fotos.

8 Seleccione una presentación de página que contenga un cuadro negro.

9 Arrastre las fotos hasta la página.

10 Haga clic dentro del cuadro blanco. Aparecerá un cuadro de diálogo.

11 Introduzca el texto que desee.

12 Haga clic en **Aceptar**.

13 Haga clic en **Imprimir** para imprimir la página de fotos.

Copia

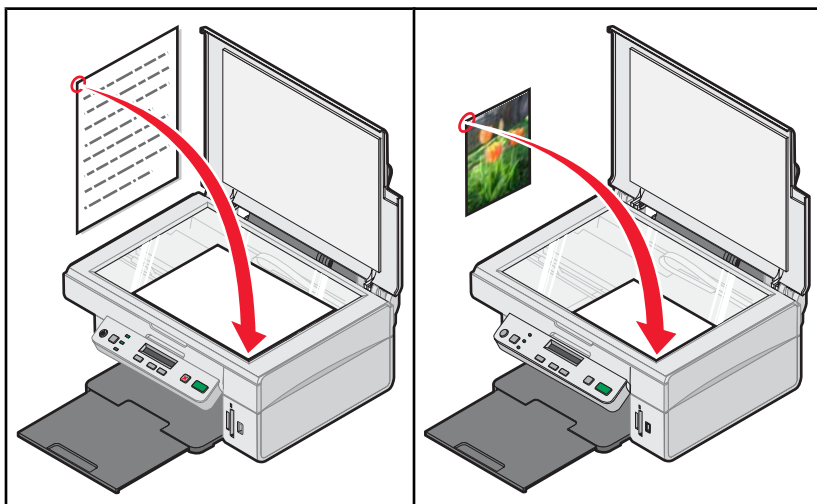

Realización de una copia

- 1 Cargue papel.
- 2 Cargue un documento original boca abajo en el cristal del escáner.
- 3 Si es necesario, pulse varias veces hasta que se encienda la luz.
- 4 Pulse varias veces hasta que aparezca **Color** en la pantalla.
- 5 Pulse o para seleccionar **Copia en color** o **Copia en negro**.
- 6 Pulse para iniciar el proceso de copia.





Copia de fotografías 4 x 6

- 1 Cargue el papel fotográfico verticalmente con la cara brillante mirando hacia usted.
- 2 Coloque una fotografía 4 x 6 boca abajo sobre el cristal del escáner. Para obtener más información, consulte la sección "Carga de documentos originales en el cristal del escáner" en la página 32.
- 3 Si es necesario, pulse varias veces hasta que se encienda el indicador luminoso .
- 4 Pulse varias veces hasta que la opción **Calidad de impresión** aparezca en la pantalla.
- 5 Pulse varias veces hasta que se muestre **Calidad: Fotografía**.
- 6 Pulse varias veces hasta que se muestre **Tamaño de papel**.
- 7 Pulse varias veces hasta que se muestre **Papel: 4x6**.
- 8 Pulse varias veces hasta que se muestre **Tipo de papel**.
- 9 Pulse varias veces hasta que se muestre **Foto**.
- 10 Pulse .





Personalización de los valores de copia

Puede realizar una o dos selecciones antes de copiar una foto o un documento.





Especificación del tamaño del papel cargado en la impresora

- 1 Si es necesario, pulse varias veces hasta que se encienda el indicador luminoso .
- 2 Pulse  varias veces hasta que aparezca **Tamaño de papel** en la pantalla del panel.
- 3 Pulse  o  para seleccionar el tamaño de papel en blanco que coincide con el tamaño de papel cargado en la impresora.
- 4 Pulse  para copiar el elemento.









Configuración de la calidad de copia

- 1 Si es necesario, pulse varias veces hasta que se encienda el indicador luminoso .
- 2 Pulse  varias veces hasta que la opción **Calidad de impresión** aparezca en la pantalla.
- 3 Pulse  o  para seleccionar la calidad de impresión que desee.
- 4 Pulse  para copiar el elemento.

Oscurecer o aclarar una copia

- 1 Cargue el documento original boca abajo en el cristal del escáner.
- 2 Si es necesario, pulse varias veces hasta que se encienda la luz .
- 3 Pulse  varias veces hasta que la opción **Oscuridad** aparezca en la pantalla del panel de la impresora.
- 4 Pulse  o  varias veces para aclarar u oscurecer la copia.
- 5 Pulse  para copiar el elemento.

Ampliación o reducción de imágenes

- 1 Cargue papel.
- 2 Cargue un documento original boca abajo en el cristal del escáner.
- 3 Si es necesario, pulse varias veces hasta que se encienda la luz .
- 4 Pulse  varias veces hasta que aparezca **Cambiar tamaño**.
- 5 Pulse  o  para seleccionar la opción de modificación del tamaño que desee.
- 6 Pulse  de nuevo hasta que aparezca **Color**.
- 7 Pulse  o  para seleccionar **Copia en color** o **Copia en negro**.
- 8 Pulse  para copiar el elemento.

Repetición de una imagen en una página a través del equipo



Cuando realice copias, podrá imprimir la misma imagen varias veces en una hoja de papel. Esta opción es útil para crear etiquetas, calcomanías, distintos tipos de folletos, etc.

- 1 Cargue papel.
- 2 Cargue un documento original boca abajo en el cristal del escáner.
- 3 Haga clic en **Inicio → Programas o Todos los programas → Lexmark 3400 Series**.
- 4 Haga clic en la opción **Centro todo en uno**.
Aparecerá la opción Centro Todo en Uno con la ficha Escaneo y Copia ampliada.
- 5 Desde el apartado de Tareas creativas, haga clic en **Repetir una imagen varias veces en la misma página**.
- 6 Siga las instrucciones que aparecen en la pantalla del equipo.

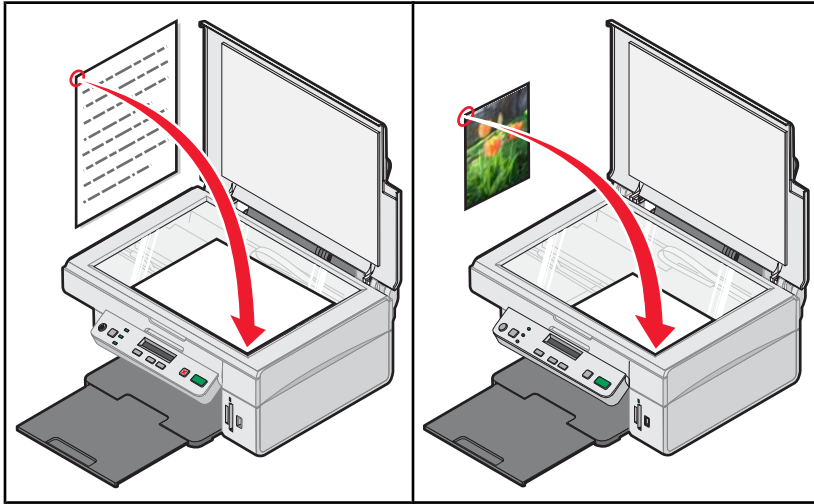
Escaneo





Escaneo de un elemento

- 1 Asegúrese de que la impresora está conectada a un equipo y de que ambos están encendidos.
- 2 Cargue un documento original boca abajo en el cristal del escáner.
- 3 Si es necesario, pulse varias veces hasta que se encienda el indicador luminoso .
- 4 Pulse .

Aparecerá la opción Centro Todo en Uno en la pantalla con una presentación preliminar de escaneo del documento en la ficha Escaneo y copia.

- 5 Si desea escanear únicamente una parte de un documento, haga clic y arrastre la caja de línea de puntos para seleccionar el área específica de la imagen preliminar que desea escanear.
- 6 En el menú Enviar imagen escaneada a, seleccione un programa.
- 7 Haga clic en **Escanear**.

Escaneo de documentos de sólo texto



- 1 Asegúrese de que la impresora está conectada a un equipo y de que ambos están encendidos.
- 2 Cargue un documento original boca abajo en el cristal del escáner.
- 3 Si es necesario, pulse varias veces hasta que se encienda el indicador luminoso .
- 4 Pulse .

El Centro Todo en Uno aparecerá en la pantalla con una presentación preliminar de escaneo del documento en la ficha Escaneo y copia.



- 5 Si desea escanear únicamente una parte de un documento, haga clic y arrastre la caja de línea de puntos para seleccionar el área específica de la imagen preliminar que desea escanear.
- 6 En el menú Tipo de imagen, seleccione **Documento en blanco y negro**.

- 7 Ajuste los valores según sea necesario.
- 8 Haga clic en **Escanear**.

Escaneo de documentos de texto y gráficos

- 1 Asegúrese de que la impresora está conectada a un equipo y de que ambos están encendidos.
- 2 Cargue un documento original boca abajo en el cristal del escáner.
- 3 Si es necesario, pulse varias veces hasta que se encienda el indicador luminoso .
- 4 Pulse .
- El Centro Todo en Uno aparecerá en la pantalla con una presentación preliminar de escaneo del documento en la ficha Escaneo y copia.
- 5 Si desea escanear únicamente una parte de un documento, haga clic y arrastre la caja de línea de puntos para seleccionar el área específica de la imagen preliminar que desea escanear.
- 6 En el menú Tipo de imagen, seleccione **Documento a color**.
- 7 Ajuste los valores según sea necesario.
- 8 Haga clic en **Escanear**.

Almacenamiento imágenes escaneadas

- 1 Asegúrese de que la impresora está conectada a un equipo y de que ambos están encendidos.
- 2 Cargue un documento original boca abajo en el cristal del escáner.
- 3 Si es necesario, pulse varias veces hasta que se encienda el indicador luminoso .
- 4 Pulse .
- Aparecerá la opción Centro Todo en Uno en la pantalla con una presentación preliminar de escaneo del documento en la ficha Escaneo y copia.
- 5 Si desea escanear únicamente una parte de un documento, haga clic y arrastre la caja de línea de puntos para seleccionar el área específica de la imagen preliminar que desea escanear.
- 6 En el menú Enviar imagen escaneada a, seleccione un programa.
- 7 Ajuste los valores según sea necesario.
- 8 Haga clic en **Escanear**.
- 9 En la aplicación de software, haga clic en **Archivo → Guardar como**.
- 10 Introduzca el nombre del archivo, el formato y la ubicación en la que desea guardar la imagen escaneada.
- 11 Haga clic en **Guardar**.

Personalización de los valores de escaneo

- 1 Asegúrese de que la impresora está conectada a un equipo y de que ambos están encendidos.
- 2 Cargue un documento original boca abajo en el cristal del escáner.
- 3 Si es necesario, pulse varias veces hasta que se encienda el indicador luminoso .

4 Pulse .

Aparecerá la opción Centro Todo en Uno en la pantalla con una presentación preliminar de escaneo del documento en la ficha Escaneo y copia.

5 Si desea escanear únicamente una parte de un documento, haga clic y arrastre la caja de línea de puntos para seleccionar el área específica de la imagen preliminar que desea escanear.

6 En el menú Enviar imagen escaneada a, seleccione un programa.

7 Haga clic en **Ver más opciones de escaneo**.

8 Seleccione el tipo de imagen.

9 Seleccione un valor de calidad de escaneo.

10 Si desea realizar otras selecciones adicionales:

a Haga clic en **Visualizar opciones avanzadas de escaneo**.

b Personalice las opciones de escaneo.

c Haga clic en **Aceptar**.

11 Haga clic en **Escanear**.

Fichas de Opciones avanzadas de escaneo	Opciones
Escanear	<ul style="list-style-type: none">• Seleccionar la profundidad del color.• Seleccionar la resolución de escaneo.• Seleccionar las opciones de escaneo óptico.• Seleccionar una opción de recorte automático.• Seleccionar el área exacta que desea escanear.• Seleccionar si desea convertir el elemento escaneado en texto para su edición.• Seleccionar si desea escanear varias imágenes antes de la salida.• Actualizar la lista de programas a los que enviar los resultados del escaneo.• Actualizar el controlador de fax predeterminado.
Mejoras de imagen	<ul style="list-style-type: none">• Enderezar imágenes tras el escaneo (deskew).• Seleccionar si desea aumentar la nitidez de los bordes borrosos.• Ajustar el brillo de la imagen.• Ajustar la curva de corrección de color (gamma) de la imagen.
Patrones de imagen	<ul style="list-style-type: none">• Eliminar patrones de imagen de revistas o periódicos (eliminar tramado).• Reducir en mayor o menor medida el ruido de fondo (arañazos) del documento en color.
Nota: para obtener más información, haga clic en Ayuda en la parte inferior de la pantalla.	

Escaneo de documentos o imágenes para enviarlos por correo electrónico

- 1 Asegúrese de que la impresora está conectada a un equipo y de que ambos están encendidos.
- 2 Cargue un documento original boca abajo en el cristal del escáner.
- 3 En el escritorio, haga doble clic en el icono del **Estudio de edición de imágenes**.
- 4 Haga clic en **Compartir fotografías**.
- 5 Haga clic en **Escanear y enviar por correo electrónico un documento o una fotografía**.
Aparece el Centro Todo en Uno Lexmark con la ficha Escaneo y copia ampliada.
- 6 Siga las instrucciones que aparecen en la pantalla del equipo.

Escaneo de texto para su edición

Utilice la función del software de reconocimiento óptico de caracteres (OCR) para convertir una imagen escaneada en un texto que pueda editarse mediante una aplicación de procesador de textos.

Nota: asegúrese de que tiene instalado el programa ABBYY Fine Reader.

- 1 Cargue el documento original boca abajo en el cristal del escáner.
- 2 En el escritorio, haga doble clic en el icono del **Estudio de edición de imágenes**.
- 3 Haga clic en **Escanear y editar texto (OCR)**.
El Centro Todo en Uno Lexmark ofrece la ficha Escaneo y copia desplegada.
- 4 Para escanear sólo una parte del documento:
 - a Haga clic en **Ver presentación preliminar**.
En la sección de presentación preliminar aparecerá una imagen del documento escaneado.
 - b Haga clic y arrastre el cuadro de líneas punteadas para seleccionar el área específica de la presentación preliminar de la imagen que desee escanear.
De lo contrario, continúe en el apartado paso 5.
- 5 Seleccione un procesador de textos para editar el texto.
- 6 Haga clic en **Enviar**.
El documento aparecerá en el programa de edición de textos.
- 7 Realice sus cambios de edición.
- 8 Para guardar el documento, haga clic en **Archivo → Guardar como**.
- 9 Introduzca el nombre del archivo, el formato y la ubicación en la que desea guardar el documento editado.
- 10 Haga clic en **Guardar**.



Escaneo de imágenes para su edición

- 1 En el escritorio, haga doble clic en el icono del **Estudio de edición de imágenes**.
- 2 Haga clic en **Escanear**.

- 3 En el menú “Enviar imagen escaneada a”, seleccione un programa de gráficos para editar las imágenes.
- 4 Haga clic en **Escanear**.
Cuando finalice el procesamiento de la imagen, se abrirá el programa que ha seleccionado.
- 5 Edite la imagen mediante las herramientas disponibles en el programa de gráficos. Consulte la documentación que se facilita con el programa de gráficos para obtener información adicional.

Escanear de imágenes claras de revistas o periódicos

Al eliminar el tramado se suprimen los patrones ondulados de las imágenes escaneadas de las revistas o periódicos.

- 1 Asegúrese de que la impresora está conectada a un equipo y de que ambos están encendidos.
- 2 Cargue un documento original boca abajo en el cristal del escáner.
- 3 Si es necesario, pulse varias veces hasta que se encienda el indicador luminoso .
- 4 Pulse .
- El Centro Todo en Uno aparecerá en la pantalla con una presentación preliminar de escaneo del documento en la ficha Escaneo y copia.
- 5 Si desea escanear únicamente una parte de un documento, haga clic y arrastre la caja de línea de puntos para seleccionar el área específica de la imagen preliminar que desea escanear.
- 6 En el menú Enviar imagen escaneada a, seleccione un programa.
- 7 Haga clic en **Visualizar opciones avanzadas de escaneo**.
- 8 Seleccione la ficha **Patrones de imagen**.
- 9 Seleccione la casilla de verificación **Eliminar patrones de imagen de revistas/periódicos (eliminar tramado)**.
- 10 Seleccione **Calidad óptima** o **Velocidad óptima**.
- 11 En el menú Tipo de imagen, seleccione **Revista** o **Periódico**.
- 12 Haga clic en **Aceptar**.
- 13 Haga clic en **Escanear**.

Envío y recepción de faxes

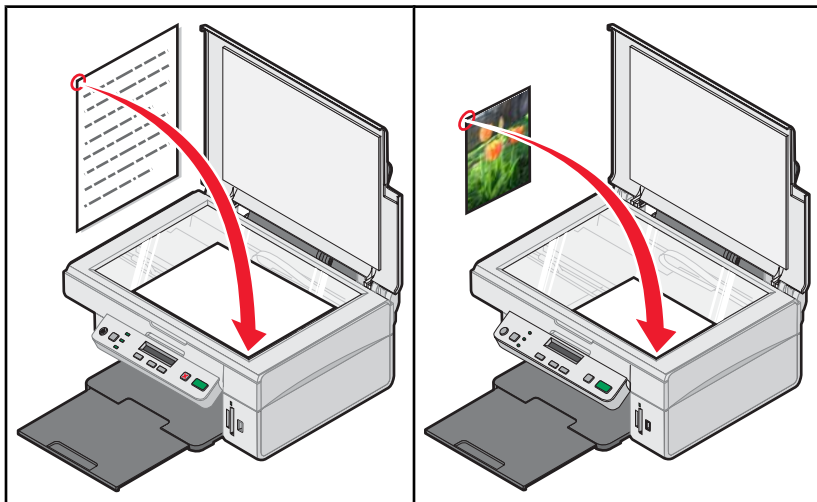

Envío de un fax mediante el software

- 1 Asegúrese de lo siguiente:
 - La impresora está conectada a un equipo que dispone de módem de fax.
 - El equipo está conectado a una línea telefónica que funciona correctamente.
 - Tanto la impresora como el equipo están encendidos.
- 2 Cargue un documento original boca abajo en el cristal del escáner.
- 3 En el escritorio, haga doble clic en el icono del **Estudio de edición de imágenes**.
- 4 Haga clic en **Fax**.
- 5 Haga clic en **Escanear y enviar un fax**.
- 6 Haga clic en **Ver presentación preliminar**.
- 7 Haga clic y arrastre el cuadro de líneas punteadas para seleccionar un área específica de la imagen preliminar y enviarla por fax.
- 8 Ajuste los valores según sea necesario.
- 9 Haga clic en **Siguiente**.
- 10 Siga las instrucciones que aparecen en la pantalla del equipo para completar el procedimiento.

Recepción de un fax mediante el software

- 1 Asegúrese de que:
 - La impresora está conectada a un equipo que dispone de módem de fax.
 - El equipo está conectado a una línea telefónica que funciona correctamente.
 - Tanto la impresora como el equipo están encendidos.
- 2 En el escritorio, haga doble clic en el icono del **Estudio de edición de imágenes**.
- 3 Haga clic en **Fax**.

4 Haga clic en **Recibir un fax o visualizar configuración/historial**.

Nota: los faxes pueden recibirse sólo cuando el software del fax está abierto.

5 Haga doble clic en el fax de la ventana de estado para verlo.

6 Haga clic en el icono de la impresora para imprimir el fax.

Nota: si desea imprimir los faxes a medida que los recibe, seleccione **Imprimir faxes entrantes**.

Mantenimiento de la impresora

Cambio de un cartucho de impresión

Extracción de cartuchos usados

- 1 Asegúrese de que la impresora está encendida.
- 2 Levante la unidad de escáner.

El carro del cartucho de impresión se coloca en la posición de carga, a menos que la impresora esté ocupada.

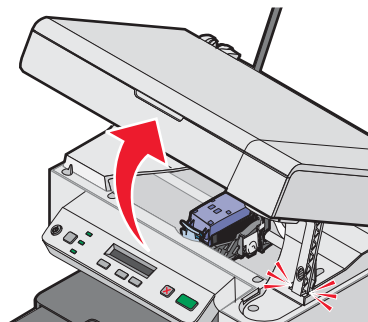

- 3 Presione hacia abajo la palanca para levantar la tapa del cartucho.

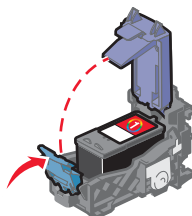

- 4 Extraiga el cartucho de impresión usado.

Para reciclar el cartucho usado, consulte “Reciclaje de productos Lexmark” en la página 59.

Instalación de un cartucho de impresión

- 1 Si desea instalar un cartucho de impresión nuevo, retire el adhesivo y el precinto de la parte trasera e inferior de éste.

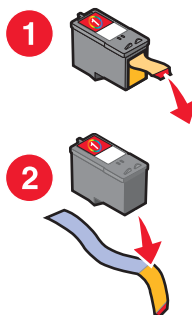

Advertencia: no toque el área de contacto dorada de la parte trasera ni los inyectores de metal de la parte inferior del cartucho.

2 Presione hacia abajo la palanca del cartucho para levantar la tapa.

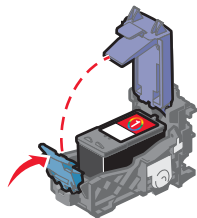

3 Introduzca el cartucho.

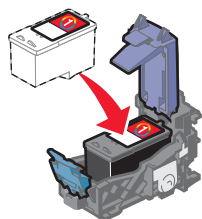

4 Cierre la tapa.

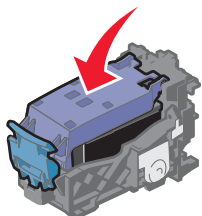

5 Levante la unidad del escáner, empuje el soporte hacia atrás hasta que encaje y cierre la unidad.

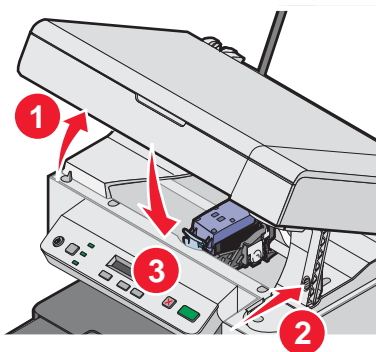

PRECAUCIÓN: al cerrar la unidad del escáner, retire las manos de la parte de debajo de ésta.

6 Cargue papel y pulse  para imprimir una página de alineación.

7 Cargue la página de alineación sobre el cristal del escáner.

Para obtener más información, consulte la sección “Carga de documentos originales en el cristal del escáner” en la página 32.

8 Pulse  otra vez para alinear el cartucho.

El mensaje **Alineación completa** aparece en la pantalla.

Si aparece otro mensaje, consulte la sección “Mensajes de error” en la página 73.

Nota: la unidad del escáner debe estar cerrada para poder iniciar un nuevo trabajo de escaneo, impresión, copia o envío de faxes.

Obtención de una mejor calidad de impresión

Mejora de la calidad de impresión

Si no está satisfecho con la calidad de impresión del documento, asegúrese de que cumple lo siguiente:

- Utiliza el papel adecuado para el documento. Utiliza papel fotográfico de primera calidad si va a imprimir fotografías u otras imágenes de calidad alta.
- Asegúrese de que la cara de impresión o la brillante está orientado hacia usted. (Si no está seguro de qué cara es la imprimible, siga las instrucciones que se incluyen con el papel).
- Utiliza papel de mayor gramaje o blanco brillante.
- Selecciona un valor superior de calidad de impresión.

Si después de realizar estos procedimientos la calidad de impresión del documento no es la deseada, siga los pasos que se indican a continuación:

- 1 Alinee el cartucho de impresión. Para obtener más información, consulte “Alineación del cartucho de impresión con el equipo” en la página 56.

Si la calidad de la impresión no mejora, continúe con la sección paso 2.

- 2 Limpie los inyectores de los cartuchos de impresión. Para obtener más información, consulte “Limpieza de los inyectores de los cartuchos de impresión” en la página 57.

Si la calidad de la impresión no mejora, continúe con la sección paso 3.

- 3 Extraiga el cartucho de impresión e introdúzcalo de nuevo. Para obtener más información, consulte la sección “Extracción de cartuchos usados” en la página 54 y la sección “Instalación de un cartucho de impresión” en la página 54.

Si la calidad de la impresión no mejora, continúe con la sección paso 4.

- 4 Limpie los contactos y los inyectores de impresión. Para obtener más información, consulte “Limpieza de los contactos e inyectores de los cartuchos de impresión” en la página 57.

Si todavía no está satisfecho con la calidad de impresión obtenida, sustituya el cartucho de impresión. Para obtener más información, consulte “Realización de pedidos de consumibles” en la página 58.

Alineación del cartucho de impresión con el equipo

Para mejorar la calidad de impresión, alinee el cartucho de impresión inmediatamente después de instalarlo. Para obtener más información, consulte “Instalación de un cartucho de impresión” en la página 54.

- 1 Cargue papel.
- 2 En el escritorio, haga doble clic en el icono del **Estudio de edición de imágenes**.
- 3 Haga clic en el botón **Mantenimiento/Solución de problemas**.
- 4 Haga clic en **Mantenimiento**.
- 5 Haga clic en **Alinear para eliminar bordes borrosos**.
- 6 Haga clic en **Imprimir**.
Se imprimirá una página de alineación.
- 7 Siga las instrucciones que aparecen en la pantalla del equipo.

Limpieza de los inyectores de los cartuchos de impresión

- 1 Cargue papel normal.
- 2 En el escritorio, haga doble clic en el icono del **Estudio de edición de imágenes**.
- 3 Haga clic en el botón **Mantenimiento/Solución de problemas**.
- 4 Haga clic en **Mantenimiento**.
- 5 Haga clic en **Efectuar limpieza para eliminar bandas horizontales**.
- 6 Haga clic en **Imprimir**.

La impresión de una página hace que la tinta pase por los inyectores para limpiarlos.

- 7 Imprima de nuevo el documento para comprobar que la calidad de impresión ha mejorado.
- 8 Si la calidad de impresión no ha mejorado, limpie los inyectores dos veces más.

Limpieza de los contactos e inyectores de los cartuchos de impresión

- 1 Extraiga el cartucho de impresión.
- 2 Humedezca un paño limpio que no suelte pelusa.
- 3 Aplique suavemente el paño sobre los inyectores durante unos tres segundos y, a continuación, límpielos en la dirección indicada.

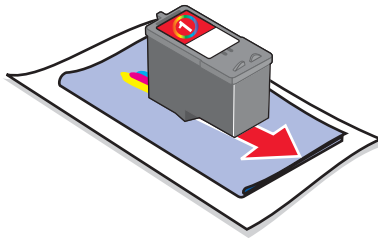

- 4 A continuación, aplique un lado del paño que esté limpio sobre los contactos durante unos tres segundos y límpielos en la dirección indicada.

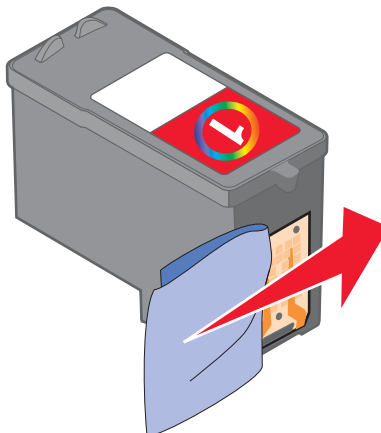

- 5 Repita las instrucciones del paso 3 y el paso 4 con el lado limpio del paño.
- 6 Deje que los inyectores y los contactos se sequen por completo.
- 7 Vuelva a introducir el cartucho de impresión.

- 8 Vuelva a imprimir el documento.
- 9 Si la calidad de impresión no mejora, limpie los inyectores de impresión. Para obtener más información, consulte "Limpieza de los inyectores de los cartuchos de impresión" en la página 57.
- 10 Repita el paso 9 hasta dos veces más.
- 11 Si todavía no está satisfecho con la calidad de impresión obtenida, sustituya el cartucho de impresión.

Conservación del cartucho de impresión

- Mantenga guardado el cartucho nuevo en su envoltorio hasta que vaya a instalarlo.
- No extraiga un cartucho de la impresora a no ser que vaya a sustituirlo, limpiarlo o guardarlo en un envase hermético. El cartucho de impresión no imprimirá correctamente si lo deja expuesto durante un largo periodo de tiempo.

Limpieza del cristal del escáner

- 1 Humedezca un paño limpio que no suelte pelusa.
- 2 Limpie con cuidado el cristal del escáner.

Nota: asegúrese de que toda la tinta o el líquido corrector del documento están secos antes de colocar el documento sobre el cristal del escáner..

Realización de pedidos de consumibles

Si desea solicitar consumibles o ponerse en contacto con el proveedor más cercano, visite nuestro sitio web en www.lexmark.com.

Notas:

- Para obtener resultados óptimos, utilice sólo cartuchos de impresión Lexmark.
- Para obtener resultados óptimos cuando imprima fotografías o imágenes de alta calidad, utilice Papel fotográfico de primera calidad de Lexmark.

Componente	Número de referencia
Cartucho de impresión	1
Cable USB	12A2405
Papel fotográfico y papel de primera calidad de Lexmark.	Varía en función del país o región

Uso de los auténticos cartuchos de impresión Lexmark

Las impresoras, cartuchos de impresión y el papel fotográfico Lexmark están diseñados para obtener una calidad de impresión superior.

Si recibe el mensaje **Tinta original de Lexmark agotada**, la tinta original de Lexmark del cartucho de impresión se ha agotado.

Si cree que ha adquirido un nuevo cartucho de impresión auténtico de Lexmark, pero aparece el mensaje **Tinta original de Lexmark agotada**:

- 1 Haga clic en el botón **Más información** del mensaje.
- 2 Haga clic en **Informar de que el cartucho de impresión no es de Lexmark**.

Para evitar que vuelva a aparecer el mensaje para dicho cartucho:

- Sustituya el cartucho de impresión por uno nuevo de Lexmark.
- Si imprime desde el equipo, haga clic en el botón **Más información** del mensaje, seleccione la casilla de verificación y haga clic en **Cerrar**.
- En caso de utilizar la impresora sin equipo, pulse **Cancelar**.

La garantía de Lexmark no cubre los daños causados por un cartucho de impresión que no sea Lexmark.

Recarga de los cartuchos de impresión

La garantía no cubre la reparación de fallos o daños debidos al uso de un cartucho recargado. Lexmark recomienda no utilizar cartuchos recargados ya que esto puede afectar a la calidad de impresión y originar daños en la impresora. Para obtener los mejores resultados, utilice consumibles de Lexmark.

Reciclaje de productos Lexmark

Si desea enviarnos productos Lexmark para que procedamos a su reciclaje:







- 1 Visite nuestro sitio web en www.lexmark.com/recycle.
- 2 Siga las instrucciones que aparecen en la pantalla del equipo.

Solución de problemas

- “Solución de problemas de configuración” en la página 60
- “Solución de problemas de impresión” en la página 63
- “Solución de problemas de copia” en la página 66
- “Solución de problemas de escaneo” en la página 67
- “Solución de problemas de fax” en la página 69
- “Solución de problemas de atascos y alimentación de papel” en la página 71
- “Solución de problemas de la tarjeta de memoria” en la página 72
- “Mensajes de error” en la página 73
- “Desinstalación y reinstalación del software” en la página 77

Solución de problemas de configuración



En la pantalla de la impresora no aparece el idioma correcto

- 1 Pulse  para apagar la impresora.
- 2 Pulse y mantenga , y a continuación pulse  hasta que aparezca en la pantalla del panel de control **Restablecer idioma**.
- 3 Suelte los botones.
- 4 Pulse  o  varias veces hasta que aparezca el idioma que desee en la pantalla del panel de control de la impresora.
- 5 Pulse  para guardar.

El botón de encendido no se ilumina

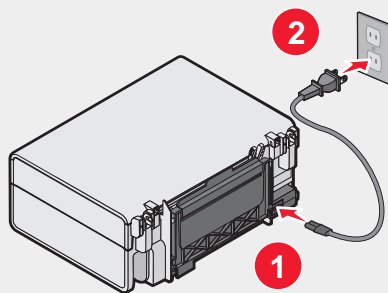
- 1 Desconecte el cable de alimentación de la toma mural y a continuación, de la impresora.
- 2 Conecte el cable al puerto de la fuente de alimentación de la impresora.



- 3 Enchufe el cable a una toma de corriente que hayan utilizado otros aparatos eléctricos.
- 4 Si la luz  no está activada, pulse .

El software no se instala

Los sistemas operativos siguientes son compatibles:

- Windows 98/Me
- Windows 2000
- Windows XP



Asegúrese de que su equipo cumple los requisitos mínimos del sistema que figuran en la caja.

- 1 Compruebe que el cable USB no haya sufrido ningún daño evidente.
- 2 Conecte firmemente el extremo rectangular del cable USB en el puerto USB del equipo.

El puerto USB se indica con el símbolo USB .

- 3 Conecte firmemente el extremo cuadrado del cable USB en la parte trasera de la impresora.

- 1 Apague el equipo y, a continuación, reinicielo.
- 2 Haga clic en **Cancelar** en todas las pantallas de nuevo hardware encontrado.
- 3 Introduzca el CD y, a continuación, siga las instrucciones que aparecen en la pantalla del equipo para instalar el software.

- 1 Pulse  para apagar la impresora.
- 2 Desconecte el cable de alimentación de la toma mural.
- 3 Desconecte con cuidado el cable de alimentación de la impresora.
- 4 Vuelva a conectar la fuente de alimentación a la impresora.
- 5 Conecte el cable de alimentación a la toma mural.
- 6 Pulse  para encender la impresora.

- 1 Cierre todas las aplicaciones de software que estén abiertas.
- 2 Desactive los programas antivirus.
- 3 Haga doble clic en el icono **Mi PC**.
En Windows XP, haga clic en **Inicio** para acceder al icono Mi PC.
- 4 Haga doble clic en el icono de la **unidad de CD-ROM**.
- 5 Si es necesario, haga clic en **setup.exe**.
- 6 Siga las instrucciones que aparecen en pantalla para instalar el software.

- 1 Visite nuestro sitio web en www.lexmark.com para buscar el software más reciente.
- 2 En todos los países o regiones, excepto en los Estados Unidos, seleccione su país o región.
- 3 Haga clic en los vínculos de controladores o descargas.
- 4 Seleccione la familia de impresoras.
- 5 Seleccione el modelo de impresora.

6 Seleccione el sistema operativo.

7 Seleccione el archivo que desea descargar y siga las instrucciones que aparecen en la pantalla del equipo.

La página no se imprime

Si el indicador luminoso  parpadea, consulte “Mensajes de error” en la página 73.

Si la luz  no está activada, consulte “El botón de encendido no se ilumina” en la página 60.

Retire el papel y vuelva a cargarlo.

Compruebe el nivel de tinta e instale un cartucho de impresión nuevo si es necesario.

1 Extraiga el cartucho de impresión.

2 Asegúrese de que el adhesivo y el precinto se hayan retirado.

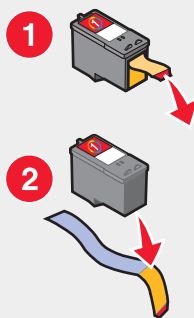

3 Vuelva a introducir el cartucho de impresión.

Asegúrese de que la impresora está definida como predeterminada y de que no está en modo de espera ni parada.

1 Haga clic en:

- En Windows XP Pro: **Inicio → Configuración → Impresoras y faxes.**
- En Windows XP Home: **Inicio → Panel de control → Impresoras y faxes.**
- En Windows 2000: **Inicio → Configuración → Impresoras.**
- En Windows 98/Me: **Inicio → Configuración → Impresoras.**

2 Haga doble clic en el nombre de la impresora.

3 Haga clic en **Impresora.**

- Asegúrese de que la opción Pausar la impresión no está seleccionada.
- Asimismo, asegúrese de que aparece una marca de selección junto a Establecer como impresora predeterminada.

1 Pulse  para apagar la impresora.

2 Desconecte el cable de alimentación de la toma mural.

3 Desconecte con cuidado el cable de alimentación de la impresora.

4 Vuelva a conectar la fuente de alimentación a la impresora.

5 Conecte el cable de alimentación a la toma mural.

6 Pulse  para encender la impresora.

- 1** Desinstale el software de la impresora y, a continuación, vuelva a instalarlo. Para obtener más información, consulte “Desinstalación y reinstalación del software” en la página 77.
- 2** Si el software no se instala correctamente, visite el sitio web en www.lexmark.com para buscar el software más reciente.
 - a** En todos los países o regiones, excepto en los Estados Unidos, seleccione su país o región.
 - b** Haga clic en los vínculos de controladores o descargas.
 - c** Seleccione la familia de impresoras.
 - d** Seleccione el modelo de impresora.
 - e** Seleccione el sistema operativo.
 - f** Seleccione el archivo que desea descargar y siga las instrucciones que aparecen en la pantalla del equipo.

No se puede imprimir desde una cámara digital con PictBridge

Para activar la impresión PictBridge en la cámara, seleccione el modo USB pertinente. Para obtener más información, consulte la documentación de la cámara digital.

- 1** Desconecte la cámara.
- 2** Conecte una cámara digital compatible con PictBridge al puerto PictBridge. Consulte la documentación de la cámara digital para determinar si es compatible con PictBridge.

Utilice sólo el cable USB suministrado con la cámara.

Extraiga la tarjeta de memoria de la impresora.

La impresora no puede leer varios dispositivos de almacenamiento al mismo tiempo.

Si aparece un mensaje de error, consulte “Mensajes de error” en la página 73.

Solución de problemas de impresión

Mejora de la calidad de impresión

Si no está satisfecho con la calidad de impresión del documento, asegúrese de que:

- Utiliza el papel adecuado para el documento. Utiliza papel fotográfico de primera calidad de Lexmark si va a imprimir fotografías u otras imágenes de alta calidad.
- Asegúrese de que la cara de impresión o la brillante esté hacia arriba. (Si no está seguro de qué cara es la imprimible, consulte las instrucciones que se incluyen con el papel).
- Utiliza papel de mayor gramaje o blanco brillante.
- Selecciona un valor superior de calidad de impresión.

Si después de realizar estos procedimientos la calidad de impresión del documento no es la deseada, siga los pasos que se indican a continuación:

- 1** Alinee el cartucho de impresión. Para obtener más información, consulte “Alineación del cartucho de impresión con el equipo” en la página 56.

Si la calidad de la impresión no mejora, continúe con la sección paso 2.
- 2** Limpie los inyectores de los cartuchos de impresión. Para obtener más información, consulte “Limpieza de los inyectores de los cartuchos de impresión” en la página 57.

Si la calidad de la impresión no mejora, continúe con la sección paso 3.

3 Extraiga el cartucho de impresión e introdúzcalo de nuevo. Para obtener más información, consulte “Extracción de cartuchos usados” en la página 54 y “Instalación de un cartucho de impresión” en la página 54.

Si la calidad de la impresión no mejora, continúe con la sección paso 4.

4 Limpie los contactos e inyectores de los cartuchos de impresión. Para obtener más información, consulte “Limpieza de los contactos e inyectores de los cartuchos de impresión” en la página 57.

Si todavía no está satisfecho con la calidad de impresión obtenida, sustituya el cartucho de impresión. Para obtener más información, consulte “Realización de pedidos de consumibles” en la página 58.

Calidad baja de textos y gráficos

Algunos ejemplos de calidad baja de textos y gráficos son los siguientes:

- Páginas en blanco
- Impresión oscura
- Impresión apagada
- Colores incorrectos
- Impresión con bandas claras y oscuras
- Líneas inclinadas
- Manchas de color negro
- Rayas
- Líneas blancas

Compruebe el nivel de tinta e instale un cartucho de impresión nuevo si es necesario.

Consulte “Mejora de la calidad de impresión” en la página 63.

Para evitar que aparezcan manchas de tinta cuando utilice los siguientes tipos de material, retire cada hoja según sale y déjela secar:

- Documentos con gráficos o imágenes
- Papel fotográfico
- Papel de gran gramaje mate o brillante.
- Transparencias
- Etiquetas
- Sobres
- Transferencias térmicas

Nota: es posible que las transparencias tarden hasta 15 minutos en secarse.

Utilice una marca de papel diferente. Cada marca de papel acepta la tinta de forma diferente e imprime con variaciones de color. Utilice papel fotográfico de primera calidad si va a imprimir fotografías u otras imágenes de calidad alta.

Utilice únicamente papel nuevo y sin arrugas.

1 Desinstale el software de la impresora y, a continuación, vuelva a instalarlo. Para obtener más información, consulte “Desinstalación y reinstalación del software” en la página 77.

2 Si el software no se instala correctamente, visite el sitio web en www.lexmark.com para buscar el software más reciente.

- a** En todos los países o regiones, excepto en los Estados Unidos, seleccione su país o región.
- b** Haga clic en los vínculos de controladores y descargas.

- c** Seleccione la familia de impresoras.
- d** Seleccione el modelo de impresora.
- e** Seleccione el sistema operativo.
- f** Seleccione el archivo que desea descargar y siga las instrucciones que aparecen en la pantalla del equipo.

La calidad en los bordes de la página es baja

Si no está utilizando la función Sin bordes, utilice estos valores de margen mínimos:

- Márgenes izquierdo y derecho:
 - 6,35 mm (0,25 pulg.) para papel de tamaño Carta
 - 3,37 mm (0,133 pulg.) para todos los tamaños excepto Carta
- Margen superior: 1,7 mm (0,067 pulg.)
- Margen inferior: 12,7 mm (0,5 pulg.)

Seleccione la función de impresión Sin bordes.

- 1** Desde la aplicación de software, haga clic en **Archivo → Imprimir**.
- 2** Haga clic en **Propiedades, Preferencias, Opciones o Configurar**.
- 3** Haga clic en **Presentación de impresión**.
- 4** Haga clic en **Sin bordes**.

Compruebe que el tamaño de papel que está utilizando coincide con los valores de la impresora.

- 1** Desde la aplicación de software, haga clic en **Archivo → Imprimir**.
- 2** Haga clic en **Propiedades, Preferencias, Opciones o Configurar**.
- 3** Haga clic en **Configuración de papel**.
- 4** Compruebe el tamaño del papel.

La velocidad de impresión es lenta

Cierre todas las aplicaciones que no esté utilizando.

Reduzca el número y el tamaño de los gráficos y de las imágenes del documento.

Considere la posibilidad de adquirir más memoria RAM.

Retire todas las fuentes que no utilice del sistema.

- 1** Desde la aplicación de software, haga clic en **Archivo → Imprimir**.
- 2** Haga clic en **Propiedades, Preferencias, Opciones o Configurar**.
- 3** Haga clic en **Calidad/Copias**.
- 4** En la sección Calidad/Velocidad, seleccione una calidad de impresión más baja.

- 1 Desinstale el software de la impresora y, a continuación, vuelva a instalarlo. Para obtener más información, consulte “Desinstalación y reinstalación del software” en la página 77.
- 2 Si el software no se instala correctamente, visite el sitio web en www.lexmark.com para buscar el software más reciente.
 - a En todos los países o regiones, excepto en los Estados Unidos, seleccione su país o región.
 - b Haga clic en los vínculos de controladores y descargas.
 - c Seleccione la familia de impresoras.
 - d Seleccione el modelo de impresora.
 - e Seleccione el sistema operativo.
 - f Seleccione el archivo que desea descargar y siga las instrucciones que aparecen en la pantalla del equipo.

La impresora no imprime o no responde

Consulte “La página no se imprime” en la página 62.

Las fotografías o los documentos se imprimen incompletos

Asegúrese de que el documento o la fotografía se ha cargado correctamente en el cristal del escáner.

Asegúrese de que el tamaño de papel que utiliza coincide con el tamaño que ha seleccionado.

Solución de problemas de copia

La fotocopiadora no responde

Si aparece un mensaje de error, consulte “Mensajes de error” en la página 73.

Si el indicador luminoso  no está activado, consulte “El botón de encendido no se ilumina” en la página 60.

- 1 Desinstale el software de la impresora y, a continuación, vuelva a instalarlo. Para obtener más información, consulte “Desinstalación y reinstalación del software” en la página 77.
- 2 Si el software no se instala correctamente, visite el sitio web en www.lexmark.com para buscar el software más reciente.
 - a Seleccione su país o región, excepto en los Estados Unidos.
 - b Haga clic en los vínculos de controladores y descargas.
 - c Seleccione la familia de impresoras.
 - d Seleccione el modelo de impresora.
 - e Seleccione el sistema operativo.
 - f Seleccione el archivo que desea descargar y siga las instrucciones que aparecen en la pantalla del equipo.

La unidad del escáner no se cierra

- 1 Levante la unidad de escáner.
- 2 Elimine la obstrucción con la unidad del escáner abierta.
- 3 Baje la unidad de escáner.

Baja calidad de copia

Los ejemplos incluyen:

- Páginas en blanco
- Trama en forma de tablero de ajedrez
- Imágenes o gráficos distorsionadas
- Faltan caracteres
- Impresión apagada
- Impresión oscura
- Líneas inclinadas
- Manchas de color negro
- Rayas
- Caracteres inesperados
- Líneas blancas

Si el indicador luminoso  parpadea, consulte “Mensajes de error” en la página 73.

Compruebe el nivel de tinta e instale un cartucho de impresión nuevo si es necesario.

Si el cristal del escáner está sucio, límpielo suavemente con un paño limpio y humedecido con agua que no suelte pelusa.

Consulte “Mejora de la calidad de impresión” en la página 56.

Si está copiando o escaneando una revista, un periódico o papel brillante, consulte “Escaneo de imágenes claras de revistas o periódicos” en la página 51.

Si la calidad del original no es satisfactoria, pruebe a utilizar una versión más clara de la imagen o documento.

Coloque los documentos boca abajo en el cristal del escáner.

Las fotografías o los documentos se copian incompletos

Asegúrese de que el documento o la fotografía se han cargado correctamente en el cristal del escáner.

Asegúrese de que el tamaño de papel que utiliza coincide con el tamaño que ha seleccionado.

Solución de problemas de escaneo

El escáner no responde

Si aparece un mensaje de error, consulte “Mensajes de error” en la página 73.

Si el indicador luminoso  no está activado, consulte “El botón de encendido no se ilumina” en la página 60.

Asegúrese de que la impresora está definida como predeterminada y de que no está en modo de espera ni parada.

1 Haga clic en:

- En Windows XP Pro: **Inicio → Configuración → Impresoras y faxes.**
- En Windows XP Home: **Inicio → Panel de control → Impresoras y faxes.**
- En Windows 2000: **Inicio → Configuración → Impresoras.**
- En Windows 98/Me: **Inicio → Configuración → Impresoras.**

- 2 Haga doble clic en el nombre de la impresora.
- 3 Haga clic en **Impresora**.
 - Asegúrese de que la opción Interrumpir impresión no está seleccionada.
 - Asimismo, asegúrese de que aparece una marca de selección junto a Establecer como opción predeterminada.

- 1 Desinstale el software de la impresora y, a continuación, vuelva a instalarlo. Para obtener más información, consulte “Desinstalación y reinstalación del software” en la página 77.
- 2 Si el software no se instala correctamente, visite el sitio web en www.lexmark.com para buscar el software más reciente.
 - a Seleccione su país o región, excepto en los Estados Unidos.
 - b Haga clic en los vínculos de controladores o descargas.
 - c Seleccione la familia de impresoras.
 - d Seleccione el modelo de impresora.
 - e Seleccione el sistema operativo.
 - f Seleccione el archivo que desea descargar y siga las instrucciones que aparecen en la pantalla del equipo.

No se ha realizado con éxito el escaneo

- 1 Compruebe que el cable USB no haya sufrido ningún daño evidente.
- 2 Conecte firmemente el extremo rectangular del cable USB en el puerto USB del equipo.

El puerto USB se indica con el símbolo USB .
- 3 Conecte firmemente el extremo cuadrado del cable USB en la parte trasera de la impresora.

Apague el equipo y, a continuación, reinicielo.

- 1 Desinstale el software de la impresora y, a continuación, vuelva a instalarlo. Para obtener más información, consulte “Desinstalación y reinstalación del software” en la página 77.
- 2 Si el software no se instala correctamente, visite el sitio web en www.lexmark.com para buscar el software más reciente.
 - a En todos los países o regiones, excepto en los Estados Unidos, seleccione su país o región.
 - b Haga clic en los vínculos de controladores o descargas.
 - c Seleccione la familia de impresoras.
 - d Seleccione el modelo de impresora.
 - e Seleccione el sistema operativo.
 - f Seleccione el archivo que desea descargar y siga las instrucciones que aparecen en la pantalla del equipo.

El escaneo tarda demasiado tiempo o bloquea el equipo

Cierre todos los programas que no se estén utilizando.

Para reducir el valor de resolución de escaneo:

- 1 Haga clic en **Inicio** → **Programas** o **Todos los programas** → **Lexmark 3400 Series**.
- 2 Seleccione **Centro Todo en Uno**.
- 3 En el área de escaneo, haga clic en **Ver más opciones de escaneo**.

4 Haga clic en **Visualizar opciones avanzadas de escaneo**.

5 En el menú Resolución de escaneo, seleccione un valor inferior.

Baja calidad de imagen escaneada

Si aparece un mensaje de error, consulte “Mensajes de error” en la página 73.

Si el cristal del escáner está sucio, límpielo suavemente con un paño limpio y humedecido con agua que no suelte pelusa.

Para ajustar la calidad de escaneo:

1 Asegúrese de que la impresora está conectada a un equipo y de que ambos están encendidos.

2 Cargue un documento original boca abajo en el cristal del escáner.

3 En el escritorio, haga doble clic en el icono del **Estudio de edición de imágenes**.

4 Haga clic en **Escanear**.

Aparecerá la opción Centro Todo en Uno con la ficha Escaneo y copia ampliada.

5 Desde la sección Seleccionar la calidad de escaneo, seleccione la configuración de puntos por pulgadas.

6 Haga clic en **Escanear**.

Consulte “Mejora de la calidad de impresión” en la página 56.

Si está copiando o escaneando una revista, un periódico o papel brillante, consulte “Escaneo de imágenes claras de revistas o periódicos” en la página 51.

Si la calidad del original no es satisfactoria, pruebe a utilizar una versión más clara de la imagen o documento.

Coloque los documentos boca abajo en el cristal del escáner.

Las fotografías o los documentos se escanean incompletos

Asegúrese de que el documento o la fotografía se han cargado correctamente en el cristal del escáner.

Asegúrese de que el tamaño de papel que utiliza coincide con el tamaño que ha seleccionado.

No se puede escanear a una aplicación

1 En el cuadro de diálogo La aplicación seleccionada no admite varias páginas, haga clic en **Cancelar**.

2 En la ficha Escaneo y copia del Centro Todo en Uno, seleccione una aplicación distinta del menú “Enviar imagen escaneada a”.

3 Escanee el documento.

Solución de problemas de fax

Sugerencias para el envío de faxes mediante el Estudio de edición de imágenes

Si envía faxes con el Estudio de edición de imágenes, asegúrese de lo siguiente:

- La impresora está conectada a un equipo que dispone de módem de fax.
- El equipo está conectado a una línea telefónica que funciona correctamente.

- Tanto la impresora como el equipo están encendidos.

Para obtener más ayuda cuando se disponga a utilizar una aplicación de fax, consulte la documentación que se incluye con la aplicación de fax.

No se pueden enviar ni recibir faxes

Si se muestra un mensaje de error, siga las instrucciones que aparecen en el cuadro de diálogo de dicho mensaje.

Haga una llamada de prueba al número de teléfono al que desee enviar un fax para asegurarse de que funciona correctamente.

Si algún otro dispositivo está utilizando la línea de teléfono, espere a que éste haya terminado antes de enviar ningún fax.

Las llamadas en espera pueden interrumpir las transmisiones de fax. Desactive esta función antes de enviar o recibir un fax. Llame a su compañía de telefonía para obtener la secuencia de teclado para la desactivación temporal de llamadas en espera.

No se puede imprimir un fax o el fax recibido presenta una baja calidad de impresión

Solicite al remitente lo siguiente:

- Que compruebe que la calidad del documento original es satisfactoria.
- Que reenvíe el fax. Es posible que haya algún problema con la calidad de la conexión de la línea telefónica.
- Que aumente la resolución de escaneo del fax.

Compruebe el nivel de tinta e instale un cartucho nuevo, si es necesario.

- 1 Extraiga el cartucho de impresión.
- 2 Asegúrese de que el adhesivo y el precinto se hayan retirado.

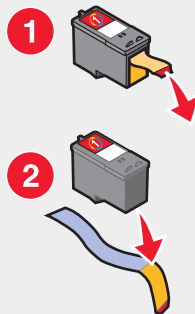

- 3 Vuelva a introducir el cartucho de impresión.

Si la luz  no está activada, consulte “El botón de encendido no se ilumina” en la página 60.

Compruebe que no hay atascos de papel y, si los hay, elimínelos.

El fax recibido está en blanco

Solicite al remitente que compruebe que el documento original se cargó correctamente.



Solución de problemas de atascos y alimentación de papel

Atasco de papel en la impresora



Para expulsar el papel de manera automática:

- 1 Mantenga pulsado .
- 2 Retire el papel de la bandeja de salida.

Para retirar el papel de manera manual:

- 1 Pulse  para apagar la impresora.
- 2 Agarre el papel con firmeza y extráigalo del dispositivo con cuidado.
- 3 Pulse  para volver a encender la impresora.

Atasco de papel en la bandeja de papel

- 1 Pulse  para apagar la impresora.
- 2 Agarre el papel con firmeza y extráigalo del dispositivo con cuidado.
- 3 Pulse  para volver a encender la impresora.

Error de alimentación de papel normal o especial

Si se produce un fallo en la alimentación del papel normal o especial, la impresión aparece inclinada o se capturan o se adhieren varias hojas, intente lo siguiente.

Cargue una cantidad más pequeña de papel en la impresora.

Consulte “Carga de varios tipos de papel” en la página 28 para obtener más información sobre lo siguiente:

- Cantidad máxima de carga en función del tipo de papel
- Instrucciones de carga específica para papel normal y especial compatible

Cargue el papel con la cara de impresión hacia arriba.

Extraiga las páginas a medida que las expulse la impresora y deje que se sequen antes de apilarlas.

Utilice únicamente papel nuevo y sin arrugas.

Ajuste las guías del papel.

- Si utiliza un papel con una anchura inferior a 8,5 pulgadas
- Asegúrese de que no se tuerce al colocarlo en el lado izquierdo del papel

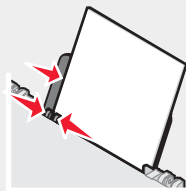

La impresora no admite papel normal, sobres ni papel especial

Si se ha producido un atasco de papel, consulte el apartado indicado sobre este tema.

Compruebe que ha cargado correctamente el papel especial.

Pruebe a cargar una página, un sobre o una hoja de papel especial cada vez.

Asegúrese de que la impresora está definida como predeterminada y de que no está en modo de espera ni parada.

1 Haga clic en:

- En Windows XP Pro: **Inicio → Configuración → Impresoras y faxes.**
- En Windows XP Home: **Inicio → Panel de control → Impresoras y faxes.**
- En Windows 2000: **Inicio → Configuración → Impresoras.**
- En Windows 98/Me: **Inicio → Configuración → Impresoras.**

2 Haga doble clic en el nombre de la impresora.

3 Haga clic en **Impresora.**

- Asegúrese de que la opción Interrumpir impresión no está seleccionada.
- Asimismo, asegúrese de que aparece una marca de selección junto a Establecer como opción predeterminada.

Atascos de papel de banner

1 Pulse  para apagar la impresora.

2 Retire el papel de banner atascado de la impresora.

Para evitar que un trabajo de impresión de banner provoque un atasco:

- Utilice únicamente la cantidad de hojas necesarias para el banner.
- Seleccione los valores siguientes para que la impresora admita el papel de manera continua y sin atascos:

1 Con un documento abierto, haga clic en **Archivo → Imprimir.**

2 Haga clic en **Propiedades, Preferencias, Opciones o Configurar.**

3 Seleccione la ficha **Configuración de papel.**

4 A continuación, seleccione **Banner.**

5 Seleccione el tamaño **Banner carta** o **Banner A4.**

6 Seleccione **Vertical** u **Horizontal.**

7 Haga clic en **Aceptar.**

8 Haga clic en **Aceptar** o **Imprimir.**

Solución de problemas de la tarjeta de memoria

No se puede introducir la tarjeta de memoria

Asegúrese de que el tipo de tarjeta que está utilizando se puede usar en la impresora. Consulte “Introducción de la tarjeta de memoria” en la página 38 para determinar la ranura adecuada para la tarjeta de memoria y obtener instrucciones sobre cómo debe introducirse.

No sucede nada al introducir la tarjeta de memoria

Extraiga y vuelva a introducir rápidamente la tarjeta.

Advertencia: no extraiga cables o dispositivos de almacenamiento de fotografías mientras el indicador luminoso está parpadeando.

Consulte la sección “Introducción de la tarjeta de memoria” en la página 38 para determinar la ranura adecuada para la tarjeta de memoria y obtener instrucciones sobre cómo debe introducirse.

Asegúrese de que el tipo de tarjeta de memoria que está utilizando se puede usar en la impresora. Consulte la sección "Introducción de la tarjeta de memoria" en la página 38.

Compruebe que la tarjeta de memoria no ha sufrido ningún daño evidente.

No introduzca más de una tarjeta de memoria a la vez.

Desconecte la cámara digital compatible con PictBridge de la impresora.

Compruebe las conexiones de los cables.

- 1 Compruebe que el cable USB no haya sufrido ningún daño evidente.
- 2 Conecte firmemente el extremo rectangular del cable USB en el puerto USB del equipo.

El puerto USB se indica con el símbolo USB .

- 3 Conecte firmemente el extremo cuadrado del cable USB a la parte trasera de la impresora.

Mensajes de error en pantalla



Si aparece un mensaje de error, consulte "Mensajes de error" en la página 73.

Mensajes de error

Problema de alineación...

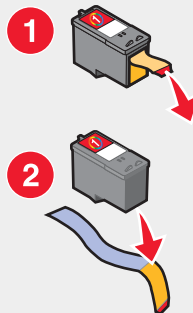
- 1 Extraiga el cartucho de impresión.
- 2 Asegúrese de que se haya retirado el adhesivo y el precinto.



- 3 Vuelva a introducir el cartucho de impresión.
- 4 Pulse  para imprimir una página de alineación.
- 5 Cargue la página de alineación sobre el cristal del escáner boca abajo.
- 6 Pulse  otra vez para alinear el cartucho.



Cargue únicamente papel normal y sin marcas para alinear el cartucho.

La impresora leerá las marcas del papel que se utilice, lo que podría provocar que apareciera un mensaje de error de alineación.

Error de cartucho

Se incluyen los siguientes errores de cartucho:

- 1102
- 1203
- 1204
- 1205
- 1206
- 120F





- 1 Extraiga el cartucho de impresión.
- 2 Desconecte el cable de alimentación de la toma de corriente.
- 3 Vuelva a conectar la fuente de alimentación a la toma de corriente.
- 4 Si la luz  no está activada, pulse .
- 5 Vuelva a introducir el cartucho de impresión.
- 6 Si el error:
 - no vuelve a aparecer, el problema se habrá solucionado;
 - persiste, sustituya el cartucho de impresión por uno nuevo.

Falta el cartucho

Falta un cartucho o no está correctamente instalado. Para obtener más información, consulte “Instalación de un cartucho de impresión” en la página 54.

Modificación de los valores del tamaño de papel o foto

Hay una o más fotos cuyo tamaño es superior al tamaño de papel seleccionado.

- 1 Para eliminar el mensaje de error, pulse .
- 2 Pulse  varias veces hasta que aparezca **Tamaño de papel** en la pantalla.
- 3 Pulse  o  para seleccionar la opción de tamaño de papel que se ajuste a la fotografía más grande.
- 4 Pulse  para iniciar la impresión.

Elimine atascos en el carro...

- 1 Levante la unidad de escáner.
- 2 Retire cualquier objeto que bloquee la trayectoria del carro del cartucho.
- 3 Asegúrese de que la tapa del cartucho está cerrada.

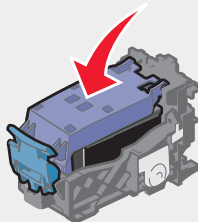

4 Cierre la unidad de escáner.

5 Pulse .

Eliminación de atascos de papel

Consulte “Solución de problemas de atascos y alimentación de papel” en la página 71.

Nivel bajo de tinta de color

1 Compruebe el nivel de tinta e instale un cartucho nuevo, si es necesario. La advertencia de nivel bajo de tinta se activa cuando queda el 25, el 15 y el 10 % de tinta en los cartuchos.

Para realizar un pedido de consumibles, consulte “Realización de pedidos de consumibles” en la página 58.

2 Pulse  para continuar.

No se ha detectado una página de prueba

El documento colocado en el cristal del escáner no es una página de prueba válida.

Es posible que se haya retirado la tarjeta de memoria de la impresora o que se haya apagado la impresora antes de escanear la página de prueba de fotografía.

Para obtener más información, consulte “Impresión de fotografías almacenadas en una tarjeta de memoria mediante la página de prueba” en la página 40 o “Carga de documentos originales en el cristal del escáner” en la página 32.

Equipo no conectado

Compruebe que el equipo está conectado y encendido.

1 Compruebe que el cable USB no haya sufrido ningún daño evidente.

2 Conecte firmemente el extremo rectangular del cable USB en el puerto USB del equipo.

El puerto USB está marcado con el  símbolo de USB.

3 Conecte firmemente el extremo cuadrado del cable USB en el puerto USB de la parte trasera de la impresora.

Introduzca una tarjeta de memoria o cámara.

La impresora no ha detectado una cámara digital compatible con PictBridge o una tarjeta de memoria.

Para obtener más información, consulte “Uso de una cámara digital compatible con PictBridge para controlar la impresión de fotos” en la página 39 o “Introducción de la tarjeta de memoria” en la página 38.

Selección inválida del tamaño de foto/papel

Ha seleccionado más de una opción del paso 2 de la página de prueba de fotografías que ha imprimido y escaneado.

1 Asegúrese de que ha rellenado completamente sólo el círculo de cada opción.

2 Pulse  para continuar.

Cargue papel...

1 Cargue papel.

2 Pulse .

No se han seleccionado imágenes

No ha seleccionado ninguna de las opciones del paso 1 de la página de prueba de fotografías que ha imprimido y escaneado.

- 1 Asegúrese de que ha rellenado completamente el círculo o círculos seleccionados.
- 2 Pulse  para continuar.

No se ha realizado ninguna selección del tamaño de la foto/papel.

No ha seleccionado ninguna de las opciones del paso 2 de la página de prueba de fotografías que ha imprimido y escaneado.

- 1 Asegúrese de que ha rellenado completamente el círculo o círculos seleccionados.
- 2 Pulse  para continuar.

No se han encontrado archivos de fotografías

No se han encontrado imágenes compatibles en la tarjeta de memoria.

- 1 Extraiga la tarjeta de memoria.
- 2 Utilice únicamente tarjetas de memoria con fotografías realizadas con una cámara digital en formato JPEG.
Para obtener más información, consulte la documentación que se facilita con la cámara.

No hay información de la página de prueba

La página de prueba de fotografías que imprimió y escaneó no es válida.

Es posible que haya sacado la tarjeta de memoria de la impresora o que haya apagado la impresora antes de escanear la página de prueba de fotografía.

Para obtener más información, consulte “Impresión de fotografías almacenadas en una tarjeta de memoria mediante la página de prueba” en la página 40.

Sólo se permite un dispositivo o tarjeta de memoria...

La impresora sólo puede leer una tarjeta de memoria de manera simultánea.

- 1 Extraiga las dos tarjetas de memoria.
- 2 Vuelva a introducir sólo una tarjeta.

Papel desviado; colóquelo correctamente.

La página de prueba de fotografías no está colocada correctamente en el cristal del escáner.

Para obtener más información, consulte “Carga de documentos originales en el cristal del escáner” en la página 32.

Modificación de los valores de tamaño de papel

Hay una o más fotografías cuyo tamaño es superior al tamaño del papel seleccionado.

Para obtener más información, consulte “Modificación de los valores del tamaño de papel o foto” en la página 74.

Error de comunicación de PictBridge

Compruebe que la cámara digital compatible con PictBridge se introduce correctamente en la impresora.

Para obtener más información, consulte “Uso de una cámara digital compatible con PictBridge para controlar la impresión de fotos” en la página 39.

Retire la cámara para poder utilizar la tarjeta de memoria

La impresora puede leer una cámara digital compatible con PictBridge o una tarjeta de memoria, pero no las dos a la vez.

- 1 Retire la cámara digital compatible con PictBridge o la tarjeta de memoria.
- 2 Vuelva a introducir sólo uno de los dispositivos anteriores.

El equipo host ha eliminado algunas fotos de la tarjeta

Se han borrado algunas fotos de la página de prueba de fotografías mediante el equipo.

Debe imprimir una nueva página de prueba de fotografías.

Para obtener más información, consulte “Impresión de fotografías almacenadas en una tarjeta de memoria mediante la página de prueba” en la página 40.

Se ha producido un problema al leer la tarjeta de memoria...

La tarjeta de memoria se ha introducido de forma incorrecta o está dañada.

- 1 Compruebe que la tarjeta de memoria no ha sufrido ningún daño evidente.
- 2 Vuelva a introducir la tarjeta de memoria. Consulte “Introducción de la tarjeta de memoria” en la página 38 para determinar la ranura adecuada para la tarjeta de memoria y obtener instrucciones sobre cómo debe introducirse.

Desinstalación y reinstalación del software

Si la impresora no funciona correctamente o aparece un mensaje de error de comunicación cuando intenta utilizarla, es posible que necesite desinstalar y volver a instalar el software de la impresora.

- 1 Haga clic en **Inicio** → **Programas** o **Todos los programas** → **Lexmark 3400 Series**.
- 2 Haga clic en **Desinstalar**.
- 3 Siga las instrucciones que aparecen en la pantalla del equipo para desinstalar el software de la impresora.
- 4 Reinicie el equipo antes de volver a instalar el software de la impresora.
- 5 Haga clic en **Cancelar** en todas las pantallas de nuevo hardware encontrado.
- 6 Introduzca el CD y, a continuación, siga las instrucciones que aparecen en la pantalla del equipo para instalar el software.

Avisos

Nombre del producto	Lexmark 3400 Series
Tipo de dispositivo	4427-001 4427-A01 4427-0H1 4427-AH1

Trademarks

Lexmark and Lexmark with diamond design are trademarks of Lexmark International, Inc., registered in the United States and/or other countries.

All other trademarks are the property of their respective owners.

Convenciones

Nota: una *nota* identifica elementos que pueden resultarle de ayuda.

PRECAUCIÓN: los comentarios marcados como *precaución* hacen referencia a elementos que puede causar lesiones al usuario.

Advertencia: las *advertencias* hacen referencia a elementos que pueden causar daños en el software o hardware del producto.

Declaración de información de cumplimiento de la Comisión Federal de Comunicaciones (FCC, Federal Communications Commission)

Este producto ha sido probado y cumple con los límites para dispositivos digitales de la Clase B, de conformidad con el apartado 15 de las Normas de la FCC. Su funcionamiento está sujeto a las siguientes condiciones: (1) este dispositivo no puede causar interferencias perjudiciales y (2) este dispositivo debe aceptar cualquier interferencia recibida, incluidas las interferencias que puedan provocar un funcionamiento incorrecto.

Los límites FCC de la Clase B están diseñados para proporcionar una protección razonable frente a interferencias perjudiciales cuando el equipo funciona en entornos residenciales. Este equipo genera, utiliza y puede irradiar energía de radiofrecuencia y, si no se instala y utiliza de forma adecuada según las instrucciones, puede provocar interferencias perjudiciales para las comunicaciones de radio. Sin embargo, no se puede garantizar que no se originen interferencias en una instalación en particular. Si este equipo causara interferencias perjudiciales en la recepción de radio o televisión, lo cual puede determinarse apagando y encendiendo el equipo, se ruega al usuario que intente corregir la interferencia mediante una o varias de las siguientes medidas:

- Reoriente o ubique en otro lugar la antena receptora.
- Aumente la distancia de separación entre el equipo y el receptor.
- Conecte el equipo a una toma de un circuito diferente del que se encuentra conectado el receptor.
- Consulte con su establecimiento de compra o con el representante de servicios para obtener más sugerencias.

El fabricante no se hace responsable de las interferencias en radio o televisión causadas al utilizar cables diferentes a los recomendados, o por cambios o modificaciones no autorizados en el equipo. Los cambios o las modificaciones no autorizados pueden invalidar la autoridad del usuario para manejar el equipo.

Nota: Para asegurar el cumplimiento de la normativa de la FCC sobre interferencias electromagnéticas para dispositivos informáticos de Clase B, utilice un cable apropiadamente blindado y conectado a tierra como el cable

con número de referencia 1021294 de Lexmark para conexión USB. El uso de un cable de sustitución sin blindaje ni masa apropiados puede provocar una violación de la normativa de la FCC.

Cualquier pregunta relacionada con esta declaración de información de cumplimiento debe dirigirse a:

Director de Lexmark Technology & Services
Lexmark International, Inc.
740 West New Circle Road
Lexington, KY 40550
(859) 232-3000

Declaración de cumplimiento de la industria canadiense

This Class B digital apparatus meets all requirements of the Canadian Interference-Causing Equipment Regulations.

Avis de conformité aux normes de l'industrie du Canada

Cet appareil numérique de la classe B respecte toutes les exigences du Règlement sur le matériel brouilleur du Canada.

European Community (EC) directives conformity

This product is in conformity with the protection requirements of EC Council directives 89/336/EEC and 73/23/EEC on the approximation and harmonization of the laws of the Member States relating to electromagnetic compatibility and safety of electrical equipment designed for use within certain voltage limits.

A declaration of conformity with the requirements of the directives has been signed by the Director of Manufacturing and Technical Support, Lexmark International, Inc., S.A., Boigny, France.

This product satisfies the Class B limits of EN 55022 and safety requirements of EN 60950.

Aviso VCCI japonés

製品にこのマークが表示されている場合、
次の要件を満たしています。



この装置は、情報処理装置等電波障害自主規制協議会(VCCI)の基準に基づくクラスB情報技術装置です。この装置は、家庭環境で使用することを目的としていますが、この装置がラジオやテレビジョン受信機に近接して使用されると、受信障害を引き起こすことがあります。
取扱説明書に従って正しい取り扱いをしてください。

Declaración del Ministerio de Información y Comunicaciones de Corea

제품에 이 기호가 있는 경우 다음 문구가 적용됩니다.



B급 기기 (가정용 정보통신기기)

이 기기는 가정용으로 전자파적합등록을 한 기기로서
주거지역에서는 물론 모든 지역에서 사용할 수 있습니다.

Niveles de emisión de ruido

Las siguientes medidas se tomaron según la norma ISO 7779 y cumplen con la norma ISO 9296.

Nota: Es posible que algunos modos no se apliquen a su producto.

Presión media del sonido de un metro, dBA	
Impresión	50
Escaneo	40
Copia	50
Listo	0

Estos valores son susceptibles de sufrir cambios. Consulte www.lexmark.com para conocer los valores actuales.

Directiva de residuos de aparatos eléctricos y electrónicos (WEEE)



El logotipo de la WEEE hace referencia a los procedimientos y programas específicos de reciclaje de productos electrónicos en países de la Unión Europea. Recomendamos el reciclaje de nuestros productos. Si tiene más dudas acerca de las opciones de reciclaje, visite la página Web de Lexmark disponible en www.lexmark.com para obtener el número de teléfono de su oficina local de ventas.

ENERGY STAR



Consumo de energía

Consumo de energía del dispositivo

En la siguiente tabla se enumeran las características de consumo de energía del producto.

Nota: Algunos modos no se aplican a su producto.

Modo	Descripción	Consumo de energía (vatios)
Impresión	El dispositivo está realizando una copia impresa de las entradas electrónicas.	12.0
Copia	El dispositivo está realizando una copia impresa de los documentos impresos originales.	11.0

Modo	Descripción	Consumo de energía (vatios)
Escaneo	El dispositivo está escaneando documentos impresos.	6.6
Listo	El dispositivo está preparado para realizar un trabajo de impresión.	4.0
Ahorro de energía	El dispositivo se encuentra en modo de ahorro de energía.	6.0
Desconexión parcial	El dispositivo está enchufado a una toma mural, pero está apagado.	N/D
Desconexión total (1 W apagado)	El dispositivo está enchufado a una toma mural, está apagado y en el modo de consumo de energía más bajo posible.	N/D
Desactivado	El dispositivo está enchufado a una toma mural, pero está apagado.	3.5

Los niveles de consumo de energía de la tabla anterior representan valores medios. En los momentos en los que el consumo de energía se inicia de forma instantánea, los valores pueden ser significativamente superiores a la media. Los valores pueden cambiar. Consulte www.lexmark.com para conocer los valores actuales.

Ahorro de energía

Este producto dispone de un modo de ahorro de energía denominado Ahorro de energía que equivale al modo de ahorro de energía de la EPA (Environmental Protection Agency, Agencia de Protección Medioambiental). El modo de ahorro de energía permite ahorrar energía reduciendo el consumo durante largos períodos de inactividad. El producto entra en el modo de ahorro de energía de forma automática si no se ha utilizado durante un periodo de tiempo específico denominado Espera de ahorro de energía.

Tiempo de espera de ahorro de energía predeterminado para este producto (en minutos):	30
---------------------------------------------------------------------------------------	----

Modo de desconexión

Si el producto tiene un modo de desconexión que consume una pequeña cantidad de energía, desconecte el cable de alimentación de la toma mural para detener por completo el consumo de energía del producto.

Consumo total de energía

En determinadas ocasiones, puede ser útil calcular el consumo total de energía. Ya que el consumo de energía se proporciona en vatios, deberá multiplicar el consumo de energía por el tiempo que el dispositivo está activo en cada uno de los modos. El consumo total de energía será la suma del consumo en cada uno de los modos.

Statement of Limited Warranty

Lexmark International, Inc., Lexington, KY

This limited warranty applies to the United States. For customers outside the U.S., see the country-specific warranty information that came with your product.

This limited warranty applies to this product only if it was originally purchased for your use, and not for resale, from Lexmark or a Lexmark remarketer, referred to in this statement as "Remarketer."

Limited warranty

Lexmark warrants that this product:

—Is manufactured from new parts, or new and serviceable used parts, which perform like new parts

—Is, during normal use, free from defects in material and workmanship

If this product does not function as warranted during the warranty period, contact a Remarketer or Lexmark for repair or replacement (at Lexmark's option).

If this product is a feature or option, this statement applies only when that feature or option is used with the product for which it was designed. To obtain warranty service, you may be required to present the feature or option with the product.

If you transfer this product to another user, warranty service under the terms of this statement is available to that user for the remainder of the warranty period. You should transfer proof of original purchase and this statement to that user.

Limited warranty service

The warranty period starts on the date of original purchase as shown on the purchase receipt. The warranty period ends 12 months later.

To obtain warranty service you may be required to present proof of original purchase. You may be required to deliver your product to the Remarketer or Lexmark, or ship it prepaid and suitably packaged to a Lexmark designated location. You are responsible for loss of, or damage to, a product in transit to the Remarketer or the designated location.

When warranty service involves the exchange of a product or part, the item replaced becomes the property of the Remarketer or Lexmark. The replacement may be a new or repaired item. The replacement item assumes the remaining warranty period of the original product.

Replacement is not available to you if the product you present for exchange is defaced, altered, in need of a repair not included in warranty service, damaged beyond repair, or if the product is not free of all legal obligations, restrictions, liens, and encumbrances.

Before you present this product for warranty service, remove all print cartridges, programs, data, and removable storage media (unless directed otherwise by Lexmark).

For further explanation of your warranty alternatives and the nearest Lexmark authorized servicer in your area, contact Lexmark at (800) 332-4120, or on the World Wide Web at www.lexmark.com/support.

Remote technical support is provided for this product throughout its warranty period. For products no longer covered by a Lexmark warranty, technical support may not be available or only be available for a fee.

Extent of limited warranty

We do not warrant uninterrupted or error-free operation of any product.

Warranty service does not include repair of failures caused by:

—Modification or attachments

—Accidents or misuse

—Unsuitable physical or operating environment

—Maintenance by anyone other than Lexmark or a Lexmark authorized servicer

—Operation of a product beyond the limit of its duty cycle

—Use of printing media outside of Lexmark specifications

—Supplies (such as ink) not furnished by Lexmark

—Products, components, parts, materials, software, or interfaces not furnished by Lexmark

TO THE EXTENT PERMITTED BY APPLICABLE LAW, NEITHER LEXMARK NOR ITS THIRD PARTY SUPPLIERS OR REMARKETERS MAKE ANY OTHER WARRANTY OR CONDITION OF ANY KIND, WHETHER EXPRESS OR IMPLIED, WITH RESPECT TO THIS PRODUCT, AND SPECIFICALLY DISCLAIM THE IMPLIED WARRANTIES OR CONDITIONS OF MERCHANTABILITY, FITNESS FOR A PARTICULAR PURPOSE, AND SATISFACTORY QUALITY. ANY WARRANTIES THAT MAY NOT BE DISCLAIMED UNDER APPLICABLE LAW ARE LIMITED IN DURATION TO THE WARRANTY PERIOD. NO WARRANTIES, EXPRESS OR IMPLIED, WILL APPLY AFTER THIS PERIOD. ALL INFORMATION, SPECIFICATIONS, PRICES, AND SERVICES ARE SUBJECT TO CHANGE AT ANY TIME WITHOUT NOTICE.

Limitation of liability

Your sole remedy under this limited warranty is set forth in this document. For any claim concerning performance or nonperformance of Lexmark or a Remarketer for this product under this limited warranty, you may recover actual damages up to the limit set forth in the following paragraph.

Lexmark's liability for actual damages from any cause whatsoever will be limited to the amount you paid for the product that caused the damages. This limitation of liability will not apply to claims by you for bodily injury or damage to real property or tangible personal property for which Lexmark is legally liable. IN NO EVENT WILL LEXMARK BE LIABLE FOR ANY LOST PROFITS, LOST SAVINGS, INCIDENTAL DAMAGE, OR OTHER ECONOMIC OR CONSEQUENTIAL DAMAGES. This is true even if you advise Lexmark or a Remarketer of the possibility of such damages. Lexmark is not liable for any claim by you based on a third party claim.

This limitation of remedies also applies to claims against any Suppliers and Remarketers of Lexmark. Lexmark's and its Suppliers' and Remarketers' limitations of remedies are not cumulative. Such Suppliers and Remarketers are intended beneficiaries of this limitation.

Additional rights

Some states do not allow limitations on how long an implied warranty lasts, or do not allow the exclusion or limitation of incidental or consequential damages, so the limitations or exclusions contained above may not apply to you.

This limited warranty gives you specific legal rights. You may also have other rights that vary from state to state.

Índice alfabético

papel 14

A

adición de pies de foto 43
alimentación, fuente 15
alineación de cartuchos de impresión con el equipo 56
alineación, problema 73
ampliar imágenes 45
artículos de revista, carga en el cristal del escáner 32
atasco de papel en la impresora 71
atasco de papel, error 75
atasco en el carro, error 74
atasco en la bandeja de papel 71
atacos y errores de alimentación del papel, solución de problemas
 atasco de papel en la impresora 71
 atasco en la bandeja de papel 71
 atacos de papel de banner 72
 error de alimentación de papel normal o especial 71
 la impresora no admite papel normal, sobres ni papel especial 71
Avanzadas, ficha 23
avisos 78, 79, 80, 81

B

baja calidad de copia 67
baja calidad de la imagen escaneada 69
baja calidad de textos y gráficos 64
bandeja de salida de papel 14
banner, atascos de papel 72
blanco, tamaño del papel
 opción 45
botones, Estudio de edición de imágenes
 Buscar fotografías 19
 Compartir fotografías 19
 Copiar 19
 Escanear 19
 Escanear y editar texto (OCR) 19
 Fax 19
 Imprimir fotos 19
 Imprimir página de álbum 19
 Mantenimiento/Solución de problemas 20
 sitio web 19
 Sugerencias 19
 utilizar 18
 Utilizar fotografías de tarjetas de memoria 19
botones, panel de control
 Cancelar 16
 Encendido 15
 flecha abajo 16

 flecha arriba 16
 Inicio 16
 Menú 15
 Modo 15
Buscar fotografías, botón 19
búsqueda
 información 9
 publicaciones 9
 sitio web 10, 12
búsqueda y selección de fotografías desde el equipo 40

C

caja, contenido 13
calidad de impresión, mejora 56, 63
Calidad/Copias, ficha 24
carga del papel, error 75
cargar
 documentos en el cristal del escáner 32
 etiquetas 30
 fichas 29
 fotografías en el cristal del escáner 32
 papel 28
 papel brillante 29
 papel de banner 32
 papel fotográfico 29
 papel tratado 29
 postales 29
 sobres 30
 tamaño de papel personalizado 31
 tarjetas de felicitación 29
 tarjetas fotográficas 29
 transferencias térmicas 29
 transparencias 31
cartucho, error 74
cartucho, impresión
 alinear 56
 extraer 54
 instalar 54
 limpiar 57
 limpiar 57
 mantener 58
Centro de soluciones
 abrir 22
 cuadro de diálogo Estado de la impresora 22
 ficha Avanzadas 23
 ficha Cómo 22
 ficha Información de contacto 23
 ficha Mantenimiento 23
 ficha Solución de problemas 23
 utilizar 22
Centro Todo en Uno
 abrir 20
 ficha Escaneo y copia 20

 ficha Imágenes guardadas 21
 vínculo Mantenimiento/Solución de problemas 22
Cómo, ficha 22
Compartir fotografías, botón 19
componentes
 bandeja de salida de papel 14
 carro del cartucho de impresión 14
 cristal de escáner 14
 cubierta superior 14
 fuente de alimentación 15
 guía de papel 14
 panel de control 14
 pantalla 14
 papel, bandeja 14
 puerto PictBridge 14
 puerto USB 15
 ranuras para tarjetas de memoria 14
 soporte del escáner 14
 unidad de escáner 15
Configuración de papel, ficha
 cambiar tamaño de papel 24
 modificar orientación 24
consumibles, realización de pedidos 58
consumibles, realización de pedidos 58
contenido, caja 13
control, panel 14
 desplazarse por menús 16
 menú Copia 16
 menú Tarjeta fotográfica 16
 utilizar 15
copia 44
 ampliar imágenes 45
 clonar imagen 46
 definir la calidad de copia 45
 especificar el tamaño del papel cargado 45
 fotos 4 x 6 44
 oscurecer o aclarar una copia 45
 reducción de imágenes 45
 repetir imagen 46
Copia, menú 16
copia, opciones
 definir la calidad 45
 especificar el tamaño del papel cargado 45
 oscurecer o aclarar una copia 45
copia, solución de problemas
 baja calidad de copia 67
 la fotocopidora no responde 66
 la unidad del escáner no se cierra 66
 las fotografías o los documentos se copian incompletos 67

D

documentos
cargar en cristal del escáner 32
enviar faxes mediante software 52
escanear imágenes para su edición 50
escanear para enviar por correo electrónico 50
escanear texto para edición (OCR) 50
imprimir 33
DPOF, valores 41

E

editar
fotografías 25
imágenes escaneadas 50
texto de un documento (OCR) 50
Editor de fotografías, uso 25
el botón de encendido no se ilumina 60
el escaneo no se ha realizado con éxito 68
el escaneo tarda demasiado tiempo o bloquea el equipo 68
el escáner no responde 67
el software no se instala 61
emisiones, avisos 78, 79
envío y recepción de faxes
envío mediante software 52
recibir mediante el software 52
utilizar Estudio de edición de imágenes 69
equipo no conectado, error 75
error de alimentación de papel normal o especial 71
error, mensajes
atasco de papel 75
atasco en el carro 74
cargar papel 75
el equipo host ha eliminado algunas fotos de la tarjeta 77
equipo no conectado 75
error de cartucho 74
error de comunicación de PictBridge 76
error de lectura de la tarjeta de memoria 77
falta el cartucho 74
insertar tarjeta de memoria o cámara 75
modificación de los valores del tamaño de papel 76
modificación de los valores del Tamaño de papel o foto 74
nivel bajo de tinta de color 75
no hay información de la página de prueba 76
no se ha detectado una página de prueba 75

no se ha realizado ninguna selección del tamaño de la foto o el papel 76
no se han encontrado archivos de fotografías 76
no se han seleccionado imágenes 76
papel desviado 76
problema de alineación 73
retire la cámara para poder utilizar la tarjeta de memoria 77
selección del tamaño de foto/papel no válida 75
sólo se permite un dispositivo o tarjeta de memoria 76

Escanear

botón 19

Escanear y editar texto (OCR), botón 19

escaneo

de revistas y periódicos 51
documento de sólo texto 47
documentos de texto y gráficos 48
documentos o imágenes para enviarlos por correo electrónico 50
editar imágenes 50
guardar imagen escaneada 48
personalizar valores 48
texto para edición (OCR) 50
utilizar el panel de control 47

Escaneo y copia, ficha

sección Copiar 20

Sección Escanear 20

sección Presentación preliminar 21

sección Tareas creativas 21

utilizar 20

escaneo, solución de problemas

baja calidad de la imagen

escaneada 69

el escaneo no se ha realizado con éxito 68

el escaneo tarda demasiado tiempo o

bloquea el equipo 68

el escáner no responde 67

las fotografías o los documentos se

escanean incompletos 69

no se puede escanear a la

aplicación 69

escáner, cristal 14

cargar documentos 32

limpiar 58

escáner, unidad 15

Estado de la impresora, cuadro de

diálogo 22

Estudio de edición de imágenes, botones

Buscar fotografías 19

Compartir fotografías 19

Copiar 19

Escanear 19

Escanear y editar texto (OCR) 19

Fax 19

Imprimir fotos 19
Imprimir página de álbum 19
Mantenimiento/Solución de problemas 20
sitio web 19
Sugerencias 19
utilizar 18
Utilizar fotografías de tarjetas de memoria 19

Estudio de edición de imágenes, uso 18

etiquetas, carga 30

extracción de los cartuchos de impresión 54

F

falta el cartucho, error 74

Fast Pics 27

fax recibido en blanco 70

Fax, botón 19

fax, solución de problemas

fax recibido en blanco 70

no se puede imprimir un fax o el fax recibido presenta una baja calidad de impresión 70

no se pueden enviar ni recibir

faxes 70

FCC, avisos 78

felicitación, tarjetas

cargar 29

imprimir 34

fichas

cargar 29

imprimir 34

fotografías

agregar pies de foto 43

buscar y seleccionar desde el

equipo 40

cargar en el cristal del escáner 32

copiar fotos 4x6 44

editar 25

imprimir 42

imprimir de una página web 34

imprimir desde el Estudio de edición

de imágenes. 42

imprimir desde una cámara

compatible con PictBridge 39

imprimir fotografías mediante la

página de prueba 40

imprimir sin bordes 42

página de álbum 42

página del álbum de recortes 42

fotografías sin bordes, impresión 42

fotos eliminadas de la tarjeta por el

equipo host 77

G

gráficos, edición 25

- I
- idioma incorrecto en la pantalla de la impresora 60
- Imágenes guardadas, ficha
 - sección Abrir con 21
 - sección Impresiones de fotografías 21
 - sección Presentación preliminar 21
 - sección Tareas creativas 21
 - utilizar 21
- impresión
 - cambiar tipo de papel 33
 - copias intercaladas 36
 - documento 33
 - fichas 34
 - fotografías 42
 - fotografías almacenadas en un dispositivo de memoria 41
 - fotografías desde el equipo 42
 - fotografías mediante Fast Pics 41
 - fotografías mediante la página de prueba 40
 - fotografías mediante una cámara compatible con PictBridge 39
 - fotografías sin bordes 42
 - invertir el orden de páginas 37
 - página web, sólo fotografías 34
 - postales 34
 - sobres 35
 - sólo texto de la página web 33
 - tarjetas 34
 - tarjetas de felicitación 34
 - texto y fotografías de la página web 33
 - transparencias 35
 - última página en primer lugar 37
 - utilizar los ajustes DPOF 41
 - varias páginas en una hoja 36
- impresión, carro del cartucho 14
- impresión, cartucho
 - alinear 56
 - extraer 54
 - instalar 54
 - limpiar 57
 - limpiar 57
 - mantener 58
- impresión, solución de problemas
 - baja calidad de textos y gráficos 64
 - la calidad en los bordes de la página es baja 65
 - la impresora no imprime o no responde 66
 - la velocidad de impresión es lenta 65
 - las fotografías o los documentos se imprimen incompletos 66
 - mejora de la calidad de impresión 63
- impresora, software
 - desinstalar 77
 - reinstalar 77
 - utilizar 18
- Imprimir fotos, botón 19
- Imprimir página de álbum, botón 19
- Información de contacto, ficha 23
- información, búsqueda 9
- inserción
 - cámara digital compatible con PictBridge 39
 - tarjetas de memoria 38
- inserción de tarjeta de memoria o cámara, error 75
- instalación
 - cartucho de impresión 54
 - software de impresora 77
- instalación, solución de problemas
 - el botón de encendido no se ilumina 60
 - el software no se instala 61
 - idioma incorrecto en la pantalla de la impresora 60
 - la página no se imprime 62
 - no se puede imprimir desde una cámara digital con PictBridge 63
- intercalado de copias 36
- inversión del orden de páginas 37
- inyectores de los cartuchos de impresión, limpieza 57
- L
- la calidad en los bordes de la página es baja 65
- la fotocopiadora no responde 66
- la impresora no admite papel normal, sobres ni papel especial 71
- la impresora no imprime o no responde 66
- la página no se imprime 62
- la unidad del escáner no se cierra 66
- la velocidad de impresión es lenta 65
- las fotografías o los documentos se copian incompletos 67
- las fotografías o los documentos se escanean incompletos 69
- las fotografías o los documentos se imprimen incompletos 66
- lectura de la tarjeta de memoria, error 77
- limpieza de los inyectores de los cartuchos de impresión 57
- M
- Mantenimiento, ficha 23
- Mantenimiento/Solución de problemas
 - botón 20
 - vínculo 22
- mejora de la calidad de impresión 56, 63
- memoria, tarjeta
 - introducir 38
 - transferir fotografías desde 39
- mensajes de error en pantalla 73
- menú Tareas 24
- modificación de los valores del tamaño de papel o foto 74
- modificación de los valores del tamaño de papel, error 76
- N
- N.º por cara, función 36
- ningún tamaño de foto/papel, error 76
- nivel de tinta, comprobación 22
- no hay información de la página de prueba, error 76
- no se ha detectado ninguna imagen, error 76
- no se han encontrado archivos de fotografías, error 76
- no se puede escanear a la aplicación 69
- no se puede imprimir desde una cámara digital con PictBridge 63
- no se puede imprimir un fax o el fax recibido presenta una baja calidad de impresión 70
- no se pueden enviar ni recibir faxes 70
- no sucede nada al introducir la tarjeta de memoria 72
- O
- OCR, edición de texto de un documento 50
- orientación horizontal, selección 24
- orientación vertical, selección 24
- orientación, modificación
 - horizontal 24
 - vertical 24
- P
- página de álbum de recortes, creación 42
- página de álbum, creación 42
- página de prueba, uso 40
- pantalla 14
- papel brillante, carga 29
- papel de banner, carga 32
- papel desviado, error 76
- papel fotográfico, carga 29
- papel tratado, carga 29
- papel, bandeja 14
- papel, carga 28
- periódicos, carga en el cristal del escáner 32
- personalización de valores
 - copiar 45
 - escanear 48
- PictBridge, error de comunicación 76
- PictBridge, impresión de fotos desde cámara compatible 39
- PictBridge, puerto 14
- pie de fotos, adición 43
- postales
 - cargar 29

- imprimir 34
- Presentación de impresión, ficha
 - cambiar tipo de documento 24
 - imprimir a doble cara 24
- presentación preliminar de fotografías desde el equipo 21
- presentación, selección 24
- Propiedades de impresión
 - abrir 23
 - ficha Calidad/Copias 24
 - ficha Configuración de papel 24
 - ficha Presentación de impresión 24
 - ficha Propiedades de impresión 24
 - menú Guardar valores 24
 - menú Opciones 24
 - menú Tareas 24
- publicaciones, búsqueda 9

R

- recepción de un fax mediante el software 52
- reciclaje
 - declaración WEEE 80
 - productos Lexmark 59
- reducción de imágenes 45
- repetición de una imagen 46
- retire la cámara para poder utilizar la tarjeta de memoria 77
- ruido, niveles de emisión 79

S

- seguridad, información 2
- selección del tamaño de foto/papel no válida 75
- sitio web
 - botón 19
 - buscar 10, 12
- sobres
 - cargar 30
 - imprimir 35
- software
 - barra de herramientas web 26
 - Centro de soluciones 22
 - Centro Todo en Uno 20
 - desinstalar y reinstalar 77
 - Editor de fotografías 25
 - Estudio de edición de imágenes 18
 - Fast Pics 27
 - Propiedades de impresión 23
 - utilizar 18
- sólo se permite un dispositivo o tarjeta de memoria 76
- solución de problemas de atascos y errores de alimentación
 - atasco de papel en la impresora 71
 - atasco en la bandeja de papel 71
 - atascos de papel de banner 72
 - error de alimentación de papel normal o especial 71
 - la impresora no admite papel normal, sobres ni papel especial 71

- solución de problemas de copia
 - baja calidad de copia 67
 - la fotocopidora no responde 66
 - la unidad del escáner no se cierra 66
 - las fotografías o los documentos se copian incompletos 67
- solución de problemas de escaneo
 - baja calidad de la imagen escaneada 69
 - el escaneo no se ha realizado con éxito 68
 - el escaneo tarda demasiado tiempo o bloquea el equipo 68
 - el escáner no responde 67
 - las fotografías o los documentos se escanean incompletos 69
 - no se puede escanear a la aplicación 69
- solución de problemas de impresión
 - baja calidad de textos y gráficos 64
 - la calidad en los bordes de la página es baja 65
 - la impresora no imprime o no responde 66
 - la velocidad de impresión es lenta 65
 - las fotografías o los documentos se imprimen incompletos 66
 - mejora de la calidad de impresión 63
- solución de problemas de instalación
 - el botón de encendido no se ilumina 60
 - el software no se instala 61
 - idioma incorrecto en la pantalla de la impresora 60
 - la página no se imprime 62
 - no se puede imprimir desde una cámara digital con PictBridge 63
- solución de problemas de mensajes de error
 - atasco de papel 75
 - atasco en el carro 74
 - cargar papel 75
 - el equipo host ha eliminado algunas fotos de la tarjeta 77
 - equipo no conectado 75
 - error de cartucho 74
 - error de comunicación de PictBridge, 76
 - error de lectura de la tarjeta de memoria 77
 - falta el cartucho 74
 - insertar tarjeta de memoria o cámara 75
 - modificar los valores del tamaño de papel 76
 - modificar los valores del tamaño de papel o foto 74
 - nivel bajo de tinta de color 75

- no hay información de la página de prueba 76
- no se ha detectado una página de prueba 75
- no se ha realizado ninguna selección del tamaño de la foto o el papel 76
- no se han encontrado archivos de fotografías 76
- no se han seleccionado imágenes 76
- papel desviado 76
- problema de alineación 73
- retire la cámara para poder utilizar la tarjeta de memoria 77
- selección del tamaño de foto/papel no válida 75
- sólo se permite un dispositivo o tarjeta de memoria 76
- solución de problemas, fax
 - fax recibido en blanco 70
 - no se puede imprimir un fax o el fax recibido presenta una baja calidad de impresión 70
 - no se pueden enviar ni recibir faxes 70
- Solución de problemas, ficha 23
- solución de problemas, tarjeta de memoria
 - mensajes de error en pantalla 73
 - no sucede nada al introducir la tarjeta de memoria 72
 - tarjeta de memoria no se puede introducir 72
- soporte del escáner 14
- Sugerencias, botón 19
- superior, cubierta 14

T

- tamaño de papel personalizado, carga 31
- tamaños de papel, especificación 24
- tarjeta de memoria no se puede introducir 72
- tarjeta de memoria, ranuras para 14
- tarjeta de memoria, solución de problemas
 - mensajes de error en pantalla 73
 - no sucede nada al introducir la tarjeta de memoria 72
 - tarjeta de memoria no se puede introducir 72
- Tarjeta fotográfica, menú 16
- tarjetas
 - imprimir 34
 - memoria 38
- tarjetas fotográficas, carga 29
- tinta de color, nivel bajo 75
- tipo de papel, cambio 33
- transferencia de fotografías a un equipo 39
- transferencias térmicas, carga 29

transparencias
cargar 31
imprimir 35

Ú

última página en primer lugar 37

U

USB, puerto 15
Utilizar fotografías de tarjetas de
memoria, botón 19

W

web, barra de herramientas
imprimir sólo el texto de una página
web 33
imprimir sólo las fotografías de una
página web 34
imprimir texto y fotografías desde la
página web 33
utilizar 26
web, página
imprimir sólo el texto 33
imprimir sólo las fotografías 34
imprimir texto y fotografías 33