

brother[®]

GUÍA AVANZADA DEL USUARIO

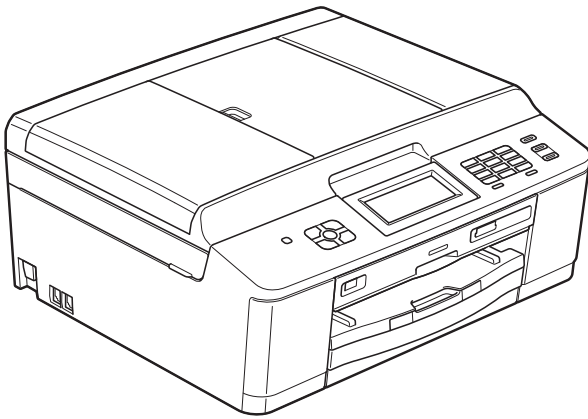

MFC-J825DW
DCP-J925DW

Versión A

SPA

Guías del usuario y dónde encontrarlas

¿Qué manual?	¿Qué incluye?	¿Dónde está?
Guía de seguridad del producto	Lea esta Guía primero. Lea las instrucciones de seguridad antes de configurar el equipo. Consulte esta Guía para obtener información sobre marcas comerciales y limitaciones legales.	Impreso / En la caja
Guía de configuración rápida	Siga las instrucciones de configuración del equipo e instalación de los controladores y el software para el sistema operativo y tipo de conexión que esté utilizando.	Impreso / En la caja
Guía básica del usuario	Conozca las operaciones básicas de fax (solo MFC-J825DW), copia, escaneado y PhotoCapture Center™ y cómo sustituir consumibles. Consulte los consejos para la solución de problemas.	Impreso / En la caja (DCP-J925DW) Archivo PDF / CD-ROM (MFC-J825DW)
Guía avanzada del usuario	Familiarícese con las operaciones más avanzadas: funciones de fax (solo MFC-J825DW), copia, seguridad (solo MFC-J825DW), impresión de informes y realización de un mantenimiento rutinario.	Archivo PDF / CD-ROM
Guía del usuario de software	Siga estas instrucciones para la impresión, escaneado, escaneado en red, PhotoCapture Center™, instalación remota (solo MFC-J825DW), PC-FAX (solo MFC-J825DW), impresión de disco, Web Services (Servicios web) (Escaneado) y empleo de la utilidad de Brother ControlCenter.	Archivo PDF / CD-ROM
Glosario de red	Esta Guía incluye información básica sobre las funciones de red avanzadas de los equipos de Brother, así como las explicaciones de terminología común y de red en general.	Archivo PDF / CD-ROM
Guía del usuario en red	Esta Guía incluye información útil sobre la configuración de la red cableada e inalámbrica, así como sobre la configuración de seguridad mediante el equipo de Brother. También puede encontrar la información de protocolo compatible para el equipo y consejos detallados para la solución de problemas.	Archivo PDF / CD-ROM
Guía de impresión y escaneado con dispositivos móviles	Esta Guía incluye información útil sobre los datos de impresión desde un teléfono móvil y la transmisión de datos escaneados del equipo Brother al teléfono móvil.	Archivo PDF / Brother Solutions Center ¹

¹ Visítenos en <http://solutions.brother.com/>.

Tabla de contenido

1	Configuración general	1
	NOTA IMPORTANTE	1
	Almacenamiento en memoria	1
	Horario de verano automático (solo MFC-J825DW)	1
	Modo espera	2
	Apagado automático (solo DCP-J925DW)	2
	Pantalla LCD	3
	Cambio del idioma de la pantalla LCD	3
	Configuración del temporizador para apagar la retroiluminación	3
	Modo Temporizador (solo MFC-J825DW)	3
2	Funciones de seguridad (solo MFC-J825DW)	4
	Seguridad de la memoria	4
	Configuración y cambio de la contraseña de seguridad de la memoria	5
	Activación/Desactivación de la seguridad de la memoria	6
3	Envío de un fax (solo MFC-J825DW)	7
	Opciones adicionales de envío	7
	Envío de faxes con múltiples configuraciones	7
	Detención del envío de fax	7
	Contraste	7
	Cambio de resolución de fax	8
	Ajuste de los cambios como una nueva configuración predeterminada	9
	Restablecimiento de los ajustes de fax a la configuración predeterminada de fábrica	9
	Operaciones adicionales de envío	10
	Envío manual de un fax	10
	Envío de un fax al final de la conversación	10
	Acceso doble (solo blanco y negro)	10
	Multienvío (solo blanco y negro)	10
	Transmisión en tiempo real	12
	Modo satélite	12
	Fax diferido (solo blanco y negro)	13
	Transmisión diferida por lotes (solo blanco y negro)	13
	Comprobación y cancelación de trabajos en espera	14
	Información general de sondeo	14
	Transmisión por sondeo (solo blanco y negro)	14

4 Recepción de un fax (solo MFC-J825DW) 16

Recepción de memoria (solo blanco y negro)	16
Recepción sin papel	16
Reenvío de faxes	16
Almacenado fax	17
Impresión de un fax desde la memoria	17
Recepción PC-FAX (solo para Windows®)	17
Desactivación de las operaciones de recepción de memoria	19
Modificación de las operaciones de recepción de memoria	19
Recuperación remota	20
Configuración de un código de acceso remoto	20
Uso del código de acceso remoto	20
Comandos de fax remoto	21
Recuperación de los mensajes de fax	22
Cambio del número de reenvío de faxes	22
Operaciones de recepción adicionales	23
Impresión de un fax entrante reducido	23
Información general de sondeo	23
Recepción de sondeo	23

5 Marcación y almacenamiento de números (solo MFC-J825DW) 26

Operaciones de voz	26
Operaciones de marcación adicionales	26
Combinación de números de marcación abreviada	26
Otras formas de almacenar números	27
Almacenamiento de números de marcación rápida a partir de llamadas salientes	27
Almacenamiento de números de marcación rápida a partir del historial de ID de llamada	28
Configuración de grupos para multienvío	29

6 Impresión de informes 31

Informes de fax (solo MFC-J825DW)	31
Informe Verificación de la transmisión	31
Diario del fax (informe de actividad)	31
Informes	32
Cómo imprimir un informe	32

7 Cómo hacer copias 33

Configuración de copia	33
Detención de la copia	33
Cambio de velocidad y calidad de copia	33
Ampliación o reducción de la imagen copiada	34
Realización de copias N en 1 o un póster (formato de página)	35
Copia 2 en 1 (ID)	36
Clasificación de las copias utilizando la unidad ADF	37
Ajuste de la densidad	37
Modo de ahorro de tinta	37
Copia de papel fino	38
Copia libro	38
Copia de marca de agua	39
Copia dúplex (2 caras)	40
Establecimiento de configuraciones favoritas	42

8 Impresión de fotos desde una tarjeta de memoria o una unidad de memoria flash USB 43

Operaciones de PhotoCapture Center™	43
Tarjetas de memoria, unidad de memoria flash USB y estructuras de carpetas	43
Impresión de películas	44
Impresión de imágenes	44
Impresión de índice (imágenes en miniatura)	44
Impresión de fotografías	45
Mejora de fotografías	45
Impresión DPOF	47
Configuración de impresión de PhotoCapture Center™	48
Calidad de impresión	48
Opciones de papel	49
Ajuste de brillo, contraste y color	49
Recorte	51
Impresión sin bordes	51
Imprimir fecha	51
Ajuste de los cambios como una nueva configuración predeterminada	52
Restablecimiento de todos los ajustes a la configuración predeterminada de fábrica	52
Escaneado a una tarjeta de memoria o una unidad de memoria flash USB	52
Recorte automático	52
Cómo establecer una nueva configuración predeterminada	54
Cómo restablecer la configuración predeterminada de fábrica	54

9 Impresión de fotografías desde una cámara 55

Impresión de fotografías directamente desde una cámara con PictBridge	55
Requisitos de PictBridge	55
Configuración de su cámara digital	56
Impresión de imágenes	57
Impresión DPOF	57

Impresión de fotografías directamente desde una cámara digital (sin PictBridge)	58
Impresión de imágenes	58

A	Mantenimiento rutinario	59
----------	--------------------------------	-----------

Limpieza y comprobación del equipo	59
Limpieza de la parte exterior del equipo	59
Limpieza de la placa de impresión del equipo	60
Limpieza de los rodillos de alimentación del papel	60
Limpieza de los rodillos de recogida de papel	61
Comprobación del volumen de tinta	63
Embalaje y transporte del equipo	63

B	Glosario	66
----------	-----------------	-----------

C	Índice	71
----------	---------------	-----------

NOTA IMPORTANTE

- En este manual, se utilizan los mensajes de la pantalla LCD del equipo MFC-J825DW a menos que se especifique lo contrario.
- La mayoría de las ilustraciones de esta Guía del usuario se refieren al equipo MFC-J825DW.

Almacenamiento en memoria

(Solo para usuarios del MFC-J825DW)

La configuración del menú se guarda de forma permanente y no se pierde en el caso de que se produzca un corte del suministro eléctrico. Se perderá la configuración temporal (por ejemplo, modo satélite). Si ha seleccionado `Ajus. Nuev. Predet` (`Ajustr nuevo predetermin.`) para los ajustes preferidos de **FAX**, **DIGITALIZAR** o **FOTO**, no se perderán esos ajustes.

Asimismo, durante un corte del suministro eléctrico, el equipo mantendrá la fecha y hora y los trabajos de fax programados con temporizador (por ejemplo, Fax diferido) durante un tiempo máximo de 24 horas.

(Solo para usuarios del DCP-J925DW)

La configuración del menú se guarda de forma permanente y no se pierde en el caso de que se produzca un corte del suministro eléctrico. Si ha seleccionado `Ajus. Nuev. Predet` (`Ajustr nuevo predetermin.`), no se perderán los ajustes del modo `Foto` y `Escanear`. Los ajustes temporales se perderán.

Horario de verano automático (solo MFC-J825DW)

Puede configurar el equipo para que cambie automáticamente al horario de verano. De esta forma, el horario se adelanta una hora en primavera y se retrasa una hora en otoño. Asegúrese de haber ajustado la fecha y la hora correctamente en la configuración de `Fecha y hora`.

- 1 Pulse **Menú**.
- 2 Pulse **▲** o **▼** para mostrar `Config. gral.`
- 3 Pulse `Config. gral.`
- 4 Pulse **▲** o **▼** para mostrar `Luz día auto.`
- 5 Pulse `Luz día auto.`
- 6 Pulse `No` (o `SÍ`).
- 7 Pulse **Parar**.

Modo espera

Puede seleccionar el tiempo de inactividad del equipo antes de acceder al modo espera (de 1 a 60 minutos). El temporizador se reiniciará cuando se realice alguna operación en el equipo.

- 1 Pulse **Menú**.
- 2 Pulse **▲** o **▼** para mostrar **Config. gral.**
- 3 Pulse **Config. gral.**
- 4 Pulse **▲** o **▼** para mostrar **Modo espera**.
- 5 Pulse **Modo espera**.
- 6 Pulse **1 min, 2 min, 3 min, 5 min, 10 min, 30 min o 60 min** para seleccionar el tiempo durante el cual el equipo permanecerá inactivo antes de acceder al modo espera.
- 7 Pulse **Parar**.

Apagado automático (solo DCP-J925DW)

La función de apagado automático apagará el equipo una hora después de entrar en el modo espera. Cuando esta función se configure en **No**, el equipo no se apagará automáticamente.

Tenga en cuenta que el equipo no se apagará automáticamente cuando:

- esté conectado a una red cableada
- esté conectado a una red inalámbrica
- esté seleccionado **WLAN** en la configuración **I/F red**

- 1 Pulse **Menú**.
- 2 Pulse **▲** o **▼** para mostrar **Config. gral.**
- 3 Pulse **Config. gral.**
- 4 Pulse **▲** o **▼** para mostrar **Reduc consum auto.**
- 5 Pulse **Reduc consum auto.**
- 6 Pulse **Sí** (o **No**).
- 7 Pulse **Parar**.

Pantalla LCD

Cambio del idioma de la pantalla LCD

Puede cambiar el idioma de la pantalla LCD.

- 1 Pulse Menú.
- 2 Pulse ▲ o ▼ para mostrar Conf.inicial.
- 3 Pulse Conf.inicial.
- 4 Pulse ▲ o ▼ para mostrar Sel. lenguaje.
- 5 Pulse Sel. lenguaje.
- 6 Pulse el idioma que desee.
- 7 Pulse **Parar**.

Configuración del temporizador para apagar la retroiluminación

Puede configurar cuánto tiempo permanece encendida la retroiluminación de la pantalla LCD después de la última pulsación de botón.

- 1 Pulse Menú.
- 2 Pulse ▲ o ▼ para mostrar Config. gral.
- 3 Pulse Config. gral.
- 4 Pulse ▲ o ▼ para mostrar Configur. LCD.
- 5 Pulse Configur. LCD.
- 6 Pulse Temporiz.atenu.
- 7 Pulse 10 seg, 20 seg, 30 seg o No.
- 8 Pulse **Parar**.

Modo Temporizador (solo MFC-J825DW)

El equipo dispone de cuatro botones de modos temporales en el panel de control: **FAX**, **DIGITALIZAR**, **COPIAR** y **FOTO**. Se puede cambiar el tiempo que debe tardar el equipo para volver al modo FAX después de la última operación de escaneo, copia o PhotoCapture. Si selecciona No, el equipo permanecerá en el último modo utilizado.



- 1 Pulse Menú.
- 2 Pulse ▲ o ▼ para mostrar Config. gral.
- 3 Pulse Config. gral.
- 4 Pulse ▲ o ▼ para mostrar Temporiz. modo.
- 5 Pulse Temporiz. modo.
- 6 Pulse 0 Seg., 30 seg, 1 min, 2 min, 5 min o No.
- 7 Pulse **Parar**.

Seguridad de la memoria

La seguridad de la memoria le permite impedir el acceso no autorizado al equipo. No podrá continuar programando faxes diferidos ni trabajos de sondeo. No obstante, se enviará cualquier fax retrasado preprogramado aunque active la seguridad de la memoria, de modo que no se perderá.

Mientras la seguridad de la memoria está activada, las siguientes operaciones están disponibles:

- Recepción de faxes en la memoria (con el límite de la capacidad de la memoria)
- Reenvío de faxes (si Reenvío de faxes ya estaba activado)
- Recuperación remota (si Almacenado fax ya estaba activado)

Mientras la seguridad de la memoria está activada, las siguientes operaciones NO están disponibles:

- Impresión de faxes recibidos
- Envío de faxes
- Copia
- Impresión desde PC
- Escaneado
- PhotoCapture
- Recepción PC-FAX
- Funcionamiento desde el panel de control



Nota

- Para imprimir los faxes en memoria, desactive la seguridad de la memoria.
- Debe desactivar la Recepción PC-FAX antes de poder activar la seguridad de la memoria.
- Si olvida la contraseña de seguridad de la memoria, llame al servicio de atención al cliente de Brother.

Configuración y cambio de la contraseña de seguridad de la memoria



Nota

Si ya ha configurado la contraseña, no es necesario que vuelva a hacerlo.

Configuración de una contraseña por primera vez

Anote la contraseña en un lugar seguro.

- 1 Pulse **Menú**.
- 2 Pulse **▲** o **▼** para mostrar **Fax**.
- 3 Pulse **Fax**.
- 4 Pulse **▲** o **▼** para mostrar **Varios**.
- 5 Pulse **Varios**.
- 6 Pulse **Segur. memoria**.
- 7 Especifique un número de cuatro dígitos para la contraseña pulsando los botones de la pantalla táctil.
Pulse **OK**.
- 8 Cuando en la pantalla LCD aparezca **Verif clave:**, vuelva a especificar la contraseña pulsando los botones de la pantalla táctil.
Pulse **OK**.
- 9 Pulse **Parar**.

Modificación de la contraseña de seguridad de la memoria

- 1 Pulse **Menú**.
- 2 Pulse **▲** o **▼** para mostrar **Fax**.
- 3 Pulse **Fax**.
- 4 Pulse **▲** o **▼** para mostrar **Varios**.
- 5 Pulse **Varios**.
- 6 Pulse **Segur. memoria**.
- 7 Pulse **Configurar clave**.
- 8 Especifique el número de cuatro dígitos registrado para la contraseña actual pulsando los botones de la pantalla táctil.
Pulse **OK**.
- 9 Especifique un número de cuatro dígitos para una nueva contraseña pulsando los botones de la pantalla táctil.
Pulse **OK**.
- 10 Cuando en la pantalla LCD aparezca **Verif clave:**, vuelva a especificar la nueva contraseña pulsando los botones de la pantalla táctil.
Pulse **OK**.
- 11 Pulse **Parar**.

Activación/Desactivación de la seguridad de la memoria

Activación de la seguridad de la memoria

- 1 Pulse Menú.
- 2 Pulse ▲ o ▼ para seleccionar Fax.
- 3 Pulse Fax.
- 4 Pulse ▲ o ▼ para mostrar Varios.
- 5 Pulse Varios.
- 6 Pulse Segur. memoria.
- 7 Pulse Conf. seguridad.
- 8 Especifique la contraseña de cuatro dígitos registrada pulsando los botones de la pantalla táctil.
Pulse OK.
El equipo se desconecta de la línea y en la pantalla LCD aparece Seguridad memoria.



Nota

Si se produce un corte del suministro eléctrico, los datos permanecerán en memoria durante aproximadamente 24 horas.

Desactivación de la seguridad de la memoria

- 1 Pulse Desbloq.
- 2 Especifique la contraseña de cuatro dígitos registrada pulsando los botones de la pantalla táctil.
Pulse OK.
La seguridad de la memoria se desactiva automáticamente.



Nota

Si especifica una contraseña errónea, en la pantalla LCD aparece Clave errónea y permanece desconectada de la línea. El equipo seguirá en el modo seguro hasta que introduzca la contraseña registrada.

Opciones adicionales de envío

Envío de faxes con múltiples configuraciones

Al enviar un fax, puede seleccionar una combinación de ajustes, como Resolución de fax, Contraste, Tmñ área escan., Transmis. en tiempo real y Vista previa.

También puede seleccionar: Histor. llam., Marc. rápida, Multienvío, Fax diferido, Transmisión por lotes, Transmisión por sondeo, Recepción por sondeo, Modo satélite, Ajustr nuevo predetermin. y Restaurar predetermin.

Algunos ajustes solo se encuentran disponibles al enviar faxes en blanco y negro.

1 Pulse  (FAX).

En la pantalla LCD aparecerá lo siguiente:



2 Pulse ◀ o ▶ para mostrar una configuración que desee cambiar. Cuando aparezca la configuración, púlsela.

3 Pulse una opción.

4 Regrese al paso 2 para cambiar más configuraciones.

Nota

- La mayoría de ajustes son temporales y el equipo vuelve a la configuración predeterminada después de enviar un fax.
- Puede guardar algunas de las configuraciones que use más a menudo. Para ello, puede seleccionarlas como predeterminadas. Estas configuraciones quedarán tal como están hasta que las modifique. (Consulte *Ajuste de los cambios como una nueva configuración predeterminada* >> página 9).

Detención del envío de fax

Para detener el fax, pulse **Parar**.

Contraste

Si el documento es demasiado claro o demasiado oscuro, puede que desee modificar el contraste. En la mayoría de documentos se puede utilizar la configuración predeterminada de fábrica Automático. Esta selecciona automáticamente el contraste adecuado para el documento. Seleccione Claro al enviar un documento claro. Seleccione Oscuro al enviar un documento oscuro.

1 Pulse  (FAX).

2 Pulse ◀ o ▶ para mostrar Contraste.

3 Pulse Contraste.

4 Pulse Automático, Claro o Oscuro.



Nota

Independientemente de que seleccione **Claro** u **Oscuro**, el equipo enviará el fax utilizando la configuración **Automático** en cualquiera de las siguientes condiciones:

- Cuando envía un fax en color.
- Cuando selecciona la resolución de fax **Foto**.

Cambio de resolución de fax

La calidad de un fax se puede mejorar cambiando su resolución.

- 1 Pulse  (**FAX**).
- 2 Pulse ◀ o ▶ para mostrar Resolución de fax.
- 3 Pulse Resolución de fax.
- 4 Pulse la resolución que desee.



Nota

Existen cuatro opciones de configuración de la resolución para faxes en blanco y negro y dos para faxes en color.

Blanco y negro	
Estándar	La opción más idónea para la mayoría de los documentos mecanografiados.
Fina	Opción idónea para letra pequeña; la velocidad de transmisión es un poco más lenta que la de la resolución Estándar.
Superfina	Idónea para letra pequeña o gráficos; la velocidad de transmisión es más lenta que la de la resolución Fina.
Foto	Utilice esta opción si el documento contiene distintas tonalidades de gris o es una fotografía. La velocidad de transmisión de la resolución Foto es la más lenta.

Color	
Estándar	La opción más idónea para la mayoría de los documentos mecanografiados.
Fina	Utilice esta opción cuando el documento sea una fotografía. La velocidad de transmisión es más lenta que la de la resolución Estándar.

Si selecciona **Superfina** o **Foto** y, a continuación, utiliza el botón **Iniciar Color** para enviar un fax, el equipo enviará el fax utilizando la configuración **Fina**.

Ajuste de los cambios como una nueva configuración predeterminada

Puede guardar los ajustes para las opciones de fax que utilice con mayor frecuencia configurándolos de forma predeterminada, como Resolución de fax, Contraste, Tamaño área escan., Vista previa y Transmis. en tiempo real. Estas configuraciones quedarán tal como están hasta que las modifique.

- 1 Pulse  (FAX).
 - 2 Pulse ◀ o ▶ para seleccionar la opción de menú que desee modificar. Pulse la nueva opción.
- Repita este paso para cada configuración que desee cambiar.
- 3 Después de cambiar la última configuración, pulse ◀ o ▶ para mostrar Ajuste nuevo predetermin.
 - 4 Pulse Ajuste nuevo predetermin.
 - 5 Pulse Sí.
 - 6 Pulse **Parar**.

Restablecimiento de los ajustes de fax a la configuración predeterminada de fábrica

Puede restablecer todas las configuraciones de fax que haya cambiado a las predeterminadas de fábrica. Estas configuraciones quedarán tal como están hasta que las modifique.

- 1 Pulse  (FAX).
- 2 Pulse ◀ o ▶ para mostrar Restaurar predetermin.
- 3 Pulse Restaurar predetermin.
- 4 Pulse Sí.
- 5 Pulse **Parar**.

Operaciones adicionales de envío

Envío manual de un fax

La transmisión manual permite escuchar la marcación, el timbre y los tonos de recepción del fax durante el envío de un fax.



Nota

Para enviar un fax de varias páginas, utilice la unidad ADF.

- 1 Pulse  (**FAX**).
- 2 Cargue el documento.
- 3 Para escuchar el tono de marcación, levante el auricular del teléfono externo.
- 4 Marque el número de fax con el teléfono externo.
- 5 Cuando escuche el tono de fax, pulse **Iniciar Mono** o **Iniciar Color**. Si está utilizando el cristal de escaneado, pulse **Enviar** en la pantalla táctil para enviar el fax.
- 6 Cuelgue el auricular del teléfono externo.

Envío de un fax al final de la conversación

Al final de una conversación, puede enviar un fax al interlocutor antes de colgar.

- 1 Pida al interlocutor que espere a los tonos de fax (pitidos) y, a continuación, pulse el botón **Inicio** o **Enviar** antes de colgar.
- 2 Pulse  (**FAX**).
- 3 Cargue el documento.

- 4 Pulse **Iniciar Mono** o **Iniciar Color**.
 - Si está utilizando el cristal de escaneado, pulse **Enviar** para enviar el fax.
- 5 Cuelgue el auricular del teléfono externo.

Acceso doble (solo blanco y negro)

Se puede marcar un número y comenzar a escanear el fax en la memoria, incluso cuando el equipo está enviando desde la memoria, recibiendo faxes o imprimiendo datos del PC. La pantalla LCD muestra el nuevo número de trabajo.

El número de páginas que puede escanear para que queden guardadas en la memoria dependerá de la cantidad de información que contengan.



Nota

Si aparece el mensaje **Sin memoria**, pulse **Parar** para cancelar o **Iniciar Mono** para enviar las páginas escaneadas hasta el momento.

Multienvío (solo blanco y negro)

Se entiende por multienvío el envío automático del mismo mensaje de fax a más de un número de fax. Puede incluir grupos, números de marcación rápida y un máximo de 50 números marcados manualmente en el mismo multienvío.

Una vez finalizado el multienvío, se imprimirá un informe del mismo.

Antes de iniciar el multienvío



Asimismo, los números de marcación rápida se deben guardar en la memoria del equipo antes de poder utilizarlos en un multienvío.

(►►Guía básica del usuario:

Almacenamiento de números de Marcación rápida)

Asimismo, los números de un grupo se deben guardar en la memoria del equipo antes de poder utilizarlos en un multienvío. Los números de grupo incluyen varios números de marcación rápida para facilitar la marcación. (Consulte *Configuración de grupos para multienvío* ►► página 29).

Cómo realizar un multienvío de un fax

- 1 Pulse  (FAX).
- 2 Cargue el documento.
- 3 Pulse ◀ o ▶ para mostrar Configuración avanzada.
- 4 Pulse Configuración avanzada.
- 5 Pulse ▲ o ▼ para mostrar Multienvío.
- 6 Pulse Multienvío.
- 7 Puede añadir números al multienvío del siguiente modo:
 - Pulse Añadir número e introduzca un número pulsando los botones que aparecen en la pantalla táctil.
Pulse OK.
 - Pulse Marcación rápida.
Pulse   para buscar por orden alfabético o por orden numérico. Pulse las entradas que desea añadir al multienvío.
Pulse OK.
- 8 Cuando haya introducido todos los números de fax, mediante la repetición del paso 7, pulse OK.

- 9 Pulse **Iniciar Mono**.

Envío de un fax desde la unidad ADF

- El equipo comienza a escanear el documento.

Envío de un fax desde el cristal de escaneado

Cuando la pantalla LCD muestre *Sigüient página?*, realice una de las siguientes acciones:

- Para enviar una sola página, pulse **No** (o pulse **Iniciar Mono** otra vez).

El equipo comenzará a enviar el documento.

- Para enviar varias páginas, pulse **Sí** y coloque la página siguiente en el cristal de escaneado.

Pulse **Iniciar Mono**.

El equipo comienza a escanear la página. (Repita este paso para cada página adicional).



Nota

- Si no ha utilizado ninguno de los números para grupos, puede realizar un "multienvío" de faxes a un máximo de 250 números distintos.
- La memoria disponible del equipo dependerá de los tipos de trabajos en la memoria y del número de localizaciones utilizadas para el multienvío. Si pretende realizar un multienvío al número máximo disponible, no podrá utilizar las funciones de acceso doble y fax diferido.
- Si aparece el mensaje *Sin memoria*, pulse **Parar** para cancelar o **Iniciar Mono** para enviar las páginas escaneadas hasta el momento.

Cancelación de un multienvío en curso

- 1 Pulse **Parar**.
- 2 Realice una de las siguientes acciones:
 - Para cancelar todo el multienvío, pulse **Emisión completa**. Vaya al paso 3.
 - Para cancelar el trabajo actual, pulse el botón que muestra el número que se está marcando. Vaya al paso 4.
 - Para salir sin cancelar, pulse **Parar**.
- 3 Cuando la pantalla LCD le pregunte si desea cancelar todo el multienvío, realice una de las siguientes acciones:
 - Pulse **Sí** para confirmar.
 - Para salir sin cancelar, pulse **No** o **Parar**.
- 4 Realice una de las siguientes acciones:
 - Para cancelar el trabajo actual, pulse **Sí**.
 - Para salir sin cancelar, pulse **No** o **Parar**.

Transmisión en tiempo real

Al enviar un fax, el equipo escaneará los documentos en la memoria antes de enviarlos. Seguidamente, en cuanto la línea telefónica esté libre, el equipo comenzará el proceso de marcación y envío.

A veces, es posible que desee enviar un documento importante inmediatamente, sin esperar a la transmisión desde la memoria. Para ello hay que activar **Transmis. en tiempo real**.

- 1 Pulse  (**FAX**).
- 2 Cargue el documento.
- 3 Pulse ◀ o ▶ para mostrar **Configuración avanzada**.

- 4 Pulse **Configuración avanzada**.
- 5 Pulse ▲ o ▼ para mostrar **Transmis. en tiempo real**.
- 6 Pulse **Transmis. en tiempo real**.
- 7 Pulse **Sí**.
- 8 Pulse .





Nota

- Si envía un fax en color o si la memoria está llena y envía un fax en blanco y negro desde la unidad ADF, el equipo enviará el documento en tiempo real (incluso aunque **Transmis. en tiempo real** se configure en **No**). Los faxes del cristal de escaneado no se pueden enviar hasta que se libere espacio en la memoria.
- Durante la transmisión en tiempo real, la función de remarcación automática no funciona al utilizar el cristal de escaneado.

Modo satélite

Si tiene problemas para enviar un fax al extranjero debido a posibles interferencias en la línea telefónica, le recomendamos activar el modo satélite. Después de enviar un fax con esta función, esta se desactivará automáticamente.

- 1 Pulse  (**FAX**).
- 2 Cargue el documento.
- 3 Pulse ◀ o ▶ para mostrar **Configuración avanzada**.
- 4 Pulse **Configuración avanzada**.
- 5 Pulse ▲ o ▼ para mostrar **Modo satélite**.
- 6 Pulse **Modo satélite**.

- 7 Pulse **SÍ** (o **No**).
- 8 Pulse .

Fax diferido (solo blanco y negro)

Puede almacenar un máximo de 50 faxes en la memoria que se enviarán en un plazo de 24 horas. Estos faxes se enviarán en el momento del día que seleccione en el paso 8.

- 1 Pulse  (**FAX**).
- 2 Cargue el documento.
- 3 Pulse **◀** o **▶** para mostrar Configuración avanzada.
- 4 Pulse Configuración avanzada.
- 5 Pulse **▲** o **▼** para mostrar Fax diferido.
- 6 Pulse Fax diferido.
- 7 Pulse **SÍ**.
- 8 Introduzca la hora a la que desee que se envíe el fax (en formato de 24 horas) mediante los botones que aparecen en la pantalla táctil.
(Por ejemplo, introduzca 19:45 si desea que se realice a las 7:45 p.m.).
Pulse **OK**.



Nota

El número de páginas que puede escanear para que queden guardadas en la memoria dependerá de la cantidad de información impresa en cada página.

Transmisión diferida por lotes (solo blanco y negro)

Antes de enviar los faxes diferidos, el equipo puede ayudarle a ahorrar tiempo ordenando todos los faxes en la memoria por destino y hora programada. Todos los faxes diferidos que estén programados para enviarse a la misma hora y al mismo número de fax se enviarán como un solo fax para ahorrar tiempo de transmisión.

- 1 Pulse  (**FAX**).
- 2 Pulse **◀** o **▶** para mostrar Configuración avanzada.
- 3 Pulse Configuración avanzada.
- 4 Pulse **▲** o **▼** para mostrar Transmisión por lotes.
- 5 Pulse Transmisión por lotes.
- 6 Pulse **SÍ**.
- 7 Pulse **Parar**.

Comprobación y cancelación de trabajos en espera

Puede comprobar qué trabajos siguen en espera de envío en la memoria, o cancelar un trabajo.

(Si no existe ningún trabajo pendiente, la pantalla LCD muestra el mensaje Ningún trabajo).

- 1 Pulse **Menú**.
- 2 Pulse **▲** o **▼** para mostrar **Fax**.
- 3 Pulse **Fax**.
- 4 Pulse **▲** o **▼** para mostrar **Trab restantes**.
- 5 Pulse **Trab restantes**.
En la pantalla LCD aparecerán los trabajos en espera.
- 6 Pulse **▲** o **▼** para desplazarse por los trabajos y pulse el trabajo que desee cancelar.
Pulse **OK**.
- 7 Realice una de las siguientes acciones:
 - Para cancelar, pulse **Sí**.
Si desea cancelar otro trabajo, vaya al paso 6.
 - Para salir sin cancelar, pulse **No**.
- 8 Cuando haya finalizado, pulse **Parar**.

Información general de sondeo

El sondeo le permite configurar el equipo para que otras personas puedan recibir faxes de usted y que ellos paguen la llamada. También le permite llamar al fax de otra persona y recibir un fax de esta, pagando usted la llamada. Es necesario configurar la función de sondeo en los dos equipos para que funcione. No todos los equipos de fax son compatibles con esta función de sondeo.

Transmisión por sondeo (solo blanco y negro)

La transmisión por sondeo le permite configurar el equipo para que retenga un documento de manera que otro equipo pueda llamar y recuperarlo.

El documento se almacena y lo puede recuperar cualquier otro equipo de fax mientras no lo borre de la memoria. (Consulte *Comprobación y cancelación de trabajos en espera* >> página 14).

Configuración para transmisión por sondeo

- 1 Pulse  (**FAX**).
- 2 Cargue el documento.
- 3 Pulse **◀** o **▶** para mostrar **Configuración avanzada**.
- 4 Pulse **Configuración avanzada**.
- 5 Pulse **▲** o **▼** para mostrar **Transmisión por sondeo**.
- 6 Pulse **Transmisión por sondeo**.
- 7 Pulse **Estándar**.

- 8 Pulse ◀ o ▶ para mostrar los ajustes y pulse el ajuste que desea cambiar. A continuación, seleccione su opción. Una vez aceptada cada configuración, podrá continuar cambiando más opciones.
- 9 Pulse **Iniciar Mono**.
- 10 Si utiliza el cristal de escaneado, la pantalla LCD le pedirá que seleccione una de las opciones siguientes:
 - Pulse **SÍ** para escanear otra página. Vaya al paso 11.
 - Pulse **NO** o **Iniciar Mono** para enviar el documento.
- 11 Coloque la página siguiente en el cristal de escaneado y pulse **Iniciar Mono**.
- 12 Repita los pasos 10 y 11 para cada página adicional. El equipo enviará el fax automáticamente cuando se produzca el sondeo.

Configuración de transmisión por sondeo con código de seguridad

El sondeo seguro le permite restringir el acceso a los documentos configurados para que se sondeen.

El sondeo seguro solo funciona con equipos de fax Brother. Si otra persona desea recuperar un fax de su equipo, debe introducir el código de seguridad.

- 1 Pulse  (**FAX**).
- 2 Cargue el documento.
- 3 Pulse ◀ o ▶ para mostrar Configuración avanzada.
- 4 Pulse Configuración avanzada.
- 5 Pulse ▲ o ▼ para mostrar Transmisión por sondeo.
- 6 Pulse Transmisión por sondeo.

- 7 Pulse *Seguro*.
- 8 Introduzca un número de cuatro dígitos. Pulse **OK**.
- 9 Pulse ◀ o ▶ para mostrar los ajustes y pulse el ajuste que desea cambiar. A continuación, seleccione su opción. Una vez aceptada cada configuración, podrá continuar cambiando más opciones.
- 10 Pulse **Iniciar Mono**.
- 11 Si utiliza el cristal de escaneado, la pantalla LCD le pedirá que seleccione una de las opciones siguientes:
 - Pulse **SÍ** para escanear otra página. Vaya al paso 12.
 - Pulse **NO** o **Iniciar Mono** para enviar el documento.
- 12 Coloque la página siguiente en el cristal de escaneado y pulse **Iniciar Mono**.
- 13 Repita los pasos 11 y 12 para cada página adicional. El equipo enviará el fax automáticamente.

4

Recepción de un fax (solo MFC-J825DW)

Recepción de memoria (solo blanco y negro)

Solo puede utilizar una operación de recepción de memoria a la vez:

- Reenvío de faxes
- Almacenado fax
- Recepción PC-FAX
- Desactivado

Puede cambiar la opción seleccionada en cualquier momento. Si los faxes recibidos siguen estando en la memoria del equipo cuando cambie la operación de recepción de memoria, aparecerá un mensaje en la pantalla LCD. (Consulte *Modificación de las operaciones de recepción de memoria* >> página 19).

Recepción sin papel

Tan pronto como se vacíe la bandeja de papel durante la recepción de faxes, en la pantalla LCD se mostrará *Comprobar papel*. Debe poner papel en la bandeja de papel. (>>Guía básica del usuario: *Carga de papel y otros soportes de impresión*)

Si no coloca papel en la bandeja de papel, el equipo seguirá recibiendo el fax y las páginas restantes se almacenarán en la memoria, siempre y cuando haya espacio suficiente disponible.

Los faxes entrantes posteriores se almacenarán igualmente en la memoria hasta que esta se llene. Para imprimir los faxes, coloque papel nuevo en la bandeja. Cuando la memoria se llene, el equipo dejará automáticamente de contestar llamadas.

Reenvío de faxes

Cuando seleccione la función Reenvío de faxes, el equipo almacenará el fax recibido en la memoria. A continuación, el equipo marcará el número de fax programado y reenviará el mensaje de fax.

- 1 Pulse Menú.
- 2 Pulse ▲ o ▼ para mostrar Fax.
- 3 Pulse Fax.
- 4 Pulse ▲ o ▼ para mostrar Conf. recepción.
- 5 Pulse Conf. recepción.
- 6 Pulse ▲ o ▼ para mostrar Recep. memoria.
- 7 Pulse Recep. memoria.
- 8 Pulse Reenvío fax.
- 9 Introduzca el número de reenvío (20 dígitos como máximo) pulsando los botones que aparecen en la pantalla táctil.
Pulse OK.
- 10 Pulse Impr. faxes: Sí o Impr. faxes: No.

! IMPORTANTE

- Si selecciona *Impr. faxes: Sí*, el equipo también imprimirá el fax en su equipo para que tenga una copia. Se trata de una función de seguridad por si se produce un corte del suministro eléctrico antes de que se reenvíe el fax o surge un problema en el equipo receptor.
- Cuando recibe un fax en color, el equipo lo imprime en su equipo pero no lo envía al número de reenvío de faxes que ha programado.

11 Pulse **Parar**.

Almacenado fax

Cuando seleccione Almacenado fax, el equipo almacenará los faxes recibidos en la memoria. Podrá recuperar los mensajes de fax desde otra ubicación mediante los comandos de recuperación remota.

Si ha activado Almacenado fax, se imprimirá automáticamente una copia de seguridad en el equipo.

- 1** Pulse **Menú**.
- 2** Pulse **▲** o **▼** para mostrar *Fax*.
- 3** Pulse *Fax*.
- 4** Pulse **▲** o **▼** para mostrar *Conf. recepción*.
- 5** Pulse *Conf. recepción*.
- 6** Pulse **▲** o **▼** para mostrar *Recep. memoria*.
- 7** Pulse *Recep. memoria*.
- 8** Pulse *Almacenado fax*.
- 9** Pulse **Parar**.

**Nota**

Los faxes en color no pueden guardarse en la memoria. Cuando reciba un fax en color, este se imprimirá en su equipo.

Impresión de un fax desde la memoria

Si ha seleccionado Almacenado fax, puede imprimir un fax desde la memoria cuando esté junto al equipo.

- 1** Pulse **Menú**.
- 2** Pulse **▲** o **▼** para mostrar *Fax*.
- 3** Pulse *Fax*.
- 4** Pulse **▲** o **▼** para mostrar *Imprimir doc.*
- 5** Pulse *Imprimir doc.*
- 6** Pulse **Iniciar Mono**.
- 7** Pulse **Parar**.

**Nota**

Al imprimir un fax desde la memoria, los datos del fax se borrarán del equipo.

**Recepción PC-FAX
(solo para Windows®)**

Si activa la opción Recepción PC-FAX, el equipo almacenará los faxes recibidos en la memoria y los enviará a su ordenador de forma automática. Puede utilizar el ordenador para ver y almacenar estos faxes.

Incluso si tiene el ordenador apagado (por ejemplo, por la noche o durante los fines de semana), el equipo recibirá y almacenará los faxes en la memoria. El número de faxes recibidos que se guardan en la memoria aparecerá en la pantalla LCD.

Cuando encienda el ordenador y se ejecute el software de recepción PC-FAX, el equipo transferirá los faxes al ordenador automáticamente.

Para transferir los faxes recibidos a su ordenador debe ejecutar el software de recepción PC-FAX en el ordenador.
(▶▶Guía del usuario de software: *Recepción PC-FAX*)

Si selecciona Impr. faxes: Sí, el equipo también imprimirá el fax.

- 1 Pulse Menú.
- 2 Pulse ▲ o ▼ para mostrar Fax.
- 3 Pulse Fax.
- 4 Pulse ▲ o ▼ para mostrar Conf. recepción.
- 5 Pulse Conf. recepción.
- 6 Pulse ▲ o ▼ para mostrar Recep. memoria.
- 7 Pulse Recep. memoria.
- 8 Pulse Recibir PC Fax.
- 9 En la pantalla LCD se muestra el mensaje Ejecute PC-Fax en su ordenador.
Pulse OK.
- 10 Pulse <USB> o, para los usuarios de red, el nombre del equipo en el que desea recibir faxes.
- 11 Pulse OK.
- 12 Pulse Impr. faxes: Sí o Impr. faxes: No.
- 13 Pulse **Parar**.



Nota

- La función Recepción PC-FAX no es compatible con Mac OS.
- Antes de configurar Recepción PC-FAX, debe instalar el software MFL-Pro Suite en el ordenador. Compruebe que el ordenador está conectado y activado.
(▶▶Guía del usuario de software: *Recepción PC-FAX*)
- Si se produce un mensaje de error y el equipo no puede imprimir los faxes de la memoria, puede utilizar esta configuración para transferir los faxes al ordenador.
(▶▶Guía básica del usuario: *Transferencia de faxes o informe Diario del fax*)
- Cuando reciba un fax en color, este se imprimirá en su equipo pero no lo enviará al ordenador.
- Para cambiar el equipo de destino, repita los pasos comprendidos entre 1 y 13.

Desactivación de las operaciones de recepción de memoria

- 1 Pulse **Menú**.
- 2 Pulse **▲** o **▼** para mostrar **Fax**.
- 3 Pulse **Fax**.
- 4 Pulse **▲** o **▼** para mostrar **Conf.recepción**.
- 5 Pulse **Conf.recepción**.
- 6 Pulse **▲** o **▼** para mostrar **Recep. memoria**.
- 7 Pulse **Recep. memoria**.
- 8 Pulse **No**.
- 9 Pulse **Parar**.



Nota

La pantalla LCD le ofrecerá más opciones si aún quedan faxes recibidos en la memoria del equipo. (Consulte *Modificación de las operaciones de recepción de memoria* ►► página 19).

Modificación de las operaciones de recepción de memoria

Si los faxes recibidos permanecen en la memoria del equipo al cambiar las operaciones de recepción de memoria, la pantalla LCD realizará alguna de las siguientes preguntas:

- **Borrar todo doc?**
- **Imprimir faxes?**
 - Si pulsa **SÍ**, los faxes guardados en la memoria se borrarán o se imprimirán antes de efectuar los cambios de configuración. Si ya se ha imprimido una copia de seguridad, no se volverá a imprimir.
 - Si pulsa **NO**, los faxes de la memoria no se borrarán ni se imprimirán; tampoco se efectuarán los cambios de configuración.

Si deja los faxes recibidos en la memoria del equipo al cambiar a **Recibir PC Fax** desde otra opción [**Reenvío fax** o **Almacenado fax**], pulse **▲** o **▼** para seleccionar el ordenador.

En la pantalla LCD aparecerá la siguiente pregunta:

- **Enviar Fax a PC?**
 - Si pulsa **SÍ**, los faxes de la memoria se enviarán al ordenador antes de efectuar los cambios de configuración. Se le preguntará si desea activar **Impresión de seguridad**. (Para obtener información más detallada, consulte *Recepción PC-FAX (solo para Windows®)* ►► página 17).
 - Si pulsa **NO**, los faxes de la memoria no se borrarán ni se enviarán al ordenador; tampoco se efectuarán los cambios de configuración.

Recuperación remota

Puede llamar al equipo desde cualquier equipo de teléfono o de fax de marcación por tonos y, a continuación, utilizar el código de acceso remoto y los comandos remotos para recuperar los mensajes de fax.

Configuración de un código de acceso remoto

El código de acceso remoto le permite realizar funciones de recuperación remota si se encuentra lejos de su equipo. Para poder utilizar las funciones de acceso remoto y de recuperación, deberá configurar su propio código. El código predeterminado de fábrica es un código inactivo (---*).

- 1 Pulse **Menú**.
- 2 Pulse **▲** o **▼** para mostrar **Fax**.
- 3 Pulse **Fax**.
- 4 Pulse **▲** o **▼** para mostrar **Acceso remoto**.
- 5 Pulse **Acceso remoto**.
- 6 Introduzca un código de tres dígitos mediante los números comprendidos entre 0 y 9, *, o # pulsando los botones que aparecen en la pantalla táctil. Pulse **OK**.
(El código predeterminado "*" no se puede cambiar).



Nota

No utilice el mismo código que el de activación remota (* 5 1) o desactivación remota (# 5 1).
(►►Guía básica del usuario: *Operación desde teléfonos externos y extensiones telefónicas*)

- 7 Pulse **Parar**.



Nota

Puede cambiar el código cuando desee introduciendo uno nuevo. Para que el código quede inactivo, pulse **Borra** en el paso 6 para restablecer la configuración inactiva (---*) y pulse **OK**.

Uso del código de acceso remoto

- 1 Marque el número de fax desde un teléfono u otro equipo de fax de marcación por tonos.
- 2 Cuando el equipo conteste, introduzca inmediatamente el código de acceso remoto (3 dígitos seguidos de *).
- 3 El equipo emite señales si se han recibido mensajes:
 - 1 pitido largo — **Mensajes de fax**
 - Ningún pitido — **No hay mensajes**
- 4 Cuando el equipo emita dos pitidos cortos, introduzca un comando. El equipo colgará si tarda más de 30 segundos en introducir un comando. El equipo pitará tres veces si introduce un comando no válido.
- 5 Pulse **9 0** para detener el acceso remoto cuando haya terminado.
- 6 Cuelgue.



Nota

Si el equipo está configurado en el modo **Manual** y desea utilizar las funciones de recuperación remota, espere 100 segundos a partir de que comience a sonar y, a continuación, introduzca el código de acceso remoto en 30 segundos.

Comandos de fax remoto

Siga los comandos que se indican a continuación para tener acceso a las funciones cuando no esté junto al equipo. Cuando llame al equipo e introduzca el código de acceso remoto (3 dígitos seguidos de *), el sistema emitirá dos pitidos cortos tras lo cual deberá introducir un comando remoto.

Comandos remotos		Detalles del funcionamiento
95	Cambio de la configuración de Reenvío de faxes o de Almacenado fax	
	1 NO	Puede seleccionar NO una vez recuperados o borrados todos los mensajes.
	2 Reenvío de faxes	Un pitido largo indicará que el cambio se ha aceptado. Si escucha tres pitidos cortos, el cambio no se ha aceptado debido a que hay algún elemento que no se ha configurado (por ejemplo, no se ha registrado un número de reenvío de faxes). Para registrar el número de reenvío de faxes, introduzca 4. (Consulte <i>Cambio del número de reenvío de faxes</i> >> página 22). Una vez registrado el número, la función Reenvío de faxes funcionará.
	4 Número de reenvío de faxes	
	6 Almacenado fax	
96	Recuperación de un fax	
	2 Recuperación de todos los faxes	Introduzca el número de un equipo de fax remoto para recibir los mensajes de fax almacenados. (Consulte <i>Recuperación de los mensajes de fax</i> >> página 22).
	3 Borrado de los faxes de la memoria	Si escucha un pitido largo, los mensajes de fax se han borrado de la memoria.
97	Comprobación del estado de recepción	
	1 Fax	Puede comprobar si el equipo ha recibido algún fax. En caso afirmativo, escuchará un pitido largo. En caso negativo, escuchará tres pitidos cortos.
98	Cambio del modo de recepción	
	1 TAD externo	Si escucha un pitido largo, se ha aceptado el cambio.
	2 Fax/Tel	
	3 Solo fax	
90	Salir	Si pulsa 9 0 , podrá salir de la recuperación remota. Espere hasta escuchar un pitido largo y cuelgue el auricular.

Recuperación de los mensajes de fax

Puede llamar a su equipo desde cualquier teléfono de marcación por tonos y enviar los mensajes de fax a otro equipo. Antes de utilizar esta función, debe activar la opción Almacenado fax.

- 1 Marque el número de su equipo de fax.
- 2 Cuando el equipo conteste, introduzca inmediatamente el código de acceso remoto (3 dígitos seguidos de *). Si escucha un pitido largo, tiene mensajes.
- 3 Si escucha dos pitidos cortos, pulse **9 6 2**.
- 4 Espere un pitido largo y, a continuación, utilice el teclado de marcación para introducir el número del equipo de fax remoto al que desee enviar los mensajes de fax seguido de **# #** (un máximo de 20 dígitos).



Nota

No puede utilizar * y # como números de marcación. Sin embargo, pulse # si desea crear una pausa.

- 5 Cuelgue después de escuchar el pitido del equipo. Su equipo llamará al otro equipo de fax que, seguidamente, imprimirá los mensajes de fax.

Cambio del número de reenvío de faxes

Puede cambiar la configuración predeterminada del número de reenvío de faxes desde otro equipo de teléfono o de fax de marcación por tonos.

- 1 Marque el número de su equipo de fax.
- 2 Cuando el equipo conteste, introduzca inmediatamente el código de acceso remoto (3 dígitos seguidos de *). Si escucha un pitido largo, tiene mensajes.
- 3 Si escucha dos pitidos cortos, pulse **9 5 4**.
- 4 Espere hasta escuchar un pitido largo, introduzca el nuevo número (hasta 20 dígitos) del equipo de fax remoto al que desee reenviar los mensajes de fax mediante el teclado de marcación y, a continuación, introduzca **# #**.



Nota

No puede utilizar * y # como números de marcación. Sin embargo, pulse # si desea crear una pausa.

- 5 Pulse **9 0** para detener el acceso remoto cuando haya terminado.
- 6 Cuelgue después de escuchar el pitido del equipo.

Operaciones de recepción adicionales

Impresión de un fax entrante reducido

Si selecciona **SÍ**, el equipo reduce automáticamente cada página de un fax entrante para ajustarlo en una página de papel de tamaño A4 o Carta. El equipo calcula el porcentaje de reducción a partir del tamaño de página del fax y la configuración de tamaño de papel del equipo.

(>>Guía básica del usuario: *Tamaño del papel*)

- 1 Pulse **Menú**.
- 2 Pulse **▲** o **▼** para mostrar **Fax**.
- 3 Pulse **Fax**.
- 4 Pulse **▲** o **▼** para mostrar **Conf.recepción**.
- 5 Pulse **Conf.recepción**.
- 6 Pulse **▲** o **▼** para mostrar **Reducción auto**.
- 7 Pulse **Reducción auto**.
- 8 Pulse **SÍ** (o **No**).
- 9 Pulse **Parar**.

Información general de sondeo

El sondeo le permite configurar el equipo para que otras personas puedan recibir faxes de usted y que ellos paguen la llamada. También le permite llamar al fax de otra persona y recibir un fax de esta, pagando usted la llamada. Es necesario configurar la función de sondeo en los dos equipos para que funcione. No todos los equipos de fax son compatibles con esta función de sondeo.

Recepción de sondeo

La recepción de sondeo le permite llamar a otro equipo para recibir un fax.

Configuración para recibir un sondeo

- 1 Pulse  (**FAX**).
- 2 Pulse **◀** o **▶** para mostrar **Configuración avanzada**.
- 3 Pulse **Configuración avanzada**.
- 4 Pulse **▲** o **▼** para mostrar **Recepción por sondeo**.
- 5 Pulse **Recepción por sondeo**.
- 6 Pulse **Estándar**.
- 7 Introduzca el número de fax para el sondeo utilizando la marcación rápida o el teclado de marcación del panel de control.
- 8 Pulse **Iniciar Mono** o **Iniciar Color**.

Configuración de la recepción de sondeo con un código de seguridad

El sondeo seguro le permite restringir el acceso a los documentos configurados para que se sondeen.

El sondeo seguro solo funciona con equipos de fax Brother. Si desea obtener un fax de un equipo Brother que esté protegido, debe introducir el código de seguridad.

- 1 Pulse  (FAX).
- 2 Pulse ◀ o ▶ para mostrar Configuración avanzada.
- 3 Pulse Configuración avanzada.
- 4 Pulse ▲ o ▼ para mostrar Recepción por sondeo.
- 5 Pulse Recepción por sondeo.
- 6 Pulse Seguro.
- 7 Introduzca un código de seguridad de cuatro dígitos pulsando los botones de la pantalla táctil.
Este debe ser el mismo que el código de seguridad del equipo de fax al que desee sondear.
Pulse OK.
- 8 Introduzca el número de fax para el sondeo utilizando la marcación rápida o el teclado de marcación del panel de control.
- 9 Pulse **Iniciar Mono** o **Iniciar Color**.

Configuración para recibir un sondeo diferido



Los sondeos diferidos le permiten configurar el equipo para comenzar la recepción de sondeo más adelante. Solo puede configurar *una* operación de sondeo diferido.

- 1 Pulse  (FAX).
- 2 Pulse ◀ o ▶ para mostrar Configuración avanzada.
- 3 Pulse Configuración avanzada.
- 4 Pulse ▲ o ▼ para mostrar Recepción por sondeo.
- 5 Pulse Recepción por sondeo.
- 6 Pulse Diferido.
- 7 Especifique la hora en la que desee que comience el sondeo (en formato de 24 horas).
Por ejemplo, introduzca 21:45 si desea que se realice a las 9:45 p.m.
Pulse OK.
- 8 Introduzca el número de fax para el sondeo utilizando la marcación rápida o el teclado de marcación del panel de control.
- 9 Pulse **Iniciar Mono** o **Iniciar Color**.
El equipo realiza la llamada de sondeo a la hora especificada.

Sondeo secuencial (solo blanco y negro)

El sondeo secuencial le permite solicitar documentos de varios equipos de fax en una sola operación.

- 1 Pulse  (FAX).
- 2 Pulse ◀ o ▶ para mostrar Configuración avanzada.
- 3 Pulse Configuración avanzada.

- 4 Pulse ▲ o ▼ para mostrar *Recepción por sondeo*.
- 5 Pulse *Recepción por sondeo*.
- 6 Pulse *Estándar, Seguro* o *Diferido*.
- 7 Realice una de las siguientes acciones:
 - Si ha seleccionado *Estándar*, vaya al paso 8.
 - Si selecciona *Seguro*, introduzca un número de cuatro dígitos, pulse *OK* y vaya al paso 8.
 - Si ha seleccionado *Diferido*, especifique la hora (en formato de 24 horas) en la que desee que comience el sondeo, pulse *OK* y después vaya al paso 8.
- 8 Pulse ◀ o ▶ para mostrar *Configuración avanzada*.
- 9 Pulse *Configuración avanzada*.
- 10 Pulse ▲ o ▼ para mostrar *Multienvío*.
- 11 Pulse *Multienvío*.
- 12 Realice una de las siguientes acciones:
 - Pulse *Añadir número* e introduzca un número pulsando los botones que aparecen en la pantalla táctil. Pulse *OK*.
 - Pulse *Marcación rápida*. Pulse   para realizar la selección por orden alfabético o por orden numérico. Pulse ▲ o ▼ para seleccionar un número. Pulse *OK*.
- 13 Cuando haya introducido todos los números de fax, mediante la repetición del paso 12, pulse *OK*.

- 14 Pulse **Iniciar Mono**. El equipo realiza sondeos de cada número o grupo en orden para un documento.

Pulse **Parar** cuando el equipo esté marcando para cancelar el proceso de sondeo.

Para cancelar todos los trabajos de recepción por sondeo secuencial, consulte *Comprobación y cancelación de trabajos en espera* >> página 14.

Cancelación de un trabajo de sondeo secuencial

- 1 Pulse **Parar**.
- 2 Realice una de las siguientes acciones:
 - Para cancelar todo el trabajo de sondeo secuencial, pulse *Sondeo sec. completo*. Vaya al paso 3.
 - Para cancelar el trabajo actual, pulse el botón que muestra el número que se está marcando. Vaya al paso 4.
 - Para salir sin cancelar, pulse **Parar**.
- 3 Cuando la pantalla LCD le pregunte si desea cancelar todo el trabajo de sondeo secuencial, realice una de las siguientes acciones:
 - Pulse *Sí* para confirmar.
 - Para salir sin cancelar, pulse *No* o **Parar**.
- 4 Realice una de las siguientes acciones:
 - Para cancelar el trabajo actual, pulse *Sí*.
 - Para salir sin cancelar, pulse *No* o **Parar**.

5

Marcación y almacenamiento de números (solo MFC-J825DW)

Operaciones de voz

Las llamadas de voz se pueden realizar a través de una extensión telefónica o un teléfono externo mediante marcación manual.

Operaciones de marcación adicionales

Combinación de números de marcación abreviada

A veces, es conveniente seleccionar entre una serie de compañías de larga distancia al enviar un fax. Las tarifas pueden variar según el tiempo y el destino. Para aprovechar las tarifas bajas, puede almacenar los códigos de acceso de las compañías de larga distancia y los números de las tarjetas de crédito como números de marcación rápida. Puede almacenar estas secuencias de marcación larga dividiéndolas para configurarlas como números de marcación rápida independientes para cualquier combinación. También puede incluir la marcación manual con el teclado de marcación.

(>>Guía básica del usuario:

Almacenamiento de números de Marcación rápida)

Por ejemplo, quizás haya almacenado "01632" en la marcación rápida: 03 y "960555" en la marcación rápida: 02. Puede utilizar los dos para marcar "01632-960555" si pulsa los botones siguientes que aparecen en la pantalla táctil:

- 1 Pulse .
- 2 Pulse #03.
- 3 Pulse Envíe un fax.
- 4 Pulse Marc. rápida.
- 5 Pulse #02.
- 6 Pulse Envíe un fax.
- 7 Pulse **Iniciar Mono** o **Iniciar Color**. Marcará "01632-960555".

Para cambiar un número de forma temporal, puede sustituir parte del número con la marcación manual mediante el teclado de marcación. Por ejemplo, para cambiar el número a 01632-960556, puede pulsar , pulsar #03, pulsar **Envíe un fax**, a continuación, pulsar **960556** mediante el teclado de marcación.



Nota

Si tiene que esperar otro tono de marcado o señal en algún punto de la secuencia de marcación, cree una pausa en el número pulsando **Remarcar/Pausa**. Cada vez que pulse el botón añadirá un retraso de 3,5 segundos.

Otras formas de almacenar números

Almacenamiento de números de marcación rápida a partir de llamadas salientes

También puede almacenar números de marcación rápida desde el historial de llamadas salientes.

- 1 Pulse **Remarcar/Pausa**. También puede seleccionar el número pulsando .
- 2 Pulse la pestaña **Llam. saliente**.
- 3 Pulse **▲** o **▼** para mostrar el nombre o el número que desea guardar.
- 4 Pulse el nombre o número que desea guardar.
- 5 Pulse **Más**.
- 6 Pulse **Añada a marc rápida**.
- 7 Realice una de las siguientes acciones:
 - Introduzca el nombre (16 caracteres como máximo) pulsando los botones que aparecen en la pantalla táctil.

(▶▶Guía básica del usuario: *Introducción de texto*)

 Pulse **OK**.
 - Para guardar el número sin ningún nombre, pulse **OK**.
- 8 Pulse **OK** para confirmar el número de fax o teléfono que desea guardar.

9 Realice una de las siguientes acciones:

- Introduzca el segundo número de fax o teléfono (20 dígitos como máximo) pulsando los botones que aparecen en la pantalla táctil.

Pulse OK.

- Si no desea guardar un segundo número, pulse OK.

10 Para seleccionar la ubicación en la que se guardará el número, realice una de las siguientes acciones:

- Para aceptar la próxima ubicación de marcación rápida disponible que aparece, pulse OK.

- Para introducir una localización de marcación rápida diferente, pulse  y un número de dos dígitos pulsando los botones de la pantalla táctil.

Pulse OK.



Nota

Si la ubicación de marcación rápida de 2 dígitos seleccionada ya está ocupada, el botón OK de la pantalla LCD no funcionará. Seleccione una ubicación distinta.

11 Una vez la pantalla LCD muestre la configuración, pulse OK para confirmar.

12 Pulse **Parar**.

Almacenamiento de números de marcación rápida a partir del historial de ID de llamada

Si tiene el servicio de suscripción de ID de llamada de su compañía telefónica, también puede almacenar números de marcación rápida a partir de las llamadas entrantes en el historial de ID de llamada.

(►►Guía básica del usuario: *ID de llamada*)

1 Pulse **Remarcar/Pausa**. También puede seleccionar el número pulsando .

2 Pulse la pestaña `Hist.ID llamada`.

3 Pulse ▲ o ▼ para mostrar el número que desea guardar.

4 Pulse el número que desea guardar.

5 Pulse `Más`.

6 Pulse `Añada a marc rápida`.

7 Realice una de las siguientes acciones:

- Introduzca el nombre (16 caracteres como máximo) pulsando los botones que aparecen en la pantalla táctil.

(►►Guía básica del usuario: *Introducción de texto*)

Pulse OK.

- Para guardar el número sin ningún nombre, pulse OK.

8 Pulse OK para confirmar el número de fax o teléfono que desea guardar.

9 Realice una de las siguientes acciones:

- Introduzca un segundo número de fax o teléfono (20 dígitos como máximo) pulsando los botones que aparecen en la pantalla táctil.

Pulse OK.

- Si no desea guardar un segundo número, pulse OK.

10 Para seleccionar la ubicación en la que se guardará el número, realice una de las siguientes acciones:

- Para aceptar la próxima ubicación de marcación rápida disponible que aparece, pulse **OK**.
- Para introducir una localización de marcación rápida diferente, pulse  y un número de dos dígitos pulsando los botones de la pantalla táctil.

Pulse **OK**.



Nota

Si la ubicación de marcación rápida de 2 dígitos seleccionada ya está ocupada, el botón **OK** de la pantalla LCD no funcionará. Seleccione una ubicación distinta.

11 Una vez la pantalla LCD muestre la configuración, pulse **OK** para confirmar.

12 Pulse **Parar**.

Configuración de grupos para multienvío

Los grupos, que se pueden almacenar en una ubicación de marcación rápida, le permiten enviar el mismo mensaje de fax a varios números de fax pulsando , la ubicación de dos dígitos, **Envíe un fax** y **Iniciar Mono**.

En primer lugar, es necesario almacenar cada número de fax en una localización de marcación rápida.

(>>Guía básica del usuario:

Almacenamiento de números de Marcación rápida) A continuación, puede incluirlos como números en un grupo. Cada grupo utiliza una localización de marcación rápida. Puede disponer de hasta seis grupos, o asignar hasta 198 números en un grupo de gran tamaño.

(Consulte *Multienvío (solo blanco y negro)* >> página 10).

1 Pulse .

2 Pulse **Más**.

3 Pulse **Conf. grupos**.

4 Introduzca el nombre de grupo (16 caracteres como máximo) pulsando los botones que aparecen en la pantalla táctil.
Pulse **OK**.

5 Cuando la pantalla LCD muestre el siguiente número de grupo disponible, pulse **OK**.
Este número y nombre de grupo se asignará automáticamente a la siguiente ubicación de marcación rápida disponible.

6 Añada los números de marcación rápida al grupo pulsándolos para que se muestre una marca de verificación roja.
Pulse **OK**.

Si desea mostrar los números por orden alfabético, pulse  .

7 Cuando la pantalla LCD muestre el nombre de grupo y los números, pulse **OK** para confirmar.

8 Realice una de las siguientes acciones:

- Para almacenar otro grupo para multienvío, repita los pasos del 2 al 7.
- Para terminar de almacenar grupos para multienvío, pulse **Parar**.



Nota

Puede imprimir una lista de todos los números de marcación rápida. Los números de cada grupo aparecen en la columna **GRUPO**. (Consulte *Informes* >> página 32).

Modificación del nombre de un grupo

- 1 Pulse .
- 2 Pulse Más.
- 3 Pulse Cambiar.
- 4 Pulse ▲ o ▼ para mostrar el grupo que desea cambiar.
- 5 Pulse el grupo.
- 6 Pulse Nomb: .
- 7 Introduzca el nuevo nombre (16 caracteres como máximo) pulsando los botones que aparecen en la pantalla táctil.
(>>Guía básica del usuario: *Introducción de texto*)
Pulse OK.
(Por ejemplo, escriba CLIENTES NUEVOS).



Nota

Cómo cambiar el nombre o el número almacenado:

Si desea cambiar un carácter, pulse ◀ o ▶ para colocar el cursor debajo del carácter que desea cambiar y, a continuación, pulse . Vuelva a introducir el carácter.

- 8 Pulse OK.
- 9 Pulse **Parar**.

Eliminación de un grupo

- 1 Pulse .
- 2 Pulse Más.
- 3 Pulse Eliminar.
- 4 Pulse ▲ o ▼ para mostrar el grupo que desea eliminar.
- 5 Pulse el nombre de grupo.
- 6 Pulse OK.
Pulse Sí para confirmar.
- 7 Pulse **Parar**.

Eliminación de un número de un grupo

- 1 Pulse .
- 2 Pulse Más.
- 3 Pulse Cambiar.
- 4 Pulse ▲ o ▼ para mostrar el grupo que desea cambiar.
- 5 Pulse el grupo.
- 6 Pulse Añad/Elim.
- 7 Pulse ▲ o ▼ para mostrar el número que desea eliminar del grupo.
- 8 Pulse la casilla de verificación del número que desea eliminar para desactivarla.
Pulse OK para confirmar.
- 9 Pulse OK.
- 10 Pulse **Parar**.

Informes de fax (solo MFC-J825DW)

Utilice los botones de la pantalla táctil para configurar el informe Verificación de la transmisión y la frecuencia de informes.

Informe Verificación de la transmisión

El informe Verificación de la transmisión se puede utilizar como comprobante del envío de faxes. (➤➤Guía básica del usuario: *Informe Verificación de la transmisión*)

Diario del fax (informe de actividad)

Se puede configurar el equipo para imprimir informes a intervalos específicos (cada 50 faxes; cada 6, 12 o 24 horas; cada 2 o 7 días). Si configura el intervalo como No, aún puede imprimir el informe si sigue los pasos indicados en *Cómo imprimir un informe* ➤➤ página 32. La configuración predeterminada de fábrica es Cada 50 faxes.

- 1 Pulse Menú.
- 2 Pulse ▲ o ▼ para mostrar Fax.
- 3 Pulse Fax.
- 4 Pulse ▲ o ▼ para mostrar Ajust. Informes.
- 5 Pulse Ajust. Informes.
- 6 Pulse Frec. informe.

- 7 Pulse ◀ o ▶ para seleccionar un intervalo.
Si selecciona Cada 50 faxes, vaya al paso 10.

- 6, 12, 24 horas, 2 o 7 días

El equipo imprimirá el informe a la hora seleccionada y, a continuación, borrará todos los trabajos de la memoria. Si la memoria del equipo se llena con el máximo de 200 trabajos antes de haberse alcanzado la hora especificada, el equipo imprimirá el informe en ese momento y, a continuación, borrará todos los trabajos de la memoria. Si desea imprimir un informe adicional antes de que llegue el momento especificado para imprimirlo, podrá hacerlo sin borrar los trabajos de la memoria.

- Cada 50 faxes

El equipo imprimirá el informe cuando el equipo tenga almacenados 50 trabajos.

- 8 Especifique la hora en que debe iniciarse la impresión, en formato de 24 horas.
Pulse OK.
(Por ejemplo, introduzca 19:45 si desea que se realice a las 7:45 p.m.).
- 9 Si selecciona Cada 7 días, en la pantalla LCD aparecerá un mensaje en el que se pide que seleccione el primer día en el que debe iniciarse la cuenta atrás de estos 7 días.
- 10 Pulse Parar.

Informes

Se pueden utilizar los siguientes tipos de informe:

- **Verif. trans.** (solo MFC-J825DW)
Imprime el informe Verificación de la transmisión correspondiente a la última transmisión.
- **Marc. rápida** (solo MFC-J825DW)
Enumera los nombres y números almacenados en la memoria de marcación rápida por orden alfabético o numérico.
- **Diario del fax** (solo MFC-J825DW)
Enumera la información sobre los últimos faxes entrantes y salientes.
(TX: Transmisión). (RX: Recepción).
- **Ajuste usuario**
Presenta una lista de la configuración.
- **Configur. red**
Presenta una lista de la configuración de la red.
- **Informe WLAN**
Imprime un informe de la conexión de WLAN.
- **Hist. ID llamada** (solo MFC-J825DW)
Muestra la información de ID de llamada relativa a los últimos 30 faxes y llamadas telefónicas recibidos.

Cómo imprimir un informe

- 1 Pulse **Menú**.
- 2 Pulse **▲** o **▼** para mostrar **Imp. informes**.
- 3 Pulse **Imp. informes**.
- 4 Pulse el informe que desee.
- 5 (Solo Marcación abreviada ¹⁾ Pulse **Orden alfabético** o **Orden numérico**.
¹ Solo MFC-J825DW
- 6 Pulse **Iniciar Mono**.
- 7 Pulse **Parar**.

Configuración de copia

Puede cambiar temporalmente la configuración de copia para varias copias.

(Solo MFC-J825DW) El equipo vuelve a su configuración predeterminada después de un minuto, o si el modo Temporizador activa el modo de fax. (Consulte *Modo Temporizador (solo MFC-J825DW)* >> página 3).

Para cambiar una configuración, pulse **COPIAR** o Copiar y, a continuación, pulse ◀ o ▶ para desplazarse por la configuración de copia. Cuando aparezca la configuración deseada, púlsela y seleccione su opción.

Cuando termine de seleccionar las configuraciones, pulse **Iniciar Mono** o **Iniciar Color**.



Nota

- Puede guardar algunas de las configuraciones que use más a menudo. Para ello, puede seleccionarlas como predeterminadas. Estas configuraciones quedarán tal como están hasta que las modifique. (Consulte *Establecimiento de configuraciones favoritas* >> página 42).
- Las funciones Modo ahorro de tinta, Copia en papel fino, Copia libro y Copia marca ag son compatibles gracias a la tecnología de Reallusion, Inc.



Detención de la copia

Para detener la copia, pulse **Parar**.

Cambio de velocidad y calidad de copia

Puede seleccionar un rango de los ajustes de calidad y velocidad. La configuración predeterminada de fábrica es Normal.

■ Rápida



La copia se realizará a mayor velocidad y se utilizará la menor cantidad de tinta. Este modo se emplea para ahorrar tiempo de impresión con borradores, documentos voluminosos o numerosas copias.

■ Normal

El modo normal es el recomendado para las impresiones habituales. Produce una buena calidad de copia a buena velocidad de copia.

■ Alta

Utilice este modo para copiar imágenes de gran nitidez, como por ejemplo fotografías. Este modo ofrece la resolución más alta y la velocidad más lenta.

- 1 Pulse  (**COPIAR**) o Copiar.
- 2 Cargue el documento.
- 3 (MFC-J825DW)
Introduzca el número de copias que desee mediante el teclado de marcación.
(DCP-J925DW)
Introduzca el número de copias que desee pulsando directamente el cuadro de número e introduzca el número que desee o pulse  o .
- 4 Pulse ◀ o ▶ para mostrar Calidad.
- 5 Pulse Calidad.
- 6 Pulse Rápida, Normal o Alta.

- 7 Si no desea cambiar más configuraciones, pulse **Iniciar Mono** o **Iniciar Color**.

Ampliación o reducción de la imagen copiada

Puede seleccionar un porcentaje de ampliación o reducción. Si selecciona **Ajustr a pág**, el equipo ajustará el tamaño automáticamente al tamaño del papel que configure.

- 1 Pulse  (**COPIAR**) o **Copiar**.
- 2 Cargue el documento.
- 3 Introduzca el número de copias que desea.
- 4 Pulse ◀ o ▶ para mostrar **Ampliar/Reducir**.
- 5 Pulse **Ampliar/Reducir**.
- 6 Pulse **100%**, **Ampliar**, **Reducir**, **Ajustr a pág** o **Personalizar(25-400%)**.
- 7 Realice una de las siguientes acciones:
 - Si ha seleccionado **Ampliar** o **Reducir**, pulse el porcentaje de ampliación o reducción que desee.
 - Si ha seleccionado **Personalizar(25-400%)**, introduzca un porcentaje de ampliación o reducción de 25% a 400%.
Pulse **OK**.
 - Si ha seleccionado **100%** o **Ajustr a pág**, vaya al paso 8.

198% 10x15cm→A4
186% 10x15cm→LTR
141% A5→A4
100%
97% LTR→A4
93% A4→LTR
83% LGL→A4
69% A4→A5
47% A4→10x15cm
Ajustr a pág
Personalizar(25-400%)

- 8 Si no desea cambiar más configuraciones, pulse **Iniciar Mono** o **Iniciar Color**.



Nota

- Formato **pág.** no está disponible con **Ampliar/Reducir**.
- Formato **pág.**, **Copia libro**, **Ordenar**, **Copia en papel fino**, **Copia dúplex** y **Copia marca ag** no están disponibles con **Ajustr a pág**.
- **Ajustr a pág** no funciona correctamente si el documento situado en el cristal de escaneado aparece inclinado más de 3 grados. Siguiendo las directrices sobre documentos de la parte izquierda y superior, coloque la esquina superior izquierda del documento cara abajo en el cristal de escaneado.
- **Ajustr a pág** no está disponible cuando se utiliza la unidad ADF.
- **Ajustr a pág** no se encuentra disponible para documentos de tamaño **Legal**.

Realización de copias N en 1 o un póster (formato de página)

La función N en 1 puede ayudarle a ahorrar papel permitiéndole copiar dos o cuatro páginas en una página impresa.

También puede hacer un póster. Al utilizar la función de póster, el equipo divide el documento en secciones y, a continuación, las amplía para poder unirlos y formar un póster. Si desea imprimir un póster, utilice el cristal de escaneado.

! IMPORTANTE

- Asegúrese de que el tamaño del papel esté configurado en A4 o Carta.
- Si está realizando varias copias en color, la opción de copia N en 1 no está disponible.
- (Vert) significa Vertical y (Hori) significa Horizontal.
- La copia de póster no se encuentra disponible al utilizar transparencias.



Nota

- Copia marca ag, Copia libro, Ordenar, Copia en papel fino, Modo ahorro de tinta y Ampliar/Reducir no están disponibles con Formato pág.
- Copia dúplex no se encuentra disponible con la copia de póster.

- 1 Pulse  (**COPIAR**) o Copiar.
- 2 Cargue el documento.
- 3 Introduzca el número de copias que desea.
- 4 Pulse ◀ o ▶ para mostrar Formato pág.

- 5 Pulse Formato pág.
- 6 Pulse ◀ o ▶ para mostrar Normal (1en1), 2en1 (Vert), 2en1 (Hori), 4en1 (Vert), 4en1 (Hori), Póster (2x1), Póster (2x2), Póster (3x3) o 2en1 (Id) ¹.

¹ Para obtener información detallada acerca de la copia 2 en 1 (ID), consulte *Copia 2 en 1 (ID)* ►► página 36.

- 7 Si no desea cambiar más configuraciones, pulse **Iniciar Mono** o **Iniciar Color** para escanear la página. Si ha colocado el documento en la unidad ADF o si está creando un póster, el equipo escanea el documento e inicia la impresión.

Si está utilizando el cristal de escaneado, vaya al paso 8.

- 8 Después de que el equipo haya escaneado la página, pulse **SÍ** para escanear la página siguiente.
- 9 Coloque la siguiente página sobre el cristal de escaneado. Pulse **Iniciar Mono** o **Iniciar Color** para escanear el documento. Repita los pasos 8 y 9 para cada página de la composición.
- 10 Una vez escaneadas todas las páginas, pulse **No** para terminar.

Coloque el documento cara abajo en la dirección que se indica a continuación:

■ 2en1 (Vert)



■ 2en1 (Hori)

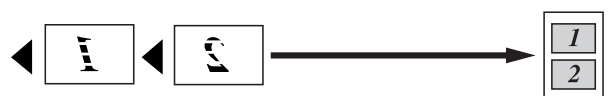

■ 4en1 (Vert)



■ 4en1 (Hori)



■ Póster (2x1)

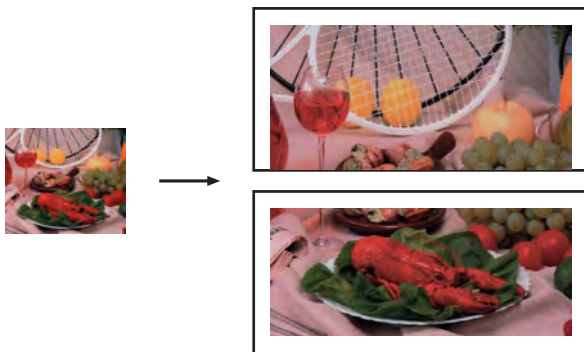

■ Póster (2x2)

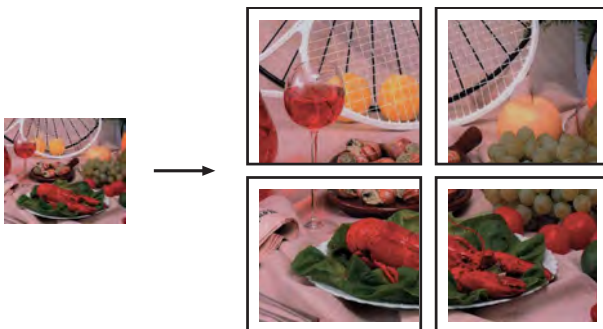

■ Póster (3x3)

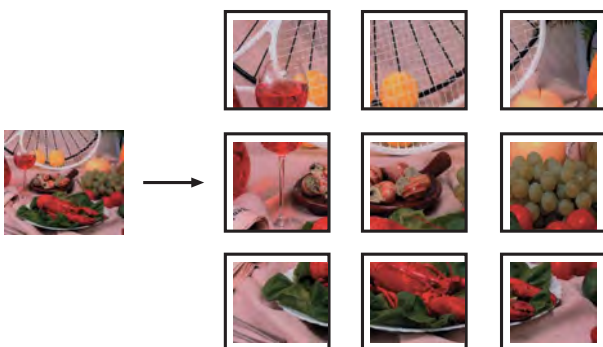

Copia 2 en 1 (ID)

Puede copiar ambas caras de la tarjeta de identificación en una página, manteniendo el tamaño de la tarjeta original. Asegúrese de que el tamaño del papel esté configurado en A4 o Carta.

 **Nota**

Puede copiar una tarjeta de identificación de acuerdo con los límites establecidos legalmente. (►►Guía de seguridad del producto: *Uso ilegal del equipo de copia*)

- 1 Pulse  (**COPIAR**) o Copiar.
- 2 Coloque la tarjeta de identificación cara abajo en la esquina izquierda del cristal de escaneado.

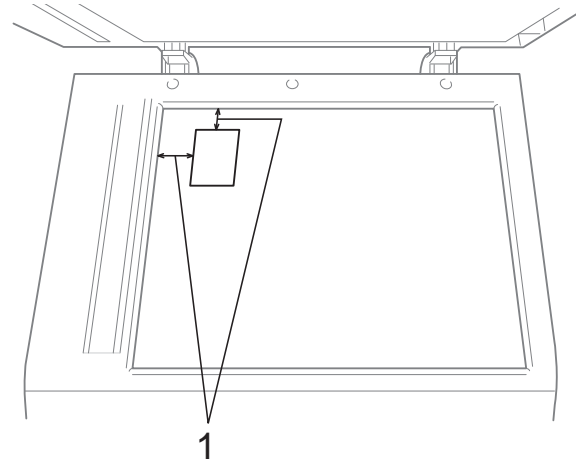

1 3 mm o más (superior, izquierda)

- 3 Introduzca el número de copias que desea.
- 4 Pulse ◀ o ▶ para mostrar Formato pág.
- 5 Pulse Formato pág.
- 6 Pulse ◀ o ▶ para mostrar 2en1 (Id).
- 7 Pulse 2en1 (Id).

- 8 Pulse **Iniciar Mono** o **Iniciar Color**. El equipo comienza a escanear la primera página.
- 9 Una vez el equipo haya escaneado una cara, pulse **SÍ**. Gire la tarjeta de identificación y pulse **Iniciar Mono** o **Iniciar Color** para escanear la otra cara.



Nota

- Copia marca ag, Copia libro, Ordenar, Copia dúplex, Copia en papel fino, Modo ahorro de tinta y Ampliar/Reducir no están disponibles con 2en1 (ID).
- Si está realizando varias copias en color, la opción de copia 2 en 1 (ID) no está disponible.

Clasificación de las copias utilizando la unidad ADF

Puede ordenar varias copias. Las páginas se apilarán en el orden 321, 321, 321, etc.

- 1 Pulse  (**COPIAR**) o Copiar.
- 2 Cargue el documento.
- 3 Introduzca el número de copias que desea.
- 4 Pulse ◀ o ▶ para mostrar Apilar/Ordenar.
- 5 Pulse Apilar/Ordenar.
- 6 Pulse Ordenar.
- 7 Si no desea cambiar más configuraciones, pulse **Iniciar Mono** o **Iniciar Color**.



Nota

Ajustar a pág, Formato pág. y Copia libro no están disponibles con Ordenar.

Ajuste de la densidad

Se puede ajustar la densidad de la copia para hacerla más clara o más oscura.

- 1 Pulse  (**COPIAR**) o Copiar.
- 2 Cargue el documento.
- 3 Introduzca el número de copias que desea.
- 4 Pulse ◀ o ▶ para mostrar Densidad.
- 5 Pulse Densidad.
- 6 Pulse ◀ o ▶ para aclarar u oscurecer una copia.
Pulse OK.
- 7 Si no desea cambiar más configuraciones, pulse **Iniciar Mono** o **Iniciar Color**.

Modo de ahorro de tinta

El modo de ahorro de tinta puede ayudarle a ahorrar tinta. El equipo imprime los colores más claros y realza los perfiles de las imágenes, como se muestra a continuación:

La cantidad de tinta que se ahorra varía en función del documento.

Modo ahorro de tinta: No

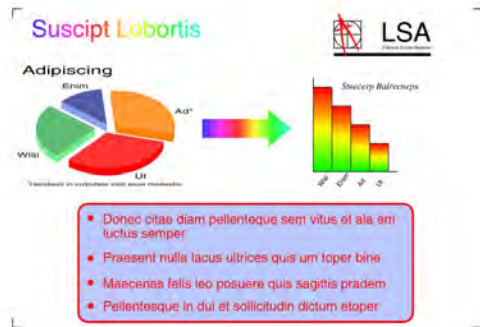

Modo ahorro de tinta: Sí

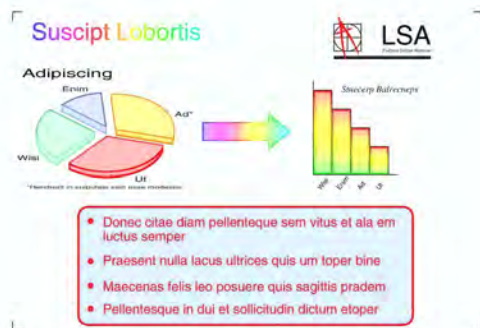

- 1 Pulse  (**COPIAR**) o Copiar.
- 2 Cargue el documento.
- 3 Introduzca el número de copias que desea.
- 4 Pulse ◀ o ▶ para mostrar Configurac. avanzada.
- 5 Pulse Configurac. avanzada.
- 6 Pulse Modo ahorro de tinta.
- 7 Si no desea cambiar ninguna otra configuración, pulse **Iniciar Mono** o **Iniciar Color**.

Nota

- Copia marca ag, Copia libro, Copia en papel fino y Formato pág. no están disponibles con Modo ahorro de tinta.
- Modo ahorro de tinta puede hacer que las impresiones tengan un aspecto distinto al documento original.

Copia de papel fino

Si el documento es una copia dúplex en papel fino, seleccione Copia en papel fino de modo que no afecte a la impresión de la otra cara.

- 1 Pulse  (**COPIAR**) o Copiar.
- 2 Cargue el documento.
- 3 Introduzca el número de copias que desea.
- 4 Pulse ◀ o ▶ para mostrar Configurac. avanzada.
- 5 Pulse Configurac. avanzada.
- 6 Pulse Copia en papel fino.
- 7 Pulse **Iniciar Mono** o **Iniciar Color**.

Nota

Ajustr a pág, Formato pág., Modo ahorro de tinta, Copia libro y Copia marca ag no están disponibles con Copia en papel fino.

Copia libro

La copia de libros corrige los bordes oscuros y la inclinación al copiar desde el cristal de escaneado. El equipo puede corregir los datos automáticamente.

- 1 Pulse  (**COPIAR**) o Copiar.
- 2 Cargue el documento.
- 3 Introduzca el número de copias que desea.
- 4 Pulse ◀ o ▶ para mostrar Configurac. avanzada.
- 5 Pulse Configurac. avanzada.
- 6 Pulse Copia libro.
- 7 Si no desea cambiar más configuraciones, pulse **Iniciar Mono** o **Iniciar Color**.



Nota

Formato pág., Ordenar, Copia dúplex, Modo ahorro de tinta, Ajustr a pág, Copia en papel fino y Copia marca ag no están disponibles con Copia libro.

Copia de marca de agua

Puede colocar un logotipo o un texto en el documento como una marca de agua. Puede seleccionar una de las plantillas de marca de agua, datos de las tarjetas de memoria o de la unidad de memoria flash USB, o datos escaneados.



Nota

Ajustr a pág, Formato pág., Copia en papel fino, Modo ahorro de tinta y Copia libro no están disponibles con Copia marca ag.

Uso de una plantilla

- 1 Pulse  (**COPIAR**) o Copiar.
- 2 Cargue el documento.

- 3 Introduzca el número de copias que desea.
- 4 Pulse ◀ o ▶ para mostrar Configurac. avanzada.
- 5 Pulse Configurac. avanzada.
- 6 Pulse Copia marca ag.
- 7 Pulse Editar plantilla.
- 8 Cambie los ajustes, si fuera necesario, pulsando las opciones que aparecen en la pantalla táctil. Pulse OK.
- 9 Pulse OK para confirmar la utilización de la marca de agua.
- 10 Si no desea cambiar más configuraciones, pulse **Iniciar Mono** o **Iniciar Color**.

Utilización de datos de las tarjetas de memoria o de la unidad de memoria flash USB

- 1 Pulse  (**COPIAR**) o Copiar.
- 2 Cargue el documento.
- 3 Introduzca el número de copias que desea.
- 4 Pulse ◀ o ▶ para mostrar Configurac. avanzada.
- 5 Pulse Configurac. avanzada.
- 6 Pulse Copia marca ag.
- 7 Pulse Usar imagen.
- 8 Introduzca una tarjeta de memoria o una unidad de memoria flash USB. Pulse Soporte.
- 9 Pulse los datos que desea utilizar para la marca de agua.

- 10 Modifique cualquier configuración adicional de las opciones que aparecen en la pantalla LCD. Pulse **OK**.
- 11 Pulse **OK** para confirmar la utilización de la marca de agua.
- 12 Si no desea cambiar más configuraciones, pulse **Iniciar Mono** o **Iniciar Color**.

! IMPORTANTE

NO extraiga la tarjeta de memoria ni la unidad de memoria flash USB mientras el LED de estado esté parpadeando para evitar daños en la tarjeta, en la unidad de memoria flash USB o en los datos almacenados en ellas.

Utilización de un documento de papel escaneado como marca de agua

- 1 Pulse  (**COPIAR**) o **Copiar**.
- 2 Introduzca el número de copias que desea.
- 3 Pulse **◀** o **▶** para mostrar **Configurac. avanzada**.
- 4 Pulse **Configurac. avanzada**.
- 5 Pulse **Copia marca ag.**
- 6 Pulse **Usar imagen**.
- 7 Pulse **Escáner**. Coloque la página que desea utilizar como marca de agua en el cristal de escaneado.
- 8 Pulse **Iniciar Mono** o **Iniciar Color**.
- 9 Extraiga el documento de marca de agua escaneado y cargue el documento que desea copiar.

- 10 Pulse **Transparencia** y, a continuación, pulse **◀** o **▶** para cambiar la **Transparencia** de la marca de agua. Pulse **OK**.
- 11 Pulse **OK**.
- 12 Pulse **OK** para confirmar la utilización de la marca de agua.
- 13 Si no desea cambiar ninguna otra configuración, pulse **Iniciar Mono** o **Iniciar Color**.



Nota

No puede ampliar o reducir la marca de agua escaneada.

Copia dúplex (2 caras)

Puede reducir la cantidad de papel usado para las copias copiando en ambas caras del papel.

Le recomendamos que cargue el documento en la unidad ADF para la copia dúplex. En el caso de documentos y libros impresos por ambas caras, utilice el cristal de escaneado.

(girar por el lado largo)

Vertical

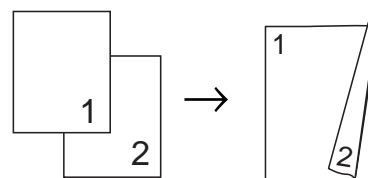

Horizontal

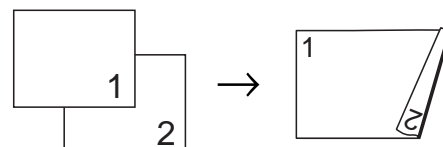

(girar por el lado corto)

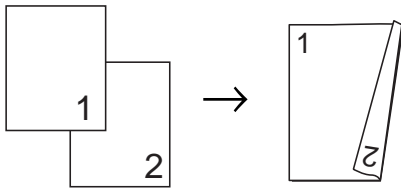

Vertical

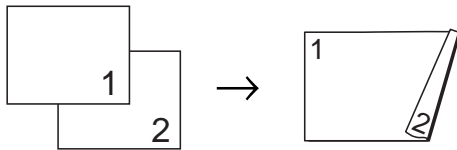

Horizontal

**Nota**

- 2en1 (Id), Póster, Ajuste a página y Copia libro no están disponibles con Copia dúplex.
- Solo puede utilizar tamaños de papel normal A4, A5 o Carta.

- 1 Pulse  (**COPIAR**) o Copiar.
- 2 Pulse ◀ o ▶ para mostrar Copia dúplex.
- 3 Pulse Copia dúplex.
- 4 Pulse Sí para activar los ajustes dúplex.
- 5 Pulse Vertical GiroBordLargo, Horizontal GiroBordLargo, Vertical GiroBordCorto u Horizontal GiroBordCorto.
- 6 Pulse  después de leer el mensaje en la pantalla LCD.
- 7 Cargue el documento.
- 8 Introduzca el número de copias que desea. Si desea ordenar varias copias, pulse ◀ o ▶ para mostrar Apilar/Ordenar, pulse Apilar/Ordenar y, a continuación, Ordenar.

- 9 Pulse **Iniciar Mono** o **Iniciar Color**. Si colocó el documento en la unidad ADF, el equipo escanea las páginas e inicia la impresión.

Si está utilizando el cristal de escaneo, vaya al paso 10.

- 10 En la pantalla LCD aparecerá lo siguiente:

Dé la vuelta al documento (o voltee el libro) y pulse Escanear. Cuando acabe, pulse Completado.

Coloque la página siguiente en el cristal de escaneo y pulse Escanear. Pulse **Iniciar Mono** o **Iniciar Color**. El equipo inicia la impresión.

- 11 Si ha pulsado Ordenar para varias copias, repita el paso 10 para cada página adicional. Una vez escaneadas todas las páginas, pulse Completado. El equipo inicia la impresión.

NO toque las páginas impresas hasta que se expulsen por segunda vez. El equipo imprimirá y expulsará la primera cara para, a continuación, volver a tomar el papel e imprimir la segunda cara.

**Nota**

Si el documento ocasiona atascos de papel, intente utilizar una de las configuraciones de copia dúplex especiales. Pulse Avanzada después del paso 4. Seleccione DX1 o DX2. DX1 evita los atascos de papel al copiar, permitiendo disponer de más tiempo para el secado de la tinta. La selección de DX2 permite más tiempo para el secado de la tinta y utiliza menos tinta.

Establecimiento de configuraciones favoritas

Puede guardar las configuraciones de copia que utilice con más frecuencia. Para ello, puede establecerlas como configuraciones favoritas. Se puede establecer un máximo de tres configuraciones favoritas.

- 1 Pulse  (**COPIAR**) o Copiar.
- 2 Seleccione la opción de copia y la configuración que desee guardar.
- 3 Pulse ◀ o ▶ para mostrar Ajustes favoritos.
- 4 Pulse Ajustes favoritos.
- 5 Pulse Guardar.



Nota

Configure Copia marca ag en No o Plantilla al guardar Ajustes favoritos.

- 6 Pulse la ubicación en la que desea guardar las configuraciones de Favorito:1, Favorito:2 o Favorito:3.
- 7 Realice una de las siguientes acciones:
 - Si desea cambiar el nombre de la configuración, pulse  para borrar los caracteres. A continuación, introduzca el nuevo nombre (hasta un máximo de 12 caracteres).
(>>Guía básica del usuario: *Introducción de texto*)
Pulse OK.
 - Si no desea cambiar el nombre de la configuración, pulse OK.

Recuperación de la configuración favorita

Podrá recuperar uno de sus juegos favoritos de configuraciones siempre que desee utilizarlo.

- 1 Pulse  (**COPIAR**) o Copiar.
- 2 Pulse ◀ o ▶ para mostrar Favorito.
- 3 Pulse Favorito.
- 4 Pulse la configuración favorita que desee recuperar.

Cambio del nombre de la configuración favorita

Una vez se ha guardado la configuración favorita, se puede cambiar el nombre.

- 1 Pulse  (**COPIAR**) o Copiar.
- 2 Pulse ◀ o ▶ para mostrar Ajustes favoritos.
- 3 Pulse Ajustes favoritos.
- 4 Pulse Cambiar nombre.
- 5 Pulse la configuración favorita a la que desee cambiar el nombre.
- 6 Introduzca el nuevo nombre (hasta 12 caracteres).
(>>Guía básica del usuario: *Introducción de texto*)
- 7 Pulse OK.

Impresión de fotos desde una tarjeta de memoria o una unidad de memoria flash USB

Operaciones de PhotoCapture Center™

Tarjetas de memoria, unidad de memoria flash USB y estructuras de carpetas

El equipo se ha diseñado para que sea compatible con los archivos de imágenes y tarjetas de memoria de las cámaras digitales modernas y unidades de memoria flash USB; no obstante, es aconsejable leer los puntos que se exponen a continuación para evitar errores:

- La extensión de los archivos de imágenes debe ser .JPG (cualquier otra extensión, como por ejemplo .JPEG, .TIF, .GIF, etc., no será reconocida).
- La impresión directa mediante PhotoCapture Center™ se debe realizar independientemente de las operaciones de PhotoCapture Center™ que utilicen el ordenador. (El funcionamiento simultáneo no es posible).
- El equipo puede leer hasta 999 archivos ¹ guardados en una tarjeta de memoria o en una unidad de memoria flash USB.

¹ También se cuenta la carpeta de las tarjetas de memoria o de la unidad de memoria flash USB.
- El archivo DPOF en las tarjetas de memoria debe tener un formato DPOF válido. (Consulte *Impresión DPOF* >> página 47).

Tenga en cuenta lo siguiente:

- Al imprimir un índice o una imagen, PhotoCapture Center™ imprimirá todas las imágenes válidas, incluso aunque una o más de las mismas estén dañadas. Las imágenes dañadas no se imprimirán.

- (Usuarios de tarjeta de memoria)

El equipo ha sido diseñado para leer tarjetas de memoria que hayan sido formateadas con una cámara digital.

Cuando la cámara digital formatea una tarjeta de memoria, se crea una carpeta especial en la que se copian los datos de imagen. Si necesita modificar los datos de imagen almacenados en una tarjeta de memoria con su ordenador, le recomendamos que no modifique la estructura de la carpeta creada por la cámara digital. Cuando guarde archivos de imágenes nuevas o modificadas en la tarjeta de memoria, también le recomendamos que use la misma carpeta que utiliza su cámara digital. Si los datos no se han guardado en la misma carpeta, es posible que el equipo no lea el archivo ni imprima la imagen.

- (Usuarios de unidad de memoria flash USB)

Este equipo es compatible con unidades de memoria flash USB formateadas en Windows®.

Impresión de películas

Puede imprimir imágenes de archivos de películas almacenados en la tarjeta de memoria o en la unidad de memoria flash USB.

Los archivos de películas se dividen automáticamente por duración en nueve partes y se colocan en tres líneas para poder ver e imprimir las escenas.



Nota

- No puede seleccionar una escena determinada de la película.
- Puede utilizar formatos de archivos de película AVI o MOV (solo JPEG en movimiento). No obstante, si el tamaño de un archivo AVI es de 1 GB o más (el tiempo de grabación es de unos 30 minutos) o el de un archivo MOV es de 2 GB o más (el tiempo de grabación es aproximadamente de 60 minutos), estos archivos no se podrán imprimir.

Impresión de imágenes

Impresión de índice (imágenes en miniatura)

PhotoCapture Center™ asigna números a cada imagen (como n.º 1, n.º 2, n.º 3, etc.).



→ NO.1
DEI.JPG 01.01.2009
100KB

PhotoCapture Center™ utiliza estos números para identificar cada imagen. Puede imprimir una página de imágenes en miniatura para mostrar todas las imágenes en la tarjeta de memoria o en la unidad de memoria flash USB.



Nota

Solo los nombres de archivos que tienen 20 caracteres o menos se imprimirán correctamente en la hoja del índice.

- 1 Asegúrese de haber introducido la tarjeta de memoria o la unidad de memoria flash USB en la ranura correcta.

Pulse  (FOTO) o Foto.

- 2 Pulse Índice impr.

- 3 Pulse Hoja índice y seleccione
6 Imágen./Línea o
5 Imágen./Línea.

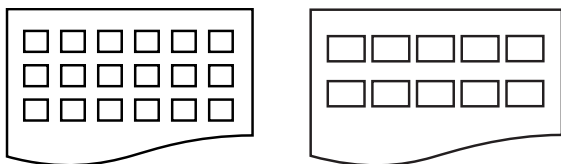

6 Imágen./Línea 5 Imágen./Línea

El tiempo de impresión para 5 Imágen./Línea será más lento que para 6 Imágen./Línea, pero la calidad será mejor.

- 4 Realice una de las siguientes acciones:
 - Pulse **Config impresión** para cambiar el tipo de papel o el tamaño de papel que esté utilizando.
 - Si no desea cambiar la configuración del papel, vaya al paso 7.
- 5 Pulse **Tipo d papel**.
Seleccione el tipo de papel que esté utilizando, **Papel normal**, **Papel tinta**, **Brother BP71**, **Brother BP61** u **Otro brillo**.
- 6 Pulse **Tamaño papel**.
Seleccione el tamaño de papel que esté utilizando, **A4** o **Carta**.
- 7 Pulse **Iniciar Color** para imprimir.

Impresión de fotografías

Antes de imprimir una imagen individual, tiene que saber cuál es el número de la misma.

- 1 Asegúrese de haber introducido la tarjeta de memoria o la unidad de memoria flash USB en la ranura correcta.

Pulse  (**FOTO**) o **Foto**.

- 2 Imprima el índice. (Consulte *Impresión de índice (imágenes en miniatura)* >> página 44).

- 3 Pulse **Índice impr.**
- 4 Pulse **Imprima fotos**.
- 5 Introduzca el número de la imagen que desee imprimir de las imágenes en miniatura impresas en la página Índice. Una vez seleccionados los números de las imágenes, pulse **OK**.



Nota

- Puede introducir varios números al mismo tiempo utilizando una coma o un guión. Por ejemplo, introduzca 1,3,6 para imprimir las imágenes n.º 1, n.º 3 y n.º 6. Introduzca 1-5 para imprimir las imágenes comprendidas entre el n.º 1 y el n.º 5.
- Puede introducir hasta 12 caracteres (incluidas las comas) para los números de las imágenes que desea imprimir.

- 6 Introduzca el número de copias que desee pulsando directamente el cuadro de número, e introduzca el número que desee o pulse **+** o **-**.
- 7 Realice una de las siguientes acciones:
 - Pulse **Config impresión** para cambiar la configuración de impresión. (Consulte página 48).
 - Si no desea cambiar otra configuración, pulse **Iniciar Color** para imprimir.

Mejora de fotografías

Puede editar y añadir efectos a las fotografías y verlas en la pantalla LCD antes de imprimirlas.



Nota

La función *Mejorar fotos* se incluye gracias a la tecnología de Reallusion, Inc.



- 1 Asegúrese de haber introducido una tarjeta de memoria o una unidad de memoria flash USB en la ranura correcta.

Pulse  (**FOTO**) o *Foto*.

- 2 Pulse *Mejorar fotos*.



Nota

- Se muestran cuatro imágenes en miniatura a la vez con el número de página actual y el número total de páginas enumeradas debajo de las imágenes en miniatura.
- Pulse ◀ o ▶ repetidamente para seleccionar cada página de fotografías, o mantenga pulsada la tecla para desplazarse por todas las páginas de fotografías.
- Pulse  para iniciar *Vista de diapositivas*.

- 3 Pulse una fotografía de las imágenes en miniatura.

- 4 Pulse *Mejorar* o *Recorte*. También puede seleccionar ambas opciones. Pulse **OK**.







- 5 Realice una de las siguientes acciones:
 - Si ha seleccionado *Mejorar*, vaya al paso 6.
 - Si ha seleccionado *Recorte*, vaya al paso 7.



- 6 Pulse el efecto que desea añadir. Pulse **OK**. Vaya al paso 8.









Nota

- Dispone de 10 formas distintas para añadir efectos a la fotografía.

	(Auto-corrección) El equipo decide el efecto más apropiado para la fotografía.
	(Mejor tono piel) Opción idónea para el ajuste de retratos. Ajusta el color de la piel humana. Pulse ◀ o ▶ para ajustar el nivel de contraste.
	(Mejorar paisaje) Opción idónea para el ajuste de paisajes. Resalta las áreas verdes y azules de la fotografía. Pulse ◀ o ▶ para ajustar el nivel de contraste.
	(Quita ojosrojos) El equipo intentará eliminar el efecto de ojos rojos de la fotografía. Si falla la detección de ojos rojos, puede pulsar el botón <i>Volver a intentr</i> para detectarla de nuevo.
	(Escena nocturna) Escena nocturna es una opción especialmente indicada para ajustar fotografías nocturnas con el fin de que tengan un aspecto más vivo. Pulse ◀ o ▶ para ajustar el nivel de contraste.
	(Retroiluminar) Luz de relleno es una opción especialmente indicada para ajustar fotografías a contraluz. Pulse ◀ o ▶ para ajustar el nivel de contraste.
	(Pizarra blanca) Whiteboard o pizarra blanca es una opción especialmente indicada para ajustar fotografías. Detecta las letras en una pizarra blanca en la fotografía y las hace más legibles.

	(Blanco y negro) Puede convertir su fotografía a blanco y negro.
	(Sepia) Puede convertir el color de la fotografía a sepia.
	(Correc. auto. y eli. ojos rojos) El equipo decide los efectos más apropiados para la fotografía. Asimismo, intentará eliminar el efecto de ojos rojos de la fotografía.

- En algunos casos, los ojos rojos no se pueden eliminar.
 - Cuando en la imagen la cara es demasiado pequeña.
 - Cuando la cara está mirando excesivamente hacia arriba, abajo, hacia la izquierda o la derecha.
- Después de añadir cada efecto, puede ampliar la vista de la imagen pulsando . Para volver al tamaño original, pulse .
- Mientras se amplía la imagen, puede desplazarse por la imagen con las teclas **arriba** () , **abajo** () , **izquierda** () y **derecha** () .
- Pulse **Cancelar** para volver a la lista de efectos.
- Si la fotografía es muy pequeña o tiene proporciones desiguales, es posible que no se pueda recortar o mejorar. En la pantalla LCD aparecerá el mensaje *Imagen muy pequeña* o *Imagen muy larga*.

- 7** Ajuste el marco rojo alrededor de la fotografía.
Se imprimirá la parte que se encuentra dentro de este.

- Pulse **+** o **-** para ampliar o reducir el tamaño del marco.
- Pulse **▲**, **▼**, **◀** o **▶** para mover la posición del marco.
- Pulse  para girar el marco.

Pulse **OK** cuando haya terminado de ajustar la configuración del marco.
Pulse **OK** para confirmar.



Nota

Si la fotografía es muy pequeña o tiene proporciones desiguales, es posible que no se pueda recortar o mejorar. En la pantalla LCD aparecerá el mensaje *Imagen muy pequeña* o *Imagen muy larga*.

- 8** Introduzca el número de copias que desee pulsando directamente el cuadro de número, e introduzca el número que desee o pulse **+** o **-**.
Pulse **OK**.
- 9** Realice una de las siguientes acciones:
- Pulse **Config impresión** para cambiar la configuración de impresión. (Consulte página 48).
 - Si no desea cambiar otra configuración, pulse **Iniciar Color** para imprimir.

Impresión DPOF

DPOF son las siglas, en inglés, para Formato de orden de impresión digital (Digital Print Order Format).

Los principales fabricantes de cámaras digitales (Canon Inc., Eastman Kodak Company, FUJIFILM Corporation, Panasonic Corporation y Sony Corporation) han creado este estándar para facilitar la impresión de imágenes procedentes de una cámara digital.

Si su cámara digital es compatible con la impresión de archivos en formato DPOF, podrá seleccionar en el visor de la cámara digital las imágenes y el número de copias que desea imprimir.

Cuando se coloca una tarjeta de memoria que contiene información DPOF en el equipo, puede imprimir fácilmente la imagen seleccionada.

- 1 Asegúrese de haber introducido la tarjeta de memoria en la ranura correcta. Pulse  (**FOTO**) o Foto. El equipo le preguntará si desea utilizar la configuración DPOF.
- 2 Pulse **SÍ**.
- 3 Realice una de las siguientes acciones:
 - Pulse **Config impresión** para cambiar la configuración de impresión. (Consulte página 48).
 - Si no desea cambiar otra configuración, pulse **Iniciar Color** para imprimir.

 **Nota**

Se puede producir un error de archivo DPOF si se ha dañado la orden de impresión creada en la cámara. Elimine y vuelva a crear la orden de impresión con la cámara para corregir este problema. Si desea obtener instrucciones sobre cómo eliminar o volver a crear la orden de impresión, consulte el sitio Web del servicio técnico del fabricante de la cámara o la documentación que la acompaña.

Configuración de impresión de PhotoCapture Center™

Puede cambiar la configuración de impresión temporalmente para la próxima impresión.

(Solo MFC-J825DW) El equipo vuelve a su configuración predeterminada después de 3 minutos, o si el modo Temporizador vuelve al modo de fax. (Consulte *Modo Temporizador (solo MFC-J825DW)* ►► página 3).

 **Nota**

Puede guardar como predeterminada la configuración de impresión que use más a menudo. (Consulte *Ajuste de los cambios como una nueva configuración predeterminada* ►► página 52).



Calidad de impresión

- 1 Pulse **Config impresión**.
- 2 Pulse **▲** o **▼** para mostrar **Calidad impre.**
- 3 Pulse **Calidad impre.**
- 4 Pulse **Normal** o **Foto**.
- 5 Si no desea cambiar más configuraciones, pulse . Pulse **Iniciar Color** para imprimir.

Opciones de papel



Tipo de papel

- 1 Pulse **Config impresión**.
- 2 Pulse **▲** o **▼** para mostrar Tipo d papel.
- 3 Pulse Tipo d papel.
- 4 Pulse el tipo de papel que esté utilizando, Papel normal, Papel tinta, Brother BP71, Brother BP61 u Otro brillo.
- 5 Si no desea cambiar más configuraciones, pulse . Pulse **Iniciar Color** para imprimir.

Tamaño de papel e impresión

- 1 Pulse **Config impresión**.
- 2 Pulse **▲** o **▼** para mostrar Tamaño papel.
- 3 Pulse Tamaño papel.
- 4 Pulse el tamaño de papel que esté utilizando, 10x15cm, 13x18cm, A4 o Carta.
Realice una de las siguientes acciones:
 - Si ha seleccionado el tamaño Carta o A4, vaya al paso 5.
 - Si ha seleccionado otro tamaño de papel, vaya al paso 6.
- 5 Pulse el tamaño de impresión.

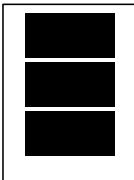
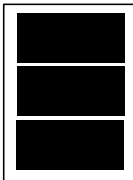
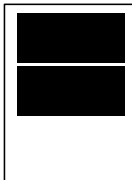
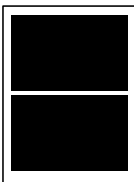
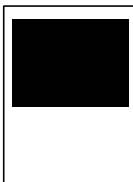
Ejemplo: posición de impresión para papel de tamaño A4

1 8x10cm	2 9x13cm	3 10x15cm
		
4 13x18cm	5 15x20cm	6 Tamaño Máximo
		

- 6 Si no desea cambiar más configuraciones, pulse . Pulse **Iniciar Color** para imprimir.

Ajuste de brillo, contraste y color

Brillo

- 1 Pulse **Config impresión**.
- 2 Pulse **▲** o **▼** para mostrar Brillo.
- 3 Pulse Brillo.
- 4 Pulse **◀** o **▶** para aclarar u oscurecer la impresión.
Pulse **OK**.
- 5 Si no desea cambiar más configuraciones, pulse . Pulse **Iniciar Color** para imprimir.

Contraste



Se puede seleccionar el nivel de contraste. Cuanto mayor sea el contraste, mayor será la definición y vivacidad de la imagen.

- 1 Pulse **Config impresión**.
- 2 Pulse **▲** o **▼** para mostrar **Contraste**.
- 3 Pulse **Contraste**.
- 4 Pulse **◀** o **▶** para cambiar el contraste. Pulse **OK**.
- 5 Si no desea cambiar más configuraciones, pulse . Pulse **Iniciar Color** para imprimir.

Mejora del color

Puede activar la función de mejora del color para imprimir imágenes más vivas. El tiempo de impresión será más lento con esta función y es posible que, en función de la imagen que imprima, utilice además más tinta.

- 1 Pulse **Config impresión**.
- 2 Pulse **▲** o **▼** para mostrar **Mejora color**.
- 3 Pulse **Mejora color**.
- 4 Realice una de las siguientes acciones:
 - Si desea personalizar las opciones **Nivel blanco**, **Definición** o **Densidad color**, pulse **Sí** y, a continuación, vaya al paso 5.
 - Si no desea personalizar estas opciones, pulse **No**. Vaya al paso 8.
- 5 Pulse **Nivel blanco**, **Definición** o **Densidad color**.
- 6 Pulse **◀** o **▶** para ajustar el nivel de la configuración. Pulse **OK**.

- 7 Realice una de las siguientes acciones:
 - Si desea personalizar otra mejora del color, repita del paso 5 al paso 6.
 - Para cambiar otras configuraciones, pulse  para mostrar el menú de configuración de impresión y pulse la configuración que desee cambiar. (Consulte página 48).
- 8 Si no desea cambiar más configuraciones, pulse . Pulse **Iniciar Color** para imprimir.



Nota

- **Nivel de blanco**

Esta configuración ajusta el matiz de las áreas blancas de una imagen. La luz, los ajustes de la cámara y otros factores pueden afectar a la apariencia del blanco. Las áreas blancas de una imagen a veces pueden aparecer ligeramente rosadas, amarillentas o con sombras de otro color. Esta configuración permite corregir dichos efectos y recuperar el blanco original de la imagen.

- **Definición**

Esta configuración mejora el detalle de una imagen, de forma similar al ajuste del objetivo de una cámara. Si la imagen no está enfocada correctamente y no pueden verse los detalles de la misma, ajuste la definición.

- **Densidad de color**

Esta configuración permite ajustar la cantidad de color total de la imagen. La cantidad de color de una imagen puede aumentarse o disminuirse para retocar fotos descoloridas.

Recorte

Si una fotografía tiene un largo o ancho excesivo para el espacio disponible en el formato de página seleccionado, parte de la imagen se recortará automáticamente.

La configuración predeterminada de fábrica es **Sí**. Si desea imprimir toda la imagen, cambie esta configuración a **No**. Cuando configure **Recortar** en **No**, configure también **Sin bordes** como **No**. (Consulte *Impresión sin bordes* >> página 51).

- 1 Pulse **Config impresión**.
- 2 Pulse **▲** o **▼** para mostrar **Recortar**.
- 3 Pulse **Recortar**.
- 4 Pulse **No** (o **Sí**).
- 5 Si no desea cambiar más configuraciones, pulse **↩**. Pulse **Iniciar Color** para imprimir.

Recortar: Sí

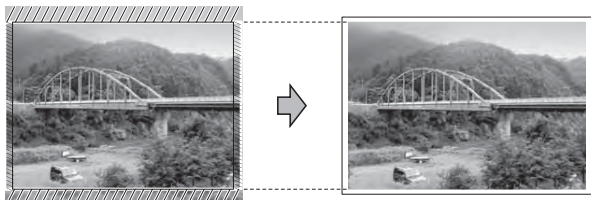

Recortar: No

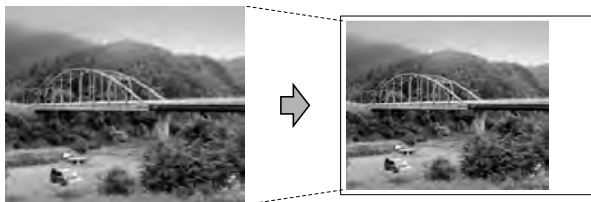

Impresión sin bordes

Esta función aumenta el tamaño del área de impresión hasta los bordes del papel. El tiempo necesario para la impresión aumentará ligeramente.

- 1 Pulse **Config impresión**.
- 2 Pulse **▲** o **▼** para mostrar **Sin bordes**.
- 3 Pulse **Sin bordes**.
- 4 Pulse **No** (o **Sí**).
- 5 Si no desea cambiar más configuraciones, pulse **↩**. Pulse **Iniciar Color** para imprimir.

Imprimir fecha

Puede imprimir la fecha que se incluye en los datos de la fotografía. La fecha se imprimirá en la esquina inferior derecha. No podrá utilizar esta función si los datos no incluyen la información de fecha.

- 1 Pulse **Config impresión**.
- 2 Pulse **▲** o **▼** para mostrar **Imprimir fecha**.
- 3 Pulse **Imprimir fecha**.
- 4 Pulse **Sí** (o **No**).
- 5 Si no desea cambiar más configuraciones, pulse **↩**. Pulse **Iniciar Color** para imprimir.



Nota

Se debe desactivar la configuración DPOF de la cámara para utilizar la función **Imprimir fecha**.

Ajuste de los cambios como una nueva configuración predeterminada

Puede guardar como predeterminada la configuración de impresión que use más a menudo. Estas configuraciones quedarán tal como están hasta que las modifique.

- 1 Pulse la nueva configuración. Repita este paso para cada configuración que desee cambiar.
- 2 Después de cambiar la última configuración, pulse ▲ o ▼ para seleccionar *Ajus. Nuev. Predet.*
- 3 Pulse *Ajus. Nuev. Predet.*
- 4 Pulse **SÍ** para confirmar.
- 5 Pulse **Parar**.

Restablecimiento de todos los ajustes a la configuración predeterminada de fábrica

Puede restaurar los ajustes de PhotoCapture que ha cambiado a la configuración predeterminada de fábrica para:

Calidad impre., Tipo d papel, Tamaño papel, Brillo, Contraste, Mejora color, Recortar, Sin bordes y Imprimir fecha.

- 1 Pulse *Config impresión.*
- 2 Pulse ▲ o ▼ para mostrar *Rest. Predeterm.*
- 3 Pulse *Rest. Predeterm.*
- 4 Pulse **SÍ** para confirmar.
- 5 Pulse **Parar**.

Escaneado a una tarjeta de memoria o una unidad de memoria flash USB

Recorte automático

Puede escanear múltiples documentos colocados en el cristal de escaneado. Puede ver una vista previa de un documento concreto en la pantalla LCD antes de guardarlo. Al seleccionar *Recorte automático*, el equipo escaneará cada documento y creará archivos independientes o archivos para cada página. Por ejemplo, si coloca tres documentos en el cristal de escaneado, el equipo escaneará y creará tres archivos independientes. Si desea crear un archivo de tres páginas, seleccione *PDF* o *TIFF* para Tipo archivo.

(Si selecciona *JPEG*, cada documento se crea en tres archivos diferentes).

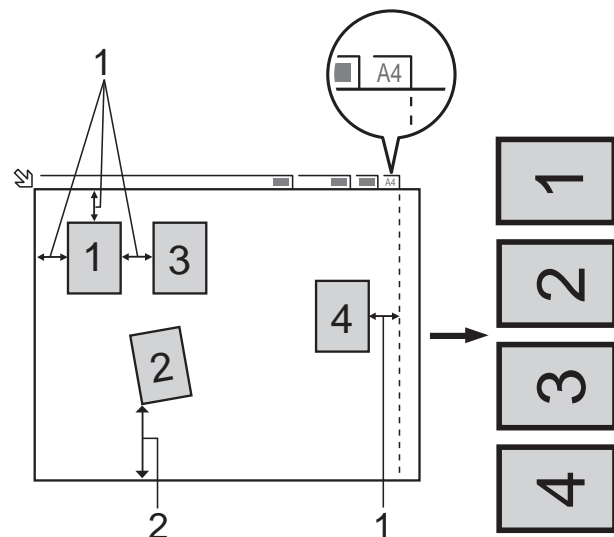

- 1 10 mm o más (superior, izquierda, derecha)
- 2 20 mm o más (inferior)



Nota

Recorte automático se incluye gracias a la tecnología de Reallusion, Inc.



REALLUSION

- 1 Asegúrese de haber introducido la tarjeta de memoria o la unidad de memoria flash USB en la ranura correcta.
- 2 Cargue el documento.
- 3 Pulse  (**DIGITALIZAR**) o Escanear.
- 4 Pulse ◀ o ▶ para mostrar a soporte.
- 5 Pulse a soporte.
- 6 Pulse ◀ o ▶ para mostrar Recorte automático.
- 7 Pulse Recorte automático.
- 8 Pulse Sí.
- 9 Si no desea cambiar más configuraciones, pulse **Iniciar Mono** o **Iniciar Color** para iniciar el escaneado.
- 10 El número de documentos escaneados aparece en la pantalla LCD. Pulse OK.
- 11 Pulse ◀ o ▶ para ver una vista previa de los datos de cada documento.
- 12 Pulse Guardar todo para guardar los datos.



Nota

- Recorte automático está disponible para papel cuyas cuatro esquinas tengan un ángulo recto de 90 grados. Si uno de los ángulos no es cuadrado, Recorte automático no puede detectar el documento.
- Si el documento es demasiado largo o ancho, esta configuración no funciona correctamente.
- Debe colocar los documentos alejados de los bordes del cristal de escaneado, tal como se muestra en la ilustración.
- Debe colocar los documentos con una separación mínima de 10 mm entre ellos.
- Recorte automático ajusta la inclinación del documento en el cristal de escaneado, pero si el documento está inclinado más de 10 grados, esta configuración no funcionará.
- La unidad ADF debe estar vacía para utilizar Recorte automático.
- La función Recorte automático está disponible para un máximo de 16 documentos, según el tamaño de estos.



IMPORTANTE

NO extraiga la tarjeta de memoria ni la unidad de memoria flash USB mientras el LED de estado esté parpadeando, para evitar daños en la tarjeta, en la unidad de memoria flash USB o en los datos almacenados en ellas.

Cómo establecer una nueva configuración predeterminada

Puede guardar como predeterminada la configuración de Escaneo a soporte (Calidad, Tipo archivo y Recorte automático) que use más a menudo. Estas configuraciones quedarán tal como están hasta que las modifique.

- 1 Pulse  (**DIGITALIZAR**) o Escanear.
- 2 Pulse ◀ o ▶ para mostrar a soporte.
- 3 Pulse a soporte.
- 4 Pulse ◀ o ▶ para mostrar Ajustr nuevo predetermin.
- 5 Pulse Ajustr nuevo predetermin.
- 6 Pulse **Sí** para confirmar.
- 7 Pulse **Parar**.

Cómo restablecer la configuración predeterminada de fábrica

Puede restablecer todos los ajustes de Escaneo a soporte que ha modificado recientemente (Calidad, Tipo archivo y Recorte automático) a la configuración predeterminada de fábrica.

- 1 Pulse  (**DIGITALIZAR**) o Escanear.
- 2 Pulse ◀ o ▶ para mostrar a soporte.
- 3 Pulse a soporte.
- 4 Pulse ◀ o ▶ para seleccionar Restaurar predetermin.
- 5 Pulse Restaurar predetermin.
- 6 Pulse **Sí** para confirmar.
- 7 Pulse **Parar**.

Impresión de fotografías directamente desde una cámara con PictBridge



PictBridge

Su equipo Brother es compatible con el estándar PictBridge, permitiéndole la conexión e impresión de fotografías directamente desde cualquier cámara digital compatible con PictBridge.

Si su cámara está utilizando el estándar de almacenamiento masivo USB, también puede imprimir fotografías desde una cámara digital sin PictBridge. (Consulte *Impresión de fotografías directamente desde una cámara digital (sin PictBridge)* >> página 58).

Requisitos de PictBridge

Para evitar errores, recuerde los puntos siguientes:

- El equipo y la cámara digital deben conectarse usando un cable USB adecuado.
- La extensión de los archivos de imágenes debe ser .JPG (cualquier otra extensión, como por ejemplo .JPEG, .TIF, .GIF, etc., no será reconocida).
- Las operaciones con PhotoCapture Center™ no están disponibles al usar la función PictBridge.

Configuración de su cámara digital

Asegúrese de que su cámara está en modo PictBridge. La siguiente configuración de PictBridge estará disponible en la pantalla LCD de la cámara compatible con PictBridge.

En función de la cámara, es posible que algunos ajustes no estén disponibles.

Selecciones de menú de la cámara	Opciones
Tamaño de papel	A4, Carta, 10 × 15 cm, Configuración de impresora (configuración predeterminada) ²
Tipo de papel	Papel normal, Papel satinado, Papel para inyección de tinta, Configuración de impresora (configuración predeterminada) ²
Formato de página	Sin bordes: Sí, Sin bordes: No, Configuración de impresora (configuración predeterminada) ²
Configuración DPOF ¹	-
Calidad de impresión	Normal, Fina, Configuración de impresora (configuración predeterminada) ²
Mejora del color	Sí, No, Configuración de impresora (configuración predeterminada) ²
Imprimir fecha	Sí, No, Configuración de impresora (configuración predeterminada) ²

¹ Consulte *Impresión DPOF* >> página 57 para obtener más información.

² Si su cámara está configurada para utilizar Configuración de impresora (configuración predeterminada), el equipo imprimirá la fotografía mediante las configuraciones siguientes.

Configuración	Opciones
Tamaño de papel	10 × 15 cm
Tipo de papel	Papel satinado
Formato de página	Sin bordes: Sí
Calidad de impresión	Fina
Mejora del color	Desactivado
Imprimir fecha	Desactivado

- Cuando la cámara no cuenta con ninguna selección de menú, también se utiliza esta configuración.
- El nombre y disponibilidad de cada configuración depende de las especificaciones de la cámara.

Consulte la documentación de la cámara para obtener información más detallada acerca de los cambios de configuraciones de PictBridge.

Impresión de imágenes



Nota

Extraiga cualquier tarjeta de memoria o unidad de memoria flash USB del equipo antes de conectar una cámara digital.

- 1 Asegúrese de que la cámara esté apagada. Conecte la cámara a la interfaz directa de USB (1) del equipo mediante el cable USB.

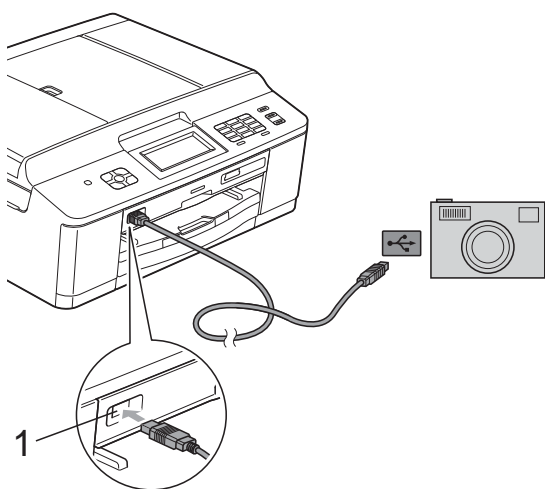

1 Interfaz directa de USB

- 2 Encienda la cámara. Cuando el equipo ha reconocido la cámara, la pantalla LCD muestra Cámara conectada.
- 3 Seleccione la foto que desea imprimir siguiendo las instrucciones que se indican en la cámara. Cuando el equipo inicia la impresión de una foto, en la pantalla LCD aparecerá Imprimiendo.

! IMPORTANTE

Para evitar daños al equipo, no conecte ningún dispositivo distinto de la cámara digital o de la unidad de memoria flash USB a la interfaz directa de USB.

Impresión DPOF

DPOF son las siglas, en inglés, para Formato de orden de impresión digital (Digital Print Order Format).

Los principales fabricantes de cámaras digitales (Canon Inc., Eastman Kodak Company, FUJIFILM Corporation, Panasonic Corporation y Sony Corporation) han creado este estándar para facilitar la impresión de imágenes procedentes de una cámara digital.

Si su cámara digital es compatible con la impresión de archivos en formato DPOF, podrá seleccionar en el visor de la cámara digital las imágenes y el número de copias que desea imprimir.



Nota

Se puede producir un error de archivo DPOF si se ha dañado la orden de impresión creada en la cámara. Elimine y vuelva a crear la orden de impresión con la cámara para corregir este problema. Si desea obtener instrucciones sobre cómo eliminar o volver a crear la orden de impresión, consulte el sitio Web del servicio técnico del fabricante de la cámara o la documentación que la acompaña.

Impresión de fotografías directamente desde una cámara digital (sin PictBridge)

Si su cámara es compatible con el almacenamiento masivo USB estándar, puede conectar su cámara en modo de almacenamiento. Esto le permite imprimir fotografías desde su cámara.

(Si desea imprimir fotos en modo PictBridge, consulte *Impresión de fotografías directamente desde una cámara con PictBridge* >> página 55).



Nota

El nombre, la disponibilidad y el funcionamiento varían en función de la cámara digital. Consulte la documentación proporcionada con la cámara para obtener más información, por ejemplo, la relativa a cómo pasar del modo PictBridge al modo de almacenamiento masivo USB.

Impresión de imágenes



Nota

Extraiga cualquier tarjeta de memoria o unidad de memoria flash USB del equipo antes de conectar una cámara digital.

- 1 Asegúrese de que la cámara esté apagada. Conecte la cámara a la interfaz directa de USB (1) del equipo mediante el cable USB.

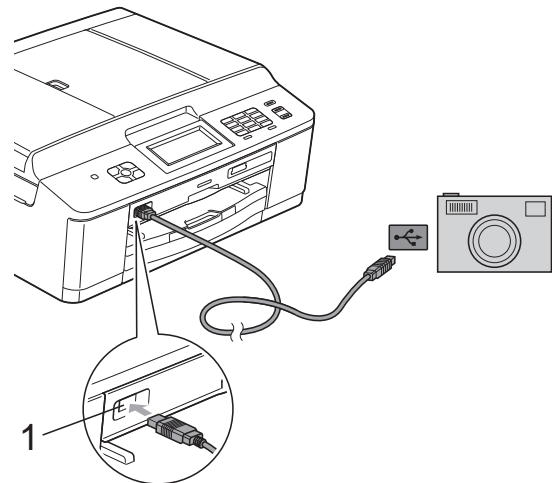

1 Interfaz directa de USB

- 2 Encienda la cámara.
- 3 Siga los pasos que se describen en *Impresión de imágenes* >> página 44.



IMPORTANTE

Para evitar daños al equipo, no conecte ningún dispositivo distinto de la cámara digital o de la unidad de memoria flash USB a la interfaz directa de USB.

Limpieza y comprobación del equipo

Limpieza de la parte exterior del equipo

Limpie la pantalla táctil de la siguiente manera:

! IMPORTANTE

- Desconecte el interruptor de alimentación cuando vaya a limpiar la pantalla táctil.
- NO utilice ningún producto de limpieza líquido (incluido etanol).

- 1 Limpie la pantalla táctil con un paño suave, seco y sin pelusa.

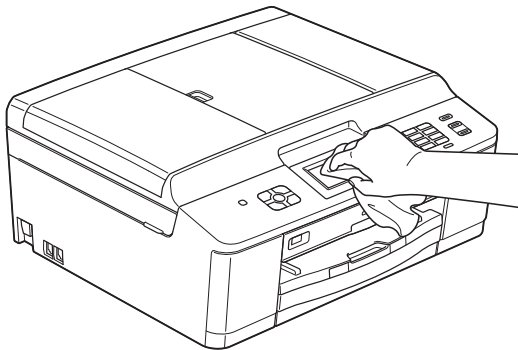

Limpie la parte exterior del equipo de la siguiente manera:

! IMPORTANTE

- Utilice detergentes neutros. Si utiliza líquidos volátiles como, por ejemplo, disolvente o bencina, dañará la superficie exterior del equipo.
- NO utilice productos de limpieza que contengan amoníaco.
- NO utilice alcohol isopropílico para quitar la suciedad del panel de control. Podría agrietar el panel.

- 1 Tire de la bandeja de papel (1) para sacarla por completo del equipo.

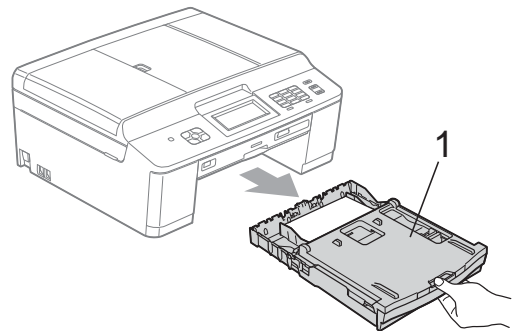

- 2 Limpie el exterior del equipo con un paño seco, suave y sin pelusa para eliminar el polvo.

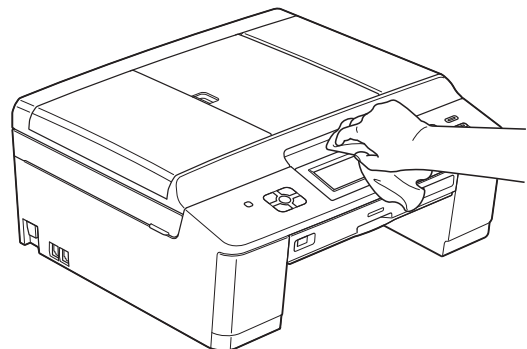

- 3 Levante la cubierta de la bandeja de salida del papel y extraiga cualquier objeto que se haya atascado en la bandeja de papel.

- 4 Limpie la bandeja de papel con un paño seco, suave y sin pelusa para eliminar el polvo.

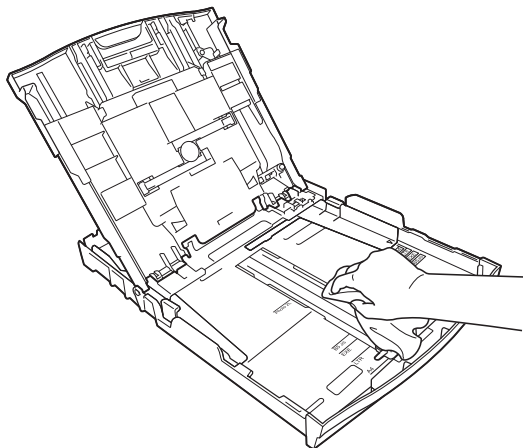

- 5 Cierre la cubierta de la bandeja de salida del papel y vuelva a colocar la bandeja de papel con firmeza en el equipo.

Limpieza de la placa de impresión del equipo

⚠ ADVERTENCIA



Asegúrese de desenchufar el equipo de la toma de corriente antes de limpiar la platina de impresión para evitar una descarga eléctrica.

- 1 Utilizando ambas manos, sírvase de las pestañas de plástico situadas a ambos lados del equipo para levantar la cubierta del escáner y colocarla en la posición abierta.

- 2 Limpie la placa de impresión del equipo (1) y la zona de alrededor, eliminando la tinta derramada con un paño suave, seco y sin pelusa.

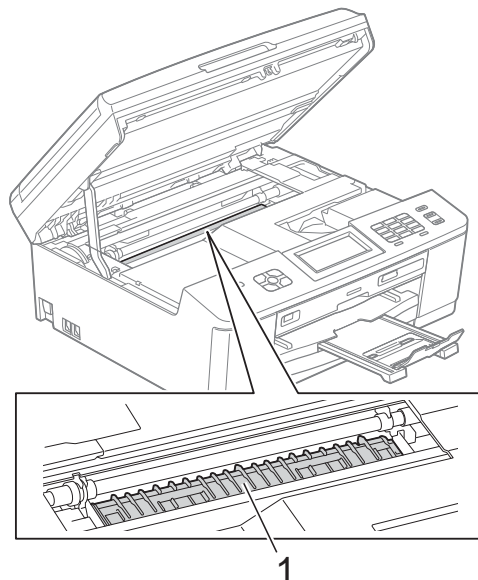

- 3 Utilizando ambas manos, sírvase de las pestañas de plástico situadas a ambos lados del equipo para cerrar suavemente la cubierta del escáner.
- 4 Vuelva a enchufar el cable de alimentación.

Limpieza de los rodillos de alimentación del papel

Si los rodillos de alimentación del papel se manchan con tinta, se podrían producir problemas de alimentación de papel.

- 1 Desenchufe el equipo de la toma de corriente. Tire de la bandeja de papel (1) para sacarla por completo del equipo.

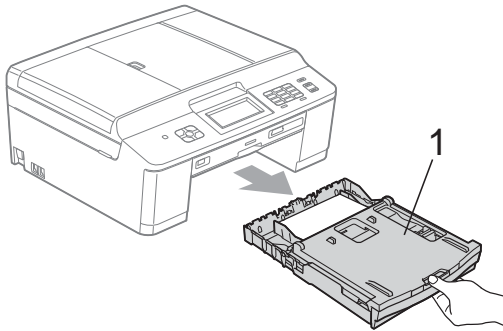

Nota

Si la lengüeta del soporte del papel está abierta, ciérrela y, a continuación, cierre el soporte del papel.

- 2 Limpie la parte delantera de los rodillos de alimentación del papel (1) con un paño suave y sin pelusa ligeramente humedecido en agua, empleando un movimiento lateral. Una vez finalizada la limpieza, limpie los rodillos con un paño seco, suave y sin pelusa para quitar toda la humedad.

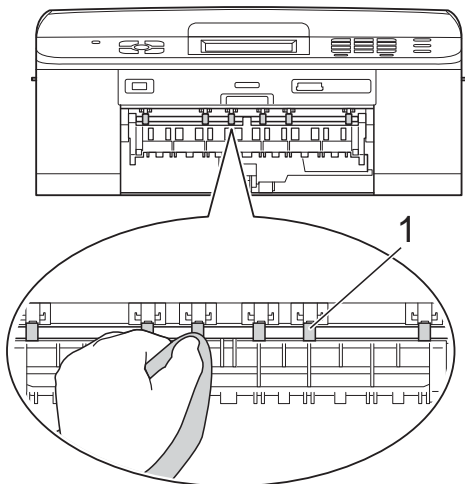

- 3 Levante la lengüeta para el desatascado de papel (2) y, a continuación, limpie la parte posterior de los rodillos de alimentación del papel (1) con un paño suave y sin pelusa ligeramente humedecido en agua. Una vez finalizada la limpieza, limpie los rodillos con un paño seco, suave y sin pelusa para quitar toda la humedad.

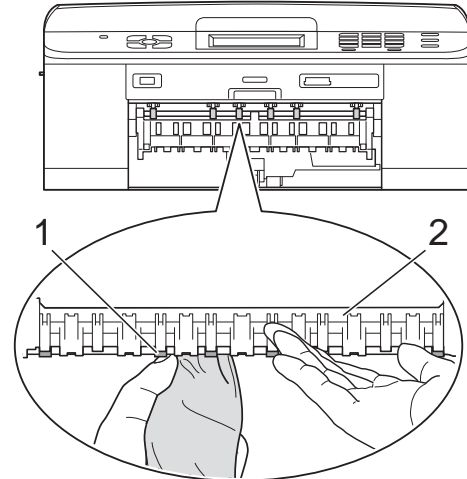

- 4 Vuelva a colocar la bandeja de papel firmemente en el equipo.
- 5 Vuelva a enchufar el cable de alimentación.



Nota

No vuelva a utilizar el equipo hasta que los rodillos se sequen completamente. Si se utiliza el equipo antes de que se sequen los rodillos, se podrían producir problemas de alimentación de papel.

Limpieza de los rodillos de recogida de papel

- 1 Desenchufe el equipo de la toma de corriente.
- 2 Tire de la bandeja de papel para sacarla por completo del equipo.



Nota

Si el equipo inicia la alimentación múltiple de las últimas hojas de papel de la bandeja, limpie la almohadilla base (1) con un paño suave y sin pelusa ligeramente humedecido en agua.

Una vez finalizada la limpieza, limpie la almohadilla con un paño seco, suave y sin pelusa para quitar toda la humedad.

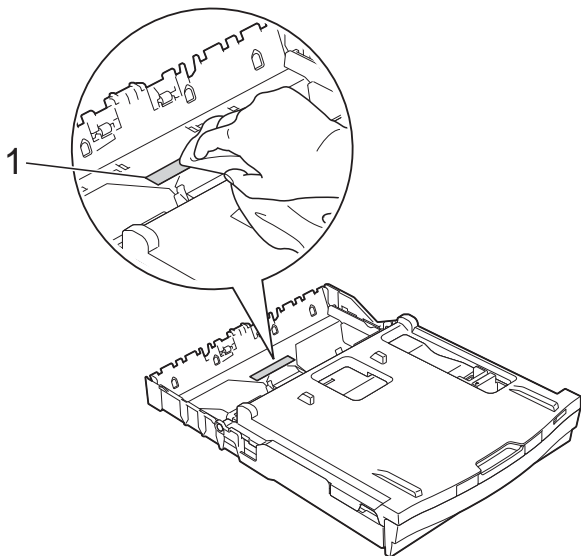

- 3 Abra la cubierta para el desatasc de papel (1) de la parte posterior del equipo.

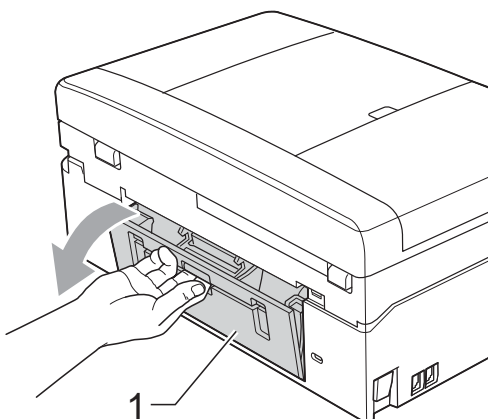

- 4 Limpie los rodillos de recogida de papel (1) con un paño suave y sin pelusa humedecido en agua.
Gire lentamente los rodillos de modo que se limpie toda la superficie.
Una vez finalizada la limpieza, limpie los rodillos con un paño seco, suave y sin pelusa para quitar toda la humedad.

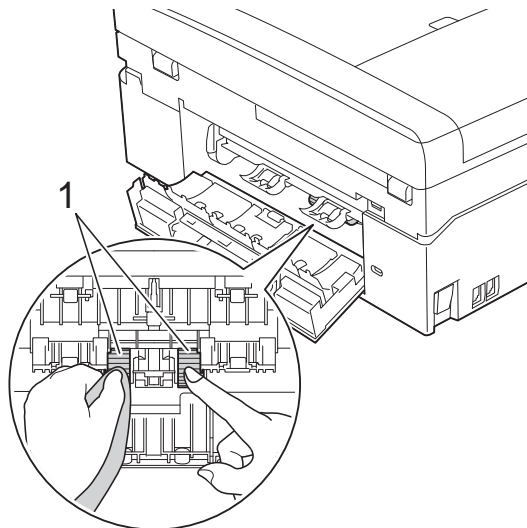

- 5 Cierre la cubierta para el desatasc de papel.
Asegúrese de que la cubierta se ha cerrado completamente.
- 6 Vuelva a colocar la bandeja de papel firmemente en el equipo.
- 7 Vuelva a enchufar el cable de alimentación.

Comprobación del volumen de tinta

Aunque aparece un icono de volumen de tinta en la pantalla LCD, puede utilizar el menú de tinta para ver un gráfico de gran tamaño que muestra la tinta que queda en cada cartucho.

- 1 (Solo DCP-J925DW)
Pulse ◀ o ▶ para mostrar Tinta.
- 2 Pulse  o Tinta.
- 3 Pulse Tinta restante.
En la pantalla LCD aparecerá indicado el volumen de tinta.
- 4 Pulse Parar.



Nota

Puede comprobar el volumen de tinta desde su ordenador.

➤➤Guía del usuario de software:

Impresión (Windows®)

➤➤Guía del usuario de software:

Impresión y envío de faxes (Macintosh)

Embalaje y transporte del equipo

Siempre que transporte el equipo, utilice los materiales de embalaje originales del equipo. Siga las instrucciones que se exponen a continuación para embalar el equipo correctamente. Los daños ocasionados al equipo durante el transporte pueden no estar cubiertos por la garantía.

! IMPORTANTE

Es importante permitir que el equipo "estacione" adecuadamente el cabezal de impresión después de haber finalizado la impresión. Escuche atentamente el equipo antes de desenchufarlo para asegurarse de que no emite ningún ruido mecánico. Si no deja que el equipo complete este proceso, es posible que se produzcan problemas de impresión y que se deteriore el cabezal de impresión.

- 1 Abra la cubierta del cartucho de tinta.
- 2 Extraiga los cuatro cartuchos de tinta. Pulse la palanca de desbloqueo de tinta situada encima de cada cartucho para liberarlos. (➤➤Guía básica del usuario: *Sustitución de los cartuchos de tinta*)
- 3 Instale la pieza de protección de color naranja y, a continuación, cierre la cubierta del cartucho de tinta.

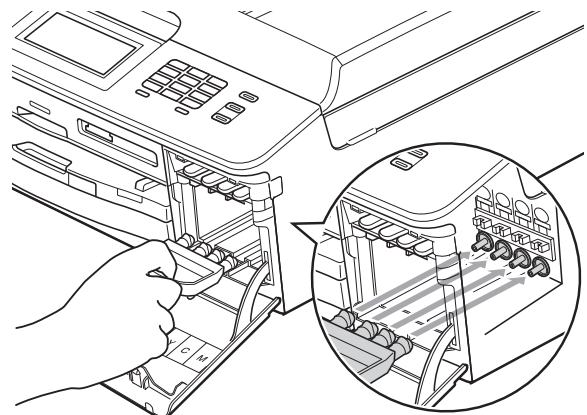

! IMPORTANTE

- Asegúrese de que la pestaña de plástico del lado derecho de la pieza de protección de color naranja (1) se ha encajado firmemente con un clic en (2).

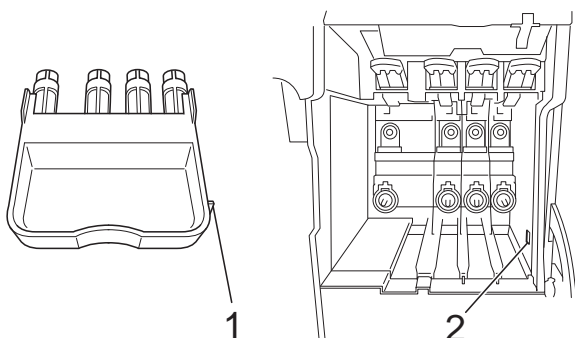

- Si no puede encontrar la pieza de protección de color naranja, envíe el equipo sin ella. NO instale los cartuchos de tinta como una alternativa antes del envío.

- 4 Abra la cubierta del escáner y extraiga la bandeja para discos. Coloque la bandeja para discos en el trozo de cartón doblado y precíntelo.

- 5 Levante el equipo desde la parte delantera y enganche la pestaña de la pieza de protección naranja en la abertura de una sola posición (1) que hay en la parte inferior de la bandeja de papel. A continuación, enganche la pieza de protección sobre la parte levantada de la bandeja de papel (2).

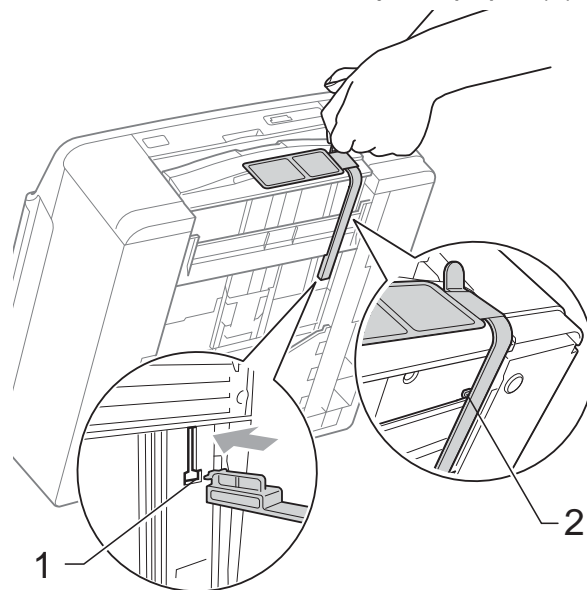

- 6 Desenchufe el equipo de la toma del teléfono de la pared y retire el cable de la línea telefónica del equipo.
- 7 Desenchufe el equipo de la toma de corriente.
- 8 Utilizando ambas manos, sírvase de las pestañas de plástico situadas a ambos lados del equipo para levantar la cubierta del escáner y colocarla en la posición abierta. A continuación, desenchufe el cable de interfaz del equipo, en caso de que esté conectado.

- 9 Utilizando ambas manos, sírvase de las pestañas de plástico situadas a ambos lados del equipo para cerrar suavemente la cubierta del escáner.

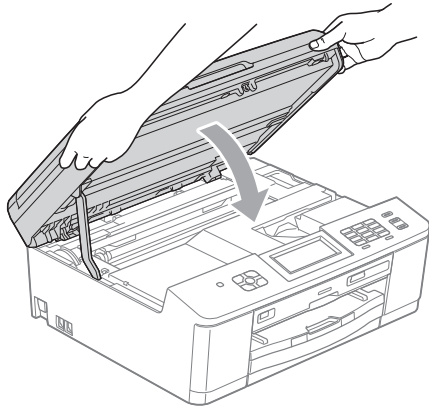

- 10 Envuelva los cartuchos de tinta en la bolsa y sujétela con cinta adhesiva a la bandeja de papel.

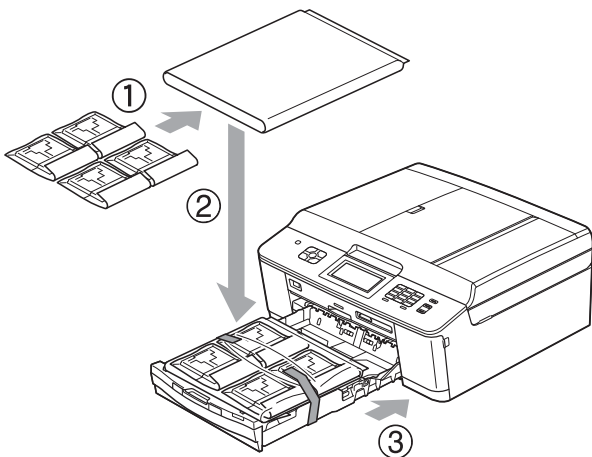

- 11 Envuelva el equipo en la bolsa.

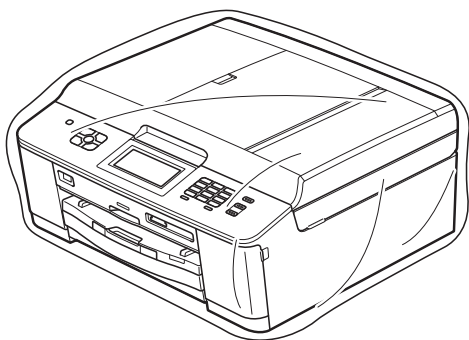

- 12 Guarde el equipo y los materiales impresos en la caja de cartón original con el material de embalaje original tal y como se muestra a continuación.



Nota

Si devuelve el equipo a Brother como parte del servicio de intercambio, embale *solamente* el equipo. Conserve todas las piezas y materiales impresos que vaya a utilizar con el equipo de "Intercambio".

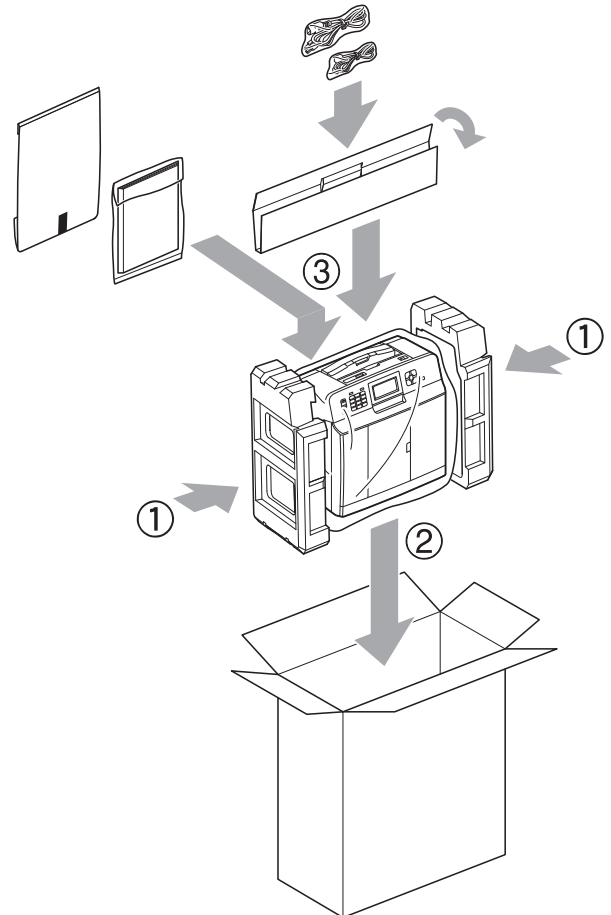

- 13 Cierre la caja y precíntela.

B

Glosario

Esta lista contiene todas las funciones y términos que aparecen en los manuales Brother. La disponibilidad de estas funciones se encuentra en función del modelo adquirido.

Acceso a recuperación remota

Capacidad de acceder al equipo de forma remota desde un teléfono de marcación por tonos.

Acceso doble

El equipo puede escanear en la memoria faxes salientes o tareas programadas al mismo tiempo que está enviando un fax desde la memoria, o recibiendo o imprimiendo un fax entrante.

Almacenado fax

Permite almacenar los faxes recibidos en la memoria.

Brillo

Al cambiar el brillo, toda la imagen se hace más clara o más oscura.

Búsqueda

Listado electrónico, numérico o alfabético de los números de marcación rápida y de grupo almacenados.

Código de acceso remoto

Código propio de cuatro dígitos (---*) que le permite llamar y acceder a su equipo desde una ubicación remota.

Código de activación remota

Pulse este código (* 5 1) al contestar una llamada de fax desde una extensión telefónica o desde un teléfono externo.

Código de desactivación remota (solo para modo Fax/Tel)

Cuando el equipo contesta una llamada de voz, emite un seudotimbre/doble timbre. Puede contestar desde una extensión telefónica pulsando este código (# 5 1).

Configuración temporal

Se puede seleccionar una serie de opciones para cada transmisión de fax y cada copia sin modificar la configuración predeterminada.

Contraste

Opción de configuración para compensar documentos demasiado claros o demasiado oscuros que permite aclarar los faxes o las copias de documentos oscuros y oscurecer los claros.

Densidad

Al cambiar la densidad, toda la imagen se hace más clara o más oscura.

Detección de fax

Permite que el equipo responda a tonos CNG si el usuario interrumpe una llamada de fax contestándola.

Diario del fax

Enumera la información sobre los últimos 200 faxes entrantes y salientes. TX significa Transmisión. RX significa Recepción.

Duración del timbre F/T

Periodo de tiempo durante el cual suena el timbre del equipo Brother (si el modo de recepción está configurado como Fax/Tel) para indicarle que debe atender una llamada de voz que se ha contestado.

ECM (Modo de corrección de error)

Función que detecta errores durante la transmisión de faxes y vuelve a enviar las páginas del fax en las que se detectó un error.

Error de comunicación (Error com.)

Error que se produce al enviar o recibir un fax, normalmente como consecuencia del ruido o de la estática en la línea.

Escala de grises

Las tonalidades de gris disponibles para copiar, escanear y enviar fotografías por fax.

Escaneado

El proceso de envío de una imagen electrónica de un documento en papel al ordenador.

Escaneado a soporte

Puede escanear un documento en blanco y negro o en color en una tarjeta de memoria o en una unidad de memoria flash USB. Las imágenes monocromas pueden estar en formato de archivo TIFF o PDF y las imágenes en color pueden estar en formato de archivo PDF o JPEG.

Extensión telefónica

Teléfono que utiliza la misma línea que el fax, pero que está enchufado a una toma diferente de la pared.

Fax diferido

Permite enviar su fax en un momento posterior especificado.

Fax manual

Cuando levante el auricular del teléfono externo podrá escuchar la respuesta del fax receptor antes de pulsar **Iniciar Mono** o **Iniciar Color** para comenzar a enviar el fax.

Fax/Tel

Esta modalidad permite recibir llamadas de fax y de teléfono. No la utilice si está empleando un contestador automático (TAD).

Frecuencia de informes

Período de tiempo previamente programado entre las impresiones automáticas de informes Diario del fax. Puede imprimir el diario del fax en cualquier momento sin que ello interrumpa el ciclo especificado.

Grupo de compatibilidad

Capacidad de una unidad de fax para comunicarse con otra unidad de fax. Está garantizada la compatibilidad entre grupos ITU-T.

ID de la estación

Información almacenada que aparece en la parte superior de las páginas enviadas por fax. Incluye el nombre y número de fax del remitente.

ID de llamada

Servicio adquirido a la compañía telefónica que le permite ver el número (o nombre) del interlocutor que le está llamando.

Impresión de seguridad

El equipo imprime una copia de cada fax que recibe y almacena en la memoria. Se trata de una función de seguridad para que no pierda ningún mensaje en caso de que se produzca un corte del suministro eléctrico.

Informe Ajustes de usuario

Informe impreso que muestra la configuración actual del equipo.

Informe WLAN

Informe impreso que muestra el resultado de la conexión de WLAN.

Informe Xmit (Informe Verificación de la transmisión)

Listado de cada fax enviado que indica su fecha, hora y número.

Innobella™

Innobella™ es una gama de consumibles originales ofrecidos por Brother. Para obtener los mejores resultados en cuanto a calidad, Brother recomienda tinta y papel Innobella™.

LCD (Pantalla de cristal líquido)

Pantalla del equipo que presenta los mensajes interactivos durante el proceso de programación en pantalla y que muestra la fecha y hora cuando el equipo está inactivo.

Lista de marcación abreviada

Listado de los nombres y números guardados en la memoria de marcación rápida, clasificados por orden numérico.

Marcación rápida

Un número previamente programado para facilitar la marcación.

Mejora del color

Permite ajustar el color de la imagen para obtener una calidad de impresión más alta, mejorando la definición, el nivel de blanco y la densidad del color.

Método de codificación

Método para codificar la información contenida en un documento. Todos los equipos de fax deben utilizar como mínimo el estándar Modified Huffman (MH). El equipo admite métodos para una mayor compresión, Modified Read (MR), Modified Modified Read (MMR) y JPEG, siempre y cuando el aparato receptor sea compatible con dichos métodos.

Modo Menú

Modo de programación para cambiar la configuración del equipo.

Modo satélite

Efectúa cambios temporales en los tonos de fax para adaptarse a los ruidos y a la estática en líneas telefónicas del extranjero.

Multienvío

Capacidad de enviar el mismo mensaje de fax a más de un destinatario.

Número de grupo

Combinación de números de marcación rápida que se guarda en una localización de marcación rápida para el multienvío.

Número de timbres

Número de timbres emitidos antes de que el equipo conteste en los modos Sólo fax y Fax/Tel.

OCR (Reconocimiento óptico de caracteres)

La aplicación de software ScanSoft™ PaperPort™12SE con OCR o Presto! PageManager convierte una imagen de texto en texto que puede ser modificado por el usuario.

Pausa

Permite introducir un retraso de 3,5 segundos en la secuencia de marcación mientras está marcando con el teclado de marcación o mientras está almacenando números de marcación rápida. Pulse el botón **Remarcar/Pausa** en el panel de control o el botón **Pausa** en la pantalla táctil tantas veces como sea necesario para introducir pausas más prolongadas.

PhotoCapture Center™

Permite imprimir fotos digitales con alta resolución desde una cámara digital para obtener una impresión de calidad fotográfica.

PictBridge

Permite imprimir fotos con alta resolución directamente desde una cámara digital para obtener una impresión de calidad fotográfica.

Pulsos

Una forma de marcación rotativa en una línea telefónica.

Recepción de memoria

Opción que permite recibir faxes en la memoria del equipo cuando se ha agotado el papel.

Reducción auto

Reduce el tamaño de los faxes entrantes.

Reenvío de faxes

Permite enviar un fax recibido en la memoria a otro número de fax programado previamente.

Remarcación automática

Una función que permite que el equipo vuelva a marcar el último número de fax marcado transcurridos cinco minutos, si el fax no se pudo enviar ya que la línea estaba ocupada.

Resolución

Número de líneas verticales y horizontales por pulgada. Consulte: Estándar, Fina, Superfina y Foto.

Resolución fina

Una resolución de 203 x 196 ppp. Se utiliza para letra pequeña y gráficos.

Resolución Foto (solo blanco y negro)

Un ajuste de resolución que utiliza diversas tonalidades de gris para representar mejor las fotografías.

Resolución normal

203 x 98 ppp (blanco y negro).
203 x 196 ppp (color). Se utiliza para texto de tamaño normal y para agilizar las transmisiones.

Resolución superfina (solo blanco y negro)

203 x 392 ppp. Idónea para texto muy pequeño y líneas.

Sondeo

Proceso mediante el cual un fax llama a otro para recuperar los mensajes de fax en espera.

TAD (contestador automático)

Se puede conectar un TAD externo al equipo.

Tareas restantes

Se puede comprobar qué tareas hay pendientes en la memoria, así como cancelarlas una por una.

Teléfono externo

Un TAD (contestador automático) o teléfono conectado al equipo.

Tonos

Forma de marcación por línea telefónica utilizada por los teléfonos de marcación por tonos.

Tonos CNG

Tonos especiales (pitidos) que los equipos de fax envían durante la transmisión automática para indicar al equipo receptor que un equipo de fax está llamando.

Tonos de fax

Señales enviadas por los equipos de fax remitente y destinatario al intercambiar información.

Transmisión

Proceso de envío de faxes, a través de la línea telefónica, desde el equipo a un aparato de fax receptor.

Transmisión automática de fax

Permite enviar un fax sin descolgar el auricular de un teléfono externo.

Transmisión en tiempo real

Si la memoria está llena, existe la posibilidad de enviar mensajes de fax en tiempo real.

Transmisión por lotes

(Solo faxes en blanco y negro) Es una función de ahorro de costes que permite que todos los faxes diferidos del mismo número se puedan enviar en una única transmisión.

Unidad ADF (alimentador automático de documentos)

El documento puede colocarse en la unidad ADF y se puede escanear automáticamente una página cada vez.

Vista previa de fax

Si selecciona la vista previa de un fax, podrá ver los faxes recibidos en la pantalla LCD pulsando el botón `Vist pre fax` en la pantalla LCD.

Volumen de la alarma

Configuración del volumen del pitido de la alarma al pulsar un botón o producirse un error.

Volumen del timbre

Ajuste del volumen del timbre del equipo.

A

Acceso doble	10
Almacenado fax	17
activación	17
desactivación	19
impresión desde memoria	17
Almacenamiento en memoria	1
Apple Macintosh	
Consulte la Guía del usuario de software.	

C

Cancelación	
Almacenado fax	19
Reenvío de faxes	19, 21
trabajos en espera de remarcación	14
Cartuchos de tinta	
comprobación del volumen de tinta	63
Códigos de acceso, almacenamiento y marcación	26
Códigos de fax	
cambio	20
Código de acceso remoto	20
ControlCenter	
Consulte la Guía del usuario de software.	
Copia	
2 en 1 (ID)	36
alargar/reducir	34
calidad	33
configuraciones favoritas	42
densidad	37
dúplex	40
formato de página (N en 1)	35
libro	38
Marca de agua	39
con un documento de papel	40
con una plantilla	39
con una tarjeta de memoria	39
utilización de una unidad de memoria flash USB	39
modo de ahorro de tinta	37
ordenar (solo unidad ADF)	37
papel fino	38

póster	35
uso de la unidad ADF	37
Copia (ID)	36
Copia 2 en 1 (ID)	36
Corte del suministro eléctrico	1

D

Dúplex (2 caras)	
copia	40

E

Embalaje y transporte del equipo	63
En red	
Escaneado	
Consulte la Guía del usuario de software.	
Impresión	
Consulte la Guía del usuario en red.	
Escaneado	
Consulte la Guía del usuario de software.	

F

Fax, desde el PC	
Consulte la Guía del usuario de software.	
Fax, independiente	
envío	7
ajustar nuevo predeterminado	9
al final de la conversación	10
cancelación desde la memoria	14
contraste	7
desde la memoria (Acceso doble)	10
fax diferido	13
manual	10
Multienvío	10
Resolución	8
restablecimiento a la configuración de fábrica	9
satélite	12
transmisión diferida por lotes	13
Transmisión en tiempo real	12

recepción	
en el ordenador	17
en la memoria	16
impresión desde memoria	17
recepción sin papel	16
recuperación desde fuera	21, 22
reducción para ajustarlo al papel	23
Reenvío de faxes	21

G

Grupos para multienvío	29
------------------------------	----

I

ID de llamada	
Informe del historial de ID de llamada	32
Impresión	
Consulte la Guía del usuario de software.	
fax desde memoria	17
informe	32
Impresión de películas	44
Impresión directa	
desde una cámara con PictBridge	55
desde una cámara sin PictBridge	58
Informes	31
Ajustes de usuario	32
cómo imprimir	32
Configuración de la red	32
Diario del fax	32
Frecuencia de informes	31
ID de llamada	32
Informe de WLAN	32
Informe del historial de ID de llamada	32
Lista de marcación abreviada	32
Verificación de la transmisión	31, 32
Instalación remota	
Consulte la Guía del usuario de software.	

L

LCD (pantalla de cristal líquido)	
Idioma	3
Temporizador para apagar la retroiluminación	3

Limpieza	
placa de impresión	60
rodillos de alimentación del papel	60

M

Macintosh	
Consulte la Guía del usuario de software.	
Manual	
transmisión	10
Marcación	
Grupos (multienvío)	10
Marcación abreviada	
Marcación de grupos	
cambio	30
configuración de grupos para multienvío	29
Marcación rápida	
configuración a partir del historial de ID de llamada	28
configuración de llamadas salientes	27
Multienvío	10
eliminación de grupos	30
utilización de grupos	10
Marcación rápida	
configuración a partir de llamadas salientes	27
configuración a partir del historial de ID de llamada	28
Modo espera	2
Modo, entrada	
Temporizador	3
Multienvío	10
configuración de grupos para	29

P

PaperPort™12SE con OCR	
Consulte la Guía del usuario de software.	
Consulte también la Ayuda de la aplicación PaperPort™12SE.	
PhotoCapture Center™	
Adición de efectos	45

Configuración de impresión	
Ajustar nuevo predeterminado	52
Brillo	49
Calidad	48
Contraste	50
Impresión de fecha	51
Mejora del color	50
Recorte	51
Restablecimiento a la configuración de fábrica	52
Sin bordes	51
Tipo y tamaño de papel	49
desde el PC	
Consulte la Guía del usuario de software.	
Efectos foto	
Blanco y negro	45
Corrección automática	45
Eliminar ojos rojos	45
Escena nocturna	45
Luz de relleno	45
Mejorar paisaje	45
Mejorar tono piel	45
Recorte	45
Sepia	45
Whiteboard	45
Escaneado a soporte	
recorte automático	52
tarjeta de memoria	52
Unidad de memoria flash USB	52
Impresión	
fotografías	45
índice	44
Impresión DPOF	47
PictBridge	
Impresión DPOF	57
Presto! PageManager	
Consulte la Guía del usuario de software.	
Consulte también la Ayuda de la aplicación Presto! PageManager.	

R

Recuperación remota	20
código de acceso remoto	20
comandos	21
recuperar los faxes	22

Red inalámbrica	
Consulte la Guía de configuración rápida y la Guía del usuario en red.	
Reducción	
copias	34
faxes entrantes	23
Reenvío de faxes	
cambio remoto	21, 22
programación de un número	16
Resolución	
configuración para el siguiente fax	8

S

Seguridad de la memoria	6, 14
Solución de problemas	
comprobación del volumen de tinta	63

T

Transporte del equipo	63
-----------------------------	----

W

Windows®	
Consulte la Guía del usuario de software.	

brother®

Visite nuestra página Web
<http://www.brother.com/>

Estos equipos se han aprobado para ser utilizados únicamente en el país donde se han adquirido. Las compañías locales Brother o sus distribuidores darán soporte técnico únicamente a aquellos equipos que se hayan adquirido en sus respectivos países.