

Control de Lynx Plus Series

Guía de instalación rápida

Esta Guía de instalación rápida puede ayudarle a instalar el Control Lynx Plus Series recargable de manera rápida y sencilla al brindarle instrucciones básicas para la instalación usando los valores predeterminados incluidos y el modo de Programación de comandos de voz. El modo de Programación de comandos de voz le permite programar el sistema rápidamente al responder a una serie de instrucciones de voz.

PARA OBTENER DOCUMENTACIÓN Y SOPORTE EN LÍNEA: <http://www.security.honeywell.com/hsc/resources/MyWebTech>

(consulte la Guía de instalación y configuración del sistema Lynx Plus Series, Número de parte 800-03857SP, u otra posterior)

INFORMACIÓN DE LA GARANTÍA

Para obtener la última información de la garantía, visite:

<http://www.honeywell.com/security/hsc/resources/wa>

1. Instale el control

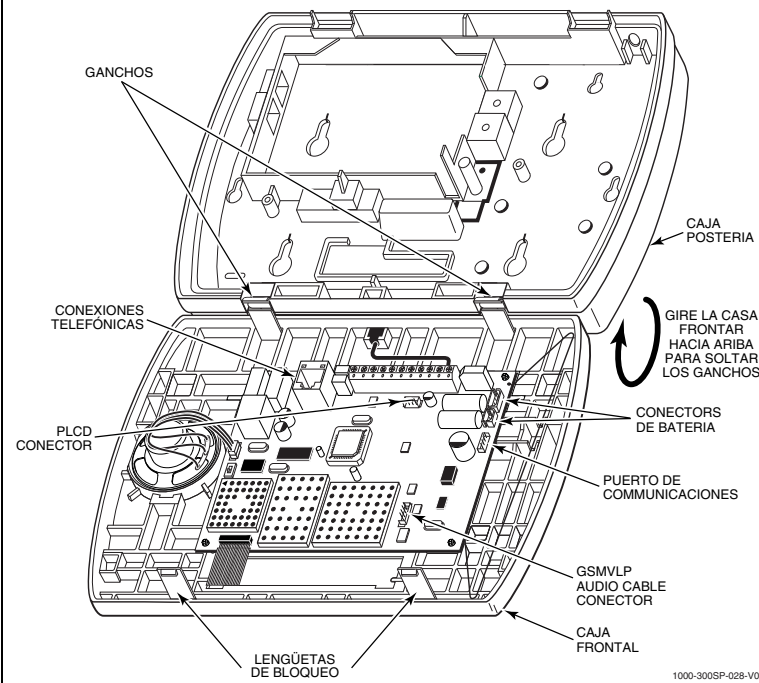

1. Separe la caja frontal de la caja posterior. Para ello, gire la caja frontal y libere los ganchos de la caja posterior.
2. Introduzca los cables en las aperturas que se encuentran en la caja posterior.
3. Monte la caja posterior en una pared maciza y afirmela con los tornillos suministrados.
3. Vuelva a unir la caja frontal con la caja posterior.

2. Conecte los cables

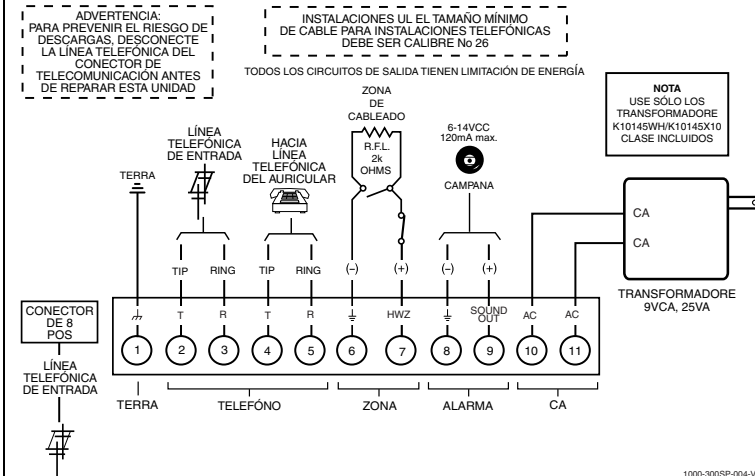

Nota: Para obtener el Resumen de conexiones completo, consulte la Guía de instalación y configuración del sistema Lynx Plus Series, número de parte 800-03857SP u otra posterior.

1. Realice las conexiones a tierra para el terminal 1.
 2. Conecte la línea de teléfono entrante al conector de 8 posiciones o a los terminales 2 (PUNTA) y 3 (ANILLO).
 3. Conecte las líneas de teléfono del auricular a los terminales 4 (PUNTA) y 5 (ANILLO).
- Nota:** Para conocer la operación de toma de línea completa, consulte la Guía de instalación y configuración del sistema Lynx Plus Series.
4. Si se usa, conecte un timbre a los terminales 8 (-) y 9 (+).
 5. Conecte los sensores/contactos a los terminales de la zona de cableado 6 (-) y 7 (+).
 6. Si se usa, conecte el dispositivo de comunicación GSMVLP al puerto de comunicación GSMVLP.
 7. Conecte los cables del transformador K10145WH/K10145 ó K10145CN a los terminales 10 y 11.

Nota: Si usa Dispositivos de transmisión de datos por red eléctrica, consulte la Guía de instalación del sistema Lynx Plus Series, número de parte 800-03857SP u otra posterior.

3. Realice las conexiones de la batería

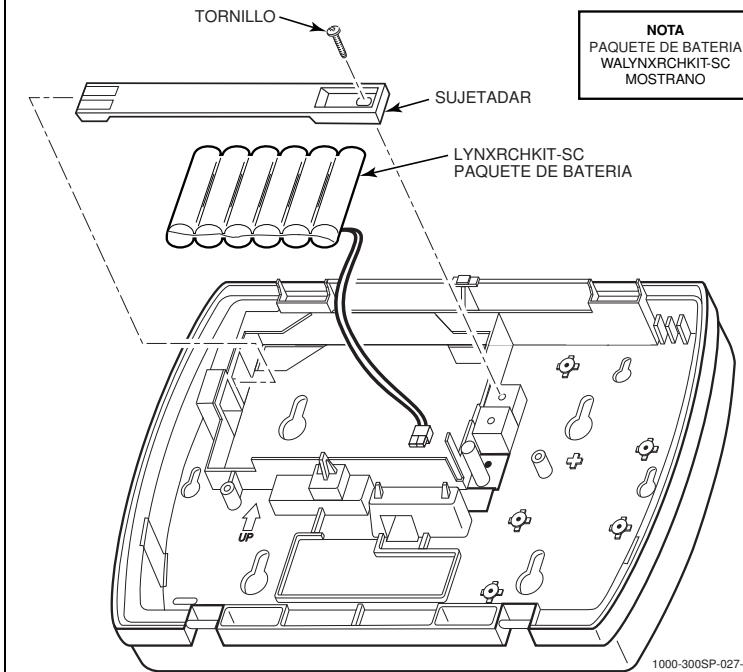

1. Quite el tornillo que asegura el sujetador de la batería.
2. Quite el sujetador de la batería.
3. Inserte el paquete de baterías en la placa posterior.
4. Instale el sujetador de la batería.
5. Instale el tornillo para asegurar el sujetador de la batería.
6. Conecte el conector de la batería en el receptáculo de la tarjeta de la computadora.
7. Una vez realizadas todas las conexiones de cables, enganche la caja frontal a la placa posterior para cerrarlas con las lengüetas de bloqueo.
8. Enchufe el transformador en un tomacorriente no conmutado de 24 horas y 110 VCA.

Nota: Las baterías recargables pueden tardar hasta 48 horas en cargarse completamente. El mensaje "BAT BAJA" debe borrarse dentro de cuatro horas o al ingresar al modo de prueba.

Número de pieza de la batería	Tiempo de espera de la batería (mínimo)	Notificación de batería baja
LYNXRCHKIT-SC	4 horas	Aprox 1 hora antes de que se agote la batería
LYNXRCHKIT-HC	24 horas	Al menos 1 hora antes de que se agote la batería
LYNXRCHKIT-SHA		

4. Programe el control

Cambie el código del instalador

El Código de instalador predeterminado de fábrica para el Control Lynx Plus Series es 4-1-1-2. Para cambiarlo, debe ingresar al modo Programación de experto.

1. Después del encendido, ingrese el código de instalador + 8 0 0 o presione [*] y [#] al mismo tiempo antes de que transcurran 50 segundos de que el control haya recibido energía. El sistema ingresará al modo Programación de experto y aparecerá el mensaje "20 COD INSTALADOR".

Nota: Después del encendido o después de salir del modo de programación, el sistema tarda un minuto en restablecerse. Para omitir el retardo de restablecimiento, ingrese [#] + [0].

2. Ingrese *20
3. Ingrese un nuevo código de instalador de cuatro dígitos.

Programe campos de datos variables

1. Si es necesario, ingrese *24 para programar el ID de casa de radiofrecuencia de 2 dígitos para los teclados inalámbricos.
2. Si es necesario, ingrese *40 para programar un Código de acceso PABX.
3. Ingrese *94 para programar el número telefónico de la computadora de descarga.
4. Presione la tecla ESCAPE/[PARO] para ingresar al modo de Programación de comandos de voz. El sistema anunciará "Programando, use flechas para desplazarse entre opciones, presione Seleccionar para aceptar o escape para salir". Luego, anunciará las opciones disponibles.
5. Siga las instrucciones proporcionadas por cada comando de voz para seleccionar sus opciones.



Puede usar FUNCION/tecla [#] para repetir un comando de voz, si es necesario.

6. Cuando haya completado cada procedimiento de programación, el sistema regresará al Menú de programación principal.

Visualización de campos de datos

1. Para ver los datos ingresados en el campo, [#] más el campo que desea ver (por ejemplo, #21). El sistema emitirá tres pitidos y los datos programados para ese campo aparecerán a la derecha del número del campo. El sistema se desplazará a través de los datos para los números más extensos y se emitirá un pitido después de que aparezca cada número o tres pitidos después de que aparezca el dígito final.

(Continúa en el reverso)



800-03860SP 7/10 Rev. A

Honeywell

2 Corporate Center Drive, Suite 100
P.O. Box 9040, Melville, NY 11747

Copyright © 2010 Honeywell International Inc.

www.honeywell.com/security

Notas sobre la programación

Ingreso a la programación de comandos de voz

Encienda el control e ingrese el código de instalador + 8 8 8. Cuando haya completado cada procedimiento de programación, el sistema regresará al Menú de programación principal.

Salida de la programación de comandos de voz

Luego de regresar al Menú de programación principal, presione

ESCAPE/tecla **PARO** .

Ingreso de los números de teléfono de la estación central

Ingrese 0-9, #+11 = *, #+12 =#, #+13 = una pausa de 2 segundos.

Ingreso de los números de cuenta de la estación central

Ingrese 0-9, #+11=B, #+12 =C, #+13=D, #+14=E, #+15=F

Programación de tipos de zonas

La característica de Programación de comandos de voz no puede usarse para programar los tipos de zona 02, 05, 10, 14 y 24. Estos tipos de zona deben programarse a través del modo de Programación de experto.

6a. Agregue sensores (continuación)

Agregar un pendiente de emergencia

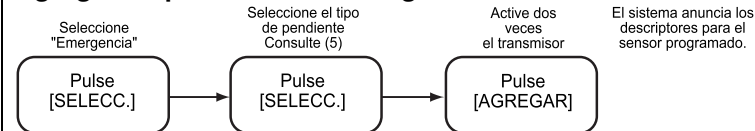

(5) Tipo de pendiente

Médico Incendio Policía silenciosa Policía

Agregar un teclado inalámbrico



Al agregar teclas inalámbricas, espere 5 segundos entre las transmisiones.

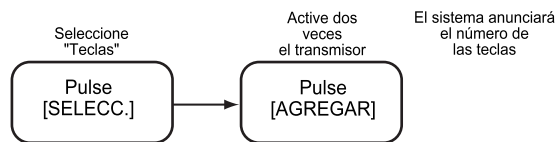

6b. Elimine sensores

Eliminar sensores

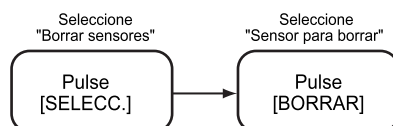

5. Programación de comandos de voz

Navegación en el modo de Programación de comandos de voz

Desplácese a través del menú de voz y siga las instrucciones proporcionadas para seguir usando el modo de Programación de comandos de voz.

Las siguientes teclas se usan para navegar a través de esta característica.

- ESCAPE**/tecla **PARO** : se usa en cualquier momento para salir del menú actual y volver al comando anterior.
- AGREGAR**/tecla **TOTAL** : se usa para agregar sensores o teclas o datos guardados al ingresar números de teléfono o de cuenta.
- BORRARAR**/tecla **PARCIAL** : se usa para eliminar un sensor cuando está en el menú Eliminar sensores.
- SELECC.**/tecla **AUX** : se usa para confirmar una selección.
- Tecla **3↑** : se usa para avanzar en las opciones del menú.
- Tecla **6↑** : se usa para retroceder en las opciones del menú.
- FUNCIÓN**/tecla **#** : se usa para repetir un comando de voz.

(Esta función no puede usarse mientras se ingresan los números de teléfono o de cuenta.)

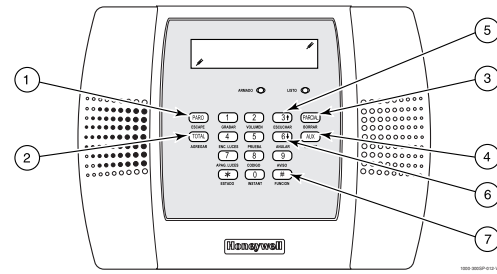

7. Agregue cuentas de estación central

Agregar primer número de teléfono de estación central

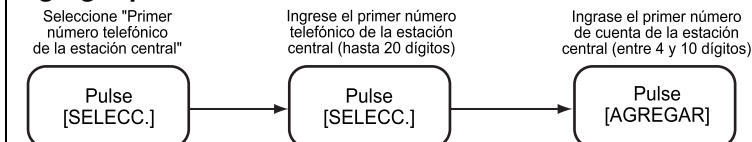

Agregar primer número de cuenta de estación central



Se deben ingresar los cuatro dígitos del número de cuenta de la estación central. Para el formato de diez dígitos, deben ingresarse los diez dígitos. Consulte la Guía de instalación y configuración del sistema Lynx Plus Series para obtener información adicional sobre estas opciones de programación.

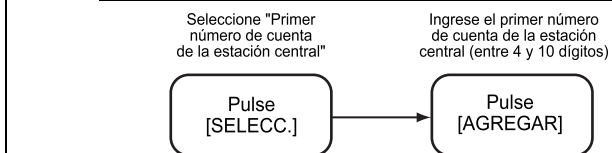

Agregar un segundo número de teléfono de estación central

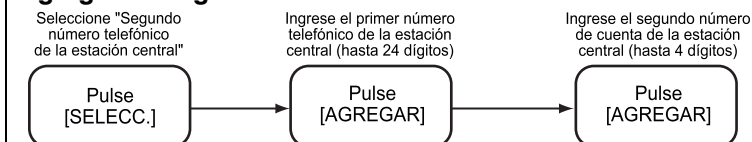

Agregar un segundo número de cuenta de estación central

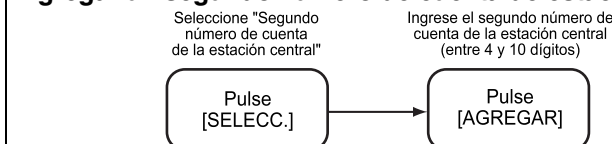

6a. Agregue sensores



El sistema Lynx Plus Series incorporará un sensor una vez que el transmisor se haya activado dos veces. El sistema confirmará la incorporación después de cada activación subsiguiente del mismo transmisor.

Agregar un sensor de puerta

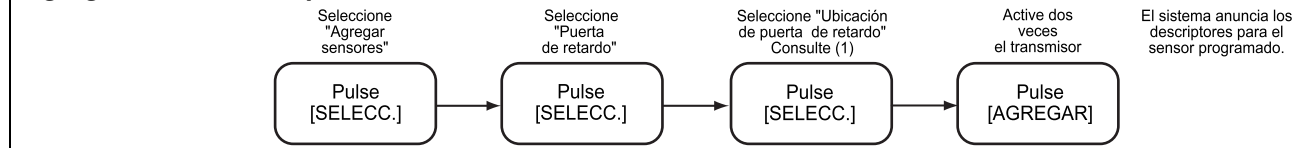

(1) Ubicación de puerta con retardo

Frente Posterior Lateral Garaje Sótano
Corrediza Vestíbulo Cocina Patio

Agregar un sensor de ventana, detector de movimiento o de detección de incendio

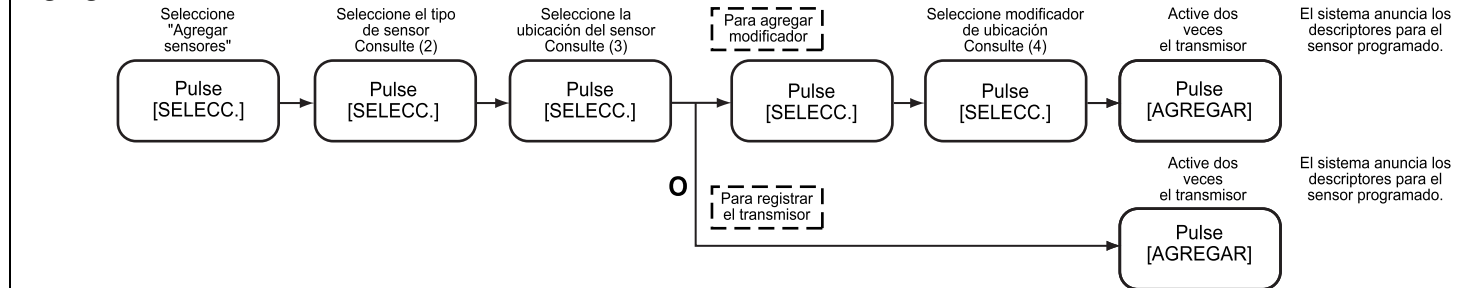

(2) Tipo de sensor

Ventana
Detector de movimiento
Detección de fuego

(3) Ubicación del sensor

Sala de estar Cocina
Comedor Vestíbulo
Dormitorio Sótano
Baño Dormitorio principal
Enfermería Estudio

(4) Modificadores de ubicación

Cuarto de estar Altillo Piso superior Segundo piso
Cuarto de invitados Oficina Planta baja Frente
Cuarto de lavado Piso superior Primer piso Posterior
Cuarto de servicio Segundo Lateral
Garaje Tercero

8. Programe opciones adicionales

Ingrese al modo de Programación de experto:



Una vez que haya ingresado al modo de Programación de experto, la tecla [ESCAPE] se puede usar para volver al modo de Programación de comandos de voz. Si se encuentra en cualquiera de los modos de Menú interactivo (*56, *80, *81, *83, *84 ó *85), debe regresar al menú principal en ese campo antes de presionar la tecla [ESCAPE].

El sistema Lynx Plus Series está configurado con valores predeterminados de fábrica. Puede revisar estos valores usando el modo de Programación de experto. Consulte la Guía de instalación y configuración para ver estos valores predeterminados y continuar programando los campos individuales con este modo.

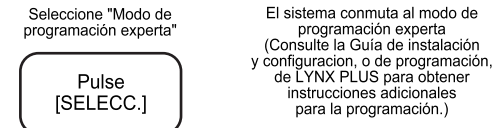

Salir del modo de Programación de experto

Cuando haya finalizado la programación, ingrese *99.

9. Realice una prueba Ir/No ir

Monte temporalmente los dispositivos inalámbricos en la ubicación de montaje preferida y realice una prueba Ir/No ir para asegurarse de que la señal está disponible.

- Ingrese el código de instalador + [#] + [8] y ejecute la prueba Ir/No Ir.
- Cause fallas en cada transmisor para asegurarse de que todas las zonas programadas se estén recibiendo.
- Monte el transmisor en su ubicación permanente.

10. Programe funciones de usuario

Ajustar el reloj en tiempo real

- Ingrese el código de instalador + **FUNCION**/[#] + 63
- Siga los comandos de voz para programar el reloj/calendario.

Cambiar el código de usuario maestro

- Ingrese el código de instalador + **CODIGO**/[8] + 02 + Código maestro deseado de 4 dígitos.

Agregar códigos de usuario

- Siga los procedimientos de la Guía de usuario del sistema Lynx Plus Series para mostrarle al usuario cómo agregar códigos de usuario adicionales.

11. Pruebe el sistema

- Ingrese el código de usuario + tecla **PRUEBA**. El resonador externo sonará durante 2 segundos y todos los segmentos de la pantalla LCD del teclado se encenderán durante 3 segundos.
- Abra todas las puertas y ventanas protegidas y compruebe si el teclado emite tres pitidos, seguidos por el descriptor de voz de la zona. La identificación de cada punto de protección con falla debe aparecer en la pantalla y borrarse al cerrar la puerta.
- Camine frente al detector de movimiento y compruebe si escucha tres pitidos y el descriptor de voz de la zona.
- Cuando haya finalizado la prueba, ingrese: Código de usuario + tecla **PARO** .
- Presione cada tecla del control remoto de llavero para confirmar que realiza las funciones asignadas.

Nota: consulte la Guía del usuario del sistema Lynx Plus Series para obtener información adicional.