



ResMed

AirCurve™ 10 ASV



Guía clínica
Español

Índice general

Bienvenida	1
Indicaciones de uso de AirCurve 10 ASV	1
Contraindicaciones	1
Efectos adversos	1
Sinopsis	2
Acerca del panel de control	3
Información del tratamiento	4
Tratamiento ASV.....	4
Modo ASV.....	4
Modo ASVAuto	4
Presión de soporte	4
Frecuencia de respaldo.....	5
Modo CPAP.....	5
Administración de fugas con VSync	5
Características de confort	6
Rampa.....	6
Climate Control.....	6
Climate Control Auto	6
Climate Control manual	7
Instalación	8
Oxígeno suplementario.....	9
Filtros antibacterianos.....	9
Cómo acceder y salir del menú Clínico	10
Ajuste de los parámetros clínicos	10
Configuración de la fecha y la hora	11
Menú Parámetros.....	11
Tratamiento.....	11
Confort.....	12
Accesorios	13
Opciones.....	13
Configuración	14
Inicio del tratamiento	15
Cómo detener el tratamiento	15
Visualización del Informe Sueño	15
Parámetros de pantalla del.....	16
Limpieza y mantenimiento	17
Desensamblado.....	17
Limpieza.....	17
Revisión.....	18
Reensamblado.....	18
Reprocesamiento	19
Desinfección de la superficie	19
Reprocesamiento del tubo de aire	20
Desconexión	20
Descontaminación.....	20
Desinfección térmica de alto nivel	20
Inspección.....	21
Cómo reconectar el tubo de aire.....	21
Embalaje y conservación	21

Reprocesamiento de la cubeta de agua y la salida de aire.....	21
Desensamblado	21
Descontaminación.....	22
Desinfección térmica de alto nivel.....	22
Inspección.....	22
Reensamblado	23
Embalaje y conservación	24
Administración de datos y cumplimiento del tratamiento	25
Monitoreo remoto	25
Tarjeta SD.....	25
Almacenamiento de datos	26
Actualización del software	26
Administración de la atención a los pacientes	27
Menú del paciente.....	27
Datos del tratamiento	27
Viajes.....	27
Viajes en avión	27
Solución de problemas.....	28
Solución general de problemas.....	28
Mensajes sobre el dispositivo.....	30
Advertencias y precauciones generales	31
Especificaciones técnicas	32
Símbolos	36
Servicio técnico	37
Garantía limitada.....	38

Bienvenida

El AirCurve™ 10 ASV es un dispositivo de presión positiva en las vías respiratorias que pertenece a la categoría de servo-ventilador adaptable.

ADVERTENCIA

- Lea la totalidad de la guía antes de utilizar este dispositivo.
- Antes de someter a cada paciente a tratamiento ASV, es necesario determinar si padece insuficiencia cardíaca. En caso de presentar signos y síntomas de insuficiencia cardíaca, se debe realizar una evaluación objetiva de FEVI.

PRECAUCIÓN

En EE.UU., la ley federal exige que este dispositivo sea vendido únicamente por un médico o por su orden.

Indicaciones de uso de AirCurve 10 ASV

El dispositivo AirCurve 10 ASV está indicado para el tratamiento de la apnea obstructiva del sueño (AOS), apneas centrales o mixtas, o respiración periódica en pacientes que pesan más de 30 kg (66 libras). Está diseñado para uso doméstico y hospitalario.

El humidificador está diseñado para uso en un solo paciente en el hogar y para la reutilización en un entorno hospitalario o institucional.

Contraindicaciones

El tratamiento ASV está contraindicado en pacientes con insuficiencia cardíaca sintomática crónica (New York Heart Association 2-4) con fracción de eyección ventricular izquierda reducida (FEVI \leq 45 %) y apnea central del sueño predominante moderada o grave.

La terapia con presión positiva en las vías respiratorias puede estar contraindicada en algunos pacientes con las siguientes afecciones preexistentes:

- enfermedad pulmonar bullosa grave
- neumotórax o neumomediastino
- presión arterial patológicamente baja, especialmente si está asociada con una disminución del volumen intravascular
- deshidratación
- fuga de líquido cefalorraquídeo, cirugía craneal reciente o traumatismo

Efectos adversos

Los pacientes deben informarle a su médico tratante sobre cualquier dolor torácico inusual, cefalea grave o aumento de la dificultad respiratoria. Una infección aguda en las vías respiratorias superiores puede requerir la suspensión temporal del tratamiento.

Durante el curso del tratamiento con el dispositivo pueden aparecer los siguientes efectos colaterales:

- resequedad de la nariz, boca o garganta
- epistaxis
- distensión gástrica
- molestia sinusal o del oído
- irritación ocular
- erupciones cutáneas

Sinopsis

El dispositivo AirCurve 10 incluye lo siguiente:

- Dispositivo con humidificador HumidAir™ integrado
- Cubeta de agua
- Tubo de aire
- Fuente de alimentación
- Bolso para viaje
- Tarjeta SD (ya insertada)

Hay una variedad de accesorios disponibles para usarse con el dispositivo, entre ellos:

- Tubo de aire (térmico y no térmico): ClimateLineAir™, SlimLine™, Estándar
- Cubeta de agua: cubeta de agua estándar (para uso exclusivo de un paciente, no se puede desinfectar), cubeta de agua lavable (para uso de varios pacientes, sí se puede desinfectar)
- Filtro: Filtro hipoalergénico, filtro estándar
- Conversor AC/DC Air10™
- Lector de tarjetas SD
- Adaptador del medidor de oxígeno Air10
- Adaptador USB Air10.

Nota: asegúrese de que todas las piezas y los accesorios utilizados con el dispositivo sean compatibles. Para obtener información sobre compatibilidad, consulte www.resmed.com.



- | | | | |
|---|--|---|---------------------------|
| 1 | Salida de aire | 5 | Cubeta de agua |
| 2 | Cubierta del filtro de aire | 6 | Pantalla |
| 3 | Entrada de alimentación | 7 | Cubierta del adaptador |
| 4 | Número de serie y número del dispositivo | 8 | Cubierta de la tarjeta SD |

Acerca del panel de control



Botón Ence/Apag

Presiónelo para iniciar o detener el tratamiento.
Presione y mantenga presionado durante tres segundos para ingresar en el modo ahorro de energía.



Disco

Gírelo para navegar el menú y presiónelo para seleccionar una opción.

Gírelo para ajustar la opción seleccionada y presiónelo para guardar el cambio.



Botón de inicio

Oprima para volver a la pantalla Inicio.

Pueden aparecer diferentes íconos en la pantalla en distintos momentos, entre ellos:



Período rampa



Intensidad de la señal inalámbrica (verde)



Humedad



Transferencia inalámbrica sin activar (gris)



El humidificador está calentando



No hay conexión inalámbrica



El humidificador está enfriando



Modo avión

Información del tratamiento

Los modos ASV, ASVAuto y CPAP están disponibles en el dispositivo AirCurve 10 ASV.

Tratamiento ASV

El tratamiento ASV de ResMed tiene como objetivo la propia ventilación minuto (VM) reciente del paciente. Trata la apnea central del sueño, y la apnea mixta y la respiración periódica, mediante el ajuste automático de la presión de soporte (PS) en un rango de presión definido, para mantener la ventilación minuto en el valor deseado.

El dispositivo AirCurve 10 ASV ofrece dos modos ASV diferentes:

- Modo ASV
- Modo ASVAuto

Modo ASV

En el modo ASV, la presión positiva espiratoria en las vías respiratorias (EPAP) es fija y se puede ajustar gradualmente para eliminar los eventos obstructivos. La presión de soporte (PS) varía entre la PS Mín y la PS Máx en función de la necesidad del paciente. Las respiraciones obligatorias se suministran a la frecuencia respiratoria espontánea reciente del paciente; es decir, la frecuencia de respaldo programada se calcula automáticamente para que concuerde con las necesidades del paciente y se aplica de manera apropiada en caso de un evento.

Modo ASVAuto

Además de la funcionalidad del modo ASV, el modo ASVAuto ajusta automáticamente la presión espiratoria para suministrar únicamente la cantidad de presión (EPAP) necesaria para mantener abiertas las vías respiratorias superiores. El dispositivo analiza el estado de las vías respiratorias superiores del paciente de una respiración a otra y suministra presión espiratoria dentro del rango permitido (EPAP Mín y EPAP máx) según el grado de obstrucción. La EPAP se ajusta automáticamente dependiendo de tres parámetros: limitación del flujo inspiratorio, ronquido y apnea obstructiva.

Presión de soporte

La presión de soporte (PS) se define como la diferencia entre la presión máxima al final de la inspiración, y la presión mínima al final de la espiración (es decir, la amplitud de la forma de onda de presión suministrada).

Los puntos de disparo de la presión de soporte (Inspiración:Espiración y Espiración:Inspiración) del AirCurve 10 ASV se configuran automáticamente de acuerdo con la medición del flujo respiratorio del paciente. El algoritmo de AirCurve 10 ASV ajusta automáticamente la presión que suministra para mantener constante el flujo respiratorio del paciente.

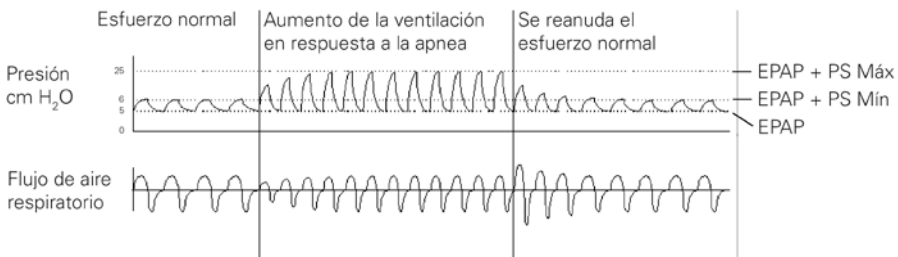

ResMed recomienda que la PS Máx se configure en ≥ 15 cm H₂O (≥ 15 hPa).

Frecuencia de respaldo

El dispositivo AirCurve 10 ASV analiza las fases respiratorias para suministrar una frecuencia de respaldo programada que esté sincronizada con la propia respiración del paciente. Cuando la respiración del paciente se desvía del valor ventilatorio deseado, el dispositivo ASV intenta estabilizar al paciente ajustando la presión de soporte. De ser necesario, ajusta la frecuencia de respaldo programada desde una que concuerde con la propia frecuencia reciente hacia la frecuencia de respaldo integrada y predeterminada de 15 RPM.

Modo CPAP

En el modo CPAP, se suministra una presión fija.

Administración de fugas con VSync

Utilizando el algoritmo VSync de ResMed, el dispositivo AirCurve 10 monitorea y compensa las fugas mediante el ajuste continuo y automático del flujo inicial. Esto permite un suministro confiable de presión de tratamiento, a la vez que se mantiene la sincronía entre el paciente y el dispositivo.

Características de confort

Rampa

La rampa está diseñada para hacer que el inicio del tratamiento sea más cómodo y está disponible en todos los modos.

En los modos ASV y ASVAuto, el período de rampa define el período durante el cual la presión espiratoria aumenta gradualmente desde una presión inicial más baja y cómoda (EPAP inicial) hasta la presión mínima de tratamiento (EPAP para el modo ASV y EPAP Mín para el modo ASVAuto) antes de que dé inicio el algoritmo de ajuste automático.

Durante la rampa, la presión de soporte siempre está en PS Mín. Después de la rampa, la presión de soporte se modula dentro del rango de PS (PS Mín y PS Máx). En el modo ASVAuto, la EPAP también se modula dentro del rango de EPAP (EPAP Mín y EPAP máx).

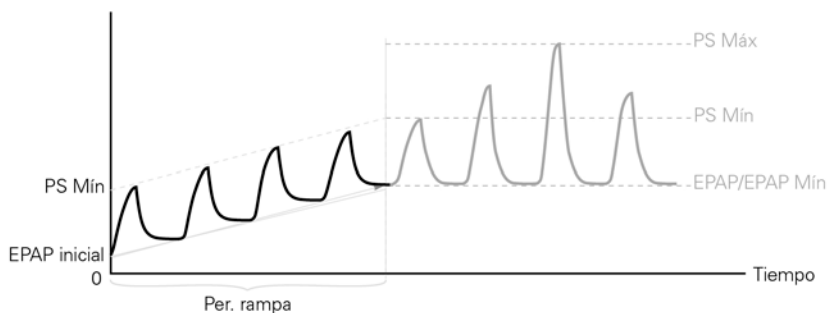

Nota: Si la rampa está activada (configurada entre 5 y 45 minutos), también tiene que estar configurada la EPAP inicial.

En el modo CPAP, la presión aumenta desde una presión baja (Presión inicial) hasta la presión de tratamiento prescrita.

Climate Control

Climate Control es un sistema inteligente que controla el humidificador y el tubo de aire térmico ClimateLineAir para suministrar niveles constantes y cómodos de temperatura y humedad durante el tratamiento.

Destinado a prevenir la sequedad de la nariz y la boca, mantiene la temperatura y la humedad relativa configuradas mientras duerme. Climate Control se puede configurar en Auto o en Manual, y solo está disponible cuando están conectados el ClimateLineAir y la cubeta de agua.

Climate Control Auto

El Climate Control Auto es la configuración recomendada y predeterminada. El Climate Control Auto está diseñado para facilitar el tratamiento lo más posible, para que no haya necesidad de cambiar los valores de temperatura o humedad.

La temperatura del tubo se configura en Auto (27 °C [80 °F]) y el Climate Control ajusta la salida del humidificador para mantener un nivel constante y cómodo de humedad relativa al 85 %, mientras que al mismo tiempo protege contra la condensación (gotitas de agua en el tubo de aire y la mascarilla).

Climate Control manual

Diseñado para ofrecer más flexibilidad y control sobre los valores, el Climate Control manual permite que el paciente ajuste la temperatura y la humedad al nivel que sea más cómodo para él.

En el Climate Control manual, la temperatura del tubo y el nivel de humedad se pueden configurar independientemente; sin embargo, la protección contra la condensación no está garantizada. Si ocurre condensación, primero trate de aumentar la temperatura del tubo. Si la temperatura del tubo aumenta demasiado y la condensación continúa, pruebe a reducir la humedad.

Temperatura del tubo

Si el aire de la mascarilla se siente demasiado caliente o demasiado frío, el paciente puede ajustar la temperatura hasta encontrar la más cómoda o apagarla por completo. La Temp. del tubo se puede configurar entre 16–30 °C (60–86 °F).

El sensor de temperatura que se localiza en el extremo de la mascarilla del tubo de aire térmico ClimateLineAir permite que el sistema controle automáticamente la temperatura del aire que recibe el paciente. Esto garantiza que la temperatura del aire que recibe el paciente no caiga por debajo de la temperatura mínima configurada, lo cual maximiza la comodidad de la respiración del paciente.

Nivel de humedad

El humidificador humedece el aire y está diseñado para hacer que el tratamiento sea más cómodo. Si al paciente se le está secando la nariz o la boca, aumente la humedad. Si se está humedeciendo la mascarilla del paciente, reduzca la humedad.

El Nivel Humedad se puede configurar en Apag o entre 1 y 8, donde 1 corresponde a la configuración de humedad más baja y 8 a la más alta.

Para cada configuración del humidificador, el sistema de Climate Control suministra una cantidad constante de vapor de agua, o humedad absoluta (HA), para las vías respiratorias superiores del paciente.

Ajuste automático

El humidificador y el tubo de aire térmico ClimateLineAir están controlados por el algoritmo de control de Climate Control para suministrar una humedad y temperatura constantes. El sistema se ajusta automáticamente a los cambios de:

- Valores de la temperatura ambiente y la humedad
- Flujo debido a cambios de presión
- Flujo debido a fuga en la mascarilla o en la boca.

Instalación

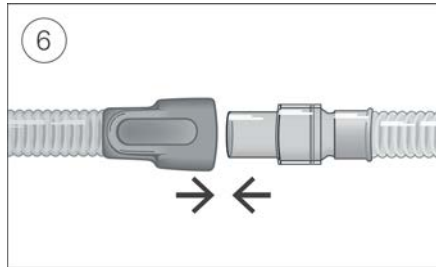
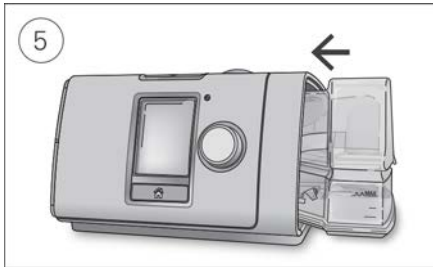
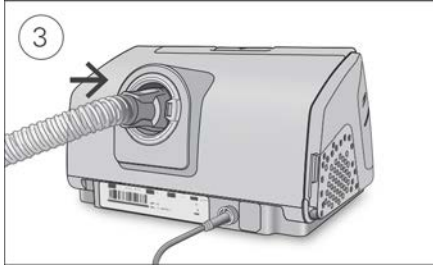
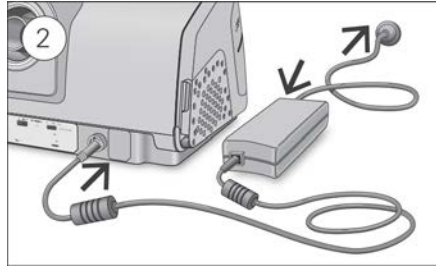

PRECAUCIÓN

No sobrepase el nivel máximo de llenado de la cubeta, ya que el agua podría ingresar al dispositivo y al tubo de aire.

1. Coloque el dispositivo en una superficie plana estable.
2. Enchufe el conector de alimentación en la parte trasera del dispositivo. Conecte un extremo del cable de alimentación en la fuente de alimentación y el otro extremo en la toma de corriente.
3. Conecte el tubo de aire firmemente a la salida de aire ubicada en la parte trasera del dispositivo.
4. Abra la cubeta de agua y llénela con agua destilada hasta que alcance la marca de nivel máximo. No llene la cubeta de agua con agua caliente.
5. Cierre la cubeta de agua e insértela en el costado del dispositivo.
6. Conecte el extremo libre del tubo de aire firmemente al sistema de mascarilla ensamblado. Consulte la guía de usuario de la mascarilla para obtener información más detallada.

Las mascarillas recomendadas están disponibles en www.resmed.com.

Oxígeno suplementario

El dispositivo AirCurve 10 está diseñado para ser compatible con hasta 15 l/min de oxígeno suplementario en los modos CPAP y ASV, y con hasta 4 l/min en el modo ASVAuto.

Con una velocidad fija de flujo suplementario de oxígeno, la concentración de oxígeno inhalado varía dependiendo de los valores de presión, del patrón de respiración del paciente, de la selección de mascarilla y del índice de fuga.

Para conectar el oxígeno suplementario al dispositivo, es necesario conectar un puerto del conector de oxígeno. Para obtener más información acerca de cómo configurar el dispositivo con oxígeno suplementario, consulte la guía del usuario que se incluye con ese accesorio.

Notas:

- Agregar oxígeno puede afectar la presión suministrada y la exactitud de la fuga y la ventilación minuto que se muestran.
- Antes de agregar oxígeno, familiarícese con las advertencias específicas relacionadas con el uso del oxígeno suplementario e infórmele a su paciente acerca de ellas. Estas se pueden encontrar al final de esta guía.

Filtros antibacterianos

Los filtros antibacterianos aumentan la resistencia en el circuito de aire y pueden afectar la exactitud de la presión mostrada y suministrada, particularmente en flujos altos.

ResMed recomienda utilizar un filtro antibacteriano con una baja impedancia [por ej., 2 cm H₂O (2 hPa) a 60 l/min], tal como PALL (BB50T), Filtro de seguridad de aire sin Puerto Luer (4222/702) o Filtro de seguridad de aire con Puerto lateral 24966 (4222/701). Si se utiliza el Filtro de seguridad de aire con Puerto lateral, se requiere un puerto del conector de oxígeno.

Nota: Cuando se utiliza el tubo de aire SlimLine por encima de 20 cm H₂O (20 hPa), es posible que no se alcance el rendimiento óptimo del dispositivo si se usa con un filtro antibacteriano. El rendimiento del dispositivo debe verificarse antes de prescribir el tubo de aire SlimLine para uso con un filtro antibacteriano.

Cómo acceder y salir del menú Clínico

Puede acceder, ver y configurar parámetros relacionados con el tratamiento de un paciente y la configuración del dispositivo en el menú Clínico.

Para acceder al Menú clínico:

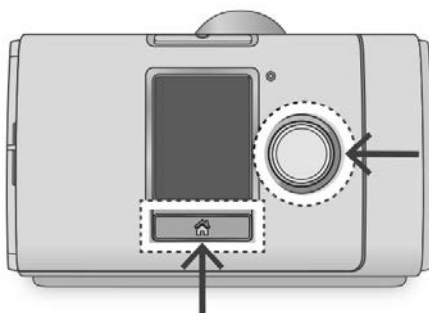

- Oprima y mantenga oprimido el disco y el botón de inicio durante tres segundos. Aparece la pantalla Inicio con un icono de desbloqueo  en la esquina superior derecha de la pantalla.

Para salir del menú Clínico:

- Oprima y mantenga oprimido el disco y el botón de inicio durante tres segundos.
 - Seleccione **Salir del menú clínico** en la pantalla Inicio.
- El dispositivo saldrá automáticamente del menú Clínico después de 20 minutos de inactividad.

Ajuste de los parámetros clínicos



1. Acceda al menú Clínico, resalte **Parámetros** y oprima el disco. Aparece el menú **Parámetros**.
2. Dele vuelta al disco para resaltar la configuración que desea ajustar y después oprímalo.
3. Gire el disco para ajustar la configuración y oprímalo para guardar el cambio.

Los valores se pueden cambiar de diferentes formas según el tipo de pantalla:



Gire el disco para editar en vivo en el menú.

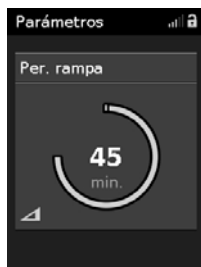

Gire el disco para cambiar la configuración.



Seleccione de una lista de opciones.

Configuración de la fecha y la hora

Antes de crear los parámetros para un paciente nuevo e iniciar el tratamiento por primera vez, asegúrese de configurar la fecha y la hora locales correctamente en el dispositivo. Si configura la fecha de la hora después de iniciar el tratamiento, es posible que pierda datos del paciente.



1. En el menú **Parámetros**, seleccione **Fecha** y cambie la configuración a la fecha correcta.
2. Seleccione **Hora** y cámbiela a la hora local correcta.
3. Asegúrese de que la hora y la fecha local correctas se hayan aplicado.

Los valores de AirCurve 10 se deben configurar para cada paciente de forma individual. Los valores se deben reevaluar periódicamente para asegurar un tratamiento óptimo.

Menú Parámetros

Todos los parámetros relacionados con el tratamiento del paciente y la configuración del dispositivo se configuran en el menú **Parámetros**.

Nota: No todos los parámetros están disponibles en todas las regiones. Los valores predeterminados y los rangos pueden diferir entre modos y regiones.

Tratamiento

Parámetro	Descripción	Modo			Rango
		ASV	ASVAuto	CPAP	
EPAP	Configura la presión que se debe suministrar al paciente cuando el dispositivo realiza el ciclo para iniciar la espiración.	✓			4–15 cm H ₂ O (4–15 hPa) en incrementos de 0,2 cm H ₂ O (0,2 hPa)

EPAP Mín	Configura la EPAP mínima (presión espiratoria mínima) suministrada por el dispositivo.	✓			4–15 cm H ₂ O (4–15 hPa)
EPAP máx	Configura la EPAP máxima suministrada por el dispositivo. Depende de la EPAP Mín.	✓			4–15 cm H ₂ O (4–15 hPa)
PS Mín	Configura la presión de soporte mínima suministrada por el dispositivo.	✓	✓		0–6 cm H ₂ O (0–6 hPa)
PS Máx	Configura la presión de soporte máxima suministrada por el dispositivo. Depende de la EPAP en ASV.	✓	✓		5–20 cm H ₂ O (5–20 hPa)
Presión establecida	Configura la presión fija de tratamiento.			✓	4–20 cm H ₂ O (4–20 hPa), en incrementos de 0,2 cm H ₂ O (0,2 hPa)
Mascarilla	Seleccione el tipo de mascarilla que utiliza el paciente. Consulte la Lista de compatibilidad de mascarillas en www.resmed.com	✓	✓	✓	Facial / Nasal / Almohadillas

Confort

Parámetro	Descripción	Modo			Rango
		ASV	ASVAuto	CPAP	
Período rampa	Configura el período de rampa.	✓	✓	✓	Apag / 5–45 min
Presión inicial	Configura la presión al inicio de la rampa y hasta la presión de tratamiento.			✓	4–Presión establecida, en incrementos de 0.2 cm H ₂ O (0.2 hPa)
EPAP inicial	Configura la presión al inicio de la rampa y hasta la presión mínima de tratamiento.	✓	✓		4–EPAP, 0.2 cm H ₂ O (0.2 hPa) increments
Presión inicial	Configura la presión al inicio de la rampa y hasta la presión de tratamiento.			✓	4–Presión establecida, en incrementos de 0.2 cm H ₂ O (0.2 hPa)
Climate Ctrl	Disponible cuando se utiliza el humidificador y el tubo de aire térmico ClimateLineAir está conectado.	✓	✓	✓	Manual / Auto
Temp. del tubo	Configura la temperatura mínima del aire que suministra el tubo de aire térmico como el ClimateLineAir.	✓	✓	✓	Apag / 60–86 °F (16–30 °C), en incrementos de 1°
Nivel de humedad	Ajuste el nivel de humedad.	✓	✓	✓	Apag / 1–8

Accesorios

Parámetro	Descripción	Rango
Tubo	Seleccione el tipo de tubo de aire que utiliza el paciente. El tubo de aire ClimateLineAir se detecta automáticamente cuando está conectado al dispositivo.	SlimLine / Estándar
Filtro AB	Seleccione Sí si conecta un filtro antibacteriano.	No / Sí
Humidific. ext.	Seleccione Sí si conecta un humidificador externo.	No / Sí
View oximeter	Displayed at all times when an oximeter is connected.	0-300 BPM 0-100% SpO ₂

Opciones

Parámetro	Descripción	Rango
Acc. básico	Configure el nivel de acceso disponible para el paciente.	Ence / Avanzada
Alerta fuga	Activa/desactiva la función Alerta fuga. Cuando está activada, las fugas >40 l/min (0,7 l/s) durante >20 segundos generan una alerta sonora y se muestra un mensaje de fuga grave.	Apag / Ence
SmartStart™	Activa / desactiva la función del SmartStart. Si activa la función del SmartStart, el dispositivo se iniciará automáticamente cuando el paciente respira en la mascarilla y se detendrá automáticamente cuando el paciente retira la mascarilla.	Apag / Ence

Recordatorios

Mascarilla	Configura un recordatorio recurrente para que el paciente reemplace la mascarilla.	Apag / 1–24 meses, en incrementos de 1 mes
Cubeta de agua	Configura un recordatorio recurrente para que el paciente reemplace la cubeta de agua.	Apag / 1–24 meses, en incrementos de 1 mes
Tubo	Configura un recordatorio recurrente para que el paciente reemplace el tubo de aire.	Apag / 1–24 meses, en incrementos de 1 mes
Filtro	Configura un recordatorio recurrente para que el paciente reemplace el filtro de aire.	Apag / 1–24 meses, en incrementos de 1 mes

Configuración

Parámetro	Descripción	Selección
Idioma	Configure el idioma de pantalla (no todos los idiomas están disponibles en todas las regiones).	English / Français / Español / Português / Deutsch / Italiano / Nederlands / Svenska / Norsk / Dansk / Suomi / Polski / Türkçe / Русский / 简体中文 / 繁體中文
Fecha	Configura la fecha correcta. Si configura una fecha nueva que ocurre en el pasado, entonces aparece un mensaje de error. Antes de poder hacer este cambio, borre los datos de cumplimiento disponibles en el menú Configuración.	DD Mmm AAAA
Hora	Configura la hora actual. Si configura una hora nueva que ocurre en el pasado, entonces aparece un mensaje de error. Antes de poder hacer este cambio, borre los datos de cumplimiento disponibles en el menú Configuración.	24 horas
Uds. presión	Configura las unidades de presión en las cuales se muestra la presión.	cm H ₂ O / hPa
Uds. temp presión	Configura las unidades de temperatura.	°F / °C
Rest. val. predet.	Se restablece a los valores predeterminados (excepto idioma, fecha y hora).	Sí / No
Borrar datos	Borra todos los datos almacenados en el dispositivo y la tarjeta SD. Los valores, la fecha, la hora y las horas de funcionamiento no resultan afectados.	Sí / No
Acerca de SANBS	Permite ver Hrs func, NS, VS, proveedor, tipo, servicio e intensidad de la señal del dispositivo, número de configuración, humidificador y módem interno.	

Inicio del tratamiento

1. Indíquelo al paciente que se coloque la mascarilla.
2. Indíquelo al paciente que oprima Ence/Apag, o si la función SmartStart está activada, indíquelo que respire en la mascarilla.

El tratamiento da inicio y aparece la pantalla **Inf. Sueño**.



La barra de presión muestra las presiones inspiratoria y espiratoria en verde. La barra verde se expande y se contrae cuando el paciente inspira y espira.

La pantalla se volverá negra automáticamente después de un período corto de tiempo. Puede presionar Inicio o el disco para volver a encenderla. Si se interrumpe la alimentación durante el tratamiento, el dispositivo reinicia el tratamiento automáticamente una vez restaurada la energía.

El dispositivo AirCurve 10 posee un sensor de luz que ajusta el brillo de la pantalla de acuerdo con la iluminación en la sala.

Cómo detener el tratamiento

1. Indíquelo al paciente que se quite la mascarilla.
2. Indíquelo al paciente para que oprima Ence/Apag, o si está activado el SmartStart, el tratamiento se detendrá automáticamente después de unos segundos.





El **Inf. Sueño** ahora le da un resumen de la sesión de tratamiento.

Visualización del Informe Sueño

La pantalla **Inf. Sueño** muestra la calidad del sueño y el estado de sellado de la mascarilla en la sesión de tratamiento más reciente. Dele vuelta al disco para desplazarse hacia abajo y ver más datos de uso detallado. Los parámetros que se muestran dependen del modo de tratamiento.



Parámetros de pantalla del

Parámetro	Descripción
Uso por hora	Cantidad de horas que se usó el dispositivo durante la última sesión.
Even. (ÍAH) por hora	Apneas e hipopneas medidas por hora durante un día. Una apnea es cuando el flujo respiratorio disminuye en más del 75% durante por lo menos 10 seg. Una hipopnea es cuando el flujo respiratorio disminuye al 50% durante por lo menos 10 seg. El índice de apnea (ÍA) y el índice de apnea-hipopnea (ÍAH) se calculan dividiendo la cantidad total de eventos que ocurrieron entre el período total de tratamiento con la mascarilla puesta en horas.
Sellado de la mascar.	 Bueno—si la fuga del 70° percentil es menor que 24 l/min.  La mascarilla necesita ajuste.
Humidificador	 El humidificador está conectado y funcionando.  Falla del humidificador; consulte la sección de resolución de problemas.
Más info	
Período	Configura el intervalo de tiempo que cubre el Informe Sueño . Las opciones son: 1 Día / 1 Semana / 1 Mes / 3 Meses / 6 Meses / 1 Año
Días usado	Cantidad de días que el dispositivo se ha utilizado durante el período seleccionado o desde que se restablecieron los datos de cumplimiento por última vez.
Días de + 4 h.	Cantidad de días que el dispositivo se ha utilizado por más de 4 horas durante el período seleccionado o desde que se restablecieron los datos de cumplimiento por última vez.
Uso prom	Cantidad promedio de horas por día que se ha usado el dispositivo durante el período seleccionado.
Hs usado	Cantidad de horas que el dispositivo se ha utilizado durante el período seleccionado o desde que se restablecieron los datos de cumplimiento por última vez.
Presión	Presión inspiratoria promedio durante el período seleccionado (95° percentil para cada día; valores promedio del 95° percentil para períodos de >1 día).
esp. Presión	Presión espiratoria promedio durante el período seleccionado (95° percentil para cada día; valores promedio del 95° percentil para períodos de >1 día).
Fuga	Promedio de los valores de fuga del 95° percentil durante el período seleccionado solo para los días con uso.
ÍAH	Índice de apnea-hipopnea—ÍAH promedio durante el período seleccionado. El ÍAH y el ÍA se calculan solo durante los períodos de poca fuga.
ÍA totales	Índice de apnea—ÍA total promedio durante el período seleccionado.

ÍAH e ÍA totales La detección de la apnea central del sueño (CSAD, por su sigla en inglés) no está activa en los modos ASVAuto y ASV. El algoritmo ASV elimina las apneas centrales. Por lo tanto, las apneas informadas por el dispositivo serán obstructivas o indicarán que las vías respiratorias están cerradas.

Limpeza y mantenimiento

Es importante que el dispositivo AirCurve 10 se limpie con regularidad para garantizar un tratamiento óptimo. Las siguientes secciones le ayudarán a desensamblar, limpiar, revisar y reensamblar el dispositivo.

Desensamblado

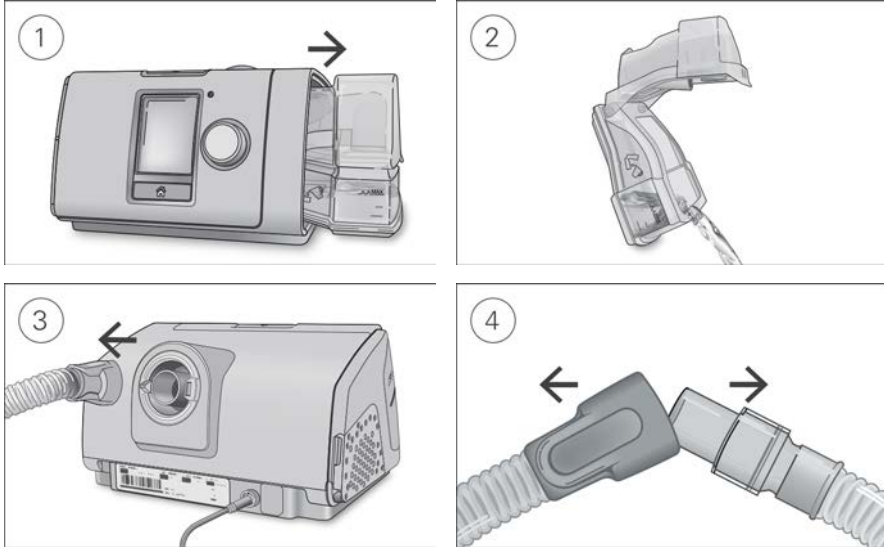

1. Sostenga la cubeta de agua desde arriba y abajo, presiónela suavemente y retírela del dispositivo.
2. Abra la cubeta de agua y descarte el agua restante.
3. Sostenga el mango del tubo de aire y suavemente retírela del dispositivo.
4. Sostenga el mango del tubo de aire y la conexión giratoria de la mascarilla y después quítelas suavemente.

Limpeza

Debe limpiar el dispositivo semanalmente según se describe. Consulte la guía del usuario de la mascarilla para obtener instrucciones detalladas sobre cómo limpiar la mascarilla.

1. Lave la cubeta de agua y el tubo de aire en agua tibia con un detergente suave.
No los lave en lavadoras de ropa o de platos.
2. Enjuague bien la cubeta de agua y el tubo de aire y déjelos secar fuera de la luz solar directa o el calor.
3. Limpie el exterior del dispositivo con un paño seco.

Revisión

Debe revisar regularmente la cubeta de agua, el tubo de aire y el filtro de aire para comprobar que no estén dañados.

1. Revise la cubeta de agua:
 - Cámbiela si presenta fugas o se ha agrietado, está turbia o llena de hoyos.
 - Cámbiela si el sellado está agrietado o rasgado.
 - Limpie los depósitos de polvo blanco utilizando una solución de una parte de vinagre doméstico en 10 partes de agua.
2. Revise el tubo de aire y cámbielo si hay orificios, rasgaduras o grietas.
3. Revise el filtro de aire y cámbielo al menos cada seis meses. Cámbielo más seguido si hay orificios u obstrucciones por suciedad o polvo.

Para cambiar el filtro de aire:

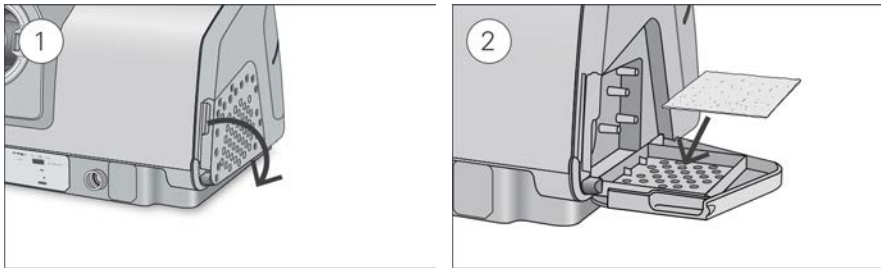

1. Abra la cubierta del filtro y quite el antiguo filtro de aire.
El filtro de aire no es lavable ni reutilizable.
2. Coloque un nuevo filtro de aire en la cubierta del filtro de aire y ciérrela.
Asegúrese de que se coloca siempre para evitar que entre agua y polvo en el dispositivo.

Reensamblado

Cuando la cubeta de agua y el tubo de agua están secos, puede reensamblar las partes.

1. Conecte el tubo de aire firmemente a la salida de aire ubicada en la parte trasera del dispositivo.
2. Abra la cubeta de agua y llénela con agua destilada a temperatura ambiente hasta la marca de nivel de agua máxima.
3. Cierre la cubeta de agua e insértela en el costado del dispositivo.
4. Conecte el extremo libre del tubo de aire firmemente al sistema de mascarilla ensamblado.

Reprocesamiento

Cuando el dispositivo se utilice para múltiples pacientes, por ejemplo, en un laboratorio de sueño, clínica, hospital o proveedor de atención de la salud, la cubeta de agua lavable, la salida de aire y el tubo de aire deben reprocesarse entre el uso de un paciente y otro.

Si la cubeta de agua lavable o el tubo de aire se utilizan para un solo usuario en el hogar, consulte las instrucciones de limpieza en esta guía o en la guía de usuario.

Aquí se describen los procedimientos recomendados y validados por ResMed para limpiar y desinfectar la cubeta de agua lavable, la salida de aire y el tubo de aire. No obstante, los pasos de desinfección varían en cada región; además, en cada establecimiento sanitario se deben consultar los propios procedimientos antes de llevar a cabo los que se describen en esta guía.

Nota: La cubeta de agua estándar no se puede desinfectar. En caso de estar contaminada, se la debe desechar y reemplazar por una nueva cubeta de agua.

ADVERTENCIA

- ResMed no puede ofrecer ninguna garantía de que las desviaciones de los procedimientos descritos en esta guía, y su efecto en el rendimiento del producto, serán aceptables.
- Al utilizar detergentes, desinfectantes o productos para esterilización, siga siempre las instrucciones del fabricante.
- Peligro de electrocución. No sumerja el dispositivo, la fuente de alimentación ni el cable de alimentación en agua. Si se derraman líquidos dentro o sobre el dispositivo, desenchúfelo y deje que se sequen las piezas. Siempre desenchufe el dispositivo antes de limpiarlo, y asegúrese de que todas las piezas estén secas antes de enchufarlo.

Desinfección de la superficie

1. Limpie el exterior del dispositivo, incluidos la pantalla, los orificios a los que se accede desde afuera, la fuente de alimentación y los accesorios, con un paño desechable y detergente suave o desinfectante con alcohol (vea la lista a continuación).
2. Quite el exceso de desinfectante con un paño seco desechable.

Productos recomendados para desinfectar y limpiar la superficie:

- Agua tibia y detergente suave, por ejemplo, detergente multiuso Teepol™
- Limpiador de vidrios u otro detergente para superficies premezclado
- Solución de alcohol metílico
- Solución de alcohol etílico al 70 %
- Solución de isopropanol al 70-90 %
- Solución blanqueadora al 10 %
- Toallitas embebidas en alcohol isopropílico
- CaviCide™
- Mikrozid®
- Actichlor™ Plus
- Terralin®

Nota: Es posible que los productos de desinfección no estén disponibles en todas las regiones.

Reprocesamiento del tubo de aire

Desconexión

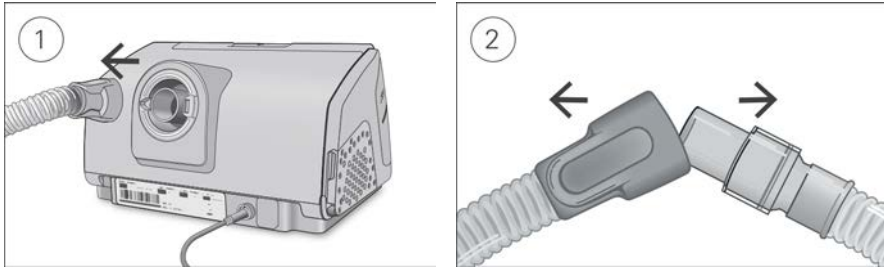

1. Sostenga el mango del tubo de aire y suavemente retírelo del dispositivo.
2. Sostenga el mango del tubo de aire y la conexión giratoria de la mascarilla y después quítelas suavemente.

Descontaminación

Antes del proceso de desinfección, cada componente debe lavarse y enjuagarse de modo que no queden signos visibles de contaminación.

1. Limpie todos los componentes con un cepillo de cerdas suaves durante un minuto mientras lo remoja en solución de detergente (vea la tabla a continuación). Ponga especial atención en todas las grietas y cavidades.
2. Pase la solución de detergente a través del tubo de aire varias veces hasta que no se vean signos de contaminación.
3. Enjuague bien cada componente de acuerdo con las instrucciones del fabricante del detergente.

ResMed ha probado los siguientes detergentes de acuerdo con las instrucciones del fabricante:

Detergente	Temperatura del agua	SlimLine	ClimateLineAir	Estándar
Alconox™ (diluido al 1 %)	Agua caliente (aprox. 60 °C o 140 °F) Agua tibia (aprox. De 45 a 60 °C o 113 a 140 °F) Agua a temperatura ambiente (aprox. 21 °C o 70 °F)	✓	✓	✓
Neodisher MediZym™ (diluido al 2,0 %)	Agua tibia (aprox. De 45 a 60 °C o 113 a 140 °F)	✓	✓	✓

Desinfección térmica de alto nivel

Parte	Cantidad de ciclos validados Agua caliente: 75 °C (167 °F) durante 30 minutos.
SlimLine	20
ClimateLineAir	10
Estándar	100

1. Immerse the air tubing in a water bath.
Take care that no air bubbles are trapped inside the air tubing.
2. Increase the water bath temperature to 167°F (75°C) for 30 minutes. Higher temperatures may damage the tubing.
3. Air dry out of direct sunlight and/or heat.

Inspección

Realice una inspección visual del tubo de aire. Si se observa cualquier signo de deterioro (orificios, rasgaduras, grietas, etc.), el tubo de aire se debe desechar y reemplazar. Es posible que se produzca una leve decoloración, lo cual es aceptable.

Cómo reconectar el tubo de aire

Cuando el tubo de aire está seco, puede volver a conectarlo al dispositivo.

1. Conecte el tubo de aire firmemente a la salida de aire ubicada en la parte trasera del dispositivo.
2. Conecte el extremo libre del tubo de aire firmemente al sistema de máscara ensamblado.

Embalaje y conservación

Conserve en un ambiente seco, sin polvo, lejos de la luz directa del sol.

Temperatura de conservación: de -20 °C a 60 °C (-4 °F a 140 °F)

Reprocesamiento de la cubeta de agua y la salida de aire

Desensamblado

Las siguientes instrucciones proporcionan orientación sobre cómo desensamblar correctamente la cubeta de agua lavable y la salida de aire.

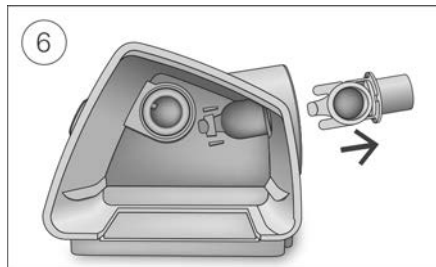
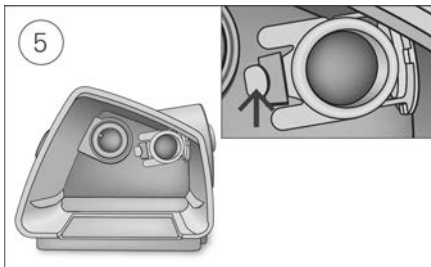
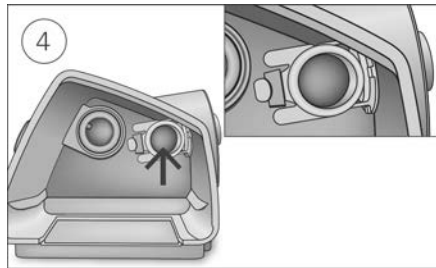
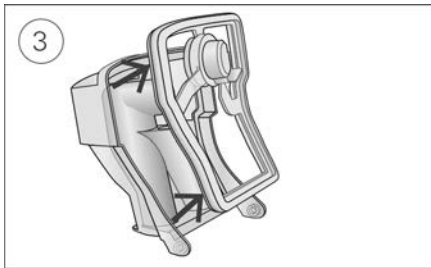
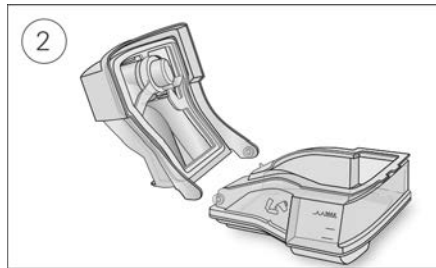
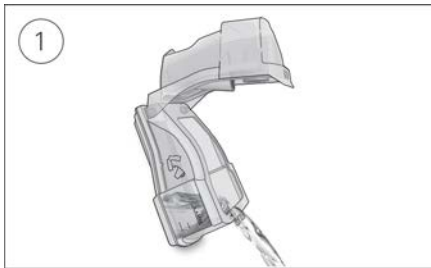

1. Extraiga la cubeta de agua del dispositivo, ábrala y deseche el agua que pueda haber quedado.
2. Sostenga la base de la cubeta de agua, luego, abra la tapa de la cubeta de agua por completo y tire hacia atrás para que se separe fácilmente de la base.
3. Quite el sellado de la cubeta de agua de la tapa de la cubeta de agua tirando hacia atrás.
4. Ubique la salida de aire en el interior del dispositivo.
5. Libere la salida de aire presionando el clip que se encuentra dentro del dispositivo.
6. Quite la salida de aire sacándola a través del receptáculo de la salida de aire que se encuentra en la parte trasera del dispositivo.

Descontaminación

Antes del proceso de desinfección, cada componente debe lavarse y enjuagarse de modo que no queden signos visibles de contaminación.

1. Limpie todos los componentes con un cepillo de cerdas suaves durante un minuto mientras lo remoja en solución de detergente (vea la tabla a continuación). Ponga especial atención en todas las grietas y cavidades.
2. Enjuague bien cada componente de acuerdo con las instrucciones del fabricante del detergente.

ResMed ha probado los siguientes detergentes de acuerdo con las instrucciones del fabricante:

Detergente	Temperatura del agua	Cubeta de agua lavable	Salida de aire
Alconox (diluido al 1 %)	Agua caliente (aprox. 60 °C o 140 °F) Agua tibia (aprox. De 45 a 60 °C o 113 a 140 °F) Agua a temperatura ambiente (aprox. 21 °C o 70 °F)	✓	✓
Neodisher MediZym (diluido al 2,0 %)	Agua tibia (aprox. De 45 a 60 °C o 113 a 140 °F)	✓	✓

Desinfección térmica de alto nivel

Parte	Cantidad de ciclos validados
	Agua caliente: 90 °C (194 °F) durante 1 minuto.
Cubeta de agua lavable	10
Salida de aire	10

1. Remoje los componentes desensamblados en un baño de agua caliente a 90 °C (194 °F) durante 1 minuto.
Tenga la precaución de que no queden burbujas de aire atrapadas contra los componentes.
2. Deje secar al aire, fuera de la luz solar directa o el calor.

Inspección

Realice una inspección visual de todos los componentes. Si se observa cualquier signo de deterioro (rajaduras, grietas, rasgones, etc.), la cubeta de agua se debe desechar y reemplazar. Es posible que se produzca una leve decoloración de los componentes de silicona, lo cual es aceptable.

Reensamblado

Las siguientes instrucciones proporcionan orientación sobre cómo reensamblar correctamente la salida de aire y la cubeta de agua lavable.

Para reensamblar la salida de aire

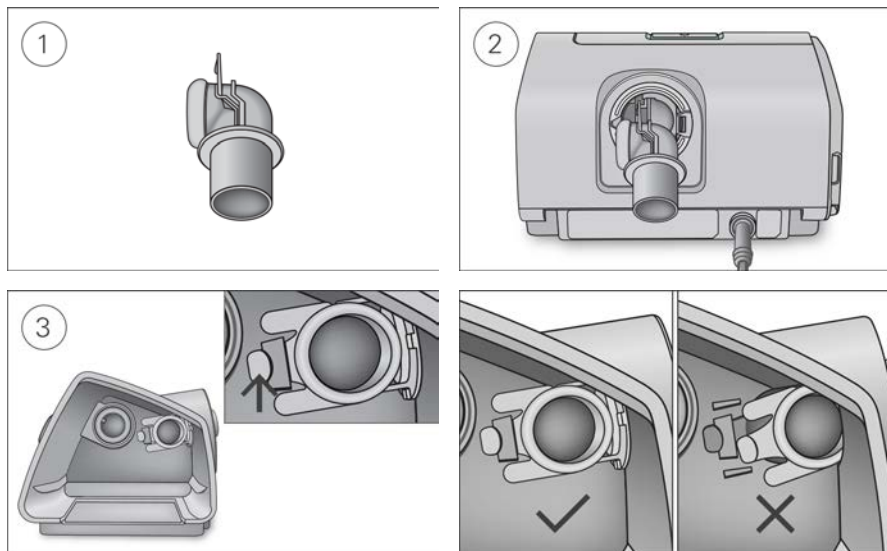

1. Sostenga la salida de aire con el sellado hacia la izquierda y el clip hacia adelante.
2. Asegúrese de que la salida de aire esté correctamente alineada e inserte la salida de aire en el receptáculo. Encajará en su lugar haciendo clic.
3. Compruebe si la salida de aire está insertada correctamente como se muestra.

Para insertar el sellado de la cubeta de agua:

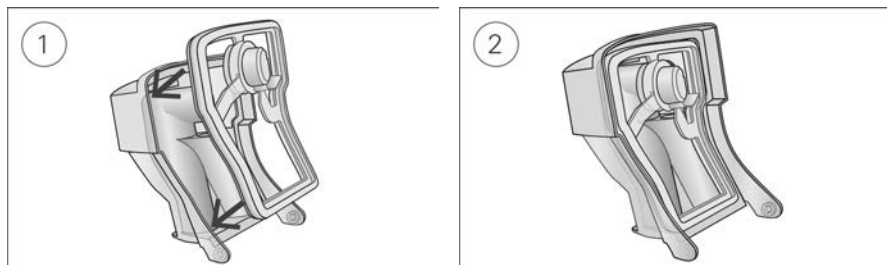

1. Coloque el sellado en la tapa.
2. Presione hacia abajo todos los bordes del sellado hasta que encaje firmemente en su lugar.

Para reensamblar la tapa de la cubeta de agua:

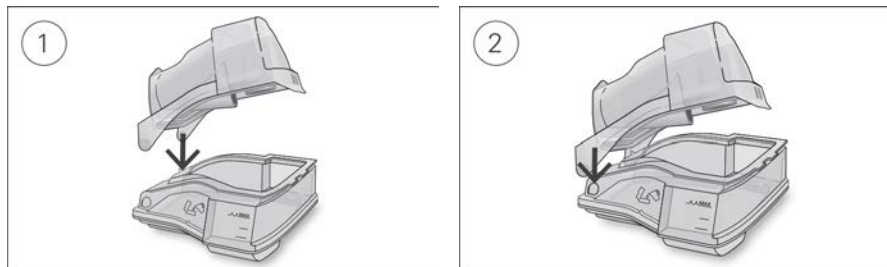

1. Inserte un lado de la tapa en el orificio circular de la base.
2. Deslice el otro lado hacia abajo por el reborde hasta que encaje en su lugar.

Embalaje y conservación

Conserve en un ambiente seco, sin polvo, lejos de la luz directa del sol.

Temperatura de conservación: de -20 °C a 60 °C (-4 °F a 140 °F)

Administración de datos y cumplimiento del tratamiento

Para la administración del tratamiento, el dispositivo AirCurve 10 almacena datos del tratamiento del paciente y tiene la capacidad de transferirlos remotamente al proveedor de atención. Luego, es posible acceder a los datos por medio de la solución de administración del tratamiento AirView™ de ResMed.

El dispositivo AirCurve 10 también almacena datos en la tarjeta SD. Estos datos se pueden transferir por medio de un lector de tarjetas SD al sistema de administración del tratamiento ResScan™ de ResMed.

Consulte los manuales que se incluyen con el software para obtener más información acerca de la administración del tratamiento con AirView o ResScan.

Monitoreo remoto

El dispositivo AirCurve 10 cuenta con comunicación inalámbrica, la cual tiene la capacidad de transmitir automáticamente datos resumidos y detallados en forma regular. Esto también le permite cambiar los valores remotamente.

El ícono  de intensidad de la señal inalámbrica que aparece en el extremo superior derecho de la pantalla indica la intensidad de la señal. Aconséjese al paciente que revise la intensidad de la señal de su dispositivo.

Notas:

- Es posible que los datos del tratamiento no se transmitan si lo utiliza fuera del país o la región de compra.
- Los dispositivos con comunicación celular pueden no estar disponibles en todas las regiones.

Tarjeta SD

Todos los dispositivos AirCurve 10 incluyen una tarjeta SD que ya está insertada y lista para usarse. Una vez que los datos se carguen en ResScan o AirView por medio del lector de tarjetas SD, podrá revisarlos y analizarlos, así como actualizar los valores del tratamiento y transferirlos al dispositivo del paciente por medio de la tarjeta SD.

Para quitar la tarjeta SD:

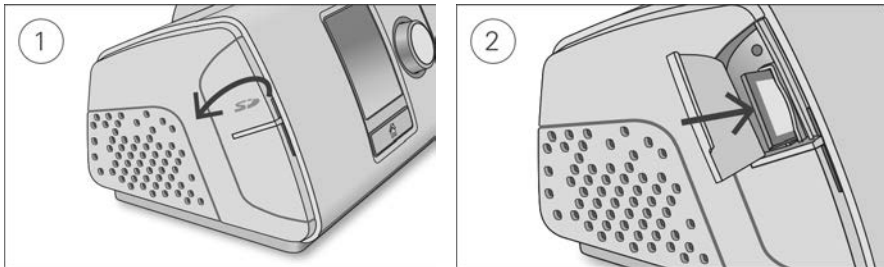

1. Abra la cubierta de la tarjeta SD.
2. Empuje la tarjeta SD para liberarla. Retire la tarjeta SD del dispositivo.

No quite la tarjeta SD del dispositivo cuando la luz SD se encienda intermitentemente.

Para introducir la tarjeta SD:

1. Abra la cubierta de la tarjeta SD.
2. Empuje la tarjeta SD dentro del dispositivo hasta que haga clic.
Se muestra brevemente el siguiente mensaje: **Preparando tarjeta SD; no desconecte la alimentación ni la tarjet.**

Almacenamiento de datos

El dispositivo AirCurve 10 almacena datos resumidos, como ÍAH, total de horas de uso y fuga. Los datos detallados, como ronquidos y pulso, se almacenan en la tarjeta SD y se pueden ver en ResScan o en AirView. Los datos de presión y flujo de alta resolución se almacenan en la tarjeta SD.

Los datos se pueden transmitir al software de administración del tratamiento ya sea remotamente por medio de comunicación celular, o por medio de una tarjeta SD. Las diferentes formas de transmitir datos se detallan en la siguiente tabla.

Consulte los manuales que se incluyen con el software para obtener más información acerca de la administración del tratamiento con AirView o ResScan.

Tipo de datos	Método de transmisión			Sesiones almacenadas
	Comunicación inalámbrica con AirView	Tarjeta SD a ResScan	Tarjeta SD a AirView (tarjeta a nube)	
Datos resumidos (datos de cumplimiento)	✓	✓	✓	365
Datos detallados	✓	✓	✓	Limitadas según el uso y la capacidad de almacenamiento de la tarjeta SD
Datos de flujo y presión de alta resolución (25 Hz - cada 40 ms)		✓		

Los datos detallados se almacenan en la tarjeta SD y se pueden ver en ResScan o en AirView. A continuación se muestran ejemplos de los datos detallados disponibles.

Datos detallados

Parámetro	Índice de muestreo	
	ResScan	AirView
Eventos de apnea o hipopnea	aperiódico	aperiódico
Limitación del flujo (plana o redonda)	1/2 Hz (2 seg)	1 min
Fuga (l/seg)	1/2 Hz (2 seg)	1 min
Ventilación minuto (l/min)	1/2 Hz (2 seg)	1 min
Presión (cm H ₂ O / hPa)	1/2 Hz (2 seg)	1 min
Ronquido (silencioso a sonoro)	1/2 Hz (2 seg)	1 min
Pulso (latidos/min)—si tiene conectado un adaptador para oxímetro	1 Hz (1 seg)	1 min
Saturación de oxígeno (SpO ₂)—si tiene conectado un adaptador para oxímetro	1 Hz (1 seg)	1 min

Actualización del software

El dispositivo tiene una función de actualización de software. Cuando está en curso una actualización del software, la pantalla parpadeará durante aproximadamente 10 minutos.

Administración de la atención a los pacientes

La siguiente sección se proporciona para ayudarle a administrar la atención de sus pacientes.

Menú del paciente

En el menú del paciente estén dos tipos de niveles de acceso, Acc. básico y Avanzada.

Acc. básico está diseñado para facilitar la interacción con el dispositivo y la navegación de los menús para los pacientes. Es una opción sencilla para los pacientes que no desean preocuparse acerca de la configuración o de la navegación por los menús. Proporciona acceso a las funciones de confort más importantes como Per. rampa, Nivel Humedad (si hay una cubeta de agua disponible) y Ajust. mascarilla.

Sin embargo, al activar Essentials Plus, podrá permitir que los pacientes con un alto nivel de participación accedan a funciones adicionales para controlar más parámetros de su tratamiento que incluyen el cambio del tipo de mascarilla, EPR (APE) (si está disponible) SmartStart y Ejecutar calent. (si hay una cubeta de agua disponible).

Avanzada se puede activar en el menú Parámetros. Consulte la guía de usuario para obtener más información acerca del menú de pacientes.

Datos del tratamiento

El dispositivo tiene la capacidad de transmitir remotamente los datos de cumplimiento del paciente por medio de comunicación inalámbrica.

Si desea utilizar la comunicación inalámbrica, aconséjeles a los pacientes que revisen el icono de intensidad de la señal inalámbrica  una vez que tengan el dispositivo configurado en casa. El icono indicará la intensidad de la cobertura por medio de la cantidad de barras que se muestran; mientras mayor sea la cantidad de barras, más intensa será la señal.

Viajes

Los pacientes pueden llevarse su dispositivo AirCurve 10 a donde quiera que vayan. Notifíqueles lo siguiente a los pacientes:

- Utilice la bolsa de viaje proporcionada para evitar daños al dispositivo.
- Vacíe la cubeta de agua y guárdela por separado en la bolsa de viaje.
- Asegúrese de que el paciente tenga el cable de alimentación correcto para la región a la que viaja. Para obtener información sobre compras, comuníquese con su representante de ResMed.
- Al usar una batería externa, apague el humidificador para aprovechar al máximo la vida útil de la batería. Hágalo cambiando el **Nivel humedad** a Apag.

Viajes en avión

El dispositivo AirCurve 10 puede llevarse a bordo como equipaje de mano. Los dispositivos médicos no se incluyen dentro del límite de equipaje de mano.

Puede utilizar el dispositivo AirCurve 10 en un avión, ya que cumple con los requisitos de la Administración Federal de Aviación (FAA) de EE.UU. Se pueden descargar e imprimir las cartas para el cumplimiento de normas de aeronavegación de www.resmed.com

Cuando utilice el dispositivo en un avión:

- Asegúrese de que la cubeta de agua está completamente vacía e insertada en el dispositivo. El dispositivo no funcionará si la cubeta de agua no está insertada.
- Encienda el **Modo avión** (consulte la guía de usuario para obtener instrucciones).

PRECAUCIÓN



No utilice el dispositivo con agua en la cubeta de agua en un avión debido al riesgo de inhalación de agua durante una turbulencia.

Solución de problemas



Si hay un problema, pruebe las siguientes sugerencias. Si no puede solucionar el problema, comuníquese con su agente local o a la oficina de ResMed. No abra el dispositivo.

Solución general de problemas

Problema/causa posible	Solución
Hay una fuga de aire alrededor de la mascarilla	
Es posible que la mascarilla no esté correctamente ajustada.	Asegúrese de que la mascarilla esté correctamente ajustada. Vea la guía del usuario de la mascarilla para obtener instrucciones de ajuste o utilice la función Ajuste de la mascarilla para verificar el ajuste y sellado de la mascarilla.
Al paciente se le está secando o congestionando la nariz	
Es posible que el nivel de humedad esté configurado muy bajo.	Para ajustar el nivel de humedad: Si tiene un tubo de aire térmicoClimateLineAir, consulte la guía de usuario del ClimateLineAir.
Hay gotitas de agua en la mascarilla y en el tubo de aire	
Es posible que el nivel de humedad esté configurado muy alto.	Para ajustar el nivel de humedad: Si tiene un tubo de aire térmicoClimateLineAir, consulte la guía de usuario del ClimateLineAir.
Al paciente se le está resecaando mucho la boca	
Es posible que el aire esté escapando por la boca del paciente.	Aumente el nivel de humedad. El paciente quizás necesite una mentonera para mantener la boca cerrada o una mascarilla facial completa.
El paciente siente que el dispositivo está generando demasiada cantidad de aire	
Es posible que la rampa esté desactivada.	Utilice la opción Per. rampa.
El paciente siente que el dispositivo no está generando suficiente aire	
Es posible que la rampa continúe activada.	Espere a que la presión del aire se acumule o apague el período de rampa.
La presión de inicio de rampa puede ser demasiado baja.	Aumente la presión de inicio de rampa.
Pantalla apagada	
Es posible que se haya apagado la retroiluminación de la pantalla. Se apaga automáticamente después de un corto período de tiempo.	Presione Inicio o el disco para volver a encenderla.
Es posible que no esté enchufado.	Conecte la fuente de alimentación y asegúrese de que el enchufe está completamente conectado.

Problema/causa posible	Solución
El tratamiento se ha detenido, pero el dispositivo todavía ventila aire	
El dispositivo se está enfriando.	El dispositivo ventila una pequeña cantidad de aire para evitar la condensación en el tubo de aire. Se detendrá automáticamente después de 20 minutos.
La cubeta de agua tiene una fuga	
La cubeta de agua puede no estar montada correctamente.	Verifique que la cubeta de agua no esté dañada y vuelva a montarla correctamente.
La cubeta de agua puede estar dañada o agrietada.	Reemplace la cubeta de agua.
Los datos del tratamiento del paciente no se transmitieron	
Es posible que la cobertura inalámbrica sea mala.	<p>Aconséjale al paciente que coloque el dispositivo donde haya cobertura (por ejemplo, en su mesa de noche, no en un cajón o en el piso).</p> <p>El ícono  de intensidad de la señal inalámbrica indica que la cobertura es buena cuando aparecen todas las barras y que la cobertura es mala cuando aparecen menos barras.</p>
El ícono  que indica que no hay conexión inalámbrica aparece en el extremo superior derecho de la pantalla. No hay red inalámbrica disponible.	Notifique al paciente que los datos del tratamiento se pueden enviar usando la tarjeta SD.
Es posible que el dispositivo esté en Modo avión.	Apague el Modo avión (consulte la guía de usuario para obtener instrucciones).
El SmartStart está activado, pero el dispositivo no arranca automáticamente cuando el paciente respira en la mascarilla	
La respiración no es lo suficientemente profunda como para activar el SmartStart.	Para iniciar el tratamiento, inhale y exhale profundamente a través de la mascarilla antes de respirar normalmente.
Hay una fuga excesiva.	<p>Presione Inicio.</p> <p>Ajuste la mascarilla y el equipo para la cabeza.</p> <p>Es posible que el tubo de aire no esté bien conectado. Conéctelo firmemente en ambos extremos.</p>
El SmartStart está activado, pero el dispositivo no se detiene automáticamente cuando el paciente se quita la mascarilla	
Se está usando una mascarilla incompatible.	<p>Utilice solamente equipo recomendado por ResMed.</p> <p>Para obtener más información, póngase en contacto con ResMed o visite www.resmed.com.</p> <p>Si el paciente está usando una mascarilla con almohadillas nasales y presión establecida de menos de 7 cm H₂O (7 hPa), el SmartStart no funcionará y debe desactivarse.</p>

Mensajes sobre el dispositivo

Mensaje del dispositivo/causa posible	Solución
Fuga grave, revise la cubeta de agua, el sello de la cubeta o la cubierta lateral	
Es posible que la cubeta de agua no esté correctamente insertada.	Asegúrese de que la cubeta de agua esté correctamente insertada.
Es posible que el sellado de la cubeta de agua no esté correctamente insertado.	Abra la cubeta de agua y asegúrese de que el sellado esté correctamente insertado.
Fuga elevada, conecte los tubos	
Es posible que el tubo de aire no esté bien conectado.	Asegúrese de que el tubo de aire esté firmemente conectado a ambos extremos.
Es posible que la mascarilla no esté correctamente ajustada.	Asegúrese de que la mascarilla esté correctamente ajustada. Vea la guía del usuario de la mascarilla para obtener instrucciones de ajuste o utilice la función Ajuste de la mascarilla para verificar el ajuste y sellado de la mascarilla.
Tubo obstruido, revise el tubo	
Es posible que el tubo de aire esté bloqueado.	Revise el tubo de aire y elimine las obstrucciones. Oprima el disco para borrar el mensaje y luego oprima Ence/Apag para reiniciar el dispositivo.
Tarj de sólo lectura, retírela, desbloquee y reinserte tarj SD	
Es posible que el interruptor de la tarjeta SD esté en la posición de bloqueo (de solo lectura).	Mueva el interruptor de la posición de bloqueo  a la posición de escritura  de la tarjeta SD y después reinsertela.
No se pueden configurar fecha y hora pasadas	
La fecha y la hora no se configuraron antes de registrar los datos.	Seleccione Borrar datos en Parámetros . Una vez borrados los datos, configure la fecha y la hora local.
Falla del sistema, consulte el manual del usuario, Error 004	
Es posible que se haya dejado el dispositivo en un ambiente con temperatura elevada.	Permita que se enfríe antes de utilizarlo de nuevo. Desconecte la fuente de alimentación y después vuelva a conectarlo para poner nuevamente en marcha el dispositivo.
Es posible que el filtro de aire esté bloqueado.	Revise el filtro de aire y cámbielo si hay alguna obstrucción. Desconecte la fuente de alimentación y después vuelva a conectarlo para poner nuevamente en marcha el dispositivo.
Es posible que el tubo de aire esté bloqueado.	Revise el tubo de aire y elimine las obstrucciones. Oprima el disco para borrar el mensaje y luego oprima Ence/Apag para reiniciar el dispositivo.
Puede haber agua en el tubo de aire.	Vacíe el agua del tubo de aire. Desconecte la fuente de alimentación y después vuelva a conectarlo para poner nuevamente en marcha el dispositivo.

Mensaje del dispositivo/causa posible	Solución
Todos los demás mensajes de error, por ejemplo Falla del sistema, consulte el manual del usuario, Error OXX	
Se produjo un error irreparable en el dispositivo.	Comuníquese con su agente u oficinas locales de ResMed. No abra el dispositivo.

Advertencias y precauciones generales

ADVERTENCIA

- Asegúrese de acomodar el tubo de aire para que no se tuerza alrededor de la cabeza o el cuello.
- Asegúrese de que el cable de alimentación y el enchufe estén en buenas condiciones y de que el equipo no esté dañado.
- Mantenga el cable de alimentación alejado de superficies calientes.
- Si observa algún cambio inexplicable en el funcionamiento de este dispositivo, si emite sonidos inusuales, si el dispositivo o la fuente de alimentación se caen o se tratan indebidamente, o si la caja está rota, suspenda su uso y comuníquese con su proveedor de atención o centro de servicio ResMed.
- No abra ni modifique el dispositivo. El interior no contiene piezas que el usuario pueda reparar. Las reparaciones y el servicio técnico deben ser efectuados únicamente por un agente de servicio autorizado de ResMed.
- Peligro de electrocución. No sumerja el dispositivo, la fuente de alimentación ni el cable de alimentación en agua. Si se derraman líquidos dentro o sobre el dispositivo, desenchúfelo y deje que se sequen las piezas. Siempre desenchufe el dispositivo antes de limpiarlo, y asegúrese de que todas las piezas estén secas antes de enchufarlo.
- El oxígeno suplementario no debe utilizarse mientras esté fumando o en presencia de una llama abierta.
- Siempre asegúrese de que el dispositivo esté encendido y de que se genere flujo de aire antes de encender el suministro de oxígeno. Siempre apague el suministro de oxígeno antes de apagar el dispositivo para evitar que el oxígeno no utilizado se acumule dentro de la caja del dispositivo y se genere peligro de incendio.
- No realice ninguna tarea de mantenimiento mientras el dispositivo esté funcionando.
- El dispositivo no se debe utilizar junto a otro equipo ni colocado encima o debajo de él. Si dicha proximidad o el hecho de que esté colocado encima o debajo de otro equipo fuera necesario, el dispositivo deberá ser observado para verificar que funciona con normalidad en la configuración en la que será utilizado.
- No se recomienda el uso de accesorios distintos a los especificados para el dispositivo. Podrían causar un aumento de las emisiones o una disminución de la inmunidad del dispositivo.

PRECAUCIÓN

- Utilice solo piezas y accesorios ResMed con el dispositivo. Las piezas que no sean ResMed pueden reducir la eficacia del tratamiento y/o dañar el dispositivo.
- Utilice solo las mascarillas con ventilación recomendadas por ResMed o por el médico que le recetó este dispositivo. Si se ajusta la mascarilla sin que el dispositivo ventile el aire, es posible que se vuelva a inspirar el aire exhalado. Asegúrese de que los orificios de ventilación estén limpios y desbloqueados para mantener el flujo de aire fresco dentro de la mascarilla.
- Tenga cuidado de no colocar el dispositivo en un lugar donde pueda ser golpeado o donde alguien pueda tropezar con el cable de alimentación.
- El dispositivo podría sobrecalentarse si se obstruye el tubo o la entrada de aire mientras está funcionando.

- Asegúrese de que el área alrededor del dispositivo esté seca y limpia, y que no haya sábanas, ropa ni otros objetos que pudieran bloquear la entrada de aire o cubrir la fuente de alimentación.
- No coloque el dispositivo sobre su costado porque puede entrarle agua.
- La configuración incorrecta del sistema puede resultar en una lectura incorrecta de la presión en la mascarilla. Asegúrese de que el sistema esté correctamente configurado.
- No utilice lejía, cloro, alcohol o soluciones aromáticas, jabones hidratantes o antibacterianos ni aceites perfumados para limpiar el dispositivo, la cubeta de agua o el tubo de aire. Estas soluciones podrían causar daños o afectar el rendimiento del humidificador y reducir la vida útil de estos productos.
- Si utiliza el humidificador, siempre coloque el dispositivo en una superficie plana por debajo de la cabeza del paciente para evitar que la mascarilla y el tubo de aire se llenen de agua.
- No sobrepase el nivel máximo de llenado de la cubeta, ya que el agua podría ingresar al dispositivo y al tubo de aire.
- Deje que el cubeta de agua se enfríe durante diez minutos antes de utilizarlo, para permitir que el agua se enfríe y el cubeta de agua no esté muy caliente para tocarlo.
- Asegúrese de que la cubeta de agua esté vacía antes de transportar el dispositivo.

Especificaciones técnicas

Fuente de alimentación de 90 W

Rango de entrada de CA:	100–240 V, 50–60 Hz 1,0–1,5 A, Clase II 115 V, 400 Hz 1,5 A, Clase II (nominal para uso en avión)
Salida de CC:	24 V $\overline{\text{---}}$ 3,75 A
Consumo típico de energía:	53 W (57 VA)
Consumo máximo de energía:	104 W (108 VA)

Condiciones ambientales

Temperatura de funcionamiento:	de +5 °C a +35 °C (de +41 °F a +95 °F) Nota: El flujo de aire para la respiración generado por este dispositivo de tratamiento puede alcanzar una temperatura superior a la temperatura ambiente. El dispositivo sigue siendo seguro en condiciones de temperaturas ambiente extremas (40 °C / 104 °F).
Humedad de funcionamiento:	10% a 95% de humedad relativa sin condensación
Altitud de funcionamiento:	Nivel del mar a 2591 m (8500 '); rango de presión de aire de 1013 hPa a 738 hPa
Temperatura de almacenamiento y transporte:	de -20 °C a +60 °C (-4 °F a +140 °F)
Humedad de almacenamiento y transporte:	5% a 95% de humedad relativa sin condensación

Compatibilidad electromagnética

El dispositivo AirCurve 10 cumple con todos los requisitos correspondientes en materia de compatibilidad electromagnética (EMC, por sus siglas en inglés) de acuerdo con la CEI 60601-1-2:2007, para entornos residenciales, comerciales y de industria ligera. Se recomienda que los dispositivos de comunicación móviles se conserven a por lo menos 1 m de distancia del dispositivo.

Se puede obtener información acerca de las emisiones electromagnéticas y de la inmunidad de este equipo de ResMed en www.resmed.com, en la sección de servicio y asistencia que se halla dentro de la página de productos.

IEC 60601-1:2005 classification

Clase II (doble aislamiento), Tipo BF, Grado de protección IP22

Sensores

Sensor de presión:	Ubicado internamente en la salida del dispositivo, medidor de presión análogo, -5 a +45 cm H ₂ O
Sensor de flujo:	Situado internamente en la entrada del dispositivo, flujo másico digital, de -70 a +180 l/min

Presión máxima de régimen permanente suministrada en caso de falla individual

El dispositivo se apagará en caso de una falla individual si la presión de régimen permanente excede los: 30 cm H₂O durante más de 6 s o 40 cm H₂O durante más de 1 s.

Sonido

Nivel de presión medido según la norma ISO 17510-1:2007 (modo CPAP):

SlimLine 26,6 dBA con incertidumbre de 2 dBA

Estándar: 26,6 dBA con incertidumbre de 2 dBA

Nivel de energía medido según la norma ISO 17510-1:2007 (modo CPAP):

SlimLine 34,6 dBA con incertidumbre de 2 dBA

Estándar: 34,6 dBA con incertidumbre de 2 dBA

Valores de números duales declarados de emisión sonora según la norma ISO 4871:1996

Físicas (dispositivo y cubeta de agua)

Dimensiones (altura x ancho x profundidad): 116 mm x 255 mm x 150 mm
(4.57" x 10.04" x 5.91")

Salida de aire (cumple con la norma ISO 5356-1:2004) 22 mm

Peso (dispositivo y cubeta de agua estándar): 1248 g (44 oz)

Peso (dispositivo y cubeta de agua lavable): 1248 g (44 oz)

Construcción de la carcasa: Termoplástico de ingeniería ignífuga

Capacidad de agua: Hasta la línea de llenado máximo 380 ml

Cubeta de agua estándar (material): Plástico moldeado por inyección, acero inoxidable y sellado de silicona

Cubeta de agua lavable (material): Plástico moldeado por inyección, acero inoxidable y sellado de silicona

Temperatura

Máxima de la placa del calentador: 68 °C (154 °F)

Corte: 74 °C (165 °F)

Temperatura máxima del gas: ≤ 41 °C (≤ 106 °F)

Filtro de aire

Estándar: Material: Fibra de poliéster no entrelazada
Arrestancia promedio: >75% para polvo de ~7 micrones

Hipoalergénico: Material: Fibras de acrílico y polipropileno, con vehículo de polipropileno
Eficacia: >98% para polvo de ~7-8 micrones; >80% para polvo de ~0,5 micrones

Uso en aviones

ResMed confirma que el dispositivo cumple con los requisitos de la Administración Federal de Aviación (FAA) (RTCA/DO-160, sección 21, categoría M), en relación con todas las fases de los viajes aéreos.

Módulo inalámbrico

Tecnología utilizada: 3G (EE, UU y Canadá únicamente)
2G GSM (todas las regiones excepto EE, UU, y Canadá)

Este product contiene un Módulo inalámbrico GSM/GPRS

Marca: TELIT

Modelo: GE910-QUAD

IFETEL: RTITEGE13-0729

La operación de este equipo está sujeta a las siguientes dos condiciones:

1. es posible que este equipo o dispositivo no cause interferencia perjudicial y
2. este equipo debe aceptar cualquier interferencia, incluyendo la que pueda causar su propia operación no deseada.

Identificación de la FCC (Comisión Federal de Comunicaciones de los EE. UU.): 2ACHL-AIR103G

El dispositivo AirCurve 10 cumple con la reglamentación de la FCC.

El dispositivo AirCurve 10 debe guardar una distancia mínima de 2 cm (0,8 pulgadas) del cuerpo durante su funcionamiento. Información adicional acerca de los reglamentos de la Comisión Federal de Comunicaciones (FCC) se puede encontrar en el sitio www.resmed.com/downloads/devices.

Rango de presión de funcionamiento

ASV, ASVAuto:	4 a 25 cm H ₂ O
CPAP	4 a 20 cm H ₂ O

Oxígeno suplementario

Flujo máximo:	15 l/min (CPAP, ASV); 4 l/min (ASVAuto)
---------------	---

Trayecto de flujo neumático

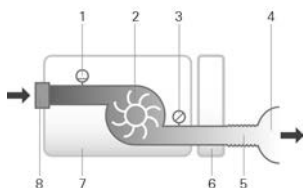

- 1 Sensor de flujo
- 2 Ventilador
- 3 Sensor de presión
- 4 Mascarilla
- 5 Tubo de aire
- 6 Cubeta de agua
- 7 Dispositivo
- 8 Filtro de entrada

Vida útil esperada

Dispositivo, fuente de alimentación:	5 años
Cubeta de agua lavable:	2,5 años
Cubeta de agua estándar, tubo de aire	6 meses

Información general

El paciente es un operador previsto.

Rendimiento del humidificador

La siguiente configuración ha sido evaluada a una temperatura ambiente de 22° C (71,6° F):

Presión en la mascarilla cm H ₂ O	% de HR de salida		Salida nominal del sistema HA ¹ , BTPS ²	
	Configuración 4	Configuración 8	Configuración 4	Configuración 8
3	85	100	6	>10
4	85	100	6	>10
10	85	100	6	>10
20	85	90	6	>10
25	85	90	6	>10

¹ HA- humedad absoluta en mg/l.

² BTPS- temperatura corporal, presión ambiente saturada.

Tubo de aire

Tubo de aire	Material	Longitud	Diámetro interno
ClimateLineAir	Plástico flexible y componentes eléctricos	2 m (6' 6")	15 mm (0,6")
SlimLine	Plástico flexible	1,8 m (6')	15 mm (0,6")
Estándar	Plástico flexible	2 m (6' 6")	19 mm (0,75")

Corte de temperatura del tubo de aire térmico: $\leq 41\text{ }^{\circ}\text{C}$ ($\leq 106\text{ }^{\circ}\text{F}$)

Notas:

- El fabricante se reserva el derecho de cambiar estas especificaciones sin previo aviso.
- El extremo del tubo de aire térmico que tiene el conector eléctrico sólo es compatible con la salida de aire del dispositivo y no debe conectarse a la mascarilla.
- No use tubos de aire antiestáticos o que conduzcan electricidad.
- Las configuraciones de temperatura y de humedad relativa que aparecen en pantalla no son valores medidos.

Valores mostrados

Valor	Rango	Resolución de los valores mostrados
Sensor de presión en la salida de aire:		
Presión en la mascarilla	4–25 cm H ₂ O	0,1 cm H ₂ O
Valores derivados del flujo		
Fuga	0–120 l/min	1 l/min
Volumen corriente	0–4000 ml	1 ml
Frecuencia respiratoria	0–50 RPM	1 RPM
Ventilación minuto	0–30 l/min	0,1 l/min

Valor	Exactitud ¹
Medición de presión:	
Presión en la mascarilla ²	$\pm[0,5\text{ cm H}_2\text{O} + 4\% \text{ del valor medido}]$
Flujo y valores derivados del flujo ¹ :	
Flujo	$\pm 6\text{ l/min}$ o el 10% de la lectura, lo que sea mayor, con un flujo positivo mínimo de 0 a 150 l/min
Fuga ²	$\pm 12\text{ l/min}$ o el 20% de la lectura, lo que sea mayor, 0 a 60 l/min
Volumen corriente ^{2,3}	$\pm 20\%$
Frecuencia respiratoria ^{2,3}	$\pm 1,0\text{ RPM}$
Ventilación minuto ^{2,3}	$\pm 20\%$

¹ Los resultados se expresan en ATPD (Temperatura ambiente y presión, seco).

² La exactitud puede verse reducida por la presencia de fugas, oxígeno suplementario, volúmenes corrientes <100 ml o ventilación minuto <3 l/min.

³ La exactitud de las mediciones fue verificada conforme a la norma ISO 10651-6:2004 para los dispositivos de soporte ventilatorio para atención en el hogar (Home Care Ventilatory Support Devices) (Figura 101 y Tabla 101) usando los flujos nominales de ventilación de la mascarilla ResMed.

Exactitud de la presión

Variación máxima de la presión estática a 10 cm H₂O, según la norma ISO 17510-1:2007

	Tubo de aire Estándar	Tubo de aire SlimLine
Sin humidificación	±0,5 cm H ₂ O	±0,5 cm H ₂ O
Con humidificación	±0,5 cm H ₂ O	±0,5 cm H ₂ O

Variación máxima de la presión dinámica, según la norma ISO 17510-1:2007

Dispositivo sin humidificación y tubo de aire Estándar / Dispositivo con humidificación y tubo de aire Estándar

Presión (cm H ₂ O)	10 RPM	15 RPM	20 RPM
4	0,5 / 0,5	0,5 / 0,5	0,8 / 0,8
8	0,5 / 0,5	0,5 / 0,5	0,8 / 0,8
12	0,5 / 0,5	0,5 / 0,5	0,8 / 0,8
16	0,5 / 0,5	0,5 / 0,5	0,8 / 0,8
20	0,5 / 0,5	0,5 / 0,5	0,8 / 0,8
25	0,3 / 0,3	0,5 / 0,4	0,7 / 0,7

Dispositivo sin humidificación y tubo de aire SlimLine / Dispositivo con humidificación y tubo de aire SlimLine

Presión (cm H ₂ O)	10 RPM	15 RPM	20 RPM
4	0,5 / 0,5	0,5 / 0,5	0,8 / 0,8
8	0,5 / 0,5	0,5 / 0,5	0,8 / 0,8
12	0,5 / 0,5	0,5 / 0,5	0,8 / 0,8
16	0,5 / 0,5	0,5 / 0,5	0,8 / 0,8
20	0,5 / 0,5	0,5 / 0,5	0,8 / 0,8
25	0,4 / 0,3	0,6 / 0,5	0,8 / 0,8





















Flujo (máximo) en presiones configuradas





Los siguientes parámetros se miden de conformidad con <ISO 17510_1> en el extremo del tubo de aire especificado:

Presión cm H ₂ O (hPa)	AirCurve 10 y Estándar l/min	AirCurve 10, humidificación y Estándar l/min	AirCurve 10 y SlimLine l/min	AirCurve 10, humidificación y ClimateLineAir l/min
4	180	143	162	151
8	168	135	151	142
12	157	136	140	135
16	144	134	128	121
20	131	123	117	109
25	120	115	96	84

Símbolos

Los símbolos que figuran a continuación pueden aparecer en el producto o en el envoltorio.

 Lea las instrucciones antes de usarlo.
  Indica una advertencia o precaución.
  Siga las instrucciones antes de usarlo.
  Fabricante.
  Representante autorizado en Europa
  Código de lote.
  Número de catálogo.
  Número de serie.
  Número del dispositivo.
  Encender / Apagar.
  Peso del dispositivo.
  IP22 Protegido contra objetos del tamaño de un dedo y contra el derrame de agua cuando se lo inclina hasta 15 grados de la orientación especificada.
  Corriente continua.
  Pieza aplicada tipo BF.
  Equipo de clase II.
  Límites de humedad.
  Límites de temperatura.
  Radiación no ionizante.
  Logotipo 1 de control de la contaminación en China.
  Logotipo 2 de control de la contaminación en China.
  Solo

con receta (en EE. UU., la ley federal exige que estos dispositivos sean vendidos únicamente por un médico o por una orden médica).  Nivel máximo del agua.  Utilice solo agua destilada.  Altitud de funcionamiento.  Limitación de presión atmosférica.  Cumple con RTCA DO-160 sección 21, categoría M.



Información medioambiental

Este dispositivo debe desecharse por separado, no como residuo municipal sin clasificar. Para desechar su dispositivo, debe hacer uso del sistema adecuado de recolección, reutilización o reciclaje que haya disponible en su región. El uso de estos sistemas de recolección, reutilización o reciclaje tiene por objeto reducir la presión sobre los recursos naturales e impedir que sustancias peligrosas dañen el medio ambiente.

Si necesita información sobre estos sistemas de eliminación, póngase en contacto con la administración de residuos de su localidad. El símbolo de cubo de basura tachado lo invita a usar estos sistemas de eliminación. Si necesita información para la recolección y eliminación de su dispositivo de ResMed, póngase en contacto con su oficina de ResMed o su distribuidor local, o visite www.resmed.com/environment.

Servicio técnico

El dispositivo AirCurve 10 está diseñado para funcionar de manera segura y confiable, siempre que se use de acuerdo con las instrucciones suministradas por ResMed. ResMed recomienda que un centro de servicio autorizado de ResMed inspeccione y le dé servicio al dispositivo AirCurve 10, si existe alguna señal de desgaste o alguna inquietud respecto a su funcionamiento. De lo contrario, por lo general no es necesario revisar ni realizar mantenimiento de los productos durante su vida útil esperada.

Garantía limitada

ResMed Ltd (en adelante, "ResMed") garantiza que el producto ResMed que usted posee estará libre de todo defecto de material y mano de obra a partir de la fecha de adquisición durante el plazo estipulado a continuación.

Producto	Plazo de la garantía
<ul style="list-style-type: none">• Sistemas de mascarilla (incluye armazón de la mascarilla, almohadilla, arnés y tubos)—excluidos los dispositivos de un solo uso• Accesorios—excluidos los dispositivos de un solo uso• Sensores de pulso digital tipo flexible• Cubetas de agua del humidificador	90 días
<ul style="list-style-type: none">• Baterías para usarse en sistemas de ResMed que funcionan con baterías internas y externas	6 meses
<ul style="list-style-type: none">• Sensores de pulso digital tipo clip• Módulos de datos de dispositivos CPAP y binivel• Oxímetros y adaptadores de oxímetros de dispositivos CPAP y binivel• Cubetas de agua lavables para humidificadores• Dispositivos de control del ajuste de la dosis	1 año
<ul style="list-style-type: none">• Dispositivos CPAP, binivel y de ventilación (incluidas fuentes de alimentación externas)• Humidificadores• Accesorios de la batería• Dispositivos portátiles de diagnóstico/detección	2 años

Esta garantía solo es válida para el consumidor inicial. No es transferible.

Si el producto falla bajo condiciones de utilización normales, ResMed reparará o reemplazará, a opción suya, el producto defectuoso o cualquiera de sus componentes.

Esta garantía limitada no cubre: a) ningún daño provocado por la utilización indebida, abuso, modificación o alteración del producto; b) reparaciones llevadas a cabo por cualquier organización dedicada a la reparación que no haya sido expresamente autorizada por ResMed para efectuar dichas reparaciones; y c) ningún daño o contaminación provocados por humo de cigarrillo, pipa, cigarro u otras fuentes de humo.

La garantía queda anulada si el producto se vende o revende fuera de la región de compra original.

Las reclamaciones de garantía con respecto a productos defectuosos deben ser realizadas por el consumidor original en el punto de compra.

Esta garantía reemplaza cualquier otra garantía expresa o implícita, incluida cualquier garantía implícita de comerciabilidad o idoneidad para un propósito en particular. Algunas regiones o estados no permiten que se establezcan limitaciones sobre la duración de una garantía implícita, por lo que es posible que lo anterior no sea aplicable en su caso.

ResMed no se responsabilizará de ningún daño incidental o emergente que se reclame como resultado de la venta, instalación o uso de cualquier producto de ResMed. Algunas regiones o estados no permiten la exclusión ni limitación de daños incidentales o emergentes, por lo que es posible que lo anterior no sea aplicable en su caso.

Esta garantía le otorga derechos jurídicos específicos, y es posible que usted tenga otros derechos que pueden variar de una región a otra. Para obtener más información sobre los derechos que le otorga esta garantía, comuníquese con el distribuidor de ResMed o con la oficina de ResMed locales.

**ResMed Ltd**

1 Elizabeth Macarthur Drive
Bella Vista NSW 2153 Australia

DISTRIBUIDO POR

ResMed Corp 9001 Spectrum Center Boulevard San Diego CA 92123 EE. UU.
EC|REP ResMed (UK) Ltd 96 Jubilee Ave Milton Park Abingdon Oxfordshire OX14 4RW Reino Unido

Para obtener información acerca de otras sucursales de ResMed en todo el mundo, consulte el sitio web www.resmed.com. Para obtener información sobre patentes, consulte www.resmed.com/ip. Air10, AirCurve, AirView, AutoSet, ClimateLine, EPR, HumidAir, ResScan, SlimLine y SmartStart son marcas registradas de ResMed Ltd. AutoSet, ClimateLine, EPR, SlimLine y SmartStart están registradas en la Oficina de Patentes y Marcas de los EE. UU. Actichlor es una marca registrada de Ecolab US Inc. Alconox es una marca registrada de Alconox Inc. MikroZid and Terralin son marcas registradas de Schülke & Mayr GmbH. Neodisher MediZym es una marca registrada de Chemische Fabrik Dr Weigert GmbH & Co. KG. SD Logo es una marca registrada de SD-3C, LLC. Teepol es una marca registrada de Shell Chemical Co. © 2015 ResMed Ltd. 378581/1 2015-07

ResMed.com