

VERTU

HP-IV HEADPHONES

GUÍA DEL USUARIO

VERTU

AURICULARES HP-1V

GUÍA DEL USUARIO VERSIÓN 1.0

GUÍA DEL USUARIO DE LOS AURICULARES VERTU HP-1V

Gracias por comprar los auriculares Vertu HP-1V. Los auriculares HP-1V están diseñados para resultar cómodos, por mucho tiempo que se lleven, y proporcionar un sonido nítido tanto en las llamadas como al reproducir sus archivos multimedia. Puede utilizarlos con los teléfonos Vertu que cuenten con el sistema operativo Android™ y con dispositivos con un conector de audio de 3,5 mm.

CONTENIDO DEL PAQUETE

- Auriculares HP-1V
- Cable estéreo con conector de 2,5 mm a 3,5 mm
- Cable estéreo con conector de 2,5 mm a 3,5 mm y módulo de control integrado de 3 botones
- Adaptador de 3,5 mm a 0,25 pulgadas
- Adaptador para aviones de 2 clavijas
- Guía del usuario
- Funda de transporte

AURICULARES

- 1 Banda de sujeción ajustable
- 2 Almohadillas desmontables
- 3 Toma para conector de 2,5 mm

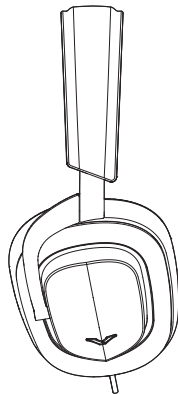

CÓMO CONECTAR EL CABLE ESTÉREO CON CONECTORES DE 2,5 MM A 3,5 MM

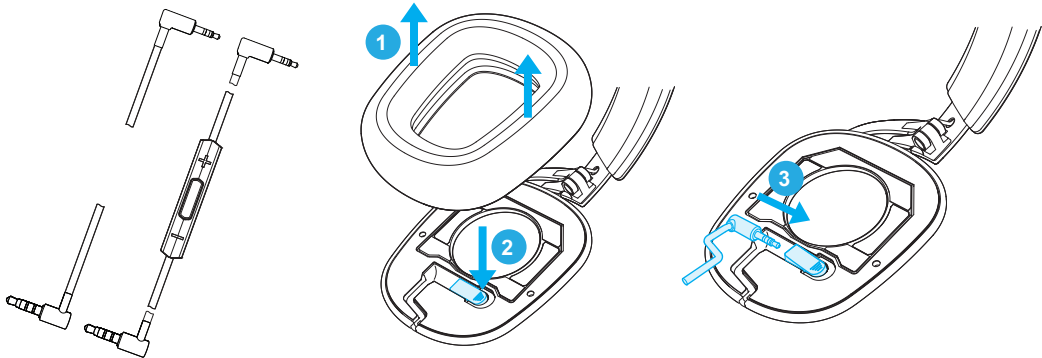

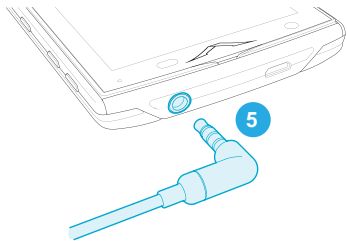
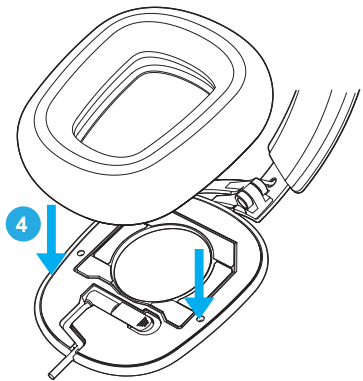

CÓMO USAR LOS ADAPTADORES

Adaptador de 3,5 mm a 0,25 pulgadas

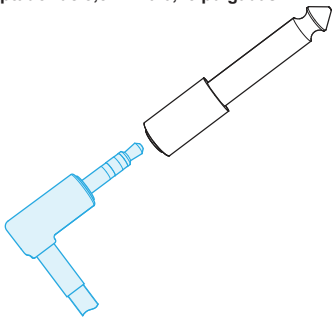

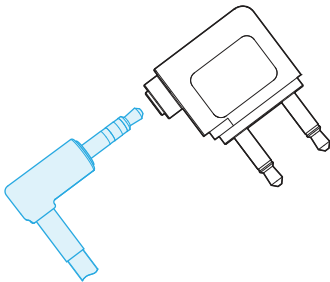

Adaptador para aviones de 2 clavijas



CÓMO USAR EL MÓDULO DE CONTROL INTEGRADA DE 3 BOTONES

Puede usar el cable de control integrado al realizar llamadas o escuchar música. El micrófono y los controles integrados son compatibles con los teléfonos Vertu que usan el sistema operativo Android™.

Nota: El control con botones no es compatible con el modelo Vertu Ti.

- 1** Botón multifunción
 -  1 pulsación
 -  2 pulsaciones
 -  3 pulsaciones

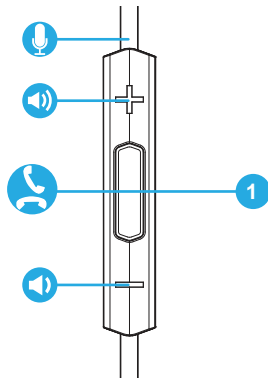

CÓMO AJUSTAR LOS AURICULARES

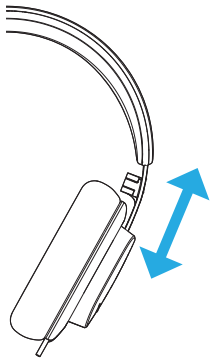
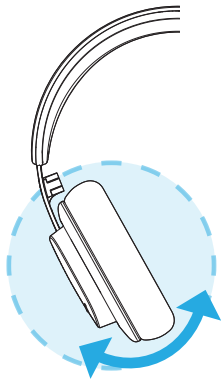

CÓMO CUIDAR DE LOS COMPONENTES DE LOS AURICULARES HP-1V

Qué debe hacer:

- No deje que los componentes se mojen y manténgalos limpios y libres de polvo.
- Limpie los componentes con un paño suave.

Qué no debe hacer:

- No debe usar o guardar los componentes en lugares muy cálidos o fríos.
- No debe dejar que los componentes caigan, reciban golpes o sacudidas.
- No debe usar productos químicos fuertes o abrasivos, disolventes ni detergentes potentes para limpiar los componentes.
- No debe pintar los componentes.

PROTÉJASE LOS OÍDOS



- Para evitar posibles daños auditivos, no utilice un volumen elevado durante períodos de tiempo prolongados.
- Antes de cambiar de dispositivo o de conectar el cable, tenga siempre el volumen del dispositivo multimedia a un nivel bajo.

SEGURIDAD

- Cuando use los auriculares HP-1V, su capacidad de oír los sonidos externos se puede ver reducida. No utilice los auriculares HP-1V si ello pone en peligro su seguridad.
- Mantenga siempre una distancia mínima de 10 cm entre los auriculares y un marcapasos.
- No inserte el conector en una toma eléctrica.
- Supervise a los niños cuando utilicen los auriculares, no son un juguete.
- Tenga cuidado al manipular los auriculares, pues tienen bordes afilados.

DECLARACIÓN DE CONFORMIDAD

CE Nosotros, Vertu declaramos bajo nuestra exclusiva responsabilidad que el producto, auriculares para llevar sobre las orejas tipo HP-1V, se encuentra en conformidad con la disposición de la Directiva del Consejo: 1999/5/CE. Se puede encontrar una copia de la Declaración de Conformidad en <http://www.vertu.com>.

NÍQUEL

La superficie de este producto no contiene níquel.

DECLARACIÓN DE CONFORMIDAD CON LA DIRECTIVA RoHS

Este Producto no contiene ninguna de las sustancias listadas de acuerdo con la directiva 2011/65/UE de Restricción de sustancias peligrosas (RoHS, del inglés "Restriction of Hazardous Substances") de la Unión Europea.

AVISO SOBRE RECICLAJE EN LA UE

Vertu cumple con la directiva europea RAEE sobre el reciclaje de residuos de aparatos eléctricos y electrónicos. Dicho cumplimiento aparece indicado en el Producto con el símbolo de un contenedor de basura con ruedas tachado (según corresponda).



El símbolo indica que el Producto se lanzó al mercado una vez implementada la directiva RAEE, y que el consumidor no deberá desechar el Producto como parte de los residuos domésticos, sino que deberá reciclarlo de la forma adecuada. Puede obtener información de referencia sobre la directiva europea RAEE, en http://ec.europa.eu/environment/waste/weee/index_en.htm.

Si desea que Vertu recicle su Producto al final de su vida útil, devuélvalo al lugar donde efectuó su compra (si lo conoce)

o a las oficinas centrales de Vertu. Asimismo, si compra un Producto de repuesto a otro distribuidor, el nuevo distribuidor está obligado a recoger el Producto original y reciclarlo de forma adecuada.

DECLARACIÓN DE CONFORMIDAD CON LA FCC

El aparato cumple con la sección 15 de las normas de la FCC. El funcionamiento está sujeto a las dos condiciones siguientes: (1) Este aparato no puede producir interferencias perjudiciales y (2) el aparato debe aceptar cualquier interferencia recibida, incluidas las interferencias que puedan producir un funcionamiento no deseado.

Este dispositivo digital de clase B cumple con la norma ICES-003 de Canadá.

Copyright © 2014 Vertu Corporation Ltd. Reservados todos los derechos.

GARANTÍA

El periodo de garantía que Vertu ofrece para este producto es de 12 meses. Para obtener más información al respecto, visite la página web de Vertu, www.vertu.com, y lea el texto de garantía correspondiente a su país.

Vertu y el logotipo V son marcas registradas. Vertu se rige por una política de desarrollo continuo y, por lo tanto, se reserva el derecho a realizar cambios y mejoras en cualquiera de los productos descritos en este documento sin previo aviso. Visite la página web www.vertu.com para consultar las últimas novedades de soporte y servicio técnico correspondientes a su zona geográfica.

Android es una marca comercial de Google Inc. Los nombres/productos de otros fabricantes podrían ser marcas comerciales de sus respectivos propietarios.

VERTU.COM