

Guía del usuario



Radio reloj con luz despertadora y base de acoplamiento para iPod®

NS-CLWL01

Contenido

Información de seguridad importante	2
Características	4
Vista frontal	5
Vista lateral	7
Vista posterior	8
Pantalla LCD	9
Configuración de su radio reloj	10
Instalación de las pilas de respaldo	10
Conexión del adaptador de CA	11
Conexión de un iPod o iPhone	11
Conexión de un equipo externo	12
Uso de su radio reloj	12
Encendido y apagado de su radio reloj	12
Ajuste de la hora	13
Ajuste de las alarmas	13
Ajuste del temporizador de apagado automático	14
Uso de la función de repetición de alarma	14
Escuchando la radio FM	15
Programación de estaciones predefinidas	15
Uso de la luz despertadora	15
Reproducción de archivos de iPod	16
Localización y corrección de fallas	17
Mantenimiento	17
Especificaciones	18
Avisos legales	18
Garantía limitada de 90 días	19

Información de seguridad importante

- 1 Lea estas instrucciones.
- 2 Conserve estas instrucciones.
- 3 Preste atención a todas las advertencias.
- 4 Siga todas las instrucciones.
- 5 No utilice este aparato cerca del agua.
- 6 Limpie únicamente con un paño seco.
- 7 No bloquee ninguna abertura de ventilación. Instale de acuerdo a las instrucciones del fabricante.
- 8 No instale la unidad cerca de fuentes de calor tales como radiadores, estufas u otros aparatos (por ejemplo amplificadores) que produzcan calor.

- 9** No anule el propósito de seguridad del enchufe polarizado o con conexión a tierra. Un enchufe polarizado tiene dos clavijas planas, una más ancha que la otra. Un enchufe del tipo de conexión a tierra tiene dos espigas y una tercera clavija de tierra. La espiga ancha o tercera clavija se proporcionan para su seguridad. Si el enchufe proporcionado no entra en el tomacorriente, consulte con un electricista para reemplazar el tomacorriente obsoleto.
- 10** Evite caminar sobre el cable de alimentación o que éste sea aplastado especialmente en los enchufes, los receptáculos y el punto donde éste sale del aparato.
- 11** Se deben utilizar únicamente los aditamentos y accesorios especificados por el fabricante.
- 12** Use solamente con carros, bases, trípodes, plataformas, o mesas especificadas por el fabricante o que se vendan con el producto. Cuando se usa un carro, debe tener precaución al mover la combinación del carro y aparato para evitar lesionarse si el conjunto se da vuelta.
- 13** Desconecte este aparato durante tormentas de rayos o cuando no se utilice por un periodo de tiempo extendido.
- 14** Remita todas las reparaciones a personal de servicio calificado. Se requiere reparar el aparato cuando éste ha sido dañado de cualquier manera, como cuando se ha dañado el cable de corriente o el enchufe, o se ha derramado líquido u objetos han caído dentro del aparato, o el aparato ha sido expuesto a la lluvia o humedad, cuando éste no funciona normalmente o cuando se ha caído.
- 15** Para reducir el riesgo de incendio o choque eléctrico, no exponga este equipo a la lluvia o la humedad, goteo o salpicaduras y no coloque objetos llenos de líquidos, tales como vasijas, sobre el equipo.
- 16** El tomacorriente de pared es el dispositivo de desconexión. El enchufe deberá permanecer listo para su uso.
- 17** No se debe exponer las baterías a un calor excesivo tal como el de la luz solar, el fuego, o fuentes de calor similares.

**Advertencia**

Existe peligro de explosión si se reemplaza incorrectamente la batería. Reemplace solamente con una batería del mismo tipo o equivalente.

Protección de sus muebles

Este sistema está equipado con “pies” de caucho antideslizante para prevenir que el producto se mueva cuando se usen los controles. Estos “pies” están hechos de un material de caucho diseñado especialmente para no dejar marcas o manchas en sus muebles. Sin embargo, ciertos tipos de cera para muebles, preservantes para madera, o aerosoles de limpieza basados en aceite pueden causar que los “pies” de caucho se suavicen y dejen marcas o un residuo de caucho en los muebles.

Para prevenir el daño a sus muebles, le recomendamos que compre cintas autoadhesivas de felpa, disponibles en ferreterías y centros de mejoramiento del hogar, y que las pegue debajo de los “pies” de caucho antes de que coloque el producto sobre muebles de madera fina.

Características

Contenido del paquete

- Radio reloj
- Cable de alimentación
- Pilas AAA (2)
- *Guía del usuario*
- *Guía de instalación rápida*

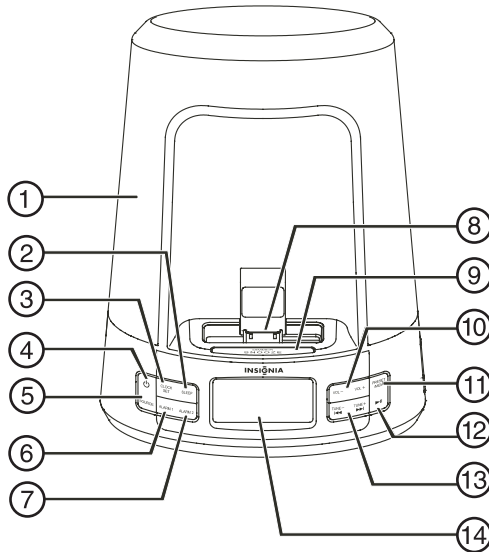
Vista frontal

Nº	Elemento	Descripción
1	Pantalla	Cubre la luz despertadora.
2	Botón de APAGADO AUTOMÁTICO	Permite configurar el temporizador de apagado automático. El temporizador de apagado automático le permite seleccionar la cantidad de tiempo que quiere que su radio reloj espere antes de apagarse automáticamente. Se puede seleccionar 90, 60, 45, 30, 15 u OFF [Desactivado] (desactiva el temporizador de apagado automático). Para obtener más información, refiérase a la sección "Ajuste del temporizador de apagado automático" en la página 14.
3	Botón AJUSTE DEL RELOJ	Cuando se ajusta la hora, permite guardar la hora o los minutos. Para obtener más información, refiérase a la sección "Ajuste de la hora" en la página 13.
4	Botón ☺ (Encendido)	Permite encender y apagar su radio reloj (modo de suspensión).
5	Botón de fuente	Presionar para seleccionar la fuente de audio. Se puede seleccionar FM, iPod o AUX .
6	Botón de ALARMA 1	Permite ajustar la hora de despertar para la alarma 1. Para obtener más información, refiérase a la sección "Ajuste de las alarmas" en la página 13.
7	Botón de alarma 2	Permite ajustar la hora de despertar para la alarma 2. Para obtener más información, refiérase a la sección "Ajuste de las alarmas" en la página 13.

Nº	Elemento	Descripción
8	Base de acoplamiento para iPod	<p>Inserte un iPod o iPhone en esta estación de acoplamiento para cargar la batería del iPod o iPhone. Para obtener más información, refiérase a la sección "Conexión de un iPod o iPhone" en la página 11.</p> <p>Mientras su iPod está acoplado, se pueden reproducir los archivos del iPod usando su radio reloj. Para obtener más información, refiérase a la sección "Reproducción de archivos de iPod" en la página 16.</p>
9	Botón de REPETICIÓN DE ALARMA/REGULADOR DE LUZ	<p>En cualquier modo, permite cambiar el brillo de la pantalla.</p> <p>En el modo de alarma, permite desactivar temporalmente la alarma. La alarma sonará nuevamente en nueve minutos.</p>
10	Botones VOL+ y VOL-	Permiten subir o bajar el volumen.
11	Botón de ESTACIÓN PREDEFINIDA/MEMORIA	Permite predefinir estaciones. Para obtener más información, refiérase a la sección "Programación de estaciones predefinidas" en la página 15.
12	Botones TUNE+ / ►► y TUNE- / ◄◄	<ul style="list-style-type: none"> • Cuando se ajusta la hora o las alarmas, permite ajustar la hora y los minutos. • En el modo de radio, permite ver la frecuencia sintonizada actualmente. Presione otra vez para ir a la siguiente frecuencia o a la anterior. Mantenga presionado para buscar automáticamente la siguiente estación con señal fuerte o la anterior. • En el modo de iPod, permite ir al comienzo de la pista actual, la siguiente pista o la anterior. Mantenga presionado para avanzar o retroceder rápidamente.
13	Botón ►► (reproducir/pausar)	Permite comenzar o pausar la reproducción de iPod. Para obtener más información, refiérase a la sección "Reproducción de archivos de iPod" en la página 16.
14	Pantalla LCD	Muestra la hora actual e información de estado. Para obtener más información, refiérase a la sección "Pantalla LCD" en la página 9.

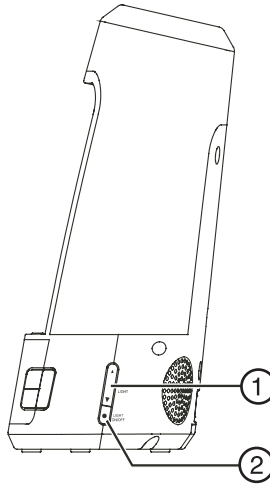
Vista lateral

N°	Elemento	Descripción
1	Botones LIGHT ▲ y ▼	Permite intensificar o atenuar la luz despertadora. Para obtener más información, refiérase a la sección "Uso de la luz despertadora" en la página 15.
2	Botón de encendido/apagado de la luz	Permite activar o desactivar la luz despertadora. Para obtener más información, refiérase a la sección "Uso de la luz despertadora" en la página 15.

Vista posterior

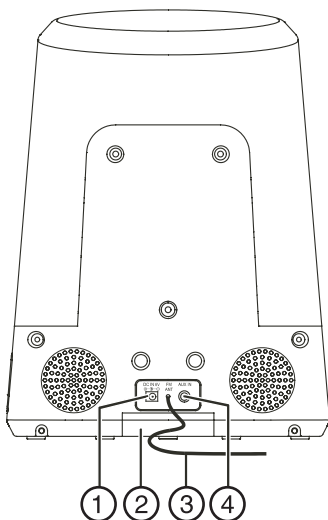

Nº	Elemento	Descripción
1	Toma de la entrada de CC	Conecte el adaptador de CA a esta toma. Para obtener más información, refiérase a la sección "Conexión del adaptador de CA" en la página 11.
2	Compartimiento de las pilas	Instale las baterías de respaldo en este compartimiento. Para obtener más información, refiérase a la sección "Instalación de las pilas de respaldo" en la página 10.
3	Cable de la antena de FM	Extienda y ajuste el cable de antena para obtener la mejor recepción de radio.
4	Toma de la entrada auxiliar	Conecte un dispositivo de audio externo, tal como un reproductor de MP3, en esta toma. Para obtener más información, refiérase a la sección "Conexión de un equipo externo" en la página 12.

Pantalla LCD

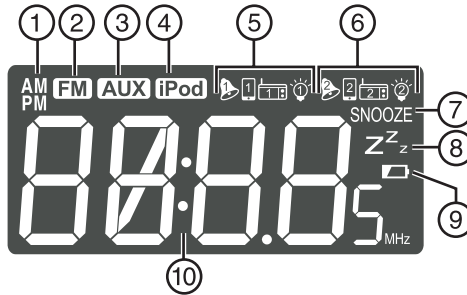

	Elemento	Descripción
1	Indicador de AM/PM	Indica si la hora actual es AM o PM.
2	Indicador de FM	Se ilumina cuando el radio FM está encendido.
3	Indicador AUX	Se ilumina cuando el dispositivo conectado a la toma de entrada auxiliar está activado.
4	Indicador de iPod	Se ilumina cuando el iPod en la base de acoplamiento está encendido.
5	Indicadores de alarma 1	Se ilumina cuando la alarma 1 está activada.
6	Indicadores de alarma 2	Se ilumina cuando la alarma 2 está activada.
7	Indicador de repetición de alarma	Se ilumina cuando la repetición de alarma se encuentra activada.
8	Indicador de apagado automático	Se ilumina cuando la función de repetición de alarma está activada.
9	Indicador de carga de batería	Se ilumina cuando el nivel de carga de la batería es muy bajo o cuando no hay pilas instaladas en el compartimiento de las pilas.
10	Información de estado	Muestra información de estado, tal como la hora, la estación de radio que se reproduce o el número de pista de iPod.

Configuración de su radio reloj

Instalación de las pilas de respaldo

Nota

Si las pilas de respaldo no están instaladas, el icono de batería baja  aparece en la pantalla LCD.

Para instalar las pilas de respaldo:

- 1 Empuje la pestaña bloqueadora de la cubierta de las pilas en la dirección de la flecha y remueva la cubierta.

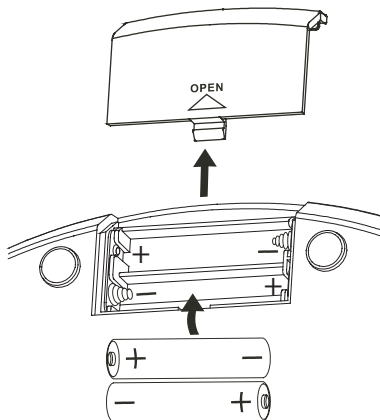

- 2 Inserte dos pilas AAA en el compartimento de pilas. Compruebe que los símbolos + y – en las pilas correspondan con los símbolos + y – en el compartimento de las pilas.
- 3 Vuelva a colocar la cubierta.

Precauciones

- Existe un peligro de explosión si las pilas se instalan incorrectamente. Reemplace las pilas solamente con el mismo tipo o uno equivalente.
- Compruebe que los símbolos + y – en las pilas y dentro del compartimento de las pilas se alineen correctamente. Si las pilas están instaladas incorrectamente, podría dañar su radio reloj.
- Si no piensa usar su radio reloj por un período de tiempo extendido, extraiga las pilas para evitar daño o lesiones producidas por posibles fugas de las pilas.
- No intente recargar pilas que no están diseñadas para ser recargadas. Las pilas pueden rajarse o presentar fuga.
- No exponga las pilas al calor excesivo proveniente de luz solar directa o fuego.

Conexión del adaptador de CA

Para conectar el adaptador de CA:

- Conecte un extremo del cable del adaptador de CA en la toma de entrada de CC (**DC IN**) en la parte posterior de su radio reloj y enchufe el otro extremo en un tomacorriente.

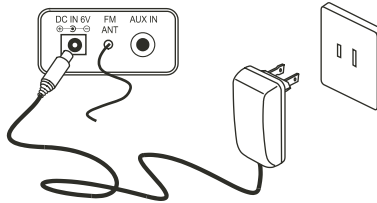

Cuidado

Si no piensa usar su radio reloj por un periodo de tiempo extendido, desenchufe el adaptador de CA de la toma de entrada de CC (**DC IN**) y del tomacorriente.

Conexión de un iPod o iPhone

Su radio reloj se puede usar cómo un cargador de batería para todos los iPods o iPhones acoplados. Cuando un iPod está acoplado, se pueden reproducir los archivos almacenados en el iPod. Para obtener más información, refiérase a la sección "Reproducción de archivos de iPod" en la página 16.

Para acoplar un iPod o iPhone:

- Empuje la placa de apoyo detrás del conector para iPhone e inserte cuidadosamente el iPod o iPhone en el conector.

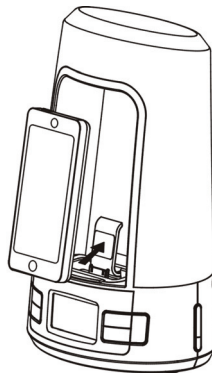

Conexión de un equipo externo

Se puede conectar un dispositivo externo, tal como un reproductor de MP3 y reproducir archivos a través de los altavoces de su radio reloj.

Para conectar un equipo externo:

- 1 Enchufe un cable de audio de 3.5 mm (no incluido) en la toma de entrada auxiliar (**AUX IN**) en la parte posterior de su radio reloj y en la toma de salida de audio del dispositivo externo.

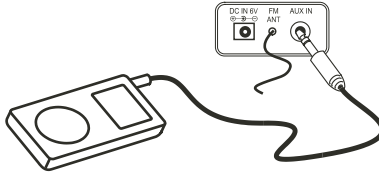



- 2 Encienda su radio reloj y luego el dispositivo externo.
- 3 Presione **SOURCE** (Fuente) una o más veces para seleccionar **AUX**.
- 4 Inicie la reproducción en el dispositivo externo y ajuste el volumen en su radio reloj y en el dispositivo externo.
- 5 Cuando termine de usar el dispositivo externo, desenchúfelo.

Uso de su radio reloj

Encendido y apagado de su radio reloj

Para encender o apagar su radio reloj:

- Presione el botón  (encendido). Su radio reloj se encenderá.
- Presione nuevamente el botón  (encendido). Su radio reloj se apaga (modo de suspensión).

Advertencia

Cuando su radio reloj se encuentra apagado, todavía hay corriente fluyendo dentro de la unidad. Para desconectar la corriente completamente, desenchufe el adaptador de CA.

Ajuste de la hora

Para ajustar la hora:

- 1 Mantenga presionado el botón **CLOCK SET** (Ajustar reloj) por tres segundos. La hora parpadeará en la pantalla LCD.
- 2 Presione **TUNE+ / ►►** o **TUNE- / ◄◄** para ajustar la hora y presione **CLOCK SET** (Ajustar reloj) para guardar su ajuste. Los minutos parpadearán en la pantalla LCD. También se puede mantener presionado **TUNE+ / ►►** o **TUNE- / ◄◄** para moverse rápidamente por los minutos.
- 3 Presione **TUNE+ / ►►** o **TUNE- / ◄◄** para ajustar los minutos y presione **CLOCK SET** (Ajustar reloj) para guardar su ajuste. También se puede mantener presionado **TUNE+ / ►►** o **TUNE- / ◄◄** para moverse rápidamente por los minutos.

Ajuste de las alarmas

Su radio reloj cuenta con dos alarmas.

Para ajustar las alarmas:

- 1 Mantenga presionado **ALARM 1** (Alarma 1) o **ALARM 2** (Alarma 2) por tres segundos. La hora parpadeará en la pantalla LCD.
- 2 Presione **TUNE+ / ►►** o **TUNE- / ◄◄** para ajustar la hora y presione el mismo botón que presionó en el paso 1 para guardar su ajuste. Los minutos parpadearán en la pantalla LCD. También se puede mantener presionado **TUNE+ / ►►** o **TUNE- / ◄◄** para moverse rápidamente por las horas.
- 3 Presione **TUNE+ / ►►** o **TUNE- / ◄◄** para ajustar los minutos y presione el mismo botón que presionó en el paso 1 para guardar su ajuste. También se puede mantener presionado **TUNE+ / ►►** o **TUNE- / ◄◄** para moverse rápidamente por las horas.
- 4 Presione **TUNE+ / ►►** o **TUNE- / ◄◄** para ajustar la hora de amanecer (**SUNRISE**). Se puede seleccionar **15** minutos, **30** minutos u **OFF** (Desactivado). Cuando se ha ajustado la hora de amanecer (**SUNRISE**), la luz despertadora se iluminará y se intensificará 15 ó 30 minutos antes de que se encienda la alarma. Si se selecciona **OFF** (Desactivado), la luz despertadora no se iluminará cuando la alarma se active.

- 5 Para seleccionar la fuente de alarma (radio, iPod/iPhone o pitido), presione repetidamente **ALARM 1** (Alarma 1) o **ALARM 2** (Alarma 2) para seleccionar el icono de radio, iPod/iPhone o campana en la pantalla LCD. Para desactivar la función de alarma, presione el botón hasta que ningún icono aparezca en la pantalla LCD. Para la ubicación del icono, refiérase a la sección "Pantalla LCD" en la página 9.

Notas

- Si se desactiva la luz despertadora presionando el botón LIGHT ON/OFF (Luz activada/desactivada), la luz despertadora no se encenderá antes que la alarma.
- La alarma se mantendrá activada por una hora a menos que la cancele.
- Si no hay un iPod o iPhone acoplado, el sonido de la alarma será un pitido.

Ajuste del temporizador de apagado automático

Su radio reloj se puede ajustar para apagarse automáticamente después de un periodo de tiempo determinado.

Para ajustar el temporizador de apagado automático:

- Presione **SLEEP** (Apagado automático) una o más veces o mantenga presionado **SLEEP** (Apagado automático) para seleccionar la cantidad de tiempo que su radio reloj esperará antes de apagarse automáticamente. Se puede seleccionar **90, 60, 45, 30** ó **15** minutos.
- Para desactivar el temporizador de apagado automático antes de que expire, presione el botón de apagado automático (**SLEEP**) para seleccionar **OFF** (Apagado automático desactivado).

Uso de la función de repetición de alarma

Se puede usar la función de repetición de alarma para desactivar temporalmente la alarma.

Para usar la función de repetición de la alarma:

- Cuando la alarma se active, presione **SNOOZE/DIMMER** (Repetición de alarma/Atenuador). La alarma se desactivará. Después de nueve minutos, la alarma se activará nuevamente. Si la hora de amanecer (**SUNRISE**) está programada, la luz despertadora se encenderá tres minutos antes de que la alarma se active nuevamente.

Escuchando la radio FM

Para escuchar la radio FM:

- 1 Presione **SOURCE** (Fuente) una o más veces para seleccionar **FM**. "FM" aparece en la pantalla LCD.
- 2 Presione **TUNE+ / ►►** o **TUNE- / ◄◄** para ir a la frecuencia de radio siguiente o a la anterior. Mantenga presionado **TUNE+ / ►►** o **TUNE- / ◄◄** para ir automáticamente a la siguiente estación con señal fuerte o a la anterior.

Programación de estaciones predefinidas

Las estaciones predefinidas permiten guardar las frecuencias de sus estaciones favoritas para que las pueda sintonizar rápidamente. Se pueden programar hasta 20 estaciones favoritas.

Para programar las estaciones predefinidas:

- 1 Sintonice la estación que desea guardar.
- 2 Mantenga presionado **PRESET/MEM** (Estación predefinida/Memoria) por más de dos segundos. "P01" parpadea en la pantalla LCD.
- 3 Presione **TUNE+ / ►►** o **TUNE- / ◄◄** para seleccionar el número de estación predefinida que desea asignar a la estación.
- 4 Presione **PRESET/MEM** (Estación predefinida/Memoria) para guardar su ajuste.
- 5 Repita el paso 1 al paso 4 para ajustar más estaciones predefinidas.
- 6 Para sintonizar una estación predefinida, presione **PRESET/MEM** (Estación predefinida/Memoria) una o más veces hasta que el número de la estación predefinida que gusta aparezca en la pantalla LCD.

Uso de la luz despertadora

Activar o desactivar la luz despertadora activa o desactiva la función de rayo de sol (**SUNSHINE**).

Para usar la luz despertadora:

- Para activar o desactivar la luz despertadora, presione **LIGHT ON/OFF** (Activar/Desactivar luz).
- Para ajustar el brillo de la luz despertadora, presione **LIGHT** (Luz) ▲ o ▼.

Reproducción de archivos de iPod

Para reproducir archivos de iPod:

- 1 Inserte el iPod en la estación de acoplamiento para iPod. Refiérase a la sección "Conexión de un iPod o iPhone" en la página 11.
- 2 Presione **SOURCE** (Fuente) una o más veces para seleccionar **iPod**.
- 3 En su radio reloj:
 - Presione **TUNE+**/**▶▶** o **TUNE-**/**◀◀** en su radio reloj para seleccionar el siguiente archivo de música o el anterior.
 - Presione **▶||** (reproducir/pausar) en su radio reloj para iniciar o pausar la reproducción de iPod.
 - Presione **VOL+** o **VOL-** para ajustar el volumen.

Nota

También se pueden usar los controles del iPod para controlar la reproducción.

Localización y corrección de fallas

Problema	Solución
Radio FM	
No se puede reproducir la radio.	<ul style="list-style-type: none"> Asegúrese de que su radio reloj esté encendido. Presione SOURCE (Fuente) para asegurarse de que se seleccione FM.
El sonido de la radio está distorsionado.	<ul style="list-style-type: none"> Asegúrese de que el cable de la antena en la parte posterior de su radio reloj esté completamente extendido.
iPod y iPhone	
No se puede acoplar el iPod o iPhone correctamente.	<ul style="list-style-type: none"> Remueva el iPod o iPhone y revise si hay obstrucciones en la base de acoplamiento o en los conectores de iPod o iPhone e inserte nuevamente el iPod o iPhone. Refiérase a la sección "Conexión de un iPod o iPhone" en la página 11.
El iPod no responde a los controles del radio reloj.	<ul style="list-style-type: none"> Asegúrese de que el iPod funciona correctamente. Refiérase a las instrucciones que vinieron con el iPod.
General	
El reloj, el iPod, la radio FM o la entrada auxiliar no funciona.	<ul style="list-style-type: none"> Desconecte el adaptador de CA, espere unos segundos y vuelva a conectar el adaptador de CA.
La pantalla LCD no muestra ninguna información o la información es anormal.	<ul style="list-style-type: none"> Desconecte el adaptador de CA, espere unos segundos y vuelva a conectarlo.

Mantenimiento

- Para prevenir un incendio o riesgo de choque eléctrico, desconecte el adaptador de CA cuando limpie la unidad.
- Si le entra polvo al gabinete, límpielo con un paño suave seco. No use ninguna cera ni limpiadores para pulir el gabinete.
- Si el gabinete se ensucia o se llena de huellas digitales, límpielo con un paño suave y húmedo.
- Asegúrese de que no ingrese agua ni otros líquidos dentro de su radio reloj mientras lo limpia.

Especificaciones

Fuente de alimentación	CA ~120V-240V Adaptador de CA-CC CC 3 V - 2 × pilas AAA o UM-4 o equivalente para respaldo de memoria
Consumo de energía	15 W
Rango de frecuencia	FM 87.5 - 107.9 MHz
Potencia de salida	2 × 2 W RMS
Dimensiones (Ancho × Profundidad × Alto)	6.98 × 4.69 × 9.37 pulg.(177 × 119 × 238 mm)
Peso	1.68 lb. (0.76 kg)

Avisos legales

FCC Parte 15

Este dispositivo satisface la parte 15 del reglamento FCC. La operación de este producto está sujeta a las dos condiciones siguientes: (1) este dispositivo no puede causar interferencia dañina, y (2) este dispositivo debe aceptar cualquier interferencia recibida incluyendo interferencias que puedan causar una operación no deseada.

Este equipo ha sido sometido a prueba y se ha determinado que satisface los límites establecidos para ser clasificado como dispositivo digital de la Clase B de acuerdo con la Parte 15 del reglamento FCC. Estos límites están diseñados para proporcionar una protección razonable contra interferencias dañinas en un ambiente residencial. Este equipo genera, usa y puede emitir energía de radiofrecuencia, y si no se instala y usa de acuerdo con las instrucciones, puede causar interferencias perjudiciales a las comunicaciones de radio. Sin embargo, no se garantiza que no ocurrirá interferencia en una instalación particular. Si este equipo causa interferencias perjudiciales en la recepción de la señal de radio o televisión, lo cual puede comprobarse encendiendo y apagando el equipo alternativamente, se recomienda al usuario corregir la interferencia mediante uno de los siguientes procedimientos:

- Cambie la orientación o la ubicación de la antena receptora.
- Aumente la distancia entre el equipo y el receptor.
- Conecte el equipo a un tomacorriente de un circuito distinto de aquel al que está conectado el receptor.
- Solicite consejo al distribuidor o a un técnico calificado para obtener ayuda.

Advertencia de la FCC

Cualquier cambio o modificación que no esté aprobado expresamente por la parte responsable por el cumplimiento con el reglamento de FCC puede anular la autoridad del usuario para operar este equipo.

Garantía limitada de 90 días

Insignia Products ("Insignia") le garantiza a usted, el comprador original de este **NS-CLWL01** nuevo ("Producto"), que éste se encontrará libre de defectos de material o de mano de obra en su fabricación original por un período de 90 (noventa) días a partir de la fecha de compra del Producto ("Período de Garantía"). Este Producto debe ser comprado en un distribuidor autorizado de productos Insignia y empacado con esta declaración de garantía. Esta garantía no cubre Productos reconstruidos. Si notifica a Insignia durante el Período de Garantía sobre un defecto cubierto por esta garantía que requiere reparación, los términos de esta garantía se aplican.

¿Cuánto dura la garantía?

El Período de Garantía dura por 90 días a partir de la fecha en que compró el Producto. La fecha de compra se encuentra impresa en el recibo que recibió con el Producto.

¿Qué es lo que cubre esta garantía?

Durante el Período de Garantía, si un centro de reparación autorizado de Insignia concluye que la fabricación original del material o la mano de obra del Producto se encuentran defectuosos Insignia (cómo su opción exclusiva): (1) reparará el Producto con repuestos nuevos o reconstruidos; o (2) reemplazará el Producto sin costo alguno por un producto nuevo o reconstruido con características similares. Los Productos y repuestos reemplazados bajo esta garantía se volverán propiedad de Insignia y no se le regresarán a usted. Si se requiere la reparación de Productos o partes después de que se vence el Período de Garantía, usted deberá pagar todos los costos de mano de obra y de repuestos. Esta garantía estará vigente con tal que usted sea el dueño de su producto Insignia durante el período de garantía. La cobertura de la garantía se anula si usted vende o transfiere el Producto.

¿Cómo se obtiene el servicio de garantía?

Si ha comprado el Producto en una tienda de ventas, lleve su recibo original y el Producto a la tienda en donde lo compró. Asegúrese de volver a colocar el Producto en su empaque original o en un empaque que provea la misma protección que el original. Si compró el Producto en un sitio Web, envíe por correo su recibo original y el Producto a la dirección postal especificada en el sitio Web. Asegúrese de colocar el Producto en su empaque original o en un empaque que provea la misma protección que el original.

Para obtener servicio de garantía a domicilio para un televisor con una pantalla de 30 pulgadas o más, por favor comuníquese al teléfono: 1-888-BESTBUY. El soporte técnico diagnosticará y corregirá el problema por teléfono o enviará un técnico certificado por Insignia a su casa.

¿En dónde es válida la garantía?

Esta garantía sólo es válida al comprador original del Producto en los Estados Unidos, en Canadá y en México.

¿Qué es lo que no cubre la garantía?

Esta garantía no cubre:

- Capacitación del cliente
- Instalación
- Ajustes de configuración
- Daños cosméticos
- Daños debidos a causas de fuerza mayor, tal como rayos
- Accidentes
- Uso inapropiado
- Abuso
- Negligencia

- Uso comercial
- Modificación de alguna parte del Producto, incluyendo la antena
- Un panel de pantalla plasma dañado por la persistencia de imágenes estáticas (sin movimiento), mostradas por periodos de tiempo extendido (efecto "burn-in").

Esta garantía tampoco cubre:

- Daño debido al uso o mantenimiento inapropiado
- Conexión a una fuente de voltaje incorrecta
- El intento de reparación por alguien que no sea una compañía autorizada por Insignia para reparar el Producto
- Productos vendidos tal cual (en el estado en que se encuentran) o con todas sus fallas
- Consumibles, tales como fusibles o baterías
- Productos en los cuales el número de serie asignado en la fábrica ha sido alterado o removido

EL REEMPLAZO O LA REPARACIÓN ESTIPULADOS BAJO ESTA GARANTÍA SON SU RECURSO EXCLUSIVO. INSIGNIA NO SERÁ RESPONSABLE POR DAÑOS INCIDENTALES O CONSECUENTES DEBIDO AL INCUMPLIMIENTO DE CUALQUIER GARANTÍA EXPRESA O IMPLÍCITA RELACIONADA CON ESTE PRODUCTO, INCLUYENDO PERO SIN LIMITARSE A LA PÉRDIDA DE INFORMACIÓN, LA PÉRDIDA DE NEGOCIOS O DE GANANCIAS. INSIGNIA PRODUCTS NO HACE NINGUNA OTRA GARANTÍA EXPRESA E IMPLÍCITA RELACIONADA A ESTE PRODUCTO, INCLUYENDO PERO SIN LIMITARSE A, CUALQUIER GARANTÍA IMPLÍCITA Y CONDICIONES DE COMERCIALIZACIÓN Y IDONEIDAD PARA UN USO PARTICULAR, ESTÁN LIMITADAS EN DURACIÓN AL PERÍODO DE GARANTÍA DECLARADO ANTERIORMENTE Y NINGUNA GARANTÍA YA SEA EXPRESA O IMPLÍCITA SE APLICARÁ DESPUÉS DEL PERÍODO DE GARANTÍA. ALGUNOS ESTADOS, PROVINCIAS Y JURISDICCIONES NO PERMITEN RESTRICCIONES EN CUANTO A LA DURACIÓN DE UNA GARANTÍA IMPLÍCITA, ASÍ QUE LA RESTRICCIÓN ANTERIOR PUEDE NO APLICARSE EN SU CASO. ESTA GARANTÍA LE DA DERECHOS LEGALES ESPECÍFICOS, Y USTED PUEDE POSEER OTROS DERECHOS QUE VARIAN DE ESTADO A ESTADO, O DE PROVINCIA A PROVINCIA.

Comuníquese con Insignia:

Para servicio al cliente favor llamar al 1-877-467-4289

www.insigniaproducts.com

Distribuido por Best Buy Purchasing, LLC

7601 Penn Avenue South, Richfield, Minnesota, 55423-3645 E.U.A.

© 2011 BBY Solutions, Inc.

Todos los derechos reservados. INSIGNIA es una marca comercial de BBY Solutions Inc., registrada en algunos países. Todos los otros productos y los nombres de marca son marcas comerciales de sus respectivos dueños.



www.insigniaproducts.com (877) 467-4289

Distribuido por Best Buy Purchasing, LLC
7601 Penn Avenue South, Richfield, MN 55423-3645 E.U.A.

© 2011 BBY Solutions, Inc.

Todos los derechos reservados. INSIGNIA es una marca comercial de BBY Solutions, Inc.

Registrada en algunos países.

Todos los otros productos y los nombres de marca son marcas comerciales de sus respectivos dueños.

ESPAÑOL
11-0022