

brother®

GUÍA DEL USUARIO

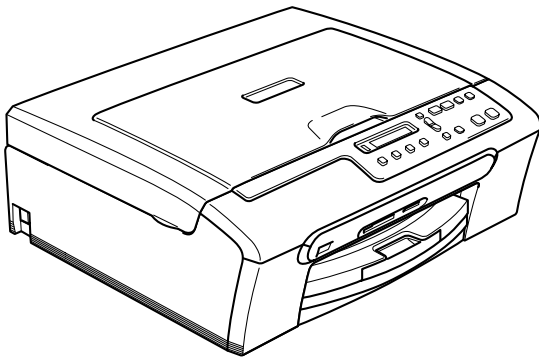

DCP-130C

CE

Versión A

Si necesita llamar al Servicio de atención al cliente

Complete la información siguiente para consultarla cuando sea necesario.

Número de modelo: DCP-130C

Número de serie: ¹ _____

Fecha de compra: _____

Lugar de compra: _____

¹ **El número de serie viene impreso en la parte trasera de la unidad. Guarde la Guía del usuario junto con el recibo de ventas como un registro permanente de su compra, en caso de robo, incendio o servicio de garantía.**

Registre su producto en línea en

<http://www.brother.com/registration/>

Al registrar su producto con Brother, podrá ser registrado como el propietario original del producto. Su registro de Brother:

- podría servirle como confirmación de la fecha de compra de su producto en caso de que hubiera perdido el recibo; y
- puede servirle para cobrar el seguro en el caso de que la pérdida de dicho producto.

Aviso de compilación y publicación

Este manual ha sido compilado y publicado bajo la supervisión de Brother Industries Ltd., e incluye las descripciones y especificaciones más recientes del producto.

El contenido de este manual, así como las especificaciones de este producto, están sujetos a modificación sin previo aviso.

Brother se reserva el derecho de modificar sin previo aviso las especificaciones y materiales descritos en el presente manual, y no asume responsabilidad alguna por los daños (tampoco por los daños consecuentes) causados por el uso de los materiales presentados, entre ellos, los errores tipográficos y de otra índole que pudiera contener esta publicación.

Declaración de conformidad de la CE según lo establecido en la directiva R&TTE



EC Declaration of Conformity

Manufacturer

Brother Industries, Ltd.
15-1, Naeshiro-cho, Mizuho-ku, Nagoya 467-8561, Japan

Plant

Brother Industries (Shen Zhen) Ltd
G02414-1, Bao Chang Li Bonded Transportation Industrial Park,
Bao Long Industrial Estate, Longgang, Shenzhen, China

Herewith declare that:

Products description : Copier Printer
Model Name : DCP-130C

are in conformity with provisions of the Directives applied : Low Voltage Directive 73/23/EEC (as amended by 93/68/EEC) and the Electromagnetic Compatibility Directive 89/336/EEC (as amended by 91/263/EEC and 92/31/EEC and 93/68/EEC).

Standards applied :

Harmonized : Safety EN60950-1:2001+A11:2004

EMC EN55022: 1998 +A1: 2000 +A2: 2003 Class B
EN55024: 1998 +A1: 2001 +A2: 2003
EN61000-3-2: 2000
EN61000-3-3: 1995 +A1: 2001

Year in which CE marking was first affixed : 2006

Issued by : Brother Industries, Ltd.

Date : 28th April, 2006

Place : Nagoya, Japan

Signature :

Takashi Maeda
Manager
Quality Management Group
Quality Management Dept.
Information & Document Company

Declaración de la conformidad de CE

Fabricante

Brother Industries, Ltd.

15-1, Naeshiro-cho, Mizuho-ku, Nagoya 467-8561 Japón

Planta

Brother Industries (Shen Zhen) Ltd

G02414-1, Bao Chang Li Bonded Transportation Industrial Park,

Bao Long Industries Estate, Longgang, Shenzhen, China

Por la presente declaro que:

Descripción de los productos : Impresora Copiadora

Nombre del modelo : DCP-130C

están en conformidad con las disposiciones de las Directivas: Directiva de Bajo Voltaje 73/23/CEE (según modificación de 93/68/CEE) y Directiva sobre Compatibilidad Electromagnética 89/336/EEC (según modificación de 91/263CEE y 92/311CEE y 93/68/CEE).

Estándares aplicados :

Armonizado: Safety EN60950-1: 2001+A1: 2004

EMC EN55022: 1998+A1: 2000+A2: 2003 Clase B

EN55022: 1998+A1: 2001+A2: 2003

EN61000-3-2: 2000

EN61000-3-3: 1995 +A1: 2001

Año en que se obtuvo por primera vez la etiqueta CE: 2006

Publicado por : Brother Industries, Ltd.

Fecha : El 28 de abril de 2006

Lugar : Nagoya, Japón

Tabla de contenido

Sección I Especificaciones generales

1 Información general

Uso del documentación	2
Símbolos y convenciones usados en la documentación	2
Haga clic en la Guía del usuario del Software	3
Para ver la documentación	3
Información general del panel de control.....	6
Indicaciones de LED de aviso	7
Informes de impresión	8

2 Carga de documentos y papel

Carga de documentos	9
Uso del cristal de escaneado	9
Área de escaneado	10
Papel aceptable y otro soporte	10
Soporte recomendado	11
Manipulación y uso de soportes	11
Selección del soporte correcto	12
Carga de papel, sobres y otro soporte	14
Carga de papel u otros materiales	14
Carga de sobres y tarjetas postales	16
Área de impresión	18

Sección II Copia

3 Cómo hacer copias

Cómo copiar	20
Cómo hacer una copia única	20
Hacer copias múltiples	20
Detención de la copia	20
Opciones de copia	20
Cambio velocidad de copia y calidad	21
Ampliación o reducción de la imagen copiada	22
Cómo hacer copias N en 1 o un póster	23
Ajuste de brillo, contraste y Color	24
Opciones de papel.....	25

Sección III Impresión de fotos directa

4 Impresión de fotos mediante de una tarjeta de memoria

Operaciones de PhotoCapture Center™	28
Impresión mediante una tarjeta de memoria sin utilizar un PC	28
Escaneado a una tarjeta de memoria sin PC	28
Uso de PhotoCapture Center™ desde el ordenador.....	28
Usando memoria	28
Estructura de carpeta de la tarjeta de Memoria	29
Cómo imprimir una tarjeta de memoria	30
Impresión Índice de miniatura de imágenes.....	31
Impresión de imágenes	31
Impresión DPOF	33
PhotoCapture Center™ configuración de impresión	34
Calidad de impresión	34
Opciones de papel.....	34
Ajuste de brillo, contraste y Color	35
Recorte	36
Impresión sin bordes	36
Escanear a tarjeta.....	37
Cambio de la calidad de imagen	37
Cambio de formato de archivo en blanco y negro.....	38
Cambio del formato en color	38
Acerca de los mensajes de error.....	38

5 Impresión de fotografías mediante una cámara con PictBridge

Antes de usar PictBridge	39
Requisitos PictBridge	39
Uso de PictBridge	39
Ajuste de la cámara digital	39
Impresión de imágenes	40
Impresión DPOF	40
Acerca de los mensajes de error.....	41

Sección IV Software

6 Funciones de software

Sección V Apéndices

A Avisos sobre seguridad y legales

Cómo elegir el lugar de instalación.....	46
Para utilizar el equipo de modo seguro	47
Instrucciones de seguridad importantes	50
IMPORTANTE - Para su seguridad.....	51
Directiva de la Unión Europea 2002/96/CE y EN50419	52
Limitaciones legales para la copia.....	52
Marcas comerciales.....	53

B Solución de problemas y mantenimiento rutinario

Solución de problemas	54
Si tiene problemas con el equipo	54
Mensajes de error.....	57
Cambio de idioma en la pantalla LCD	60
Mejora de la vista de LCD	60
Atascos de impresora o atascos de papel.....	60
Mantenimiento rutinario	62
Sustitución de cartuchos de tinta.....	62
Limpieza de la parte exterior del equipo.....	65
Limpieza del escáner.....	65
Limpieza de la placa de impresión del equipo.....	66
Limpieza del rodillo de recogida de papel	66
Limpieza del cabezal de impresión	67
Comprobación de la calidad de impresión	67
Comprobación de la alineación de la impresión.....	68
Comprobación del volumen de tinta	69
Información del equipo	70
Comprobación del número de serie	70
Embalaje y transporte del equipo	70

C Menús y funciones

Programación en pantalla.....	72
Tabla de menús.....	72
Botones de menús.....	72
Tabla de menús	74

D Especificaciones

Especificaciones generales	78
Soportes de impresión.....	80
Copia	81
Especificaciones de PhotoCapture Center™	82
PictBridge	82
Escáner	83
Impresora.....	84
Interfaces.....	84
Requisitos del ordenador.....	85
Elementos de consumibles.....	86

E Glosario

F Índice





Especificaciones generales

Información general	2
Carga de documentos y papel	9

Uso del documentación

¡Gracias por comprar un equipo Brother! La lectura de esta documentación le ayudará a sacar el máximo partido al equipo.

Símbolos y convenciones usados en la documentación

Los símbolos y convenciones siguientes se emplean en toda la parte del documentación.

Negrita La tipografía en negrita identifica botones especiales del panel de control del equipo.

Cursiva La tipografía en cursiva tiene por objeto destacar puntos importantes o derivarle a un tema afín.

`Courier New` El texto en Courier New identifica los mensajes que aparecen en la pantalla LCD del equipo.



Las llamadas de atención le informan sobre lo que debe hacer para evitar una posible lesión.



Los iconos de peligro por descarga eléctrica le advierten de la posibilidad de que sufra una descarga eléctrica.



En los avisos se indican los procedimientos que deben seguirse para evitar causar posibles daños al equipo o a otros objetos.



Las notas indican cómo responder ante situaciones que pueden presentarse, ofreciendo consejos sobre cómo cada operación funcionará con otras funciones.



Los iconos de configuración incorrecta advierten sobre dispositivos y operaciones incompatibles con el equipo.

Haga clic en la Guía del usuario del Software.

Esta Guía del usuario no contiene toda la información acerca del equipo como, por ejemplo, el modo de utilizar las funciones avanzadas de la impresora y del escáner. Cuando esté preparado para consultar información detallada acerca de estas operaciones, lea la Guía del usuario adjunta en el CD-ROM.

Para ver la documentación

Para ver la documentación (para Windows®)

Para ver la documentación, desde el menú **Inicio**, diríjase a **Brother, DCP-XXXX** (XXXX corresponde al nombre de su modelo) en el grupo de programas y, a continuación, seleccione **Guía del usuario**.

Si no ha instalado el software, puede encontrar la documentación siguiendo las instrucciones abajo:

- 1 Encienda el ordenador. Inserte el CD-ROM de Brother con la en la unidad de CD-ROM.
- 2 Si aparece la pantalla del nombre del modelo, haga clic en el nombre del modelo que está utilizando.
- 3 Si aparece la pantalla del idioma, haga clic en el idioma de su preferencia. De este modo se abrirá el menú principal del CD-ROM.



Nota

Si no aparece esta ventana, utilice el explorador Windows® para ejecutar el programa setup.exe en el directorio raíz del CD-ROM Brother.

- 4 Haga clic en la **Guía del usuario** para visualizar la Guía del usuario del Software en formato HTML.

Cómo encontrar las instrucciones sobre escaneado

Hay varias maneras de escanear documentos. Puede encontrar las instrucciones de la siguiente manera:

Guía del usuario del Software

- **Escaneado**
(Para Windows® 98/98SE/Me/2000 Professional y Windows® XP)
- **ControlCenter3**
(Para Windows® 98/98SE/Me/2000 Professional y Windows® XP)

Guía del usuario de PaperPort® SE con OCR

- Instrucciones para escanear directamente desde ScanSoft® PaperPort®. La Guía del usuario de ScanSoft® PaperPort® SE con OCR puede visualizarse desde la selección de Ayuda en la aplicación de ScanSoft® PaperPort® SE con OCR.

Para ver la documentación (para Macintosh®)

- 1 Encienda el Macintosh®. Inserte el CD-ROM de Brother con la en la unidad de CD-ROM. A continuación se abrirá la siguiente ventana.

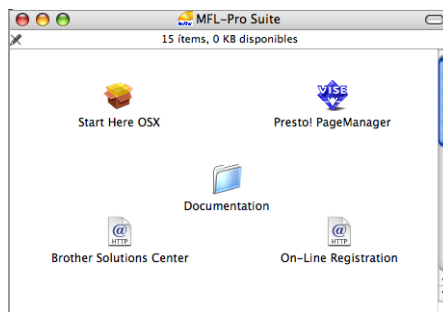

- 2 Haga doble clic en el icono **Documentation**.
- 3 Haga doble clic en la carpeta de idioma.
- 4 Haga doble clic en el archivo de la portada para ver la Guía del usuario del software en formato de HTML.
- 5 Haga clic en la documentación que desee leer.
 - **Guía del usuario del Software:**
Guía del usuario del Software en formato HTML

Cómo encontrar las instrucciones sobre escaneado

Hay varias maneras de escanear documentos. Puede encontrar las instrucciones de la siguiente manera:

Guía del usuario del Software

- *Escaneado*
(Para Mac OS® X 10.2.4 o superior)
- *ControlCenter3*
(Para Mac OS® X 10.2.4 o superior)

Guía del usuario de Presto!®

PageManager®

- Instrucciones para escanear directamente desde Presto!® PageManager® La Guía del usuario de Presto!® PageManager® puede visualizarse desde la selección de Ayuda en la aplicación Presto!® PageManager®.

Información general del panel de control

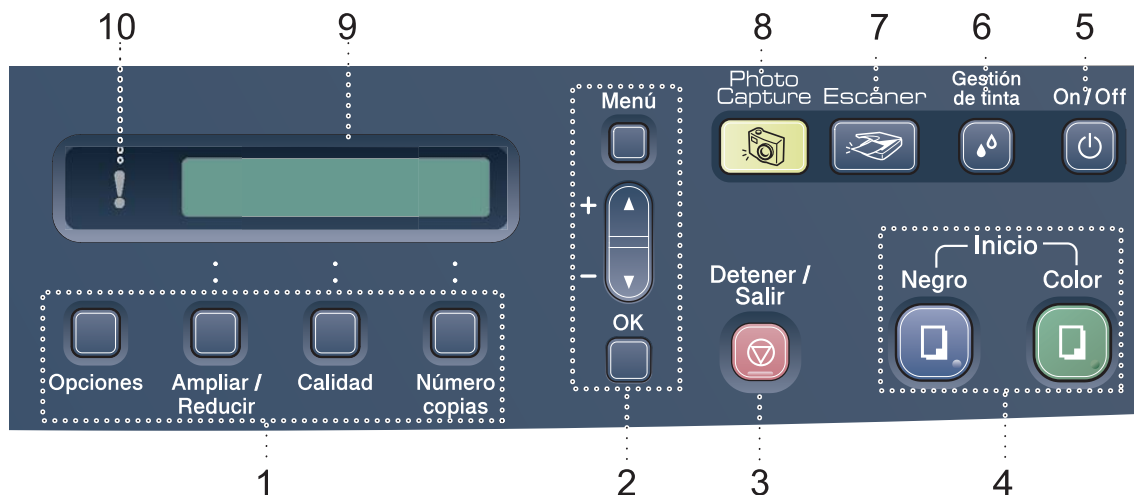

1 Botones de la función Copiar

Le permite cambiar temporalmente los ajustes de copia en modo de copia.

■ Opciones

Puede seleccionar rápido y fácilmente los ajustes temporales para la copia.

■ Ampliar/Reducir

Le permite ampliar o reducir copias en función del porcentaje que ha seleccionado.

■ Calidad

Utilice este botón para cambiar temporalmente la calidad de las copias.

■ Número copias

Utilice este botón para hacer múltiples copias.

2 Botones de menús:

■ Menú

Le permite acceder al menú principal.

■ +▲ o bien -▼

Pulse para desplazarse por los menús y opciones.

■ OK

Le permite seleccionar una configuración.

3 Detener/Salir

Detiene una operación o sale de un menú.

4 Botones de inicio:

■ Inicio Negro

Le permite iniciar copias en blanco y negro. Asimismo, permite iniciar una operación de escaneado (en color o blanco y negro, en función de la configuración de escaneado del software ControlCenter).

■ Inicio Color

Le permite iniciar copias en todo color. Asimismo, permite iniciar una operación de escaneado (en color o blanco y negro, en función de la configuración de escaneado del software ControlCenter).

5 On/Off

Puede encender o apagar el equipo.

Si ha apagado el equipo, éste limpiará periódicamente el cabezal de impresión para mantener la calidad de impresión.

6 Gestión de tinta

Le permite limpiar los cabezales de impresión, comprobar la calidad de la impresión y comprobar cuánta tinta queda.

7 Escáner

Permite acceder al modo Escáner.

8  **PhotoCapture**

Permite acceder al modo PhotoCapture Center™.

9 **LCD (pantalla de cristal líquido)**

Muestra los mensajes en la pantalla para ayudarle a configurar y utilizar el equipo.



10  **LED de aviso**

Se pone rojo cuando la pantalla LCD muestra un error o un mensaje de estado importante.

Indicaciones de LED de aviso

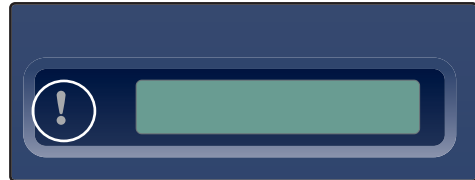
El estado LED (Diodo de emisión de luz) se enciende para mostrar el estado DCP. La pantalla de LCD muestra el estado del equipo actual cuando el equipo está inactivo.



LED	Estado DCP	Descripción
 No	Listo	El DCP está listo para su uso.
 Rojo	Cubierta abierta	La cubierta está abierta. Cierre la cubierta. (Consulte <i>Mensajes de error</i> en la página 57.)
	Tinta vacía	Sustituya el cartucho de tinta con uno nuevo. (Consulte <i>Sustitución de cartuchos de tinta</i> en la página 62.)
	Error de papel	Introduzca papel en la bandeja o elimine el atasco de papel. Compruebe el mensaje de LCD. (Consulte <i>Solución de problemas y mantenimiento rutinario</i> en la página 54.)
	Otros mensajes	Compruebe el mensaje de LCD. (Consulte <i>Solución de problemas y mantenimiento rutinario</i> en la página 54.)

Informes de impresión

Pueden utilizarse los siguientes tipos de informes:

■ **Ayuda**

Una ayuda para que pueda programar el equipo rápidamente.

■ **Ajust. usuario**

Imprime una lista de la configuración.

Cómo imprimir un informe

- 1 Pulse **Menú**.
- 2 Pulse ▲ o bien ▼ para seleccionar 3.Imp. informes.
Pulse **OK**.
- 3 Pulse ▲ o bien ▼ para seleccionar el informe que desee.
Pulse **OK**.
- 4 Pulse **Inicio Negro**.

2

Carga de documentos y papel

Carga de documentos

Puede efectuar copias y escaneado a través del cristal de escaneado.

Uso del cristal de escaneado

Puede utilizar el cristal de escaneado para copiar o escanear varias páginas de un libro, o bien una página a la vez.

Tamaños de documentos disponibles

- Tamaño: Hasta tamaño A4 [215,9 a 297 mm (8,5 a 11,7 pulg.)]
- Peso: Hasta 2 kg (4,4 lb)

Cómo cargar documentos

- 1 Levante la cubierta de documentos.

- 2 Utilizando las guías para documentos que hay a la izquierda, centre el documento (colocado boca abajo) sobre el cristal de escaneado.

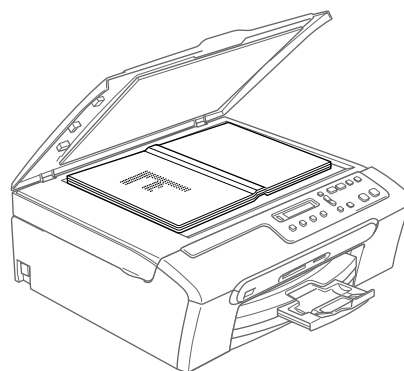
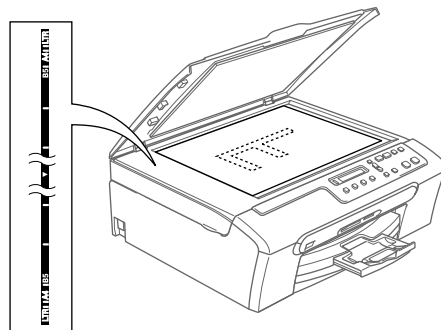

- 3 Cierre la cubierta de documentos.

! AVISO

Si va a escanear un libro o un documento grueso, NO cierre la cubierta de golpe ni la presione.

Área de escaneado

El área de escaneado dependerá de la configuración de la aplicación utilizada. Las figuras indicadas a continuación muestran las áreas que no se pueden escanear en el papel Carta y A4.

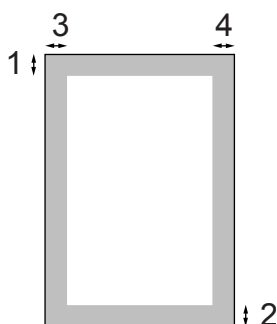

Utilización	Tamaño del documento	Parte superior(1) Parte inferior(2)	Izquierda(3) Derecha(4)
Copia	Carta	3 mm (0,12 pulg.)	3 mm (0,12 pulg.)
	A4	3 mm (0,12 pulg.)	3 mm (0,12 pulg.)
Escaner	Carta	3 mm (0,12 pulg.)	3 mm (0,12 pulg.)
	A4	3 mm (0,12 pulg.)	0 mm (00 pulg.)

Papel aceptable y otro soporte

La calidad de impresión de los documentos puede verse afectada por el tipo de papel que esté utilizando en el equipo.

Para obtener una calidad de impresión óptima con las opciones de configuración especificadas, configure siempre la opción Tipo de papel en función del papel que utilice.

Puede utilizar papel normal, papel para chorro de tinta (papel estucado), papel satinado, transparencias y sobres.

Recomendamos probar distintos tipos de papel antes de adquirir grandes cantidades.

Para obtener resultados óptimos, utilice el papel Brother.

- Al imprimir sobre papel para chorro de tinta (papel estucado), transparencias y papel satinado, asegúrese de seleccionar el soporte adecuado en la ficha **'Básica'** del controlador de la impresora o en la opción Tipo de papel del menú.
- Cuando imprima sobre papel satinado Brother, cargue primero la hoja de instrucciones incluida con el papel fotográfico en la bandeja del papel, y coloque el papel fotográfico en la misma hoja.
- Si utiliza transparencias o papel fotográfico, retire cada hoja inmediatamente para evitar que la tinta se corra o que se produzcan atascos del papel.
- Evite tocar la superficie del papel inmediatamente después de la impresión, ya que es posible que la superficie no esté completamente seca, por lo que puede mancharse los dedos.

Soporte recomendado

Para obtener la calidad óptima de impresión, le sugerimos que use papel Brother. (Vea la tabla de abajo.)

Si el papel Brother no está disponible en su país, recomendamos probar distintos tipos de papel antes de adquirir grandes cantidades.

Le recomendamos usar 'Película de transparencias 3M' cuando imprima sobre transparencias.

Papel Brother

Tipo de papel	Elemento
A4 Normal	BP60PA
A4 Papel satinado	BP61GLA
A4 Chorro de tinta (Mate)	BP60MA
10 x 15 cm Satinado	BP61GLP

Manipulación y uso de soportes

- Mantenga el papel guardado en su embalaje original y manténgalo cerrado. Mantenga el papel alisado y evite exponerlo a la humedad, la luz solar directa y cualquier fuente de calor.
- La cara estucada del papel satinado es brillante. Evite tocar la cara brillante (estucada). Cargue el papel fotográfico con la cara brillante hacia abajo.
- Evite tocar las transparencias (ambas caras), ya que absorben fácilmente el agua y la transpiración, lo que puede provocar una merma en la calidad del documento impreso. Las transparencias diseñadas para las impresoras/copiadoras láser pueden manchar el siguiente documento. Utilice solamente transparencias recomendadas para impresión de chorro de tinta.

❌ Configuración incorrecta

NO utilice los siguientes tipos de papel:

- Papel dañado, curvado, arrugado o de forma irregular.

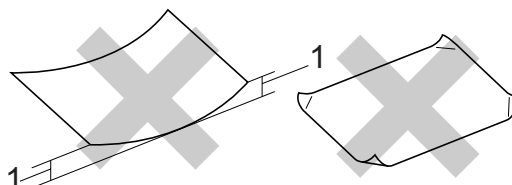

1 2 mm (0,08 pulg.) o más largo

- Papel extremadamente brillante o con mucha textura
- Papel ya impreso en una impresora
- Papel que no se pueda apilar uniformemente
- Papel fabricado con una fibra corta

Capacidad de papel del soporte de salida del papel

Hasta 50 hojas de carta 20 lb o papel A4 de 80 g/m².

- Las transparencias y el papel satinado deberán retirarse hoja por hoja del soporte de salida para evitar que se corra la tinta.

Selección del soporte correcto

Tipo de papel y tamaño para cada operación

Tipo de papel	Tamaño papel		Utilización		
			Copia	Photo Capture	Impresora
Hojas sueltas	Carta	216 × 279 mm (8 1/2 × 11 pulg.)	Sí	Sí	Sí
	A4	210 × 297 mm (8,3 × 11,7 pulg.)	Sí	Sí	Sí
	Legal	216 × 356 mm (8 1/2 × 14 pulg.)	Sí	–	Sí
	Ejecutivo	184 × 267 mm (7 1/4 × 10 1/2 pulg.)	–	–	Sí
	JIS B5	182 × 257 mm (7,2 × 10,1 pulg.)	–	–	Sí
	A5	148 × 210 mm (5,8 × 8,3 pulg.)	Sí	–	Sí
	A6	105 × 148 mm (4,1 × 5,8 pulg.)	–	–	Sí
Tarjetas	Foto	10 × 15 cm (4 × 6 pulg.)	Sí	Sí	Sí
	Fotografía 2L	13 × 18 cm (5 × 7 pulg.)	–	Sí	Sí
	Ficha	127 × 203 mm (5 × 8 pulg.)	–	–	Sí
	Tarjeta postal 1	100 × 148 mm (3,9 × 5,8 pulg.)	–	–	Sí
	Tarjeta postal 2 (Doble)	148 × 200 mm (5,8 × 7,9 pulg.)	–	–	Sí
Sobres	Sobre C5	162 × 229 mm (6,4 × 9 pulg.)	–	–	Sí
	Sobre DL	110 × 220 mm (4,3 × 8,7 pulg.)	–	–	Sí
	COM-10	105 × 241 mm (4 1/8 × 9 1/2 pulg.)	–	–	Sí
	Monarca	98 × 191 mm (3 7/8 × 7 1/2 pulg.)	–	–	Sí
	Sobre JE4	105 × 235 mm (4,1 × 9,3 pulg.)	–	–	Sí
Transparencias	Carta	216 × 279 mm (8 1/2 × 11 pulg.)	Sí	–	Sí
	A4	210 × 297 mm (8,3 × 11,7 pulg.)	Sí	–	Sí

Peso del papel, grosor y capacidad

Tipo de papel		Peso	Grosor	Nº de hojas
Hojas sueltas	Papel normal	64 a 120 g/m ² (17 a 32 lb)	0,08 a 0,15 mm (0,003 a 0,006 pulg.)	100 ¹
	Papel para chorro de tinta	64 a 200 g/m ² (17 a 53 lb)	0,08 a 0,25 mm (0,003 a 0,01 pulg.)	20
	Papel satinado	Hasta 220 g/m ² (hasta 58 lb)	Hasta 0,25 mm (Hasta 0,01 pulg.)	20
Tarjetas	Tarjeta fotográfica	Hasta 240 g/m ² (hasta 64 lb)	Hasta 0,28 mm (Hasta 0,01 pulg.)	20
	Ficha	Hasta 120 g/m ² (hasta 32 lb)	Hasta 0,15 mm (hasta 0,006 pulg.)	30
	Tarjeta postal	Hasta 200 g/m ² (hasta 53 lb)	Hasta 0,23 mm (hasta 0,01 pulg.)	30
Sobres		75 a 95 g/m ² (20 a 25 lb)	Hasta 0,52 mm (Hasta 0,02 pulg.)	10
Transparencias		–	–	10

¹ Hasta 50 hojas para el papel de tamaño Legal 80 g/m² (20 lb).
Hasta 100 hojas 80 g/m² (20 lb).

Carga de papel, sobres y otro soporte

Carga de papel u otros materiales

- 1 Tire de la bandeja de papel para sacarla por completo del equipo.
Si la aleta de soporte del papel está abierta, ciérrela y levante la cubierta de la bandeja de papel de salida (1).

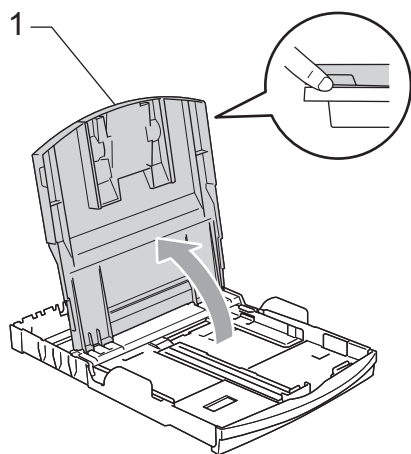
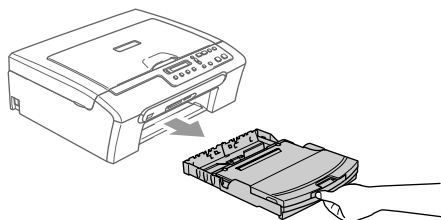

- 2 Pulse y deslice las guías laterales de papel (1) y guía de largura de papel (2) para ajustarse al tamaño de papel.

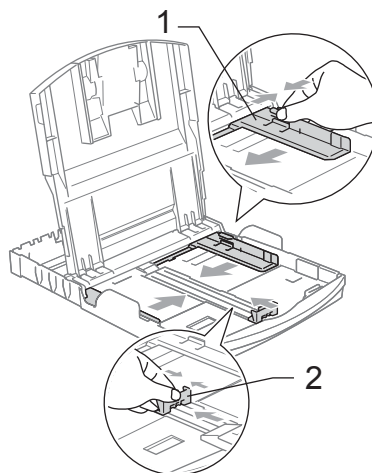

- 3 Ventile bien la pila de papel para evitar que se produzcan atascos y problemas de alimentación de papel.

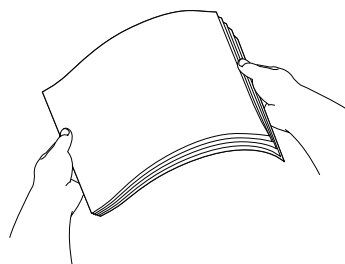

Nota

Asegúrese siempre de que el papel no está curvado.

- 4 Coloque cuidadosamente el papel en la bandeja boca abajo y por el borde superior. Compruebe que el papel esté plano en la bandeja.

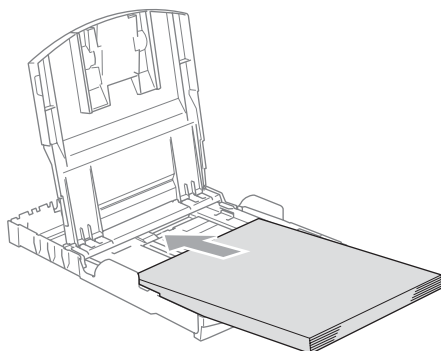

- 5 Ajuste suavemente las guías laterales de papel con las dos manos y regule las guías de largura de papel al papel. Compruebe que las guías laterales del papel toquen los lados del papel.

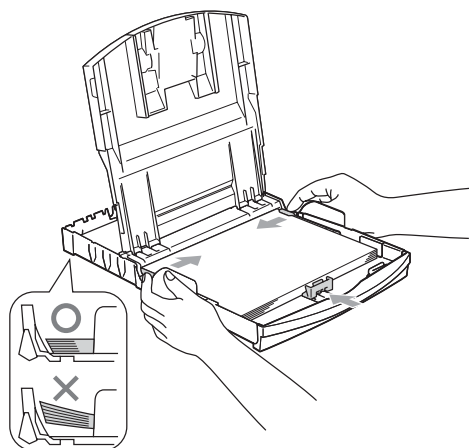

Nota
Evite empujar el papel demasiado lejos; de lo contrario, se levantaría en la parte posterior de la bandeja y provocaría problemas de alimentación de papel.

- 6 Vuelva a colocar la cubierta de bandeja de papel.

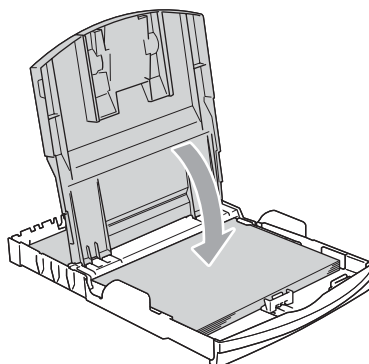

- 7 Vuelva a introducir con cuidado la bandeja de papel completamente en el equipo.

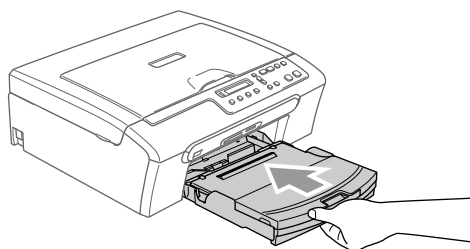

- 8 Mientras mantenga sujeta la bandeja de papel en un lugar adecuado, tire del soporte de papel (1) hasta que quede ajustada y despliegue la aleta de soporte de papel (2).

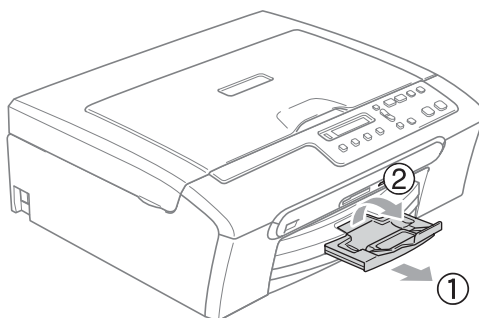

Nota
No utilice la aleta de soporte de papel para el papel Legal.

Carga de sobres y tarjetas postales



Carga de sobres

- Use sobres que pesen entre 75 a 95 g/m² (20 a 25 lb).
- Para algunos sobres, es necesario configurar los márgenes en la aplicación. Asegúrese de efectuar una prueba de impresión primero.

! AVISO

No utilice ninguno de los siguientes tipos de sobres, ya que estos pudieran causar problemas al alimentarlos:

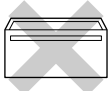
- Sobres de estructura abombada.
- Sobres con letras o grabados en relieve.
- Sobres con hebillas o grapas.
- Sobres que estén previamente impresos en el interior.

Pegamento	Doble solapa
	

A veces se producirán los problemas de alimentación de papel, debido a grosor, tamaño y forma de solapa de sobres que se están utilizando.

Cómo cargar sobres y tarjetas postales

- 1 Antes de cargarlos, aplaste las esquinas y costados de los sobres o tarjetas postales para alisarlos lo máximo posible.



Nota

Si los sobres o tarjetas postales son de 'doble cara', coloque un sobre en la bandeja de papel a la vez.

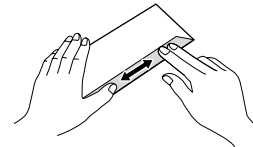
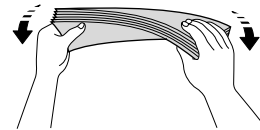
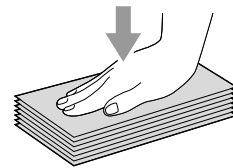

- 2 Coloque los sobres o tarjetas postales en la bandeja de papel con el espacio para la dirección hacia abajo introduciendo primero el borde de la parte superior. Deslice las guías laterales de papel (1) y la guía de largura de papel (2) para ajustarse al tamaño de los sobres y tarjetas postales.

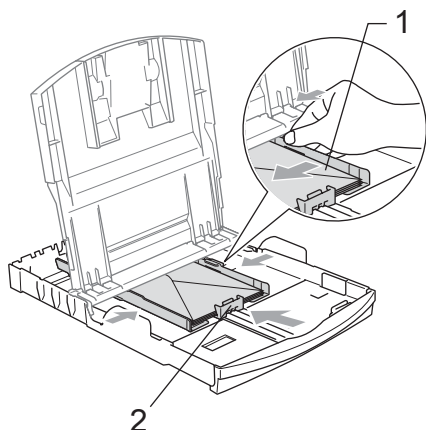

Si se presentan problemas al imprimir sobres, trate de seguir las sugerencias descritas a continuación:

- 1 Abra la solapa del sobre.
- 2 Asegúrese de que la solapa abierta esté en el lateral del sobre o en el borde trasero del sobre durante la impresión.
- 3 Ajuste el tamaño y margen para su aplicación.

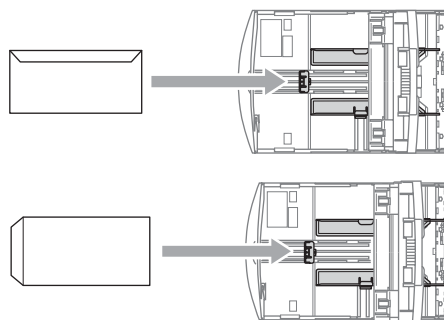

Nota

Cuando el equipo expulsa un papel pequeño en la bandeja de salida del papel, es posible que no pueda alcanzarlo. Asegúrese de que se ha terminado la impresión y, a continuación, tire de la bandeja totalmente del equipo.

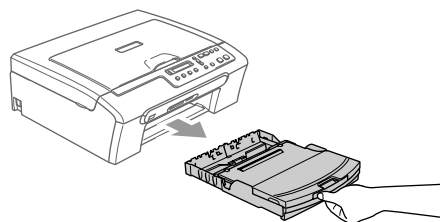

Área de impresión

El área de impresión dependerá de la configuración de la aplicación utilizada. Los siguientes datos indican las áreas no imprimibles de hojas sueltas y sobres. El equipo puede imprimir sólo en las áreas sombreadas cuando la función de impresión sin bordes está activada.

Hojas sueltas de papel

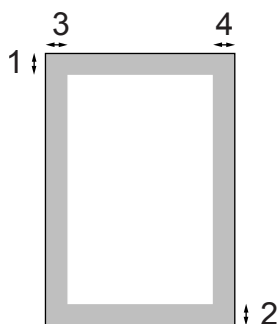

Sobres

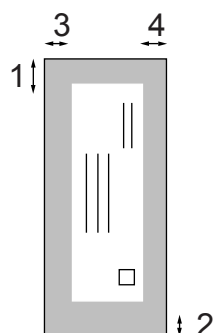

	Parte superior (1)	Parte inferior (2)	Izquierda (3)	Derecha (4)
Hojas sueltas	3 mm (0,12 pulg.)	3 mm (0,12 pulg.)	3 mm (0,12 pulg.)	3 mm (0,12 pulg.)
Sobres	12 mm (0,47 pulg.)	24 mm (0,95 pulg.)	3 mm (0,12 pulg.)	3 mm (0,12 pulg.)



Nota

La función Sin bordes no se encuentra disponible para los sobres.



Copia

Cómo hacer copias

20

3

Cómo hacer copias

Cómo copiar

Puede utilizar el equipo como copiadora, con un máximo de 99 copias.

Cómo hacer una copia única

- 1 Cargue el documento.
- 2 Pulse **Inicio Negro** o bien **Inicio Color**.

Hacer copias múltiples

- 1 Cargue el documento.
- 2 Pulse **Número copias** repetidamente hasta que aparezca el número de copias que desee (hasta 99).
O pulse ▲ o ▼ para cambiar el número de copias.
- 3 Pulse **Inicio Negro** o bien **Inicio Color**.

Detención de la copia

Para detener la copia, pulse **Detener/Salir**.

Opciones de copia

Cuando desea cambiar rápidamente los ajustes de copia temporalmente para la siguiente copia, utilice los botones temporales de Copia. Puede utilizar varias combinaciones.



Opciones



Ampliar /
Reducir



Calidad



Número
copias

El equipo se vuelve a su configuración predeterminada 60 segundos después de haber terminado la copia.



Nota

Puede guardar la configuración de impresión que use más a menudo. Para ello puede seleccionarla como predeterminada. Puede encontrar las instrucciones acerca de cómo efectuarla en esta sección para cada función.

Cambio velocidad de copia y calidad

Puede seleccionar uno entre los configuraciones de calidad. La configuración predeterminada es **Normal**.

Para cambiar temporalmente la configuración de calidad, siga la instrucción abajo:

Pulse Calidad 	Normal	La opción Normal es el modo recomendado para las impresiones normales. Éste produce una buena calidad de copia con una buena velocidad de copia.
	Rápida	Velocidad de copia rápida y consumo de tinta menor. Utilice esta función para ahorrar tiempo de impresión para los usos como corrección de pruebas, documentos voluminosos o numerosas copias.
	Alta	Utilice este modo para copiar imágenes de gran nitidez, como por ejemplo fotografías. Éste ofrece la solución más alta pero con la velocidad más lenta.

Para cambiar el ajuste predeterminado, siga las instrucciones abajo indicadas:

- 1 Pulse **Menú**.
- 2 Pulse ▲ o ▼ para seleccionar 1. **Copia**.
Pulse **OK**.
- 3 Pulse ▲ o ▼ para seleccionar 3. **Calidad**.
Pulse **OK**.
- 4 Pulse ▲ o ▼ para seleccionar **Rápida**, **Normal** o bien **Alta**.
Pulse **OK**.
- 5 Pulse **Detener/Salir**.

- 1 Cargue el documento.
- 2 Pulse **Calidad** repetidamente para seleccionar **Normal**, **Rápida** o **Alta**.
- 3 Pulse **Inicio Negro** o bien **Inicio Color**.

Ampliación o reducción de la imagen copiada

Puede seleccionar un porcentaje de ampliación o de reducción:

Pers. (25-400%) le permite entrar un porcentaje de 25% a 400%.

Pulse Ampliar/Reducir 	Pers. (25-400%)
	200%
	198% 10x15cm→A4
	186% 10x15cm→LTR
	142% A5→A4
	104% EXE→LTR
	100%
	97% LTR→A4
	93% A4→LTR
	83%
	78%
	69% A4→A5
	50%

Para ampliar o reducir la próxima copia, siga la instrucción abajo:

- 1 Cargue el documento.
- 2 Pulse **Ampliar/Reducir**.

- 3 Seleccione una de las opciones abajo:
 - Pulse ▲ o ▼ para seleccionar el porcentaje de ampliación o reducción que desea. Pulse **OK**.
 - Utilice ▲ o ▼ para seleccionar Pers. (25-400%). Pulse **OK**. Pulse ▲ o ▼ repetidamente para entrar el porcentaje de ampliación o reducción de 25% a 400%. Pulse **OK**.

- 4 Pulse **Inicio Negro** o bien **Inicio Color**.



Nota

Las opciones formato página 2 en 1 (Vert), 2 en 1 (Hori), 4 en 1 (Vert), 4 en 1 (Hori) o Póster *no* están disponibles con las funciones **Ampliar/Reducir**.

Cómo hacer copias N en 1 o un póster

Puede reducir la cantidad copias usando la función de copia N en 1. Esto le permite copiar dos o cuatro hojas en una sola página para poder ahorrar papel.

También puede hacer un póster. Al utilizar la función de pósteres, el equipo divide el documento en secciones y, a continuación, las amplía para poder unir las y formar un póster.

Importante

- Asegúrese de que el tamaño de papel esté configurado a A4.
- No puede utilizar el ajuste Ampliar/Reducir con la funciones N en 1 y póster.
- Las copias en color N en 1 están disponibles.
- (Vert) significa Vertical y (Hori) significa Horizontal.
- Sólo se puede realizar una copia de póster a la vez.

<p>Pulse Opciones</p>  <p>Opciones</p> <p>y ▲ o ▼ para seleccionar Formato Pág.</p>	<p>Normal (1 en 1)</p> <hr/> <p>2 en 1 (Vert)</p> <hr/> <p>2 en 1 (Hori)</p> <hr/> <p>4 en 1 (Vert)</p> <hr/> <p>4 en 1 (Hori)</p> <hr/> <p>Póster (3 x 3)</p>
-----------------------------------------------------------------------------------------------------------------------------------------------------------------------------------	----------------------------------------------------------------------------------------------------------------------------------------------------------------

- 1 Cargue el documento.
- 2 Pulse **Opciones** y ▲ o ▼ para seleccionar Formato Pág..
Pulse **OK**.

- 3 Pulse ▲ o ▼ para seleccionar 2 en 1 (Vert), 2 en 1 (Hori), 4 en 1 (Vert), 4 en 1 (Hori), Póster (3 x 3) o bien Normal (1 en 1).
Pulse **OK**.

- 4 Pulse **Inicio Negro** para escanear el documento.
También puede pulsar **Inicio Color** Si está utilizando el formato página.

- 5 Después de que el equipo haya escaneado la página, pulse ▲ (Si) para escanear la página siguiente.

Siguient página?

▲ Si ▼ No

- 6 Coloque el documento siguiente sobre el cristal de escaneado. Pulse **OK**.
Repita 5 y 6 para cada página del formato de página.

Ajuste sig. páq.

Desp. Pulse OK

- 7 Después de que se hayan escaneado todas las páginas, pulse ▼ (No) para finalizar.



Nota

Si se ha seleccionado cualquier ajuste de fotos en la configuración del tipo de papel para la opción de copias N en 1, las imágenes se imprimirán como si se hubiese seleccionado el papel normal.

Coloque el documento boca abajo según la dirección indicada abajo:

■ **2 en 1 (Vert)**



■ **2 en 1 (Hori)**

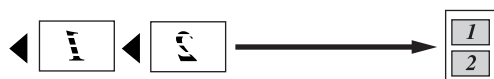

■ **4 en 1 (Vert)**



■ **4 en 1 (Hori)**

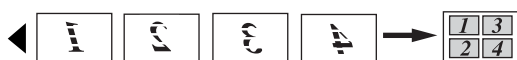

■ **Póster (3x3)**

Si lo desea, puede hacer una copia de una fotografía en tamaño póster.

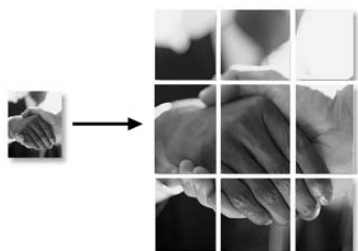

Ajuste de brillo, contraste y Color

Brillo

Para cambiar temporalmente el ajuste de brillo, siga la instrucción abajo:

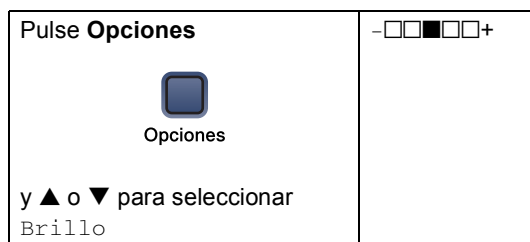

- 1 Cargue el documento.
- 2 Pulse **Opciones** y ▲ o ▼ para seleccionar **Brillo**.
Pulse **OK**.

- 3 Pulse ▲ o ▼ para hacer una impresión más clara o oscura.
Pulse **OK**.
- 4 Pulse **Inicio Negro** o bien **Inicio Color**.
Para cambiar la configuración predeterminada, siga la instrucción abajo:
 - 1 Pulse **Menú**.
 - 2 Pulse ▲ o ▼ para seleccionar 1.Copia.
Pulse **OK**.
 - 3 Pulse ▲ o ▼ para seleccionar 4.Brillo.
Pulse **OK**.
 - 4 Pulse ▲ o ▼ para hacer una impresión más clara o oscura.
Pulse **OK**.
 - 5 Pulse **Detener/Salir**.

Contraste

Ajuste el contraste para que la imagen tenga un aspecto más nítido y vívido.

El contraste sólo puede cambiarse a través de la configuración predeterminada.

- 1 Pulse **Menú**.
- 2 Pulse ▲ o ▼ para seleccionar 1.Copia.
Pulse **OK**.
- 3 Pulse ▲ o ▼ para seleccionar 5.Contraste.
Pulse **OK**.
- 4 Pulse ▲ o ▼ para aumentar o disminuir el contraste.
Pulse **OK**.
- 5 Pulse **Detener/Salir**.

Color saturación

La saturación de color sólo puede cambiarse mediante el ajuste *predeterminado*.

- 1 Pulse **Menú**.
- 2 Pulse ▲ o ▼ para seleccionar 1.Copia.
Pulse **OK**.
- 3 Pulse ▲ o ▼ para seleccionar 6.Ajuste color.
Pulse **OK**.
- 4 Pulse ▲ o ▼ para seleccionar 1.Rojo, 2.Verde o bien 3.Azul.
Pulse **OK**.
- 5 Pulse ▲ o ▼ para cambiar la saturación de color.
Pulse **OK**.
- 6 Seleccione una de las opciones abajo:
 - Vuelva a 4 para seleccionar el siguiente color.
 - Pulse **Detener/Salir**.

Opciones de papel

Tipo de papel

Si está ejecutando copias en un papel especial, asegúrese de seleccionar el tipo de papel que está utilizando para obtener la mejor calidad de impresión.

 Opciones y ▲ o ▼ para seleccionar Tipo de papel	Papel normal
	Papel inkjet
	Brother Photo
	Otro papel foto
	Transparencia

- 1 Cargue el documento.
- 2 Pulse **Opciones** y ▲ o ▼ para seleccionar Tipo de papel.
Pulse **OK**.
- 3 Pulse ▲ o bien ▼ para seleccionar el tipo de papel que está utilizando.
Pulse **OK**.
- 4 Pulse **Inicio Negro** o bien **Inicio Color**.
Para cambiar la configuración predeterminada, siga la instrucción abajo:
 - 1 Pulse **Menú**.
 - 2 Pulse ▲ o ▼ para seleccionar 1.Copia.
Pulse **OK**.
 - 3 Pulse ▲ o ▼ para seleccionar 1.Tipo de papel.
Pulse **OK**.
 - 4 Pulse ▲ o bien ▼ para seleccionar Papel normal, Papel inkjet, Brother Photo, Otro papel foto o bien Transparencia.
Pulse **OK**.
 - 5 Pulse **Detener/Salir**.

Tamaño de papel

Si copia en otro papel que no sea A4, necesitará cambiar la configuración del tamaño de papel. Puede copiar en papel Carta, Legal, A4, A5 o Tarjeta fotográfica (10×15 cm).

Pulse Opciones  Opciones y ▲ o ▼ para seleccionar Tamaño papel	Carta
	Legal
	A4
	A5
	10 (A _n) x15 (A _l) cm

- 1 Cargue el documento.
- 2 Pulse **Opciones** y ▲ o ▼ para seleccionar **Tamaño papel**.
Pulse **OK**.
- 3 Pulse ▲ o bien ▼ para seleccionar el tipo de papel que está utilizando.
Pulse **OK**.
- 4 Pulse **Inicio Negro** o bien **Inicio Color**.

Para cambiar la configuración predeterminada, siga la instrucción abajo:

- 1 Pulse **Menú**.
- 2 Pulse ▲ o ▼ para seleccionar
1. Copia.
Pulse **OK**.
- 3 Pulse ▲ o ▼ para seleccionar
2. Tamaño papel.
Pulse **OK**.
- 4 Pulse ▲ o bien ▼ para seleccionar el tipo de papel que está utilizando.
Carta, Legal, A4, A5 o 10x15cm.
Pulse **OK**.
- 5 Pulse **Detener/Salir**.



Impresión de fotos directa

Impresión de fotos mediante de una tarjeta de memoria	28
Impresión de fotografías mediante una cámara con PictBridge	39

4

Impresión de fotos mediante de una tarjeta de memoria

Operaciones de PhotoCapture Center™

Impresión mediante una tarjeta de memoria sin utilizar un PC

Aunque el equipo no esté conectado al ordenador, puede imprimir las fotografías directamente desde el soporte de la cámara digital. (Consulte *Cómo imprimir una tarjeta de memoria* en la página 30)

Escaneado a una tarjeta de memoria sin PC

Puede escanear documentos y guardarlos directamente en una tarjeta de memoria. Consulte *Escanear a tarjeta* en la página 37.

Uso de PhotoCapture Center™ desde el ordenador

Puede acceder a la tarjeta de memoria que queda insertada en la unidad (ranura) del equipo desde el PC.

(Consulte *PhotoCapture Center™* para Windows® o *PhotoCapture Center™* para Macintosh® en la Guía del usuario del Software adjunta en el CD-ROM.)

Usando memoria

El equipo Brother dispone de unidades de soportes (ranuras) para utilizar con soportes de cámaras digitales de uso difundido: CompactFlash®, Memory Stick®, Memory Stick Pro™, SecureDigital™, MultiMediaCard™ y xD-Picture Card™.



CompactFlash®



Memory Stick®
Memory Stick Pro™



SecureDigital™



xD-Picture Card™

MultiMediaCard™

- miniSD™ se puede utilizar con un adaptador miniSD™.
- Memory Stick Duo™ se puede utilizar con el adaptador Memory Stick Duo™.
- Memory Stick Pro Duo™ se puede utilizar con un adaptador Memory Stick Duo™.
- Los adaptadores no están incluidos con el equipo. Póngase en contacto con otro distribuidor para adquirir los adaptadores.

La función PhotoCapture Center™ permite imprimir fotografías digitales de alta resolución y calidad fotográfica desde una cámara digital.

Introduzca firmemente la tarjeta en la ranura correspondiente.

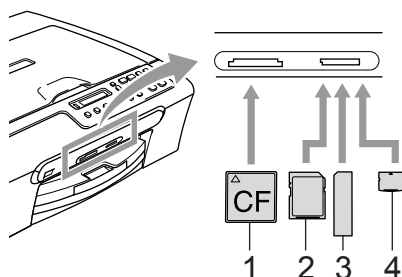

- 1 **CompactFlash®**
- 2 **SecureDigital™, MultiMediaCard™**
- 3 **Memory Stick®, Memory Stick Pro™**
- 4 **xD-Picture Card™**

PhotoCapture El botón se encenderá para mostrar el estado de la tarjeta de memoria. Se puede encender o apagar o bien parpadear.

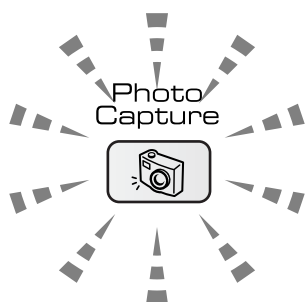

- **On**
Una tarjeta de memoria se ha insertado correctamente.
- **Off**
No hay tarjeta de memoria insertada, o no se ha introducido correctamente.
- **Parpadea**
La tarjeta de memoria se está leyendo, o se está escribiendo a.

! AVISO

NO desenchufe el cable de alimentación ni extraiga la tarjeta de memoria de la unidad de memoria (ranura) mientras el equipo esté leyendo o escribiendo a la tarjeta (**PhotoCapture** el botón esté parpadeando). **De lo contrario, los datos pueden perderse o la tarjeta dañarse.**

El equipo puede leer sólo una tarjeta de memoria a la vez, por lo que no introduzca más de una tarjeta en una ranura.

Estructura de carpeta de la tarjeta de Memoria

El equipo ha sido diseñado para que sea compatible con los archivos de imágenes y las tarjetas de memoria de las cámaras digitales modernas; no obstante, es aconsejable leer los puntos que se exponen a continuación para evitar errores:

- El archivo DPOF en la tarjeta de memoria debe incluirse en un formato válido. (Consulte *Impresión DPOF* en la página 33.)
- La extensión de los archivos de imágenes debe ser de .JPG (cualquier otra extensión, como por ejemplo .JPEG, .TIF, .GIF, etc., no será reconocida).
- La impresión a través de PhotoCapture Center™ se debe realizar independientemente de las operaciones del PhotoCapture Center™ mediante el PC (El funcionamiento simultáneo no es posible).
- IBM Microdrive™ es incompatible con el equipo.
- El equipo puede leer hasta 999 archivos en una tarjeta de memoria.
- CompactFlash® Tipo II no es compatible.
- Este soporte soporta xD-Picture Card™ Type M / Type H (capacidad grande).

Tenga en cuenta lo siguiente:

- Al imprimir el ÍNDICE o una IMAGEN, PhotoCapture Center™ imprimirá todas las imágenes válidas, aunque una o más de las mismas estén dañadas. Es posible que pueda imprimirse una parte de la imagen dañada.
- El equipo ha sido diseñado para leer las tarjetas de memoria que han sido formateadas por una cámara digital.

Cuando la cámara digital formatea una tarjeta de memoria, ésta crea una carpeta especial en la que se copian los datos de la imagen. Si necesita modificar los datos de la imagen almacenados en una tarjeta de memoria con su ordenador, le recomendamos que no modifique la estructura de la carpeta creada por la cámara digital. Cuando guarde archivos de imágenes nuevas o modificadas en la tarjeta de memoria, también le recomendamos que use la misma carpeta que su cámara digital utiliza. Si los datos no han sido guardados en la misma carpeta, es posible que el equipo lea el archivo o imprima la imagen.

Cómo imprimir una tarjeta de memoria

Antes de imprimir una fotografía debe imprimir un índice de miniatura de imágenes para seleccionar el número de fotografías que desee imprimir. Siga las instrucciones abajo antes de iniciar la impresión directamente de la tarjeta de memoria:

- 1 Asegúrese de haber introducido la tarjeta de memoria en la ranura apropiada. La pantalla LCD le preguntará lo siguiente:

C.Flash activa

Pulse el botón...
- 2 Pulse **PhotoCapture**. Para impresión DPOF, consulte *Impresión DPOF* en la página 33.
- 3 Pulse ▲ o ▼ para seleccionar *Imprimir índice* y, a continuación, pulse **OK**.
- 4 Pulse **Inicio Color** para iniciar la hoja de índice. Apunte el número de imagen que desee imprimir. Consulte *Impresión Índice de miniatura de imágenes* en la página 31.
- 5 Para imprimir las imágenes, pulse ▲ o ▼ para seleccionar *Imprimir imagen* en ③ y, a continuación, haga clic en **OK**. Consulte *Impresión de imágenes* en la página 31.
- 6 Especifique el número de imagen y pulse **OK**.
- 7 Pulse **Inicio Color** para iniciar la impresión.

Impresión Índice de miniatura de imágenes

El PhotoCapture Center™ asigna un número a cada imagen. No se reconoce cualquier otro número o nombre de archivo que la cámara digital o el PC debe de haber asignado a las imágenes.

Cuando imprime una página de miniatura de imágenes, ésta mostrará todas las imágenes fotográficas en la tarjeta de memoria así como el número asignado a la misma. Aunque haya imágenes corruptas, podrían ser una parte de la imagen impresa.



- 1 Asegúrese de haber introducido la tarjeta de memoria en la ranura apropiada.
Pulse  (**PhotoCapture**).
- 2 Pulse ▲ o bien ▼ para seleccionar Imprimir índice.
Pulse **OK**.
- 3 Pulse ▲ o bien ▼ para seleccionar
6 Imágen./Línea o bien
5 Imágen./Línea.
Pulse **OK**.



5 Imágen./Línea

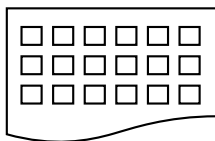

6 Imágen./Línea

El tiempo de impresión para 5 imágenes/por línea será más lento que el necesario para 6 imágenes/ por línea, aunque la calidad sea mejor.

- 4 Pulse **Inicio Color** para imprimir.

Impresión de imágenes

Antes de imprimir una imagen individual, tiene que saber cuál es el número de la misma.

- 1 Asegúrese de haber introducido la tarjeta de memoria en la ranura apropiada.
- 2 Imprima el índice primero. (Consulte *Impresión Índice de miniatura de imágenes* en la página 31)
Pulse  (**PhotoCapture**).
- 3 Pulse ▲ o ▼ para seleccionar Imprimir imagen. Pulse **OK**.



Nota

Si la tarjeta de memoria contiene la información de DPOF, en la pantalla LCD aparecerá *Impres DPOF:Si*, consulte *Impresión DPOF* en la página 33.

- 4 Pulse ▲ repetidamente para introducir el número de imagen que desee para imprimir en el índice de miniatura de imágenes.
Pulse **OK**.

No.: 1, 3, 6





Nota

- Pulse ▼ para disminuir el número de imagen.
- Puede entrar todos los números a la vez utilizando **Opciones** la tecla para guión. (Por ejemplo, Introduzca **1, Opciones, 5** para imprimir las imágenes de N° 1 a N° 5).

- 5 Después de haber seleccionado todas las imágenes que desee para imprimir, pulse **OK** para seleccionar los ajustes. Si ha terminado de seleccionar los ajustes, pulse **Inicio Color**.
- 6 Pulse ▲ o ▼ para seleccionar el tipo de papel que está utilizando, Papel normal, Papel inkjet, Brother Photo o bien Otro papel foto. Pulse **OK**.
- 7 Pulse ▲ o ▼ para seleccionar el tamaño de papel que está utilizando, Letter, A4, 10x15cm o 13x18cm.
 - Si ha seleccionado el tamaño Carta o A4, vaya a 8.
 - Si ha seleccionado otro tamaño, vaya a 9.
 - Si ha terminado de seleccionar la configuración, pulse **Inicio Color**.
- 8 Pulse ▲ o ▼ para seleccionar el tamaño de impresión (10x8cm, 13x9cm, 15x10cm, 18x13cm, 20x15cm o bien Tamaño Máximo). Pulse **OK**.
- 9 Seleccione una de las opciones abajo:
 - Para seleccionar el número de copias, vaya a 10.
 - Si ha terminado de seleccionar la configuración, pulse **Inicio Color**.
- 10 Pulse **Número copias** repetidamente para entrar el número de copias que desee. Pulse **OK**.
- 11 Pulse **Inicio Color** para imprimir.

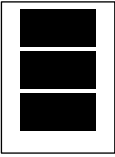
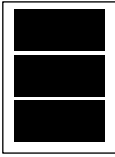
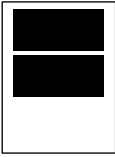
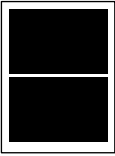
Aparecen abajo las posiciones de impresión al utilizar A4.

1 10x8cm	2 13x9cm	3 15x10cm
		
4 18x13cm	5 20x15cm	6 Tamaño Máximo
		

Impresión DPOF

DPOF son las siglas, en inglés, de Digital Print Order Format.

Se trata de una norma creada por los principales fabricantes de cámaras digitales (Canon Inc, Eastman Kodak Company, Fuji Photo Film Co. Ltd., Matsushita Electric Industrial Co., Ltd. y Sony Corporation) para facilitar la impresión de imágenes procedentes de una cámara digital.

Si su cámara digital admite la impresión de archivos en formato DPOF, podrá seleccionar en el visor de la cámara digital las imágenes y el número de copias que quiera imprimir.

Cuando una tarjeta de memoria (CompactFlash®, Memory Stick®, Memory Stick Pro™, SecureDigital™ MultiMediaCard™ o xD-Picture Card™) con información DPOF se ha insertado en el equipo, puede imprimir la imagen seleccionada fácilmente.

Para imprimirse mediante una tarjeta de memoria que contiene información DPOF, siga las instrucciones abajo indicadas:

- 1 Inserte la tarjeta de memoria en la ranura de la tarjeta.

C.Flash activa

Pulse  (PhotoCapture).

- 2 Pulse ▲ o ▼ para seleccionar Imprimir imagen. Pulse OK.

- 3 Si hay archivo DPOF en la tarjeta, en la pantalla LCD aparece:

Impres DPOF:Si

- 4 Pulse ▲ o ▼ para seleccionar Impres DPOF:Si. Pulse OK.

- 5 Pulse ▲ o ▼ para seleccionar el tipo de papel que está utilizando, Papel normal, Papel inkjet, Brother Photo o bien Otro papel foto. Pulse OK.

- 6 Pulse ▲ o ▼ para seleccionar el tamaño de papel que está utilizando, Letter, A4, 10x15cm o 13x18cm.
 - Si ha seleccionado el tamaño Carta o A4, vaya a 7.
 - Si ha seleccionado otro tamaño, vaya a 8.
 - Si ha terminado de seleccionar la configuración, pulse Inicio Color.

- 7 Pulse ▲ o ▼ para seleccionar el tamaño de impresión (10x8cm, 13x9cm, 15x10cm, 18x13cm, 20x15cm o bien Tamaño Máximo). Pulse OK.

- 8 Pulse Inicio Color para imprimir.

PhotoCapture Center™ configuración de impresión

Estas configuraciones permanecerán tal como están hasta que las modifique.

Calidad de impresión

- 1 Pulse **Menú**.
- 2 Pulse ▲ o ▼ para seleccionar 2.PhotoCapture.
Pulse **OK**.
- 3 Pulse ▲ o bien ▼ para seleccionar 1.Calidad impre..
Pulse **OK**.
- 4 Pulse ▲ o bien ▼ para seleccionar Normal o bien Foto.
Pulse **OK**.
- 5 Pulse **Detener/Salir**.

Opciones de papel

Tipo de papel

- 1 Pulse **Menú**.
- 2 Pulse ▲ o ▼ para seleccionar 2.PhotoCapture.
Pulse **OK**.
- 3 Pulse ▲ o bien ▼ para seleccionar 2.Tipo de papel.
Pulse **OK**.
- 4 Pulse ▲ o bien ▼ para seleccionar Papel normal, Papel inkjet, Brother Photo o bien Otro papel foto.
Pulse **OK**.
- 5 Pulse **Detener/Salir**.

Tamaño de papel

- 1 Pulse **Menú**.
- 2 Pulse ▲ o ▼ para seleccionar 2.PhotoCapture.
Pulse **OK**.
- 3 Pulse ▲ o bien ▼ para seleccionar 3.Tamaño papel.
Pulse **OK**.
- 4 Pulse ▲ o bien ▼ para seleccionar el tipo de papel que está utilizando, Carta, A4, 10x15cm o bien 13x18cm.
Pulse **OK**.
- 5 Pulse **Detener/Salir**.

Tamaño de impresión

Esta configuración está disponible sólo cuando ha seleccionado Carta o A4 en la configuración de tamaño de papel.

- 1 Pulse **Menú**.
- 2 Pulse ▲ o ▼ para seleccionar 2.PhotoCapture.
Pulse **OK**.
- 3 Pulse ▲ o bien ▼ para seleccionar 4.Tamaño impres..
Pulse **OK**.
- 4 Pulse ▲ o bien ▼ para seleccionar el tamaño de papel que está utilizando, 10x8cm, 13x9cm, 15x10cm, 18x13cm, 20x15cm o bien Tamaño Máximo.
Pulse **OK**.
- 5 Pulse **Detener/Salir**.

Ajuste de brillo, contraste y Color

Brillo

- 1 Pulse **Menú**.
- 2 Pulse ▲ o ▼ para seleccionar 2.PhotoCapture.
Pulse **OK**.
- 3 Pulse ▲ o bien ▼ para seleccionar 5.Brillo.
Pulse **OK**.
- 4 Pulse ▲ o ▼ para hacer una copia más oscura o más clara.
Pulse **OK**.
- 5 Pulse **Detener/Salir**.

Contraste

Es posible seleccionar el ajuste de contraste. Cuanto mayor sea el contraste, mayor será la nitidez y vivacidad de la imagen.

- 1 Pulse **Menú**.
- 2 Pulse ▲ o ▼ para seleccionar 2.PhotoCapture.
Pulse **OK**.
- 3 Pulse ▲ o bien ▼ para seleccionar 6.Contraste.
Pulse **OK**.
- 4 Pulse ▲ o ▼ para aumentar o disminuir el contraste.
Pulse **OK**.
- 5 Pulse **Detener/Salir**.

Color Mejora

Puede activar la función de la mejora de color para imprimir las imágenes más vívidas. El tiempo necesario para la impresión aumentará.

- 1 Pulse **Menú**.
- 2 Pulse ▲ o ▼ para seleccionar 2.PhotoCapture.
Pulse **OK**.
- 3 Pulse ▲ o bien ▼ para seleccionar 7.Mejora color.
Pulse **OK**.
- 4 Pulse ▲ o ▼ para seleccionar Si (o No).
Pulse **OK**.
 - Al seleccionar No y, a continuación vaya a 7.
- 5 Pulse ▲ o ▼ para seleccionar 1.Nivel blanco, 2.Definición o bien 3.Densidad color.
Pulse **OK**.
- 6 Pulse ▲ o ▼ para ajustar el nivel de la configuración.
Pulse **OK**.
- 7 Pulse **Detener/Salir**.

 **Nota**

• **Nivel de blanco**

Esta configuración ajusta el matiz de las áreas blancas de una imagen. La luz, los ajustes de la cámara y otros factores podrán influir en la apariencia del blanco. Las partes blancas de una imagen a veces pueden aparecer ligeramente rosadas, amarillentas o con sombras de otro color. Mediante esto, puede corregir este efecto y recuperar el blanco original de la imagen.

• **Definición**

Esta configuración mejora el detalle de una imagen, de forma similar al ajuste del objetivo de una cámara. Si la imagen no está enfocada correctamente y no pueden verse los detalles de la misma, ajuste la nitidez.

• **Color Densidad**

Esta configuración permite ajustar la cantidad de color total de la imagen. La cantidad de color de una imagen puede incrementarse o disminuirse para retocar fotos descoloridas.

Recorte

Si una fotografía tiene un largo o ancho excesivo para el espacio disponible en la disposición seleccionada, parte de la imagen se recortará automáticamente.

La configuración predeterminada es *Si*. Si desea imprimir toda la imagen, cambie esta configuración a *No*.

- 1 Pulse **Menú**.
- 2 Pulse ▲ o ▼ para seleccionar 2. *PhotoCapture*. Pulse **OK**.
- 3 Pulse ▲ o bien ▼ para seleccionar 8. *Recortar*. Pulse **OK**.

- 4 Pulse ▲ o bien ▼ para seleccionar *No* (o *Si*). Pulse **OK**.

- 5 Pulse **Detener/Salir**.

Recortar: Si

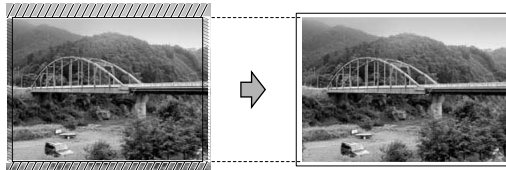

Recortar: No

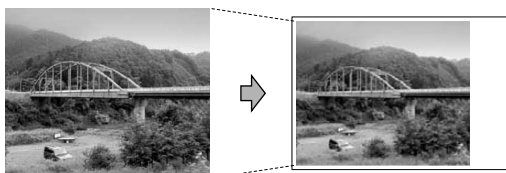

Impresión sin bordes

Esta función aumenta el tamaño del área de impresión hasta los bordes del papel. El tiempo necesario para la impresión aumentará ligeramente.

- 1 Pulse **Menú**.
- 2 Pulse ▲ o ▼ para seleccionar 2. *PhotoCapture*. Pulse **OK**.
- 3 Pulse ▲ o bien ▼ para seleccionar 9. *Sin bordes*. Pulse **OK**.
- 4 Pulse ▲ o bien ▼ para seleccionar *No* (o *Si*). Pulse **OK**.
- 5 Pulse **Detener/Salir**.

Escanear a tarjeta

Puede escanear documentos en blanco y negro color en una tarjeta de memoria. Los documentos en blanco y negro se guardarán en formatos de archivo PDF (*.PDF) o TIFF (*.TIF). Los documentos en Color pueden guardarse en formatos de archivo PDF (*.PDF) o JPEG (*.JPG). La configuración predeterminada es **Color 150 ppp** y el formato de archivo predeterminado es PDF. El equipo crea automáticamente los nombres de archivo basados en la fecha actual. (Para obtener más detalles, consulte la Guía de configuración rápida.) Por ejemplo, a la quinta imagen escaneada el 1 de julio de 2006 se le asignaría el nombre 01070605.PDF. Puede cambiar el color y la calidad.

Calidad	Formato de archivo seleccionable
Color 150 ppp	JPEG / PDF
Color 300 ppp	JPEG / PDF
Color 600 ppp	JPEG / PDF
ByN 200x100 ppp	TIFF / PDF
ByN 200 ppp	TIFF / PDF

- 1 Inserte una tarjeta CompactFlash®, Memory Stick®, Memory Stick Pro™, SecureDigital™, MultiMediaCard™ o xD-Picture Card™ en el equipo.



ADVERTENCIA

No extraiga la tarjeta de memoria mientras **PhotoCapture** está parpadeando para evitar la tarjeta o datos almacenados en la tarjeta.

- 2 Cargue el documento.
- 3 Pulse  (**Escáner**).

- 4 Pulse **▲** o bien **▼** para seleccionar **Escanea a mem.**, seleccione una de las opciones abajo:
 - Para cambiar la calidad, pulse **OK** y vaya al paso 5.
 - Para iniciar el escaneado, pulse **Inicio Negro** o bien **Inicio Color**.
- 5 Pulse **▲** o bien **▼** para seleccionar la calidad, seleccione una de las opciones abajo:
 - Para cambiar el tipo de archivo, vaya al paso 6.
 - Para iniciar el escaneado, pulse **Inicio Negro** o bien **Inicio Color**.
- 6 Pulse **▲** o bien **▼** para seleccionar el tipo de archivo. Pulse **Inicio Negro** o bien **Inicio Color**.

Cambio de la calidad de imagen

- 1 Pulse **Menú**.
- 2 Pulse **▲** o **▼** para seleccionar **2.PhotoCapture**. Pulse **OK**.
- 3 Pulse **▲** o **▼** para seleccionar **0.Escanea a mem.**. Pulse **OK**.
- 4 Pulse **▲** o **▼** para seleccionar **1.Calidad**. Pulse **OK**.
- 5 Pulse **▲** o bien **▼** para seleccionar **ByN 200x100 ppp**, **ByN 200 ppp**, **Color 150 ppp**, **Color 300 ppp** o bien **Color 600 ppp**. Pulse **OK**.
- 6 Pulse **Detener/Salir**.

Cambio de formato de archivo en blanco y negro

- 1 Pulse **Menú**.
- 2 Pulse ▲ o ▼ para seleccionar 2.PhotoCapture.
Pulse **OK**.
- 3 Pulse ▲ o ▼ para seleccionar 0.Escanea a mem..
Pulse **OK**.
- 4 Pulse ▲ o ▼ para seleccionar 2.Fichero negro.
Pulse **OK**.
- 5 Pulse ▲ o bien ▼ para seleccionar TIFF o bien PDF.
Pulse **OK**.
- 6 Pulse **Detener/Salir**.

Cambio del formato en color

- 1 Pulse **Menú**.
- 2 Pulse ▲ o ▼ para seleccionar 2.PhotoCapture.
Pulse **OK**.
- 3 Pulse ▲ o ▼ para seleccionar 0.Escanea a mem..
Pulse **OK**.
- 4 Pulse ▲ o ▼ para seleccionar 3.Fichero color.
Pulse **OK**.
- 5 Pulse ▲ o bien ▼ para seleccionar JPEG o bien PDF.
Pulse **OK**.
- 6 Pulse **Detener/Salir**.

Acerca de los mensajes de error

Una vez que se haya familiarizado con los tipos de errores que se pueden producir al utilizar PhotoCapture Center™, podrá identificar y localizar fácilmente cualquier problema.

■ Error de soporte

Aparecerá este mensaje si ha introducido una tarjeta de memoria que estuviera formateada incorrectamente o no formateada, o bien cuando se produjera un problema con la unidad de soporte. Para borrar este error, extraiga la tarjeta de memoria.

■ Sin archivo

Aparecerá este mensaje si intenta acceder a una tarjeta de memoria en la unidad (ranura) que no contiene un archivo .JPG.

■ Sin memoria

Aparece este mensaje si trabaja con imágenes que son demasiado grandes para la memoria del equipo.

Impresión de fotografías mediante una cámara con PictBridge



Su equipo Brother soporta la norma PictBridge, permitiéndole la conexión e impresión de fotos directamente de cualquier cámara digital compatible con PictBridge.

Antes de usar PictBridge

Requisitos PictBridge

Para evitar errores, recuerde los puntos siguientes:

- El equipo y la cámara digital deben conectarse usando un cable USB sustituible.
- La extensión de los archivos de imágenes debe ser de .JPG (cualquier otra extensión, como por ejemplo .JPEG, .TIF, .GIF, etc., no será reconocida).
- Las operaciones con PhotoCapture Center no están disponibles al usar la función PictBridge.

Uso de PictBridge

Ajuste de la cámara digital

Asegúrese de que su cámara está en modo PictBridge. Algunas de las configuraciones listadas a continuación podría no estar disponible en su cámara digital compatible con PictBridge.

Selecciones de menú de cámara	Opciones
Tamaño de papel	Carta, A4, 10x15 cm, Configuraciones de impresora (configuración predeterminada) ²
Tipo de papel	Papel normal, Papel satinado, Papel para chorro de tinta, Configuraciones de impresora (configuración predeterminada) ²
Formato de páginas	Sin bordes: On (activada), Sin bordes: Off (desactivada), Configuraciones de impresora (Configuración predeterminada) ²
Configuración DPOF ¹	-
Calidad de impresión	Configuraciones de impresora normal, fina (configuración predeterminada) ²
Mejora del color	Activada, desactivada, Configuraciones de impresora (configuración predeterminada) ²

¹ Consulte la *Impresión DPOF* para obtener más detalles

² Si su cámara está ajustada para utilizar las configuraciones de impresora (configuración predeterminada), el equipo imprimirá la foto mediante las configuraciones siguientes.

Configuración	Opciones
Tamaño de papel	10x15 cm
Tipo de papel	Papel satinado
Formato de páginas	Sin bordes: On (activada)
Calidad de impresión	Fina
Mejora del color	Off (desactivada)

Consulte la documentación adjunta con su cámara para obtener mayor información acerca de los cambios de configuraciones de PictBridge.

Impresión de imágenes



Nota

Extraiga todas las tarjetas de memoria que hay en el equipo antes de conectar la cámara digital.

- 1 Asegúrese de que su cámara esté apagada. Conecte su cámara al puerto de PictBridge en el equipo mediante el cable USB.

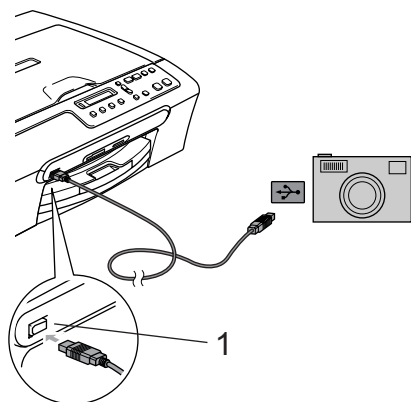

1 Puerto PictBridge

- 2 Encienda la cámara. Cuando el equipo ha reconocido la cámara, en la pantalla LCD aparece el mensaje siguiente:

Cámara conectada

Cuando el equipo inicia la impresión de una foto, en la pantalla LCD aparecerá Imprimiendo.



ADVERTENCIA

Para evitar daños al equipo, no conecte ningún dispositivo al puerto de PictBridge si no fuese una cámara compatible con PictBridge.

Impresión DPOF

DPOF son las siglas, en inglés, de Digital Print Order Format.

Se trata de una norma creada por los principales fabricantes de cámaras digitales (Canon Inc, Eastman Kodak Company, Fuji Photo Film Co. Ltd., Matsushita Electric Industrial Co., Ltd. y Sony Corporation) para facilitar la impresión de imágenes procedentes de una cámara digital.

Si su cámara digital admite la impresión de archivos en formato DPOF, podrá seleccionar en el visor de la cámara digital las imágenes y el número de copias que quiera imprimir.

Acerca de los mensajes de error

Una vez que se haya familiarizado con los tipos de errores que se pudiesen producir al utilizar PictBridge, podrá identificar y solucionar fácilmente cualquier problema.

■ Sin memoria

Aparece este mensaje si trabaja con imágenes que son demasiado grandes para la memoria del equipo.

■ Dispo. USB incorr

Aparecerá este mensaje si ha conectado un dispositivo no compatible con PictBridge o un aparato roto al puerto de PictBridge. Para eliminar el error, desenchufe el dispositivo del puerto de PictBridge y, a continuación, pulse **On/Off** para desactivar el equipo y, después activarlo nuevamente.

Si desea información más detallada, consulte *Mensajes de error* en la página 57.



Software

Funciones de software

44

6

Funciones de software

El CD-ROM incluye la Guía del usuario del Software acerca de las funciones disponibles al conectarse a un ordenador (por ejemplo, impresión y escaneado). La guía dispone de los enlaces fáciles de uso. Al hacer clic en éstos, le llevarán directamente a una sección particular.

Puede encontrar una información acerca de estas funciones:

- Impresión
- Escaneado
- ControlCenter3 (para Windows®)
- ControlCenter2 (para Macintosh®)
- PhotoCapture Center™

Cómo tener acceso a la Guía del usuario HTML

Ésta es una referencia rápida para utilizar la Guía del usuario HTML.

(Para Windows®)



Nota

Si no ha instalado el software, consulte *Para ver la documentación* en la página 3.

- 1 Desde el menú **Inicio**, diríjase a **Brother**, **DCP-XXXX** (XXXX corresponde al nombre de su modelo) en el grupo de programas y, a continuación, haga clic en **Guía del usuario**.
- 2 Haga clic en **GUÍA DEL USUARIO DEL SOFTWARE** en el menú superior.



- 3 Haga clic en el encabezamiento que quisiera leer en la lista que aparece a la izquierda de la ventana.

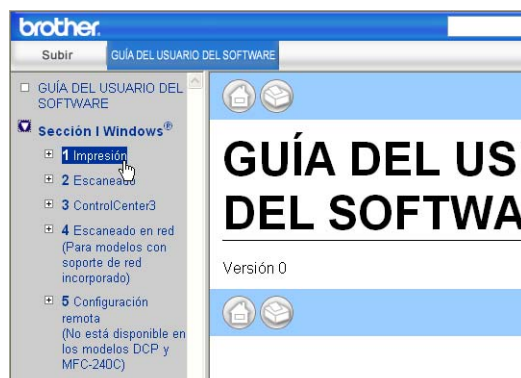

(Para Macintosh®)

- 1 Asegúrese de que el Macintosh® está encendido. Inserte el CD-ROM de Brother con la en la unidad de CD-ROM.
- 2 Haga doble clic en el icono **Documentation**.
- 3 Haga doble clic en la carpeta de idiomas y, a continuación, haga doble clic en el archivo de la portada.
- 4 Haga clic en la **GUÍA DEL USUARIO DEL SOFTWARE** en el menú superior y, a continuación, haga clic en la cabecera que le gustaría leer en la lista que hay a la izquierda de la ventana.





Apéndices

Avisos sobre seguridad y legales	46
Solución de problemas y mantenimiento rutinario	54
Menús y funciones	72
Especificaciones	78
Glosario	87

A

Avisos sobre seguridad y legales

Cómo elegir el lugar de instalación

Sitúe el equipo sobre una superficie plana y estable que no est expuesta a vibraciones ni a golpes como, por ejemplo, un escritorio. Coloque el equipo en las proximidades de una toma de corriente estándar puesta a tierra. Elija un lugar donde la temperatura permanezca entre 10° y 35° C (50° F y 95° F).

! AVISO

- No instale el equipo en un lugar por el que transite mucha gente.
- Evite instalar el equipo sobre una alfombra.
- NO ubique el equipo cerca de calefacciones, acondicionadores de aire, frigoríficos, aparatos médicos, productos químicos o agua.
- NO exponga el equipo a la luz solar directa ni al calor, la humedad o el polvo excesivos.
- NO conecte el equipo a las tomas eléctricas controladas por interruptores de pared o temporizadores automáticos.
- La interrupción de la alimentación eléctrica puede borrar la información contenida en la memoria del equipo.
- No conecte el equipo a las tomas eléctricas que se encuentren en el mismo circuito que aparatos grandes u otros aparatos que pudiesen afectar a la alimentación eléctrica.
- Evite las fuentes de interferencias, como por ejemplo los altavoces o las bases de los teléfonos inalámbricos.

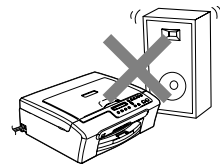
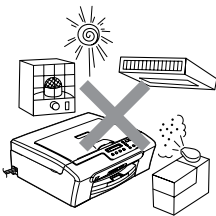

Para utilizar el equipo de modo seguro

Guarde estas instrucciones para su posterior consulta y léalas antes de realizar cualquier tarea de mantenimiento.



PELIGRO



El equipo contiene en su interior electrodos de alta tensión. Antes de limpiar el interior del equipo, asegúrese de haber desenchufado el cable de la toma de corriente CA. De hacer esto, se puede evitar una descarga eléctrica.

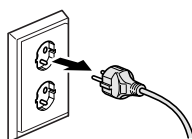

NO manipule el enchufe con las manos húmedas. De lo contrario, podría sufrir una descarga eléctrica.

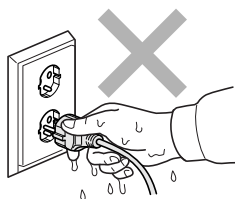

NO desenchufe el equipo tirando del cable de corriente. De lo contrario, pudiera producirse una descarga eléctrica.



NO coloque las manos en el borde del equipo, bajo la cubierta del escner. De lo contrario, podría causar lesiones.

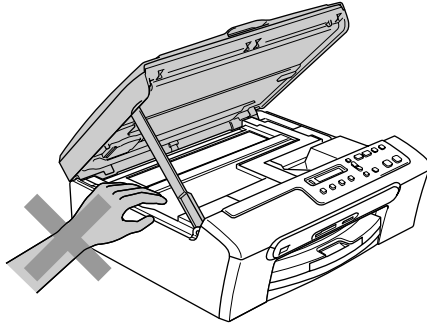

NO se coloque las manos en el borde de la bandeja del papel debajo de la cubierta de la bandeja de salida del papel. De lo contrario, podría causar lesiones.

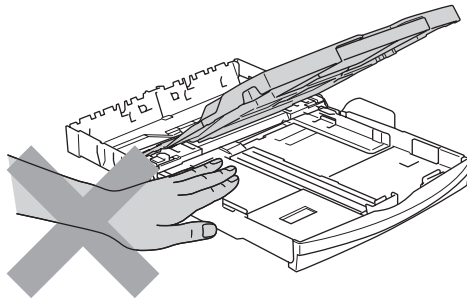

NO toque el rodillo de alimentación del papel. De lo contrario, podría causar lesiones.

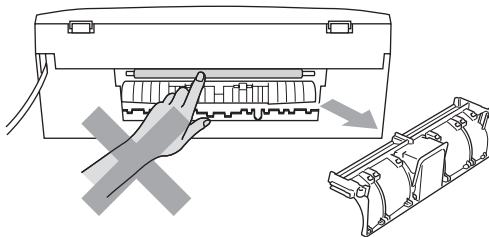



NO toque el área sombreada en la ilustración. De lo contrario, podría sufrir lesiones.

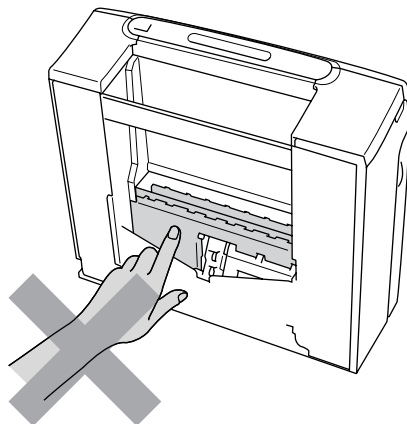

Al trasladar la máquina, debe levantarla desde la base, colocando una mano en cada lado de la unidad, tal y como se muestra en la ilustración. No traslade el equipo tomándolo por la cubierta del escáner.

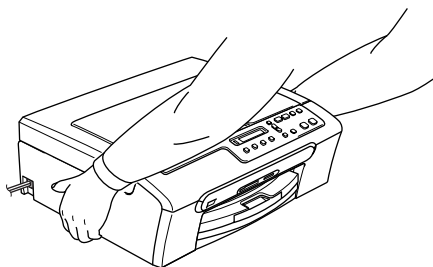

Si el equipo está muy caliente, produce humo, o genera un olor fuerte, desconecte inmediatamente el interruptor de alimentación y desenchufe el equipo de la toma de corriente. Llame a su distribuidor o Servicio de atención al cliente de Brother.

Si los objetos metálicos, el agua u otro líquido penetran en el equipo, apague inmediatamente el equipo y desenchufe el cable de la toma de corriente. Llame a su distribuidor o Servicio de atención al cliente de Brother.



PELIGRO

- Este producto debe instalarse cerca de una toma de corriente que deberá poder acceder fácilmente. En caso de emergencia, deberá desenchufar el cable eléctrico de la toma de corriente CA para desconectar completamente la alimentación.
- Siempre asegúrese que se ha insertado totalmente la clavija.

Instrucciones de seguridad importantes

- 1 Lea detenidamente la totalidad de estas instrucciones.
- 2 Téngalas a mano para consultarlas cuando sea necesario.
- 3 Respete todas las advertencias e instrucciones indicadas en el producto.
- 4 Desenchufe este producto de la toma de corriente de pared antes de limpiar el interior del equipo. No utilice productos de limpieza líquidos o en aerosol. Utilice un paño húmedo para limpiarlo. No utilice productos de limpieza líquidos o en aerosol. Utilice un paño húmedo para limpiarlo.
- 5 Absténgase de utilizar este producto cerca del agua.
- 6 No coloque este producto encima de un carro, soporte o mesa inestables. El producto podría caerse, lo que podría producir averías graves.
- 7 Las ranuras y orificios de la carcasa y la parte trasera o inferior sirven como medio de ventilación. Para garantizar que el producto funcione correctamente y para protegerlo del calor excesivo, no debe bloquear ni cubrir estos orificios. No obstruya los orificios apoyando el producto sobre una cama, sofá, moqueta o superficie similar. Bajo ninguna circunstancia se instalará el producto en las proximidades de un radiador o calefactor. Tampoco deberá colocarse este producto dentro de un armario o similar, salvo que se garantice una ventilación adecuada.
- 8 Este producto debe conectarse a la fuente de alimentación indicada en la etiqueta. Si desconoce de qué tipo de corriente dispone, consulte al distribuidor o a la compañía eléctrica local.
- 9 Utilice exclusivamente el cable de alimentación incluido con el equipo.
- 10 Este producto está equipado con un enchufe de 3 polos con puesta a tierra; es decir, con un enchufe que tiene una tercera clavija para la conexión a tierra. Este enchufe sólo podrá conectarse a una toma de corriente con puesta a tierra. Se trata de una medida de seguridad. Si no puede conectar el enchufe a la toma de corriente, solicite a un electricista que instale una toma de corriente adecuada. No ignore la finalidad del enchufe con puesta a tierra.
- 11 Evite que haya cualquier objeto apoyado sobre el cable de alimentación. No instale este producto en un lugar en el que la gente pueda pisar el cable.
- 12 No coloque nada delante del equipo que pudiera bloquear la impresión. No coloque ningún objeto en la trayectoria de la impresión.
- 13 Espere hasta que todas las páginas hayan salido del interior del equipo antes de recogerlas.

14 Desenchufe el producto de la toma de corriente CA y encargue la reparación al personal del servicio técnico autorizado de Brother cuando se produzcan las siguientes circunstancias:

- Si el cable de alimentación está dañado o deshilachado.
- Si se ha vertido líquido en el equipo.
- Si el equipo ha estado expuesto a la lluvia o al agua.
- Si el producto no funciona correctamente después de seguir las instrucciones de uso, ajuste únicamente los controles que cubren las instrucciones de uso. El ajuste incorrecto de otros controles puede dañar el equipo, el cual probablemente necesitará de reparaciones importantes por parte de un técnico calificado para volver a condiciones de servicio normales.
- Si el equipo se ha caído o si la carcasa ha resultado dañada.
- Si el funcionamiento del equipo cambia notablemente, lo que indica la necesidad de una reparación.

15 Para proteger al equipo contra las sobretensiones, recomendamos que utilice un dispositivo de protección contra sobretensiones momentáneas.

16 Para reducir el riesgo de incendios, descargas eléctricas y lesiones, tenga en cuenta lo siguiente:

- No utilice este producto cerca de electrodomésticos que utilicen agua, una piscina o un estano húmedo.
- No utilice el equipo durante una tormenta eléctrica (existe la posibilidad remota de que se produzca una descarga eléctrica) ni utilice el teléfono en las proximidades de una fuga de gas para informar de la misma.

IMPORTANTE - Para su seguridad

Con el objeto de garantizar un funcionamiento seguro, el enchufe de tres polos deberá enchufarse exclusivamente en una toma de corriente estándar de tres clavijas, conectada correctamente a tierra a través del cableado normal del edificio.

El hecho de que el equipo funcione correctamente no implica que la alimentación eléctrica esté puesta a tierra y que la instalación sea completamente segura. Por su propia seguridad, si tiene cualquier duda sobre la puesta a tierra de la alimentación eléctrica, consulte a un electricista calificado.

Directiva de la Unión Europea 2002/96/CE y EN50419



Sólo Unión Europea

Este equipo está etiquetado con el símbolo de reciclado que puede verse arriba. Esto quiere decir que al final de la vida del equipo, éste debe ser llevado a un punto de recogida específico para equipos electrónicos, y no a los contenedores normales de residuos domésticos. Esto beneficiará al medio ambiente para todos. (Sólo Unión Europea)

Limitaciones legales para la copia

Es un delito hacer reproducciones de determinados ítems o documentos con el intento de cometer un fraude. La presente lista pretende ser una guía más que una lista completa. Le sugerimos consultar a las autoridades legales competentes si tiene una duda sobre un ítem o documento particular

Los siguientes son ejemplos de documentos cuya copia está prohibida:

- Dinero
- Bonos, obligaciones, letras u otros certificados de deuda
- Certificados de depósito
- Documentación de servicio o de reclutamiento de las fuerzas armadas
- Pasaportes
- Sellos de correos (con o sin matasellos)
- Documentación de inmigración
- Documentación del servicios de bienestar social
- Cheques o giros emitidos por organismos oficiales
- Documentos, chapas o insignias de identificación
- Licencias y certificados de propiedad de vehículos de motor

Está prohibido copiar obras protegidas por derechos de propiedad intelectual. Está autorizada la copia de una parte de obra protegida por derechos de propiedad intelectual para el 'uso justificado.' Las copias múltiples se consideran de uso injustificado.

Las obras de arte se consideran equivalentes a obras protegidas por los derechos de la propiedad intelectual.

Las licencias y certificados de vehículos de motor no se pueden copiar de acuerdo con determinadas leyes provinciales/estatales.

Marcas comerciales

El logotipo de Brother es una marca comercial registrada de Brother Industries, Ltd.

Brother es una marca comercial registrada de Brother Industries, Ltd.

Multi-Function Link es una marca comercial registrada de Brother International Corporation.

© 2006 Brother Industries, Ltd. Todos los derechos reservados.

Windows y Microsoft son marcas comerciales registradas de Microsoft en Estados Unidos y otros países.

Macintosh y True Type son marcas comerciales registradas de Apple Computer, Inc.

PaperPort es una marca comercial registrada de ScanSoft, Inc.

Presto! PageManager es una marca comercial registrada de NewSoft Technology Corporation.

Microdrive es una marca comercial de International Business Machine Corporation.

CompactFlash es una marca comercial registrada de SanDisk Corporation.

Memory Stick es una marca comercial registrada de Sony Corporation.

SecureDigital es una marca comercial de of Matsushita Electric Industrial Co. Ltd., SanDisk Corporation y Toshiba Corporation.

SanDisk es ha adquirido una licencia para las marcas comerciales SD y miniSD.

MultiMediaCard es una marca comercial registrada de Infineon Technologies y autorizada para MultiMediaCard Association.

xD-Picture Card es una marca comercial de of Fujifilm Co. Ltd., Toshiba Corporation y Olympus Optical Co. Ltd.

Memory Stick Pro, Memory Stick Pro Duo, Memory Stick Duo y MagicGate son marcas comerciales de Sony Corporation.

PictBridge es una marca comercial.

Todas las empresas cuyos programas de software se mencionan en el presente manual cuentan con un Acuerdo de Licencia de Software específico para sus programas patentados.

Todos los demás nombres de marcas y de productos mencionados en la presente Guía del usuario y Guía del usuario del Software son marcas registradas de sus respectivas compañías.

B

Solución de problemas y mantenimiento rutinario

Solución de problemas

Si considera que se produce un problema en el equipo, verifique la tabla abajo y siga los consejos para solución de problemas.

Usted mismo/a puede solucionar fácilmente la mayoría de los problemas por sí mismo/a. Si necesita más ayuda, Brother Solutions Center le ofrece las preguntas más frecuentes y los últimos consejos para la solución de sus averías. Visítenos en <http://solutions.brother.com>.

Si tiene problemas con el equipo

Impresión

Problema	Sugerencias
No imprime	Compruebe la conexión inalámbrica de la interfaz a ambos lados (equipo y ordenador).
	Uno o más cartuchos de tinta están vacíos. (Consulte <i>Sustitución de cartuchos de tinta</i> en la página 62.)
	Compruebe que no haya ningún mensaje de error en la pantalla LCD. (Consulte <i>Mensajes de error</i> en la página 57.)
	Compruebe que ha elegido e instalado el controlador de impresora correcto.
	Asegúrese de que el equipo está en línea. Haga clic en Inicio y, a continuación, seleccione Impresoras y faxes . Con el botón derecho del ratón, haga clic en Brother DCP-XXXX (XXXX corresponde al nombre de su modelo), y asegúrese de que el mensaje 'Utilice la impresora en línea' esté desactivado.
Mala calidad de impresión	Compruebe la calidad de impresión. (Consulte <i>Comprobación de la calidad de impresión</i> en la página 67.)
	Asegúrese de que el ajuste de controlador de impresora o de tipo de papel en el menú corresponde al tipo de papel que está utilizando. (Consulte <i>Impresión para Windows®</i> o <i>Impresión y enviar y recibir faxes para Machintosh®</i> en la Guía del usuario del software adjunta en el CD-ROM.)
	Asegúrese de que los cartuchos de tinta no sean demasiado viejos. Éstas son las causas de que la tinta se obstruya: <ul style="list-style-type: none"> ■ Se ha superado la fecha de caducidad que se indica en el paquete del cartucho. (Los cartuchos permanecerán disponibles en un máximo de dos años si se guardan éstos en su embalaje original.) ■ El cartucho de tinta lleva más de seis meses en el equipo. ■ La tinta no ha estado correctamente almacenada antes de su uso.
	Pruebe a utilizar los tipos de papel recomendados. (Consulte <i>Papel aceptable y otro soporte</i> en la página 10.)
	En entorno recomendado para el equipo está entre 20° C a 33° C (68° F a 91° F).
Aparecen líneas horizontales blancas en los textos o gráficos.	Limpe los cabezales de impresión. (Consulte <i>Limpieza del cabezal de impresión</i> en la página 67.)
	Pruebe a utilizar los tipos de papel recomendados. (Consulte <i>Papel aceptable y otro soporte</i> en la página 10.)
El equipo imprime páginas en blanco.	Limpe los cabezales de impresión. (Consulte <i>Limpieza del cabezal de impresión</i> en la página 67.)

Impresión (Continuación)

Problema	Sugerencias
Los caracteres y las líneas aparecen amontonadas.	Compruebe la alineación de la impresión. (Consulte <i>Comprobación de la alineación de la impresión</i> en la página 68.)
El texto de impresión o las líneas aparecen sesgadas.	Asegúrese de que el papel está cargado adecuadamente en la bandeja y de que la guía lateral del papel está ajustada correctamente. (Consulte <i>Carga de papel u otros materiales</i> en la página 14.)
	Asegúrese de que la cubierta para el desatasco de papel está ajustada correctamente.
Mancha corrida en la parte superior del centro de la página.	Asegúrese de utilizar los tipos de papel recomendados. (Consulte <i>Papel aceptable y otro soporte</i> en la página 10.)
La impresión tiene un aspecto borroso o la tinta parece correrse.	Asegúrese de utilizar los tipos de papel adecuados. (Consulte <i>Papel aceptable y otro soporte</i> en la página 10.) Evite manipular el papel hasta que la tinta esté seca.
Aparecen manchas al dorso o en la parte inferior de la página.	Asegúrese de que la placa de impresión no esté manchada de tinta. (Consulte <i>Limpieza de la placa de impresión del equipo</i> en la página 66.)
	Asegúrese de utilizar la aleta de soporte del papel. (Consulte <i>Carga de papel u otros materiales</i> en la página 14.)
El equipo imprime las líneas densas en la página.	Active la casilla de verificación Orden inverso en la ficha Básica del controlador de impresora.
Las impresiones aparecen arrugadas.	En la ficha Básica del controlador de impresora, haga clic en Ajustes , y desactive la casilla de verificación Impresión Bidireccional .
No se puede realizar la impresión '2 en 1 o 4 en 1'.	Compruebe que la configuración de tamaño de papel en la aplicación y en el controlador de impresión sea idéntica.
La velocidad de la impresión es demasiado lenta.	Intente cambiar la configuración del controlador de la impresora. Una alta resolución necesita un tiempo de procesamiento, envío e impresión mayor. Pruebe las otras configuraciones en la ficha Básica del controlador de impresora. Al mismo tiempo, haga clic en la ficha Ajustes , y asegúrese de desactivar Mejora del color .
	Desactive la función Sin bordes. La impresión sin bordes es más lenta que la impresión en modo normal. (Consulte <i>Impresión para Windows®</i> o <i>Impresión y enviar y recibir faxes para Macintosh®</i> en la Guía del usuario del Software adjunta en el CD-ROM.)
La función Mejora del color no funciona correctamente.	Si los datos de la imagen no son a todo color en la aplicación (tal como 256 colores), Mejora del color funcionará. Utilice al menos los datos de color de 24 bits con la función Mejora del color.
El equipo coge varias páginas.	Asegúrese de que el papel está cargado correctamente en la bandeja. (Consulte <i>Carga de papel u otros materiales</i> en la página 14.)
	Compruebe que no haya más de dos tipos de papeles cargados en la bandeja al mismo tiempo.
Las páginas impresas no se apilan correctamente.	Asegúrese de utilizar la aleta de soporte del papel. (Consulte <i>Carga de papel u otros materiales</i> en la página 14.)
Las páginas impresas se alimentan de nuevo y causaría un atasco de papel.	Asegúrese de tirar del soporte de papel hasta que quede inmovilizado y despliegue la aleta de soporte del papel.
El equipo no imprime utilizando Paint Brush.	Intente configurar el monitor a '256 colores'.
El equipo no imprime utilizando Adobe Illustrator.	Intente reducir la resolución de la impresión. (Consulte <i>Impresión para Windows®</i> o <i>Impresión y enviar y recibir faxes para Macintosh®</i> en la Guía del usuario del software adjunta en el CD-ROM.)

Impresión (Continuación)

Problema	Sugerencias
El equipo puede imprimir todas las páginas de un documento. Sin memoria mensaje ocurre.	Reduzca la resolución de la impresión. (Consulte <i>Impresión para Windows®</i> o <i>Impresión y enviar y recibir faxes para Machintosh®</i> en la Guía del usuario del software adjunta en el CD-ROM.) Reduzca la complejidad del documento e inténtelo de nuevo. Reduzca la calidad gráfica o el número de los tamaños de fuentes dentro del marco especificado en el software de aplicación.

Problemas de copia

Problema	Sugerencias
En las copias aparecen rayas verticales	Si ve rayas verticales en las copias, limpie el escáner. (Consulte <i>Limpieza del escáner</i> en la página 65.)

Problemas de escaneado

Problema	Sugerencias
Se producen errores de TWAIN/WIA durante el escaneado.	Asegúrese de haber seleccionado el controlador TWAIN/WIA de Brother como controlador principal. En PaperPort® SE con OCR, haga clic en Archivo , Digitalizar y seleccione el controlador de Brother TWAIN/WIA.

Problemas de software

Problema	Sugerencias
No se puede instalar el software ni imprimir	Ejecute el programa de Reparación MFL-Pro Suite en el CD-ROM. Este programa reparará y volverá a instalar el software.
'Dispositivo ocupado'	Asegúrese de que no aparece ningún mensaje de error en la pantalla LCD.

PhotoCapture Center™ Problemas

Problema	Sugerencias
Un disco extraíble no funciona correctamente.	<ol style="list-style-type: none"> ¿Ha instalado la actualización de Windows® 2000? De lo contrario, siga lo siguiente: <ol style="list-style-type: none"> Desenchufe el cable USB. Instale la actualización de Windows® 2000 y consulte la Guía de configuración rápida. Después de la instalación, el PC se reiniciará automáticamente. Espere aproximadamente 1 minuto después de haber reiniciado el PC y, a continuación, conecte el cable USB. Extraiga la tarjeta de memoria y vuelva a insertarla. Si ha utilizado la opción 'Expulsar' de Windows®, debe extraer la tarjeta de memoria antes de continuar. Si aparece un mensaje de error al intentar expulsar la tarjeta de memoria, eso significa que la tarjeta se está leyendo. Espere un poco y vuelva a intentarlo. Si nada de lo anterior funciona, apague el PC y el equipo y luego vuelva a encenderlos. (Para apagar el equipo, deberá desenchufar el cable de alimentación.)
No tiene acceso al icono del Disco extraíble desde el escritorio.	Asegúrese de haber introducido la tarjeta de media en la ranura correspondiente.

Mensajes de error

Al igual que con cualquier otro producto electrónico sofisticado, es posible que se produzcan errores. En tal caso, el equipo identificará el error y mostrará un mensaje de error. A continuación se exponen los mensajes de error más comunes.

Usted puede corregir la mayoría de errores por sí mismo. Si necesita más ayuda, Brother Solutions Center le ofrece las preguntas más frecuentes y los últimos consejos para la solución de sus averías.

Visítenos en <http://solutions.brother.com>.

Mensaje de error	Causa	Acción
Alta temperatura	Los cabezales de impresión se han recalentado.	Deje que el equipo se enfríe.
Atasco de papel	Se ha producido un atasco de papel en el equipo.	Consulte <i>Atascos de impresora o atascos de papel</i> en la página 60.
Compruebe panel	El equipo se ha quedado sin papel o éste no está cargado correctamente en la bandeja de papel.	Haga una de las siguientes acciones: <ul style="list-style-type: none"> ■ Vuelva a colocar el papel en la bandeja y, a continuación, pulse Inicio Negro o bien Inicio Color. ■ Quite el papel y vuelva a cargarlo, a continuación, pulse Inicio Negro o bien Inicio Color.
	Se ha producido un atasco de papel en el equipo.	Consulte <i>Atascos de impresora o atascos de papel</i> en la página 60.
	El tamaño del papel no es el correcto.	Cargue el papel de tamaño correcto (Carta, Legal o A4) y, a continuación, pulse Inicio Negro o bien Inicio Color .
Cubier. abierta	La cubierta del escáner no está cerrada completamente.	Levante la cubierta del escáner y vuelva a cerrarla.
Dispo. USB incorr	Un dispositivo no compatible con PictBridge o un aparato roto se ha conectado al puerto de PictBridge.	Desenchufe el dispositivo de la toma de PictBridge y, a continuación, pulse On/Off para desactivar el equipo y después activarlo nuevamente.
Error de soporte	La tarjeta de memoria podría estar dañada, es posible que no haya sido formateada correctamente o exista un problema con ella.	Vuelva a introducir firmemente la tarjeta en la ranura para asegurarse de que se encuentra en la posición correcta. Si sigue apareciendo el mensaje de error, compruebe que la unidad de soporte funciona introduciendo otra tarjeta que sepa que funciona.
Imp. Inicializ	El equipo ha sufrido un problema mecánico. —O— Hay objetos extraños tales como una grapa, papel grapado en el equipo.	Abra la cubierta del escáner y extraiga objetos extraños en el interior del equipo. Si el mensaje de error continúa, desconecte el equipo de la fuente de alimentación durante varios minutos, y vuelva a conectarlo.

Mensaje de error	Causa	Acción
Impos. Impri.	El equipo ha sufrido un problema mecánico. —○— Hay objetos extraños tales como una grapa, papel grapado en el equipo.	Abra la cubierta del escáner y extraiga objetos extraños en el interior del equipo. Si el mensaje de error continúa, desconecte el equipo de la fuente de alimentación durante varios minutos, y vuelva a conectarlo.
Impos. Cambiar	El equipo ha sufrido un problema mecánico. —○— Hay objetos extraños tales como una grapa, papel grapado en el equipo.	Abra la cubierta del escáner y extraiga objetos extraños en el interior del equipo. Si el mensaje de error continúa, desconecte el equipo de la fuente de alimentación durante varios minutos, y vuelva a conectarlo.
Impos. Escanea	El equipo ha sufrido un problema mecánico. —○— Hay objetos extraños tales como una grapa, papel grapado en el equipo.	Abra la cubierta del escáner y extraiga objetos extraños en el interior del equipo. Si el mensaje de error continúa, desconecte el equipo de la fuente de alimentación durante varios minutos, y vuelva a conectarlo.
Impos. Limpiar	El equipo ha sufrido un problema mecánico. —○— Hay objetos extraños tales como una grapa, papel grapado en el equipo.	Abra la cubierta del escáner y extraiga objetos extraños en el interior del equipo. Si el mensaje de error continúa, desconecte el equipo de la fuente de alimentación durante varios minutos, y vuelva a conectarlo.
Negro Semivacío	En uno o más cartuchos se está agotando la tinta.	Encargue un nuevo cartucho de tinta.
Negro vacío	Se ha agotado la tinta de uno o más cartuchos. El equipo interrumpirá todas las tareas de impresión.	Sustituya los cartuchos de tinta. (Consulte <i>Sustitución de cartuchos de tinta</i> en la página 62.)
No hay cartucho.	Un cartucho de tinta no está instalado correctamente.	Extraiga el cartucho de tinta e introdúzcalo de nuevo para que éste quede correctamente. (Consulte <i>Sustitución de cartuchos de tinta</i> en la página 62.)
Quedan datos	Quedan datos de impresión en la memoria del equipo.	Reinicie el proceso de impresión desde el ordenador.
	Quedan datos de impresión en la memoria del equipo. El cable USB se desconectó mientras el ordenador estaba enviando datos al equipo.	Pulse Detener/Salir . El equipo cancela el trabajo y lo borra de la memoria. Intente volver a imprimirlo.
Sin archivo	La tarjeta de soporte insertada en la ranura no contiene ningún archivo .JPG.	Vuelva a colocar la tarjeta de memoria en la ranura.

Mensaje de error	Causa	Acción
Sin memoria	La memoria del equipo está llena.	<p>Operación de copiado en curso</p> <p>Pulse Detener/Salir y espere hasta que terminen de procesarse las demás operaciones en curso. A continuación, vuelva a intentarlo.</p> <p>Operación de impresión en curso</p> <p>Reduzca la resolución de la impresión. (Para obtener detalles, Consulte <i>Impresión</i> para Windows® o <i>Impresión y enviar y recibir faxes</i> para Macintosh® en la Guía del usuario del Software adjunta en el CD-ROM.)</p>
Temperatura baja	Los cabezales de impresión están demasiado fríos.	Espere a que el equipo se caliente.

Cambio de idioma en la pantalla LCD

Puede cambiar el idioma usado en la pantalla LCD.

- 1 Pulse **Menú**.
- 2 Pulse **▲** o **▼** para seleccionar 0.Conf.inicial.
Pulse **OK**.
- 3 Pulse **▲** o **▼** para seleccionar 0.Sel. lenguaje.
Pulse **OK**.
- 4 Pulse **▲** o bien **▼** para seleccionar el idioma de su preferencia.
Pulse **OK**.
- 5 Pulse **Detener/Salir**.

Mejora de la vista de LCD

Si lo desea, puede ajustar el contraste de la pantalla LCD para ver su contenido de manera más nítida. Si tiene dificultades para leer la pantalla LCD, pruebe a cambiar la configuración del contraste.

- 1 Pulse **Menú**.
- 2 Pulse **▲** o **▼** para seleccionar 0.Conf.inicial.
Pulse **OK**.
- 3 Pulse **▲** o **▼** para seleccionar 2.Contraste LCD.
Pulse **OK**.
- 4 Pulse **▲** o bien **▼** para seleccionar Claro o bien Oscuro.
Pulse **OK**.
- 5 Pulse **Detener/Salir**.

Atascos de impresora o atascos de papel

En función del lugar del equipo en que se haya atascado el papel, extraiga el papel atascado. Abra y cierre la cubierta del escáner para borrar el error.

- 1 Extraiga la bandeja de papel (1) del equipo.

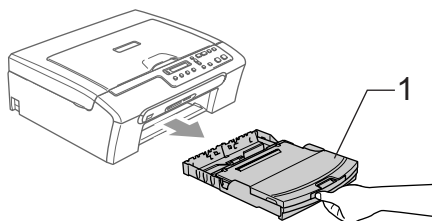

- 2 Tire del papel atascado hacia exterior (1) para extraerlo.

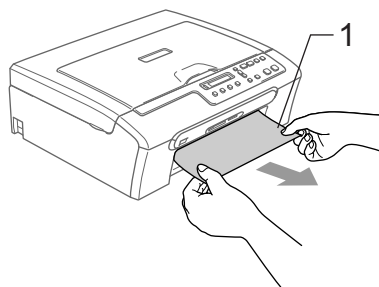

- Si no puede extraer el papel atascado de la parte delantera, o sigue apareciendo el mensaje de error en la pantalla LCD después de haber extraído el papel atascado, vaya al paso siguiente.

- 3 Extraiga la Cubierta para el desatasco de papel (1).

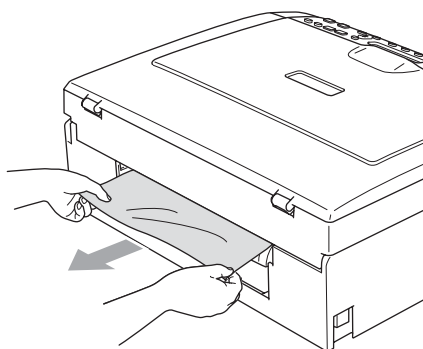
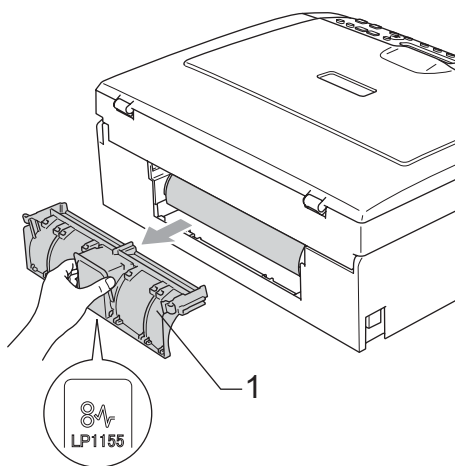

- 4 Vuelva a instalar la Cubierta para el desatasco de papel. Asegúrese de que la cubierta está ajustada correctamente.

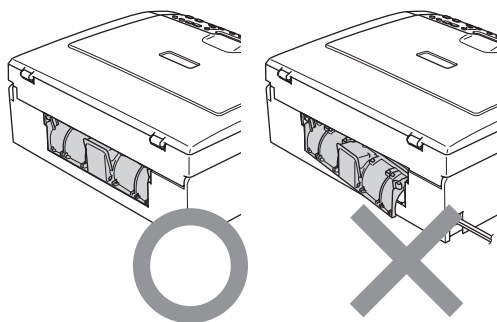

- 5 Levante la cubierta del escáner (1) de la parte delantera del equipo hasta que quede inmovilizada firmemente en la posición abierta. Asegúrese de que no hay papel atascado restante en el interior del equipo. Compruebe *ambos* extremos del soporte de impresión.

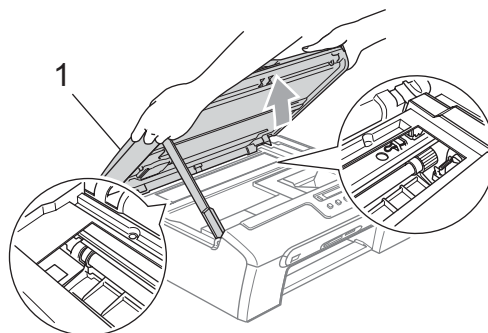

 **Nota**

Si el papel está atascado debajo de los cabezales de impresión, desenchufe el equipo de la fuente de alimentación y mueva los cabezales para sacar el papel.

- 6 Eleve la cubierta para liberar el seguro inmovilizador. Empuje suavemente el soporte de la cubierta del escáner hacia abajo y cierre la cubierta del escáner.

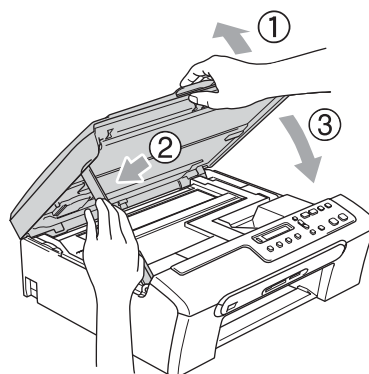

- 7 Vuelva a introducir con cuidado la bandeja de papel completamente en el equipo.



Nota

Asegúrese de extraer el soporte de papel hasta que se quede inmovilizado.

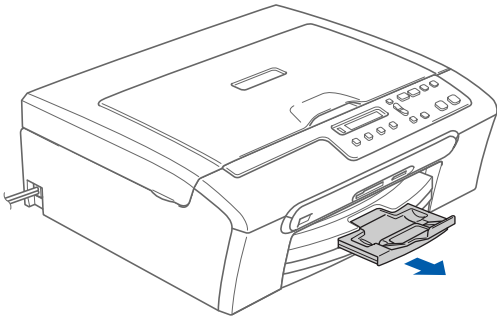

Mantenimiento rutinario

Sustitución de cartuchos de tinta

El equipo está equipado con un medidor de tinta. El medidor del volumen de tinta supervisa automáticamente el nivel de tinta de cada uno de los 4 cartuchos. Cuando el equipo detecta que uno de los cartuchos se está quedando sin tinta, se lo indica mediante un mensaje en la pantalla LCD.

El LCD le informa cuál de los cartuchos tiene poca tinta o le hace falta sustituir. Asegúrese de seguir las instrucciones de la pantalla LCD para sustituir los cartuchos de tinta en el orden correcto.

Aun cuando el equipo notifique que hay un cartucho vacío, quedará una pequeña cantidad de tinta en el mismo. Es necesario guardar algo de tinta en los cartuchos para prevenir que se seque y dañe el conjunto del cabezal de impresión.

- 1 Abra la cubierta del cartucho de tinta. Si hay uno o varios cartuchos vacíos, por ejemplo el negro, en la pantalla LCD aparecerá **Negro vacío** y **Cambiar cartucho**.

- 2 Empuje la palanca de liberación de bloqueo hacia abajo y saque el cartucho de tinta para que aparezca el color en la pantalla LCD.

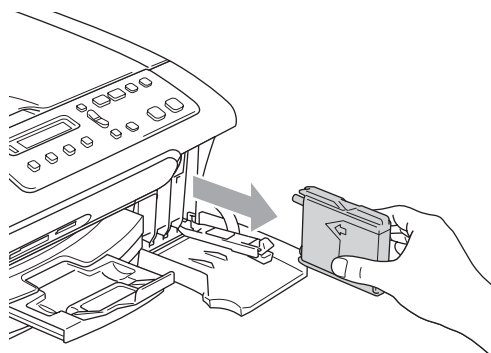
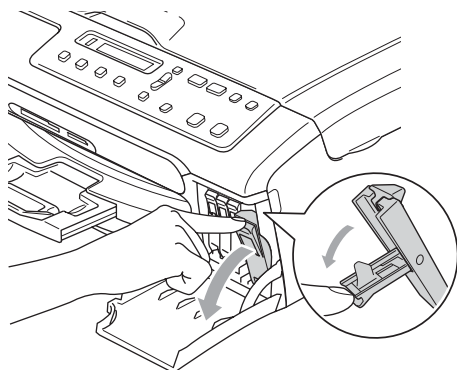

- 3 Abra la bolsa del cartucho de tinta nuevo del color indicado en la pantalla LCD y saque el cartucho.

- 4 Quite la cubierta amarilla de protección (1).

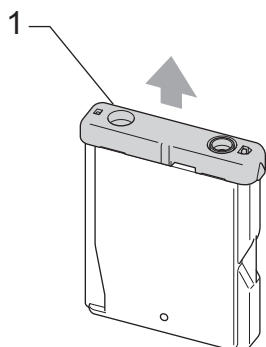

❌ Configuración incorrecta

NO toque el área sombreada en la ilustración siguiente.

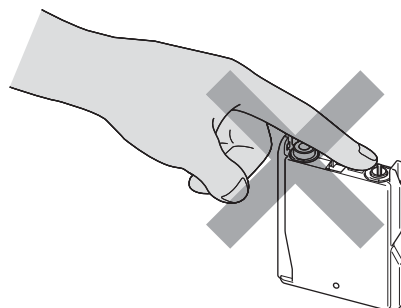

📝 Nota

Si se caen las cubiertas amarillas de protección al abrir la bolsa, el cartucho no sufrirá ningún daño.

- 5 Cada color tiene su propia posición específica. Inserte el cartucho de tinta en la dirección indicada con flecha en la etiqueta.

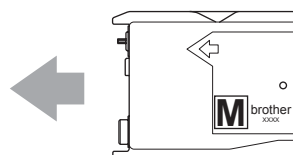

- 6 Levante cada palanca de desbloqueo y empújela hasta que quede ajustada y, a continuación, cierre la cubierta de cartucho de tinta.

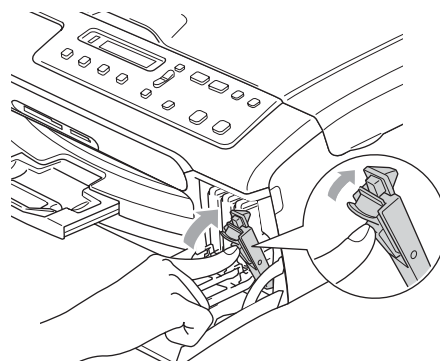

- 7 Si se ha sustituido un cartucho de tinta, el LCD podrá pedirle que verifique éste era nuevo. (Por ejemplo, Cambio Cartuchos Negro?) Para cada nuevo cartucho que ha instalado, pulse ▲ (Sí) para poner a cero el medidor del volumen de tinta automáticamente para ese color. Si el cartucho de tinta instalado no es completamente nuevo, asegúrese de pulsar ▼ (No). Si espera a que en la pantalla LCD aparezca Negro Semivacío y Negro vacío, el equipo pondrá a cero automáticamente el contador de tinta.



Nota

Si la pantalla LCD muestra Instalar después de haber instalado los cartuchos de tinta, compruebe que los cartuchos de tinta estén instalados correctamente.



ADVERTENCIA

Si le entra tinta en los ojos, lávelos de inmediato con abundante agua y consulte a un médico si le parece oportuno.



AVISO

NO extraiga los cartuchos de tinta si no los va a cambiar. Si lo hace, puede reducir la cantidad de tinta, y el equipo no sabrá la cantidad de tinta que queda en el cartucho.

NO toque las aperturas de inserción del cartucho. De lo contrario, puede que la tinta le manche la piel.

Si se mancha la piel o la ropa con tinta, lávese de inmediato con jabón o detergente.

Si mezcla los colores instalando un cartucho de tinta en la posición incorrecta, deberá limpiar el cabezal de impresión ejecutando varios ciclos de limpieza.

Una vez abierto el cartucho de tinta, instálelo en el equipo y utilícelo como máximo durante seis meses a partir de la fecha de instalación. Utilice exclusivamente cartuchos de tinta cerrados hasta la fecha de caducidad indicada en su embalaje.

NO desmonte ni fuerce el cartucho de tinta, de lo contrario puede provocar que la tinta se salga del cartucho.

Los equipos multifunción de Brother han sido diseñados para funcionar con tintas de determinada especificación. Obtendrá con él resultados óptimos si utiliza cartuchos de tinta originales Brother. Brother no puede garantizar este rendimiento óptimo si se utilizan tintas o cartuchos de tinta de especificaciones diferentes. Brother, por lo tanto, no recomienda utilizar cartuchos con este equipo que no sean los originales de Brother ni recargar los cartuchos vacíos con tinta de otros fabricantes. Si el cabezal de impresión o cualquier otra pieza de este equipo sufren daños como consecuencia del uso de tintas o cartuchos de tinta que no sean productos Brother originales (debido a la incompatibilidad de dichos productos con este equipo), las reparaciones necesarias no estarán cubiertas por la garantía.

Limpeza de la parte exterior del equipo.

! AVISO

Utilice detergentes neutros. Si utiliza líquidos volátiles como, por ejemplo, disolvente o bencina, dañará la superficie exterior del equipo.

NO utilice materiales de limpieza que contengan amoníaco.

NO utilice alcohol isopropilo para quitar la suciedad del panel de control. Podría agrietar el panel.

Limpe la parte exterior del equipo de la siguiente manera:

- 1 Tire de la bandeja de papel para sacarla por completo del equipo.

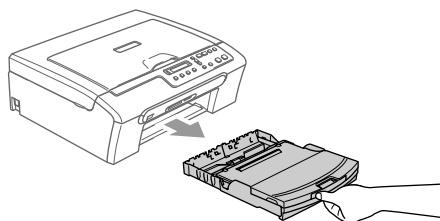

- 2 Limpie la parte exterior del equipo con un trapo suave para eliminar el polvo.

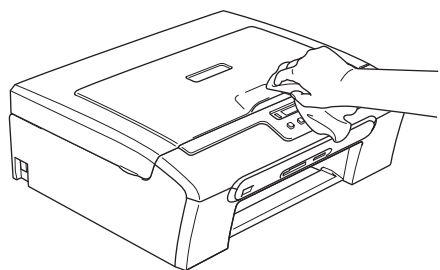

- 3 Eleve la cubierta de la bandeja de papel de salida y quite todo lo que haya atascado en la bandeja de papel.

- 4 Limpie el interior y exterior de la bandeja de papel con un paño suave para quitar el polvo.

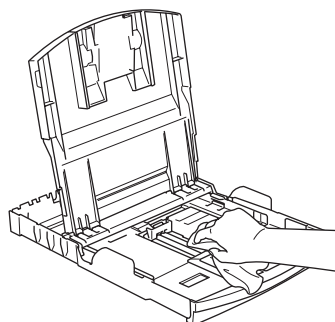

- 5 Cierre la cubierta de la bandeja de salida y vuelva a introducir con cuidado la bandeja de papel completamente en el equipo.

Limpeza del escáner

- 1 Levante la cubierta de documentos (1). Limpie el cristal de escaneado (2) y la superficie de plástico blanca (3) con alcohol isopropílico que habrá aplicado a un paño suave y sin pelusa.

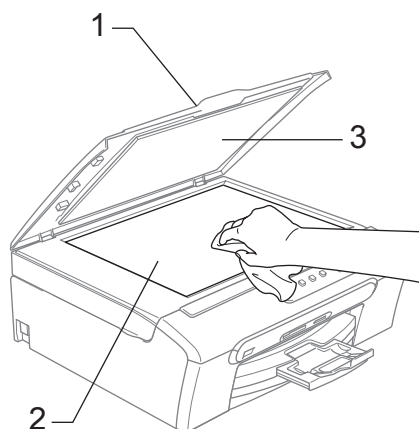

Limpeza de la placa de impresión del equipo



ADVERTENCIA

Desenchufe el equipo de la toma de corriente CA antes de limpiar la placa de impresión (1).

Si se ha derramado tinta en la placa de impresión o en sus alrededores, asegúrese de limpiarla con un paño seco, suave y sin pelusa.

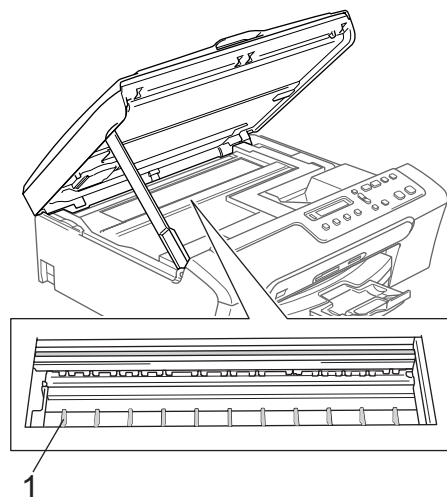

- 1 Limpie la placa de impresión del equipo (1).

Limpeza del rodillo de recogida de papel

- 1 Tire de la bandeja de papel para sacarla por completo del equipo.

- 2 Desconecte el equipo de la toma de corriente CA y extraiga la cubierta para el desatasco de papel.

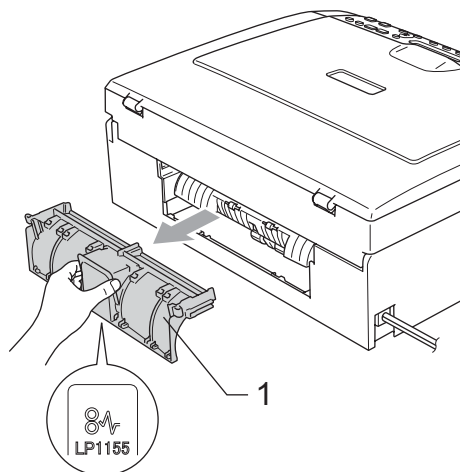

- 3 Limpie el rodillo captor de papel (1) con alcohol isopropílico con un paño de algodón.

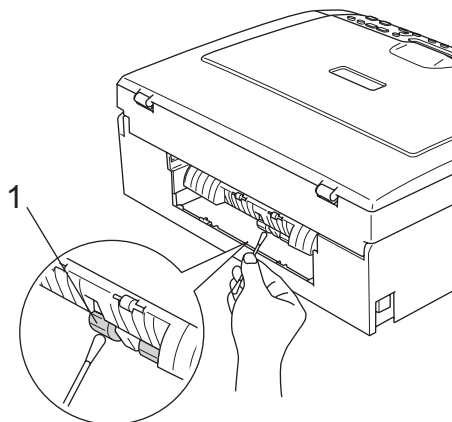

- 4 Vuelva a instalar la Cubierta para el desatasco de papel. Asegúrese de que la cubierta está ajustada correctamente.
- 5 Vuelva a enchufar el cable de alimentación.
- 6 Vuelva a colocar la bandeja de papel con firmeza en el equipo.

Limpieza del cabezal de impresión

Para garantizar una buena calidad de impresión, el equipo limpia periódicamente los cabezales de impresión. El proceso de limpieza puede iniciarse cada vez que sea necesario.

Limpie el cabezal de impresión si aparecen rayas horizontales en los textos o en los gráficos de las páginas impresas. Puede limpiar sólo el color negro, tres colores a la vez (Cíán/Amarillo/Magenta), o todos los colores en seguida.

La limpieza del cabezal de impresión consume una pequeña cantidad de tinta. Las limpiezas demasiado frecuentes consumen tinta innecesariamente.

! AVISO

NO toque el cabezal de impresión. Si lo hace, podría averiarlo de manera permanente y anular su garantía.

- 1 Pulse **Gestión de tinta**.
- 2 Pulse ▲ o bien ▼ para seleccionar **Limpiando**.
Pulse **OK**.
- 3 Pulse ▲ o bien ▼ para seleccionar **Negro**, **Color** o bien **Todos**.
Pulse **OK**.
El equipo limpiará el cabezal de impresión. Una vez finalizada la limpieza, el equipo volverá automáticamente al modo de espera.



Nota

Si ha limpiado el cabezal de impresión cinco veces y las impresiones no han mejorado, solicite a su distribuidor Brother.

Comprobación de la calidad de impresión

Si en sus impresiones aparecen colores y textos defectuosos, puede que se hayan obstruido algunas de las agujas inyectoras. Puede comprobarlo imprimiendo una hoja de comprobación de la calidad de impresión y consultando el dibujo de verificación de los inyectores.

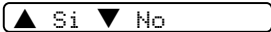
- 1 Pulse **Gestión de tinta**.
- 2 Pulse ▲ o bien ▼ para seleccionar **Impr de prueba**.
Pulse **OK**.
- 3 Pulse ▲ o bien ▼ para seleccionar **Calidad Impres..**.
Pulse **OK**.
- 4 Pulse **Inicio Color**.
El equipo comenzará a imprimir la hoja de comprobación de la calidad de impresión.
- 5 Compruebe la calidad de los cuatro bloques de colores en la hoja.

- 6 Haga una de las siguientes acciones:
 - Si todas las líneas aparecen claras y visibles, pulse ▲ para seleccionar **Si**, y vaya al paso 10.
 - Si observa que faltan líneas cortas, como puede verse abajo, pulse ▼ para seleccionar **No**.

OK



Mal



- 7 En la pantalla LCD aparecerá un mensaje preguntando si la calidad de impresión del negro y tres colores es correcta.

Correcto Negro?

▲ Si ▼ No

Pulse ▲ (Si) o bien ▼ (No).

- 8 En la pantalla LCD se le preguntará si desea comenzar la limpieza.

Limpiar ahora?

▲ Si ▼ No

Pulse ▲ (Si).

El equipo limpiará el cabezal de impresión.

- 9 Una vez concluida la limpieza, pulse **Inicio Color**.

El equipo comenzará a imprimir nuevamente la hoja de comprobación de la calidad de impresión y, a continuación, vuelva al paso 5.

- 10 Pulse **Detener/Salir**.

Si repite este procedimiento al menos cinco veces y la calidad de impresión sigue siendo mala, cambie el cartucho de tinta del color obstruido.

Después de cambiar el cartucho de tinta, compruebe la calidad de la impresión. Si el problema persiste, repita los procedimientos de limpieza y comprobación del nuevo cartucho por lo menos cinco veces. Si continúa faltando tinta, llame a su distribuidor de Brother.

! AVISO

NO toque el cabezal de impresión. Si lo hace, podría averiarlo de manera permanente y anular su garantía.

Nota



Si la boquilla del cabezal de impresora está obstruida, la prueba de impresión tendrá este aspecto.

Una vez limpia la boquilla del cabezal de impresora, las líneas horizontales han desaparecido.

Comprobación de la alineación de la impresión

Necesitará ajustar el alineamiento de impresión. Si después de haber transportado el equipo, el texto impreso apareciese borroso o las imágenes descoloridas, necesitará hacer los ajustes.

- 1 Pulse **Gestión de tinta**.
- 2 Pulse ▲ o bien ▼ para seleccionar **Impr de prueba**.
Pulse **OK**.
- 3 Pulse ▲ o bien ▼ para seleccionar **Alineamiento**.
Pulse **OK**.
- 4 Pulse **Inicio Negro** o bien **Inicio Color**. El equipo comenzará a imprimir la hoja de comprobación de la alineación.

Alineamiento OK?

▲ Si ▼ No

- 5 Revise las pruebas de impresión a 600 y 1200 ppp para ver si el número 5 es el que más se asemeja al número 0.

- Si queda mejor tanto en 600 ppp y como en 1200 ppp como la muestra número 5, pulse ▲ (Si) para finalizar la comprobación de alineación, y vaya al paso 8.
- Si otro número de impresión presenta una mejor coincidencia para las pruebas de 600 ppp o 1200 ppp, pulse ▼ (No) para seleccionarlo.

- 6 Para 600 ppp, pulse ▲ o bien ▼ para seleccionar el número de la prueba de impresión que más se asemeje a la muestra del número 0 (1-8).

Ajuste 600 ppp

Núm. alineación 5

Pulse **OK**.

- 7 Para 1200 ppp, pulse ▲ o bien ▼ para seleccionar el número de la prueba de impresión que más se asemeje a la muestra del número 0 (1-8).

Ajuste 1.200 ppp

Núm. alineación 5

Pulse **OK**.

- 8 Pulse **Detener/Salir**.

Comprobación del volumen de tinta

Puede comprobar la tinta que queda en el cartucho.

- 1 Pulse **Gestión de tinta**.
- 2 Pulse ▲ o bien ▼ para seleccionar **Tinta restante**.
Pulse **OK**.
En la pantalla LCD aparecerá indicado el volumen de tinta.

N: -□□□□■□□+ ↕

- 3 Pulse ▲ o ▼ para seleccionar el color que desee comprobar.
- 4 Pulse **Detener/Salir**.



Nota

Podrá comprobar la tinta restante desde su ordenador. (Consulte *Impresión para Windows®* o *Impresión y enviar y recibir faxes para Macintosh®* en la Guía del usuario del Software adjunta en el CD-ROM.)

Información del equipo

Comprobación del número de serie

Puede ver el número de serie del equipo en la pantalla LCD.

- 1 Pulse **Menú**.
- 2 Pulse **▲** o **▼** para seleccionar 4.Info. equipo.
Pulse **OK**.
- 3 Pulse **▲** o **▼** para seleccionar 1.No.de serie.
Pulse **OK**.

XXXXXXXXXX

- 4 Pulse **Detener/Salir**.

Embalaje y transporte del equipo

Siempre que transporte el equipo, utilice el material de embalaje original del equipo. Si no embala correctamente el equipo, la garantía podría quedar anulada.

! AVISO

Es importante permitir que el equipo 'estacione' adecuadamente el cabezal de impresión después de haber finalizado la impresión. Escuche atentamente el equipo antes de desenchufarlo para asegurarse de que no hay ningún ruido mecánico. Si no deja que el equipo que complete este proceso de estacionamiento, puede que sea causa de problemas de impresión y que se deteriore el cabezal de impresión.

- 1 Abra la cubierta de cartucho de tinta.
- 2 Tire de las palancas de desbloqueo hacia abajo y saque todos los cartuchos de tinta. (Consulte *Sustitución de cartuchos de tinta* en la página 62.)
- 3 Instale la pieza de protección amarilla, levante cada palanca de desbloqueo y empújela hasta que quede ajustada y, a continuación, cierre la cubierta de cartucho de tinta.

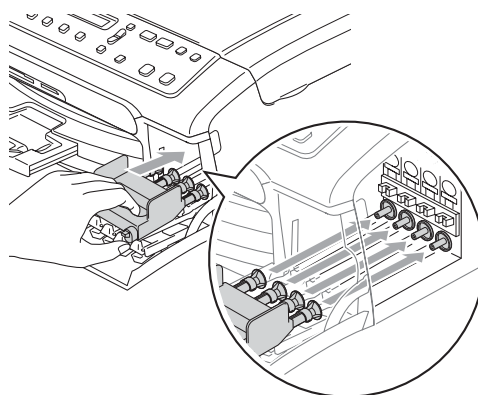

! AVISO

Si no encuentra las piezas de protección amarillas, NO retire los cartuchos de tinta antes de transportar el equipo. Es fundamental que el equipo sea transportado con las piezas de protección amarillas o los cartuchos de tinta correctamente instalados. De lo contrario, el equipo podría averiarse y la garantía quedar anulada.

- 4 Desenchufe el equipo de la toma de corriente CA.
- 5 Con las dos manos, utilice las lengüetas de plástico en ambos lados del equipo para levantar la cubierta del escáner hasta que quede inmovilizada firmemente en la posición de abierta. Desenchufe el cable de interfaz del equipo, en caso de que esté conectado.
- 6 Eleve la cubierta del escáner (1) para soltar el seguro. Empuje suavemente el soporte de la cubierta del escáner (2) hacia abajo y cierre la cubierta del escáner (3).

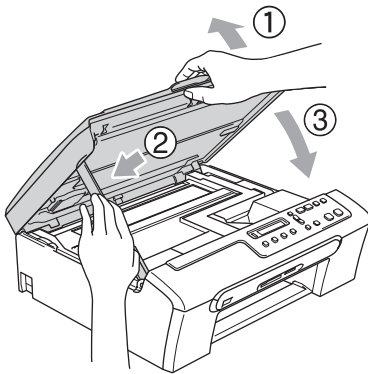

- 7 Envuelva el equipo en una bolsa y guárdelo en la caja original junto con el material de embalaje.

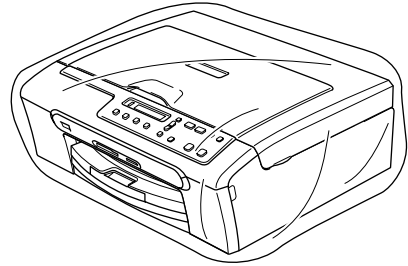

- 8 Guarde los materiales impresos en el cartón original, tal y como se muestra a continuación. No guarde los cartuchos de tinta usados en el cartón.

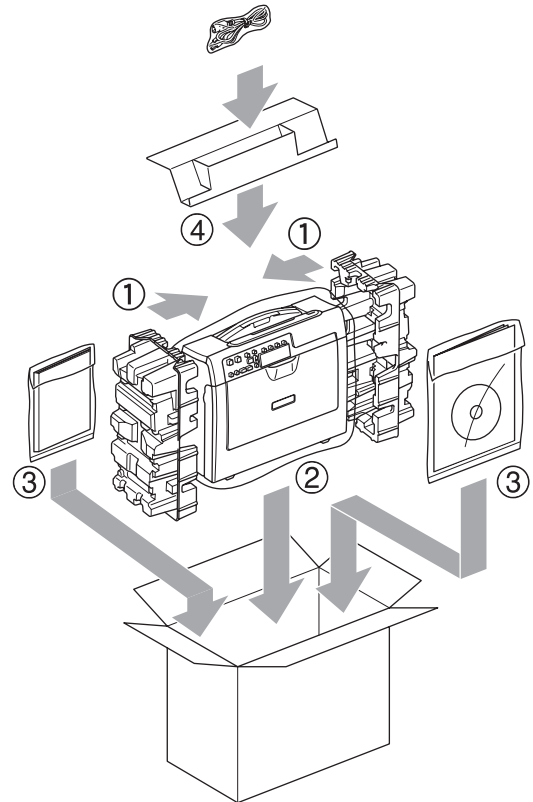

- 9 Cierre la caja y precíntela.

Programación en pantalla









El equipo ha sido diseñado para que resulte fácil utilizarlo. Incorpora un sistema de programación a través de la pantalla LCD, que se maneja con botones de menú. La programación simplificada le ayudará a sacar el máximo partido a todas las opciones de menús del equipo.

Dado que la programación se maneja a través de la pantalla LCD, hemos incorporado a la misma las instrucciones 'paso a paso' que le ayudarán a programar el equipo. Sólo tiene que seguir las instrucciones, que le guiarán en la selección de menús y de opciones de programación.

Tabla de menús

Puede programar el equipo sin utilizar la Guía del usuario mediante la tabla de menús que empieza con la página 74.

Botones de menús

  	
	Acceder al menú.
	Desplazarse por el nivel actual del menú.
	Ir al siguiente nivel del menú. Aceptar una opción.
	Salir del menú.

Para acceder al modo menú:

- 1 Pulse **Menú**.
- 2 Aceptar una opción.
Puede desplazarse más rápido por cada nivel de menús pulsando ▲ o bien ▼ para la dirección que desee.

1.Copia

2.PhotoCapture

3.Imp. informes

4.Info. equipo

0.Conf.inicial

- 3 Pulse **OK** cuando aparece esa opción en la pantalla LCD.
La pantalla LCD mostrará el nivel de menú siguiente.
- 4 Pulse ▲ o bien ▼ para desplazarse a la selección de menús siguiente.
- 5 Pulse **OK**.
Cuando haya terminado de configurar una opción, aparece la pantalla LCD Aceptado.

Tabla de menús

La tabla de menús le ayudará a entender las opciones y selecciones del menú que se encuentran en los programas del equipo. La configuración de fábrica aparece en negrita con un asterisco.

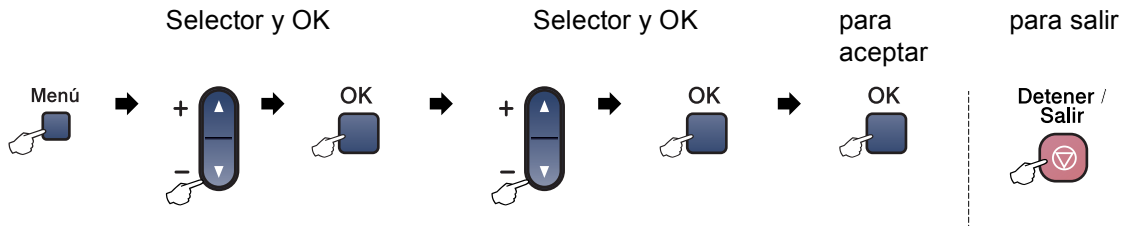

Menú principal	Submenú	Selecciones de menú	Opciones	Descripciones	Página
1. Copia	1. Tipo de papel	—	Papel normal* Papel inkjet Brother Photo Otro papel foto Transparencia	Permite seleccionar el tipo de papel cargado en la bandeja de papel.	25
	2. Tamaño papel	—	Carta Legal A4* A5 10x15cm	Permite seleccionar el tamaño de papel en la bandeja de papel.	26
	3. Calidad	—	Rápida Normal* Alta	Permite seleccionar la resolución de copia para el tipo de documento.	21
	4. Brillo	—	-□□□□■+ -□□□■□+ -□□■□□+* -□■□□□+ -■□□□□+	Permite ajustar el brillo de las copias.	24
	5. Contraste	—	-□□□□■+ -□□□■□+ -□□■□□+* -□■□□□+ -■□□□□+	Permite ajustar el brillo de las copias.	25
 La configuración de fábrica aparece en negrita con un asterisco.					

Menú principal	Submenú	Selecciones de menú	Opciones	Descripciones	Página
1. Copia (Continuación)	6. Ajuste color	1. Rojo	R: -□□□□■+ R: -□□□■□+ R: -□□■□□+* R: -□■□□□+ R: -■□□□□+	Permite ajustar la tonalidad de rojo de las copias.	25
		2. Verde	V: -□□□□■+ V: -□□□■□+ V: -□□■□□+* V: -□■□□□+ V: -■□□□□+	Permite ajustar la tonalidad de verde de las copias.	
		3. Azul	A: -□□□□■+ A: -□□□■□+ A: -□□■□□+* A: -□■□□□+ A: -■□□□□+	Permite ajustar la tonalidad de azul de las copias.	
2. PhotoCapture	1. Calidad impre.	—	Normal Foto*	Permite seleccionar la calidad de impresión.	34
	2. Tipo de papel	—	Papel normal Papel inkjet Brother Photo Otro papel foto*	Permite seleccionar el tipo de papel.	34
	3. Tamaño papel	—	Carta A4 10x15cm* 13x18cm	Permite seleccionar el tamaño de papel.	34
 La configuración de fábrica aparece en negrita con un asterisco.					

Menú principal	Submenú	Selecciones de menú	Opciones	Descripciones	Página
2.PhotoCapture (Continuación)	4.Tamaño impres.	—	10x8cm 13x9cm 15x10cm 18x13cm 20x15cm Tamaño Máximo*	Permite seleccionar el tamaño de impresión. (Aparece cuando se haya seleccionado A4 o Carta en el menú de tamaño de papel)	34
	5.Brillo	—	-□□□□■+ -□□□■□+ -□□■□□+* -□■□□□+ -■□□□□+	Permite ajustar el brillo.	35
	6.Contraste	—	-□□□□■+ -□□□■□+ -□□■□□+* -□■□□□+ -■□□□□+	Permite ajustar el contraste.	35
	7.Mejora color	Mejorar:Si Mejorar:No*	1.Nivel blanco -□□□□■+ -□□□■□+ -□□■□□+* -□■□□□+ -■□□□□+ 2.Definición -□□□□■+ -□□□■□+ -□□■□□+* -□■□□□+ -■□□□□+ 3.Densidad color -□□□□■+ -□□□■□+ -□□■□□+* -□■□□□+ -■□□□□+	Permite ajustar el matiz de las áreas blancas. Permite realzar los detalles de la imagen. Permite ajustar la cantidad total del color en la imagen.	35
 La configuración de fábrica aparece en negrita con un asterisco.					

Menú principal	Submenú	Selecciones de menú	Opciones	Descripciones	Página
2.PhotoCapture (Continuación)	8.Recortar	—	Si* No	Permite recortar los márgenes de la imagen para ajustarse al tamaño del papel o de la impresión. Desactive esta función si desea imprimir las imágenes completas o evitar que se produzca un recorte no deseado.	36
	9.Sin bordes	—	Si* No	Permite ampliar el área de impresión para ajustarla a los bordes del papel.	36
	0.Escanea a mem	1.Calidad		ByN 200x100 ppp ByN 200 ppp Color 150 ppp* Color 300 ppp Color 600 ppp	Permite seleccionar la resolución de escaneo para el tipo de documento.
2.Fichero negro			TIFF* PDF	Permite seleccionar el formato de archivo predeterminado para el escaneo en blanco y negro.	
3.Fichero color			PDF* JPEG	Permite seleccionar el formato de archivo predeterminado para el escaneo en color.	
3.Imp. informes	1.Ayuda	—	—	Permite imprimir estas listas e informes.	8
	2.Ajust. usuario	—	—		
4.Info. equipo	1.No. de Serie	—	—	Le permite comprobar el número de serie del equipo.	70
0.Conf.inicial	1.Fecha/Hora	—	—	Permite añadir la fecha y hora en el equipo.	Consulte <i>Guía de configuración rápida</i>
	2.Contraste LCD	—	Claro Oscuro*	Permite ajustar el contraste de la pantalla LCD.	60
	0.Sel. lenguaje	—	Español Portug. Inglés* Italia.	Le permite cambiar el idioma de LCD para su país.	60
 La configuración de fábrica aparece en negrita con un asterisco.					

Especificaciones generales

Capacidad de la memoria	16 MB
Bandeja del papel	100 Hojas [80 g/m ² (20 lb)]
Tipo de impresora	Chorro de tinta
Método de impresión	Negro: Piezoeléctrico con 94 × 1 boquillas Color: Piezoeléctrico con 94 × 3 boquillas
LCD (pantalla de cristal líquido)	16 caracteres × 1 línea
Fuente de alimentación	AC 220 a 240 V 50/60 Hz
Consumo eléctrico	Modo de ahorro de energía: Media 4 W En espera: Media 6 W En servicio: Media 20 W

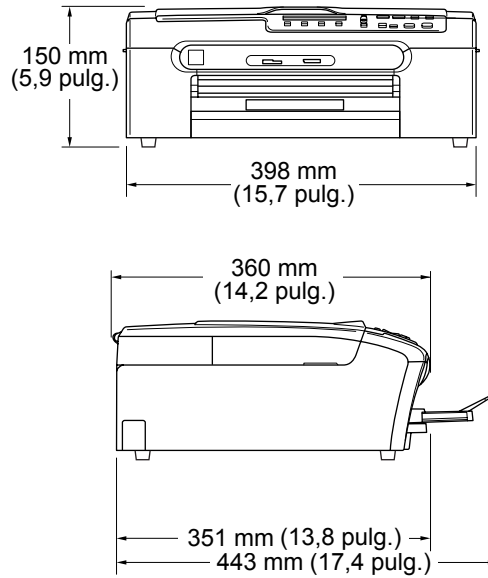
Dimensiones

Peso	7,1 kg (15,6 lb)
Ruido	En servicio: 50 dB ou moins ¹
Temperatura	En servicio: 10 a 35° C (50° F a 95° F)
	Calidad de impresión óptima: 20 a 33° C (68° F a 91° F)
Humedad	En servicio: de 20 a 80% (no condensada)
	Calidad de impresión óptima: de 20 a 80% (no condensada)

¹ Depende de las condiciones de impresión.

Soportes de impresión

Entrada de papel

Bandeja de papel

■ Tipo de papel:

Papel normal, papel para chorro de tinta (papel estucado), papel satinado ², transparencias ^{1 2} y sobres

■ Tamaño del papel:

Carta, Legal, Ejecutivo, A4, A5, A6, JIS B5, sobres (comercial N° 10, DL, C5, Monarch, JE4), Tarjeta fotográfica, Ficha y tarjeta postal ³.

Si desea información más detallada, consulte *Peso del papel, grosor y capacidad* en la página 13.

■ Capacidad máxima de bandeja de papel: Aprox. 100 hojas de 80 g/m² (20 lb) papel normal

Salida del papel

Hasta 50 hojas de papel normal A4 (boca arriba en el soporte de salida del papel) ²

¹ Utilice solamente transparencias recomendadas para impresión de chorro de tinta.

² Para impresión de papel satinado o transparencias, recomendamos retirar las páginas impresas de la bandeja de salida del papel inmediatamente después de salir del equipo para evitar que la tinta se corra.

³ Consulte el *Tipo de papel y tamaño para cada operación* en la página 12.

Copia

Color/Monocromo	Sí/Sí
Tamaño del documento	Ancho del cristal de escáner: Max. 215,9 mm (8,5 pulg.) Altura del cristal de escáner: Max. 297 mm (11,7 pulg.)
Velocidad de copia	Monocromo: Hasta 18 páginas/minuto (A4 carta) ¹ Color: Hasta 16 páginas/minuto (A4 papel) ¹
Copias múltiples	Permite apilar hasta 99 páginas
Ampliar/Reducir	25% a 400% (en incrementos de 1%)
Resolución	(Monocromo) <ul style="list-style-type: none"> ■ Escanea hasta 600×1200 ppp ■ Imprime hasta 1200×1200 ppp (Color) <ul style="list-style-type: none"> ■ Escanea hasta 600×1200 ppp ■ Imprime hasta 600×1200 ppp

¹ Basado en el patrón estándar de Brother. (Modo rápido/copia apilada) La velocidad de copia varía con la complejidad del documento.

Especificaciones de PhotoCapture Center™

Medios disponibles

CompactFlash® Versión 1.0
(Sólo tipo I)
(Microdrive™ es no incompatible)
(Las tarjetas E/S compactas tipo Compact LAN y Compact Modem no son compatibles).
Memory Stick®
Memory Stick Pro™
(No disponible para datos musicales con MagicGate™)
MultiMediaCard™
Secure Digital™
xD-Picture Card™¹

Extensión de archivos

(Formato de soporte de memoria) DPOF, EXIF, DCF
(Formato de imagen) Photo Print:JPEG²
Escaneado en tarjeta:JPEG, PDF (Color)
TIFF, PDF (Monocromo)

Número de archivos

Hasta 999 archivos en la tarjeta de media

Carpeta

El archivo debe encontrarse en el tercer nivel de carpetas de la tarjeta de memoria.

Sin bordes

Carta, A4, Tarjeta fotográfica³

¹ xD-Picture Card™ Tarjeta convencional de 16MB a 512MB
xD-Picture Card™ Tipo M de 256MB a 1GB
xD-Picture Card™ Tipo H de 256MB a 1GB

² El formato JPEG progresivo no es compatible.

³ Consulte el *Tipo de papel y tamaño para cada operación* en la página 12.

PictBridge

Compatibilidad

Soporta la norma de la Camera & Imaging Products Association PictBridge CIPA DC-001.
Visite <http://www.cipa.jp/pictbridge> para mayor información.

Interfaz

Puerto PictBridge (USB)

Escáner

Color/Monocromo	Sí/Sí
Compatible con TWAIN	Sí (Windows® 98/98SE/Me/2000 Professional/XP) Mac OS® X 10.2.4 o superior
Compatible con WIA	Sí (Windows® XP)
Color Intensidad	36 bits color Procesameinto (entrada) 24 bits color Procesamiento (salida) (Entrada real: 30 bits color/Salida real: 24 bits color)
Resolución	Hasta 19200 × 19200 ppp (interpolado) ¹ Hasta 600 × 2400 ppp (óptico)
Velocidad de escaneado	Monocromo: Hasta 3,82 seg. Color: Hasta 6,02 seg. (Tamaño A4 en 100 × 100 ppp)
Tamaño del documento	Ancho del cristal de escáner: Max. 215,9 mm (8,5 pulg.) Altura del cristal de escáner: Max. 297 mm (11,7 pulg.)
Ancho de escaneado	210 mm (8,26 pulg.)
Escala de gris	256 niveles

¹ Escaneado máximo 1200 × 1200 ppp utilizando el controlador WIA para Windows® XP (se puede seleccionar una resolución de hasta 19200 × 19200 ppp utilizando la utilidad del escáner de Brother)

Impresora

Controlador de impresora	Controlador de Windows® 98/98SE/Me/2000 Professional y XP que soporta el modo Compresión nativa Brother y capacidad bidireccional Controlador de tinta de Brother Para Mac OS® X 10.2.4 o superior
Resolución	Hasta 1200 × 6000 ppp ¹ 1200 × 2400 ppp 1200 × 1200 ppp 600 × 600 ppp 600 × 300 ppp 600 × 150 ppp
Velocidad de impresión	Monocromo:Hasta 25 páginas/minuto ² Color:Hasta 20 páginas/minuto ²
Ancho de impresión	204 mm (210 mm) ³ (Tamaño A4)
Fuentes basadas en el disco	35 TrueType
Sin bordes	Carta, A4, A6, Tarjeta fotográfica, Ficha, Tarjeta Postal ⁴

¹ La calidad de la imagen de salida varía en función de diversos factores, entre ellos, aunque no de manera exclusiva, la resolución de la imagen de entrada y la calidad y soportes de impresión.

² Basado en el patrón estándar de Brother.
Tamaño A4 en modo borrador.

³ Cuando se activa la función Sin bordes.

⁴ Consulte el *Tipo de papel y tamaño para cada operación* en la página 12.

Interfaces

USB	Un cable de interfaz 2.0 con una longitud máxima de 6 pies (2,0 m). ¹
------------	----------------------------------------------------------------------------------

¹ El equipo dispone de un cable de interfaz USB 2.0 de full-speed. Esta interfaz es compatible con USB 2.0 de alta velocidad; sin embargo, la velocidad máxima de transferencia de datos será de 12 Mbits/s. El equipo puede estar también conectado a un ordenador con una interfaz USB 1.1.

Requisitos del ordenador

Requisitos mínimos del sistema y funciones de los softwares del PC compatibles								
Plataforma informática y versión del sistema operativo		Funciones de softwares de PC compatibles	Interfaz de PC	Velocidad mínima del procesador	Memoria RAM mínima	Memoria RAM recomendada	Espacio disponible en el disco duro	
							para controladores	para aplicaciones
Sistema operativo Windows® ¹	98, 98SE	Impresión, Escaneado, Disco extraíble ³	USB	Intel® Pentium® II o equivalente	32 MB	128 MB	120 MB	130 MB
	Me				64 MB	256 MB		
	2000 Professional				128 MB	256 MB	170 MB	220 MB
	XP Home XP Professional							
	Edición XP Profesional de 64 bits			AMD Opteron™ AMD Athlon™ 64 Intel® Xeon™ con Intel® EM64T Intel® Pentium® 4 con Intel® EM64T	256 MB	512 MB	170 MB	220 MB
Sistema operativo Apple® Macintosh®	OS X 10.2.4 o superior	Impresión, Escaneado, Disco extraíble ³	USB ²	PowerPC G3 350MHz ⁴	128 MB	256 MB	80 MB	200 MB
¹ Microsoft® Internet Explorer 5 o superior. ² Los puertos USB de otras marcas no están soportados. ³ El disco extraíble dispone de una función de PhotoCapture Center™. ⁴ Power PC G3/G4/G5, Intel® Core™ Solo/Duo.			Para informarse acerca de las actualizaciones de los controladores, visite el Centro de Soluciones de Brother en http://solutions.brother.com					

Elementos de consumibles

Tinta

El equipo utiliza cartuchos individuales negro, amarillo, cian y magenta, que están separados del conjunto del cabezal de impresión.

Service Life of Ink Cartridge

Replacement Ink Cartridges

Black - Approximately 500 pages at 5% coverage

Yellow, Cyan and Magenta - Approximately 400 pages at 5% coverage

- La primera vez que se instala un juego de cartuchos de tinta, el equipo utilizará una cantidad de tinta para rellenar los tubos de alimentación de tinta para obtener impresiones de alta calidad. Este proceso se efectuará sólo una vez. Con todos los cartuchos de tinta siguientes, puede imprimir el número especificado de páginas.
- Las funciones arriba indicadas asumen una impresión continua a una resolución de 600 x 600 ppp en modo normal después de haber instalado un nuevo cartucho de tinta.
- El número de páginas que imprimirá un cartucho puede variar en función de la frecuencia de utilización del equipo y del número de páginas que imprima cada vez que lo utilice.
- El equipo limpiará de forma automática y periódica el conjunto de los cabezales de impresión. Este proceso emplea una pequeña cantidad de tinta.
- Siempre que el equipo identifique un cartucho como vacío, es posible que quede una pequeña cantidad de tinta en el mismo. Esta tinta es necesaria para evitar que el aire seque y dañe el conjunto de los cabezales de impresión.

Sustitución de consumibles

<Negro> LC1000BK, <Amarillo> LC1000Y, <Cian> LC1000C, <Magenta> LC1000M

Esta lista contiene todas las funciones y términos que aparecen en los manuales Brother. La disponibilidad de estas funciones se encuentra en función del modelo adquirido.

Ajustes del usuario

Informe impreso que muestra la configuración actual del equipo.

Ajustes temporales

Es posible seleccionar una opción para cada copia sin modificar la configuración predeterminada.

Ayuda

Copia impresa del menú completo, que puede utilizarse para programar el equipo si no tiene la Guía del usuario a mano.

Brillo

Al cambiar el brillo, la imagen se hace más clara o más oscura.

Contraste

Opción de configuración para compensar documentos demasiado claros o demasiado oscuros, que permite aclarar los mensajes de fax o las copias oscuras y oscurecer las claras.

Escala de Gris

Las tonalidades de gris disponibles para copia y escaneado.

Escaneado

El proceso de envío de la imagen electrónica de un documento en papel al ordenador.

LCD (pantalla de cristal líquido)

La pantalla del equipo que presenta los mensajes interactivos durante el proceso de programación en pantalla, y que muestra la fecha y la hora cuando el equipo está en reposo.

Modo Menú

Modo de programación para cambiar la configuración del equipo.

OCR (reconocimiento de caracteres ópticos)

La aplicación de software integrada de ScanSoft® PaperPort® SE con OCR o Presto!® PageManager® convierte una imagen de texto en un texto que puede ser modificable.

PhotoCapture Center™

Permite imprimir fotografías digitales desde su cámara digital a una resolución mayor para obtener impresiones de calidad.

PictBridge

Permite imprimir fotografías directamente mediante su cámara digital a una solución alta para la impresión de calidad de fotografías.

A	
Ajustes temporales de copia	20
Apple® Macintosh®	
Consulte la Guía del usuario del Software adjunta en el CD-ROM.	
Área	
impresión	18
AYUDA	
Mensajes de LCD	72
mensajes de LCD	
uso de botones de menús	72
Tabla de menús	72
B	
Botón de opciones de copia (copiar)	
Tamaño de papel	26
Tipo de papel	25
C	
Calidad de copia (copia)	20
Carga	
papel	14
Cartuchos de tinta	
comprobación del volumen de tinta	69
medidor del volumen de tinta	62
sustitución	62
Controladores	
impresión	84
ControlCenter	
Consulte la Guía del usuario del Software adjunta en el CD-ROM.	
Copia	
ajuste de color	25
Ajustes temporales	20
Ampliar/Reducir	22
Botón de calidad	21
botones	20
múltiples	20
papel	25
sencilla	20
E	
Elementos de consumibles	86
Escala de gris	83
Escaneado	
Consulte la Guía del usuario del Software adjunta en el CD-ROM.	
I	
Impresión	
atascos de papel	60
especificaciones	84
informes	8
mejora de calidad	67
problemas	54
Información general del panel de control	6
Informes	
Ajustes del usuario	8
cómo imprimir	8
Lista de ayuda	8
Instrucciones de seguridad	50
L	
LCD (pantalla de cristal líquido)	72
Contraste	60
Idioma	60
Lista de ayuda	8
Limpieza	
cabezal de impresión	67
del escáner	65
placa de impresión	66
rodillo de recogida de papel	66
M	
Macintosh®	
Consulte la Guía del usuario del Software adjunta en el CD-ROM.	
Mantenimiento, rutinario	62
Mensajes de error en la pantalla LCD	57
Cambio imposible	58
Casi vacío	58
Compruebe papel	57
Escaneado impos.	58

Impr. imposible	58
Inicio Impos.	58
Limpieza impos.	58
Sin memoria	59
Tinta vacía	58
Modo, introducción	
Escaneo	6
PhotoCapture	7

N

Número de serie	
cómo encontrar	
... Consulte la cubierta interior delantera	

P

Papel	10, 80
capacidad	13
tamaño	12
tipo	12
PaperPort®	
Consulte la Guía del usuario del Software adjunta en el CD-ROM.	
PhotoCapture Center™	
CompactFlash®	28
Configuración de impresión	
Brillo	35
Calidad	34
Contraste	35
Mejora del color	35
Tipo y tamaño de papel	34
Velocidad y calidad de impresión	34
Escanear a tarjeta	37
from PC	
Consulte la Guía del usuario del Software adjunta en el CD-ROM.	
Impresión de imágenes	31
Impresión DPOF	33
Índice	31
Memory Stick Pro™	28
Memory Stick®	28
MultiMediaCard™	28
Recorte	36
SecureDigital™	28
Sin bordes	36
specifications	82
xD-Picture Card™	28
PictBridge	
Impresión DPOF	40

Programación del equipo	72
-------------------------------	----

R

Reducción	
copias	22
Resolución	
copia	81
escaneo	83
impresión	84

S

Sobres	16
Solución	54
Solución de problemas	
atascos de papel	60
calidad de impresión	67
comprobación del volumen de tinta	69
mensajes de error en la pantalla	
LCD	57
Si tiene problemas	
impresión	54
Si tiene problemas de	
copia	56
escaneado	56
PhotoCapture Center™	56
software	56

T

Tabla de menús	72
Transporte del equipo	70

W

Windows®	
Consulte la Guía del usuario del Software adjunta en el CD-ROM.	

brother[®]

**Visítenos en el sitio World Wide Web
<http://www.brother.com>**



LP3275015①
SPA
Impreso en China