

# Marque 2™

## M165™

### Guía del usuario

# Índice

<b>Lo que hay en la caja</b>	<b>3</b>
<b>Descripción general del auricular</b>	<b>4</b>
<b>Emparejamiento</b>	<b>5</b>
Primer emparejamiento	5
Emparejamiento de otro teléfono	5
<b>Carga</b>	<b>6</b>
<b>Ajuste</b>	<b>7</b>
Ajuste de la sujeción	7
<b>Conceptos básicos</b>	<b>8</b>
Realizar/recibir/finalizar llamadas	8
Mute	8
Ajuste del volumen	8
Transmisión de audio	8
<b>Más características</b>	<b>9</b>
Ahorro de energía	9
Significado de las luces	9
Susurros	9
Desactivación de comandos de voz	9
<b>Especificaciones</b>	<b>10</b>
<b>Asistencia</b>	

# Lo que hay en la caja

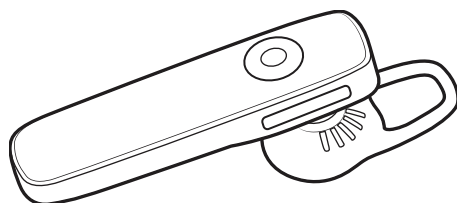

Teléfono

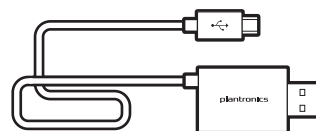

Cargador de cable  
combinado

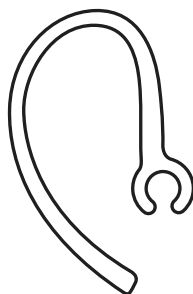

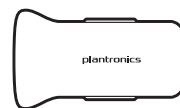

Gancho

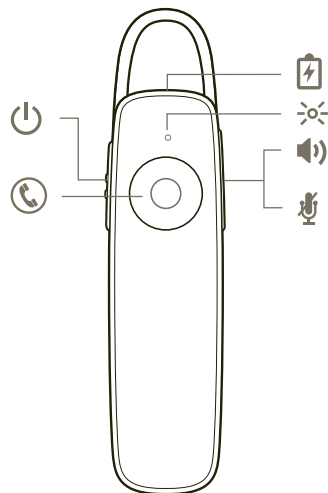

Cargador para  
el automóvil

# Descripción general del auricular



- 
-  Botón de encendido

---

  -  Botón de llamada

---

  -  Puerto de carga

---

  -  Indicador LED del auricular (luz indicadora)

---

  -  Botón de volumen/Mute
- 

**¡Mantenga la seguridad!** Antes de utilizar el auricular, lea la guía de seguridad para obtener información relativa a la seguridad, la carga, la batería y el cumplimiento de normativas.

# Emparejamiento

## Primer emparejamiento

El proceso de emparejamiento comenzará la primera vez que encienda el auricular.

- 1 Colóquese el auricular en la oreja y enciéndalo.

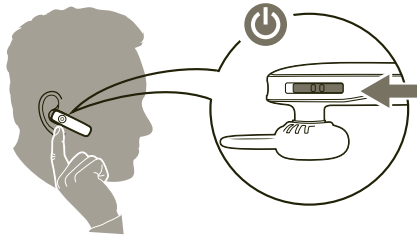

- 2 Mientras los LED del auricular parpadean en rojo y blanco, active el Bluetooth® del teléfono y configúrelo para que busque nuevos dispositivos.





- **iPhone:** Configuración > General > Bluetooth > Activar
- **Smartphones Android™:** Configuración > Inalámbrico y redes > Bluetooth: Activar > Buscar dispositivos

**NOTA** Los menús pueden variar según el dispositivo.

- 3 Seleccione "PLT\_M165".
- 4 Si el teléfono le solicita una clave, introduzca cuatro ceros (0000) o acepte la conexión. La luz indicadora  dejará de parpadear en rojo y blanco cuando el emparejamiento se haya completado correctamente.

## Emparejamiento de otro teléfono

La tecnología Multipoint permite emparejar un segundo teléfono y contestar llamadas desde cualquier de ellos.

- 1 Encienda el auricular.
- 2 Pulse y mantenga pulsado el botón de llamada  hasta que la luz indicadora  parpadee en rojo y blanco o escuche el mensaje "Emparejamiento".
- 3 Mientras la luz indicadora  parpadea en rojo y blanco, active el Bluetooth® del teléfono y configúrelo para que busque nuevos dispositivos.
- 4 Seleccione "PLT\_M165".
- 5 Si el teléfono le solicita una clave, introduzca cuatro ceros (0000) o acepte la conexión. La luz indicadora  dejará de parpadear en rojo y blanco cuando el emparejamiento se haya completado correctamente.

# Carga

Su nuevo auricular cuenta con la potencia suficiente para emparejarse y hacer algunas llamadas. El auricular tarda dos horas en cargarse por completo y la luz indicadora se apaga cuando finaliza la carga.

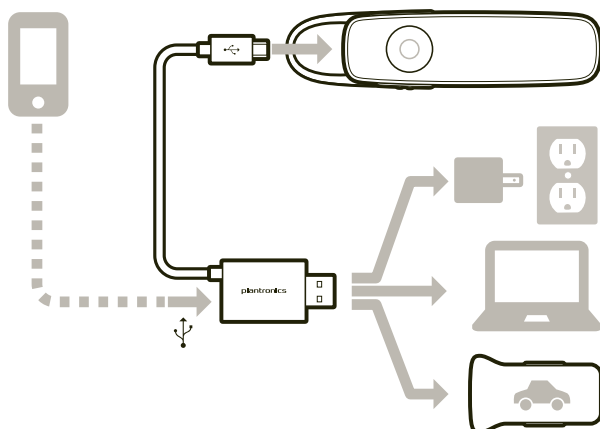

# Ajuste

## Ajuste de la sujeción

El extremo de auricular universal cuenta con un gancho delgado que se dobla para adaptarse suavemente a los contornos de cualquiera de las dos orejas. Gire el extremo del auricular o acople el gancho para la oreja de pinza opcional para ajustar la sujeción.

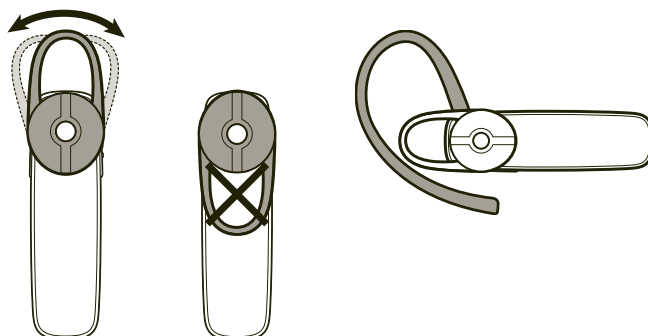

# Conceptos básicos

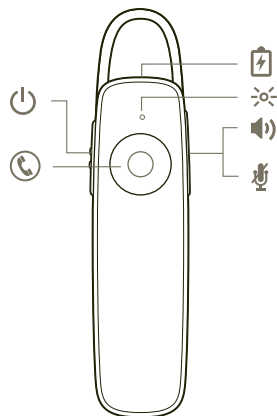

## Realizar/recibir/ finalizar llamadas

### Responder a una llamada

Elija una opción:

- Diga "Answer" (Responder) cuando se anuncie una llamada o
- Pulse el botón de llamada ☎

### Respuesta a una segunda llamada

Primero, pulse el botón de llamada ☎ para finalizar la llamada en curso. A continuación, vuelva a pulsar el botón de llamada ☎ para responder a la nueva llamada.

### Finalizar una llamada

Pulse el botón de llamada ☎ para finalizar la llamada actual.

### Rechazar una llamada

Elija una opción:

- Diga "Ignore" (Ignorar) cuando se anuncie una llamada o
- Pulse el botón de llamada ☎ durante 2 segundos

### Volver a realizar la última llamada

Para llamar al último número marcado, toque dos veces el botón de llamada ☎.

### Marcación por voz (función del teléfono)

Pulse el botón de llamada ☎ durante 2 segundos, espere hasta que el teléfono le solicite un comando y, a continuación, ordene al teléfono que marque el nombre de un contacto almacenado.

## Mute

Puede silenciar el micrófono durante una conversación.

Durante una conversación, toque el botón de volumen/mute 🔊/🔇 hasta que oiga "mute on" (función Mute activada) o "mute off" (función Mute desactivada). Mientras la función Mute del micrófono esté activada, se repetirá una alerta cada 15 minutos.

## Ajuste del volumen

Pulse el botón de volumen/mute 🔊/🔇 para desplazarse por los niveles predeterminados.

## Transmisión de audio



La transmisión de audio se controla con el teléfono, pero cuando hay una llamada entrante el audio se pone en pausa automáticamente para que pueda responder o ignorar la llamada. Cuando finalice o se ignore la llamada, se reinicia la transmisión de audio.



# Más características

## Ahorro de energía

Si deja el auricular encendido pero fuera del alcance del teléfono emparejado durante más de 90 minutos, el auricular ahorrará batería pasando al modo DeepSleep™.

Una vez que vuelva a encontrarse dentro del alcance del teléfono, pulse el botón de llamada  para salir del modo DeepSleep. Si el teléfono está sonando, pulse el botón de llamada  de nuevo para responder a la llamada.

## Significado de las luces

El auricular cuenta con una luz indicadora  que parpadea en respuesta a un cambio del estado o después de pulsar un botón.

Estos son algunos ejemplos de lo que podrá ver:

- Rojo sin parpadeo hasta que se complete la carga, y luego se apagará
- Rojo y blanco parpadeante durante el emparejamiento
- Tres parpadeos rojos cuando queden menos de 10 minutos de conversación
- Tres parpadeos blancos al recibir una llamada entrante



## Susurros

Su auricular le informa de los cambios de estado en inglés. Por ejemplo:

- "Power on" (Alimentación encendida)
- "Pairing successful" (Emparejamiento realizado correctamente)
- "Talk time (x) hours" (Tiempo de conversación (x) horas)
- "Mute on" (Función MUTE activada)
- "Lost connection" (Conexión perdida)
- "Recharge headset" (Recarga del auricular)

## Desactivación de comandos de voz

Este auricular solo habla y entiende inglés. Si prefiere usar el botón de control de llamada  para responder o rechazar llamadas, puede desactivar los comandos de voz "Answer" (Responder) o "Ignore" (ignorar).

Con el auricular encendido, pulse a la vez el botón de llamada  y el de volumen  hasta que la luz indicadora parpadee en blanco dos veces. Repita estos tres pasos para reactivar los comandos.

## Comprobación del nivel de la batería

Solo necesita comprobar el medidor de batería del iPhone (mostrado automáticamente) o del smartphone Android (habilitado a través de las aplicaciones MyHeadset™ o Find Myheadset™).

# Especificaciones

<b>Tiempo de conversación</b>	Hasta 7 horas
<b>Tiempo de espera</b>	Hasta 11 días
<b>Peso del auricular</b>	7 gramos
<b>Tecnología DeepSleep</b>	<ul style="list-style-type: none"><li>• Se activa cuando el auricular emparejado está fuera de alcance durante más de 90 minutos</li><li>• Proporciona hasta 180 días* de duración de la batería</li></ul>
<b>Tecnología Multipoint</b>	Use un auricular para responder a las llamadas de dos teléfonos Bluetooth emparejados
<b>Conector de carga</b>	Carga Micro USB
<b>Tipo de batería</b>	Polímero de ión-litio recargable (no se puede reemplazar)
<b>Tiempo de carga (máximo)</b>	90 minutos para carga completa
<b>Medidor de batería del auricular</b>	En pantalla para iPhone. Habilitado a través de las aplicaciones MyHeadset™ o Find MyHeadset™ para smartphones Android
<b>Versión de Bluetooth</b>	Bluetooth v. 3.0
<b>Funciones Bluetooth</b>	Perfil de distribución de audio avanzado (A2DP), perfil de manos libres de banda ancha (HFP) 1.6 y perfil de auricular (HSP) 1.2
<b>Temperatura de funcionamiento</b>	0 – 40 °C (32 °F – 104 °F)

**NOTA** El rendimiento depende de la batería y puede variar en función del dispositivo.

# Asistencia

[plantronics.com/support](http://plantronics.com/support)

**EN**

Tel: 0800 410014

**AR**

Tel: +44 (0)1793 842443\*

**CS**

Tel: +44 (0)1793 842443\*

**DA**

Tel: 80 88 46 10

**DE**

Deutschland 0800 9323 400  
Österreich 0800 242 500  
Schweiz 0800 932 340

**EL**

Tel: +44 (0)1793 842443\*

**ES**

Tel: 900 803 666

**FI**

Tel: 0800 117095

**FR**

Tel: 0800 945770

**GA**

Tel: 1800 551 896

**HE**

Tel: +44 (0)1793 842443\*

**HU**

Tel: +44 (0)1793 842443\*

**IT**

Tel: 800 950934

**NL**

NL 0800 7526876  
BE 0800 39202  
LUX 800 24870

**NO**

Tel: 80011336

**PL**

Tel: +44 (0)1793 842443\*

**PT**

Tel: 0800 84 45 17

**RO**

Tel: +44 (0)1793 842443\*

**RU**

Tel: 8-800-200-79-92  
Tel: +44 (0)1793 842443\*

**SV**

Tel: 0200 21 46 81

**TR**

Tel: +44 (0)1793 842443\*

\*Asistencia en inglés

**Información de seguridad:** consulte el folleto "Por su seguridad", que se suministra por separado

**Información sobre la garantía limitada de 2 años:** [plantronics.com/warranty](http://plantronics.com/warranty)

**plantronics**<sup>®</sup>  
Simply Smarter Communications™

**Plantronics B.V.**

Scorpius 140  
2132 LR Hoofddorp  
Netherlands

[plantronics.com](http://plantronics.com)

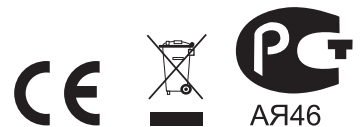

**EEE Yönetmeliğine Uygundur**

© 2012 Plantronics, Inc. Todos los derechos reservados. Bluetooth es una marca registrada de Bluetooth SIG, Inc. y Plantronics la utiliza en virtud de una licencia. Todas las demás marcas registradas son propiedad de sus respectivos propietarios.

Patentes US 5.712.453; pendiente de otras patentes.

89142-08 (10.12)