

¿Tiene problemas?

Estos son algunos de los problemas comunes que hay que verificar:



¿Cuál es la fecha de activación de su servicio?

No intente instalar su servicio hasta aproximadamente las **8 p.m.** del día indicado por AT&T. La fecha se puede consultar en el comprobante de empaque.



¿Activó sus servicios?

Debe completar la activación para que el servicio de voz e Internet funcionen correctamente. Consulte el tercer paso de esta guía.

¿Aún tiene problemas? Muchos problemas se pueden solucionar en tres pasos sencillos:



1. Verifique las conexiones.

Verifique que los cables de todos los equipos estén conectados de acuerdo con lo especificado en los pasos 1A–1D. Los cables por lo general hacen un sonido de "clac" cuando quedan bien conectados. Si las conexiones están bien hechas pero aun así no puede conectarse a Internet, pruebe con otro enchufe telefónico. Asegúrese de que el enchufe del teléfono tenga tono de marcado.



2. Apague y vuelva a encender.

Apague la computadora y desenchufe la unidad de respaldo de batería y cualquier otro equipo de la parte trasera del portal. Espere 15 segundos antes de volver a enchufar los equipos, asegurándose de que la luz del portal esté encendida. La luz quedará fija en color verde para indicar que está conectado correctamente a la corriente (si la luz está apagada, pruebe con otro enchufe). A continuación, vuelva a encender la computadora.



3. Espere a que empiecen a parpadear las luces.

Espere a que las luces queden fijas en color verde (puede demorar hasta dos minutos) y pruebe tener acceso a Internet.

Problemas específicos

Tengo un sistema de seguridad residencial o monitor de alarma médica.

En ese caso, necesitará ayuda especializada con la instalación. Llame al 1.800.288.2020 para coordinar una visita del técnico de servicio AT&T U-verse® o llame al proveedor encargado de la supervisión del sistema. Se cobrarán cargos adicionales por los servicios de instalación profesional de un técnico de AT&T U-verse.

La luz de encendido queda de color ámbar durante la secuencia de encendido.

No se preocupe. Esta es una fase normal de la secuencia de encendido. Sólo recuerde no desconectar la unidad de respaldo de batería ni el cable de datos verde cuando la luz todavía esté de color ámbar. Al finalizar la secuencia, las luces de banda ancha (Broadband) y servicio (Service) quedarán fijas de color verde.

¿Dónde puedo obtener más ayuda con la instalación o descargar la herramienta de ayuda por Internet?

Si necesita más ayuda con la instalación o desea descargar la herramienta de ayuda por Internet para realizar la configuración de funciones, como el servicio de la red inalámbrica, visite uverseactivation.att.com (en inglés).

¿Cuándo debería usar los filtros (opcionales) proporcionados? (ver la sección "Reúna los materiales...")

Si usted tiene dos servicios de telefonía, el tradicional y el digital (VoIP), usará un filtro de un solo puerto. Utilice este filtro para el enchufe de pared donde conecta el teléfono tradicional. El filtro se instala directamente en el enchufe, y el cable del teléfono se enchufa a su vez en el filtro. Se utiliza un filtro de dos puertos cuando desee conectar un teléfono u otro equipo, como por ejemplo un fax, al mismo enchufe de pared al que enchufó el portal residencial. Este filtro se instala directamente en el mismo en el que está el portal residencial, no en la parte trasera de éste.

Cada vez que intento visitar una página web, me aparece un aviso sobre la detección de la configuración del servidor proxy.

Ejecute el asistente de conexión de Internet. En Internet Explorer: Tools (Herramientas) > Internet Options (Opciones de Internet) > Connection Setup (Configurar conexión). Cuando se le pida que elija las opciones de configuración del servidor proxy, no seleccione nada.

La instalación quedó completa, pero mi servicio no funciona.

Debe activar el servicio de voz y de Internet para que funcionen correctamente. Asegúrese de que haya completado el tercer paso de esta guía.

Información adicional de AT&T U-verse

Consulte las guías de usuario:

Ahora que ha completado la instalación de sus servicios de AT&T U-verse, consulte las guías de usuario proporcionadas en este paquete para obtener más información sobre las funciones de correo electrónico y voz. Visite support.att.com/userguides (en inglés) para tener acceso a estas guías y a más ayuda por Internet.

Visite nuestro sitio web:

Para administrar su cuenta de AT&T U-verse, visite att.com/uversecentral.

To find this and other guides in English, please visit support.att.com/userguides.

¿Necesita más ayuda?

Visite nuestro sitio web: att.com/uversesupport (en inglés).

Llámenos: marque **1.800.288.2020** y pregunte por la ayuda técnica de U-verse.



Servicio de voz digital AT&T U-verse® e Internet de alta velocidad

GUÍA DE INSTALACIÓN PROPIA

Antes de la instalación:

No intente instalar su servicio hasta aproximadamente las 8 p.m. del día de activación. La fecha se puede consultar en el comprobante de empaque.

Para empezar

Antes de empezar:



1. Verifique la fecha de activación del servicio.

No intente instalar su servicio hasta aproximadamente las **8 p.m.** del día indicado por AT&T. Esta fecha también está indicada en su comprobante de empaque.



2. ¿Tiene un sistema de seguridad residencial o sistema de alarma médico?

Si alguna de estas opciones se aplica en su caso, necesitará ayuda especializada para la instalación. Llame al 1.800.288.2020 para coordinar una visita del técnico de servicio AT&T U-verse® o llame al proveedor encargado de la supervisión del sistema. Se cobrarán cargos adicionales por los servicios de instalación profesional de un técnico de AT&T U-verse.

Tiempo aproximado de instalación: 45 minutos

Reúna los materiales necesarios para la configuración:

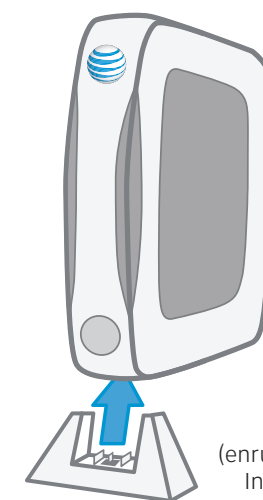

Portal residencial (enrutador inalámbrico de Internet con módem)

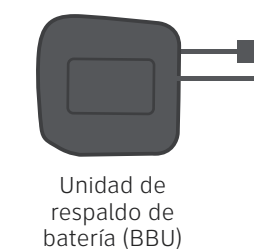

Unidad de respaldo de batería (BBU)



Cable de datos (verde)



Cable Ethernet (amarillo)

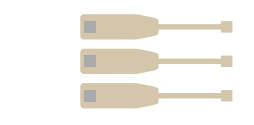

3 filtros de un solo puerto



Filtro de dos puertos

El soporte del portal inalámbrico debe ajustarse perfectamente a la parte inferior del portal hacia el frente y mantenerse nivelado como se indica en la imagen.

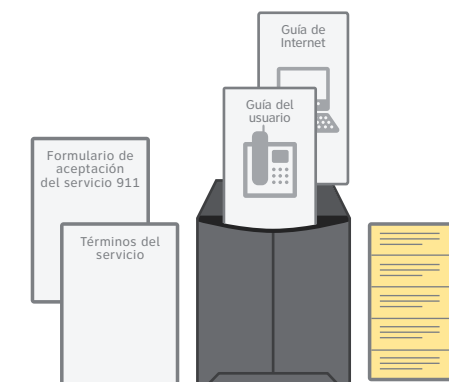

Formulario de aceptación del servicio 911
Términos del servicio
Guía del usuario del servicio de voz digital AT&T U-verse
Guía del usuario de acceso a Internet de alta velocidad
Autoadhesivos del servicio 911

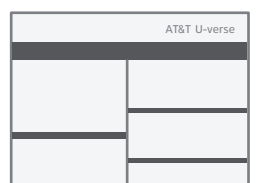

Comprobante de empaque



Su código personal de 4 dígitos. Recibió una carta aparte confirmando el código personal de 4 dígitos que designó para realizar su pedido

1 Configurar Tiempo aproximado de configuración: 10 minutos

A Conecte el cable de datos verde del puerto Phone Line del portal al enchufe de pared.

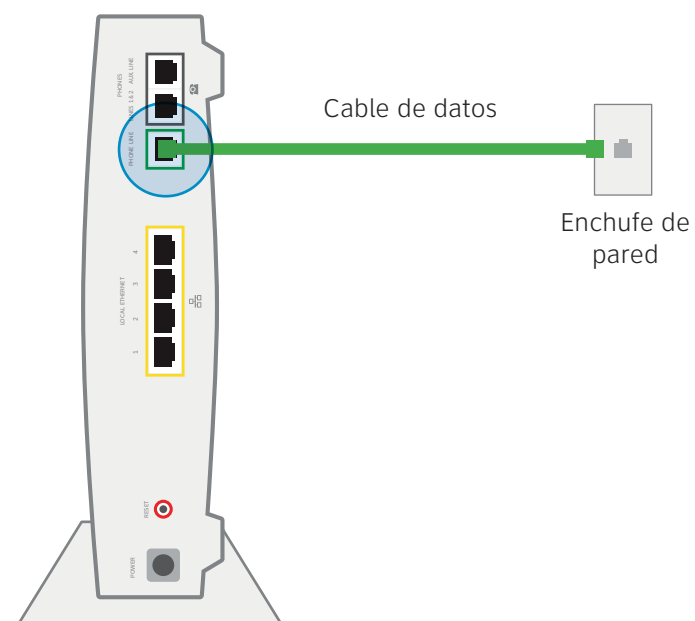

B Conecte el cable Ethernet amarillo del puerto Local Ethernet del portal al puerto Ethernet de la computadora.

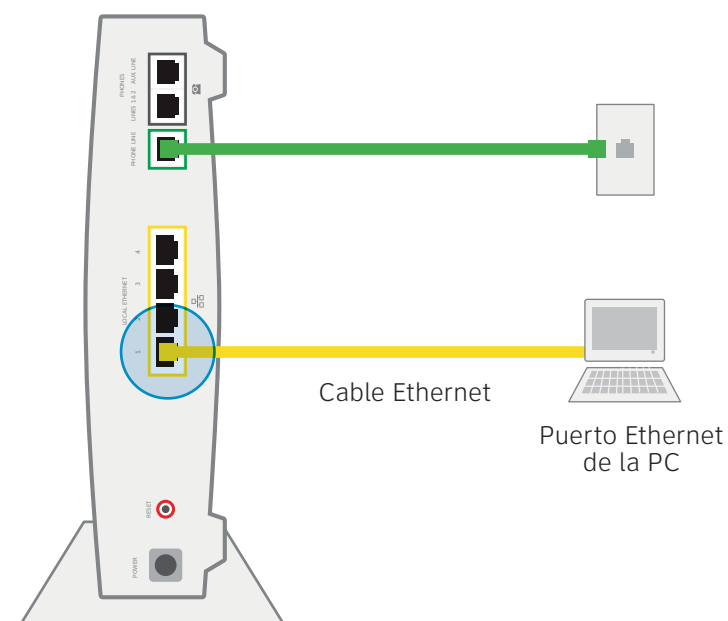

C Conecte la unidad de respaldo de batería (BBU) al puerto Power del portal. Enchufe la unidad de respaldo de batería a un enchufe normal. Ponga el interruptor que se encuentra en la parte posterior de la unidad de respaldo de batería en la posición de encendido (on).

Importante: la unidad de respaldo de batería debe estar completamente cargada para que funcione debidamente; sin embargo, usted podrá instalar su servicio mientras se esté cargando. Mientras la unidad de respaldo de batería está cargando, puede que emita un pitido.

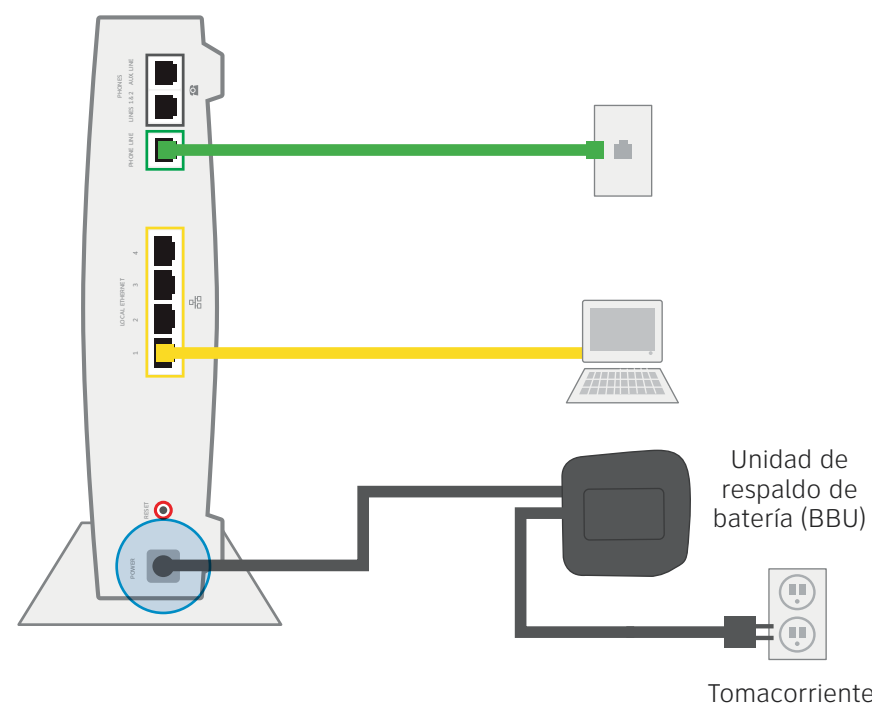

D Enchufe un extremo del cable del teléfono en el puerto Phone Lines 1 & 2 del portal y el otro extremo en un teléfono normal o base inalámbrica.

! Para obtener mejores resultados, conecte únicamente los equipos o adaptadores que se ilustran a continuación.

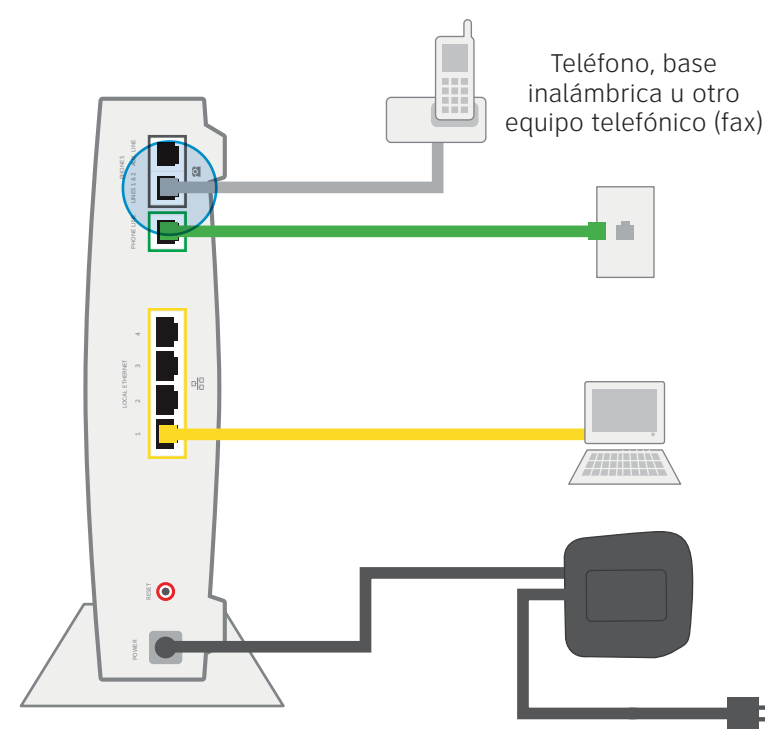

¿Tiene preguntas?

Visite nuestro sitio web:
att.com/versesupport (en inglés).

2 Encendido Tiempo aproximado: 5 minutos

Su portal se está encendiendo. Durante este lapso de tiempo, la luz Broadband se pondrá de color rojo. Espere hasta cinco minutos para que las luces Broadband y Service queden fijas en color verde y la luz Local Ethernet comience a parpadear en color verde.

! En este momento no desenchufe la unidad de respaldo de batería (BBU) ni el cable verde de datos ya que puede dañarse el portal.

Si las luces Broadband y Service no quedan fijas en color verde o siguen parpadeando después de 10 minutos, consulte la sección "¿Tiene problemas?" en el reverso de esta guía.

! **Importante:** tendrá tono de marcado después de completar el paso 2, pero únicamente podrá realizar llamadas de emergencia y sin cargo hasta que active su servicio en el paso 3.

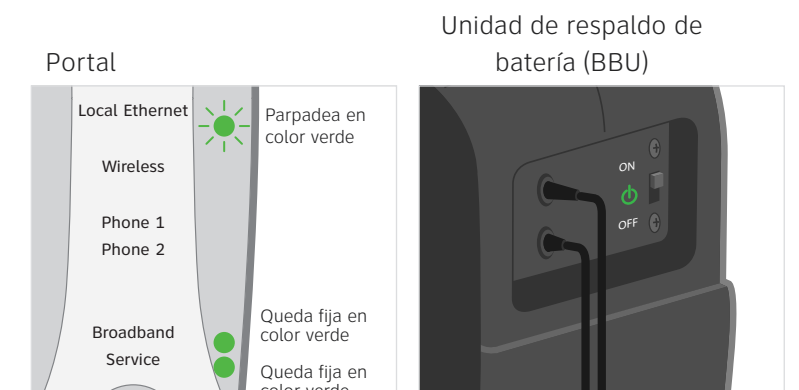

Importante: durante la secuencia de encendido, la luz de encendido se pondrá de color ámbar y el portal se podrá reiniciar. Esta es una fase normal de la secuencia.

3 Activación obligatoria Tiempo aproximado: 20 minutos

Importante: debe completar los pasos de activación para poder usar Internet y el servicio de voz.

A Para activar su servicio de Internet de alta velocidad: abra su navegador de Internet (por ej.: Internet Explorer, Safari, etc.). El proceso de registro por Internet comenzará automáticamente para ayudarlo con la activación del servicio de voz e Internet. Si no se inicia, ingrese lsreg.att.net en la barra de direcciones. Continúe con el registro por Internet con el código personal de 4 dígitos que creó al realizar su pedido, el cual se le envió por correo aparte como referencia.

B Para activar su servicio de voz: llame al 1.877.377.0016 según las indicaciones del proceso de registro por Internet.

! **Importante:** tendrá tono de marcado, pero sólo podrá realizar llamadas de emergencia o sin cargo hasta que haya activado el servicio llamando al número indicado en este paso.

4 Configuración de red inalámbrica (opcional) Tiempo aproximado: 10 minutos

Anote su nombre de red (SSID) y la clave de la red inalámbrica (WPA) para configurar un equipo móvil. Esta información está en el costado del portal. El nombre de la red incluye "2WIRE" más los tres últimos dígitos del número de serie del portal. Asegúrese de registrar dicha información en el formulario que figura a continuación.

Ahora configure su red inalámbrica:

- Ingrese a las opciones de configuración de red inalámbrica de su computadora y actualice la lista de redes.
- Seleccione el nombre de la red (SSID) de la lista. Quizá deba desplazarse por la lista hacia abajo para encontrar el SSID.
- Ingrese la clave de la red inalámbrica de 10 dígitos (WPA) en el campo de la contraseña para conectarse a la red.

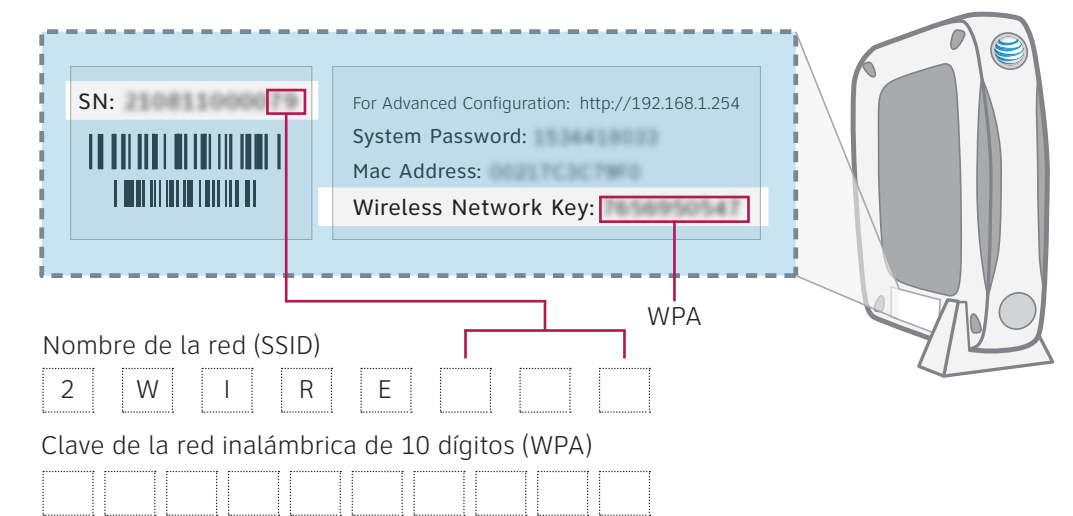

¡Felicitaciones! Ya está conectado de forma inalámbrica a Internet.

¡Manténgase comunicado a donde vaya! Se incluye el servicio Wi-Fi Basic de AT&T con Internet de Alta Velocidad de AT&T U-verse para poder tener acceso a Internet en miles de zonas de conexión Wi-Fi de AT&T en todo el país. Visite attwifi.com (en inglés) para obtener más información.

