



Para ver información detallada y recomendaciones de seguridad, consulte la *Guía del usuario*.

Para obter informações detalhadas e recomendações de segurança, consulte o *Manual do usuário*.

For detailed information and safety recommendations, see the *User's Guide*.

Pour obtenir des renseignements détaillés et des recommandations concernant la sécurité, consultez le *Guide de l'utilisateur*.

1 Quite toda la cinta y los materiales de empaque. En algunos modelos, el cable de alimentación viene pegado a la impresora; la forma del enchufe varía según el país.

Remova cuidadosamente todos os materiais de proteção da impressora. O cabo de eletricidade vem com alguns modelos e o formato do conector varia dependendo do país.

Remove all tape and packing materials. The power cord comes attached on some models and the shape of the plug varies by location.

Enlevez tout le ruban adhésif et les matériaux d'emballage. Pour certains modèles, le cordon d'alimentation est fixé à l'imprimante; la forme de la prise varie selon le pays.

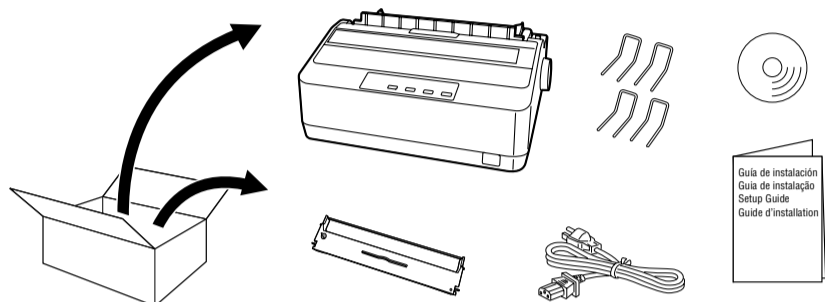

2 Instale la guía de papel, extiéndala y trábela en su lugar. Después, instale los soportes del papel.

Levante a guia do papel e trave-a no lugar. Depois, encaixe os suportes para papel.

Lift up the paper guide and lock it in place. Then, attach the paper supports.

Levez le guide-papier et verrouillez-le en position. Ensuite, installez les supports à papier.

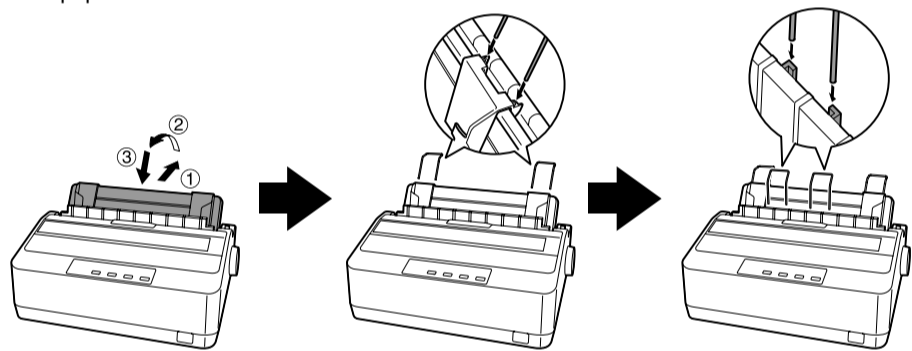

3 Retire la cubierta de la impresora y la unidad tensora del papel.

Retire a tampa da impressora e a unidade tensora do papel.

Remove the printer cover and paper tension unit.

Enlevez le capot de l'imprimante et le dispositif de tension du papier.

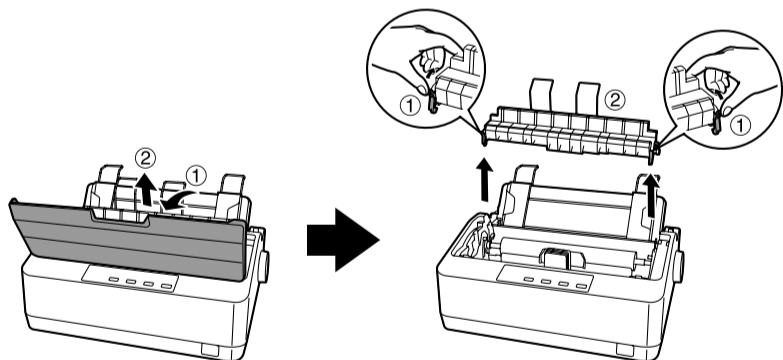

Verifique que el cabezal de impresión esté centrado. No toque el cable blanco en el interior de la impresora.

Verifique se o cabeçote de impressão está centrado. Não toque no cabo branco no interior da impressora.

Confirm the print head is centered. Do not touch the white cable inside the printer.

Vérifiez que la tête d'impression est centrée. Ne touchez pas au câble blanc plat à l'intérieur de l'imprimante.

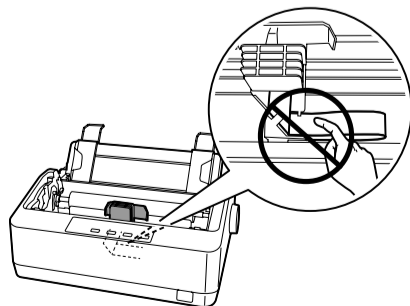

Apriete la cinta. Introduzca el cartucho de cinta hasta que haga un clic al entrar en su lugar. Guíe la cinta entre el cabezal de impresión y la guía de la cinta. Apriete la cinta otra vez.

Aperte a fita. Insira o cartucho de fita até que um clique indique que está posicionado. Passe a fita entre o cabeçote de impressão e a guia da fita. Aperte a fita novamente.

Tighten the ribbon. Insert the ribbon cartridge until it clicks in place. Guide the ribbon between the print head and ribbon guide. Tighten the ribbon again.

Resserrez le ruban. Insérez la cartouche de ruban jusqu'à ce qu'elle s'enclenche en position. Acheminez le ruban entre la tête d'impression et le guide-ruban. Serrez le ruban de nouveau.

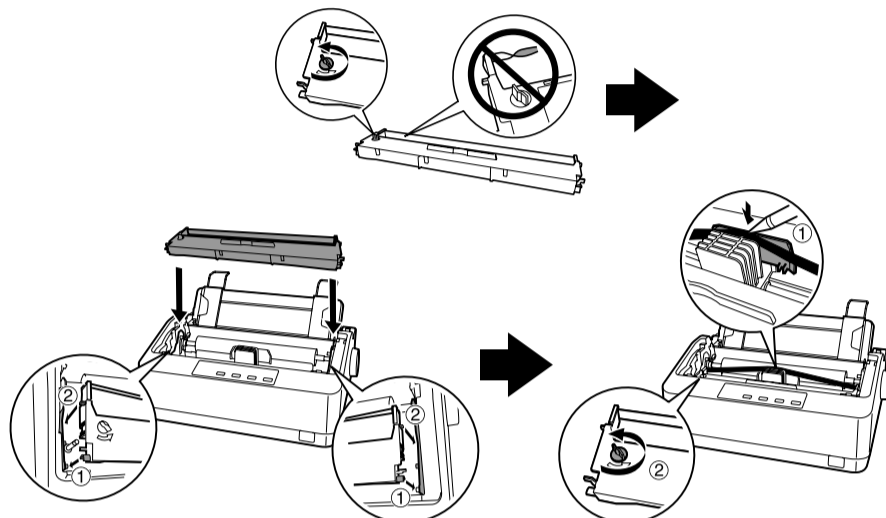

Enganche la unidad tesora del papel a la impresora y empújela. Vuelva a colocar la cubierta de la impresora y ciérrala.

Enganche o tensor do papel na impressora e empurre-o no lugar. Recoloque a tampa da impressora e feche-a.

Hook the paper tension unit onto the printer and push it into place. Replace the printer cover and close it.

Accrochez le dispositif de tension du papier à l'imprimante et appuyez dessus. Reposez le capot de l'imprimante et fermez-le.

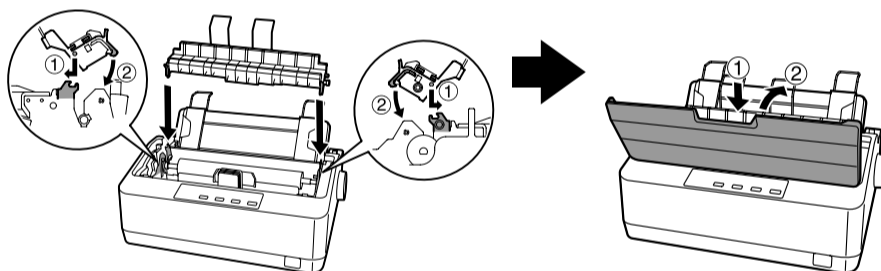

4 Confirme que la impresora está apagada. Conecte el cable de alimentación a la impresora y a una toma de corriente eléctrica puesta a tierra.

Certifique-se de que a impressora está desligada. Conecte o cabo de alimentação à impressora e a uma tomada elétrica aterrada.

Make sure the printer is off. Connect power cord to the printer and to a grounded electrical outlet.

Assurez-vous que l'imprimante est hors tension. Branchez le cordon d'alimentation à l'imprimante et à une prise électrique mise à la terre.

5 Conecte la impresora a una computadora.

Conecte a impressora ao seu computador.

Connect the printer to your computer.

Raccordez l'imprimante à un ordinateur.

⚠ PRECAUCIÓN: No conecte o desconecte la impresora mientras la esté encendiendo. Los conectores del cable de interface sólo tienen una orientación correcta. Confirme que el conector esté correctamente orientado.

⚠ CUIDADO: Não conecte ou desconecte a impressora enquanto ela estiver ligado. Os conectores do cabo de interface só têm uma orientação correta. Certifique-se de que o conector está no sentido correto.

⚠ CAUTION: Do not connect or disconnect the printer while it is turning on. The interface cable connectors have only one correct orientation. Make sure the orientation of the connector is correct before inserting it into the appropriate port.

⚠ MISE EN GARDE: Ne branchez pas ou ne débranchez pas l'imprimante lorsqu'elle est sous tension. Les connecteurs du câble d'interface ne peuvent être orientés que d'une seule manière. Vérifiez que le connecteur est correctement orienté.

USB

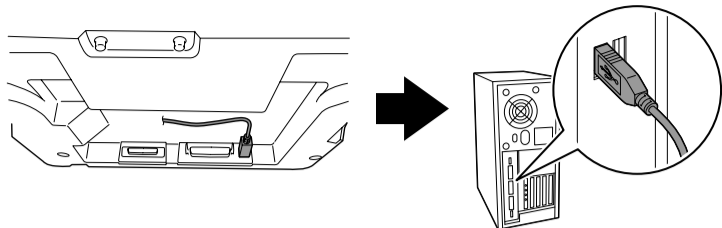

IEEE1284

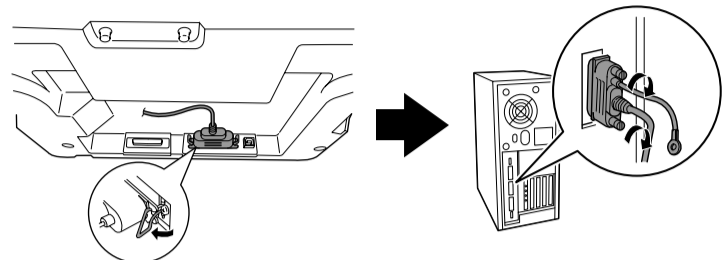
 (paralelo)
 (paralela)
 (parallel)
 (parallèle)

EIA-232D

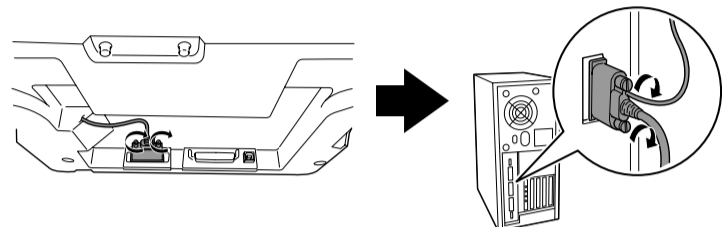
 (serial)
 (serial)
 (serial)
 (série)

6

Apague la impresora. Instale el software de la impresora del CD-ROM y siga las instrucciones en pantalla. Después, encienda la impresora.

Desligue a impressora. Instale o software da impressora a partir do CD e siga as instruções na tela. Depois, ligue a impressora.

Turn the printer off. Install the printer software from the CD-ROM, and follow the on-screen instructions. Then, turn the printer on.

Mettez l'imprimante hors tension. Installez le logiciel des pilotes de l'imprimante à partir du CD-ROM et suivez les instructions à l'écran. Ensuite, mettez l'imprimante sous tension.

Nota:

- Si aparece otro diálogo utilitario de configuración de una impresora Epson, haga clic en Retry (Volver a Tratar), y configure el puerto en forma manual.
- Es posible que necesite tener privilegios de administrador para instalar el software de la impresora. Si tiene problemas, comuníquese con su administrador.
- El CD de Windows puede ser necesario al instalar el software de la impresora. Si es así, siga las instrucciones en pantalla e inserte el CD de Windows.

Observação:

- Se aparecer um outro diálogo de utilitário de configuração de impressora Epson, clique em Retry (Tentar novamente) e configure a porta manualmente.
- A instalação do software da impressora pode exigir privilégios de administrador. Se tiver algum problema, fale com o seu administrador.
- O CD do Windows pode ser necessário quando você instalar o software da impressora. Se o sistema pedir, siga as instruções na tela e insira o CD do Windows.

Note:

- If another Epson printer setup utility dialog appears, click Retry, and configure the port manually.
- Installing printer software may require administrator privileges. If you have problems, ask your administrator.
- The Windows CD may be required when you install printer software. If prompted, follow on-screen instructions and insert the Windows CD.

Remarque :

- Si la boîte de dialogue qui s'affiche concerne l'utilitaire d'installation d'une autre imprimante Epson, cliquez sur Retry (Réessayer) et configurez le port manuellement.
- L'installation du logiciel d'imprimante peut nécessiter des privilèges d'administrateur. En cas de problèmes, adressez-vous à votre administrateur.
- Le CD de Windows peut être nécessaire lors de l'installation du logiciel de l'imprimante. Si cela vous est demandé, suivez les consignes données à l'écran et insérez le CD de Windows.

7

Empuje la palanca de liberación de papel hacia atrás. Deslice la guía del borde izquierdo hasta la marca 0 de la guía. Ajuste la guía del borde derecho.

Empurre a alavanca de liberação de papel para trás. Deslize a guia de borda esquerda até a marca 0. Ajuste a guia de borda direita.



Push paper release lever back. Slide the left edge guide to the 0 mark. Adjust the right edge guide.

Poussez la manette de dégagement du papier vers l'arrière. Faites glisser le guide-papier gauche jusqu'au repère 0. Réglez le guide-papier droit.

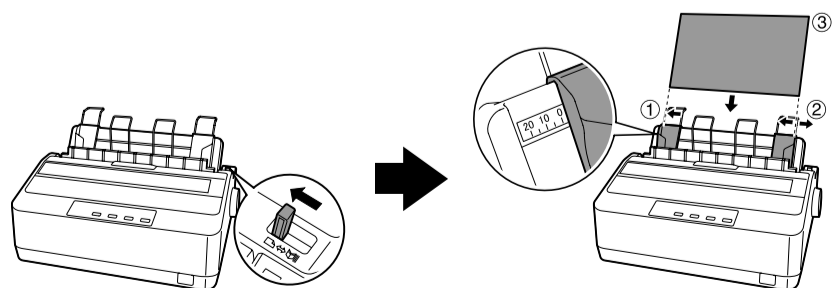
8

Apague la impresora; abra la cubierta de la impresora y quite la guía del papel. Tire de la palanca de liberación de papel hacia adelante y destrabe los dientes del tractor. (En las ilustraciones se muestra la impresora con la a cubierta retirada; sin embargo, puede la puede dejar instalada.)



Desligue a impressora. Abra a tampa da impressora e retire a guia do papel. Puxe a alavanca de liberação de papel para a frente e destrave as rodas dentadas de tração. (A tampa da impressora é removida nas ilustrações para mostrar os detalhes, mas ela pode ficar no lugar.)

Turn off printer. Open the printer cover and remove the paper guide. Pull the paper release lever forward and unlock the tractor sprockets. (The printer cover is removed in the illustrations to show details, but it can remain attached.)

Éteignez l'imprimante. Ouvrez le capot de l'imprimante et retirez le guide-papier. Tirez la manette de dégagement du papier vers l'avant et déverrouillez les pignons d'entraînement. (Le capot de l'imprimante est retiré dans les illustrations afin de montrer les détails, mais il peut demeurer en place.)

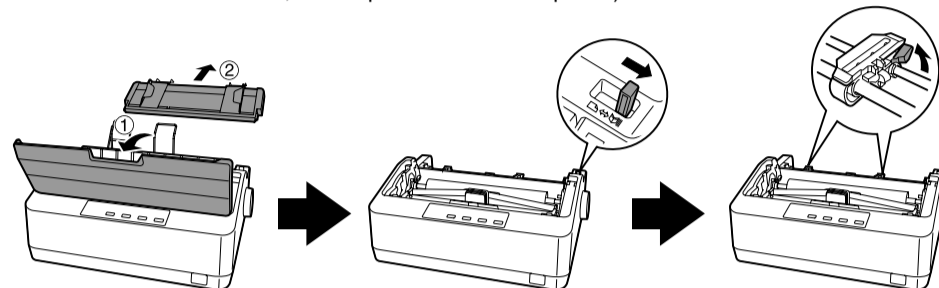

Deslice la rueda dentada izquierda a la marca ∇ y trábela. Deslice la rueda dentada derecha a la orilla del papel. Cierre las cubiertas de las ruedas dentadas. Bloquee la rueda dentada derecha.

Deslize a roda dentada esquerda para a marca ∇ e trave-a. Deslize a roda dentada para a borda do papel. Feche as tampas da roda. Trave a roda dentada direita.

Slide the left sprocket to the ∇ mark and lock it. Slide the right sprocket to the edge of the paper. Close the sprocket covers. Lock the right sprocket.

Faites glisser le pignon gauche jusqu'à la marque ∇ et verrouillez-le. Faites glisser le pignon droit contre le bord du papier. Fermez les couvercles des pignons. Verrouillez le pignon droit.

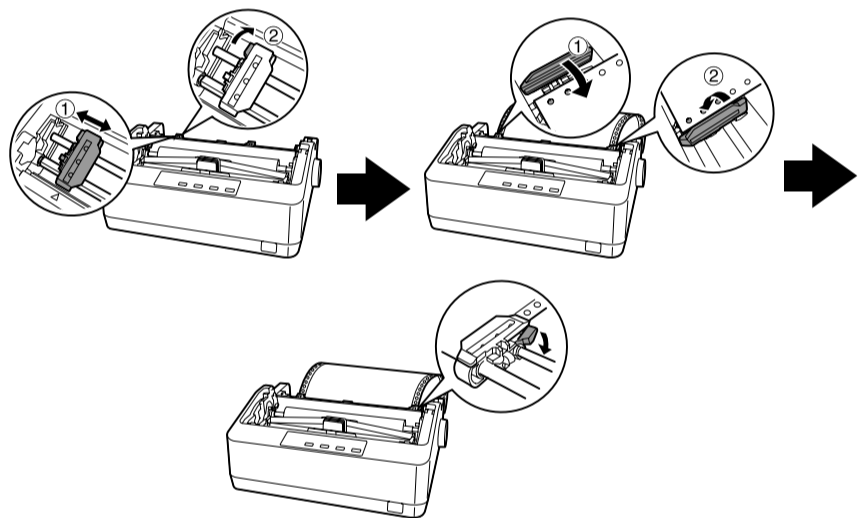

Vuelva a colocar la guía de papel y la cubierta de la impresora.

Recoloque a guia do papel e a tampa da impressora.

Replace the paper guide and printer cover.

Reposez le guide-papier et le capot de l'imprimante.

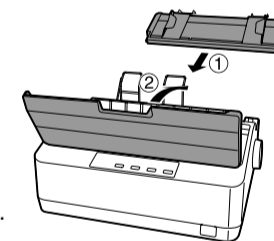

Nota: La guía de papel debe estar plana para imprimir en papel continuo y vertical para imprimir en hojas sueltas.

Observação: A guia do papel deve ficar plana para imprimir em papel contínuo e para cima para imprimir em folhas avulsas.

Note: The paper guide should be flat for printing on continuous paper and upright for printing on single sheets.

Remarque : Le guide-papier doit être à plat pour l'impression sur papier continue et il doit être levé pour l'impression sur des feuilles individuelles.

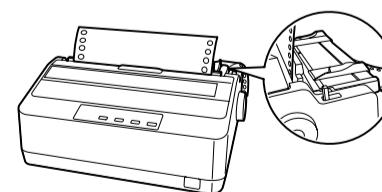
9

Para más información, consulte el manual del usuario instalado a partir del CD o visite la página Web: global.latin.epson.com (seleccione su país, seleccione Soporte y seleccione su impresora).

Para mais informação, veja o manual do usuário instalado a partir do CD ou do site global.latin.epson.com.br (selecione Suporte e depois selecione a sua impressora).

For more information, see the user's guide installed from the CD or Web site: epson.com (select country, select Drivers & Support, select printer).

Pour obtenir plus d'informations, consultez le guide de l'utilisateur installé à partir du CD ou du site Web : www.epson.ca (sélectionnez le pays, sélectionnez Drivers & Support, sélectionnez printer) (site Web présenté en anglais seulement).

Instrucciones de seguridad

Lea todas las instrucciones de seguridad antes de utilizar la impresora. Además, siga los avisos e instrucciones indicadas en la propia impresora.

Símbolo de precaución con piezas calientes



Se coloca este símbolo en el cabezal y en otras piezas para indicar que pueden estar calientes. Nunca toque dichas piezas inmediatamente después de haber utilizado el equipo. Déjelas enfriar algunos minutos antes de tocarlas.

Instrucciones de seguridad importantes

- No coloque la impresora sobre una superficie inestable ni cerca de un radiador o fuente de calefacción.
 - Coloque la impresora sobre una superficie plana. El equipo no funcionará correctamente si está inclinado o en ángulo.
 - No tape ni obstruya las ranuras y aberturas de la carcasa de la impresora, ni introduzca objetos en las ranuras.
 - Utilice exclusivamente el tipo de fuente de corriente indicado en la etiqueta de la impresora.
 - Conecte todos los equipos a tomas de corriente con derivación a tierra. No use tomas de corriente que se hallen en el mismo circuito que fotocopiadoras o sistemas de aire acondicionado que se enciendan y apaguen periódicamente.
 - No utilice cables deteriorados ni deshilachados.
 - Si utiliza un cable de extensión con la impresora, compruebe que el total de amperios de todos los dispositivos conectados al cable de extensión no sea superior al total de amperios de dicho cable. Además, compruebe que el amperaje total de todos los dispositivos conectados a la toma eléctrica no supere el amperaje máximo de dicha toma.
 - Desconecte la impresora antes de limpiarla y utilice siempre sólo un pedazo de paño húmedo.
 - No derrame líquidos sobre la impresora.
 - Excepto cuando se indique específicamente en este manual, no intente reparar la impresora usted mismo.
 - Desconecte la impresora y póngase en contacto con un servicio técnico oficial ante las siguientes situaciones: si el cable de alimentación o el enchufe están dañados; si ha penetrado líquido en la impresora; si la impresora ha sufrido una caída o si la carcasa ha resultado dañado; si no funciona normalmente o muestra un cambio significativo en su rendimiento.
- Ajuste solamente los controles indicados en las instrucciones de funcionamiento.

Atención usuarios en la provincia de Buenos Aires, Argentina



La etiqueta de un contenedor tachado que hallará en su producto indica que este producto no se puede tirar con la basura doméstica normal. Para impedir posibles daños medioambientales o para la salud, separe este producto de otros canales de desecho para garantizar que se recicle de una forma segura para el medio ambiente. Para más información sobre las instalaciones de recolección disponibles, diríjase a las autoridades locales o al punto de venta donde adquirió este producto.

Esta información solo aplica a los usuarios de la provincia de Buenos Aires, Argentina, en concordancia con la Ley Nro. 14321 de la provincia de Buenos Aires sobre gestión de Residuos de Aparatos Eléctricos y Electrónicos (RAEE).

Para otros países y otras localidades, por favor contáctese con su gobierno local para investigar la posibilidad de reciclar su producto.

Garantía limitada de productos EPSON

1. Garantía limitada de productos EPSON

Los productos EPSON tienen garantía contra defectos de fabricación y el malfuncionamiento de los materiales utilizados para la fabricación de los mismos siempre y cuando las fallas ocurran bajo las condiciones de uso y manejo detalladas en la documentación del producto. Así mismo, la garantía cubrirá únicamente el periodo especificado en la sección “Cobertura de garantía limitada Epson”, la cual toma efecto a partir de la fecha de entrega del producto al comprador por parte de Epson o algún distribuidor autorizado EPSON (vea “Centros de asistencia técnica”), en el país donde compró el producto EPSON.

Epson también garantiza que los consumibles (cartuchos de tinta, tóner y baterías) incluidos con el producto se comportarán de acuerdo con las especificaciones siempre y cuando se utilicen antes de que expire la garantía de los mismos.

2. Alcance de la garantía

Si Epson recibiera aviso de algún defecto en el producto durante el periodo de garantía, podrá, a su discreción, reparar o reemplazar el producto defectuoso sin costo para el cliente. En el caso de reemplazo, el producto sustituido pasará a ser propiedad de Epson. El producto que servirá de reemplazo podrá ser nuevo o previamente reparado de acuerdo con los estándares de calidad EPSON y gozará del remanente de la garantía del producto original.

La presente garantía no incluye compensación o indemnización alguna causada por las fallas de funcionamiento del producto EPSON. En cualquier caso, la responsabilidad máxima de Epson para con el cliente quedará limitada al precio de compra pagado a Epson o al distribuidor de venta autorizado.

Epson no proporciona ninguna garantía al software no fabricado por Epson aún cuando el software se entregue con productos EPSON. El software estará amparado bajo la garantía del fabricante del mismo, tal y como lo señale la documentación que el fabricante adjunte.

3. Limitaciones y exclusiones

La garantía no será válida en los siguientes casos:

- 3.1 Cuando los números de serie del producto hayan sido alterados o retirados.
- 3.2 Cuando el producto EPSON haya sufrido modificaciones no autorizadas, se le haya dado un uso incorrecto, o si el producto fue utilizado o almacenado sin respetar las especificaciones ambientales del mismo.
- 3.3 Cuando el producto haya sufrido daños directamente relacionados con el uso de accesorios y/o consumibles no originales, rellenados o reentintados, así como el uso de tipos de papel inapropiados para las especificaciones del producto.
- 3.4 Cuando el producto sufra daños debido al transporte inadecuado del mismo. (En caso de que el empaque, instalación, mantenimiento y el desplazamiento del producto sean deficientes o negligentes).
- 3.5 Cuando se produzcan daños al producto causados por desastres naturales o provocados (incendios, inundaciones, tormentas eléctricas, terremotos, etc.), fluctuaciones de corriente eléctrica o interacción del producto EPSON con productos de otras marcas y fabricantes.
- 3.6 Cuando se detecte que el producto fue desarmado total o parcialmente, o sufrió algún intento de reparación fuera de los Centros Autorizados de Servicio EPSON.
- 3.7 Cuando se produzcan derrames de sustancias en el producto.
- 3.8 Cuando se descubra que las piezas plásticas exteriores hayan sido rayadas o maltratadas.
- 3.9 Cuando los daños al producto hayan sido causados por pruebas, instalación, mantenimiento o ajustes inapropiados.
- 3.10 La garantía no incluye accesorios (tapas, fundas y bandejas) o el reabastecimiento de suministros y consumibles (cartuchos de tinta, tóner, cintas entintadas, baterías, cilindros fotosensibles, perillas, cabezales de impresión y lámparas), los cuales, por su naturaleza, deben ser adquiridos regularmente a través de los canales de venta autorizados.

4. Obtención del servicio de garantía

Se recomienda consultar la documentación incluida con el producto para verificar que los ajustes del mismo estén correctamente configurados y ejecutar regularmente las pruebas y diagnósticos indicados. Así mismo, Epson recomienda el uso de suministros, accesorios y consumibles originales EPSON para garantizar el óptimo funcionamiento del producto.

Para acceder al servicio de garantía, el cliente puede acudir a cualquiera de los Centros Autorizados de Servicio EPSON de su país con una copia de su factura de compra, o llamar a los Centros de Asistencia Técnica EPSON (vea la lista por países en la “Centros de asistencia técnica” en la página 2).

En el caso de que el cliente llame, deberá proporcionar los números de modelo y serie del producto, además de los datos del lugar y la fecha de compra (la garantía es únicamente válida en el país de compra).

En caso de que en su localidad no tenga un Centro Autorizado de Servicio cercano, por favor llame al Centro de Asistencia Técnica para que uno de nuestros representantes le indique la forma de obtener servicio.

5. Responsabilidades del cliente

El cliente es responsable por la seguridad de cualquier información confidencial y de su propiedad, así como de mantener copias de todos los archivos para poder restablecerlos en el caso de fallas. Cualquier actividad relacionada con la reinstalación del software que se entregó originalmente con el producto será facturada al cliente de acuerdo a las tarifas en vigor del Centro de Servicio EPSON. Estos cargos y tarifas aplicarán también si la falla es causada por defectos de programas de software que sean propiedad del cliente o por la entrada de algún virus informático.

Para obtener servicio a domicilio o en el lugar donde se utiliza y/o almacena el producto, el cliente deberá proporcionar acceso directo al producto, espacio de trabajo adecuado, instalaciones eléctricas, acceso a los recursos necesarios para la instalación, reparación o mantenimiento y seguridad para la integridad del personal de Epson y sus herramientas de trabajo.

Cobertura de garantía limitada Epson

Producto	Modelo	Duración	Condiciones
Impresora matricial	LX-350	Un año	Centro de servicio

Servicio de asistencia técnica

Epson ofrece asistencia técnica mediante servicios electrónicos y telefónicos. Antes de llamar a Epson, consulte los manuales incluidos con su producto. Si no encuentra una solución a su problema, visite la página de Internet de Epson: <http://global.latin.epson.com>.

Centros de asistencia técnica

País	Número de teléfono	País	Número de teléfono
Argentina	(54 11) 5167-0300	México	
Bolivia*	800-100-116	México, D.F.	(52 55) 1323-2052
Chile	(56 2) 484-3400	Resto del país	01-800-087-1080
Colombia	(57 1) 523-5000	Nicaragua*	00-1-800-226-0368
Costa Rica	800-377-6627	Panamá*	00-800-052-1376
Ecuador*	1-800-000-044	Perú	
El Salvador*	800-6570	Lima	(51 1) 418-0210
Guatemala*	1-800-835-0358	Resto del país	0800-10126
Honduras**	800-0122	República Dominicana*	1-888-760-0068
	Código NIP: 8320	Uruguay	00040-5210067
		Venezuela	(58 212) 240-1111

* Para llamar desde teléfonos móviles a estos números gratuitos, póngase en contacto con su operador telefónico local.

**Marque los primeros 7 dígitos, espere el mensaje de respuesta y luego ingrese el código NIP.

Si su país no se encuentra en la lista anterior, comuníquese con la empresa que le vendió el producto.

A través de Internet podrá obtener información y ayuda para todos los productos Epson. Registre su equipo Epson en nuestra página de Internet, en <http://global.latin.epson.com>, haga clic en la opción **Soporte técnico** y luego seleccione **Registre su producto**.

Soporte y servicio de garantía extendida

En algunos países, Epson le ofrece la posibilidad de ampliar la cobertura de la garantía original de sus productos. Pueden obtenerse detalles a través de los Centros de asistencia técnica.

Lista de subsidiarias y oficinas Epson en Latinoamérica

Epson Argentina S.A. Avenida Belgrano 964/970 (1092), Buenos Aires, Argentina Tel: (54 11) 5167-0300 Fax: (54 11) 5167-0333	Epson Costa Rica, S.A 102 Avenida Escazú Torre 1, Piso 4, Suite 401/402 Escazú, San José Costa Rica Tel: (506) 2588-7855 Fax: (506) 2588-7888	Epson Venezuela, S.A. Calle 4 con Calle 11-1 La Urbina Sur Caracas, Venezuela Tel: (58 212) 240-1111 Fax: (58 212) 240-1128
Epson Chile, S.A. La Concepción 322 Providencia, Santiago, Chile Tel: (56 2) 484-3400 Fax: (56 2) 484-3413	Epson Perú, S.A. Av. Canaval y Moreyra 590, San Isidro, Lima 27, Perú Tel: (51 1) 418-0210 Fax: (51 1) 418-0220	
Epson Colombia, Ltda. Calle 100, No. 21-64 piso 7 Bogotá, Colombia Tel: (57 1) 523-5000 Fax: (57 1) 523-4180	Epson México, S.A. de C.V. Blvd. Manuel Avila Camacho 389 Edificio 1 Conjunto Legaria Col. Irrigación, México, D.F. C.P 11510 México Tel: (52 55) 1323-2000 Fax: (52 55) 1323-2183	

Ninguna parte de esta publicación podrá ser reproducida, almacenada en un sistema de recuperación ni transmitida en forma alguna ni por ningún medio mecánico, de fotocopiado, de grabación o cualquier otro, sin el previo consentimiento por escrito de Seiko Epson Corporation. No se asume ninguna responsabilidad de patentes con respecto al uso de la información contenida en este documento. Asimismo, se declina cualquier responsabilidad por los daños que pudieran producirse como consecuencia del uso de la información aquí contenida. Ni Seiko Epson Corporation ni sus filiales se responsabilizarán ante el comprador del producto o ante terceras personas de las pérdidas, costes o gastos derivados de accidentes, usos incorrectos o no previstos, modificaciones no autorizadas, reparaciones o alteraciones del producto por parte del comprador o de terceros o derivados (excepto en Estados Unidos) del incumplimiento de las instrucciones de uso y mantenimiento facilitadas por Seiko Epson Corporation. Seiko Epson Corporation y sus filiales no asumen la responsabilidad de los daños o problemas derivados del uso de accesorios que no sean productos originales Epson u homologados por Seiko Epson Corporation. Epson es una marca registrada y EPSON Exceed Your Vision es un logotipo registrado de Seiko Epson Corporation.

Aviso general: El resto de productos que se mencionan en esta publicación aparecen únicamente con fines de identificación y pueden ser marcas comerciales de sus respectivos propietarios. Epson renuncia a cualquier derecho sobre dichas marcas.

© 2012 Seiko Epson Corporation. Quedan reservados todos los derechos.

Instruções de segurança

Símbolo de alerta de peças quentes



Este símbolo se encontra no cabeçote de impressão e em outras peças para indicar que elas podem estar quentes. Nunca toque nessas peças logo após usar a impressora. Deixe-as esfriar por uns minutos antes de tocá-las.

Instruções de segurança importantes

Leia todas estas instruções de segurança antes de usar a impressora. Além disso, siga os avisos e instruções marcados na impressora.

- Não coloque a impressora em uma superfície instável ou próxima a um aquecedor de ambiente ou fonte de calor.
- Coloque a impressora em uma superfície plana. Ela não funcionará corretamente se estiver inclinada ou em ângulo.
- Não bloqueie ou cubra as aberturas no corpo da impressora e não insira objetos nos buracos.
- Use somente o tipo de fonte de energia indicada na etiqueta da impressora.
- Conecte todo o equipamento em tomadas devidamente aterradas. Evite usar tomadas que estejam no mesmo circuito que fotocopiadoras ou sistemas de ar condicionado que ligam e desligam regularmente.
- Não use um cabo de eletricidade que esteja danificado ou descascado.
- Se usar uma extensão com a impressora, certifique-se de que a amperagem total de todos os dispositivos conectados à extensão não exceda a amperagem dela. Além disso, certifique-se de que a amperagem total dos componentes conectados à tomada de parede não exceda a amperagem da tomada.
- Desconecte a impressora antes de limpá-la e sempre a limpe usando apenas um pano úmido.
- Não derrame líquidos na impressora.
- Com exceção do que foi especificamente explicado neste manual, Não tente reparar a impressora por conta própria.
- Desconecte a impressora e procure um técnico qualificado sob as seguintes condições: se o cabo de eletricidade ou o plugue estiverem danificados, se algum líquido for derramado dentro da impressora, se a impressora cair ou o seu gabinete for danificado, se a impressora não funcionar normalmente ou exibir uma diferença notável de desempenho.
- Ajuste somente os controles discutidos nas instruções de uso.

Instruções de descarte do produto

Este equipamento não pode ser descartado em lixo comum domiciliar. Quando for descartá-lo, favor encaminhá-lo a um Centro de Serviço Autorizado (CSA) da sua conveniência. Para encontrar seu CSA mais próximo, consulte a garantia da impressora na documentação do produto na seção dos Centros de Serviços Autorizados, ou na página **global.latin.epson.com.br**, acessando o link de Assistência Técnica.

Reciclagem

A Epson preocupa-se com o meio ambiente e sabe que o planejamento para o futuro requer um forte compromisso ambiental. Para isso, nos empenhamos em criar produtos inovadores que são confiáveis, eficientes e recicláveis. Produtos melhores utilizando menos recursos naturais para ajudar a garantir um futuro melhor para todos.

As embalagens deste produto —papelão, plástico, isopor e espuma— são recicláveis e podem ser entregues a cooperativas de reciclagem, postos de recolhimento de resíduos ou empresas recicladoras, para que se promova a destinação ambientalmente adequada das embalagens.

Os materiais que compõem o produto —plásticos, metais, vidro, placa eletrônica, cartucho e lâmpada— são recicláveis. O produto não deve ser desmontado, mas sim, encaminhado para os Centros de Serviços Autorizados quedarão o destino ambientalmente adequado. Consulte nosso site **global.latin.epson.com.br**, para uma lista de Centros de Serviço Autorizados.

Certificado de garantia

Este certificado de garantia é a sua segurança de ter adquirido um produto Epson comercializado através dos Distribuidores Oficiais designados pela EPSON DO BRASIL LTDA. Este documento é indispensável para o exercício da garantia em todo o território nacional através dos Centros de Serviços Autorizados Epson.

Suporte Técnico Gratuito (para equipamentos em garantia): **0800-880-0094**

Termo de garantia limitada

A EPSON DO BRASIL IND. E COM. LTDA, doravante designada “EDB, garante, nos termos aqui definidos, os produtos Epson comercializados em todo território nacional através de seus Distribuidores e Revendas Oficiais”.

A responsabilidade da EDB abrange, através de suas empresas credenciadas, a reparação do produto, substituição de partes e peças defeituosas e reparo de vícios de qualidade que o tome impróprio ou inadequado ao uso, utilizando-se sempre de peças que mantenham as especificações originais.

São considerados suprimentos: cartucho de tinta, toner, cartucho de fita, feltros absorventes e lâmpadas.

A responsabilidade da EDB não abrange danos ao produto causados por:

- Operação em desacordo com as condições especificadas na documentação do produto, incluindo a utilização em ciclos de trabalhos acima da capacidade do equipamento.
- Inabilidade no uso ou uso indevido.
- Uso de rede elétrica em desacordo com a voltagem nominal do equipamento ou instalação inadequada.
- Transporte ou estocagem indevidos ou inadequados.
- Danos decorrentes de acidentes, quedas, fatos da natureza ou transporte em embalagem inadequada.
- Modificações não autorizadas pelo fabricante, número de série rasurado ou ausente.
- Serviços de manutenção realizados por pessoa física ou por empresas não credenciadas.
- Uso de suprimentos genuínos Epson com data de validade vencida ou reprocessados ou uso de suprimentos não-originais Epson.
- Uso de acessórios ou peças fora de especificações técnicas equivalentes aos dos produtos genuínos Epson, que sejam considerados defeituosos ou inadequados ao produto.
- Ausência de cartuchos instalados nas impressoras jato de tinta, ainda que vazios.

No caso de perda da garantia por um dos motivos citados neste certificado o reparo do equipamento estará sujeito a um orçamento prévio com taxa de reprovação de orçamento por parte de nossa rede de Centros de Serviço Autorizado. A presente garantia limitada é válida pelo prazo de 1 (um) ano, sendo (90 dias de garantia legal, mais 275 dias de garantia adicional do fabricante), para cobertura de defeitos de fabricação, exceto para itens de consumo (suprimentos) ou desgaste natural no decorrer da utilização do produto, tais como: cartucho de fita, cartucho de tinta, toner, feltros absorventes, lâmpadas e outros itens de reposição que contam com garantia de 30 (trinta) dias. Esses prazos começam a ser contados sempre a partir da data de emissão da nota fiscal da primeira aquisição do produto. No caso de troca do produto, como uma alternativa a sua reparação, o período da garantia do produto substituto será de no mínimo 90 dias (garantia legal) ou do saldo da garantia adicional remanescente do produto substituído quando maior de 90 dias. Esta garantia não cobre perdas e danos, lucros cessantes, manutenção de caráter preventivo ou qualquer perda resultante do uso ou da incapacidade de uso do produto, nem o custo de reparação ou substituição de qualquer outro bem que seja danificado. Todo o processo de assistência técnica se inicia através do contato com o Suporte Técnico ao usuário Epson através do telefone 0800-880-0094 (gratuito) que ofereça as alternativas mais adequadas às necessidades do cliente ou reparação do produto.

A modalidade de garantia tratada neste certificado é a balcão, ou seja, cabe ao usuário e/ou proprietário do equipamento encaminhar sob a sua responsabilidade e custeio das despesas de transporte e seguro. Não existe nenhuma outra garantia além da expressa neste documento. Nenhum distribuidor, revendedor ou pessoa física tem o direito de estender ou modificar a presente garantia oferecida pela EDB. Fica reservado a EDB o direito de cancelamento desta garantia, no caso de constatação do descumprimento de quaisquer desses termos.

EPSON DO BRASIL LTDA.

Suporte Técnico: **0800-880-0094**

Atenção: A apresentação da nota fiscal de venda e deste certificado é indispensável para o atendimento em garantia. Aconselhamos o uso da embalagem original para transporte do referido equipamento.

Nenhuma parte desta publicação pode ser reproduzida, arquivada ou transmitida em qualquer formato ou por qualquer processo, mecânico, fotocópia, gravação ou outro, sem a autorização prévia, por escrito, da Seiko Epson Corporation. Não é assumida nenhuma responsabilidade de patente no que diz respeito ao uso das informações contidas neste manual. Também não é assumida nenhuma responsabilidade por danos resultantes da utilização das informações contidas neste manual. A Seiko Epson Corporation ou as suas filiais não se responsabilizam perante o comprador deste produto, ou perante terceiros, por danos, perdas, custos ou despesas incorridos pelo comprador ou por terceiros, resultantes de: acidentes, utilização incorrecta ou abusos do produto, modificações não autorizadas, reparações ou alterações do produto, ou (exceptuando os E.U.A.) resultantes ainda da inobservância estrita das instruções de funcionamento e manutenção da Seiko Epson Corporation. A Seiko Epson Corporation e a suas filiais não se responsabilizam por quaisquer danos ou problemas resultantes do uso de opções ou consumíveis não considerados pela Seiko Epson Corporation como Produtos Originais Epson ou Produtos Aprovados Epson.

Epson é uma marca registrada e Epson Exceed Your Vision é uma logomarca registrada da Seiko Epson Corporation.

Aviso geral: outros produtos são mencionados aqui somente com o fim de identificação e podem ser marcas comerciais de seus respectivos donos. A Epson nega todo e qualquer direito sobre tais marcas.

© 2012 Seiko Epson Corporation. Todos os direitos reservados.

FCC Compliance Statement for United States Users

For United States Users

This equipment has been tested and found to comply with the limits for a Class A digital device, pursuant to Part 15 of the FCC Rules. These limits are designed to provide reasonable protection against harmful interference when the equipment is operated in a commercial environment. This equipment generates, uses, and can radiate radio frequency energy and, if not installed and used in accordance with the instruction manual, may cause harmful interference to radio communications. Operation of this equipment in a residential area is likely to cause harmful interference, in which case the user will be required to correct the interference at his own expense. This device complies with Part 15 of the FCC Rules. Operation is subject to the following two conditions:

- this device may not cause harmful interference, and
- this device must accept any interference received, including interference that may cause undesired operation.

WARNING

The connection of a non-shielded equipment interface cable to this equipment will invalidate the FCC Certification of this device and may cause interference levels which exceed the limits established by the FCC for this equipment. It is the responsibility of the user to obtain and use a shielded equipment interface cable with this device. If this equipment has more than one interface connector, do not leave cables connected to unused interfaces.

Changes or modifications not expressly approved by the manufacturer could void the user’s authority to operate the equipment.

For Canadian Users

This Class A digital apparatus complies with Canadian ICES-003.

Cet appareil numérique de la classe A est conforme à la norme NMB-003 du Canada.

Epson America, Inc., Limited Warranty

This product is covered by a limited warranty. Please visit **http://files.support.epson.com/pdf/sdwarranty/sdwarranty.pdf** to see its terms.

Copyright

No part of this publication may be reproduced, stored in a retrieval system, or transmitted in any form or by any means, electronic, mechanical, photocopying, recording, or otherwise, without the prior written permission of Seiko Epson Corporation. No patent liability is assumed with respect to use of the information contained herein. Neither is any liability assumed for damages resulting from the use of the information contained herein. Neither Seiko Epson Corporation nor its affiliates shall be liable to the purchaser of this product or third parties for damages, losses, costs, or expenses incurred by the purchaser or third parties as a result of accident, misuse, or abuse of this product or unauthorized modifications, repairs, or alterations to this product, or (excluding the U.S.) failure to strictly comply with Seiko Epson Corporation’s operating and maintenance instructions. Seiko Epson Corporation and its affiliates shall not be liable against any damages or problems arising from the use of any options or of any consumable products other than those designated as Original Epson Products or Epson Approved Products by Seiko Epson Corporation.

EPSON is a registered trademark and EPSON Exceed Your Vision is a registered logomark of Seiko Epson Corporation.

General notice: Other product names used herein are for identification purposes only and may be trademarks of their respective owners. Epson disclaims any and all rights in those marks.

© 2012 Seiko Epson Corporation. All rights reserved.

Pour les utilisateurs du Canada

Cet appareil numérique de la classe A est conforme à la norme NMB-003 du Canada.

AVERTISSEMENT

Le branchement d’un câble d’interface non blindé à ce matériel entraînera l’annulation de l’homologation FCC de cet appareil et risque de causer des interférences dépassant les limites établies par la FCC pour ce matériel. Il incombe à l’utilisateur de se procurer et d’utiliser un câble d’interface blindé avec cet appareil. Si le matériel est doté de plusieurs connecteurs d’interface, évitez de connecter des câbles à des interfaces inutilisées.

Toute modification non expressément autorisée par le fabricant peut annuler la permission d’utilisation du matériel.

Garantie limitée Epson America, Inc.

Ce produit est couvert par une garantie limitée. Veuillez visiter le site Web **http://files.support.epson.com/pdf/sdwarranty/sdwarranty.pdf** pour voir les termes (site Web présenté en anglais seulement).

Droits d’auteur

Il est interdit de reproduire, de conserver dans un système central ou de transmettre le contenu de cette publication sous quelque forme et par quelque moyen que ce soit – reproduction électronique ou mécanique, copie, enregistrement ou autre – sans la permission écrite préalable de Seiko Epson Corporation. Les renseignements contenus dans le présent guide concernent uniquement ce produit Epson. Epson ne peut être tenue responsable de l’utilisation de ces renseignements pour faire fonctionner d’autres équipements. Ni Seiko Epson Corporation ni ses filiales ne sauraient être tenues responsables vis-à-vis de l’acheteur de ce produit, ou de tiers, des dommages, pertes, frais ou dépenses découlant : d’un accident ou d’une mauvaise utilisation de ce produit ou de modifications, réparations ou altérations non autorisées de ce produit ou (sauf pour les États-Unis) du non-respect des directives de fonctionnement et d’entretien fournies par Seiko Epson Corporation. Seiko Epson Corporation décline toute responsabilité en cas de dommages ou de problèmes découlant de l’utilisation d’options ou de produits consommables autres que les produits désignés comme produits Epson d’origine ou comme produits approuvés pour Epson par Seiko Epson Corporation.

EPSON est une marque déposée et EPSON Exceed Your Vision est un logotype déposé de Seiko Epson Corporation.

Avis général : Les autres noms de produit figurant dans le présent document ne sont cités qu’à titre d’identification et peuvent être des marques de commerce de leurs propriétaires respectifs. Epson renonce à tous les droits associés à ces marques.

© 2012 Seiko Epson Corporation. Tous droits réservés.

Impreso en XXXXXX
País de impressão: XXXXXX
Printed in XXXXXX
Pays d’impression : XXXXXX