



Microcat[®]
electronic parts selling system

Microcat
Ford North America
Guía del Usuario



Contenido

Para comenzar	3
Perspectiva general de Microcat.....	3
Configuración de Microcat.....	6
Conexión a Microcat.....	8
Para identificar un vehículo	10
Introducir el recuadro Definir el Vehículo	11
Identifique por VIN.....	12
Seleccione los datos del vehículo.....	13
Identifique utilizando la Marca de Usuario	14
Para seleccionar recambios	16
Use el Índice Gráfico	16
Use el Índice Alfa.....	18
Busque recambios.....	19
Filtre resultados de búsqueda	21
Seleccione un recambio ilustrado	22
Realice una búsqueda por sustitución	23
Use el Localizador Rápido de Recambios	24
Use navegación avanzada	25
Utilice la BarraDatos.....	26
Utilice la SuperWindow.....	29
Agregue recambios a la Lista de Pedidos	32
Para finalizar un pedido	36
Edite la Lista de Pedidos	37
Aplaz un pedido.....	39
Imprimir un pedido o imagen	40
Enviar un pedido o imagen por e-mail.....	41
Usar Presentación Preliminar.....	43
Determinación de preferencias del documento.....	44
Transfiera la Lista de Pedidos al SGC	46
Elementos para ahorrar tiempo y otros relacionados con las ventas	48
Pida recambios formato libre.....	48
Visualice el Resumen de la Lista de Pedidos	49
Utilizar las notas	50
El uso de las matrices de número de recambio	53
Acceso a las preferencias de usuario.....	54
Recursos de Microcat	57
Información general.....	57
Recursos para instrucción	58
Observaciones y Mejoras	59

Unidad Uno

Para comenzar

En esta sección usted aprenderá cómo:

- Trabajar con el modelo de tres pasos para encontrar recambios
- Configurar Microcat
- Conectarse a Microcat

Para comenzar

¡Bienvenido a Microcat!

Microcat es un catálogo electrónico de recambios y un servicio de ventas. Algunas de sus ventajas son:

- Interpretación rápida y exacta de recambios
- Transferencia electrónica de recambios a su Sistema de Gestión de Concesionario (SGC)

Perspectiva general de Microcat

En Microcat, la selección de recambios se lleva a cabo usando un modelo de tres pasos:

1. Identifique un vehículo.
2. Seleccione recambios.
3. Finalice el pedido.

Paso 1 – Identifique un vehículo

Para seleccionar los recambios con exactitud, primero es necesario identificar el vehículo. El vehículo se identifica en el recuadro de Definir el Vehículo.

El vehículo puede identificarse usando una cantidad de métodos, tales como:

- Bastidor
- Datos del vehículo, tales como modelo y año

Paso 2 – Seleccione recambios

Los catálogos de Microcat tienen índices de secciones mayores y menores. Los índices mayores se pueden ver en una forma pictórica conocida como Índice Gráfico, y en forma de texto conocida como el Índice Alfa. Las secciones menores incluyen ilustraciones de secciones específicas del vehículo.

La pantalla de ilustraciones para los recambios seleccionados incluye las áreas siguientes:

- La barra de título del catálogo en la parte superior de la pantalla.
- El menú principal y las barras de herramientas para seleccionar funciones de Microcat y realizar búsquedas rápidas.
- Un área en la que se muestra la ilustración en el centro de la pantalla. Las ilustraciones contienen descodificaciones (leyendas) que indican el recambio.
- La BarraDatos en la parte inferior de la pantalla. La BarraDatos muestra resultados e información sobre los recambios.

MAYOR: 303-05 MOTOR Y CAJA DE CAMBIOS, ACCIONAMIENTO DE ACCESORIOS			
SECC: 303-05/05A POLEAS Y CORREAS, 4.6 SOHC V8 (GT, 4.6 SOHC EFI) (DESDE 18/09/2000 HASTA ...			
LEYENDA: 8620	NUMERO: 1R3Z 8620-BA	OSI:	DESDE: 18/09/2000 HASTA: 12/05/2004
DESC: CORREA DE MANDO			CTD: 1
NR: 1R3E 8620-BA	MOTORCRAFT:JK6-941	PIEZA NUEVA:	CD: 32,49 SRP

Paso 3 – Finalice el pedido

El WorkBench se utiliza para finalizar el pedido. Para finalizar el pedido, es posible verlo, editarlo, imprimirlo, enviarlo por e-mail y guardarlo. O transferir el pedido al sistema de su empresa.

El WorkBench contiene estas áreas:

- La barra de título del catálogo en la parte superior de la pantalla.
- El menú principal y las barras de herramientas para seleccionar funciones de Microcat y realizar búsquedas rápidas.
- La Lista de Pedidos en el centro de la pantalla. La Lista de Pedidos contiene números, cantidades y precios de recambios (de estar disponibles).
- La BarraDatos en la parte inferior de la pantalla. La BarraDatos muestra resultados e información sobre los recambios.

Microcat para Windows - Catálogo: Mustang ZE (GCAT) 2001-2004, V.I.N (1FAFP42X72F226355), 2002, 14/06/2002, 4.6 SOHC EFI, MANUAL DE 5 VELOCI...

Catálogo Navegación Lista de Pedidos Vistas Preferencias Training Ayuda

SRP 100%

Ciente: Nº de Cuenta: Nº Ref.: DMS No.: Tipo de pedido: Albarán

Descripción	Ctd.	Número	Vehículo	Precio por	CD
CHAPA PROTECTORA, ATTACHES TO 6019 STUDS,COVERS TENSIONER	1	F7ZZ 19A439-AC	Mustang ZE (GCAT)	11,10	SRP
POLEA - SERVODIRECCIÓN	1	F7ZZ 3A733-AA	Mustang ZE (GCAT)	31,43	SRP
POLEA C. AMORTIGUADOR/VIBRACIONES	1	1W7Z 6312-AA	Mustang ZE (GCAT)	80,32	SRP
ARANDELA, CIGÜEÑAL	1	F1AZ 6378-A	Mustang ZE (GCAT)	3,81	SRP
TORNILLO, M12 X 1.5 X 48MM	1	F5RZ 6A340-B	Mustang ZE (GCAT)	6,15	SRP
TENSOR	1	XR3Z 6B209-AB	Mustang ZE (GCAT)	****	SRP
POLEA - BOMBA DE AGUA, 23 MM FROM PULLEY SURFACE TO BACK OF PULLEY	1	3W7Z 8509-AA	Mustang ZE (GCAT)	19,25	SRP
CORREA DE MANDO	1	1R3Z 8620-BA	Mustang ZE (GCAT)	32,49	SRP
POLEA DE REENVÍO, IDLER, EXTERIOR	1	YW7Z 8678-AA	Mustang ZE (GCAT)	20,40	SRP
POLEA DE REENVÍO, IDLER, INTERIOR	1	XR3Z 8678-BA	Mustang ZE (GCAT)	19,58	SRP
PERNO, M8X1.25X31.0	2	N806784-S2	Mustang ZE (GCAT)	4,01	SRP
PERNO	1	N807599-S2	Mustang ZE (GCAT)	6,38	SRP
PERNO, M8 X 62MM	1	W705738-S309	Mustang ZE (GCAT)	3,41	SRP
TUERCA, M8 X 1,25	1	N804178-S309	Mustang ZE (GCAT)	1,19	SRP
TORNILLO, M8X1.25X20	1	N806282-S309	Mustang ZE (GCAT)	****	SRP
ESPÁRRAGO	1	N807336-S2	Mustang ZE (GCAT)	29,78	SRP

Búsqueda: Modelo Fecha

Pedido por e-mail Imprimir Pedido

Valor Total: 273,31

Nivel de Precios: SRP

Borrar Línea Editar Línea Borrar Lista

Búsqueda de Microcat

✓ Leyenda	Descripción	Ctd.	OSI	Desde	Hasta	SRP	Número
-----------	-------------	------	-----	-------	-------	-----	--------

Configuración de Microcat

Los ajustes iniciales de conexión sólo son necesarios la primera vez que usted se conecta y se mantendrán en instalaciones subsiguientes de Microcat.

Para configurar Microcat:

1. Haga clic dos veces en el acceso directo al programa **Microcat**.
O, seleccione menú de Windows para **Inicio > Programas > Microcat para Windows > Microcat**.
2. Haga clic en el botón de **Inicio**.
Se abrirá el recuadro **Conexión a Microcat**.
3. Haga clic en el botón de **Administración** para instalar el nombre del usuario, la contraseña y los datos del distribuidor.

Se abrirá el recuadro **Administración de Usuario**.

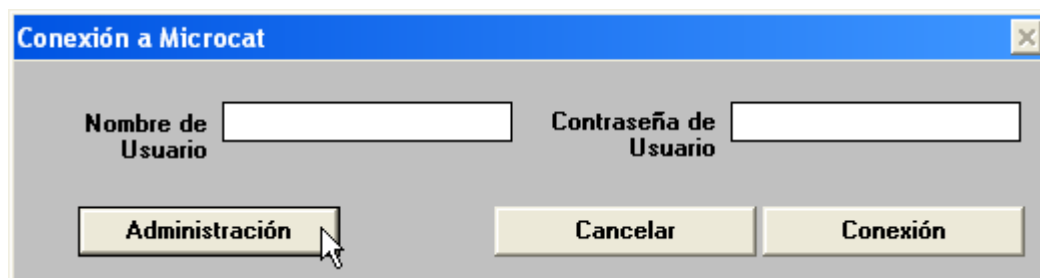

4. Haga clic en el botón de **Nuevo Usuario**.
5. Cree e ingrese un **Nombre de Usuario**, una **Contraseña** y un **Cód. Venta** (p.ej. su nombre de pila o iniciales).

Los nombres de usuario y contraseñas incluyen las preferencias del usuario y le identifican a usted en los pedidos impresos.

6. Haga clic en **Aceptar** para volver al recuadro **Administración de Usuario**.

7. Haga clic en la lengüeta **Razón Social**.

Administración de Usuario

Administración de Usua **Razón Social** Control de Precios

Intro Conces. y dirección

Concesionario

Dirección

Dirección

Dirección

Imprimir Aceptar

8. Digite el nombre, la dirección y los datos de contacto de la concesionaria en los campos correspondientes.
9. Haga clic en **Aceptar** para volver al recuadro **Conexión a Microcat**.

Conexión a Microcat

Al comienzo de cada sesión de trabajo con Microcat, usted deberá conectarse usando la información de conexión que se le haya asignado.

Para entrar al sistema de Microcat:

1. Haga clic dos veces en el acceso directo al programa **Microcat**.
2. Ingrese el **Nombre de Usuario** y la **Contraseña de Usuario** asignados en el recuadro de **Conexión a Microcat**.
3. Haga clic en el botón de **Conexión** o pulse la tecla **Intro**.

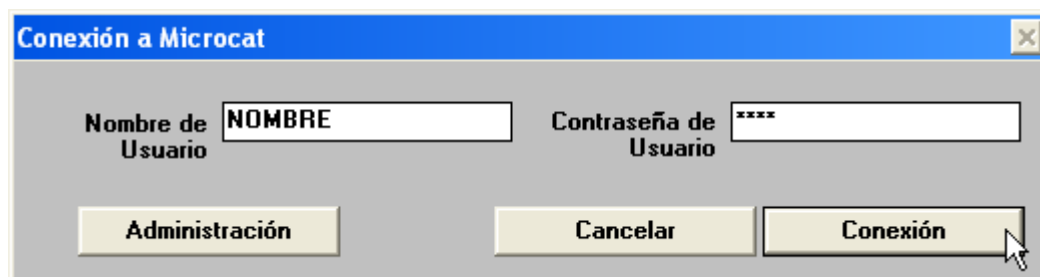

Para desconectarse de Microcat, haga clic en el menú de **Catálogo** y seleccione **Desconectar**, o pulse **Ctrl+L**.

Para salir de Microcat, haga clic en el menú de **Catálogo** y seleccione **Salir de Microcat**, o pulse **Ctrl+Q**.

Unidad Dos

Para identificar un vehículo

En esta sección usted aprenderá cómo:

- Introducir el recuadro Definir el Vehículo
- Identificar el vehículo por el Bastidor (VIN)
- Identificar el vehículo seleccionando todos los datos conocidos del vehículo
- Identificar el vehículo ingresando una Marca de Usuario

Para identificar un vehículo

En la pantalla Índice de Vehículos aparecen páginas de imágenes digitales para cada catálogo incluido en Microcat. El Índice de Vehículos es la pantalla inicial que se visualiza al conectarse a Microcat. Los catálogos de vehículos pueden ser cargados utilizando el Índice de Vehículos; no obstante, Microcat se limitará a interpretar recambios en base al modelo únicamente.

Para cargar un catálogo sin especificar datos adicionales del vehículo:

1. Haga clic en los íconos de **Página Siguiente** ▶ y **Página Anterior** ◀ para pasar a otras páginas del índice.
2. Haga clic una vez en la imagen del vehículo que requiera.

Se visualizará el recuadro **Definir el Vehículo**.

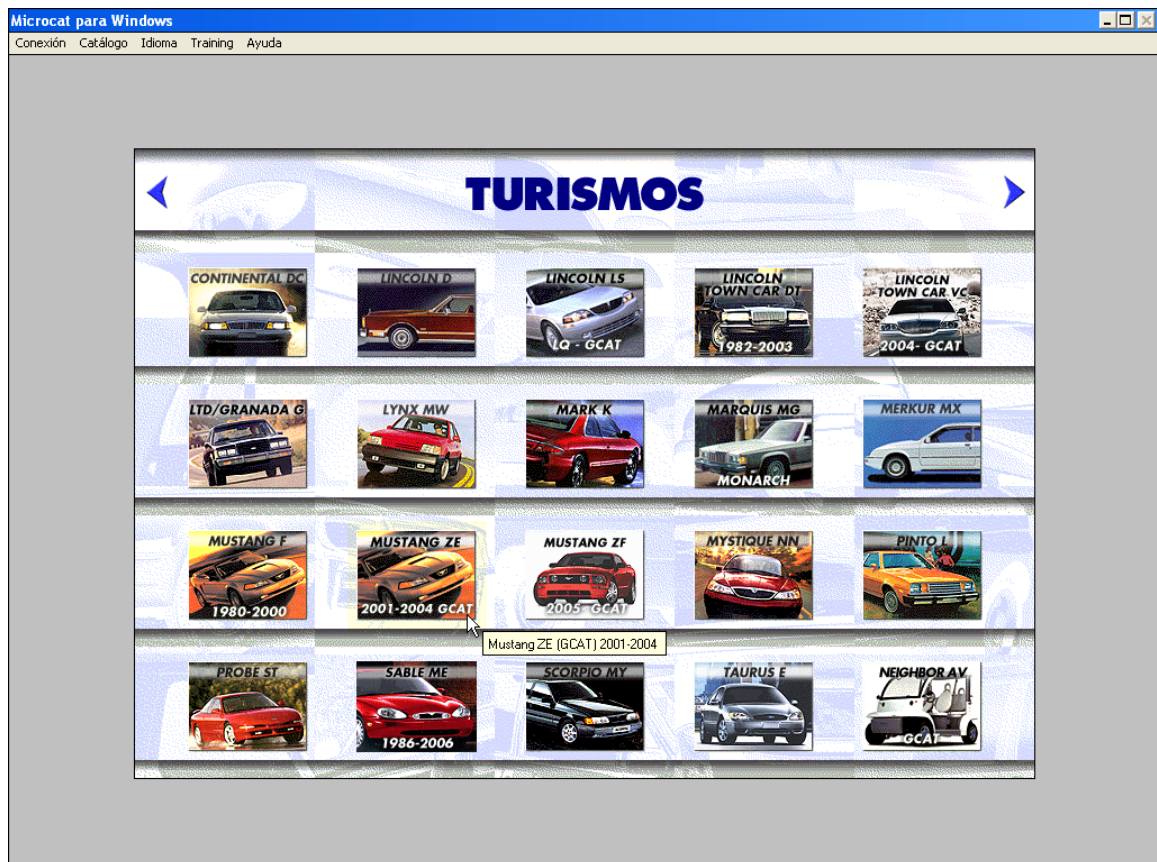

3. Haga clic en el botón de **Cargar** para cargar el catálogo del vehículo.

Para volver a la pantalla Índice de Vehículos, seleccione **Navegación > Índice de Vehículos** o pulse **Ctrl+V**.

Introducir el recuadro Definir el Vehículo

Para seleccionar los recambios con exactitud, primero es necesario identificar el vehículo. Microcat interpretará automáticamente los recambios en base a los datos del vehículo que se hayan indicado. El vehículo se identifica en el recuadro de Definir el Vehículo.

Se puede llegar al recuadro de Definir el Vehículo, desde el Índice de Vehículos, usando los siguientes métodos:

- Haga clic una vez en la imagen del vehículo que requiera.
- Haga clic en el menú de **Catálogo** y seleccione **Ir al Catálogo**, o pulse **Ctrl+C**.
- Haga clic en el menú **Catálogo** y haga su selección en las listas desplegadas de nombres de modelos de vehículos.

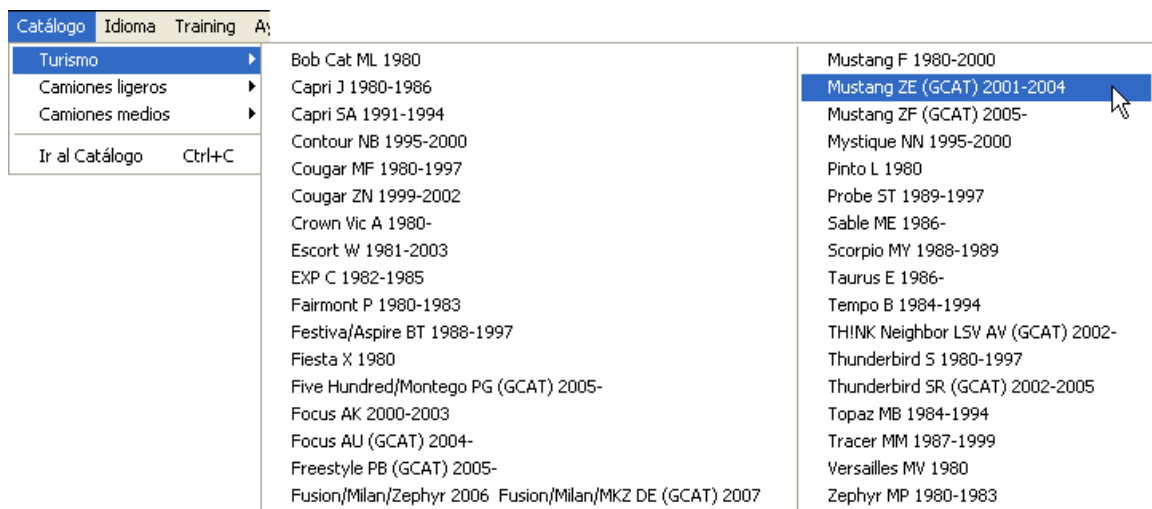

Para regresar al recuadro **Definir el Vehículo** en cualquier momento, haga clic en el ícono de **Definir el Vehículo** que está en la barra de herramientas , o pulse **Ctrl+C**.

Al abrir el recuadro Definir el Vehículo, usted podrá identificar un vehículo de las maneras siguientes:

- Ingresando el Bastidor (VIN)
- Seleccionando todos los datos conocidos del vehículo
- Ingresando la Marca de Usuario

Identifique por VIN

La manera más fiable de identificar un vehículo es mediante la utilización de un VIN.

Para identificar el vehículo por VIN:

1. Ingrese el VIN completo en el campo de **Búsqueda** del recuadro **Definir el Vehículo**.
El menú desplegable mantiene una historia de sus búsquedas correctas.
2. Haga clic en el ícono de **Búsqueda de Vehículo**  para recuperar los atributos del vehículo.
3. Haga clic en el botón de **Cargar** para cargar el catálogo del vehículo.

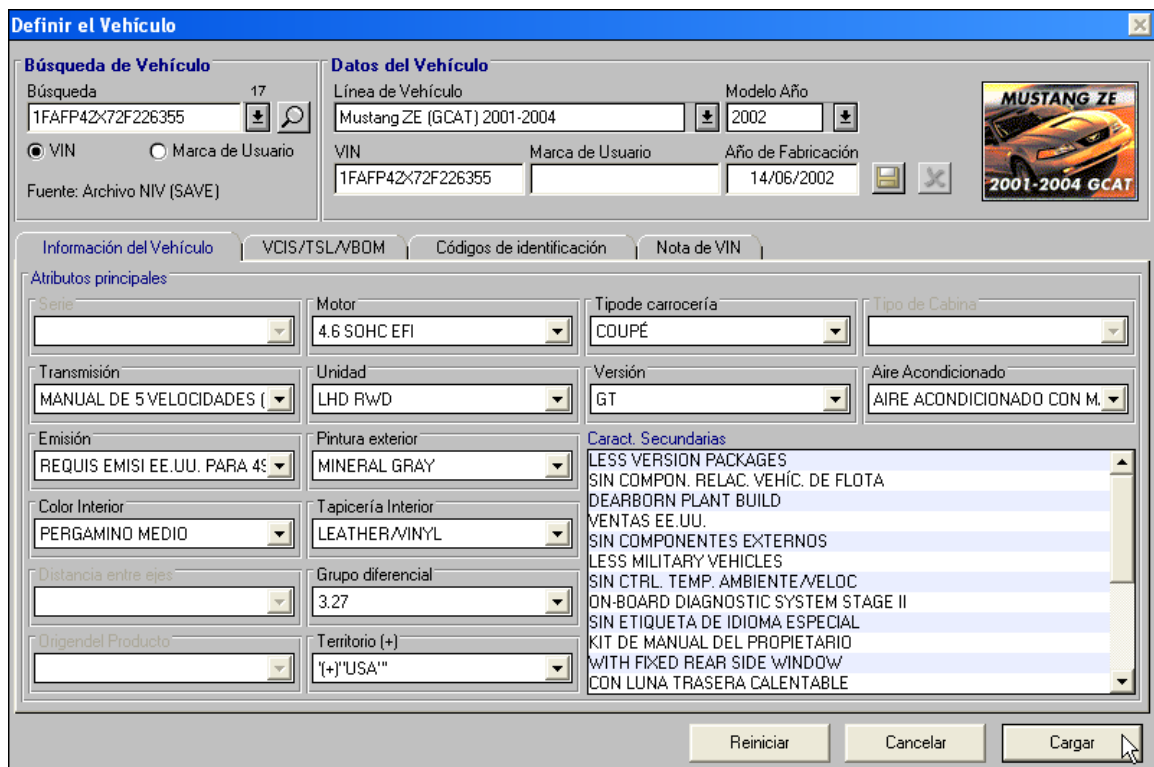

Definir el Vehículo

Búsqueda de Vehículo
 Búsqueda: 17
 1FAFP42X72F226355
 VIN Marca de Usuario
 Fuente: Archivo NIV (SAVE)

Datos del Vehículo
 Línea de Vehículo: Mustang ZE (GCAT) 2001-2004
 Modelo Año: 2002
 VIN: 1FAFP42X72F226355
 Marca de Usuario:
 Año de Fabricación: 14/06/2002

Información del Vehículo | VCIS/TSLA/BOM | Códigos de identificación | Nota de VIN

Atributos principales

Serie	Motor: 4.6 SOHC EFI	Tipode carrocería: COUPÉ	Tipo de Cabina
Transmisión: MANUAL DE 5 VELOCIDADES (Unidad: LHD RWD	Versión: GT	Aire Acondicionado: AIRE ACONDICIONADO CON M.
Emisión: REQUIS EMISI EE.UU. PARA 4S	Pintura exterior: MINERAL GRAY	Caract. Secundarias LESS VERSION PACKAGES SIN COMPON. RELAC. VEHIC. DE FLOTA DEARBORN PLANT BUILD VENTAS EE.UU. SIN COMPONENTES EXTERNOS LESS MILITARY VEHICLES SIN CTRL. TEMP. AMBIENTE/VELOC ON-BOARD DIAGNOSTIC SYSTEM STAGE II SIN ETIQUETA DE IDIOMA ESPECIAL KIT DE MANUAL DEL PROPIETARIO WITH FIXED REAR SIDE WINDOW CON LUNA TRASERA CALENTABLE	
Color Interior: PERGAMINO MEDIO	Tapicería Interior: LEATHER/VINYL		
Distancia entre ejes:	Grupo diferencial: 3.27		
Origen del Producto:	Territorio (+): "(+)"USA"		

Reiniciar | Cancelar | Cargar

Para realizar una búsqueda parcial de VIN:

1. Digite los últimos 8 dígitos del VIN en el campo **Búsqueda**.
O ingrese los primeros dígitos del VIN seguidos de un asterisco (*).
2. Haga clic en el ícono **Búsqueda de Vehículo** .
Se visualizará el recuadro **Selección del VIN**.
3. Haga clic dos veces en el VIN deseado.
4. Haga clic en el botón de **Cargar** para cargar el catálogo del vehículo.

Seleccione los datos del vehículo

Si se desconoce el VIN, seleccione todos los datos que conozca en el recuadro Definir el Vehículo.

Para identificar un vehículo por los atributos del vehículo:

1. Seleccione la **Línea de Vehículo** en el menú desplegable.
2. Seleccione el año de modelo en el menú desplegable **Modelo Año**.
3. Seleccione todos los datos conocidos en los menús desplegables.

4. Haga clic en el botón de **Cargar** para cargar el catálogo del vehículo.

Identifique utilizando la Marca de Usuario

El elemento Marca de usuario en el recuadro de Definir el Vehículo permite guardar un vehículo usando una descripción que usted especifique. Por ejemplo, un nombre o número de placa de matrícula.

Para guardar una Marca de Usuario:

1. Seleccione un VIN, o seleccione todos los datos conocidos del vehículo.
2. Ingrese su marca en el campo de **Marca de Usuario** del marco **Datos del Vehículo**.
3. Haga clic en el ícono de **Guardar Datos de Vehículo**.

The screenshot shows a window titled "Definir el Vehículo" with two main sections: "Búsqueda de Vehículo" and "Datos del Vehículo".

- Búsqueda de Vehículo:** Contains a search input field, a dropdown arrow, a search icon, and two radio buttons: "VIN" (selected) and "Marca de Usuario".
- Datos del Vehículo:** Contains several input fields:
 - "Línea de Vehículo" with the value "Taurus E 1986-".
 - "Modelo Año" with the value "1990".
 - "VIN" (empty).
 - "Marca de Usuario" with the value "ABC1000".
 - "Año de Fabricación" (empty).

At the bottom right, there is a "Guardar Datos de Vehículo" button with a mouse cursor over it. A small image of a car labeled "TAURUS E" is also visible.

Para identificar el vehículo utilizando la Marca de Usuario:

1. Ingrese la Marca de Usuario que haya guardado en el campo de **Búsqueda**.
2. Seleccione el botón de radio **Marca de Usuario**.
3. Haga clic en el ícono de **Búsqueda de Vehículo**  para recuperar los atributos del vehículo.
4. Haga clic en el botón de **Cargar** para cargar el catálogo del vehículo.

Unidad Tres

Para seleccionar recambios

En esta sección usted aprenderá cómo:

- Utilizar el Índice Gráfico
- Utilizar el Índice Alfa
- Buscar recambios
- Filtrar los resultados de la búsqueda
- Seleccionar un recambio ilustrado
- Realizar una Búsqueda por Sustitución
- Usar el Localizador Rápido de Recambios
- Utilizar la navegación avanzada
- Utilizar la BarraDatos
- Utilizar la SuperWindow
- Agregar recambios a la Lista de Pedidos

Para seleccionar recambios

Microcat le permite buscar recambios utilizando los métodos siguientes:

- Use el Índice Gráfico para localizar recambios en base a los gráficos
- Use el Índice Alfa para localizar recambios en una lista alfanumérica
- Use la función avanzada de Búsqueda de Microcat

Cada método de búsqueda llevará a la visualización de una ilustración de la sección; en ésta podrá seleccionar el/los recambio/s que requiera.

Use el Índice Gráfico

El Índice Gráfico es un índice pictórico de las secciones mayores y menores de un vehículo.

Para usar el Índice Gráfico:

1. Haga clic en el ícono de **Índice Gráfico** de la barra de herramientas , o pulse **Ctrl+G**.
O haga clic en el menú de **Navegación** y seleccione **Gráfico**.
2. Haga clic en una imagen de grupo para llegar a las secciones mayores correspondientes.

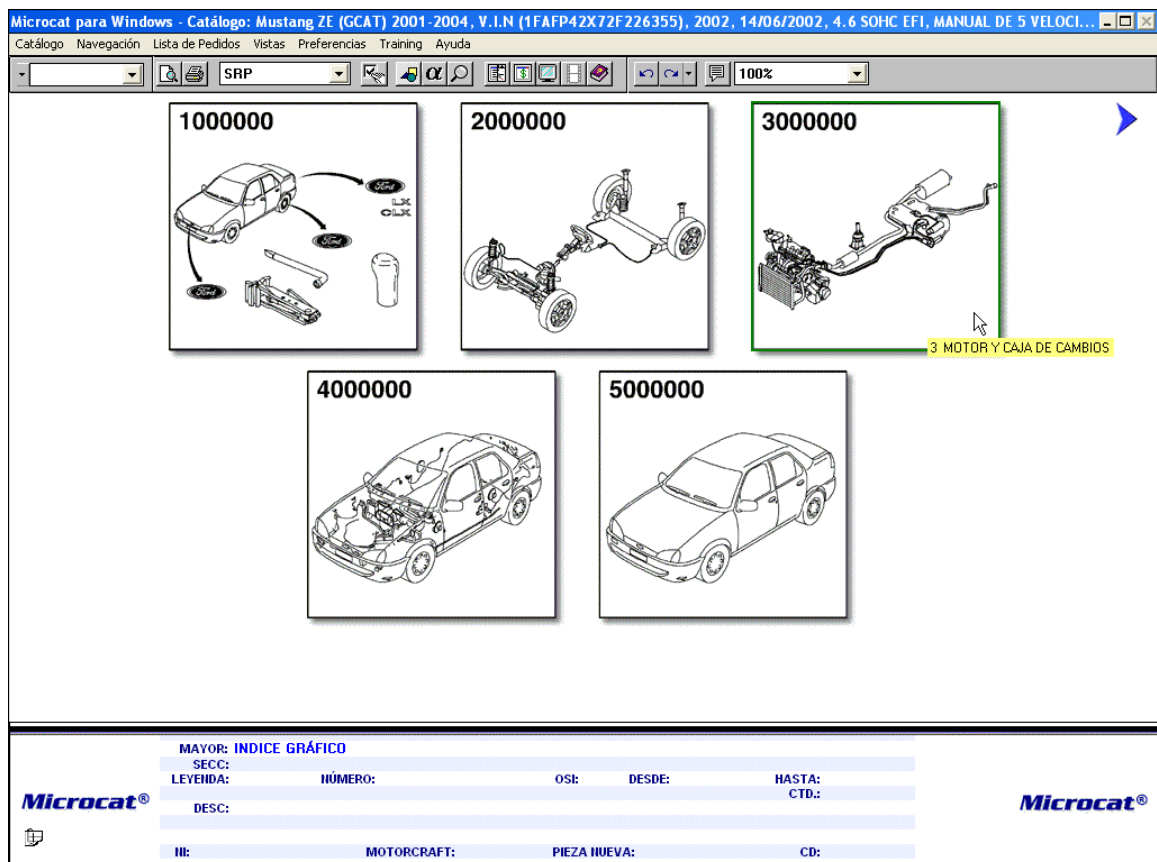

Microcat para Windows - Catálogo: Mustang ZF (GCAT) 2001-2004, V.I.N (1FAFP42X72F226355), 2002, 14/06/2002, 4.6 SOHC EFI, MANUAL DE 5 VELOCI...

Catálogo Navegación Lista de Pedidos Vistas Preferencias Training Ayuda

SRP 100%

1000000 2000000 3000000 4000000 5000000

3 MOTOR Y CAJA DE CAMBIOS

MAYOR: INDICE GRÁFICO
SECC:
LEVEIDA: NÚMERO: OS: DESDE: HASTA:
DESC: CTD:

NI: MOTORCRAFT: PIEZA NUEVA: CD:

Microcat® Microcat®

- Haga clic en la sección mayor que requiera.

Haga clic en los íconos de **Página Siguiente** ▶ y **Página Anterior** ◀ para pasar a otras páginas del índice.

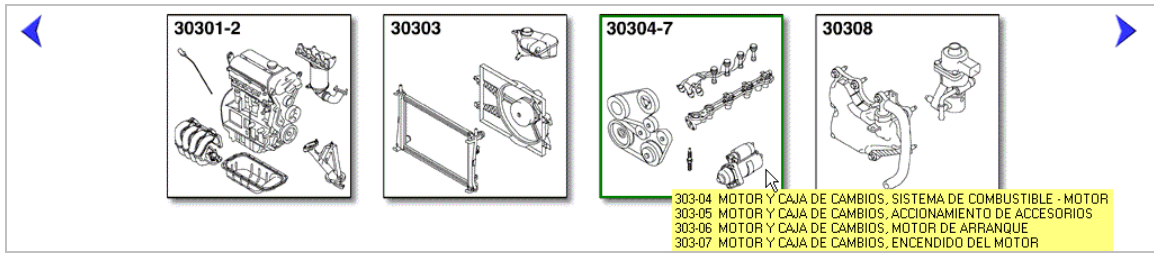

- Haga clic dos veces en la sección menor que requiera en la BarraDatos para ver una ilustración de los recambios relacionados con ella.

303-05/05A POLEAS Y CORREAS, 4.6 SOHC V8 (GT, 4.6 SOHC EFI) (DESDE 18/09/2000 HASTA 12/05/2004)	
✓	Indices Alfa - Secundarios
	303-04/05A INYECTORES Y TUBERÍAS COMBUSTIBLE, 4.6 SOHC V8 (GT, 4.6 SOHC EFI) (DESDE 18/09/2000 HASTA 12/05/2004)
	303-04/10A BOMBA COMBUSTIBLE Y AFORADOR SUMERG, 4.6 SOHC V8 (GT, 4.6 SOHC EFI) (DESDE 18/09/2000 HASTA 12/05/2004)
	303-04/15A CAJA DE MARIPOSAS, 4.6 SOHC V8 (GT, 4.6 SOHC EFI) (DESDE 18/09/2000 HASTA 12/05/2004)
	303-04/20A FILTRO DE COMBUSTIBLE, 4.6 SOHC V8 (GT, 4.6 SOHC EFI) (DESDE 18/09/2000 HASTA 12/05/2004)
▶	303-05/05A POLEAS Y CORREAS, 4.6 SOHC V8 (GT, 4.6 SOHC EFI) (DESDE 18/09/2000 HASTA 12/05/2004)
	303-06/05A MOTOR DE ARRANQUE, 4.6 SOHC V8 (GT, 4.6 SOHC EFI) (DESDE 18/09/2000 HASTA 12/05/2004)

El Índice puede tener una jerarquía de dos o tres niveles, según el catálogo que se haya cargado. Para regresar al comienzo del Índice Gráfico en cualquier momento, pulse **Ctrl+G**.

Use el Índice Alfa

El Índice Alfa es una lista de texto que detalla las secciones mayores y menores de un vehículo.

Para usar el Índice Alfa:

- Haga clic en el ícono de **Índice Alfa** de la barra de herramientas , o pulse **Ctrl+A**.
O haga clic en el menú de **Navegación** y seleccione **Alfa**.
- Haga clic dos veces en un grupo para llegar a las secciones mayores correspondientes.

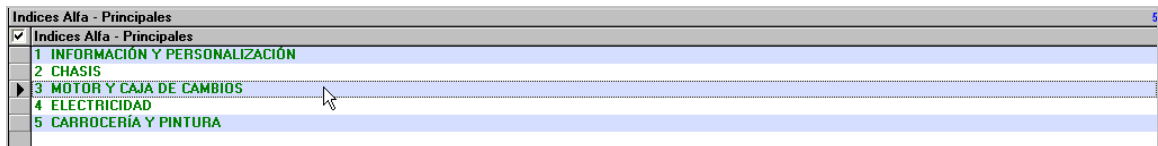

- Haga clic dos veces en la sección mayor que requiera.

Pulse la **Barra Espaciadora** del teclado para hacer que la BarraDatos aparezca en vista de pantalla completa.

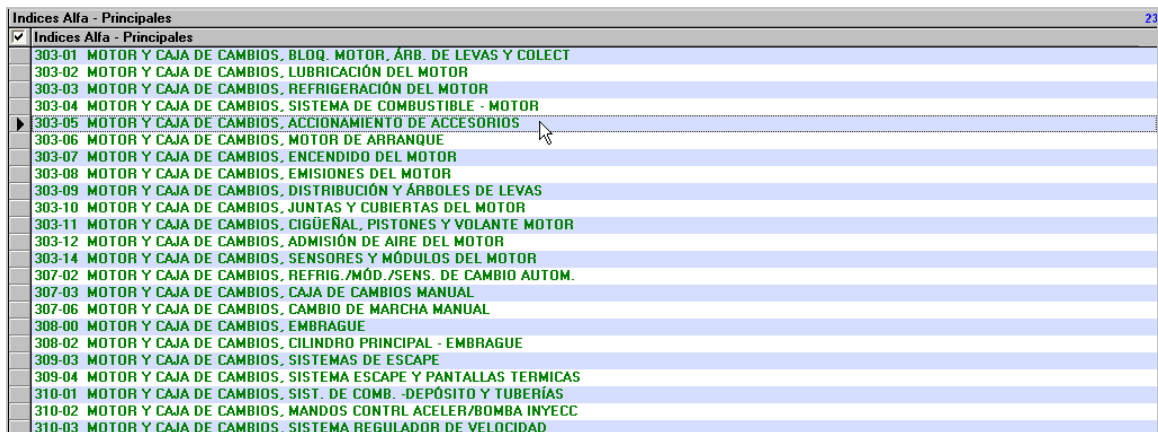

- Haga clic dos veces en la sección menor que requiera en la BarraDatos para ver una ilustración de los recambios relacionados con ella.

Pulse la **Barra Espaciadora** para regresar la BarraDatos a la vista parcial de la pantalla y así revelar la imagen.



Para regresar al comienzo del Índice Alfa en cualquier momento, pulse **Ctrl+A**.

Busque recambios

La función Búsqueda de Microcat le ofrece la capacidad de hacer búsquedas avanzadas.

Para buscar un recambio usando Búsqueda de Microcat:

1. Haga clic en el ícono de **Búsqueda de Recambio** en la barra de herramientas , o pulse **Ctrl+F**.

O haga clic en el menú de **Navegación** y seleccione **Buscar**.

2. Ingrese lo que desee buscar en el campo **Buscar**.

El menú desplegable mantiene una historia de sus búsquedas correctas.

3. Seleccione el tipo de búsqueda en el menú desplegable **Búsqueda Por**.

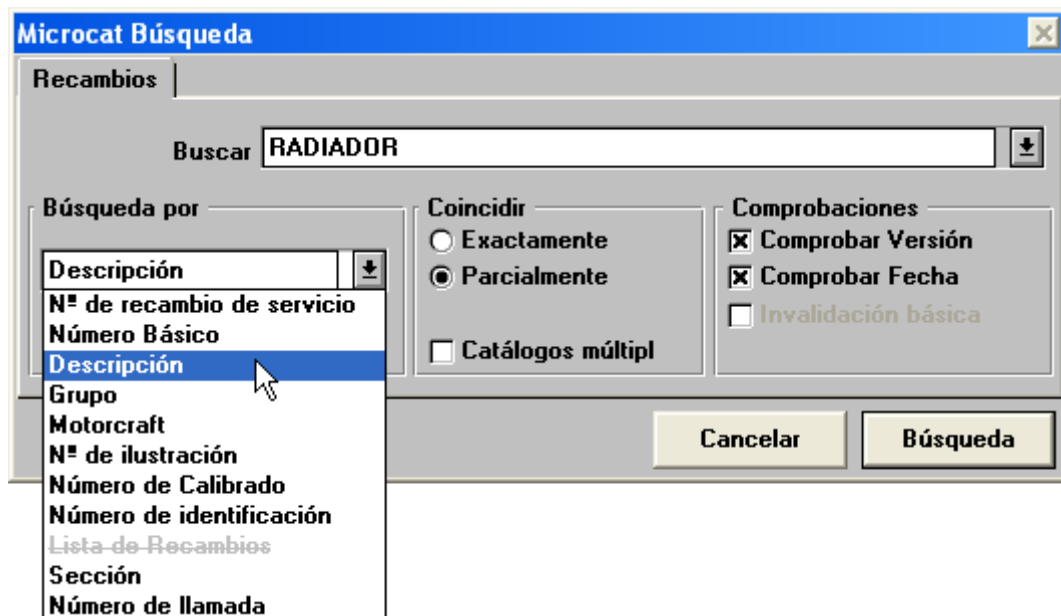

4. Seleccione una opción del recuadro **Coincidir** (para búsquedas por descripción únicamente).

Seleccione **Exactamente** para buscar por palabra entera. Seleccione **Parcial** para buscar palabras que comienzan con el texto de la búsqueda o que lo incluyen.

5. Haga clic en el botón de **Búsqueda**.

El resultado de la búsqueda se visualizará en la BarraDatos.

6. Haga clic dos veces en el resultado de búsqueda que requiera para ver la ilustración.

Para buscar en todos los catálogos de vehículo:

1. Ingrese lo que desee buscar en el campo **Buscar**.
2. Seleccione el tipo de búsqueda en el menú desplegable **Búsqueda Por**.
3. Haga clic en el casillero **Catálogos Múltiples**.

The screenshot shows a software window titled "Microcat Búsqueda". At the top, there is a tab labeled "Recambios". Below it is a search input field containing the text "3W7Z 8509-AA". To the right of the input field is a small downward arrow icon. Below the search field, there are three main sections: "Búsqueda por" with a dropdown menu showing "Nº de recambio de servic"; "Coincidir" with two radio buttons, "Exactamente" (unselected) and "Parcialmente" (selected); and "Comprobaciones" with three checkboxes: "Comprobar Versión", "Comprobar Fecha", and "Invalidación básica" (all unselected). Below these sections is a checkbox labeled "Catálogos múltipl" which is checked. At the bottom right of the window are two buttons: "Cancelar" and "Búsqueda".

4. Haga clic en el botón de **Búsqueda**.
La BarraDatos visualizará los catálogos de vehículo a los que corresponde el recambio.
5. Haga clic dos veces en el catálogo requerido.
6. Haga clic dos veces en el resultado de búsqueda que requiera para ver la ilustración.

Nota: Si usted no desea que Microcat automáticamente interprete los recambios en base al vehículo cargado, deseleccione los casilleros en el recuadro **Comprobaciones**.

Filtre resultados de búsqueda

Reducir Resultados permite reducir el número de resultados de búsqueda después de realizar la primera Búsqueda por descripción o título de sección.

Para usar Reducir Resultados:

1. Haga clic en el menú **Navegación** y seleccione **Reducir Resultados**, o pulse **Mayúsculas+Suprimir**.
2. Ingrese una palabra clave en el campo **Filtrar Resultados Por**.
3. Haga clic en el botón de **Filtrar**.

Se visualizarán las descripciones de recambios o los títulos de sección que correspondan a los criterios de filtrado. El elemento Reducir Resultados se puede aplicar cuantas veces sea necesario para filtrar sus resultados.

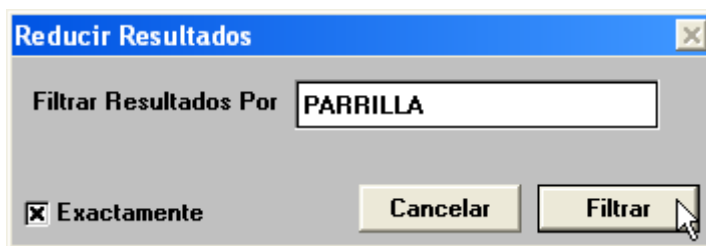

4. Haga clic dos veces en un recambio de la lista reducida.

Se visualizará la ilustración y se iluminará la descodificación (leyenda) del recambio.

Seleccione un recambio ilustrado

Cuando usted selecciona una sección menor, Microcat visualiza las ilustraciones correspondientes a esa sección. Las ilustraciones contienen descodificaciones (leyendas) que indican el recambio.

Para seleccionar un recambio:

1. Haga clic en la descodificación que requiera de la ilustración.

Si se ilumina más de un artículo en la BarraDatos, haga clic dos veces en el artículo que requiera.

La información clave del recambio se visualizará en la BarraDatos.

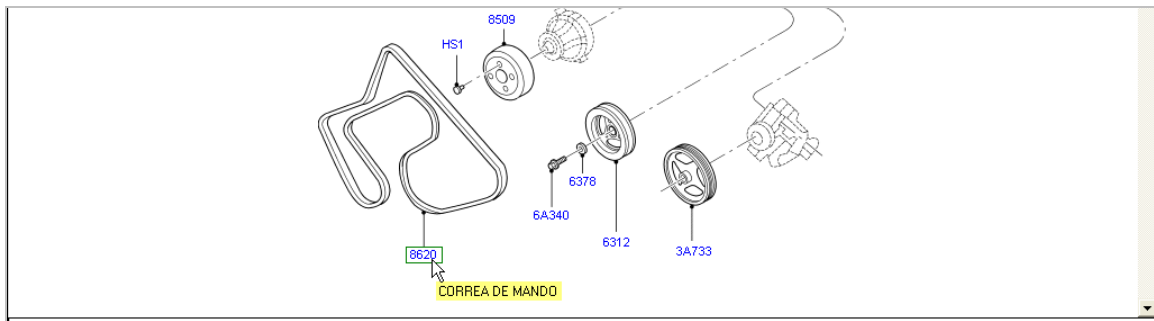

MAYOR: 303-05	MOTOR Y CAJA DE CAMBIOS, ACCIONAMIENTO DE ACCESORIOS
SECC: 303-05/05A	POLEAS Y CORREAS, 4.6 SOHC V8 (GT, 4.6 SOHC EFI) (DESDE 18/09/2000 HASTA ...
LEYENDA: 8620	NUMERO: 1R3Z 8620-BA OSK: DESDE: 18/09/2000 HASTA: 12/05/2004 CTD: 1
DESC: CORREA DE MANDO	
III: 1R3E 8620-BA	MOTORCRAFT:JK6-941 PIEZA NUEVA: CD: 32.49 SRP

Para seleccionar varios recambios, use uno de los métodos siguientes:

- Haga clic y deslice el ratón sobre los recambios cercanos y luego suelte el ratón. Asegúrese de no hacer el primer clic sobre una descodificación.

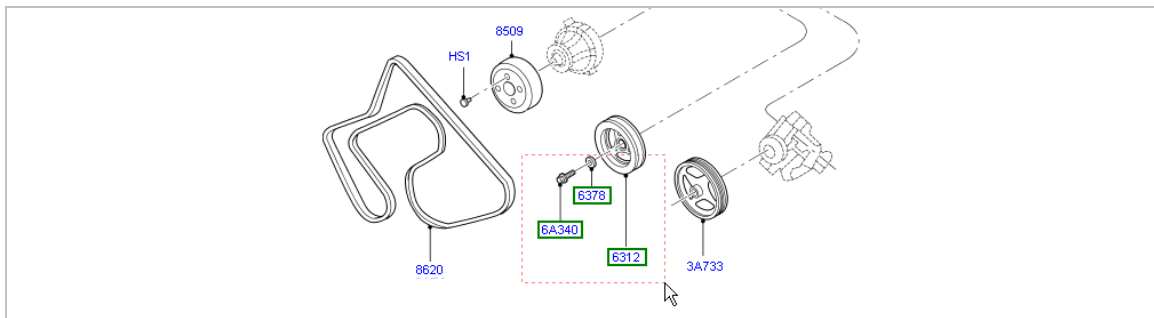

- Mantenga pulsada la tecla **Ctrl** del teclado y haga clic en las descodificaciones que requiera. Suelte la tecla **Ctrl** una vez que haya finalizado.
- Pulse **Ctrl+Mayúsculas+A** para seleccionar todos los recambios de una ilustración.

Se iluminarán las descodificaciones de los recambios seleccionados.

Realice una búsqueda por sustitución

Los archivos de recambios que han sido sustituidos por otros están indicados en el campo OSI de la BarraDatos o SuperWindow. La ventana de pregunta OSI permite buscar el número de recambio más reciente.

Para realizar una búsqueda por sustitución:

1. Haga clic en el botón derecho del ratón sobre el recambio sustituido y seleccione **Búsqueda por OSI** o pulse **Ctrl+D**.

O haga clic en el menú de **Navegación** y seleccione **Búsqueda por OSI**.

Se visualizará la ventana de **Pregunta OSI**.

La lista de recambio/s actual/es se visualizará debajo del recambio sustituido.

2. Haga clic en el botón de **Pedir Recambio de Sustitución** para pedir el recambio más reciente.

O haga clic en el botón de **Pedir Recambio Original** para pedir el recambio original.

The screenshot shows a window titled "Pregunta OSI" with a search input field containing "XR3Z 6B209-AB" and buttons for "Búsqueda", "Siguiente OSI", and "OSI anterior". Below the search area is a table titled "Tabla OSI" with the following data:

Número de Recambi	Código	Ctd.	Descripción	Comentario	SRP
RECAMBIO ORIGINAL					
XR3Z 6B209-AB		1	TENSOR		****
SUSTITUYENDO RECAMBIO					
▶ 2W7Z 6B209-AA	S	1	PULLEY ASY., DRIVE BELT		54,73

At the bottom of the window are buttons for "Efectuado", "Pedir Recambio de Sustitución", and "Pedir Recambio Original".

3. Haga clic en el botón **Efectuado** para cerrar la ventana de **Búsqueda por Sustitución**.

Use el Localizador Rápido de Recambios

Use el Localizador Rápido de Recambios para verificar el precio de un recambio de número conocido y para visualizar los catálogos a los que corresponde el número de recambio.

Para usar el Localizador Rápido de Recambios:

1. Haga clic en el menú de **Navegación** y seleccione **Localizador Rápido de Recambios** o pulse **Alt+Retroceso**.
2. Digite el número de recambio en el campo **Nº de Recambio**.
3. Haga clic en el botón de **Búsqueda**.

Aparecerá una lista de los vehículos que correspondan al recambio en **Selección del Catálogo**. También se visualizará el precio, si estuviera disponible.

4. Haga clic dos veces en el catálogo requerido.

Se visualizará la ilustración y se iluminará la descodificación (leyenda) del recambio.

Localizador Rápido de Recambios

Número de Recambio

POLEA - BOMBA DE AGUA, 23 MM FROM PULLEY SURFACE TO BACK OF PULLEY

Selección del catálogo	Precio
Crown Vic A 1980-	SRP: 19,25
Grand Marquis MA 1980-	DEALER: 11,55
Lincoln Town Car DT 1982-2003	WINS: ****
Lincoln Town Car VC (GCAT) 2004-	CORE: ****
Mustang ZE (GCAT) 2001-2004	

Ir a Cancelar Búsqueda

Utilice la BarraDatos

La BarraDatos muestra resultados e información sobre los recambios. La BarraDatos visualiza automáticamente los cambios según la acción que se esté ejecutando:

- **Índice Alfa:** El Índice Alfa es una lista de texto que detalla las secciones mayores y menores de un vehículo. Las secciones pueden seleccionarse haciendo clic dos veces en el artículo que requiera.

Indices Alfa - Principales	
<input type="checkbox"/>	Indices Alfa - Principales
<input checked="" type="checkbox"/>	1 INFORMACIÓN Y PERSONALIZACIÓN
<input type="checkbox"/>	2 CHASIS
<input type="checkbox"/>	3 MOTOR Y CAJA DE CAMBIOS
<input type="checkbox"/>	4 ELECTRICIDAD
<input type="checkbox"/>	5 CARROCERÍA Y PINTURA

- **Resultados de la búsqueda:** Una vez realizada una búsqueda, los resultados correspondientes se visualizarán en la BarraDatos. Haga clic dos veces en el resultado de búsqueda que requiera para ver la ilustración.

Visualizar sección de búsqueda	
<input type="checkbox"/>	Sección
<input checked="" type="checkbox"/>	303-03/15A RADIADOR/DEPÓSITO EXPANSIÓN REFRIG. 4.6 SOHC V8 (GT, 4.6 SOHC EFI) (DESDE 18/09/2000 HASTA 12/05/2004)
<input type="checkbox"/>	412-02/10 COMPO. INT. CALEFACTOR/AIRE ACOND. (DESDE 18/09/2000 HASTA 12/05/2004)
<input type="checkbox"/>	501-02/05 PANELES DELANT./PANELES Y LATERALES (DESDE 18/09/2000 HASTA 12/05/2004)
<input type="checkbox"/>	501-19/05B PARRILLA RADIADOR,PARACHOQUES DEL., INSTALADO EN PRODUCCIÓN (BASE, GT) (DESDE 18/09/2000 HASTA 05/08/2002)

- **Información de recambios:** Cuando se selecciona un recambio mediante un clic en la descodificación (leyenda) de la ilustración, se visualizará la información clave del recambio en la BarraDatos. Dicha información incluye el número y descripción del recambio, la cantidad correspondiente a la sección y el precio (cuando corresponda).

MAYOR: 501-19 CARROCERÍA Y PINTURA, PARACHOQUES Y REJILLAS	
SECC: 501-19/05B PARRILLA RADIADOR,PARACHOQUES DEL., INSTALADO EN PRODUCCIÓN (BASE, GT) ...	
LEYENDA: 8200	NÚMERO: XR3Z 8200-AA
OSI:	DESDE: 05/09/2001 HASTA: 05/08/2002
CTD: 1	
DESC: PARRILLA DEL RADIADOR	
 	
NI: XR3X 8200-AF	MOTORCRAFT: PIEZA NUEVA: CD: 100,43 SRP

Nota: Pulse las teclas de flechas **CurArr** (↑) y **CurAba** (↓) del teclado para avanzar por las líneas de la BarraDatos.

Ajuste la visualización de la BarraDatos

El área de visualización de la BarraDatos puede ser ajustada para adaptarla a las preferencias del usuario.

Posición de la BarraDatos

Para cambiar la posición de la BarraDatos:

1. Haga clic en el menú **Vistas** y seleccione **BarraDatos > Basculado** o pulse **Ctrl+↓**.

La BarraDatos se desplazará a la parte superior de la pantalla, por encima de la ilustración.

2. Pulse **Ctrl+↓** nuevamente para llevar la BarraDatos otra vez a la parte inferior de la pantalla.

Vista de pantalla completa

Para ajustar la BarraDatos a modalidad de pantalla completa:

1. Haga clic una vez en el área de la BarraDatos.

2. Pulse la **Barra Espaciadora** del teclado.

Se visualizará la BarraDatos en pantalla completa.

3. Pulse la **Barra Espaciadora** nuevamente para volver la BarraDatos a la vista de pantalla parcial.

Altura de la BarraDatos

Para ajustar la altura de la BarraDatos:

1. Haga clic en la línea en la parte superior de la BarraDatos.

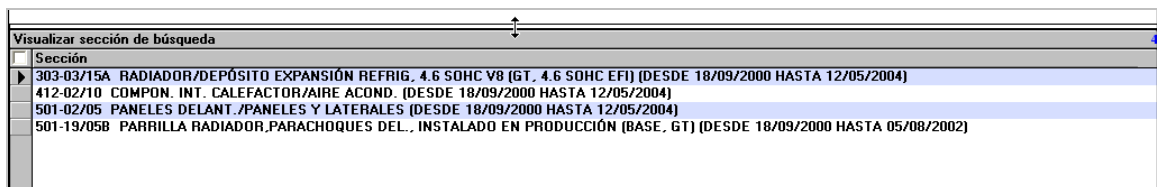

2. Deslice el ratón hacia arriba o hacia abajo hasta llegar a la altura deseada y suelte el botón del ratón.

Se ajustará la altura de la BarraDatos.

Pulse la **Barra Espaciadora** para volver la BarraDatos a la altura determinada.

Nota: Para volver la BarraDatos a los ajustes predeterminados haga clic en el menú **Vistas** y seleccione **BarraDatos > Reiniciar** o pulse **F5**.

Ajuste las líneas de la BarraDatos

Las líneas de la BarraDatos pueden ser ajustadas según la cantidad o tipo de información que el usuario desee visualizar.

Para ajustar la altura de las líneas use uno de los métodos siguientes:

- Haga clic en el casillero en la esquina superior izquierda de la rejilla para aumentar la altura en una línea.
- Mantenga presionada la tecla de **Mayúscula** y pulse los números **1** a **9** de su teclado.

Deberá usar los números que están sobre las letras del teclado, no los números del teclado numérico que se hallan a la derecha. **Mayúscula+1** es el ajuste predeterminado (y más pequeño) para una línea de la BarraDatos.

- Haga clic en el borde inferior de cualquier línea y arrastre el ratón hacia arriba o hacia abajo hasta llegar a la altura deseada.

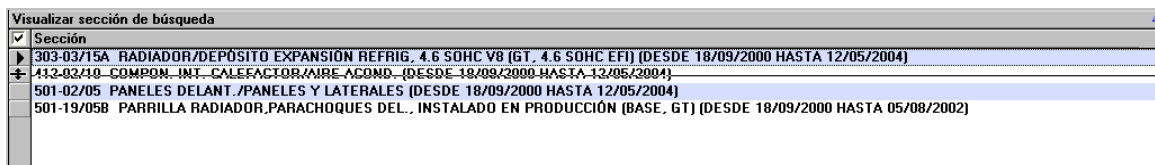

Utilice la SuperWindow

La SuperWindow permite tener acceso a la información adicional sobre recambios en un formato de texto. Al seleccionar un recambio en la ilustración también se lo selecciona dentro de la SuperWindow y viceversa.

Para visualizar la SuperWindow:

1. Haga clic en el ícono de **SuperWindow** en la barra de herramientas  o pulse la tecla **Suprimir**.
2. Seleccione el recambio que requiera haciendo clic en la línea de texto.

La información clave del recambio se visualizará en la BarraDatos.

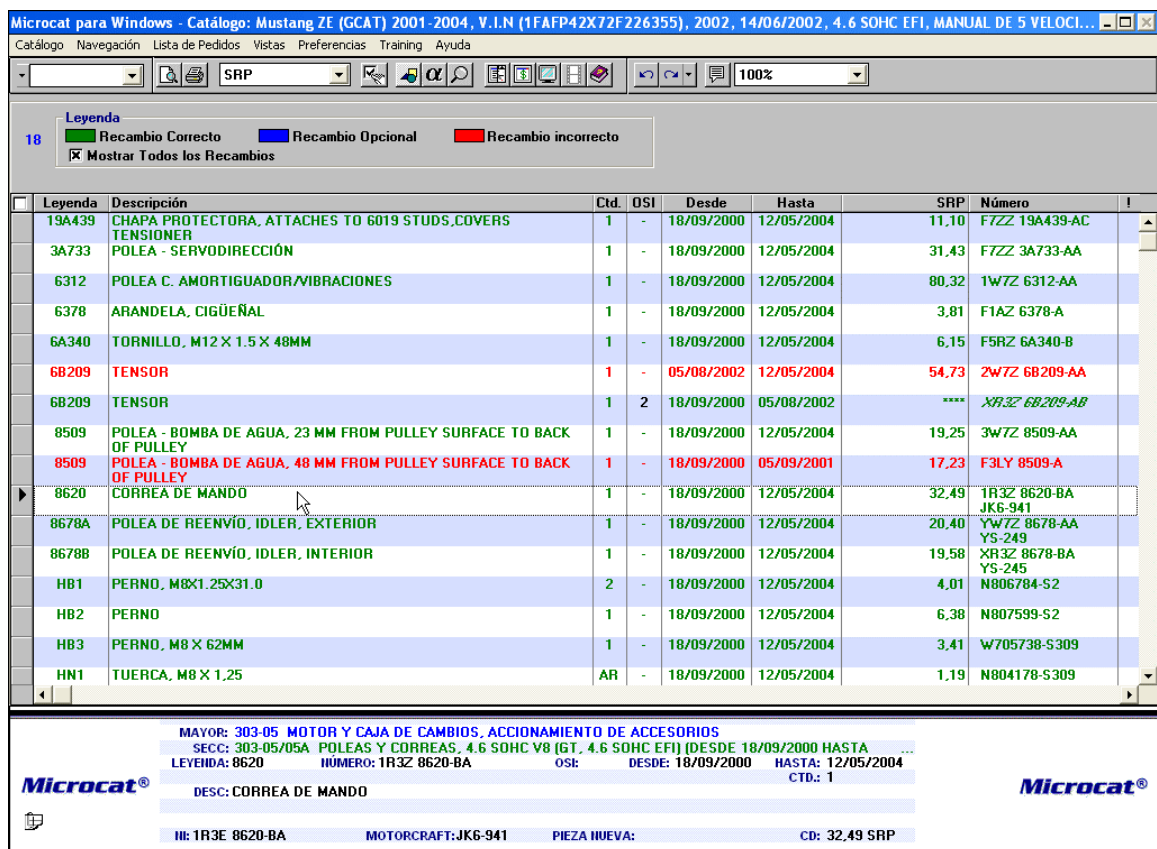

The screenshot shows the Microcat software interface. At the top, there is a title bar and a menu bar with options like 'Catálogo', 'Navegación', 'Lista de Pedidos', 'Vistas', 'Preferencias', 'Training', and 'Ayuda'. Below the menu bar is a toolbar with various icons and a search field containing 'SRP'. A legend section indicates that green text means 'Recambio Correcto', blue text means 'Recambio Opcional', and red text means 'Recambio incorrecto'. The main area is a table with columns for 'Legenda', 'Descripción', 'Ctd.', 'OSI', 'Desde', 'Hasta', 'SRP', and 'Número'. The table lists various parts, with the selected part '8620' highlighted in blue. Below the table, a 'BarraDatos' section provides detailed information for the selected part, including its description 'CORREA DE MANDO', part number '1R3E 8620-BA', and other technical specifications.

Legenda	Descripción	Ctd.	OSI	Desde	Hasta	SRP	Número
19A439	CHAPA PROTECTORA, ATTACHES TO 6019 STUDS,COVERS TENSIONER	1	-	18/09/2000	12/05/2004	11,10	F7ZZ 19A439-AC
3A733	POLEA - SERVODIRECCIÓN	1	-	18/09/2000	12/05/2004	31,43	F7ZZ 3A733-AA
6312	POLEA C. AMORTIGUADOR/VIBRACIONES	1	-	18/09/2000	12/05/2004	80,32	1W7Z 6312-AA
6378	ARANDELA, CIGÜEÑAL	1	-	18/09/2000	12/05/2004	3,81	F1AZ 6378-A
6A340	TORNILLO, M12 X 1.5 X 48MM	1	-	18/09/2000	12/05/2004	6,15	F5RZ 6A340-B
6B209	TENSOR	1	-	05/08/2002	12/05/2004	54,73	2W7Z 6B209-AA
6B209	TENSOR	1	2	18/09/2000	05/08/2002	****	XB3Z 6B209-AB
8509	POLEA - BOMBA DE AGUA, 23 MM FROM PULLEY SURFACE TO BACK OF PULLEY	1	-	18/09/2000	12/05/2004	19,25	3W7Z 8509-AA
8509	POLEA - BOMBA DE AGUA, 48 MM FROM PULLEY SURFACE TO BACK OF PULLEY	1	-	18/09/2000	05/09/2001	17,23	F3LY 8509-A
8620	CORREA DE MANDO	1	-	18/09/2000	12/05/2004	32,49	1R3Z 8620-BA JK6-941
8678A	POLEA DE REENVÍO, IDLER, EXTERIOR	1	-	18/09/2000	12/05/2004	20,40	YW7Z 8678-AA Y5-249
8678B	POLEA DE REENVÍO, IDLER, INTERIOR	1	-	18/09/2000	12/05/2004	19,58	XF3Z 8678-BA Y5-245
HB1	PERNO, M8X1.25X31.0	2	-	18/09/2000	12/05/2004	4,01	N806784-S2
HB2	PERNO	1	-	18/09/2000	12/05/2004	6,38	N807599-S2
HB3	PERNO, M8 X 62MM	1	-	18/09/2000	12/05/2004	3,41	W705738-S309
HN1	TUERCA, M8 X 1,25	AR	-	18/09/2000	12/05/2004	1,19	N804178-S309

BarraDatos:

SECC: 303-05/05A MOTOR Y CAJA DE CAMBIOS, ACCIONAMIENTO DE ACCESORIOS
 LEYENDA: 8620 HUMERO: 1R3Z 8620-BA OSI: DESDE: 18/09/2000 HASTA: 12/05/2004 CTD.: 1
 DESC: CORREA DE MANDO
 IE: 1R3E 8620-BA MOTORCRAFT:JK6-941 PIEZA NUEVA: CD: 32,49 SRP

3. Para ocultar la SuperWindow, seleccione **Vistas > Preferencias SuperWindow > SuperWindow** o pulse la tecla **Suprimir**.

Cada artículo de línea en la SuperWindow se interpreta según si es aplicable al vehículo cargado en ese momento. La aplicabilidad se indica con diferente color de texto:

- Verde - el artículo es aplicable
- Azul - el artículo es una selección u opción
- Rojo - el artículo no es aplicable

Para mostrar u ocultar los recambios no aplicables haga clic en el casillero **Mostrar Todos los Recambios**.

Ajuste la visualización de la SuperWindow

La SuperWindow puede visualizarse en pantalla completa o a la izquierda o derecha de la ilustración de sección.

Para fijar la posición de la SuperWindow:

1. Haga clic en el menú **Vistas** y seleccione **Preferencias SuperWindow > Pantalla Completa / Lado Izquierdo / Lado Derecho**.

O use las teclas de atajo:

- **Ctrl+↑** para ver una pantalla completa
- **Ctrl+←** para situar la SuperWindow en la parte izquierda de la imagen
- **Ctrl+→** para situar la SuperWindow en la parte derecha de la imagen

2. Para ajustar las proporciones de la ventana haga clic sobre la línea que divide la ilustración y la SuperWindow y arrastre el ratón hacia la izquierda o la derecha.

The screenshot shows the Microcat software interface for a Mustang ZÉ (GCAT) 2001-2004. The main window displays a technical drawing of a belt drive system with various components labeled with part numbers. A legend on the right side of the window indicates the status of the parts: green for 'Recambio Correcto', blue for 'Recambio Opcional', and red for 'Recambio incorrecto'. The parts list is as follows:

Legenda	Descripción
19A439	CHAPA PROTECTORA, ATTACHES TO 6019 STUDS,COVERS TENSIONER
3A733	POLEA - SERVODIRECCIÓN
6312	POLEA C. AMORTIGUADOR/VIBRACIONES
6378	ARANDELA, CIGÜEÑAL
6A340	TORNILLO, M12 X 1.5 X 48MM
6B209	TENSOR
6B209	TENSOR
8509	POLEA - BOMBA DE AGUA, 23 MM FROM PULLEY SURFACE TO BACK OF PULLEY
8509	POLEA - BOMBA DE AGUA, 48 MM FROM PULLEY SURFACE TO BACK OF PULLEY
8620	CORREA DE MANDO
8678A	POLEA DE REENVÍO, IDLER, EXTERIOR
8678B	POLEA DE REENVÍO, IDLER, INTERIOR
HB1	PERNO, M8X1.25X31.0
HB2	PERNO
HB3	PERNO, M8 X 62MM
HN1	TUERCA, M8 X 1,25

At the bottom of the window, there is a summary section with the following information:

MAYOR: 303-05 MOTOR Y CAJA DE CAMBIOS, ACCIONAMIENTO DE ACCESORIOS
 SECC: 303-05/05A POLEAS Y CORREAS, 4.6 SOHC V8 (GT, 4.6 SOHC EFI) (DESDE 10/09/2000 HASTA ...
 LEYENDA: 8620 NUMERO: 1R3Z 8620-BA OSI: DESDE: 10/09/2000 HASTA: 12/05/2004 CTD: 1
 DESC: CORREA DE MANDO
 NI: 1R3E 8620-BA MOTORCRAFT:JK6-941 PIEZA NUEVA: CD: 32,49 SRP

Ajuste de las líneas y columnas de la SuperWindow

Las líneas y columnas de la SuperWindow pueden ajustarse según la cantidad o tipo de información que el usuario desee visualizar.

Altura de las líneas

Para ajustar la altura de las líneas use uno de los métodos siguientes:

- Haga clic en el casillero en la esquina superior izquierda de la rejilla para duplicar la altura de la línea.

Leyenda	Descripción	Ctd.	OSI	Desde	Hasta	SRP	Número
19A439	CHAPA PROTECTORA, ATTACHES TO 6019 STUDS,COVERS TENSIONER	1	-	18/09/2000	12/05/2004	11,10	F7ZZ 19A439-AC
3A733	POLEA - SERVODIRECCIÓN	1	-	18/09/2000	12/05/2004	31,43	F7ZZ 3A733-AA
6312	POLEA C. AMORTIGUADOR/VIBRACIONES	1	-	18/09/2000	12/05/2004	80,32	1W7Z 6312-AA

- Mantenga presionada la tecla de **Mayúscula** y pulse los números **1** a **9** de su teclado. La altura de la línea aumentará, revelando más información.
- Haga clic en el borde inferior de cualquier línea y arrastre el ratón hacia arriba o hacia abajo hasta llegar a la altura deseada.

Para volver la altura de la línea a la configuración predeterminada, haga clic en el menú **Vistas** y seleccione **Preferencias SuperWindow > Reiniciar**.

Ancho de las columnas

Para ajustar el ancho de las columnas de la SuperWindow:

- Haga clic en el borde derecho del encabezamiento de la columna que desee ajustar.

Leyenda	Descripción	Ctd.	OSI	Desde	Hasta	SRP	Número
19A439	CHAPA PROTECTORA, ATTACHES TO 6019 STUDS,COVERS TENSIONER	1	-	18/09/2000	12/05/2004	11,10	F7ZZ 19A439-AC
3A733	POLEA - SERVODIRECCIÓN	1	-	18/09/2000	12/05/2004	31,43	F7ZZ 3A733-AA
6312	POLEA C. AMORTIGUADOR/VIBRACIONES	1	-	18/09/2000	12/05/2004	80,32	1W7Z 6312-AA

- Deslice el ratón hacia la izquierda o la derecha hasta llegar al ancho deseado y suelte el botón del ratón.

La columna se ajustará al ancho nuevo.

Agregue recambios a la Lista de Pedidos

Una vez que se ha seleccionado el recambio requerido, éste se puede agregar a la Lista de Pedidos.

Para encargar una unidad del recambio seleccionado, use uno de los métodos siguientes:

- Pulse la tecla **Más (+)** del teclado.
- Haga clic dos veces en la descodificación (leyenda).
- Haga clic en el botón derecho del ratón en la descodificación y seleccione **Pedir 1**.

MAYOR:	303-05	MOTOR Y CAJA DE CAMBIOS, ACCIONAMIENTO DE ACCESORIOS
SECC:	303-05/05A	POLEAS Y CORREAS, 4.6 SOHC V8 (GT, 4.6 SOHC EFI) (DESDE 18/09/2000 HASTA ...
LEYENDA:	8620	NUMERO: 1R3Z 8620-BA OS: DESDE: 18/09/2000 HASTA: 12/05/2004 CTD: 1
DESC:	CORREA DE MANDO	
NI:	1R3E 8620-BA	MOTORCRAFT:JK6-941 PIEZA NUEVA: CD: 32,49 SRP

Para encargar varias unidades del recambio seleccionado, use uno de los métodos siguientes:

- Pulse la tecla **Asterisco (*)** del teclado.
- Haga clic en el botón derecho del ratón en la descodificación y seleccione **Pedir Varios**.

Se visualizará la ventana **Pedir Varios Recambios**. Digite la cantidad que requiera en el campo de **Ctd.** y haga clic en el botón de **Pedir**.

Responda al Analizador de Opciones

Cuando agregue un recambio a la Lista de Pedidos, es posible que se visualice la ventana del Analizador de Opciones. Ello ocurre cuando es necesario optar por un artículo.

Para responder a la ventana del Analizador de Opciones:

1. Seleccione el recambio que desee encargar.
2. Haga clic en el botón de **Aceptar**.

Si usted no desea incluir las opciones, haga clic en el botón de **Omitir**.

Analisis de selección de Recambio ✕

303-06/05A MOTOR DE ARRANQUE, 4.6 SOHC V8 (GT, 4.6 SOHC EFI) (DESDE 18/09/2000 HASTA 12/05/2004)

Número de Recambio	Descripción y Comentarios	OSI	Desde	Hasta
F7UZ 11002-AARM SA-848-RM	ARRANCADOR	-	18/09/2000	17/12/2003
F7UZ 11V002-AARM SAV-848-RM	ARRANCADOR, PROGRAMA ECONÓMICO DE MOTORES DE ARRANQUE	-	18/09/2000	12/05/2004

Este recambio aparece varias veces, por favor elija uno.

Verifique si hay duplicación de artículos

Cuando un recambio que se está añadiendo a la Lista de Pedidos ya existe en el pedido, se visualizará la ventana de Advertencia de Artículo Duplicado.

Para responder a la Advertencia de Artículo Duplicado, seleccione una de las opciones siguientes:

- Haga clic en el botón de **Agregar** para añadir el recambio a la Lista de Pedidos como artículo de línea separado.

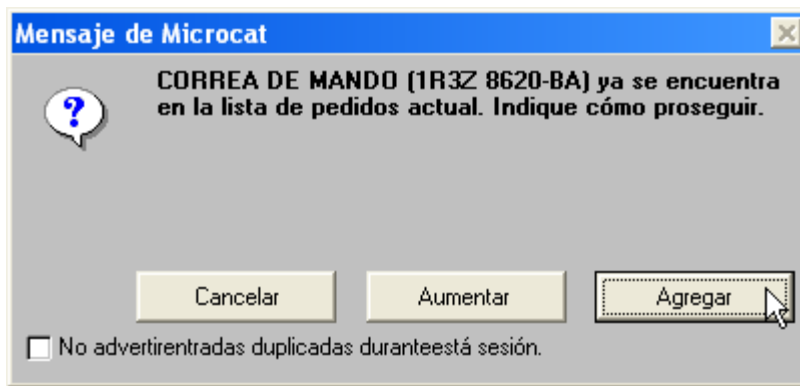

- Haga clic en el botón de **Aumentar** para añadir la cantidad del recambio al artículo que ya figura en la Lista de Pedidos.
- Haga clic en el botón de **Cancelar** para cancelar el pedido del recambio.

Unidad Cuatro

Para finalizar un pedido

En esta sección usted aprenderá cómo:

- Editar la Lista de Pedidos
- Aplazar un pedido
- Imprimir un pedido o imagen
- Enviar un pedido o imagen por e-mail
- Utilizar la Presentación Preliminar
- Configurar las preferencias de documento
- Transferir un pedido al Sistema de Gestión del Concesionario (SGC)

Para finalizar un pedido

El WorkBench es la pantalla donde aparece la Lista de Pedidos. Los artículos que se encuentran en la Lista de Pedidos pueden editarse y el pedido se puede imprimir o guardar.

Para llegar al WorkBench use uno de los métodos siguientes:

- Haga clic en el ícono de **WorkBench** en la barra de herramientas .
- Haga clic en el menú **Lista de Pedidos** y seleccione **WorkBench**.
- Pulse **Ctrl+W**.

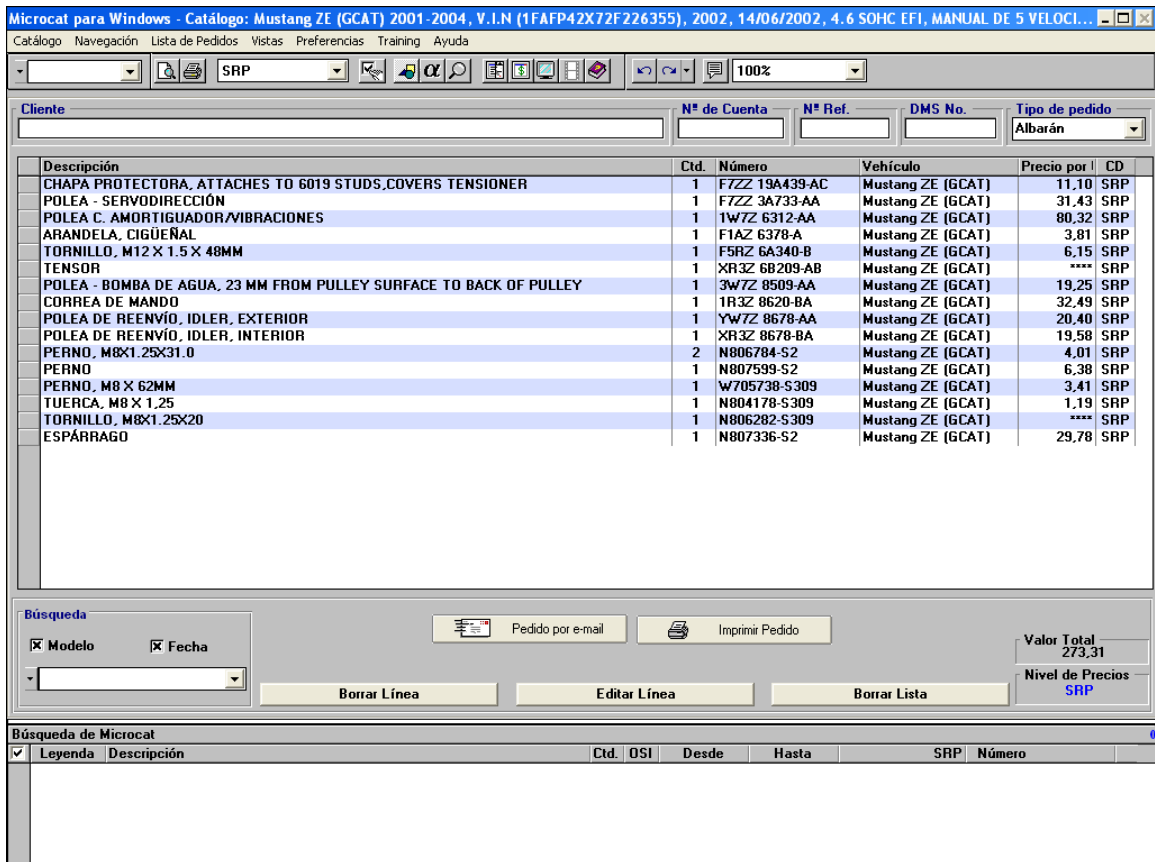

Microcat para Windows - Catálogo: Mustang ZÉ (GCAT) 2001-2004, V.I.N (1FAFP42X72F226355), 2002, 14/06/2002, 4.6 SOHC EFI, MANUAL DE 5 VELOCI...

Catálogo Navegación Lista de Pedidos Vistas Preferencias Training Ayuda

SRP 100%

Ciente: N° de Cuenta: N° Ref.: DMS No.: Tipo de pedido: Albarán

Descripción	Ctd.	Número	Vehículo	Precio por	CD
CHAPA PROTECTORA, ATTACHES TO 6019 STUDS,COVERS TENSIONER	1	F7ZZ 19A439-AC	Mustang ZÉ (GCAT)	11,10	SRP
POLEA - SERVODIRECCIÓN	1	F7ZZ 3A733-AA	Mustang ZÉ (GCAT)	31,43	SRP
POLEA C. AMORTIGUADOR/VIBRACIONES	1	1W7Z 6312-AA	Mustang ZÉ (GCAT)	80,32	SRP
ARANDELA, CIGÜEÑAL	1	F1AZ 6378-A	Mustang ZÉ (GCAT)	3,81	SRP
TORNILLO, M12 X 1.5 X 48MM	1	F5RZ 6A340-B	Mustang ZÉ (GCAT)	6,15	SRP
SENSOR	1	XR3Z 6B209-AB	Mustang ZÉ (GCAT)	****	SRP
POLEA - BOMBA DE AGUA, 23 MM FROM PULLEY SURFACE TO BACK OF PULLEY	1	3W7Z 8509-AA	Mustang ZÉ (GCAT)	19,25	SRP
CORREA DE MANDO	1	1R3Z 8620-BA	Mustang ZÉ (GCAT)	32,49	SRP
POLEA DE REENVÍO, IDLER, EXTERIOR	1	YW7Z 8678-AA	Mustang ZÉ (GCAT)	20,40	SRP
POLEA DE REENVÍO, IDLER, INTERIOR	1	XR3Z 8678-BA	Mustang ZÉ (GCAT)	19,58	SRP
PERNO, M8X1.25X31.0	2	N806784-S2	Mustang ZÉ (GCAT)	4,01	SRP
PERNO	1	N807599-S2	Mustang ZÉ (GCAT)	6,38	SRP
PERNO, M8 X 62MM	1	W705738-S309	Mustang ZÉ (GCAT)	3,41	SRP
TUERCA, M8 X 1,25	1	N804178-S309	Mustang ZÉ (GCAT)	1,19	SRP
TORNILLO, M8X1.25X20	1	N806282-S309	Mustang ZÉ (GCAT)	****	SRP
ESPÁRRAGO	1	N807336-S2	Mustang ZÉ (GCAT)	29,78	SRP

Búsqueda: Modelo Fecha

Pedido por e-mail Imprimir Pedido

Valor Total: 273,31

Nivel de Precios: SRP

Borrar Línea Editar Línea Borrar Lista

Búsqueda de Microcat

✓ Leyenda	Descripción	Ctd.	OSI	Desde	Hasta	SRP	Número
-----------	-------------	------	-----	-------	-------	-----	--------

Edite la Lista de Pedidos

La Lista de Pedidos contiene los recambios encargados, las cantidades y la información del vehículo y los precios (cuando estuvieran disponibles). La Lista de Pedidos se puede modificar como sigue:

- Editando o borrando los recambios encargados
- Borrando toda la Lista de Pedidos

Es posible agregar los datos del cliente a la Lista de Pedidos; éstos aparecerán cuando se la imprima y en las matrices de pedido guardadas.

Agregue datos del cliente

En el recuadro ubicado en la parte superior de la Lista de Pedidos se pueden ingresar el nombre del cliente, número de cuenta y número de referencia. Los datos ingresados aparecerán en el pedido impreso, y las matrices de pedido se guardarán utilizando el nombre del cliente.

Ciente	N° de Cuenta	N° Ref.	DMS No.	Tipo de pedido
				Albarán

Edite una línea

Para editar una línea en Lista de Pedidos en el WorkBench:

1. Haga clic en el texto en la línea que desea editar.
2. Haga clic en el botón de **Editar Línea**.
3. Haga los cambios requeridos en el recuadro **Editar Recambio**.

Si usted edita un precio en el WorkBench, el cambio no pasa al Sistema de Gestión de Concesionario (SGC). Los números y cantidades de recambios son transferidos, no así los precios.

Editar Recambio ✕

Descripción PERNO, M8X1.25X31.0

P.V.P. Ctd.

4. Haga clic en el botón de **Aceptar**.

Reposicione una línea

Para reposicionar una línea de la Lista de Pedidos:

1. Haga clic en el botón derecho del ratón sobre la línea que desea desplazar y arrástrela hasta llegar a la posición deseada.

Descripción	Ctd.	Número	Vehículo	Precio por	CD
CHAPA PROTECTORA, ATTACHES TO 6019 STUDS,COVERS TENSIONER	1	FZZZ 19A439-AC	Mustang ZE (GCAT)	11,10	SRP
POLEA - SERVODIRECCIÓN	1	FZZZ 3A733-AA	Mustang ZE (GCAT)	31,43	SRP
POLEA C. AMORTIGUADOR/VIBRACIONES	1	1W7Z 6312-AA	Mustang ZE (GCAT)	80,32	SRP
ARANDELA, CIGÜEÑAL	1	F1AZ 6378-A	Mustang ZE (GCAT)	3,81	SRP
TORNILLO, M12 X 1,5 X 48MM	1	F5RZ 6A340-B	Mustang ZE (GCAT)	6,15	SRP
TENSOR	1	XR3Z 6B209-AB	Mustang ZE (GCAT)	****	SRP
POLEA - BOMBA DE AGUA, 23 MM FROM PULLEY SURFACE TO BACK OF PULLEY	1	3W7Z 8509-AA	Mustang ZE (GCAT)	19,25	SRP
CORREA DE MANDO	1	1R3Z 8620-BA	Mustang ZE (GCAT)	32,49	SRP
POLEA DE REENVÍO, IDLER, EXTERIOR	1	YW7Z 8678-AA	Mustang ZE (GCAT)	20,40	SRP
POLEA DE REENVÍO, IDLER, INTERIOR	1	XR3Z 8678-BA	Mustang ZE (GCAT)	19,58	SRP
PERNO, M8X1.25X31.0	2	N806784-S2	Mustang ZE (GCAT)	4,01	SRP
PERNO	1	N807599-S2	Mustang ZE (GCAT)	6,38	SRP
PERNO, M8 X 62MM	1	W705738-S309	Mustang ZE (GCAT)	3,41	SRP
TUERCA, M8 X 1,25	1	N804178-S309	Mustang ZE (GCAT)	1,19	SRP
TORNILLO, M8X1.25X20	1	N806282-S309	Mustang ZE (GCAT)	****	SRP
ESPÁRRAGO	1	N807336-S2	Mustang ZE (GCAT)	29,78	SRP

2. Suelte el ratón.

La línea cambiará de posición.

Borre una línea

Para borrar una línea de la Lista de Pedidos:

1. Haga clic en el texto de la línea que desea borrar.
2. Haga clic en el botón de **Borrar Línea**.
3. Haga clic en el botón **Aceptar** para confirmar la eliminación.

La línea desaparecerá de la Lista de Pedidos.

Borre una Lista de Pedidos

Para borrar una Lista de Pedidos completa:

1. Haga clic en el botón de **Borrar Lista**.
2. Haga clic en el botón **Aceptar** para confirmar la eliminación.

La Lista de Pedidos se borrará.

Aplase un pedido

Se puede utilizar el WorkBench para aplazar un pedido y recuperarlo en una fecha ulterior.

Para aplazar un pedido:

1. Finalice la Lista de Pedidos.
2. Digite un nombre para el pedido en el campo de **Ciente**.
3. Pulse **F2** en el teclado.

El pedido se guardará en el disco duro.

Para recuperar un pedido aplazado:

1. Pulse **F3** en el teclado.

Los pedidos suspendidos aparecerán en la BarraDatos.

2. Haga clic dos veces en el pedido que desee recuperar.

Resumen de la lista de pedidos					
Nombre del Cliente	Nº Cta.	Nº de pedido	Cód. Venta	Fecha	Total
▶ Smith, John, 2, V.I.N. (1FAFP42X72F226355)				Fri 05/01/2007	273,31

3. Haga clic en el botón de **Aceptar** para acusar recibo del mensaje de Microcat.

El pedido volverá al WorkBench.

Imprimir un pedido o imagen

Microcat permite imprimir un pedido o ilustración que luego podrá enviar por fax al cliente.

Para imprimir una Lista de Pedidos:

1. Haga clic en el ícono **Imprimir** en la barra de herramientas  o pulse **Ctrl+P**.
O haga clic en el menú **Catálogo** y seleccione **Imprimir Lista de Pedidos**.
2. Haga clic en el botón de **Imprimir** en el recuadro **Imprimir Selección** (WorkBench seleccionado).

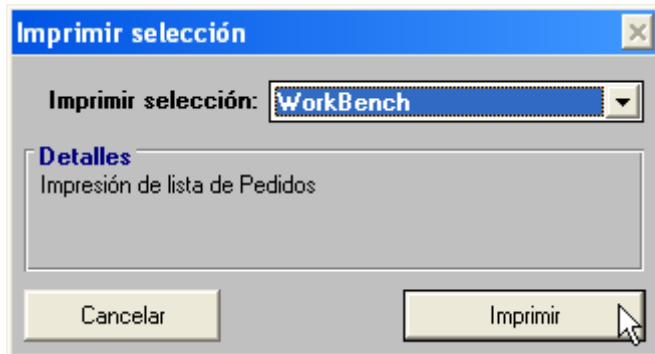

3. Haga clic en el botón de **Aceptar** en el recuadro **Preparar Página**.

Para imprimir una imagen:

1. Haga clic en el menú **Catálogo** y seleccione **Imprimir Imagen del Catálogo**.
2. Haga clic en el botón de **Aceptar** en el recuadro **Preparar Página**.

Enviar un pedido o imagen por e-mail

Microcat tiene capacidad de enviar un pedido de WorkBench o una ilustración por e-mail.

Para enviar su Lista de Pedidos por e-mail:

1. Haga clic en el botón de **Pedido por E-mail** del WorkBench.
2. Rellene el formulario de Correspondencia de Microcat con los datos de e-mail del usuario y del cliente.

The screenshot shows a dialog box titled "Correspondencia Microcat". It has a blue title bar with a close button. The main area is light beige and contains the following elements:

- A:** A dropdown menu with "customer@customer.com" selected.
- Desde:** A dropdown menu with "dealer@dealer.com" selected.
- Enviar copia a mí mismo**
- cc:** An empty text input field.
- Tema:** An empty text input field.
- Mensaje:** A large, empty text area with a vertical scrollbar.
- Archivo:** A text input field containing "Order_20061005".
- Tipo:** A dropdown menu with "PDF (Adobe Acrobat)" selected.
- Servidor:** A text input field containing "dealer.com".
- Puerto:** A text input field containing "0".
- Nombre de Usuario:** An empty text input field.
- Contraseña:** An empty text input field.
- Buttons: "Enviar" and "Cancelar" are located on the right side of the dialog.

3. Agregue el tema y cualquier otro mensaje.
4. Haga clic en el botón de **Enviar**.

Para enviar una imagen por e-mail:

- Véase Use Presentación Preliminar

Nota:

- La lista de pedido o imagen se enviará como documento adjunto al e-mail. Se puede especificar un nombre de archivo. La lista de pedido se puede enviar en formato PDF, Rich Text o Excel, y la imagen se puede enviar sólo en formato PDF.
- Según se haya configurado su red, quizás usted deba especificar su Servidor, Puerto de Servidor, Nombre de Usuario y Contraseña. Para guardar dicha información en Microcat, vaya a **Preferencias > Ajuste de Catálogo** y seleccione la lengüeta **Otras Preferencias**.

Preferencias de Catálogo de Microcat

Preferencias Generales | Preferencias personales

Otras preferencias | Índice de Vehículos

Preferencias de e-mail
Intro Clave, Dir. E-Mail y dir. Servidor. Si existen dudas consulte su Administrador.

Dirección electrónica
dealer@dealer.com

Servidor: dealer.com | Puerto: 0

Nombre de Usuario: | Contraseña: |

Grid Preferences

Restablecer la SuperWindow
Reiniciar

Restablecer analizador de repuesto
Reiniciar

Restablecer analizador de opciones
Reiniciar

Restablecer el DataGrid
Reiniciar

Cancelar | Aceptar

Usar Presentación Preliminar

La pantalla de Presentación Preliminar permite obtener una vista previa de un pedido o ilustración antes de imprimirlos o enviarlos por correo electrónico.

Para llegar a la pantalla de Presentación Preliminar:

1. Haga clic en el menú **Catálogo** y seleccione **Presentación Preliminar**.

O bien haga clic en el ícono de **Presentación Preliminar** de la barra de herramientas .

2. Seleccione la opción que requiera de la lista desplegable **Imprimir Selección**:
 - **WorkBench**: aparece la Lista de Pedidos que se encuentra actualmente en el WorkBench.
 - **Imagen**: aparece la ilustración de sección actualmente seleccionada.
 - **Información del Vehículo**: visualiza la información del vehículo cargado actualmente.
3. Haga clic en el botón de **Presentación Preliminar**.

La opción seleccionada aparecerá en la pantalla de **Presentación Preliminar**.

4. Haga clic en el botón **Imprimir** para imprimir la opción seleccionada.

O bien haga clic en el botón **E-mail** para enviar por e-mail la opción seleccionada.

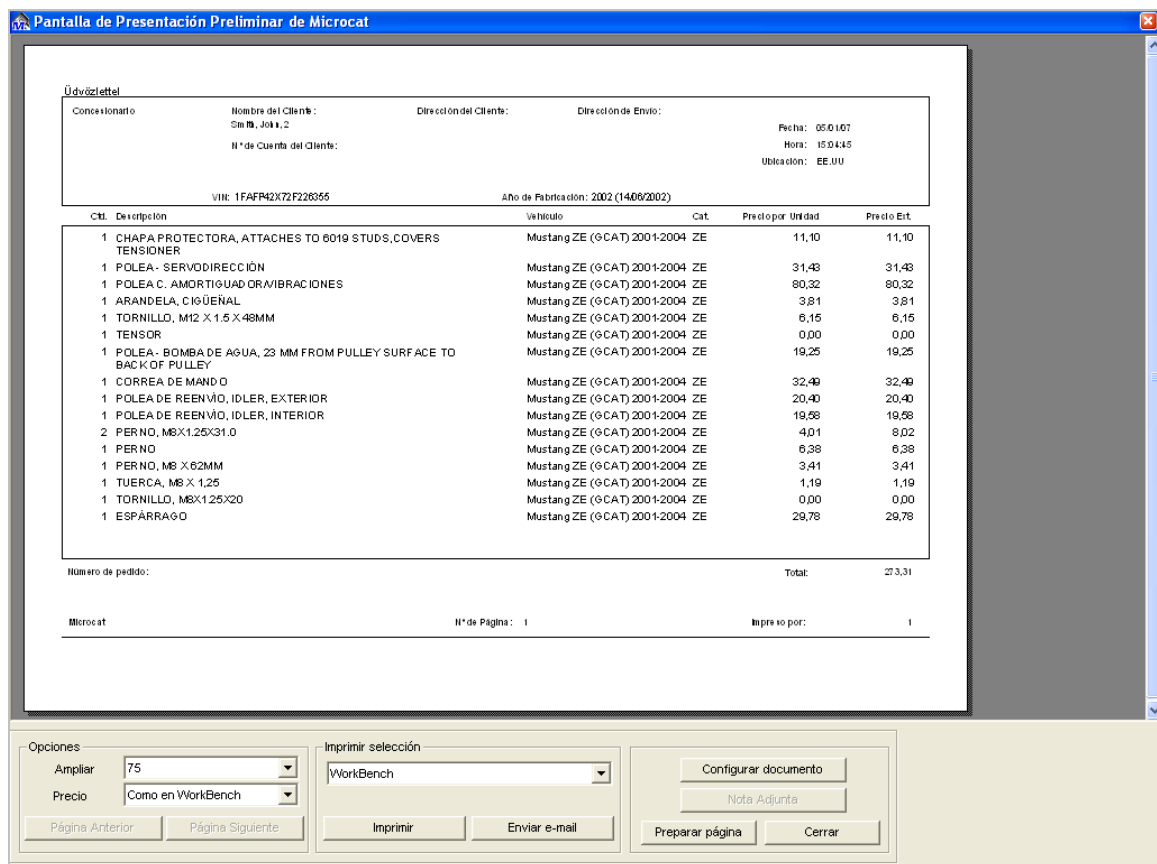

Pantalla de Presentación Preliminar de Microcat

Údvoztétel

Concesionario	Nombre del Cliente: Simón, Jokin, 2	Dirección del Cliente:	Dirección de Envío:	Fecha: 05/01/07
	Nº de Cuenta del Cliente:			Hora: 15:04:45
	VIII: 1FAFR42K72FZ28365		Año de Fabricación: 2002 (1406/2002)	Ubicación: EE.UU

Cnt.	Descripción	Vehículo	Cat.	Precio por Unidad	Precio Ext.
1	CHAPA PROTECTORA, ATTACHES TO 8019 STUDS,COVERS TENSIONER	Mustang ZE (9CAT) 2001-2004 ZE		11,10	11,10
1	POLEA- SERVODIRECCIÓN	Mustang ZE (9CAT) 2001-2004 ZE		31,43	31,43
1	POLEA C. AMORTIGUADORA/IBRACIONES	Mustang ZE (9CAT) 2001-2004 ZE		80,32	80,32
1	ARANDELA, CIGÜEÑAL	Mustang ZE (9CAT) 2001-2004 ZE		3,81	3,81
1	TORNILLO, M12 X 1,5 X 48MM	Mustang ZE (9CAT) 2001-2004 ZE		6,15	6,15
1	TENSOR	Mustang ZE (9CAT) 2001-2004 ZE		0,00	0,00
1	POLEA- BOMBA DE AGUA, 23 MM FROM PULLEY SURFACE TO BACK OF PULLEY	Mustang ZE (9CAT) 2001-2004 ZE		19,25	19,25
1	CORREA DE MANDO	Mustang ZE (9CAT) 2001-2004 ZE		32,40	32,40
1	POLEA DE REENVÍO, IDLER, EXTERIOR	Mustang ZE (9CAT) 2001-2004 ZE		20,40	20,40
1	POLEA DE REENVÍO, IDLER, INTERIOR	Mustang ZE (9CAT) 2001-2004 ZE		19,68	19,68
2	PERNO, M8X1,25X31,0	Mustang ZE (9CAT) 2001-2004 ZE		4,01	8,02
1	PERNO	Mustang ZE (9CAT) 2001-2004 ZE		6,38	6,38
1	PERNO, M8 X 62MM	Mustang ZE (9CAT) 2001-2004 ZE		3,41	3,41
1	TUERCA, M8 X 1,25	Mustang ZE (9CAT) 2001-2004 ZE		1,19	1,19
1	TORNILLO, M8X1,25X20	Mustang ZE (9CAT) 2001-2004 ZE		0,00	0,00
1	ESPÁRRAO	Mustang ZE (9CAT) 2001-2004 ZE		29,78	29,78

Número de pedido: Total: 273,31

Microcat N.º de Página: 1 Imprime por: 1

Opciones: Ampliar: 75 Precio: Como en WorkBench

Imprimir selección: WorkBench

Configurar documento
Nota Adjunta
Preparar página Cerrar

Página Anterior Página Siguiente Imprimir Enviar e-mail

5. Haga clic en el botón **Cerrar** para cerrar la pantalla **Presentación Preliminar**.

Determinación de preferencias del documento

La ventana Configurar Documento permite añadir texto en la parte superior o inferior del material impreso, además de otras opciones que se pueden especificar.

Para llegar a la ventana de Configurar Documento:

1. Haga clic en el botón de **Configurar Documento** en la pantalla de **Presentación Preliminar**.
O seleccione **Configurar Documento** en el menú de **Catálogo**, y elija **Imagen** o **Pedido**.
2. Efectúe los cambios requeridos en las lengüetas de **Encabezamiento**, **Pie de página** y **Opciones**.
3. Haga clic en el botón de **Aplicar** después de cada cambio para visualizar los cambios en la pantalla de **Presentación Preliminar** (si fuera necesario).
4. Haga clic en el botón **Efectuado** para guardar los cambios.

Encabezamientos y Pies de página

Para aplicar encabezamientos y/o pies de página al material impreso:

1. Haga clic en la lengüeta de **Encabezamiento** o **Pie de página**.
2. Seleccione el casillero **Mostrar Encabezamiento** o **Mostrar Pie de Página**.
3. Seleccione los atributos de fuentes que requiera.
4. Digite el texto en el casillero correspondiente.

The image shows a screenshot of a software dialog box titled "Opciones de Impresión". It has three tabs: "Encabezamiento" (selected), "Pie de página", and "Opciones". In the "Encabezamiento" tab, there is a checked checkbox labeled "Mostrar Encabezamiento". Below this, there are settings for font: "Fuentes" is set to "Arial", "Tamaño" is set to "10", and "Izquierda" is selected with a radio button. There are also checkboxes for "FuentesCursiva" and "FuentesNegrita", both of which are unchecked. A text input field contains the text "Con Saludos se". At the bottom of the dialog, there are three buttons: "Aplicar", "Cancelar", and "Efectuado".

Opciones

La lengüeta de Opciones permite cambiar las selecciones siguientes:

- **Mostrar Columna de Precio por Unidad:** Seleccione el casillero **Mostrar Columna de Precio por Unidad** para incluir el precio unitario en la versión impresa de la Lista de Pedidos.
- **Ocultar los Números de Recambios:** Seleccione el casillero **Ocultar los Números de Recambios** para ocultar los números de los recambios en la versión impresa de la Lista de Pedidos.
- **Ajuste Fuente de WorkBench:** Haga clic en las flechas **Arriba** y **Abajo** para ajustar el tamaño de la fuente de los artículos que figuran en la Lista de Pedidos.
- **Ajuste Fuente de Leyenda:** Haga clic en las flechas **Arriba** y **Abajo** para ajustar el tamaño de la fuente de las leyendas/descodificaciones que aparecen en la ilustración.

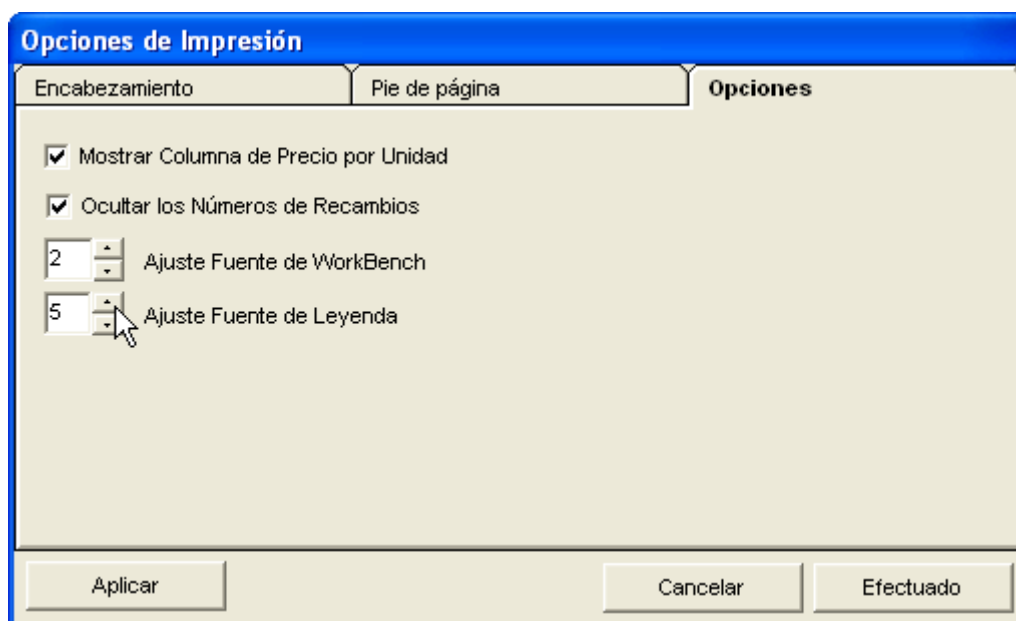

Transfiera la Lista de Pedidos al SGC

Microcat tiene capacidad para transferir una Lista de Pedidos en forma electrónica a su Sistema de Gestión de Concesionario (SGC). Generalmente se requiere que el Administrador de Sistema instale la transferencia electrónica.

Para transferir recambios usando la Modalidad de Transferencia Asistida (ATM):

1. Finalice su Lista de Pedidos en el WorkBench.
2. Haga clic en el ícono **Emulador de Terminal** de la barra de herramientas , o pulse **Ctrl+T**.

Ello lanzará su Sistema de Gestión de Concesionario y la lista de **Transferencia de Recambios** de Microcat.

3. Continúe hasta la pantalla de ingreso de pedido o de consulta en su SGC.
4. Haga clic en cada línea de la lista de **Transferencia de Recambios** para transferirla a su SGC.

Los números y cantidades de recambios se transferirán y aparecerán en la pantalla de ingreso de pedido o de consulta de su SGC.

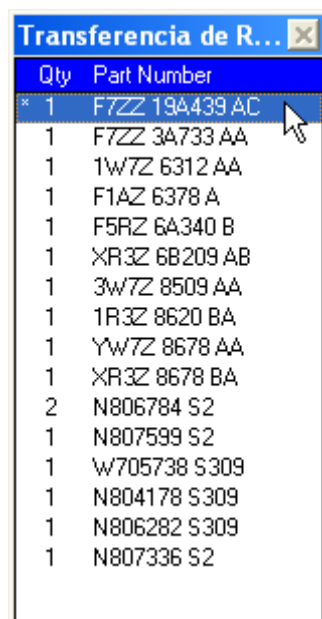

Qty	Part Number
* 1	F7ZZ 19A439 AC
1	F7ZZ 3A733 AA
1	1W7Z 6312 AA
1	F1AZ 6378 A
1	F5RZ 6A340 B
1	XR3Z 6B209 AB
1	3W7Z 8509 AA
1	1R3Z 8620 BA
1	YW7Z 8678 AA
1	XR3Z 8678 BA
2	N806784 S2
1	N807599 S2
1	W705738 S309
1	N804178 S309
1	N806282 S309
1	N807336 S2

Nota: Para obtener información sobre cómo configurar la transferencia del SGC póngase en contacto con el Centro de Atención al Cliente de su zona. Haga clic en el menú de **Ayuda** y seleccione **Información de Servicio al Cliente** para ver los datos de contacto.

Unidad Cinco

Elementos para ahorrar tiempo y otros relacionados con las ventas

En esta sección usted aprenderá cómo:

- Agregar recambios formato libre a la Lista de Pedidos
- Visualizar el Resumen de la lista de pedidos
- Utilizar las notas
- Utilizar las matrices de número de recambio
- Llegar a las preferencias de usuario

Elementos para ahorrar tiempo y otros relacionados con las ventas

Para mejorar la velocidad, exactitud y coherencia del negocio cotidiano, Microcat incluye muchos elementos que ahorran tiempo y están relacionados con las ventas.

Pida recambios formato libre

El elemento Entrada de Recambios Formato Libre se utiliza para pedir artículos que no figuran en los catálogos, por ejemplo, artículos de promoción.

Para pedir un artículo formato libre:

1. Haga clic en el menú **Lista de Pedidos** y seleccione **Entrada Formato Libre** o pulse **Ctrl+E**.

Se visualizará el casillero de **Entrada de Recambios Formato Libre**.

2. Digite el número de recambio en el campo **N° de recambio**.

Asegúrese que el número de recambio utilizado sea reconocido por el SGC.



3. Ingrese la cantidad que requiera en el campo de **Ctd.** o haga clic en las flechas **Arriba** y **Abajo**  para aumentar o reducir la cantidad.

4. Digite el precio en el campo de **Precio**.

El precio tiene aplicación en Microcat solamente, incluso la versión impresa de la Lista de Pedidos. Los precios no se transfieren al SGC.

5. Digite una descripción en el campo de **Descripción**.
6. Haga clic en el botón **Pedir** para añadir el recambio a la Lista de Pedidos.
7. Haga clic en el botón **Aceptar** para cerrar el casillero de **Entrada de Recambios Formato Libre**.

Visualice el Resumen de la Lista de Pedidos

Un Resumen de la Lista de Pedidos puede visualizarse en la BarraDatos cuando se visualiza una ilustración o la SuperWindow.

Para visualizar el Resumen de la Lista de Pedidos:

1. Haga clic en el menú **Lista de Pedidos** y seleccione **Resumen de la Lista de Pedidos** o pulse **Ctrl+O**.

La ventana **Resumen de la Lista de Pedidos** aparecerá en la BarraDatos y se visualizarán los recambios que figuran en la Lista de Pedidos en ese momento.

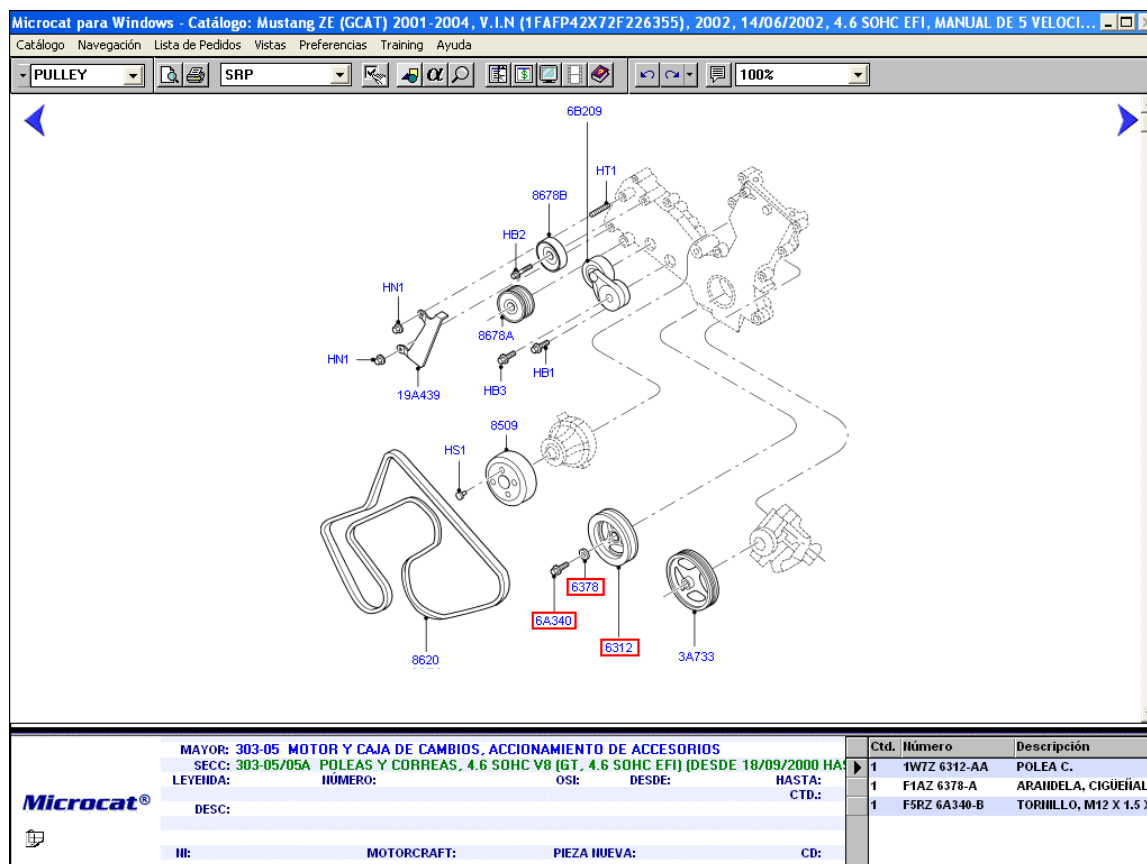

The screenshot shows the Microcat software interface for a Mustang ZE (GCAT) 2001-2004. The main window displays a technical drawing of a pulley assembly with various parts labeled with part numbers. The parts are: 6B209, HT1, 8678B, HB2, 8678A, HB1, HB3, 8509, 6378, 6A340, 6312, 3A733, 8620, 19A439, and HN1. The table at the bottom right lists the items in the order summary:

Ctd.	Número	Descripción
1	1W7Z 6312-AA	POLEA C.
1	F1AZ 6378-A	ARANDELA, CIGÜEÑAL
1	F5RZ 6A340-B	TORNILLO, M12 X 1.5 X

2. Para cerrar la ventana **Resumen de la Lista de Pedidos** pulse **Ctrl+O**.

Nota: Haga clic dos veces en cualquier área de la ventana **Resumen de la Lista de Pedidos**. Se visualizará la ilustración y se iluminará la descodificación (leyenda) del recambio.

Utilizar las notas

Microcat brinda la facilidad de adjuntar notas a:

- VINs
- Catálogos
- Secciones/ilustraciones
- Números de recambios
- Leyendas

Una vez que haya creado una nota, se adjuntará un ícono amarillo de **Nota**  al componente al que corresponda la nota. La información contenida en la nota aparecerá al colocar el ratón sobre esos íconos.

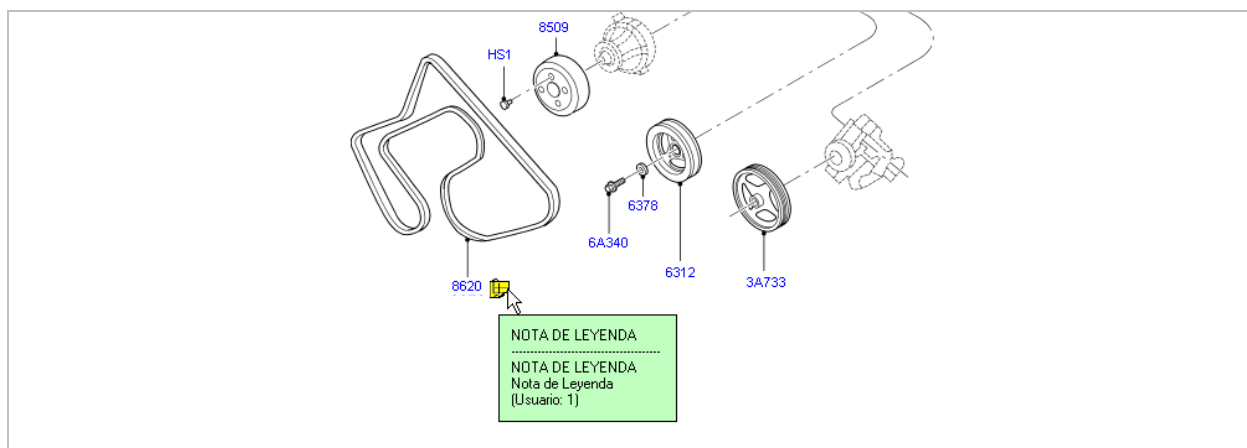

Para agregar una nota a una leyenda:

1. Haga clic con el botón derecho del ratón en la leyenda y seleccione **Agregar Nota de Leyenda**.
Se visualizará la ventana **Mantenimiento de Notas**.
2. Ingrese un título de nota y el texto de la nota.
3. Haga clic en el botón de **Guardar Nota**.
4. Haga clic en el botón **Cerrar**.

Un ícono de **Nota**  aparecerá junto a la leyenda en la ilustración y en la BarraDatos cuando la leyenda esté seleccionada.

Para agregar una nota a un número de recambio:

1. Haga clic con el botón derecho del ratón en la leyenda o el número de recambio y seleccione **Agregar Nota de Número de Recambio**.

Se visualizará la ventana **Mantenimiento de Notas**.

2. Ingrese un título de nota y el texto de la nota.
3. Haga clic en el botón de **Guardar Nota**.
4. Haga clic en el botón **Cerrar**.

Se visualizará una **N** en la columna ! de la SuperWindow junto al recambio y se visualizará un ícono de **Nota**  en la BarraDatos cuando el recambio esté seleccionado.

Para agregar una nota a una sección:

1. Cargue el catálogo y vaya a la sección/ilustración a la que desea agregar la nota.
2. Haga clic con el botón derecho del ratón en el ícono gris de **Nota**  en la parte inferior izquierda de la BarraDatos y seleccione **Agregar Nota de Sección/Ilustración**.

Se visualizará la ventana **Mantenimiento de Notas**.

3. Ingrese un título de nota y el texto de la nota.
4. Haga clic en el botón de **Guardar Nota**.
5. Haga clic en el botón **Cerrar**.

Se visualizará el ícono amarillo de **Nota**  en la BarraDatos.

Para agregar una nota a un catálogo:

1. Cargue el catálogo al que desea agregar la nota.
2. Haga clic con el botón derecho del ratón en el ícono gris de **Nota**  en la parte inferior izquierda de la BarraDatos y seleccione **Agregar Nota de Catálogo**.

Se visualizará la ventana **Mantenimiento de Notas**.

3. Ingrese un título de nota y el texto de la nota.
4. Haga clic en el botón de **Guardar Nota**.
5. Haga clic en el botón **Cerrar**.

Se visualizará el ícono amarillo de **Nota**  en la BarraDatos.

Para agregar una nota a un VIN:

1. Vaya al casillero de **Definir el Vehículo** y busque por VIN.
2. Haga clic en la lengüeta **Nota VIN**.

The screenshot shows a software window titled "Definir el Vehículo". It has two main sections: "Búsqueda de Vehículo" and "Datos del Vehículo".

- Búsqueda de Vehículo:** Includes a search box with the VIN "1FAPP42X72F226355", a search icon, and radio buttons for "VIN" (selected) and "Marca de Usuario". Below it, it says "Fuente: Archivo NIV (SAVE)".
- Datos del Vehículo:** Includes dropdowns for "Línea de Vehículo" (Mustang ZE (GCAT) 2001-2004) and "Modelo Año" (2002). Below these are fields for "VIN" (1FAPP42X72F226355), "Marca de Usuario", and "Año de Fabricación" (14/06/2002). There are also icons for saving and deleting.

At the bottom, there are tabs for "Información del Vehículo", "VCIS/TSL/VBDM", "Códigos de identificación", and "Nota de VIN" (which is selected). The "Nota de VIN" tab contains two text input fields: "Título de Nota" and "Texto de Nota". Below these fields are three buttons: "Editar Nota", "Guardar Nota", and "Suprimir Nota". At the very bottom of the window are three buttons: "Reiniciar", "Cancelar", and "Cargar".

3. Haga clic en el botón de **Editar Nota**.
4. Ingrese un título de nota y el texto de la nota.
5. Haga clic en el botón de **Guardar Nota**.

Vuelva a la lengüeta de **Atributos principales** y se visualizará un ícono de **Nota**  junto a la imagen del vehículo indicando que se ha adjuntado una nota a ese VIN.

El uso de las matrices de número de recambio

Las matrices de número de recambio se utilizan de las maneras siguientes:

- Para guardar una copia permanente de un pedido o presupuesto de un cliente. La recuperación de todas las matrices a fin de mes es una manera útil de efectuar el seguimiento de los presupuestos pendientes.
- Para guardar un grupo específico de recambios utilizados repetidamente (por ejemplo las listas de ofertas especiales).

Las matrices de número de recambio están relacionadas específicamente con un cliente o un modelo y fecha de fabricación de vehículo. La matriz registra el número de recambio, la cantidad y el precio de cada artículo que figura en la Lista de Pedidos.

Cuando se recupera una matriz de número de recambio, los datos exactos de la Lista de Pedidos vuelven al WorkBench, sin importar si se ha producido una sustitución o un cambio de precio.

Para guardar una matriz de número de recambio:

1. Identifique el vehículo por el VIN o número de matrícula.
O seleccione la relación de modelos y el año del modelo.
2. Agregue los recambios requeridos a la Lista de Pedidos.
3. Ingrese un nombre para la matriz en el campo **Cliente** del WorkBench.
4. Haga clic en el menú **Lista de Pedidos** y seleccione **Guardar > Matriz de Número de Recambio**.

Se guardará la matriz.

Para recuperar una matriz de número de recambio:

1. Haga clic en el menú **Lista de Pedidos** y seleccione **Recuperar > Matriz de Número de Recambio**.

Las matrices disponibles se visualizarán en la BarraDatos.

2. Haga clic dos veces en el recambio requerido.

La Lista de Pedidos volverá al WorkBench.

Matriz de Número de Recambio					
Nombre del Cliente	Nº Cta.	Nº de pedido	Cód. Venta	Fecha	Total
▶ Smith, John, V.I.N. (1FAFP42X72F226355)				Fri 05/01/2007	125,63
Thunderbird SR (GCAT) 2002-200, V.I.N. (1FAHP60A92Y100005)				Fri 05/01/2007	773,14

Acceso a las preferencias de usuario

Microcat le permite cambiar diversas selecciones predeterminadas en el programa para adaptarlo a las preferencias individuales del usuario.

Para cambiar las preferencias del usuario:

1. Haga clic en el menú de **Preferencias** y seleccione **Ajuste de Catálogo**.

Se visualizará la ventana de **Preferencias de Catálogo**.

2. Haga clic en la lengüeta apropiada y efectúe los cambios deseados.
3. Haga clic en el botón **Aceptar** una vez que haya efectuado todos los cambios.

Las preferencias actualizadas se aplicarán a Microcat.

Las opciones siguientes pueden cambiarse en la ventana de Preferencias de Catálogo:

Preferencias Generales

- **Ajuste de Catálogo:**
 - **Mostrar imagen del vehículo primero:** Visualiza la imagen del vehículo como primera página cuando se carga un catálogo.
 - **Use enlazar para seleccionar los recambios:** Permite seleccionar recambios múltiples haciendo clic y arrastrando el ratón sobre las descodificaciones (leyendas) de la ilustración.
 - **Resaltado activado:** Resalta las descodificaciones (leyendas) con un rectángulo verde cuando el ratón se desliza por encima de ellas.
 - **No avisar de duplicados en recambios pedidos:** Desactiva el mensaje de advertencia que aparece cuando se intenta pedir un recambio que ya figura en la Lista de Pedidos.
 - **Use descripciones desplegadas:** Visualiza las descripciones desplegadas cuando se desliza el ratón por encima de las descodificaciones (leyendas) de la ilustración o de los íconos de la barra de herramientas.
 - **Secuencia de Descripción Inversa (solamente FNA):** Invierte el orden en que aparecen las descripciones de recambios haciendo que el nombre del recambio aparezca primero.
 - **Mostrar números motorcraft en los pedidos:** Visualiza los números motorcraft (p.ej. para los filtros de combustible y aire) en la Lista de Pedidos.
 - **Mostrar números NAGS en los pedidos:** Visualiza los números NAGS (p.ej. para parabrisas y piezas de vidrio) en la Lista de Pedidos.
 - **Mostrar los registros de identificación al buscar números básicos:** Desactiva el filtro de búsqueda por número básico haciendo que los registros de identificación también aparezcan en los resultados.
 - **Visualizar resultados de búsqueda por grupo para las búsquedas por número básico:** Visualiza los resultados de la búsqueda por grupo cuando se realiza una búsqueda por número básico.

- **Atributos de pantalla:** Permite especificar la resolución de la visualización del monitor del ordenador.
- **Preferencias de búsqueda:** Permite especificar el número máximo de búsquedas que queda registrado en la lista de historia de búsquedas. La selección predeterminada es 20.

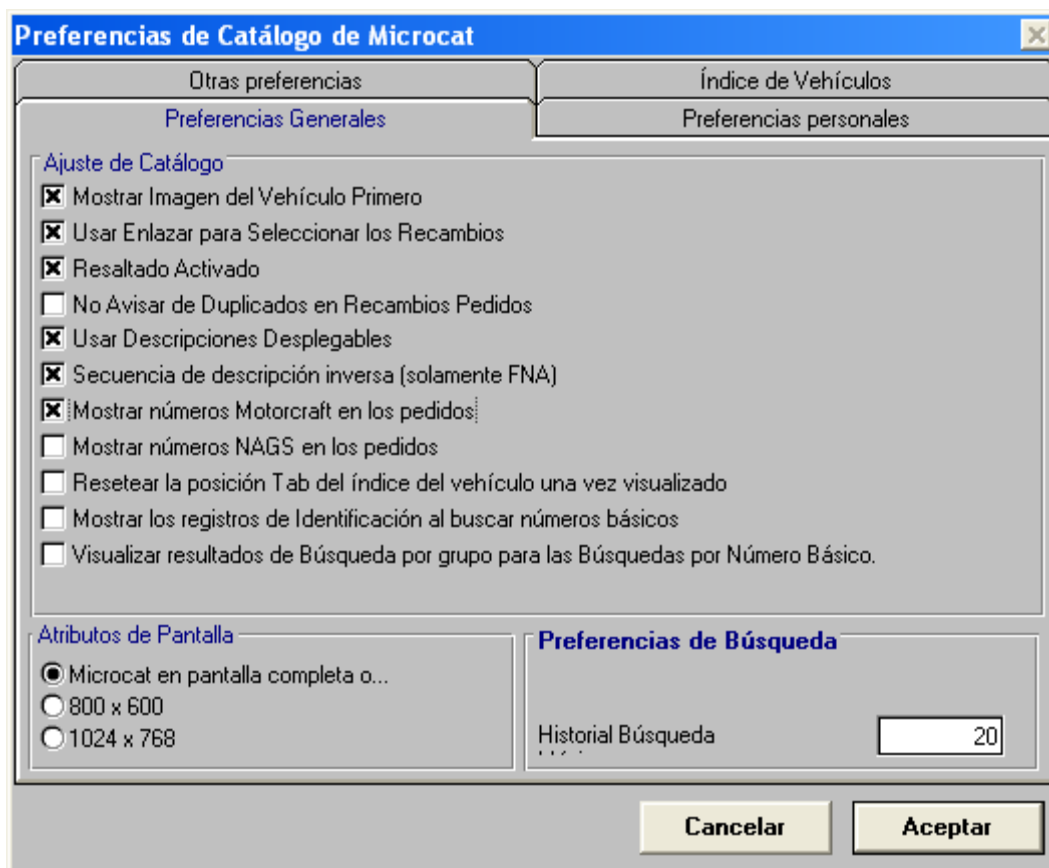

Preferencias personales

- **Idioma:** Permite seleccionar el idioma que desea usar en Microcat para todos los menús y casilleros de diálogo (Idioma de Microcat), y para todos los datos de Descripción de los recambios (Idioma de Descripción de Recambios).
- **Preferencias de Sonido:** Al seleccionar Emitir sonido al pedir, se emitirá un breve sonido al pedir un recambio al WorkBench.
- **Detalles de Color:** Permite cambiar los colores predeterminados utilizados en Microcat según las preferencias del usuario. Para volver a ajustar los colores originales para todas las opciones, haga clic en el botón Colores Predeterminados.

Otras Preferencias

- **Preferencias de e-mail:** Permite especificar su Nombre de Usuario, Dirección de e-mail y Servidor, los que aparecerán en los campos predeterminados apropiados cuando se envíen correos electrónicos desde Microcat.
- **Preferencias de rejilla:** Permite volver a ajustar diversas propiedades de Microcat a sus ajustes predeterminados.

Unidad Seis

Recursos de Microcat

En esta sección usted aprenderá cómo:

- Llegar a la información adicional del vehículo
- Visualizar recursos de formación
- Registrar Comentarios y Mejoras de Microcat

Recursos de Microcat

Microcat contiene varios recursos que facilitan la utilización del programa, tales como:

- Información adicional del vehículo
- Material de instrucción
- Un formulario para proporcionar Observaciones y Mejoras

La aplicación se puede adaptar a las preferencias individuales del usuario.

Información general

Microcat incluye información adicional del vehículo para cada uno de sus catálogos.

Para llegar a la información adicional sobre vehículos (p.ej. códigos VIN):

1. Haga clic en el menú **Ayuda** y seleccione **Información de Sección y General**.

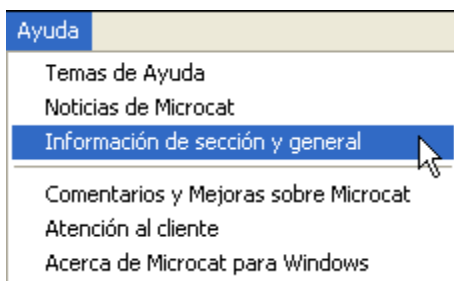

2. Haga clic en el vínculo **Información Específica del Vehículo**.
3. Para llegar a información específica a un vehículo, haga clic en la imagen de dicho vehículo.

Recursos para instrucción

Microcat proporciona una diversidad de material de formación para ayudar al usuario.

Seleccione una de las opciones siguientes:

- **Consejos:** Un recurso de instrucción gratuito en línea que proporciona consejos que ahorran tiempo, por medio de un servicio de mensajes electrónicos periódicos. Para suscribirse a Consejos, haga clic en el vínculo siguiente:
www.hottips.microcat.net
- **Ayuda:** Un archivo de ayuda en línea que proporciona soporte constante a los usuarios de Microcat. Para utilizar dicho archivo, haga clic en el menú de **Ayuda** y seleccione **Temas de Ayuda** o pulse **F1**.
- **Microcat News:** Notificación de la información más reciente sobre Microcat. Haga clic en el menú de **Ayuda** y seleccione **Microcat News**.
- **Guía Rápida de los Recambios:** es un documento en formato .pdf de ayuda para los nuevos usuarios de recambios. Haga clic en el menú de **Instrucción** y seleccione **Guía Rápida de los Recambios**.
- **Atajos de teclado:** Una lista de los atajos más comunes del programa. Haga clic en el menú de **Instrucción** y seleccione **Atajos de teclado** o pulse **F10**.

Para obtener mayor ayuda, póngase en contacto con el Centro de Atención al Cliente de su zona. Haga clic en el menú de **Ayuda** y seleccione **Información de Servicio al Cliente** para ver los datos de contacto.

Observaciones y Mejoras

Para realizar observaciones y sugerir mejoras a Microcat, se puede completar un formulario de Observaciones y Mejoras (OyM) y enviarlo a Infomedia™.

Para presentar un formulario de Observaciones y Mejoras:

1. Seleccione el catálogo de vehículo, sección o recambio sobre el que desee hacer un comentario (si fuera necesario).
2. Haga clic en el menú de **Ayuda** y seleccione **Observaciones y Mejoras de Microcat**.

Se visualizará el formulario de **Observaciones y Mejoras**.

El formulario incluirá automáticamente los datos de su concesionaria y los del catálogo cargado en ese momento. Podrá editar los datos del catálogo según sea necesario.

3. Seleccione un tipo de error en el recuadro de **Detalles de Errores**.

Comentarios y Mejoras sobre Microcat

A

Atención al cliente

Teléfono +1-888-929-5599

Fax +1-888-434-5544 or +1-248-205-3

e-mail help@microcat.net

Fecha 05-Jan-07 Hora 16:08:36

Desde

Teléfono

Fax

Detalles

Nombre del Catálogo Mustang ZE (GCAT) 2001-2004

VIN 1FAPP4Z72F226355

Año de Fabrica 14/06/2002

Modelo Año 2002

Sección

Ilustración

Leyenda

Número

Detalles de errores

No está en el catálogo

Descripción incorrecta

Número de Recambio incorrecto

Ilustración incorrecta

Precio incorrecto

Error de interpretación

Error Fecha Fab.

Otros

Comentarios

Configurar e-mail **Enviar e-mail** **Imprimir** **Reiniciar Formulario** **Cancelar**

4. Digite sus comentarios en el campo **Comentarios**.

Incluya la mayor cantidad de información pertinente que sea posible.

5. Envíe el formulario **Observaciones y Mejoras** al Centro de Atención al Cliente de su zona por correo electrónico o fax.

El Centro de Atención al Cliente le dará un número de referencia para confirmar que ha recibido el OyM y le informará una vez que se haya resuelto el problema.

Para enviar el formulario de Observaciones y Mejoras por correo electrónico:

1. Haga clic en el botón **Enviar e-mail**.
2. Haga clic en el botón de **Aceptar** para acusar recibo del mensaje de Microcat.
3. Haga clic en el botón de **Cancelar** para cerrar el formulario de **Observaciones y Mejoras**.

Para enviar el formulario de Observaciones y Mejoras por fax:

1. Haga clic en el botón **Imprimir**.
2. Haga clic en el botón de **Aceptar**.
3. Envíe por fax el formulario impreso al Centro de Atención al Cliente.

Haga clic en el menú de **Ayuda** y seleccione **Información de Servicio al Cliente** para ver los datos de contacto.

Unidad Siete

Notas

Disclaimer

© Infomedica Ltd 2006-2008. All rights reserved worldwide.

Microcat[®] and Infomedica[™] are registered trademarks and trademarks of Infomedica Ltd. All other brand names or trademarks are the properties of their respective holders.

No warranty of any kind is given regarding the information contained herein, which is provided on an “as is” basis. Any warranties as to merchantability and fitness for a specific purpose are, to the fullest extent, excluded. Infomedica Ltd shall in no way be liable to the reader of this document for any direct, consequential, indirect, incidental, punitive, special or other damages whatsoever arising from the reader’s reliance on the contents provided herein. The receipt of this document shall not be construed as conferring any rights to the recipient in the information provided, nor in the patents, trademarks or copyrights of Infomedica Ltd or any of its subsidiaries.

User Guide_FNA_ES_1.0

