



Inicio rápido

para migración del hardware
Avaya S8400 Media Server con
Avaya CMC1 o G600 Media
Gateway

03-300706ES-CALA
Edición 1
Febrero 2006
700385271

© 2006, Avaya Inc.
Todos los derechos reservados.

Aviso

Si bien se ha puesto el mayor esmero para asegurar que la información contenida en esta publicación sea lo más completa y exacta posible al momento de la impresión, Avaya Inc. no puede asumir responsabilidad alguna por errores. Las futuras versiones podrían incorporar cambios y correcciones realizadas a la información contenida en este documento.

Para ver la página de información legal completa, consulte el documento completo, *Avaya Legal Page for Hardware Documentation*, documento número 03-600759.

Para localizar este documento en nuestro sitio Web, vaya a la página <http://www.avaya.com/support> y busque el número de documento en el cuadro de búsqueda.

Descargo de responsabilidad sobre documentación

Avaya Inc. no se hace responsable de ninguna modificación, agregado o eliminación en la versión original publicada de esta documentación, a menos que dicha modificación, agregado o eliminación hayan sido realizados por Avaya. El cliente y/o el usuario final aceptan indemnizar y liberar de responsabilidad por daños a Avaya, los agentes, obreros y empleados de Avaya en todos los reclamos, juicios, demandas y sentencias que pudieran surgir a causa de, o en relación con, posteriores modificaciones, agregados o eliminaciones en esta documentación, en la medida que hayan sido realizados por el cliente o usuario final.

Descargo de responsabilidad sobre vínculos

Avaya Inc. no se hace responsable del contenido o la fiabilidad de los vínculos a los sitios Web a los que se hace referencia en otras secciones de esta documentación, y Avaya no necesariamente avala los productos, los servicios o la información descrita y ofrecida en los mismos. No podemos garantizar que estos vínculos funcionen en todo momento y no controlamos la disponibilidad de las páginas vinculadas.

Garantía

Avaya Inc. proporciona una garantía limitada sobre este producto. Consulte su contrato de venta para conocer los términos de la garantía limitada. Asimismo, la formulación de la garantía estándar de Avaya, como también la información relativa al soporte para este producto durante el plazo de garantía, se encuentran disponibles en el siguiente sitio Web:
<http://www.avaya.com/support>.

Copyright

Salvo indicación expresa en contrario, el producto está protegido por los derechos de autor y por otras leyes relativas a derechos de propiedad intelectual. La reproducción, transferencia o uso no autorizados pueden ser un delito tanto penal como civil según la ley de aplicación.

Soporte de Avaya

Avaya proporciona un número de teléfono que usted puede usar para notificar problemas o para formular preguntas acerca de su producto. El número de teléfono de apoyo es 1-800-242-2121 en los Estados Unidos. Para obtener números de teléfono de apoyo adicionales, vaya al sitio Web de Avaya: <http://www.avaya.com/support>.

Proceso y especificaciones

- 1 Verificación del equipo
- 2 Administración del sistema existente
- 3 Apagado del sistema existente
- 4 Retiro del equipo antiguo
- 5 Instalación del hardware
- 6 Conexión de los cables
- 7 Configuración de la UPS
- 8 Conexión de la laptop
- 9 Encendido del sistema
- 10 Resolución de problemas

Especificaciones del hardware			
	Peso	Dimensiones	
Equipo	kg	cm	Altura (U)
UPS	>15	9 x 43 x 48	2

Simbología



Técnico o socio comercial de Avaya



Cliente



Cable CAT5 directo



Cable cruzado



Tomacorriente eléctrico sin interruptor



Número de paso



Documentación del producto



Laptop de servicio

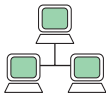

Red del cliente



Administración del sistema



Electronic Pre-Installation Worksheet (EPW) completa



Se requiere pulsera para descarga electrostática



¡Advertencia! Se necesitan dos personas para levantar el equipo

1 Verificación del equipo



Documentación del producto



CD-ROM USB (1)

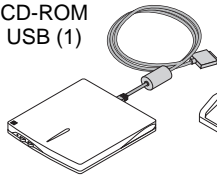

Módem (1)

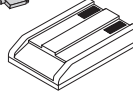

Laptop de servicio (1)

CAT5



Cables de red de control IPSI

CAT5

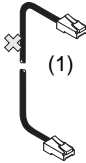

Cable de la laptop al servidor

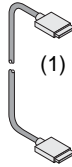

Cable de módem USB



Adaptadores de cable (1)



Adaptador de cable de servidor de medios (1)

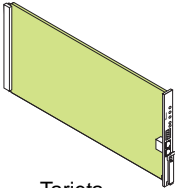

Tarjeta TN8412AP

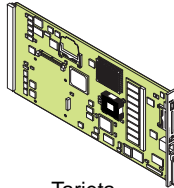

Tarjeta TN8400AP



Tarjeta Compact Flash (128 Mb)

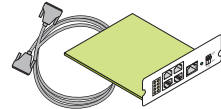

Módulo y cable SNMP

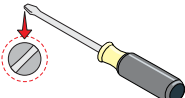

Destornillador para cabeza plana



Destornillador Phillips

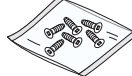

Tornillos

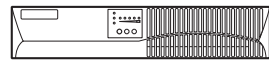

UPS (1)

8400mg1a2 LAO 110805



CAT5

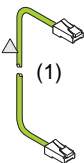

Cable de red de control

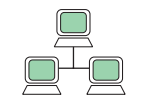

Red del cliente



Tornillos



Administración del sistema y Electronic Pre-Installation Worksheet completa (EPW)

Bastidor para datos de 48,3 cm (1)

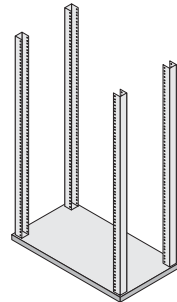

8400qs1b LAO 101405

2a Administración del sistema existente (CSI)

Para obtener la información completa para efectuar estas tareas, vea "Migrating to an Avaya S8400 Media Server" en *Upgrading, Migrating and Converting Media Servers and Gateways*, 03-300412.

Tarea	Comando
Conexión al procesador	1. <code>192.11.13.6</code>
Retiro de los módulos de datos Netcon	1. <code>list data module</code> 2. <code>list user ext usuario</code> 3. <code>change hunt-group número de grupo de búsqueda</code> 4. <code>remove data-module extensión</code>
Verificación del estado del sistema	1. <code>list configuration all</code> 2. <code>list trunk-group</code> 3. <code>list hunt-group</code>
Registro de todas las colocaciones fuera de servicio	1. <code>display errors</code>
Anotación de los nombres de nodos y direcciones IP	1. <code>display ip-interfaces</code> 2. <code>list node-names</code>
Guardar las configuraciones	1. <code>save translation</code>

2b Administración del sistema existente (S8100)

Para obtener la información completa para efectuar estas tareas, vea "Migrating to an Avaya S8400 Media Server" en *Upgrading, Migrating and Converting Media Servers and Gateways*, 03-300412.

Tarea	Comando
Conexión al procesador	1. <code>192.11.13.6</code>
Guardar las configuraciones	1. <code>multivantage</code> 2. <code>save translation</code>
Formateo de la tarjeta Compact Flash	
Verificación del estado del sistema	1. <code>list configuration all</code> 2. <code>list trunk-group</code> 3. <code>list hunt-group</code>
Registro de todas las colocaciones fuera de servicio	1. <code>display errors</code>
Anotación de los nombres de nodos y direcciones IP	1. <code>display ip-interfaces</code> 2. <code>list node-names</code>
Copia de las configuraciones a la tarjeta Compact Flash	

3 Apagado del sistema existente

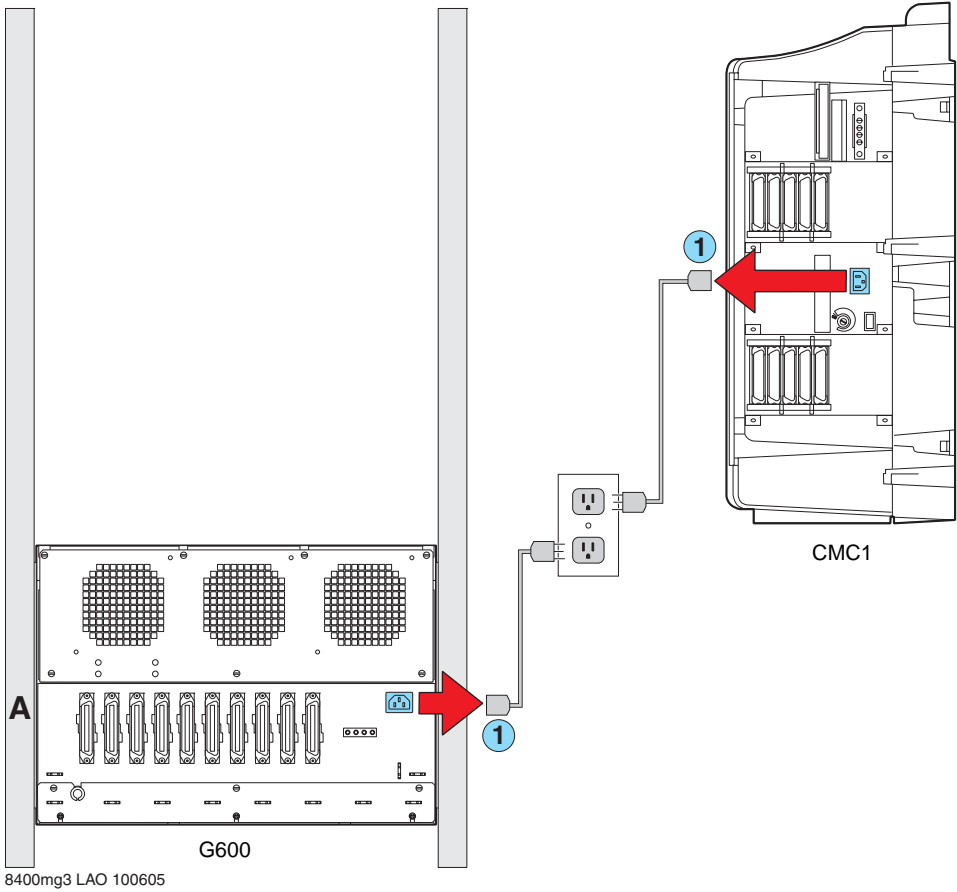

4 Retiro del equipo antiguo

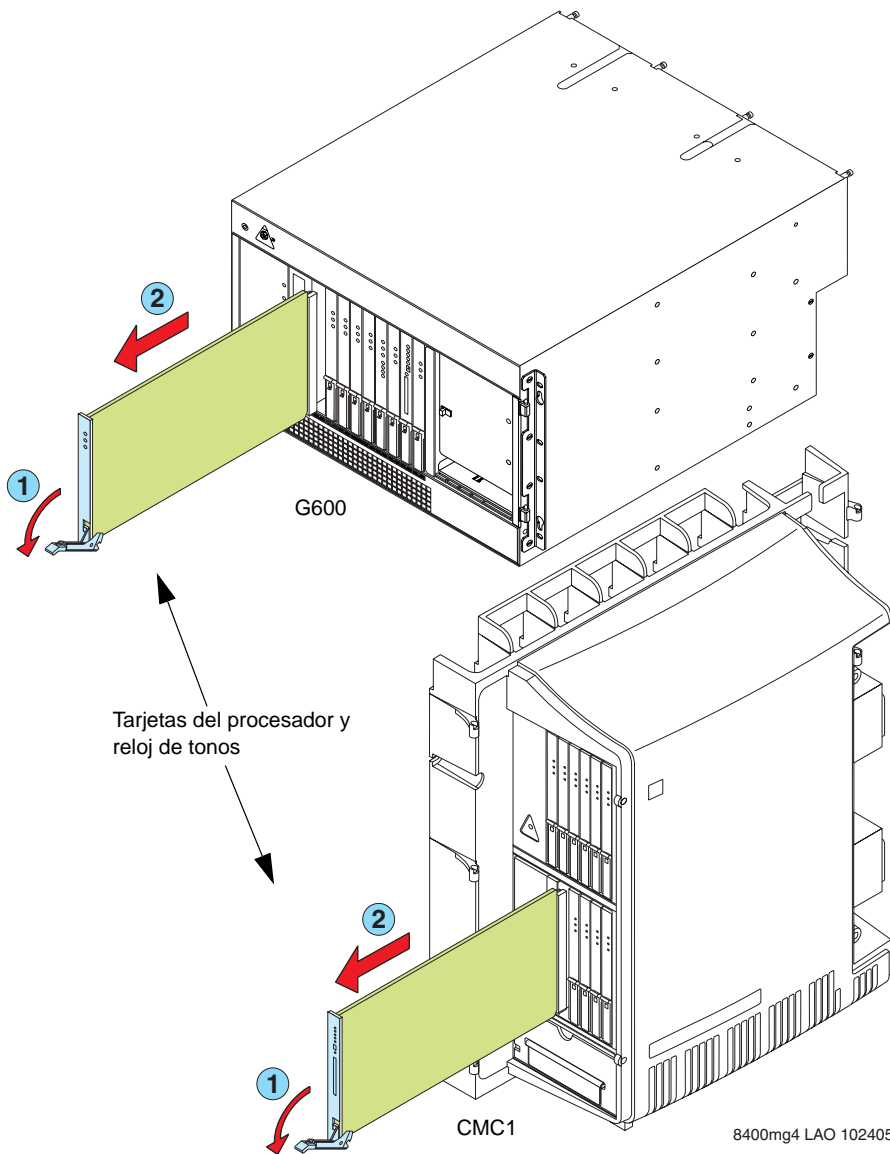

5a Instalación del hardware: módulo SNMP*

*Si es una UPS provista por Avaya

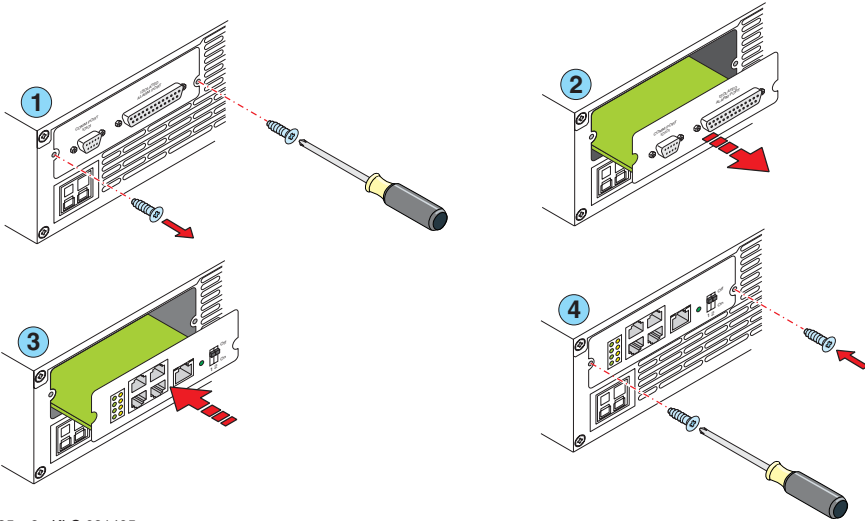
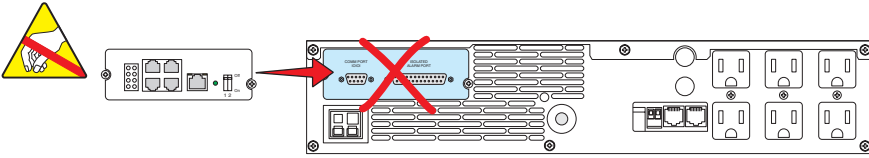

85qs2a KLC 021405

5b Instalación del hardware: montaje de los soportes

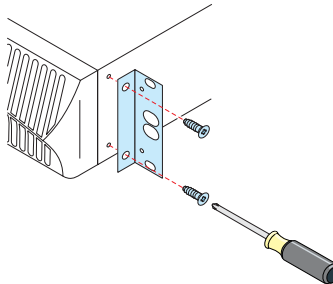
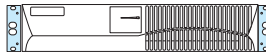

8400mg2b LAO 102505

5C Instalación del hardware: UPS

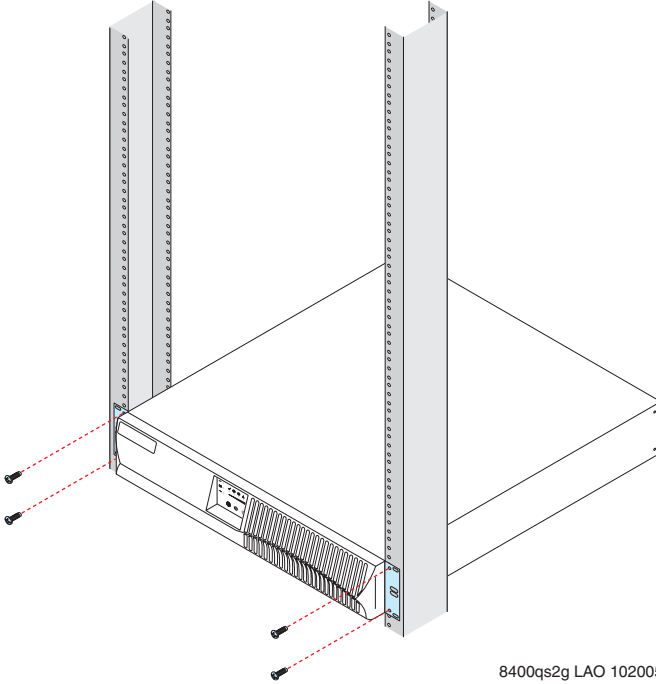

8400qs2g LAO 102005

5d Instalación del hardware: instalación de tarjetas en el CMC1

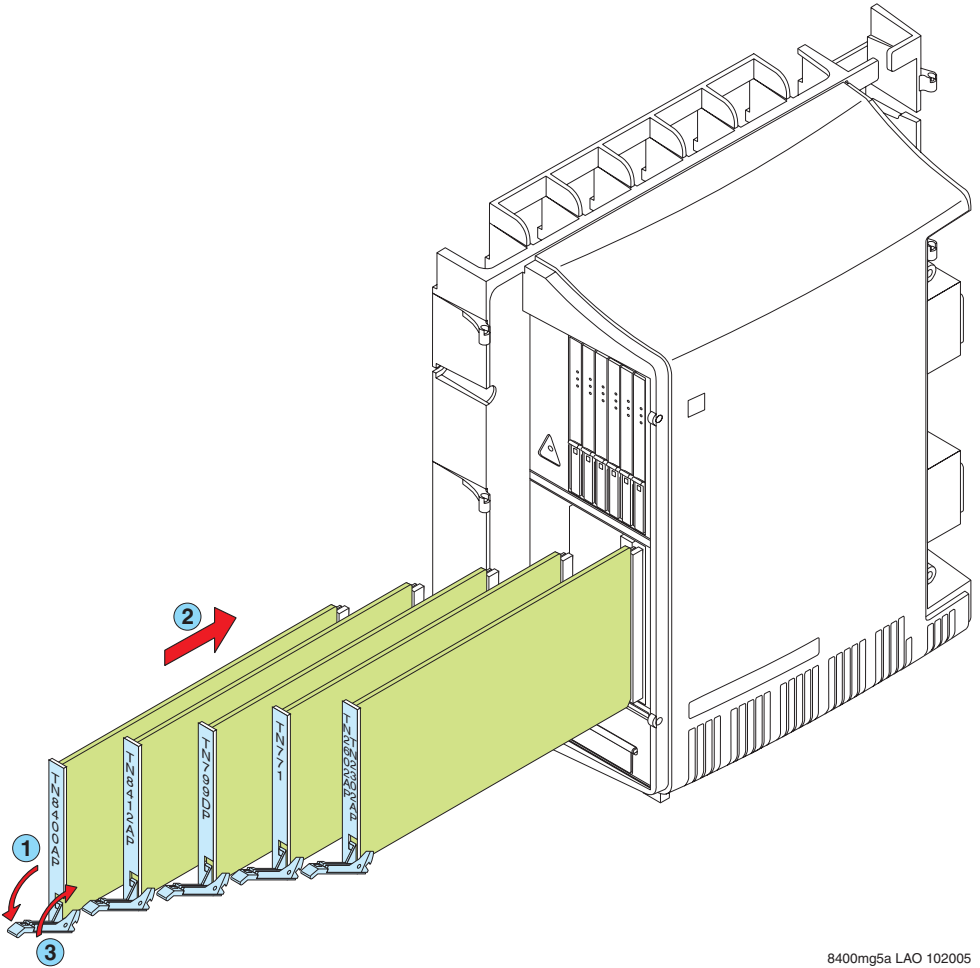

8400mg5a LAO 102005

5e Instalación del hardware: instalación de tarjetas en el G600

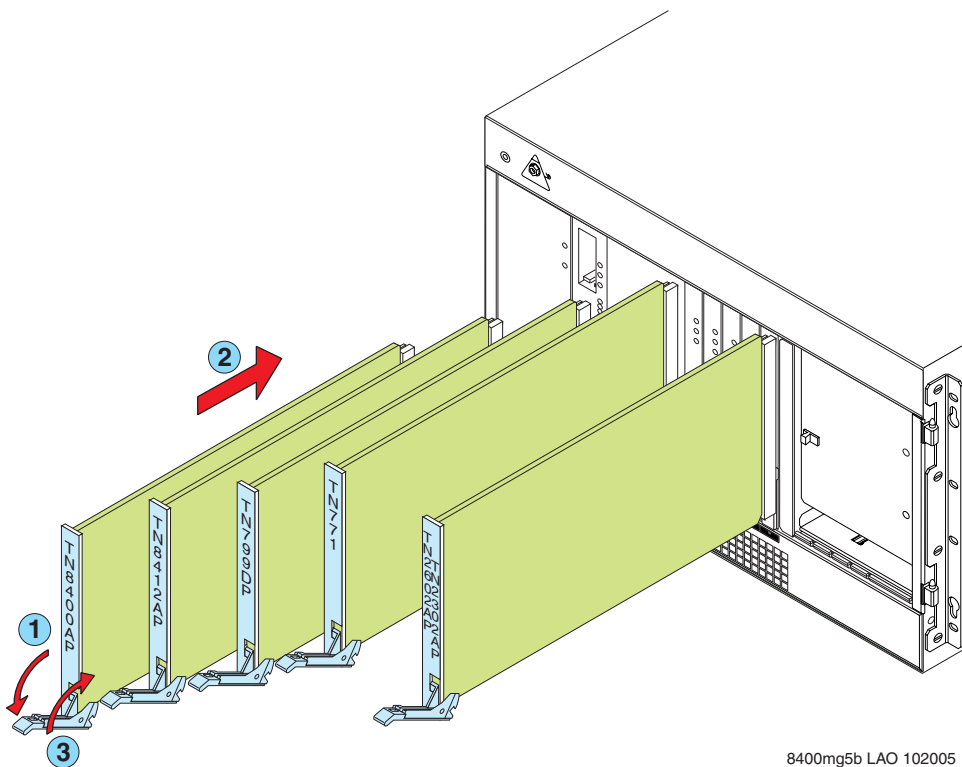

8400mg5b LAO 102005

5f Instalación del hardware: instalación de adaptadores en el CMC1

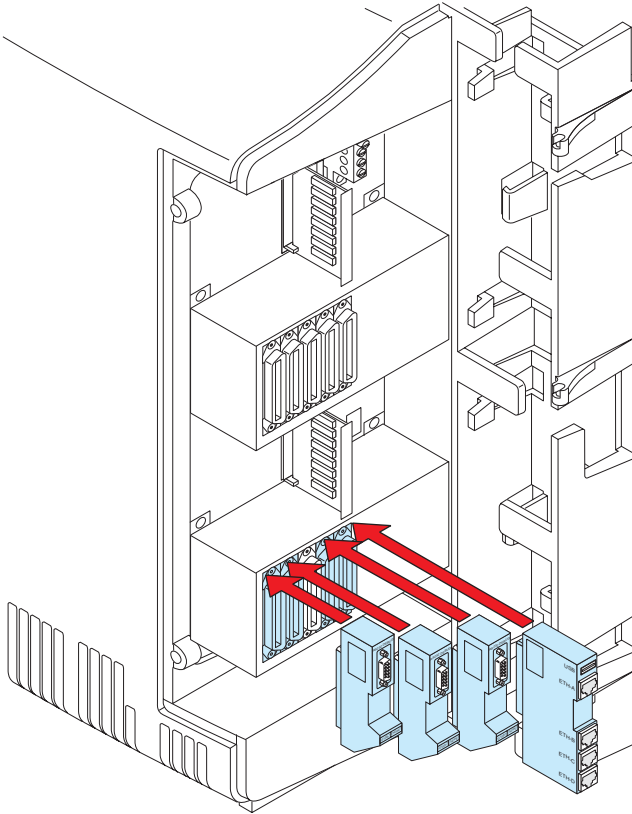

8400mg5c LAO 102005

5g Instalación del hardware: instalación de adaptadores en el G600

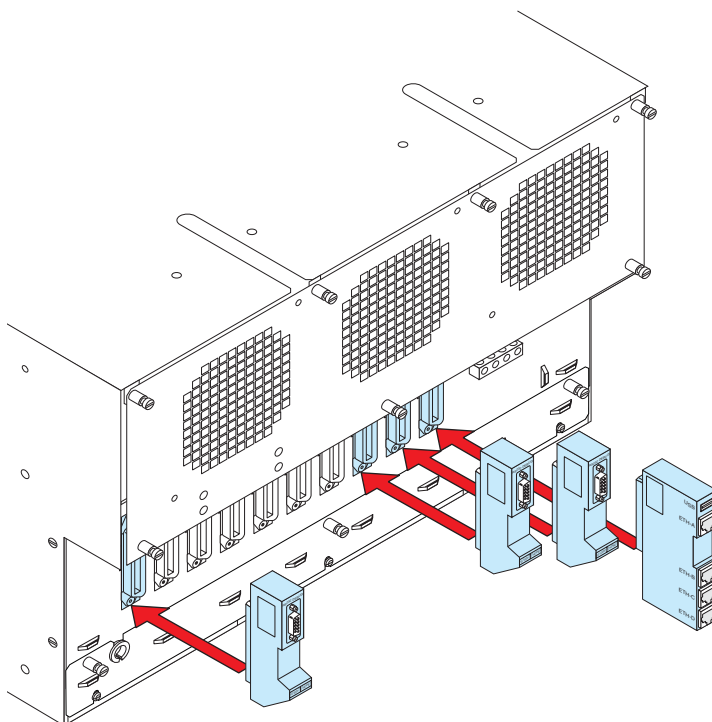

8400mg5d LAO 102005

6a Conexión de los cables (G600)

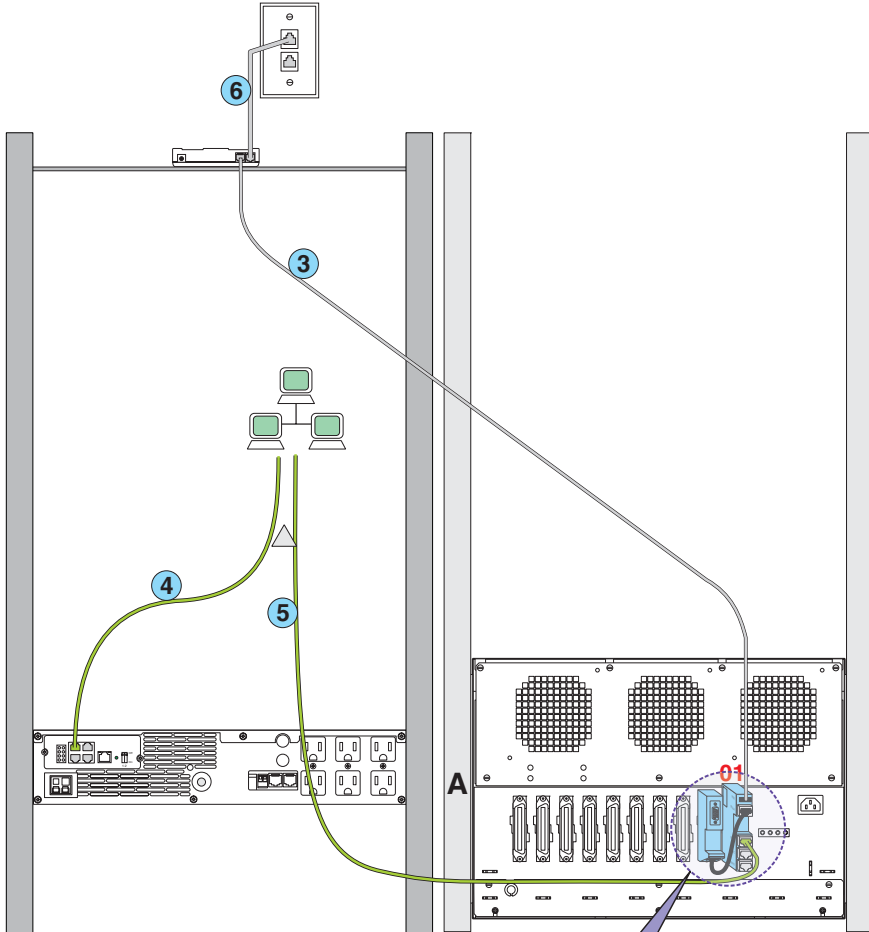

8400mg6a LAO 102405

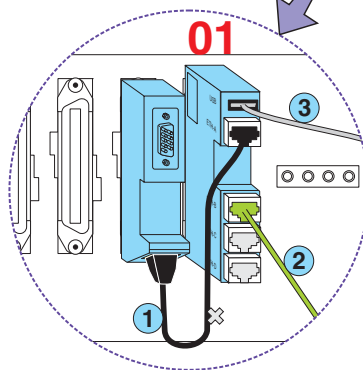

6b Conexión de los cables (CMC1)

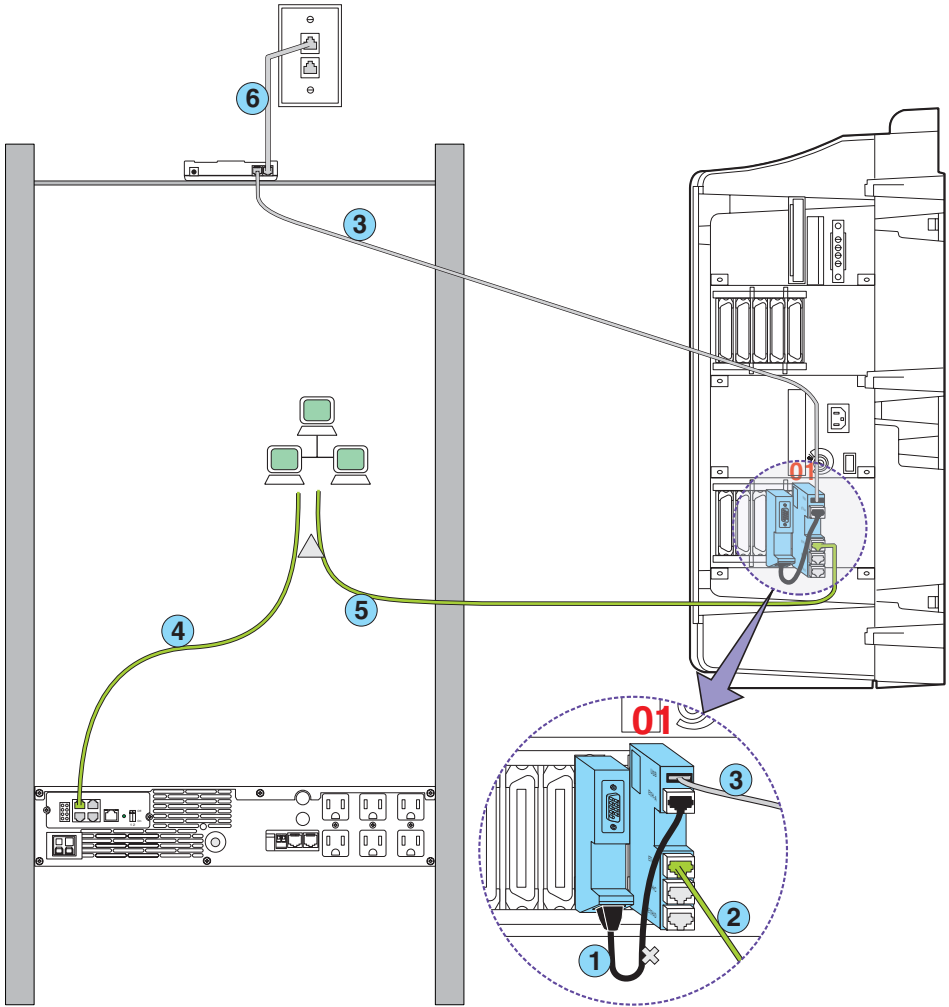

8400mg6b LAO 102405

7 Configuración de la UPS*

*Si es una UPS provista por Avaya

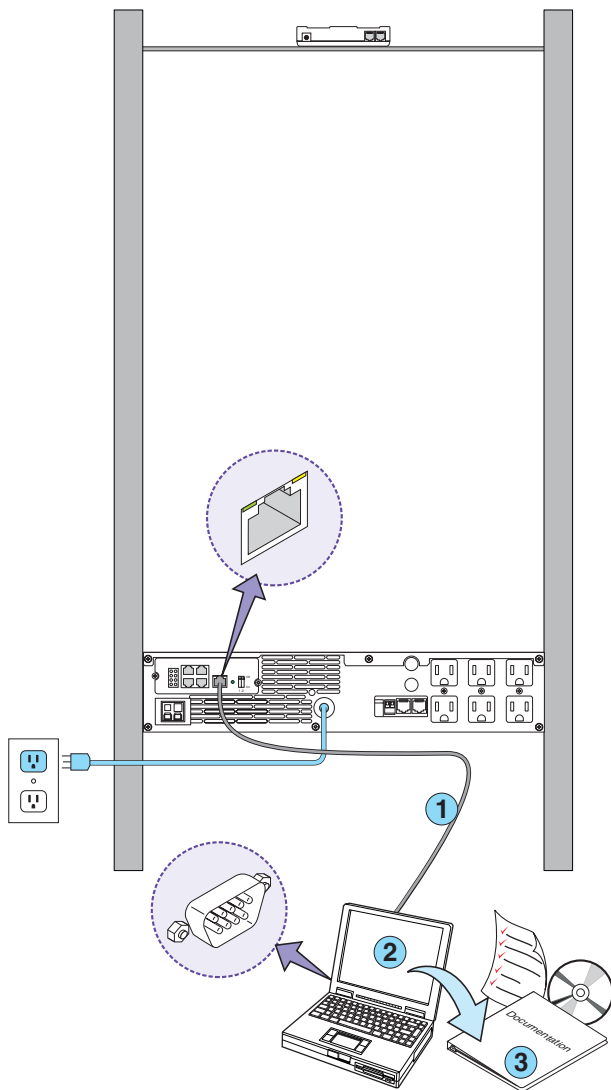

8400mg6c LAO 102505

8a Conexión de la laptop (G600)

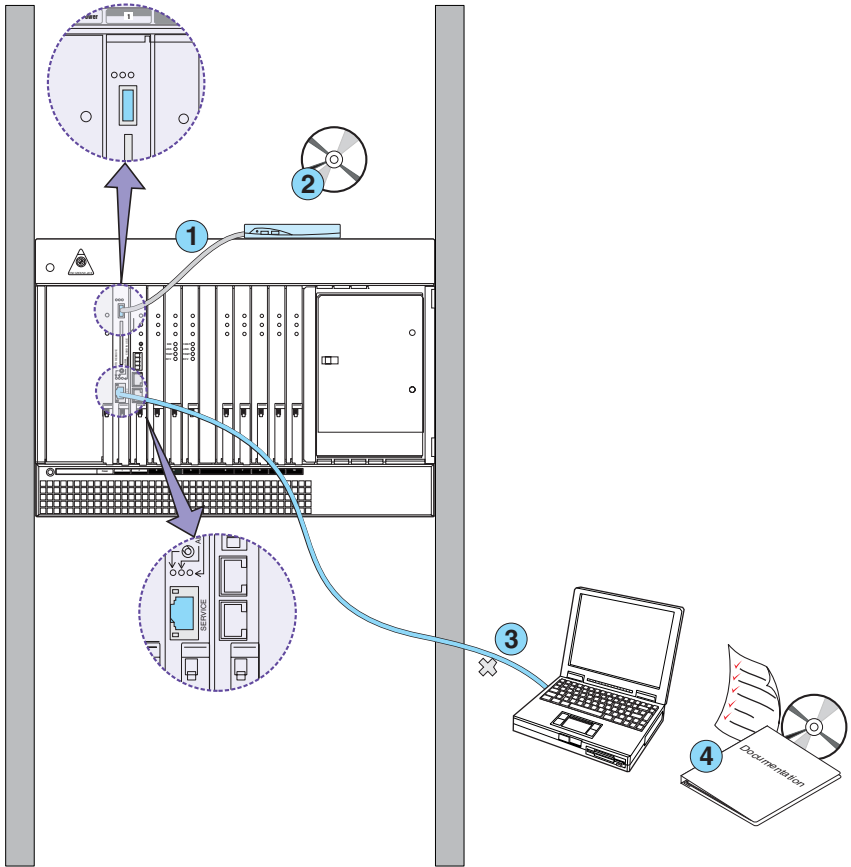

8400mg8a LAO 102005

8b Conexión de la laptop (CMC1)

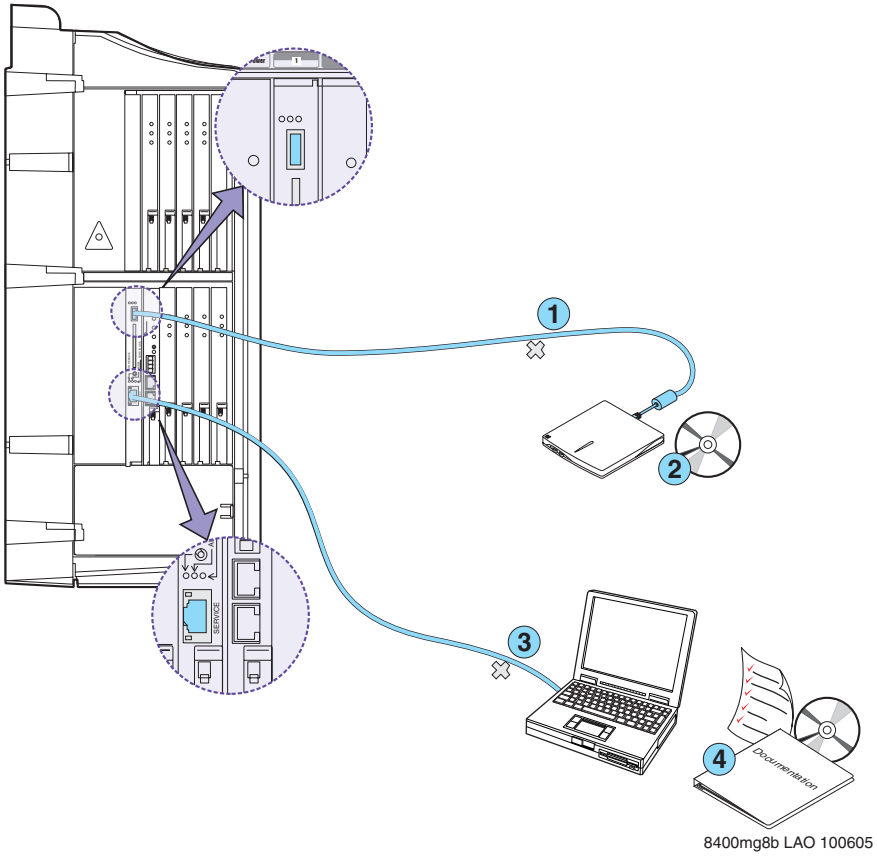

9 Encendido del sistema

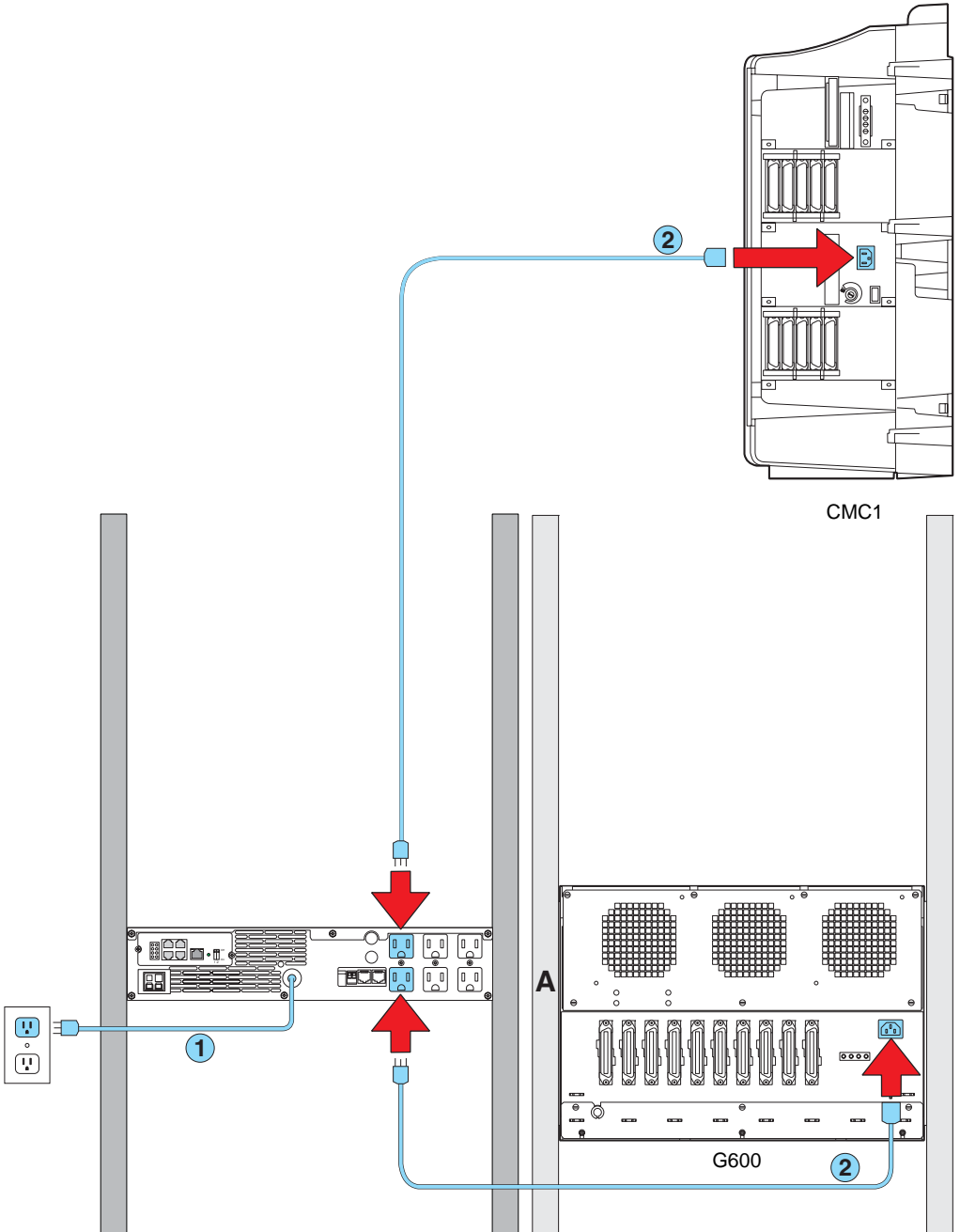

10 Resolución de problemas

Problema:

- Faltan equipos de Avaya
- Faltan equipos del cliente
- Falta información de la red del cliente
- La UPS no recibe alimentación
- Los LED de alarma de la UPS destellan
- El servidor de medios no recibe alimentación
- No hay una V en el LCD de la tarjeta SIPI TN8412AP

Solución:

- Comuníquese con el gerente del proyecto
- Comuníquese con el gerente del proyecto
- Comuníquese con el gerente del proyecto
- ¿Está la UPS enchufada al tomacorriente?
● ¿Recibe alimentación el tomacorriente?
- Consulte la guía del usuario de la UPS
- ¿Está el servidor enchufado a la UPS?
● ¿Recibe alimentación la UPS?
- Revise la conexión a la red