

CELVIANO

AP-620

AP-6

USER'S GUIDE

GUÍA DEL USUARIO

Please keep all information for future reference.
Guarde toda información para tener como referencia futura.

Safety Precautions

Before trying to use the piano, be sure to read the separate "Safety Precautions".

Precauciones de seguridad

Antes de intentar usar el piano, asegúrese de leer las "Precauciones de seguridad" separadas.

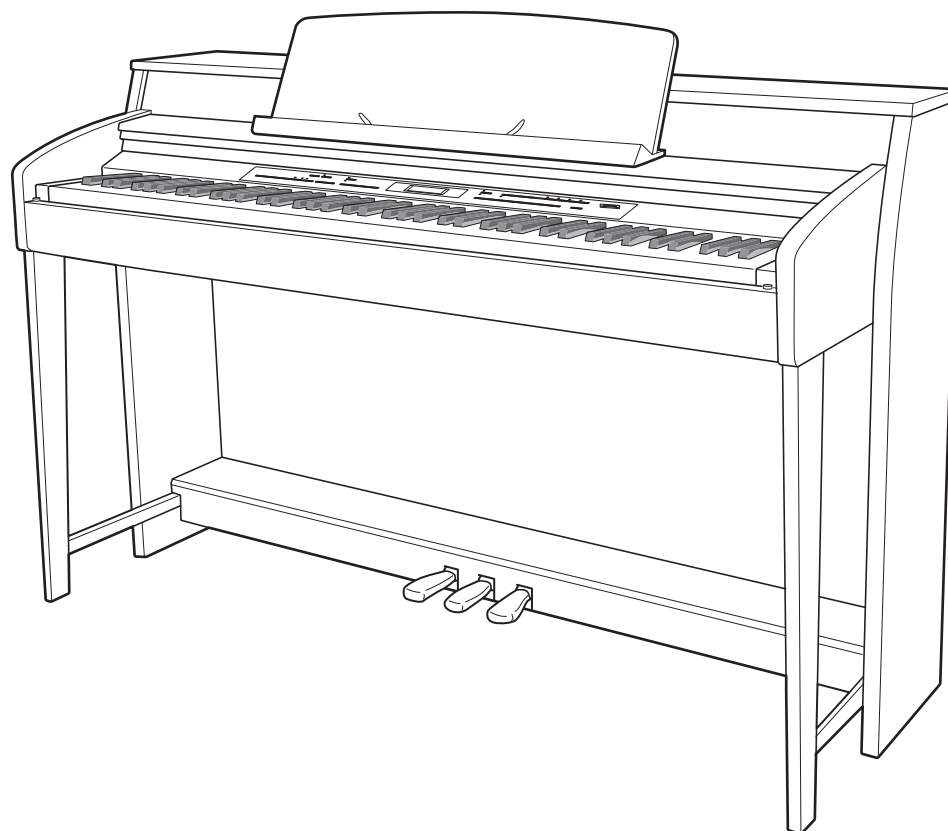

- Se prohíbe la reproducción, total o parcial, del contenido de este manual. De acuerdo con las leyes de derechos de autor, se prohíbe cualquier uso del contenido de este manual, excepto para su uso personal, sin la previa autorización de CASIO.
- EN NINGÚN CASO CASIO SERÁ RESPONSABLE POR NINGÚN DAÑO (INCLUYENDO, A TÍTULO ENUNCIATIVO Y NO LIMITATIVO, DAÑOS POR LUCRO CESANTE, INTERRUPCIÓN DE NEGOCIOS, PÉRDIDA DE INFORMACIÓN) QUE SURJA DEL USO, O INCAPACIDAD DE USO, DE ESTE MANUAL O DEL PRODUCTO, AÚN EN EL CASO DE QUE CASIO TUVIERA CONOCIMIENTO DE LA POSIBILIDAD DE DICHS DAÑOS.
- El contenido de este manual se encuentra sujeto a cambios sin previo aviso.
- El aspecto real del producto puede diferir del que se muestra en las ilustraciones de esta Guía del usuario.
- Los nombres de empresas y productos que se utilizan en este manual pueden ser marcas comerciales registradas de terceros.



Este símbolo es válido sólo en países de la UE.

 Manufacturer:
CASIO COMPUTER CO.,LTD.
6-2, Hon-machi 1-chome, Shibuya-ku, Tokyo 151-8543, Japan
Responsible within the European Union:
CASIO EUROPE GmbH
Casio-Platz 1, 22848 Norderstedt, Germany

Este símbolo se aplica a los modelos AP-620BKV y AP-6BPV.
Guarde toda información para usar como referencia futura.

Contenido

Armado del soporte S-56

- Desembalaje S-56
- Cómo armar el soporte S-56

- Para conectar los cables S-59
- Para instalar el atril y el gancho para auriculares S-60

Guía general..... S-2

- Para guardar los ajustes y utilizar el bloqueo de panel S-4
- Cómo repositionar el piano digital a sus ajustes predeterminados de fábrica S-4

Fuente de alimentación..... S-5

Conexiones S-6

- Conexión de los auriculares S-6
- Conexión de un equipo de audio o un amplificador S-6
- Accesorios entregados y opcionales S-7

Uso de los tonos incorporados... S-8

- Cómo encender y tocar algo en el piano digital S-8
- Selección de un tono S-8
- Estratificación de dos tonos S-9
- División del teclado en dos tonos S-10
- Uso del desplazamiento de octava S-11
- Ajuste de la brillantez de un tono S-11
- Cómo añadir reverberación a los tonos S-12
- Cómo añadir el efecto Coro a los tonos S-12
- Uso de los pedales del piano digital S-13
- Uso del metrónomo S-13
- Ejecución a Dúo S-14

Uso del acompañamiento automático S-16

- Ejecución de un acompañamiento automático S-16
- Uso de los preajustes de un toque S-19
- Uso de la armonización automática S-19
- Creación de sus propios ritmos originales S-20

Reproducción de canciones incorporadas..... S-23

- Reproducción de todas las canciones incorporadas S-23
- Reproducción de una canción específica de la biblioteca musical S-24

Preajustes musicales S-26

- Selección de un preajuste musical S-26
- Para crear un preajuste de usuario original S-27

Para registrar las configuraciones de tono y ritmo..... S-32

- Para guardar los datos de registro S-33
- Llamada de un registro S-33

Grabación de su ejecución en el teclado S-34

- Para grabar o reproducir una sola canción S-34
- Para grabar o reproducir múltiples canciones S-35
- Grabación de una pista específica (Parte) S-35
- Para borrar los datos grabados S-37
- Para volver a grabar partes de una canción grabada (grabación "punch-in") S-37

Otros ajustes S-40

- Configuración de los ajustes S-40

Uso de una tarjeta de memoria ... S-43

- Inserción y extracción de una tarjeta de memoria S-44
- Formateo de una tarjeta de memoria S-45
- Para guardar datos del piano digital en una tarjeta de memoria S-45
- Para cargar datos desde una tarjeta de memoria S-46
- Para borrar los datos de la tarjeta de memoria S-47
- Para cambiar el nombre de un archivo de la tarjeta de memoria S-47
- Para reproducir una canción desde una tarjeta de memoria S-48
- Para guardar datos en la memoria del piano digital (área interna) en lugar de una tarjeta de memoria S-49
- Mensajes de error S-50

Conexión a un ordenador S-51

- Requisitos mínimos del sistema de ordenador S-51
- Conexión del piano digital a su ordenador S-51
- Uso de MIDI S-52
- Transferencia de datos entre el piano digital y un ordenador... S-52

Referencia..... S-61

- Solución de problemas S-61
- Especificaciones del producto S-62
- Precauciones operacionales S-63

Apéndice A-1

- Lista de tonos A-1
- Lista de sonidos de batería A-3
- Lista de ritmos A-4
- Lista de canciones A-6
- Lista de preajustes musicales A-7
- Guía de digitación A-9
- Lista de ejemplos de acordes A-10

MIDI Implementation Chart

Guía general

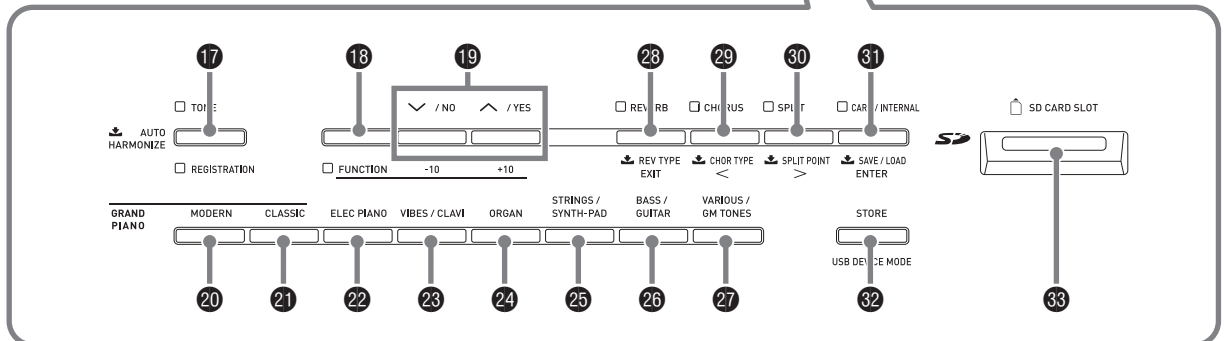
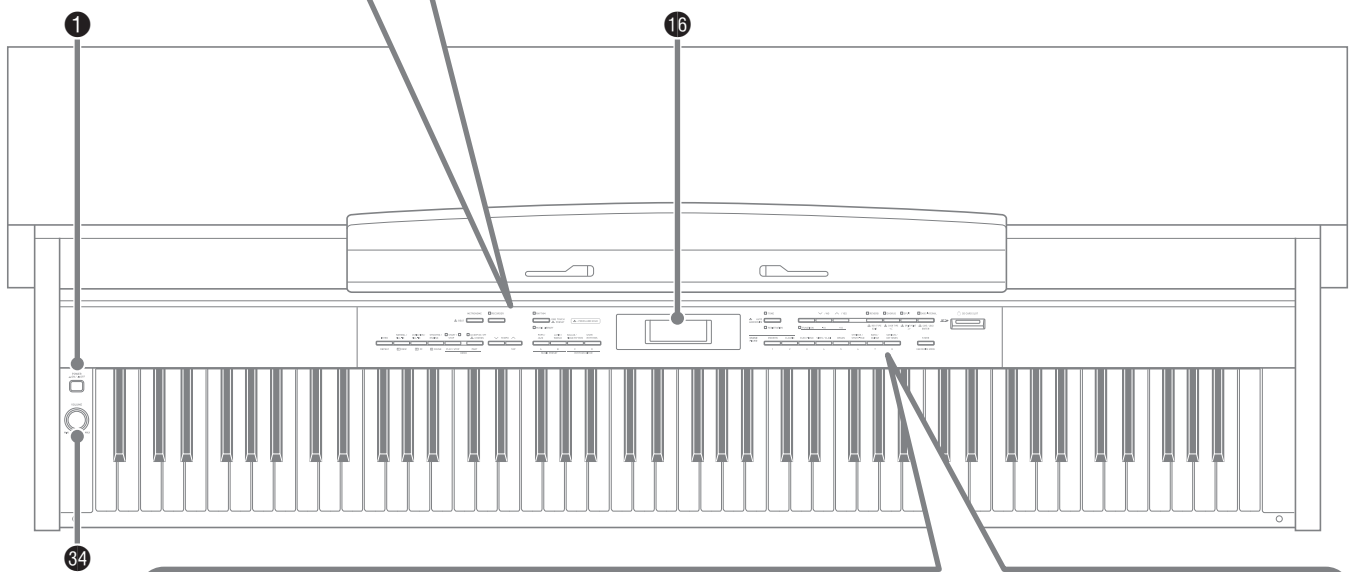
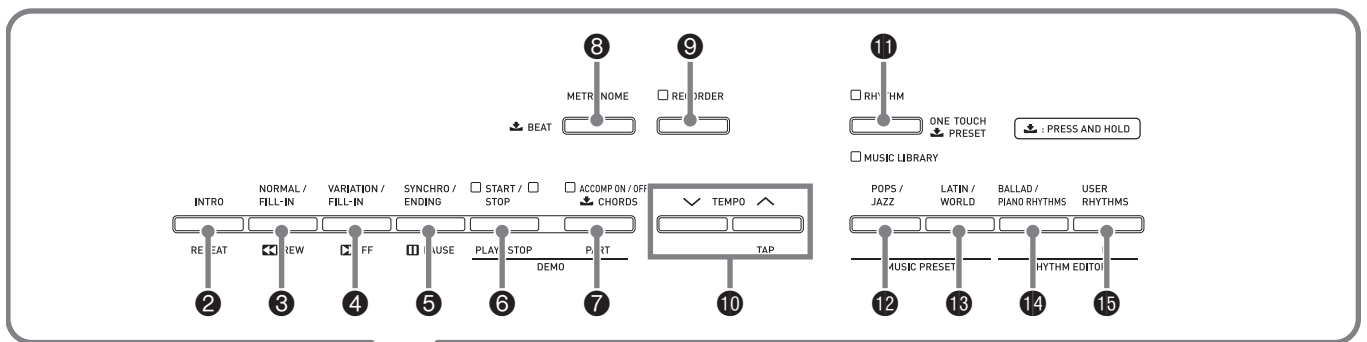

Parte inferior

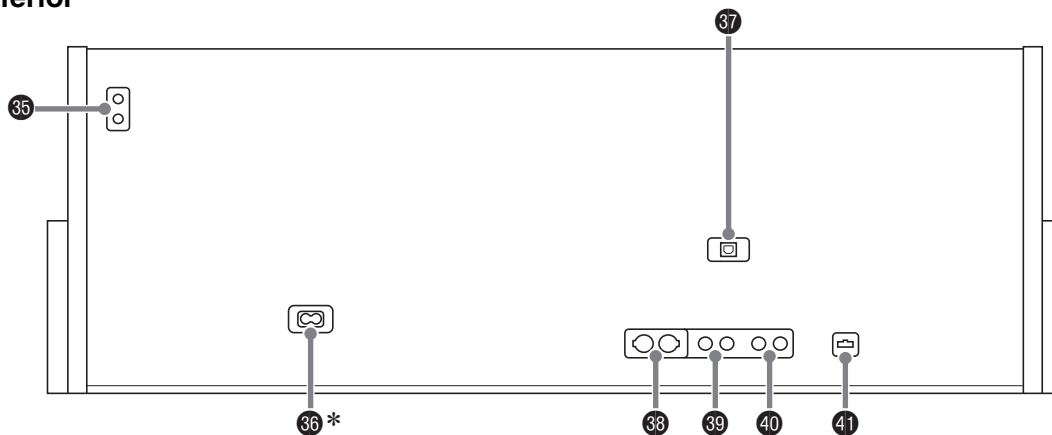

* El cable de alimentación de los modelos AP-620BK y AP-6BP se encuentra físicamente conectado al piano digital.

- Este manual utiliza los siguientes números y nombres para referirse a los botones y controladores.

- ❶ Botón **POWER**
- ❷ Botón **INTRO/REPEAT**
- ❸ Botón **NORMAL/FILL-IN, ◀◀REW**
- ❹ Botón **VARIATION/FILL-IN, ▶▶FF**
- ❺ Botón **SYNCHRO/ENDING, PAUSE**
- ❻ Botón **START/STOP, PLAY/STOP**
- ❼ Botón **ACCOMP ON/OFF, PART**
- ❽ Botón **METRONOME**
- ❾ Botón **RECORDER**
- ❿ Botones **TEMPO**
- ⓫ Botón **RHYTHM, MUSIC LIBRARY**
- ⓬ Botón **POPS/JAZZ, MUSIC PRESET**
- ⓭ Botón **LATIN/WORLD, MUSIC PRESET**
- ⓮ Botón **BALLAD/PIANO RHYTHMS, RHYTHM EDITOR**
- ⓯ Botón **USER RHYTHMS, RHYTHM EDITOR**
- ⓰ Pantalla
- ⓱ Botón **TONE, REGISTRATION**
- ⓲ Botón **FUNCTION**
- ⓳ Botones **∨/NO, ∧/YES**
- ⓴ Botón **GRAND PIANO (MODERN)**
- ⓵ Botón **GRAND PIANO (CLASSIC)**
- ⓶ Botón **ELEC PIANO**
- ⓷ Botón **VIBES/CLAVI**
- ⓸ Botón **ORGAN**
- ⓹ Botón **STRINGS/SYNTH-PAD**
- ⓺ Botón **BASS/GUITAR**
- ⓻ Botón **VARIOUS/GM TONES**
- ⓼ Botón **REVERB, REV TYPE, EXIT**
- ⓽ Botón **CHORUS, CHOR TYPE, <**
- ⓾ Botón **SPLIT, SPLIT POINT, >**
- ⓿ Botón **CARD/INTERNAL, SAVE/LOAD, ENTER**
- ⓿ Botón **STORE, USB DEVICE MODE**
- ⓿ **SD CARD SLOT** (Ranura para tarjeta SD)
- ⓿ Controlador **VOLUME**
- ⓿ Tomas **PHONES**
- ⓿ Toma de alimentación de CA
- ⓿ Puerto **USB**
- ⓿ Terminales **MIDI OUT/IN**
- ⓿ Tomas **LINE IN R, L/MONO**
- ⓿ Tomas **LINE OUT R, L/MONO**
- ⓿ Conector de pedal

Para guardar los ajustes y utilizar el bloqueo de panel

Su piano digital le permite guardar los ajustes actuales y bloquear los botones para protegerlos contra posibles errores operativos. Si desea una información detallada, consulte “Respaldo de los ajustes” (página S-42) y “Bloqueo de panel” (página S-42).

Cómo reposicionar el piano digital a sus ajustes predeterminados de fábrica

Realice el siguiente procedimiento cuando desee restablecer los datos y ajustes guardados en el piano digital a sus ajustes predeterminados de fábrica.

1. Apague el piano digital.
2. Mientras mantiene presionados ambos botones, **17** (TONE) y **18** (FUNCTION), presione el botón **1** (POWER).

El piano digital se enciende y se inicializa su sistema interno. En unos instantes, el piano digital estará listo para su uso.

NOTA

- Si desea información sobre cómo encender y apagar el piano digital, consulte “Cómo encender y tocar algo en el piano digital” (página S-8).

Fuente de alimentación

Su piano digital funciona con energía eléctrica doméstica.

¡IMPORTANTE!

- Asegúrese de desconectar la alimentación cuando no esté usando el piano digital. Dejar el piano digital cubierto con una funda mientras está encendido puede causar el calentamiento de su circuito interno y, por ende, un posible incendio.

1. Asegúrese de que el botón **POWER** esté en la posición OFF (elevada).

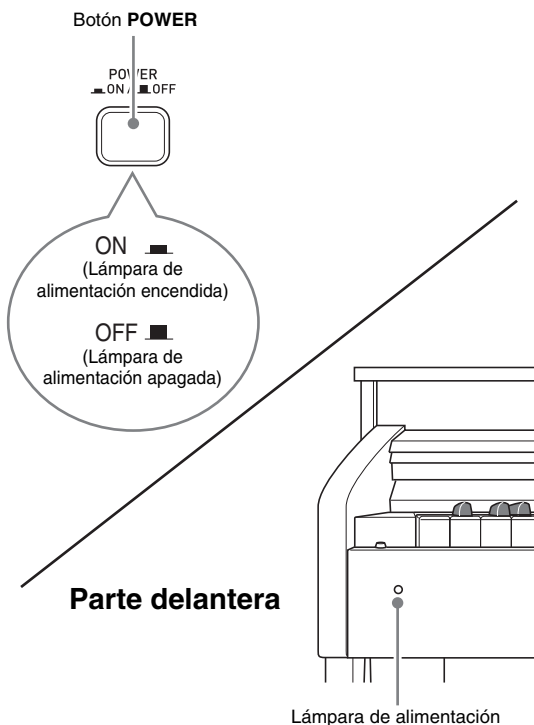

2. Conecte el cable de alimentación entregado con el piano digital a la toma de alimentación de CA situada en la parte inferior del piano digital.*

* Aplicable a los modelos AP-620BKV y AP-6BPV

3. Enchufe el cable de alimentación en un tomacorriente doméstico.

¡IMPORTANTE!

- Siempre asegúrese de que el botón **POWER** esté en la posición OFF antes de enchufar o desenchufar el cable de alimentación.
- La forma de la clavija del cable de alimentación y del tomacorriente doméstico depende según cada país o zona geográfica. La ilustración es sólo un ejemplo de los diseños disponibles.

- Asegúrese de que la lámpara de alimentación esté completamente apagada antes de desenchufar el cable de alimentación del tomacorriente. Asegúrese de leer y seguir todas las precauciones de seguridad relacionadas con la fuente de alimentación.

Conexiones

Conexión de los auriculares

¡IMPORTANTE!

- Antes de conectar los auriculares, asegúrese de utilizar el controlador **VOLUME** del piano digital para ajustar el volumen a un nivel bajo. Una vez realizada la conexión, podrá ajustar el volumen al nivel que desee.
- El piano digital ajusta automáticamente la salida del sonido para optimizar los auriculares (cuando los auriculares están conectados) o los altavoces incorporados (cuando los auriculares no están conectados).

Parte inferior

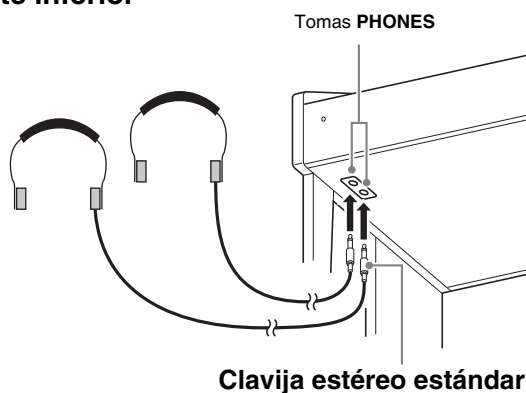

Conecte los auriculares disponibles comercialmente a las tomas **PHONES**. Al conectar los auriculares a cualquiera de las dos tomas **PHONES**, se interrumpirá la salida a los altavoces, lo cual significa que podrá practicar aún a altas horas de la noche sin molestar a nadie. Para proteger su audición, asegúrese de no ajustar el nivel de volumen demasiado alto cuando se utilicen los auriculares.

NOTA

- Asegúrese de introducir a fondo la clavija de los auriculares en las tomas **PHONES**. De lo contrario, puede suceder que sólo se pueda escuchar el sonido de un solo lado de los auriculares.
- Si la clavija de los auriculares que utiliza no coincide con las tomas **PHONES**, utilice una clavija adaptadora adecuada disponible en el mercado.
- Si utiliza auriculares que requieren una clavija adaptadora, asegúrese de no dejarla insertada cuando desenchufe los auriculares. Si lo hiciera, los altavoces no emitirán sonidos cuando toque el teclado.

Conexión de un equipo de audio o un amplificador

Puede conectar un equipo de audio o un amplificador musical al piano digital y disfrutar de un sonido más potente y de mejor calidad a través de los altavoces externos.

¡IMPORTANTE!

- El piano digital ajusta automáticamente la salida del sonido para optimizar la salida de los auriculares (cuando los auriculares están conectados) o de los altavoces incorporados (cuando los auriculares no están conectados). Esto producirá además un cambio en la calidad del sonido procedente de las tomas **LINE OUT R** y **L/MONO** del piano digital.
- Cada vez que conecte un dispositivo al piano digital, primero baje el volumen mediante el controlador **VOLUME**. Una vez realizada la conexión, podrá ajustar el volumen al nivel que desee.
- Cuando conecte un dispositivo al piano digital, asegúrese de leer la documentación del usuario entregada con el dispositivo.

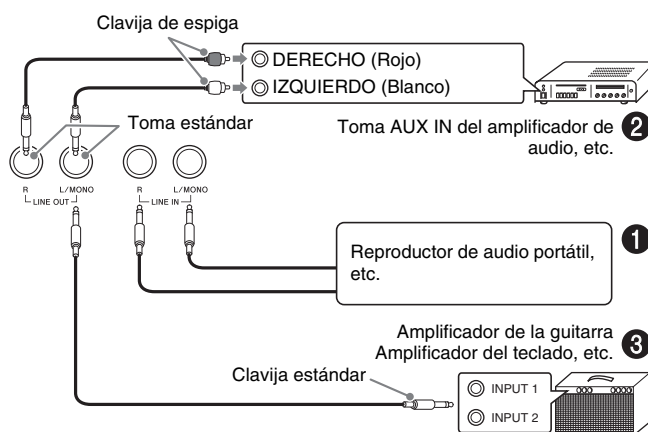

Reproducción del sonido procedente de un equipo externo a través de los altavoces del piano ❶

Utilice cables disponibles comercialmente para conectar el equipo de audio externo a las tomas **LINE IN** del piano, tal como se muestra en la Figura ❶. La toma **LINE IN R** introduce sonidos a través del altavoz derecho del piano, mientras que la toma **LINE IN L/MONO** lo hace a través del altavoz izquierdo. La conexión a la toma **LINE IN L/MONO** solamente, producirá la misma salida por ambos altavoces. La adquisición de los cables de conexión que sean compatibles con el equipo que está conectando corre por cuenta del usuario.

Conexión al equipo de audio ②

Utilice cables disponibles comercialmente para conectar el equipo de audio externo a las tomas **LINE OUT** del piano, tal como se muestra en la Figura ②. El sonido del canal derecho corresponde con la toma **LINE OUT R**, mientras que el sonido del canal izquierdo corresponde con la salida de la toma **LINE OUT L/MONO**. La adquisición de los cables de conexión como los que se muestran en la ilustración para conectar el equipo de audio, corre por cuenta del usuario. En esta configuración, normalmente deberá ajustar el selector de entrada del equipo de audio al ajuste que especifique el terminal (tal como **AUX IN**) al cual está conectado el piano. Utilice el controlador **VOLUME** del piano para ajustar el nivel de volumen.

Conexión a un amplificador de instrumento musical ③

Utilice cables disponibles comercialmente para conectar el amplificador a las tomas **LINE OUT** del piano, tal como se muestra en la Figura ③. El sonido del canal derecho corresponde con la toma **LINE OUT R**, mientras que el sonido del canal izquierdo corresponde con la salida de la toma **LINE OUT L/MONO**. La conexión a la toma **LINE OUT L/MONO** solamente produce una mezcla de ambos canales. La adquisición de un cable de conexión como el que se muestra en la ilustración para conectar el amplificador, corre por cuenta del usuario. Utilice el controlador **VOLUME** del piano para ajustar el nivel de volumen.

Accesorios entregados y opcionales

Utilice sólo los accesorios especificados para este piano digital.

El uso de accesorios no autorizados crea el riesgo de incendio, descarga eléctrica y lesiones personales.



NOTA

- Solicite el catálogo de CASIO a su vendedor, para encontrar información acerca de los accesorios vendidos por separado para este producto, o visite el sitio web de CASIO en la siguiente URL.
<http://world.casio.com/>

Uso de los tonos incorporados

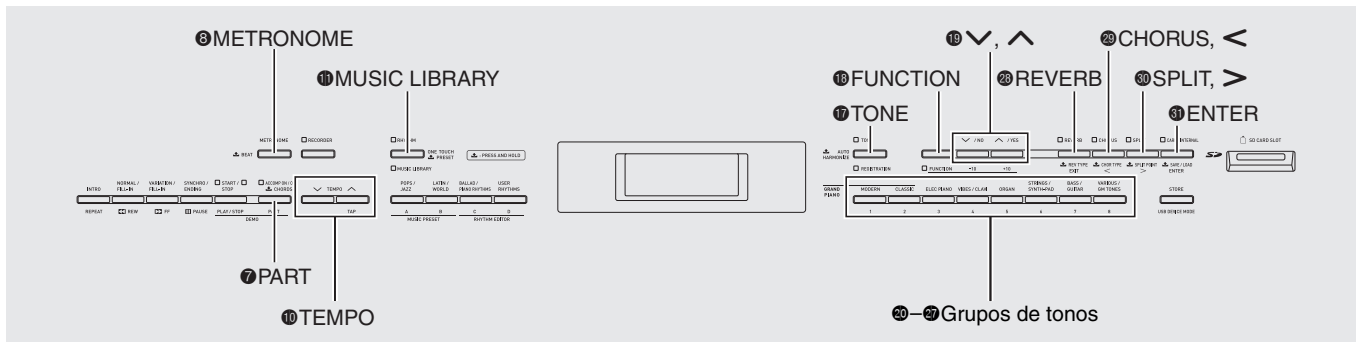

Cómo encender y tocar algo en el piano digital

1. Presione el botón ❶ (POWER).

El piano digital se enciende.

- Para apagar el piano digital, presione de nuevo el botón ❶.

Lado izquierdo

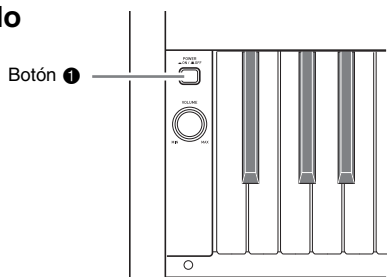

2. Después de unos instantes, aparecerá la pantalla de visualización mostrada a continuación indicando que podrá comenzar a tocar el piano digital.



3. Utilice el controlador ❸ (VOLUME) para ajustar el nivel de volumen.

4. Toque algo en el teclado.

Selección de un tono

Su piano digital tiene 250 tonos, divididos en ocho grupos.

- Si desea más información, consulte “Lista de tonos” (página A-1).
- El piano digital cuenta con melodías de demostración incorporadas que hacen resaltar las diferentes características de los tonos. Si desea más información, consulte “Reproducción de todas las canciones incorporadas” (página S-23).

1. Presione el botón ❶ (TONE) hasta que su luz superior se encienda.

- Con cada presión del botón se alternará entre las luces superior e inferior.

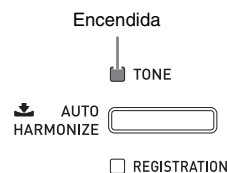

¡IMPORTANTE!

- Si continúa con el siguiente paso mientras está encendida la luz REGISTRATION, tendrá lugar una operación de llamada de registro (página S-32), con lo que se cambiará la configuración del piano digital. Antes de avanzar al siguiente paso, asegúrese de que la luz TONE esté encendida.

2. Utilice la “Lista de tonos” (página A-1) para buscar el grupo y el número de tono que desea seleccionar.

3. Utilice los botones 20 a 27 (grupos de tonos) para seleccionar el grupo que desee.

Ejemplo: Para seleccionar el grupo ORGAN



4. Utilice los botones 19 (∨, ∧) para seleccionar el tono que desee.

Ejemplo: Para seleccionar "002 Jazz Organ"

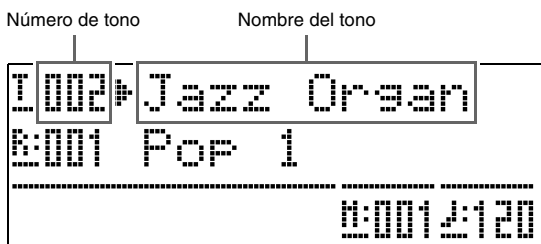

NOTA

- Si presiona ∧ y ∨ simultáneamente, se saltará al tono 001 del grupo seleccionado actualmente. Si mantiene presionado uno u otro botón, el número de tono cambiará rápidamente.
- Si desea más información sobre el desplazamiento, consulte la página S-40.

Estratificación de dos tonos

Puede estratificar dos tonos diferentes, para ejecutarlos simultáneamente al presionar una tecla.

- El primer tono seleccionado se denomina "tono principal", mientras que el segundo se denomina "tono estratificado".

1. Seleccione el tono principal.

Ejemplo: Para seleccionar MELLOW PIANO en el grupo CLASSIC, presione el botón 21 (CLASSIC) y luego utilice los botones 19 (∨, ∧) para seleccionar "002 Mellow Piano".

2. Mantenga presionado el botón del grupo en el que se encuentra el tono que desea seleccionar como tono estratificado, hasta que aparezca "LAYER: ON" en la pantalla durante unos instantes, tal como se muestra a continuación.

Se estratificarán los tonos seleccionados actualmente en los dos grupos.

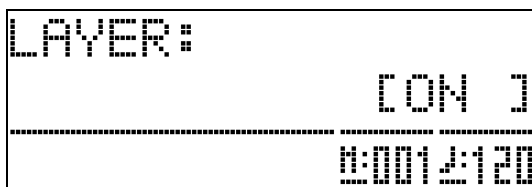

La luz del botón presionado en el paso 2 se encenderá para indicar que está seleccionado.

Ejemplo: Cuando se ha seleccionado el grupo BASS/GUITAR

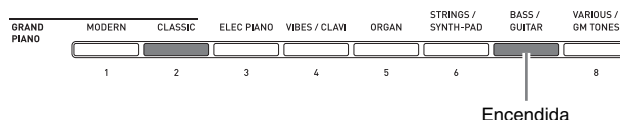

3. Utilice los botones 19 (∨, ∧) para seleccionar el tono que desea en el grupo que seleccionó en el paso 2.

Ejemplo: Cuando se selecciona "006 Picked Bass"

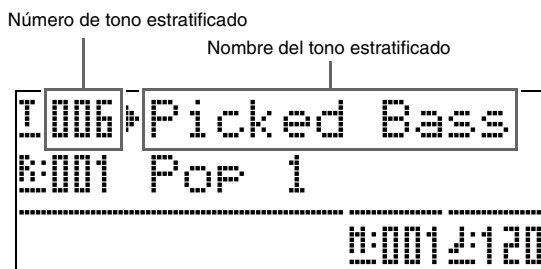

4. Para cancelar la estratificación de los tonos y restaurar el teclado a un solo tono, presione cualquiera de los botones del grupo de tonos.

NOTA

- Puede ajustar el balance entre el tono principal y el tono estratificado. Si desea una información detallada, consulte "Balance de volumen del tono estratificado" (página S-41).

División del teclado en dos tonos

Puede dividir el teclado de manera que el lado izquierdo (rango inferior) ejecute un tono y el lado derecho (rango superior) ejecute otro tono diferente.

Ejemplo: Para dividir el teclado entre el tono GM SLAP BASS 1 a la izquierda (rango inferior) y el tono GRAND PIANO a la derecha (rango superior).

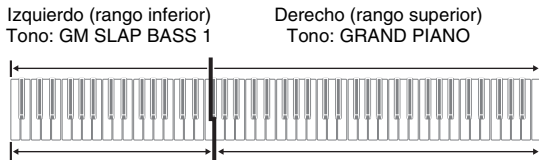

1. Presione el botón **30** (SPLIT).

La luz SPLIT se encenderá, indicando que el teclado está dividido en dos tonos.

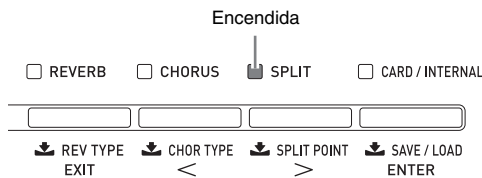

2. Seleccione el tono que desea asignar al lado izquierdo (rango inferior) del teclado.

Ejemplo: Para seleccionar GM SLAP BASS 1 en el grupo VARIOUS/GM TONES, presione el botón **27** (VARIOUS/GM TONES) y luego utilice los botones **15** (V, ^) para seleccionar el tono "073 GM SlapBass1".

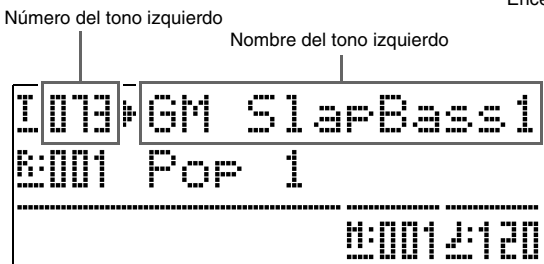
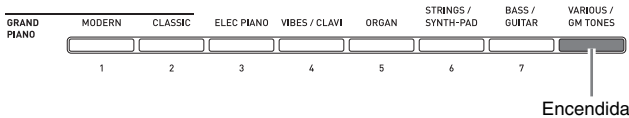

3. Para cancelar la división del teclado y restaurarlo a un solo tono, presione el botón **30** (SPLIT).

La luz SPLIT se apaga, indicando que el teclado ya no está dividido.

NOTA

- Si el teclado está configurado con tonos estratificados (página S-9) al realizar la operación de división anterior, los tonos estratificados se ejecutarán en el lado derecho (rango superior) del teclado.

Para mover el punto de división del teclado

Puede utilizar el siguiente procedimiento para especificar el punto a partir del cual desea dividir el teclado entre los lados izquierdo y derecho. A este punto lo llamamos "punto de división".

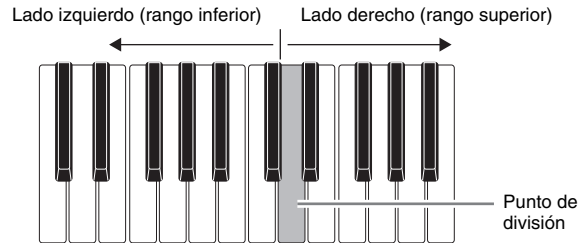

1. Mantenga presionado el botón **30** (SPLIT) hasta que aparezca la pantalla de ajuste del punto de división, tal como se muestra a continuación.

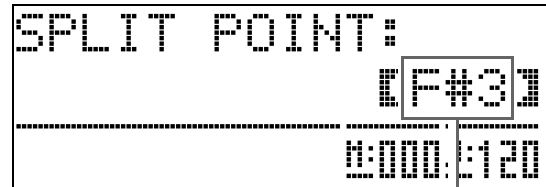

Nombre de la tecla del punto de división actual

2. Presione la tecla que desea especificar como tecla del extremo izquierdo del tono derecho (rango superior).

El punto de división queda especificado.

3. Presione el botón **30** (SPLIT).

Se cerrará la pantalla del punto de división.

Uso del desplazamiento de octava

Una vez dividido el teclado (página S-10), podrá encontrar que las notas del rango inferior de la izquierda resulten demasiado bajas, o que las notas del rango superior de la derecha resulten demasiado altas. Puede utilizar el desplazamiento de octavas para desplazar las octavas de los rangos superior e inferior hacia arriba o hacia abajo, en unidades de octavas.

- Mientras mantiene presionado el botón **18** (FUNCTION), presione el botón **17** (TONE). Se visualizará la pantalla de desplazamiento de octavas.

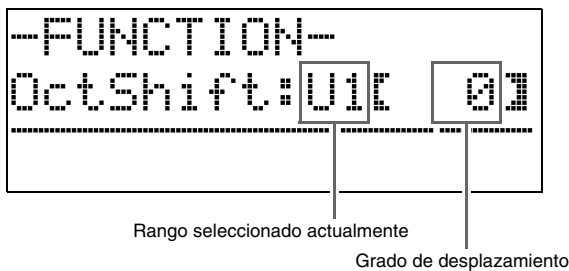

- Utilice el botón **7** (PART) para seleccionar el rango cuya octava desea cambiar.
 - Cada presión sobre **7** (PART) le permitirá desplazarse a través de los siguientes rangos.

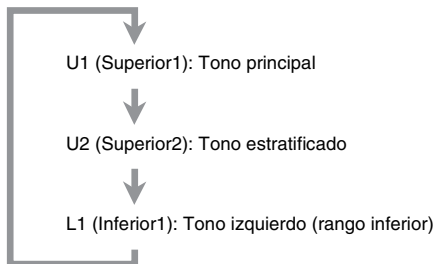

- Utilice los botones **19** (∨, ∧) para desplazar la octava del rango seleccionado actualmente.
 - Puede desplazar la octava dentro del rango de -2 a 0 a 2.
- Presione el botón **18** (FUNCTION). Se cerrará la pantalla de desplazamiento de octavas.

NOTA

- El desplazamiento de octavas también se podrá realizar de la manera descrita en "Desplazamiento de octava" (página S-41).

Ajuste de la brillantez de un tono

- Presione el botón **18** (FUNCTION). Se encenderá la luz FUNCTION y se visualizará la pantalla de funciones.

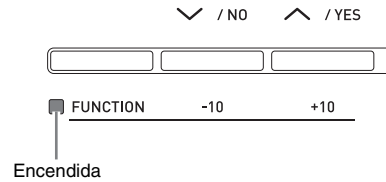

- Utilice los botones **30** (>) y **29** (<) para seleccionar la pantalla Tmpr/Effect.

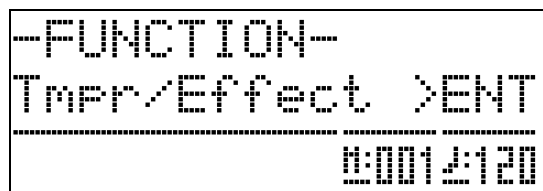

- Presione el botón **31** (ENTER). Se visualizará la pantalla para seleccionar los ajustes en el grupo Tmpr/Effect.
- Utilice el botón **30** (>) o **29** (<) para seleccionar la pantalla de brillantez mostrada a continuación.



- Utilice los botones **19** (∨, ∧) para ajustar la brillantez del tono actualmente seleccionado. Puede ajustar la brillantez en el rango de -3 a 0 a 3.

∨ : Más tenues y suaves
 ∧ : Más brillantes y duros

- Presione el botón **18** (FUNCTION).

La pantalla de brillantez se cierra y la luz FUNCTION se apaga.

NOTA

- Si desea conocer detalles sobre el uso del botón **18** (FUNCTION), consulte "Otros ajustes" (página S-40).

Cómo añadir reverberación a los tonos

1. Presione el botón **28 (REVERB)** para alternar entre reverberación activada y desactivada.

Se enciende cuando está activada

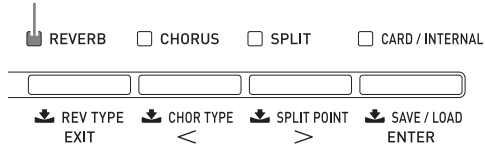

Selección del tipo de reverberación

Puede seleccionar entre los cuatro tipos de reverberación siguientes.

- 1: Room
- 2: Hall
- 3: Large Hall
- 4: Stadium

1. Mantenga presionado el botón **28 (REVERB)** hasta que aparezca la pantalla de selección del tipo de reverberación.



2. Utilice los botones **19 (∨, ^)** para seleccionar el tipo de reverberación que desee.
3. Presione el botón **28 (REVERB)** para cerrar la pantalla del tipo de reverberación.

Cómo añadir el efecto Coro a los tonos

1. Presione el botón **29 (CHORUS)** para alternar entre coro (que añade profundidad a un tono) activado y desactivado.

Se enciende cuando está activada

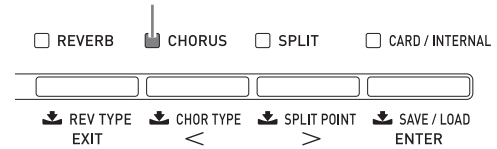

Selección del tipo de Coro

Puede seleccionar entre los cuatro tipos de coros siguientes.

- 1: LightChorus
- 2: Chorus
- 3: Deep Chorus
- 4: Flanger

1. Mantenga presionado el botón **29 (CHORUS)** hasta que aparezca la pantalla de selección del tipo de coro, tal como se muestra a continuación.

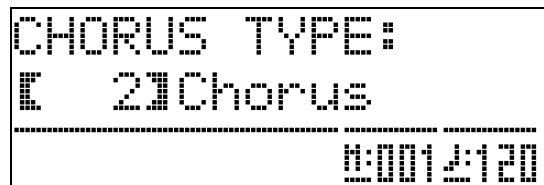

2. Utilice los botones **19 (∨, ^)** para seleccionar el tipo de coro que desee.
3. Presione el botón **29 (CHORUS)** para cerrar la pantalla del tipo de coro.

Uso de los pedales del piano digital

Su piano digital viene equipado con tres pedales: apagador, sordina y sostenuto.

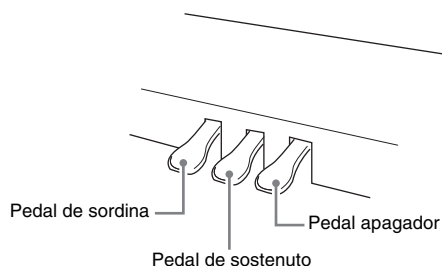

Funciones de los pedales

● Pedal apagador

Al pisar el pedal apagador durante la ejecución, hará que las notas reverberen por un tiempo muy prolongado.

- Cuando se selecciona un tono GRAND PIANO (MODERN, CLASSIC, VARIATION) como tono, la presión de este pedal hará que las notas reverberen (resonancia acústica), tal como el pedal apagador de un piano de cola acústico. También es posible la operación de medio pedal (presionando el pedal hasta la mitad de su recorrido).

● Pedal de sordina

Al pisar este pedal durante la ejecución, se eliminarán las notas que se interpretan en el teclado después de pisar el pedal, y hará que suenen con mayor suavidad.

● Pedal de sostenuto

Sólo las notas de las teclas presionadas al pisar este pedal se sostendrán hasta que se suelte el pedal.

Uso del metrónomo

1. Presione el botón **8** (METRONOME).

Se iniciará el metrónomo.

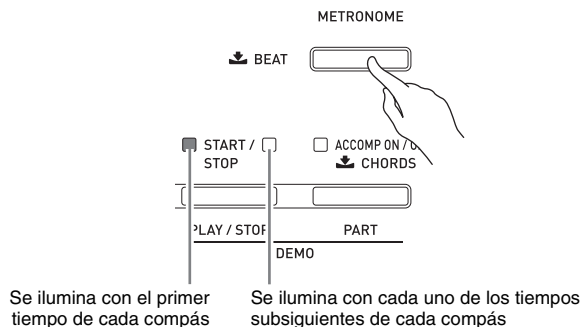

2. Para detener el metrónomo, presione de nuevo el botón **8** (METRONOME).

Cambio de los tiempos por compás

Para el metrónomo, puede especificar de dos a seis tiempos por compás. Luego, una campanilla sonará al comienzo de cada compás. Si especifica 0 para este ajuste el tiempo sonará sin la campanilla. Este ajuste le permitirá practicar con un tiempo constante.

1. Mantenga presionado el botón **8** (METRONOME) hasta que aparezca la pantalla del número de tiempos por compás, tal como se muestra a continuación.

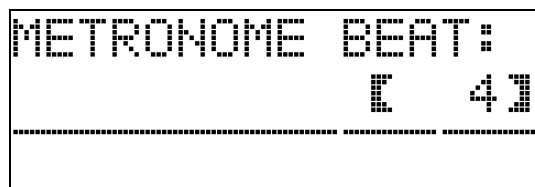

2. Utilice los botones **19** (∨, ∧) para seleccionar el valor para los tiempos por compás que desee.

3. Presione el botón **8** (METRONOME) para cerrar la pantalla del número de tiempos por compás.

Para cambiar el ajuste de tiempo

El ajuste de tiempo puede cambiarse mediante dos métodos diferentes: presionando los botones **^** (más rápido) y **v** (más lento) o tocando un tiempo con un botón.

■ Para ajustar el tiempo utilizando los botones **^** y **v**

1. Utilice los botones **10** (TEMPO **v**, **^**) para modificar el ajuste de tiempo.

El valor de los tiempos por minuto aumenta o disminuye en uno cada vez que se presiona un botón.

- Si mantiene presionado uno u otro botón, el valor cambiará rápidamente.
- Puede especificar un valor de tiempo en el rango de 20 a 255.



Valor de tiempo

■ Para ajustar el tiempo tocando un tiempo

1. Mientras mantiene presionado el botón **18** (FUNCTION), pulse el botón **^** **10** (TEMPO) cuatro veces al compás del tiempo que desea especificar.

- El ajuste de tiempo cambiará de acuerdo con el tiempo que esté tocando.
- Después de utilizar este método para especificar el tiempo aproximado, podrá utilizar el procedimiento descrito en "Para ajustar el tiempo utilizando los botones **^** y **v**" si desea obtener un valor de ajuste más exacto.

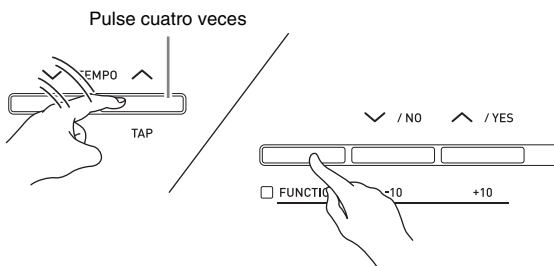

Ajuste del volumen del metrónomo

Realice el siguiente procedimiento para ajustar el nivel de volumen del metrónomo, sin afectar el volumen de salida del piano digital.

1. Mientras mantiene presionado el botón **18** (FUNCTION), presione el botón **3** (METRONOME).

Se visualizará la pantalla de volumen del metrónomo.

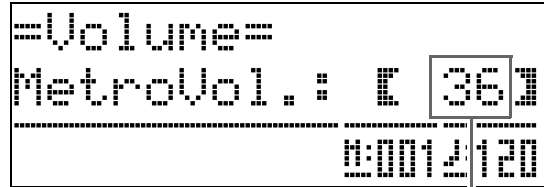

Volumen del metrónomo

2. Utilice los botones **19** (**v**, **^**) para ajustar el volumen del metrónomo.
3. Presione el botón **18** (FUNCTION).

La pantalla de volumen del metrónomo se cierra y la luz FUNCTION se apaga.

NOTA

- También puede ajustar el volumen del metrónomo siguiendo el procedimiento descrito en "Volumen del metrónomo" (página S-41).

Ejecución a Dúo

El modo Dúo le permite dividir el teclado del piano digital en el centro, de forma tal que dos personas puedan ejecutar a dúo. Esto permite configurar el teclado, por ejemplo, para que el maestro pueda tocar en el lado izquierdo y el alumno pueda seguirle en el lado derecho. O una persona puede tocar la parte de la mano izquierda en el lado izquierdo mientras que otra puede tocar la parte de la mano derecha en el lado derecho.

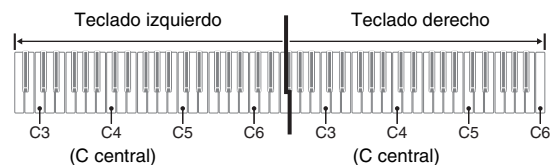

Operación del pedal en ejecuciones a dúo

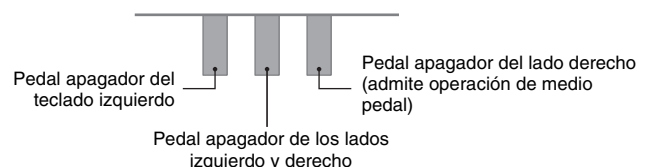

Configuración del piano digital para ejecución a Dúo

1. Presione el botón **11** (**MUSIC LIBRARY**) hasta que su luz inferior se encienda.

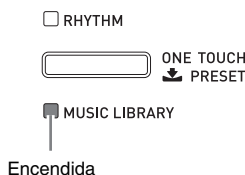

- Para practicar con las canciones almacenadas en una tarjeta de memoria, presione el botón **31** (**CARD/INTERNAL**) hasta que su luz se encienda, en lugar de presionar el botón **11** (**MUSIC LIBRARY**).

2. Mientras mantiene presionado el botón **18** (**FUNCTION**), presione el botón **30** (**SPLIT**). Aparecerá la pantalla de activación/desactivación del modo Dúo.



3. Presione el botón **19** (**^**) para activar el modo Dúo.
4. Presione el botón **18** (**FUNCTION**). La pantalla de activación/desactivación del modo Dúo se cierra y el piano digital queda configurado para ejecuciones a dúo. Esto hace que la luz del botón **30** (**SPLIT**) destelle.
5. Para desactivar el modo Dúo, presione el botón **30** (**SPLIT**) hasta que la luz SPLIT se apague.

NOTA

- También puede apagar o desactivar el modo Dúo siguiendo el procedimiento descrito en "Modo dúo" (página S-41).

Para el cambio de octava de un teclado en el modo Dúo

Puede utilizar el siguiente procedimiento para el cambio de octava de los teclados izquierdo y derecho en el modo Dúo.

1. Mientras mantiene presionado el botón **18** (**FUNCTION**), presione el botón **30** (**SPLIT**). Se visualizará la pantalla de activación/desactivación del modo Dúo mostrada en el paso 2 en "Configuración del piano digital para ejecución a Dúo" (página S-15). Si el modo Dúo se encuentra desactivado en este momento, presione el botón **19** (**^**) para activarlo.
2. De las cuatro teclas C del teclado izquierdo, presione la que desea ubicar en la C central.
 - Esto hará sonar la nota asignada a C4 y se cambiará la octava del teclado izquierdo.

Ejemplo: Para cambiar la configuración de manera que la tecla C del extremo izquierdo sea la C central, como se muestra a continuación.

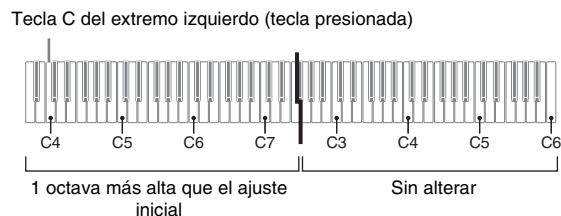

3. Siga el mismo procedimiento que en el paso 2 para seleccionar una de las teclas C del teclado derecho y desplazar también su octava.
4. Presione el botón **18** (**FUNCTION**). La pantalla de activación/desactivación del modo Dúo se cierra y la luz del botón **18** (**FUNCTION**) se apaga. Los teclados izquierdo y derecho se configurarán de acuerdo con sus ajustes.

NOTA

- Cuando se desactive el modo Dúo, se borrarán los ajustes de desplazamiento de octava realizados por usted y el teclado se restablecerá a sus ajustes iniciales predeterminados.

Uso del acompañamiento automático

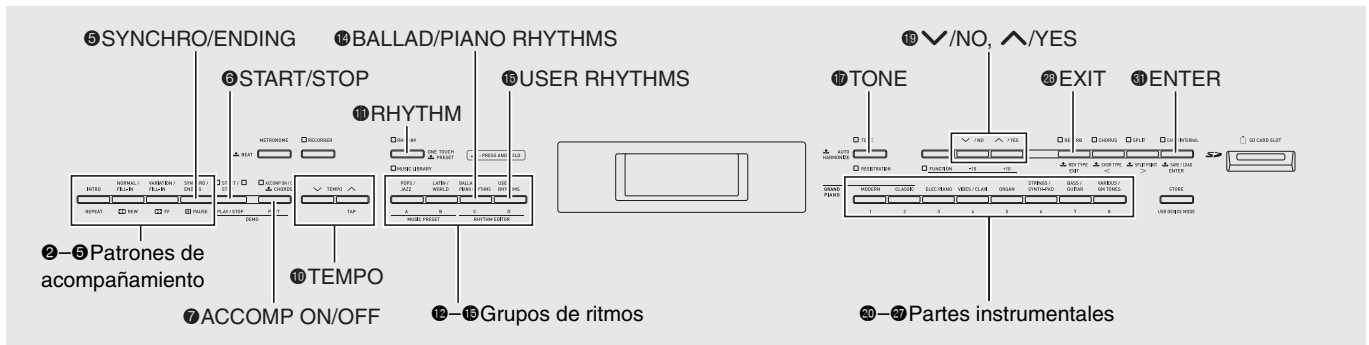

Con el acompañamiento automático, simplemente seleccione el ritmo de acompañamiento que desee para que se ejecute automáticamente el acompañamiento correspondiente (baterías, guitarra, etc.) al tocar un acorde con su mano izquierda. Es como disponer de una orquesta personal que le acompañará a donde vaya.

El piano digital cuenta con 180 patrones de acompañamiento automático incorporados, que se encuentran divididos en tres grupos. Puede editar ritmos incorporados para crear sus propios ritmos originales (denominados “ritmos de usuario”), que podrá guardar en un cuarto grupo. Si desea más información, consulte “Lista de ritmos” (página A-4).

Ejecución de un acompañamiento automático

1. Presione el botón **11** (RHYTHM) hasta que su luz superior se encienda.

Se habilitará el acompañamiento automático.

- Con cada presión del botón se alternará entre las luces RHYTHM y MUSIC LIBRARY.

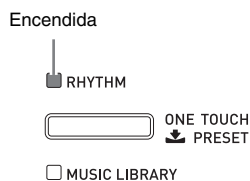

2. Utilice la “Lista de ritmos” (página A-4) para buscar el grupo y el número de ritmo que desea seleccionar.

3. Utilice los botones **12 a 15** (grupos de ritmos) para seleccionar el grupo que desee.

Ejemplo: Cuando se ha seleccionado el grupo LATIN / WORD

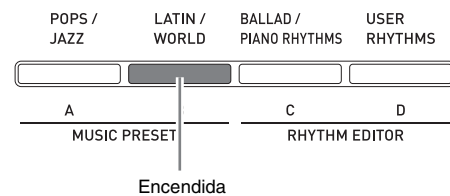

4. Utilice los botones **19** (∨, ∧) para seleccionar el ritmo que desee.

Ejemplo: Cuando se ha seleccionado “005 Samba 2”

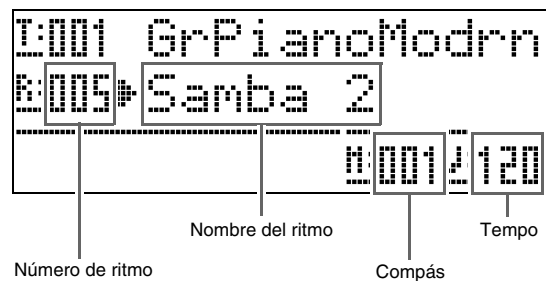

5. Utilice los botones **10** (TEMPO ∨, ∧) para modificar el ajuste de tempo.

- Esto es igual al ajuste de tempo del metrónomo (página S-14).
- Para restablecer el ritmo a su ajuste de tempo estándar, presione simultáneamente los botones **10** (TEMPO ∨, ∧).

6. Presione el botón **7** (ACCOMP ON/OFF) hasta que su luz se encienda.

Se activará ACCOMP, y se harán sonar todas las partes de acompañamiento.

- Si desactiva ACCOMP y se apaga la luz ACCOMP, se harán sonar solamente las partes del instrumento de percusión.
- Cada presión del botón **7** (ACCOMP ON/OFF) permite alternar entre activación y desactivación de ACCOMP.

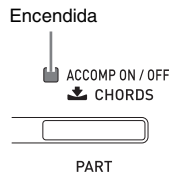

7. Presione el botón **5** (SYNCHRO/ENDING).

El acompañamiento automático pasará a “espera de inicio sincronizado”. Si ejecuta un acorde durante la espera de inicio sincronizado, el acompañamiento automático comenzará a reproducirse automáticamente.

- Si presiona el botón **2** (INTRO) mientras el acompañamiento automático está en espera de inicio sincronizado, se ingresará a espera de introducción. Si presiona el botón **4** (VARIATION) se ingresará a espera de variación. Si desea más información acerca de los patrones de introducción y variación, consulte “Para modificar patrones de acompañamiento automático” (página S-19).

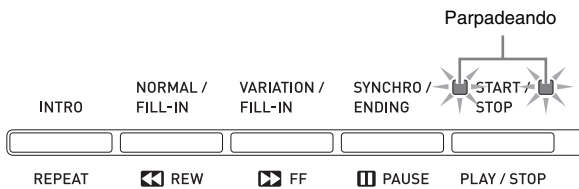

8. Ejecute el acorde que desea en el teclado de acordes (teclas del teclado izquierdo).

El acompañamiento automático se iniciará cuando usted toque el acorde.

- Para comenzar a reproducir la parte de percusión sin tocar un acorde, presione el botón **6** (START/STOP).

Ejemplo: Para ejecutar un acorde C

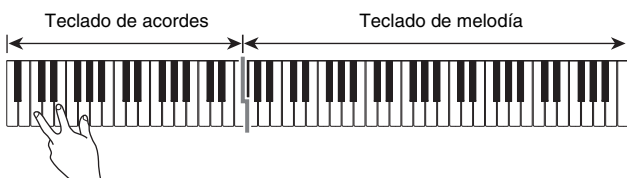

9. Ejecute otros acordes con la mano izquierda mientras toca la melodía con la mano derecha.

- Para ejecutar los acordes, utilice “CASIO Chord” u otros modos de digitación simplificada de acordes. Si desea una información detallada, consulte “Para seleccionar un modo de digitación de acordes” en la siguiente sección.
- Utilice los botones **3** (NORMAL) y **4** (VARIATION) para modificar los patrones de acompañamiento. Si desea una información detallada, consulte “Para modificar patrones de acompañamiento automático” (página S-19).

10. Cuando finalice, presione de nuevo el botón **6** (START/STOP) para detener el acompañamiento automático.

- Si presiona el botón **5** (SYNCHRO/ENDING) en lugar del botón **6** (START/STOP), se ejecutará un patrón de fin antes de que finalice la ejecución del acompañamiento automático. Si desea más información acerca de los patrones de fin, consulte “Para modificar patrones de acompañamiento automático” (página S-19).

NOTA

- Realice el siguiente procedimiento para ajustar el nivel de volumen del acompañamiento automático, sin afectar el volumen de salida del piano digital. Si desea una información detallada, consulte “Volumen del acompañamiento automático” (página S-41).
- Puede cambiar la extensión del teclado de acordes moviendo el punto de división mediante la función de división (página S-10). Las teclas hacia la izquierda del punto de división son las que componen el teclado de acordes.

Para seleccionar un modo de digitación de acordes

Puede seleccionar entre los siguientes cinco modos de digitación de acordes.

- 1: Fingered 1
- 2: Fingered 2
- 3: Fingered 3
- 4: CASIO Chord
- 5: Full Range

1. Mantenga presionado el botón **7** (**ACCOMP ON/OFF**) hasta que aparezca la pantalla de selección del tipo de acorde.

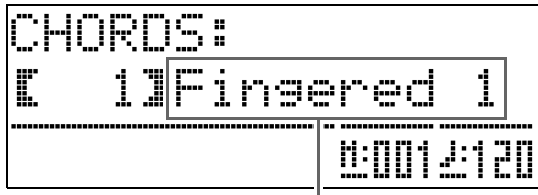

Modo de digitación de acordes

2. Utilice los botones **19** (∨, ^) para seleccionar el modo de digitación de acordes que desee.
3. Presione el botón **7** (**ACCOMP ON/OFF**). Se cerrará la pantalla de digitación de acordes.

■ Fingered 1, 2, 3

Estos tres modos de digitación de acordes permiten ejecutar acordes en el teclado de acordes, utilizando sus digitaciones normales de acordes. Algunas formas de acordes se abrevian, siendo posible su digitación con una o dos teclas.

Si desea información sobre los tipos de acordes que se pueden digitar y sus digitaciones, consulte "Guía de digitación" (página A-9).



- Fingered 1: Toca las notas componentes del acorde en el teclado.
- Fingered 2: A diferencia de Fingered 1, la 6ta. entrada no es posible con este modo.
- Fingered 3: A diferencia de Fingered 1, este modo permite la entrada de acordes fraccionados con la nota más baja del teclado como nota de bajos.

■ CASIO CHORD

"CASIO Chord" le permite ejecutar cuatro tipos de acordes mediante digitaciones simplificadas, tal como se describe a continuación.



Tipo de acorde	Ejemplo
Acordes mayores Presione una tecla, cuya nota corresponda al nombre del acorde. • Para tocar C Mayor, presione cualquier tecla C en el teclado de acordes. La octava de la nota no se tiene en cuenta.	C (C Mayor) Nombre de la nota
Acordes menores Presione asimismo cualquier otra tecla del teclado de acordes que corresponda con el acorde mayor, mientras presiona cualquier otra tecla del teclado de acordes de la derecha.	Cm (C Menor)
Acordes de séptima Presione la tecla del teclado de acordes que corresponda con el acorde mayor, mientras presiona asimismo otras dos teclas del teclado de acordes de la derecha.	C7 (C séptima)
Acordes de séptima menor Presione la tecla del teclado de acordes que corresponda con el acorde mayor, mientras presiona también otras tres teclas del teclado de acordes de la derecha.	Cm7 (C séptima menor)

Cuando se presione más de una tecla del teclado de acordes, da igual si las teclas adicionales son blancas o negras.

■ FULL RANGE CHORD

Con este modo de digitación de acordes, puede usar el rango completo del teclado para ejecutar los acordes y melodías.

Si desea información sobre los tipos de acordes que se pueden digitar y sus digitaciones, consulte "Guía de digitación" (página A-9).



Para modificar patrones de acompañamiento automático

Existen seis patrones de acompañamiento automático diferentes, tal como se muestra a continuación. Puede cambiar entre los patrones durante la ejecución del acompañamiento e incluso modificarlos. Utilice los botones ② a ⑤ para seleccionar el patrón que desee.

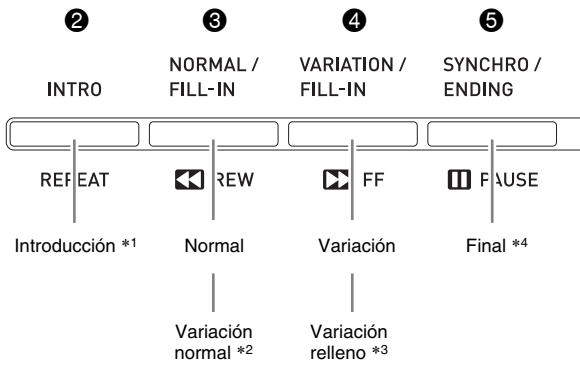

- *1 Presione al comienzo de una canción. La ejecución del acompañamiento se realiza con el patrón normal una vez finalizado el patrón de introducción. Si presiona el botón ④ (VARIATION/FILL-IN) antes de presionar este botón, continuará con el patrón de variación una vez finalizado el patrón de introducción.
- *2 Presione mientras se está ejecutando un patrón normal para insertar un patrón de relleno.
- *3 Presione mientras se está ejecutando un patrón de variación para insertar un patrón de variación de relleno.
- *4 Presione al final de una canción. Se ejecuta un patrón de fin y se detiene el acompañamiento automático.

Uso de los preajustes de un toque

Con el preajuste de un toque, podrá acceder con un toque a los ajustes de tono y tempo que armonizan con el patrón de ritmo de acompañamiento automático seleccionado actualmente.

1. Mantenga presionado el botón ⑪ (RHYTHM) por lo menos durante dos segundos.

Esta función configura automáticamente el tono, tempo y otros ajustes para que correspondan con el patrón de ritmo actualmente seleccionado. En este momento, la ejecución del acompañamiento automático también pasará al estado de espera de inicio sincronizado, es decir que el acompañamiento automático comenzará a ejecutarse automáticamente con la digitación de un acorde.

2. Ejecute un acorde en el teclado.

Se empezará a ejecutar el acompañamiento automático.

NOTA

- No se permiten preajustes de un toque para los ritmos de usuario (001 a 010 del grupo USER RHYTHMS).

Uso de la armonización automática

La armonización automática le permite añadir armonía a las notas de la melodía que está ejecutando con la mano derecha. Puede seleccionar cualquiera de los 12 ajustes de armonización automática.

1. Presione el botón ⑰ (TONE) hasta que su luz se encienda.

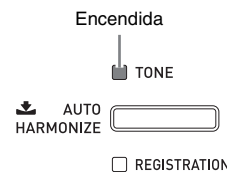

2. Mantenga presionado el botón ⑰ (TONE) hasta que aparezca la pantalla de armonización automática.

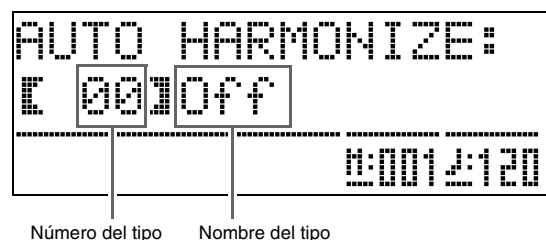

3. Utilice los botones 19 (V, ^) para seleccionar el tipo de armonización automática que desea.

Número del tipo	Nombre del tipo	Descripción
00	Off	Desactiva la armonización automática.
01	Duet 1	Añade una armonía de una nota cerrada (separada por dos a cuatro grados) por debajo de la nota de la melodía.
02	Duet 2	Añade una armonía abierta de 1 nota (separada por más de 4 a 6 grados) por debajo de la nota de la melodía.
03	Country	Añade una armonía al estilo country.
04	Octave	Añade la nota de la próxima octava más baja.
05	5th	Añade la nota de quinto grado.
06	3-Way Open	Añade una armonía abierta de 2 notas, por un total de tres notas.
07	3-Way Close	Añade una armonía cerrada de 2 notas, por un total de tres notas.
08	Strings	Añade la armonía óptima para las cuerdas.
09	4-Way Open	Añade una armonía abierta de 3 notas, por un total de cuatro notas.
10	4-Way Close	Añade una armonía cerrada de 3 notas, para un total de cuatro notas.
11	Block	Añade notas de acorde en bloque.
12	Big Band	Añade una armonía al estilo de una gran banda.

4. Presione el botón 17 (TONE).
Se cerrará la pantalla de armonización automática.

5. Mientras ejecuta los acordes, toque la melodía en el teclado.
Se añadirá armonía a las notas de la melodía, en base a los acordes que usted ejecute.

Creación de sus propios ritmos originales

La edición de ritmos le permite modificar un ritmo de acompañamiento automático incorporado y crear su propio "ritmo de usuario" original. Puede seleccionar una parte (batería, bajos, etc.) de un patrón normal, introducción, u otro patrón (página S-19) y activarla o desactivarla, ajustar su nivel de volumen, y realizar otras operaciones.

1. Seleccione el número de ritmo de acompañamiento automático que desea editar.
2. Al mismo tiempo, presione los botones 14 (BALLAD/PIANO RHYTHMS) y 15 (USER RHYTHMS).

Se visualizará la pantalla del editor de ritmos.

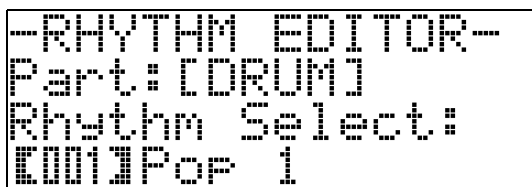

3. Utilice los botones del patrón de acompañamiento (2 a 5) para seleccionar el patrón (normal, introducción, final, etc.) que desea editar.

El botón presionado se ilumina, indicando que se está editando el patrón.

- Con cada presión de 3 (NORMAL/FILL-IN) se alternará entre NORMAL y FILL-IN, y con cada presión de 4 (VARIATION/FILL-IN), entre VARIATION y FILL-IN. El botón correspondiente parpadea mientras está seleccionado el patrón de relleno.

Ejemplo: Cuando se selecciona Intro

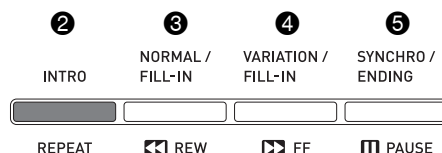

4. Utilice los botones de la parte instrumental (20 a 27) para seleccionar la parte (baterías, bajos, etc.) que desea editar.

El nombre de la parte seleccionada aparecerá en la pantalla. Los patrones de ritmo se componen de ocho partes, tal como se muestra a continuación.

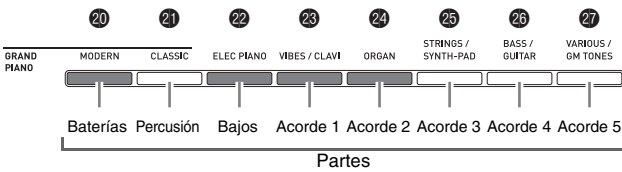

- La iluminación de los botones no cambia cuando se presionan los botones de la parte instrumental (20 a 27). La iluminación del botón indica si hay datos de acompañamiento correspondientes a cada parte.

Ejemplo: Cuando se selecciona bajos

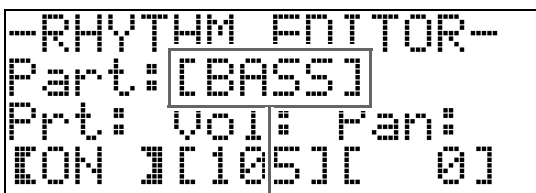

Nombre de la parte instrumental

5. Edite la parte seleccionada según se desee.

La siguiente tabla muestra los parámetros que usted puede editar.

- Utilice los botones 29 (<) y 30 (>) para seleccionar un parámetro, y los botones 19 (v), 18 (^) para cambiar su ajuste. También puede seleccionar los parámetros mediante los botones de atajo (consulte la tabla siguiente).
- Si presiona simultáneamente los botones 19 (v), 18 (^), el parámetro actualmente seleccionado volverá a su ajuste inicial predeterminado.
- Si presiona el botón 6 (START/STOP) durante una operación de edición, sonará la parte de acompañamiento con las ediciones realizadas hasta ese punto. Si presiona el botón 7 (ACCOMP ON/OFF) sonará solamente la parte instrumental que se está editando.

El procedimiento continúa en la página S-22.

Parámetro	Descripción	Ajuste	Botón de atajo
Rhythm Select: Ritmo	Reemplaza los datos de acompañamiento (batería, bajos, etc.) de la parte por los del número de ritmo especificado. *1	001 a 190: Número de ritmo *2 *3	12
Tone Select: Tono	Cambia el tono (instrumento) de la parte a aquel con el número de tono especificado.	001 a 250: Números de tono *2 *4	13
Prt: Activación/desactivación de parte	Alternar entre activación y desactivación de cada parte.	OFF: Silencia la parte. ON: Hace sonar la parte.	
Vol: Nivel de volumen	Controla el nivel de volumen de cada parte.	000 a 127	14
Pan: Paneo (posición)	Controla si el sonido de la parte puede escucharse desde el lado izquierdo o el derecho.	-64 a 0 a 63 *5	
Reverb: Reverberación	Controla el nivel de efecto de reverberación (página S-12) aplicado a las notas de la parte.	000 a 127	15
Chorus: Coro	Controla el nivel del efecto de coro (página S-12) aplicado a las notas de la parte.	000 a 127	

*1 Si reemplaza los datos del acompañamiento de parte se borrará todo lo editado hasta ese punto en los datos de acompañamiento actualmente seleccionados.
 *2 Números secuenciales desde 001, que es el primer ritmo del primer grupo (POPS/JAZZ). Si desea información sobre el sistema de numeración, consulte la "Lista de tonos" (página A-1) y la "Lista de ritmos" (página A-4).
 *3 En el caso de intro y final, si especifica un ritmo para una parte (batería, bajos, etc.), se especificará automáticamente el mismo ritmo para todas las demás partes del patrón.
 *4 Solamente se pueden seleccionar sonidos de ajustes de batería (números de tono 237 a 250) para las partes de batería y de percusión. No se pueden seleccionar ajustes de batería para los bajos y las partes de los acordes 1 a 5.
 *5 Un valor inferior hará que se desplace hacia la izquierda, y un valor mayor, hacia la derecha. El centro se especifica con un valor cero.

6. Repita los pasos 3 a 5 para editar todos los patrones de acompañamiento y partes que desee.

7. Después de finalizar la edición, ajuste el tempo del ritmo, según sus preferencias.

- El tempo definido aquí quedará como tempo inicial predeterminado del ritmo.

8. Presione el botón **23** (EXIT).

Aparecerá un mensaje de confirmación preguntándole si desea guardar lo que ha editado.



9. Presione el botón **19** (YES).

Se visualizará una pantalla para especificar el número y el nombre del ritmo de usuario.

- Si desea salir de la operación de edición sin guardar nada, presione el botón **19** (NO) en lugar del botón **19** (YES).

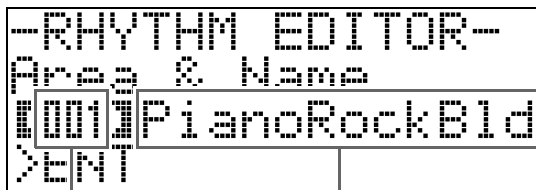

Nombre del ritmo

Número de ritmo de usuario de destino

10. Decida el número de ritmo de usuario en donde desea guardar el ritmo y el nombre del ritmo.

- Utilice los botones **29** (<) y **30** (>) para mover el cursor al número de ritmo de usuario y carácter del nombre de ritmo que desea cambiar. Utilice los botones **19** (v, ^) para seleccionar el número o carácter que desea.
- A continuación se muestran los caracteres que se pueden seleccionar para el nombre de ritmo. Para ingresar un espacio, presione simultáneamente ambos botones **19** (v y ^).

!	"	#	\$	%	&	'	()	
*	+	,	-	.	/	0	1	2	3
4	5	6	7	8	9	:	;	<	=
>	?	@	A	B	C	D	E	F	G
H	I	J	K	L	M	N	O	P	Q
R	S	T	U	V	W	X	Y	Z	[
¥]	^	_	`	a	b	c	d	e
f	g	h	i	j	k	l	m	n	o
p	q	r	s	t	u	v	w	x	y
z	{		}						

11. Presione el botón **31** (ENTER).

Esto hace que se guarden los datos.

- Si el número de ritmo en el que está guardando los datos ya contiene datos, aparecerá un mensaje (Replace? (¿Reemplazar?)) en la pantalla para que confirme si desea reemplazar los datos existentes por datos nuevos. Presione el botón **19** (YES) para reemplazar. En cambio, para cancelar la operación de almacenamiento y volver a la pantalla del paso 9, presione el botón **19** (NO).

¡IMPORTANTE!

- Si al guardar los datos de ritmo de usuario selecciona un número de ritmo de usuario que ya contiene datos, los datos existentes serán reemplazados por los nuevos.

NOTA

- Si el tamaño de los datos del patrón de acompañamiento o de la parte instrumental es demasiado grande para la edición, aparecerá en la pantalla el mensaje de memoria llena (Memory Full). Si esto sucede, seleccione para la edición, un patrón de acompañamiento o una parte instrumental diferente.

Reproducción de canciones incorporadas

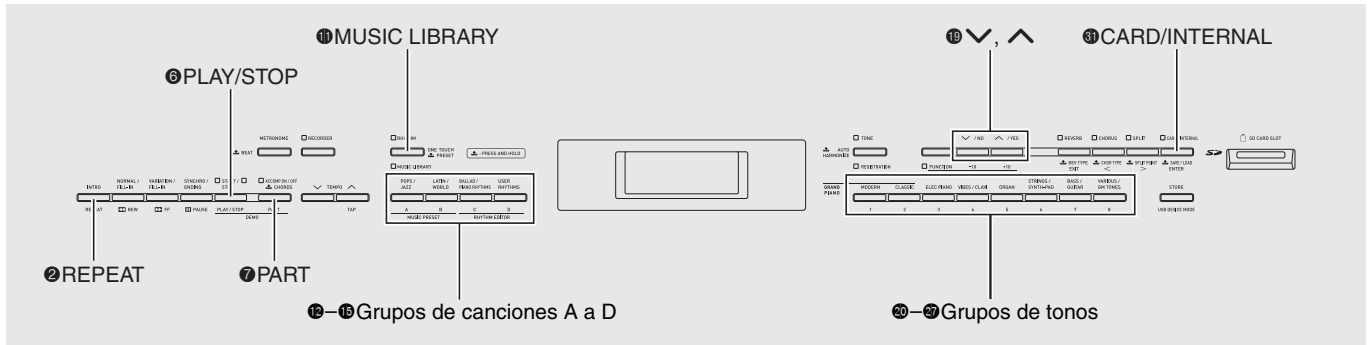

Reproducción de todas las canciones incorporadas

Su piano digital viene con un total de 68 canciones incorporadas: ocho canciones de demostración dispuestas para resaltar las características de los tonos en cada uno de los grupos de tonos, y 60 obras clásicas en la Biblioteca musical. Puede configurar el piano digital para reproducir de forma secuencial estas canciones.

- Para la lista de canciones incorporadas, consulte “Lista de canciones” (página A-6).

1. Mientras mantiene presionado el botón 7 (PART), presione el botón 6 (PLAY/STOP).

Se iniciará la reproducción secuencial de las canciones de demostración de tonos, comenzando por la canción 1.

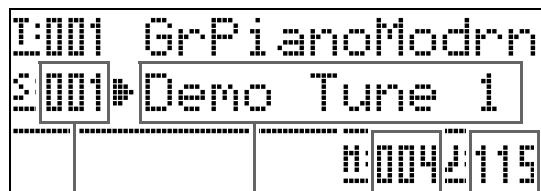
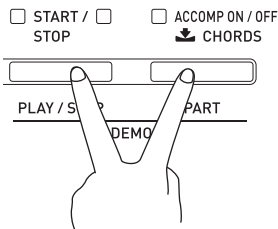

Número de canción Compás actual
Nombre de la canción Tempo de la canción

- Si presiona un botón del grupo de tonos (botones 20 a 27) mientras se está reproduciendo la canción de demostración, se cambiará a la canción de demostración que utiliza la tonalidad de ese grupo. Si presiona un botón del grupo de canciones de la Biblioteca musical (botones 12 a 14, grupo A a C) mientras se está reproduciendo una canción de demostración, se pasará a la reproducción de las canciones de ese grupo.

- Si presiona el botón 11 (CARD/INTERNAL) durante la reproducción de una canción de demostración se iniciará la reproducción de las canciones contenidas en la tarjeta cargada. Si desea una información detallada, consulte “Reproducción de todas las canciones de una carpeta” (página S-48).

2. Presione el botón 6 (PLAY/STOP).

La reproducción de la canción de demostración se detiene.

Las canciones de demostración continuarán reproduciéndose en un bucle sin fin hasta que se presione el botón 6 (PLAY/STOP).

NOTA

- Sólo las operaciones descritas anteriormente se pueden realizar mientras se están reproduciendo las canciones de demostración.

Reproducción de una canción específica de la biblioteca musical

Puede utilizar el siguiente procedimiento si desea seleccionar una canción de la Biblioteca musical, para escuchar o practicar.

La Biblioteca musical tiene un total de 60 canciones, divididas en tres grupos (A, B, C). También puede cargar canciones desde una tarjeta de memoria o su ordenador en el cuarto grupo de la Biblioteca musical (grupo D), para reproducirlas y practicar (páginas 46 y 52).

1. Presione el botón 11 (MUSIC LIBRARY) hasta que su luz se encienda.

- Con cada presión del botón se alternará entre las luces superior e inferior.

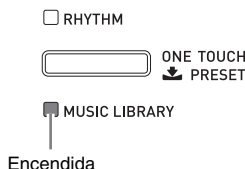

2. En la "Lista de canciones" (página A-6), busque el grupo y el número de grupo de la canción que desea.

- Las canciones de usuario están en el grupo D.

3. Utilice los botones 12 a 15 (grupos de canciones A a D) para seleccionar el grupo que desee.

- Presione el botón 15 (grupo D) si desea seleccionar una canción de usuario.

Ejemplo: Cuando se selecciona el grupo B

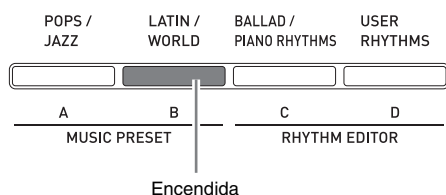

4. Utilice los botones 19 (V, ^) para seleccionar la canción que desee.

Ejemplo: Cuando se selecciona "008 Gavotte"

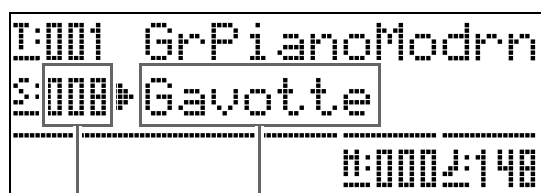

Número de canción Nombre de la canción

5. Presione el botón 6 (PLAY/STOP).

Se iniciará la reproducción de la canción.

- Presione el botón 4 (FF) para una operación de avance rápido, o el botón 3 (REW), para la de rebobinado. Si presiona y suelta cualesquiera de los dos botones, los compases se desplazarán de a uno y, si los mantiene presionados se desplazarán rápidamente.
- Presione el botón 5 (PAUSE) para poner la reproducción en pausa. Presione de nuevo para reanudar la reproducción de la canción.

Se ilumina con cada uno de los tiempos subsiguientes de cada compás

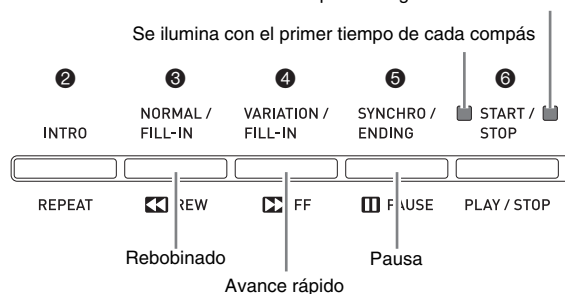

6. Presione de nuevo el botón 6 (PLAY/STOP).

La reproducción de la canción se detiene.

- La reproducción de la canción también se detiene automáticamente al llegar al final de la canción. Si desea configurar el piano digital para una reproducción en bucle sin interrupción, active "Repetición de canción" (página S-42).

Cambio de tempo de la canción

Cambie el tempo de la canción utilizando el mismo procedimiento que para el ajuste del tempo del metrónomo. Si desea más información, consulte "Para cambiar el ajuste de tempo" (página S-14).

Para tocar el teclado con el mismo tono que el de una canción

1. Mantenga presionado el botón 11 (MUSIC LIBRARY) por lo menos durante dos segundos.

Se asignará al teclado, el mismo tono que el de la parte de la mano derecha de la canción actual.

NOTA

- Siga el procedimiento descrito en "Para practicar la parte de una u otra mano (Desactivación de parte)" (página S-25) para desactivar la parte de la mano izquierda y ejecutarla conjuntamente en el teclado utilizando el tono de la parte de la mano izquierda.

Para ajustar el volumen de la canción

Realice el siguiente procedimiento para ajustar el nivel de volumen del acompañamiento automático de la canción, sin afectar el volumen de salida del tono del teclado.

Si desea una información detallada, consulte "Volumen de la canción" (página S-41).

Para practicar la parte de una u otra mano (Desactivación de parte)

Puede desactivar la parte de la mano derecha o la parte de la mano izquierda de una canción y tocar esa parte en el piano digital mientras se reproduce la canción.

1. Presione el botón **7** (**PART**).
Aparecerá "L-[ON] R-[ON]" en la pantalla.
2. Utilice los botones **19** (**∨**, **∧**) para desactivar la parte que desee.
Presione (**∨**) para alternar entre activación y desactivación de la parte de la mano izquierda (**∧**) o derecha.
3. Presione de nuevo el botón **7** (**PART**).
Se cerrará la pantalla de activación/desactivación de parte.
4. Mantenga presionado el botón **11** (**MUSIC LIBRARY**) por lo menos durante dos segundos.
Se asignará al teclado, el mismo tono que el de la parte de la mano desactivada.
5. Presione el botón **6** (**PLAY/STOP**) para iniciar la reproducción de la canción.
La parte desactivada no se escucha, por lo tanto, podrá ejecutarla en el teclado.

Para escuchar un conteo al comienzo de una canción

El piano digital puede configurarse para que haga sonar un conteo antes de iniciarse la reproducción de una canción, que le ayudará a conseguir la sincronización correcta durante su ejecución en el teclado. Si desea una información detallada, consulte "Pre-conteo" (página S-42).

Para la reproducción repetida de una sección específica (Repetición)

El piano digital puede configurarse para que se repita la sección de una canción que desea practicar. Por ejemplo, puede especificar la reproducción repetida de los compases 5 a 8.

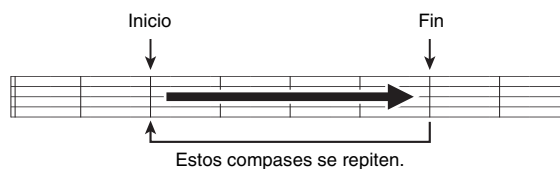

1. Presione el botón **6** (**PLAY/STOP**).
Se iniciará la reproducción de la canción.
2. Cuando la reproducción llegue al primer compás de la sección que se desea repetir, presione el botón **2** (**REPEAT**).
De esta forma el compás quedará como "compás de inicio".
En este momento, la luz del botón **2** (**REPEAT**) parpadea.
3. Cuando la reproducción llegue al último compás de la sección que se desea repetir, presione de nuevo el botón **2** (**REPEAT**).
De esta forma el compás quedará como "compás de fin".
La reproducción repetida de la sección especificada se inicia en cuanto se selecciona el compás de fin.
En este momento, la luz del botón **2** (**REPEAT**) se enciende (sin parpadear).
4. Presione **2** (**REPEAT**) de nuevo para volver a la ejecución normal.
Esto hace que la luz del botón **2** (**REPEAT**) se apague.

Preajustes musicales

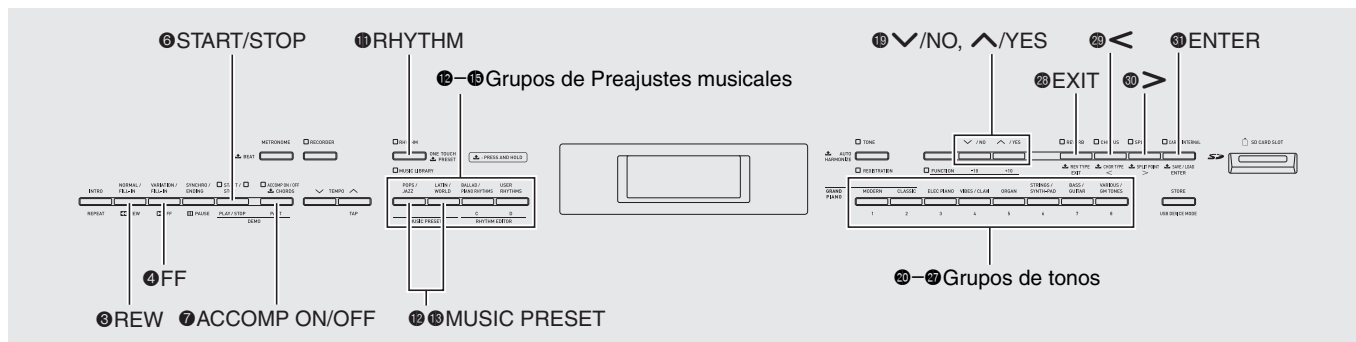

Los preajustes musicales le proporcionan ajustes de un toque de tono, ritmo, acordes y otros ajustes, que están optimizados para los distintos géneros y temas musicales.

Además de los preajustes incorporados, podrá crear sus propios preajustes musicales originales (preajustes de usuario).

Hay un total de 300 preajustes musicales incorporados, divididos en tres grupos (A, B, C). Se provee un cuarto grupo (D) para los preajustes de usuario.

- Si desea más información, consulte “Lista de preajustes musicales” (página A-7).

Selección de un preajuste musical

1. Presione 12 y 13 (MUSIC PRESET) simultáneamente.

La luz 7 (ACCOMP ON/OFF) parpadea y aparece la pantalla de preajuste musical.

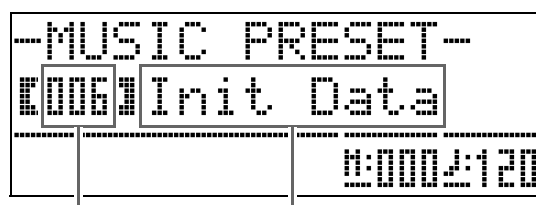

Número de preajuste musical Nombre del preajuste musical

2. Utilice los botones 12 a 15 (botones del grupo de preajuste musical) para seleccionar un grupo, y luego utilice los botones 19 (▼, ▲) para seleccionar el preajuste musical que desea.

El piano digital se configurará con los ajustes (tono, ritmo, etc.) del preajuste musical seleccionado.

A continuación se mencionan los ajustes incluidos en un preajuste musical.

- Tonos (principal, estratificación, división inferior) (página S-8)
- Balance de volumen del tono estratificado (página S-9)
- Desplazamiento de octava (página S-11)
- Reverberación (página S-12)
- Coro (página S-12)
- Ritmo (página S-20)
- Tempo (página S-19)
- Armonización automática (página S-19)

3. Presione el botón **6** (START/STOP) para iniciar el acompañamiento automático con la progresión de acordes del preajuste musical. Ejecute la melodía en el teclado.

- La progresión de acordes preajustada se repite hasta que usted la detenga presionando nuevamente el botón **6** (START/STOP).
- Presione el botón **7** (ACCOMP ON/OFF) de manera que la luz ACCOMP ON/OFF se encienda (sin parpadear) o se apague, para desactivar la progresión de acordes del preajuste musical y ejecutar el patrón de acompañamiento normal.
- Con cada presión del botón **7** (ACCOMP ON/OFF), se cambiará cíclicamente en la secuencia mostrada a continuación.

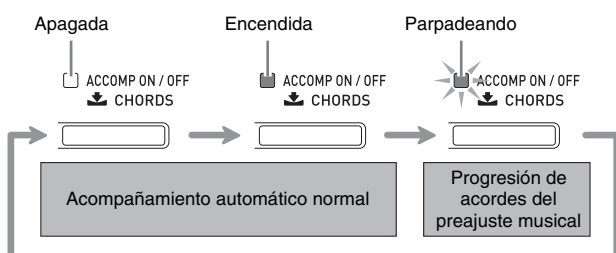

- Después de seleccionar un preajuste musical, realice los siguientes pasos para cambiar el ritmo.
 - (1) Mantenga presionado el botón **11** (RHYTHM) hasta que el número y el nombre del preajuste musical visualizado cambie al número y nombre del ritmo.
 - (2) Utilice los botones **19** (✓, ^) para seleccionar el ritmo que desee.
 - (3) Mantenga presionado nuevamente el botón **11** (RHYTHM) hasta que el número y el nombre del ritmo vuelvan a cambiarse al número y nombre del preajuste musical.
- Para cambiar el tono, utilice los botones **20** a **27** (grupo de tonos) para seleccionar el grupo de tonos y luego utilice los botones **19** (✓, ^) para seleccionar un número de tono.

4. Para salir de un preajuste musical, presione simultáneamente **12** y **13** (MUSIC PRESET).

Para crear un preajuste de usuario original

El editor de preajuste musical le permite crear sus propios preajustes musicales originales (preajustes de usuario). Se pueden almacenar hasta 50 preajustes de usuario en el grupo D de preajustes musicales.

1. Seleccione el preajuste musical que desea editar para poder crear su preajuste de usuario.
2. Cambie el número de tono, número de ritmo y otros ajustes del preajuste musical, según se desee.
 - Los ajustes configurados aquí se guardarán como un preajuste musical de usuario. Consulte el paso 2 de "Selección de un preajuste musical" (página S-26) si desea obtener información sobre los ajustes que se pueden configurar y guardar para un preajuste musical de usuario.

3. Presione simultáneamente los botones **14** (BALLAD/PIANO RHYTHMS) y **15** (USER RHYTHMS).

Se visualizará una pantalla que le permitirá seleccionar el tipo de operación de edición que desea realizar.

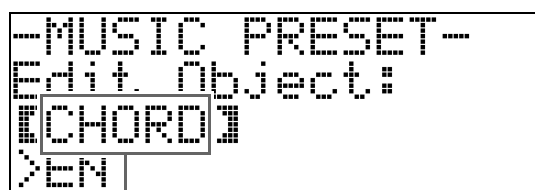

Tipo de operación de edición

4. Edición de los parámetros del preajuste musical.

4-1. Para editar la progresión de acordes

Presione el botón de flecha abajo **19** (▼) para que se visualice "CHORD" y luego presione el botón **31** (ENTER) para avanzar a la pantalla de edición de progresión de acordes. A continuación, realice la operación de edición descrita en "Para editar la progresión de acordes" (página S-29). Una vez realizada la operación de edición, presione el botón **23** (EXIT) para volver a la pantalla de selección del tipo de operación de edición mostrada arriba.

4-2. Para editar los parámetros de acompañamiento automático

Presione el botón de flecha arriba **19** (▲) que se visualice "Parameter" y luego presione el botón **31** (ENTER) para avanzar a la pantalla de edición del parámetro de acompañamiento automático.

A continuación, realice la operación de edición descrita en "Para editar los parámetros de acompañamiento automático" (página S-31). Una vez realizada la operación de edición, presione el botón **23** (EXIT) para volver a la pantalla de selección del tipo de operación de edición mostrada arriba.

5. Después de finalizar con todas las ediciones, presione el botón **23** (EXIT).

- Se visualizará un mensaje preguntándole si desea guardar el preajuste de usuario.

6. Presione el botón **19** (YES).

Se visualizará una pantalla de selección del número y nombre del preajuste musical para guardar los datos editados.

- Si no desea guardar los datos editados, presione el botón **19** (NO) en lugar del botón **19** (YES).

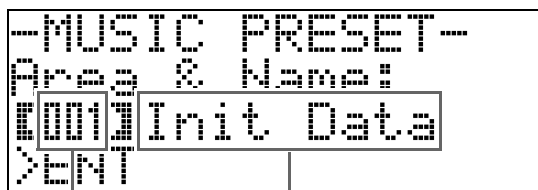

Nombre del preajuste musical

Número de preajuste musical para el almacenamiento de datos

7. Utilice los botones **19** (▼, ▲) para seleccionar el número de preajuste musical en el cual desea almacenar los datos editados.

8. Ingrese un nombre para el preajuste.

Utilice los botones **29** (<) y **30** (>) para mover el cursor hasta el carácter que desea cambiar y luego los botones **19** (▼, ▲) para cambiar el carácter. A continuación se muestra una tabla con los caracteres disponibles.

- Para ingresar un espacio, presione simultáneamente ambos botones **19** (▼ y ▲).

!	"	#	\$	%	&	'	()	
*	+	,	-	.	/	0	1	2	3
4	5	6	7	8	9	:	;	<	=
>	?	@	A	B	C	D	E	F	G
H	I	J	K	L	M	N	O	P	Q
R	S	T	U	V	W	X	Y	Z	[
¥]	^	_	`	a	b	c	d	e
f	g	h	i	j	k	l	m	n	o
p	q	r	s	t	u	v	w	x	y
z	{		}						

9. Presione el botón **31** (ENTER).

Esto hace que se guarden los datos.

- Si el número de preajuste en el que está guardando los datos ya contiene datos, aparecerá un mensaje (Replace? (¿Reemplazar?)) en la pantalla para que confirme si desea reemplazar los datos existentes por datos nuevos. Presione el botón **19** (YES) para reemplazar. En cambio, para cancelar la operación de almacenamiento y volver a la pantalla del paso 6, presione el botón **19** (NO).

■ Para editar la progresión de acordes

1. En la pantalla de selección de operación de edición (página S-27), seleccione "CHORD" y, a continuación, presione el botón 31 (ENTER) para visualizar la pantalla de edición de progresión de acordes que se muestra a continuación.

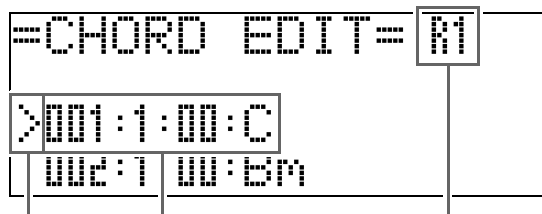

(2) Cursor (1) Paso (sincronización y acorde) (3) Resolución

(1) Paso (sincronización y acorde)

La sincronización de una progresión de acordes se expresa como una serie de tres valores separados por dos puntos (por ejemplo: 001:1:00), que indican compás*1 (001), tiempo (1) y pulso (00).*2 Esta serie de tres valores se denomina, colectivamente, "paso". En la captura de pantalla mostrada arriba se muestran los dos primeros pasos (001, 002) del preajuste musical. Utilice los botones 3 (REW) y 4 (FF) para desplazarse y ver otros pasos.

*1 Hasta 999 compases

*2 Hay 12 pulsos por tiempo, tal como se muestra a continuación.

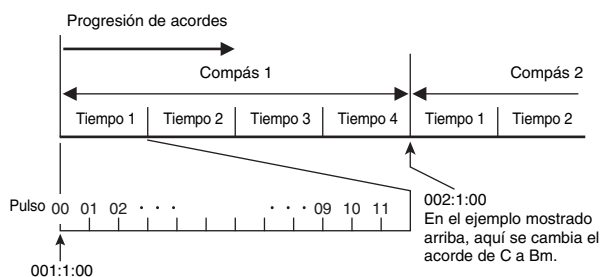

(2) Cursor

Especifica el paso seleccionado actualmente para la edición.

(3) Resolución

La resolución es una unidad utilizada para editar la sincronización de los pasos. La resolución inicial es R1 (un compás), pero también podrá seleccionar R4 (1 tiempo = 4 notas negras) cuando desee especificar los acordes para cada tiempo. Utilice los botones de la parte instrumental (20 a 27) para seleccionar una de las ocho resoluciones mostradas a continuación.

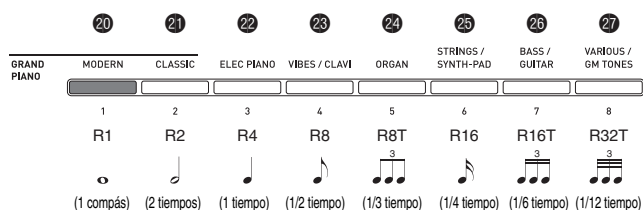

2. Utilice los botones 3 (REW) y 4 (FF) para mover el cursor (2) en la pantalla de edición de progresión de acordes al paso que desea seleccionar.
3. Cambie los detalles del paso seleccionado, según se desee.

3-1. Seleccione un modo de digitación de acordes y utilice el teclado de acordes (página S-18) para ingresar los acordes.

La digitación de un acorde hace que el cursor (2) se mueva automáticamente al siguiente paso.

- Si desea avanzar al siguiente paso sin cambiar el acorde actual, presione el botón 5 (PAUSE).
- Si Resolución (3) es más breve que el espacio de tiempo hasta el siguiente paso, se insertará temporalmente en el preajuste musical, un paso nuevo (sin acorde) cuya duración será equivalente a la de la resolución. La digitación de un acorde para el paso nuevo hará que dicho paso quede registrado como parte del preajuste musical, y luego el cursor avanzará al siguiente paso.* Utilice esta operación para insertar un paso nuevo entre el paso actual y el siguiente.

* Si utiliza los botones 3 (REW) y 4 (FF) para mover el cursor sin ingresar un acorde, se borrará temporalmente el paso insertado.

3-2. Utilice los botones 19 (∨, ∧) para cambiar la sincronización de los pasos (compás:tiempo:pulso).

Con cada presión de uno u otro botón se cambiará la sincronización de acuerdo con la resolución.

- El rango de valores que puede especificar para la sincronización de los pasos está limitado por los pasos anterior y posterior al actual.
- La sincronización del primer paso queda fija (001:1:00) y no se puede cambiar. Asimismo, el paso final siempre es un compás, independientemente de la resolución.

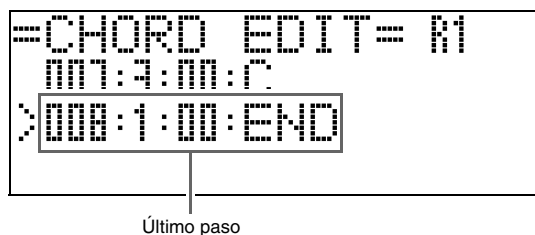

Último paso

3-3. Para borrar un paso, presione simultáneamente ambos botones 19 (∨ y ∧).

- No podrá borrar el primer paso ni el último.

4. Repita los pasos anteriores para editar todos los pasos que desea.

- Si desea reproducir el preajuste musical que está editando, presione el botón **6** (START/STOP).
- La siguiente tabla se describen otras operaciones de edición para el preajuste musical. Presione el botón **18** (FUNCTION), utilice los botones **29** (<) y **30** (>) para seleccionar la operación de edición que desea, realice la operación requerida, y luego presione el botón **31** (ENTER) para aplicar la edición y volver a la pantalla de edición de progresión de acordes.
- Para salir de la operación de edición y descartar todas sus ediciones, presione el botón **28** (EXIT).

	Operación de edición (Visualización)	Descripción	Operación
1	Inicializar (Initialize)	Inicializa todos los pasos. La inicialización es conveniente cuando quiera crear una progresión de acordes totalmente nueva desde el principio.	–
2	Cambiar de clave (Change Key)	Cambia la altura (clave) de los acordes en todos los pasos, en unidades de semitono.	Utilice los botones 19 (∨, ∧) para seleccionar el grado de cambio que desea (-5 a 6 semitonos).
3	Añadir preajuste musical (Append Chords)	Copia todos los pasos de otro preajuste musical al final del preajuste musical actual.	Utilice los botones 19 (∨, ∧) para seleccionar el número* del Preajuste musical que desea añadir.
4	Borrar compases (DELETE Measure)	Borra un número especificado de compases desde el paso en donde se encuentra actualmente el cursor en adelante.	Utilice los botones 19 (∨, ∧) para seleccionar los compases.
5	Insertar compás (INSERT 1Measure)	Inserta un compás en blanco en el paso seleccionado actualmente.	–

* Los preajustes musicales de los grupos B, C y D están numerados secuencialmente, después de los números del grupo A, que comienza con 001. Si desea obtener detalles sobre los números secuenciales, consulte "Lista de preajustes musicales" en la página A-7.

5. Tras realizar todas las operaciones de edición, presione el botón **28** (EXIT) para volver a la pantalla de selección de la operación de edición (página S-27).

NOTA

- Un solo preajuste puede contener hasta aproximadamente 2.000 acordes. Si las ediciones realizadas hacen que se exceda el límite de acordes, el mensaje "Memory Full" (Memoria llena) aparecerá en la pantalla y no podrá continuar con la edición.

■ Para editar los parámetros de acompañamiento automático

1. En la pantalla de selección de operación de edición (página S-27), seleccione “Parameter” y, a continuación, presione el botón **31 (ENTER)** para visualizar la pantalla de edición de parámetro de acompañamiento automático que se muestra a continuación.

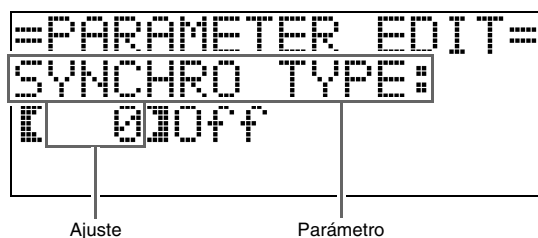

2. Utilice los botones **29 (<)** y **30 (>)** para seleccionar un parámetro, y los botones **19 (∨, ^)** para cambiar su ajuste.

	Parámetro	Descripción	Ajuste
1	SYNCHRO TYPE: Tipo de sincronización	Selecciona el estado de espera de inicio sincronizado y el tipo de sincronización cuando esté seleccionado el preajuste musical.	0 Off: Desactivado (sin espera) 1 Normal: desde la espera al patrón normal 2 Variation: desde la espera al patrón de variación 3 Intro: desde la espera al patrón de introducción
2	DRUM ON/OFF: Activación/ desactivación de batería	Alterna entre activación y desactivación de la parte de batería (página S-21).	OFF: Silencia la parte. ON: Hace sonar la parte.
3	PERC ON/OFF: Activación/ desactivación de percusión	Alterna entre activación y desactivación de la parte de percusión (página S-21).	OFF: Silencia la parte. ON: Hace sonar la parte.
4	BASS ON/OFF: Activación/ desactivación de bajos	Alterna entre activación y desactivación de la parte de bajos (página S-21).	OFF: Silencia la parte. ON: Hace sonar la parte.
5 - 9	CHORD1 - 5 ON/OFF: Activación/ desactivación de los acordes 1 - 5	Alterna entre activación y desactivación de las partes de acordes 1 a 5 (página S-21).	OFF: Silencia las partes. ON: Hace sonar las partes.
10	INTRO CHORD: Acordes de introducción	Selecciona de entre acordes mayores (× 12 teclas) y menores (× 12 teclas) para los acordes de introducción.	C - B: Mayor (C a B) Cm - Bm: Menor (Cm a Bm)
11	ENDING CHORD: Acordes de fin	Selecciona de entre acordes mayores (× 12 teclas) y menores (× 12 teclas) para los acordes de fin.	C - B: Mayor (C a B) Cm - Bm: Menor (Cm a Bm)
12	AUTO FILL-IN: Activación/ desactivación de relleno automático	Especifica si insertar o no un relleno en el compás final de una progresión de acordes.	OFF: No se inserta el relleno ON: Se inserta el relleno
13	TIMING SET: Variación de la progresión de acordes	<ul style="list-style-type: none"> • Este parámetro le permite añadir diferentes variaciones en la sincronización de las progresiones de acordes que está editando. Puede utilizarlo para sincronizar la progresión de acordes con el tiempo de un ritmo específico. • Se corta un acorde (paso) que no esté dentro del tiempo de un ritmo. 	1 Normal: la progresión de acordes editada continúa tal como está. 2 Half: reduce a la mitad la sincronización de los acordes en un compás. 3 Double: aumenta al doble la sincronización de los acordes en un compás. 4 3/4: multiplica la sincronización de los acordes en un compás por 3/4. Seleccione este ajuste para que el ritmo corresponda con un tiempo de 6/8. 5 6/4: multiplica la sincronización de los acordes en un compás por 3/2. Seleccione este ajuste para que el ritmo corresponda con un tiempo de 6/4.

3. Tras realizar todas las operaciones de edición, presione el botón **28 (EXIT)** para volver a la pantalla de selección de la operación de edición (página S-27).

Para registrar las configuraciones de tono y ritmo

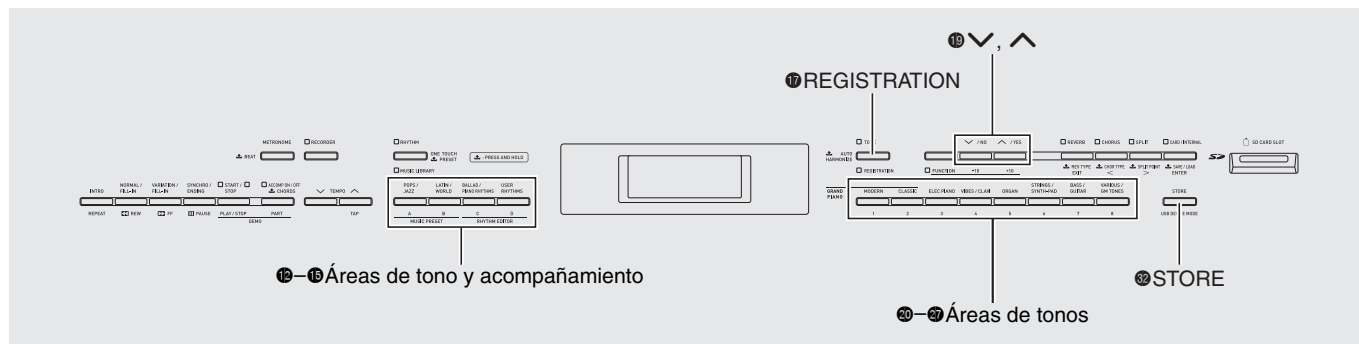

Los registros le permiten guardar las configuraciones del piano digital (tono, ritmo, tempo, etc.) y llamarlas fácil e instantáneamente cada vez que las necesite.

Los registros se guardan en ocho bancos con 12 áreas cada uno, tal como se muestra en la siguiente ilustración, para un total de 96 configuraciones. Las áreas A a D de la izquierda (área de tono y acompañamiento) son para guardar los ajustes de tono y acompañamiento automático, mientras que las áreas 1 a 8 (áreas de tono) son para guardar los ajustes de tono solamente.

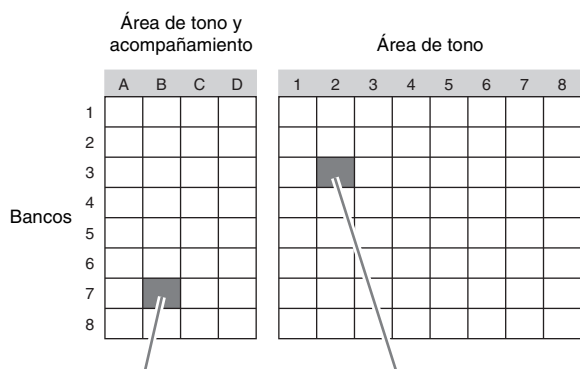

Datos del banco 7, área B

Datos del banco 3, área 2

Ajustes de tono
 Tono del teclado:
 003 Harpsichord
 Brillo: 2
 Reverberación: 1 Room
 Coro: Off (Desactivado)
 .
 .
Ajustes de acompañamiento automático
 Ritmo: 005 Pop Rock
 Tempo: 180
 Volumen de acompañamiento: 35
 .
 .

Ajustes de tono
 Tono del teclado:
 002 Electric Piano2
 Brillo: -1
 Reverberación:
 4 Stadium
 Coro: 1 LightChorus
 .
 .

Tipos de datos de registro

● Ajustes de tono

- Números de tono (principal, estratificación, división inferior)
- Activación/desactivación del estratificador
- Balance de volumen del tono estratificado
- Activación/desactivación de división
- Punto de división
- Desplazamiento de octava
- Brillo
- Reverberación
- Coro
- Transpose
- Respuesta al tacto

● Ajustes del acompañamiento automático (Áreas A a D solamente)

- Número de ritmo
- Activación/desactivación de acompañamiento
- Modo de digitación de acordes
- Espera de inicio sincronizado
- Tempo
- Volumen del acompañamiento automático
- Armonización automática

Para guardar los datos de registro

1. Configure el piano digital con el tono, ritmo y otros ajustes que desee usar guardar.
2. Mientras mantiene presionado el botón 32 (STORE), seleccione el banco en el cual desea guardar los datos de registro mediante los botones 19 (∨, ∧).

Ejemplo: Banco 4



3. A continuación, mantenga presionado nuevamente el botón 32 (STORE) mientras selecciona un área con los botones (12 a 15) del grupo de ritmo o los botones (20 a 27) de la parte instrumental.

Los datos serán guardados en el banco y área especificados por usted.

Área de tono y acompañamiento

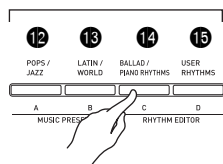

Área de tono

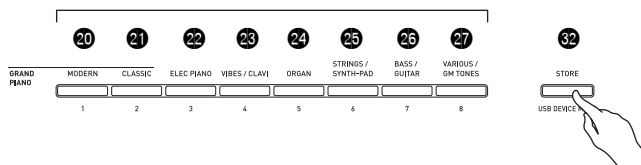

Ejemplo: Banco 4, Área C



Llamada de un registro

1. Presione el botón 17 (REGISTRATION) hasta que su luz inferior se encienda. Con esto se ingresa al modo de llamada de registro.

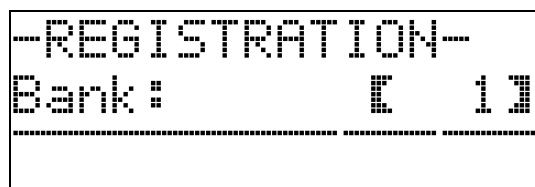
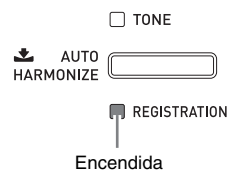

2. Utilice los botones 19 (∨, ∧) para seleccionar el banco en el cual se encuentra ubicado el registro que desea llamar.
3. Utilice los botones del grupo de ritmo (12 a 15) o los botones de la parte instrumental (20 a 27) para especificar el área.

El piano digital se configurará de acuerdo con los datos de registro ubicados en el banco y área especificados por usted.

Ejemplo: Cuando llama datos de registro del banco 4, área C

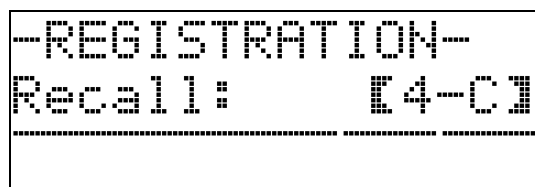

Grabación de su ejecución en el teclado

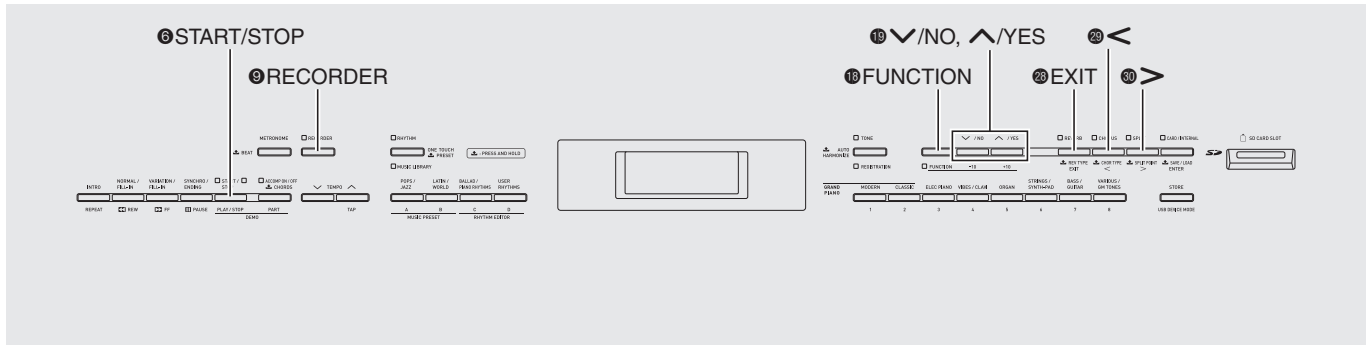

Puede grabar su música mientras toca y guardar hasta cinco canciones en la memoria del piano digital para reproducirlas posteriormente. Puede dividir una canción en partes (por instrumento, en mano izquierda y mano derecha, etc.) y grabar cada parte separadamente. Incluso puede usar la grabación “punch-in” para editar partes específicas de las grabaciones existentes.

Para grabar o reproducir una sola canción

A continuación se describen los pasos para grabar o reproducir una sola canción de la memoria de la grabadora.

1. Presione dos veces el botón **9** (**RECORDER**) hasta que su luz comience a parpadear.

La grabadora se enciende e ingresa en el modo de grabación.

- Con cada presión del botón **9** (**RECORDER**) se desplazará cíclicamente por los modos, tal como se muestra a continuación.

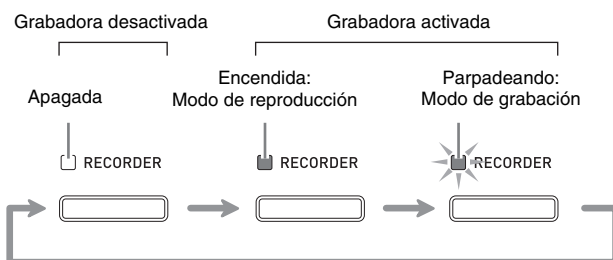

2. Configure el tono, ritmo y otros ajustes que desee usar.

- Los ajustes configurados aquí serán incluidos como parte de los datos de la canción grabada.
- Si desea obtener más detalles sobre el contenido de los datos de la canción grabada, consulte “Pista del sistema” (página S-35).

3. Toque algo en el teclado.

- La grabación se inicia en cuanto comience a tocar algo.
- Si se está ejecutando el acompañamiento automático, será incluido en los datos grabados.

4. Cuando finalice, presione el botón **6** (**START/STOP**).

La luz **9** (**RECORDER**) parpadeará y luego se encenderá, indicando que está en el modo de reproducción.

- Si está usando el acompañamiento automático, también podrá finalizar la sesión de grabación presionando el botón **5** (**ENDING**).

Encendida: Modo de reproducción



5. Para reproducir lo que ha grabado, presione **6** (**START/STOP**) de nuevo.

- Cada presión de **6** hace que se inicie y detenga la reproducción.

6. Para desactivar la grabadora, presione el botón **9** (**RECORDER**) hasta que su luz se apague.

Apagada: Grabadora desactivada



NOTA

- La capacidad de la memoria de la grabadora es de aproximadamente 10.000 notas por canción. Cuando la capacidad restante sea de 100 notas o menos, la luz del botón **9** (RECORDER) parpadeará rápidamente. La grabación se detendrá automáticamente cuando se llene la memoria.
- Los ajustes de repetición, retroceso rápido, avance rápido, pausa y tempo durante la reproducción son los mismos que para la reproducción de las canciones. Si desea más información, consulte “Reproducción de una canción específica de la biblioteca musical” (página S-24).
- Para escuchar en cualquier momento los datos de la canciones almacenados actualmente en la memoria de la grabadora, presione el botón **9** (RECORDER) para ingresar al modo de reproducción, y luego presione **6** (START/STOP).

¡IMPORTANTE!

- Una nueva grabación reemplazará (borrará) los datos grabados previamente.
- Si se desconecta la alimentación del piano digital mientras haya una grabación en curso, se borrará todo lo que se ha grabado hasta ese punto. Tenga la precaución de no desconectar la alimentación accidentalmente mientras se está realizando una grabación.

Para grabar o reproducir múltiples canciones

Puede grabar hasta cinco canciones (numeradas 1 a 5) en la memoria. Luego, podrá seleccionar una canción específica para su reproducción.

1. Utilice el botón **9** (RECORDER) para desplazarse cíclicamente por los modos de la grabadora, hasta que quede seleccionado el modo de reproducción.

Encendida: Modo de reproducción



2. Mientras mantiene presionado el botón **18** (FUNCTION), presione el botón **9** (RECORDER).

Se visualizará la pantalla de selección de la canción.

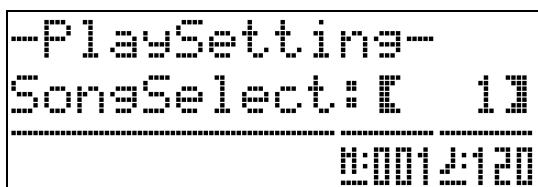

3. Utilice los botones **19** (V, ^) para seleccionar el número de canción que desee.
4. Presione el botón **23** (EXIT) para cerrar la pantalla de selección de la canción.
5. Para grabar la canción seleccionada actualmente, presione el botón **9** (RECORDER). Para reproducir la canción seleccionada actualmente, presione el botón **6** (START/STOP).
6. Si está grabando, continúe desde el paso 2 de “Para grabar o reproducir una sola canción” (página S-34).

Grabación de una pista específica (Parte)

Puede grabar instrumentos específicos, las partes de la mano izquierda y derecha, u otras partes de una canción de forma individual, y luego combinarlas en una canción final.

■ ¿Qué es una pista?

Una “pista” es la parte de una canción grabada por separado. La grabadora de este piano digital admite un total de 17 pistas, divididas en los dos tipos descritos a continuación.

● Pista del sistema

Además de las notas que se ejecutan en el teclado y de otros datos operacionales, la pista del sistema también contiene una vasta información sobre la configuración de la canción, incluyendo activación/desactivación de estratificación, activación/desactivación de división, tempo, ajustes de acompañamiento automático, activación/desactivación de reverberación, etc. Cuando grabe una canción de una sola pista en la memoria de la grabadora, tal como se describe en “Para grabar o reproducir una sola canción” (página S-34) y “Para grabar o reproducir múltiples canciones” (página S-35), se grabará todo en la pista del sistema.

● Pistas 01 a 16

Estas pistas se utilizan para grabar notas del teclado, ajustes de tono y operaciones del pedal. Estas pistas se pueden combinar con la pista del sistema y entre sí para crear la canción final.

■ Datos de pista compatibles

A continuación se describen los datos que podrán grabarse en cada tipo de pista.

Pista del sistema, pistas 01 a 16

Notas del teclado, ajuste (principal) del tono del teclado y operaciones del pedal

Pista del sistema solamente

Estratificación, división, desplazamiento de octava, reverberación, coro, temperamento del teclado, tempo, ejecución de acompañamiento automático, armonización automática, preajuste de un toque, preajuste musical, *1 registro*1*2

*1 Llamada solamente

*2 El nivel de volumen del acompañamiento automático y el ajuste de transposición de los datos llamados no se incluyen en la grabación.

1. Grabe la primera parte en la pista del sistema.

- Utilice el procedimiento descrito en "Para grabar o reproducir una sola canción" (página S-34) o "Para grabar o reproducir múltiples canciones" (página S-35) para grabar en la pista del sistema.

2. Utilice el botón 9 (RECORDER) para desplazarse cíclicamente por los modos de la grabadora, hasta que parpadee la luz RECORDER (modo de grabación).

Parpadeando: Modo de grabación



3. Mientras mantiene presionado el botón 13 (FUNCTION), presione el botón 9 (RECORDER).

Se visualizará la pantalla de selección de la pista. Utilice los botones 19 (▼, ▲) para seleccionar la pista que desea grabar a continuación (T01 a T16). Tras seleccionar una pista, presione el botón 28 (EXIT) para cerrar la pantalla de selección de la pista.

Nombre de la pista	Pantalla
Pista del sistema	Sys
Pistas 01 a 16	T01 a T16



4. Seleccione el tono de la parte que desea grabar en la pista.

5. Presione el botón 6 (START/STOP).

Se iniciará la reproducción de lo que ha grabado en la pista del sistema, así como la grabación en la pista actualmente seleccionada. Durante la reproducción de la pista del sistema, toque lo que desea grabar en la pista actual.

6. Para detener la grabación, presione de nuevo el botón 6 (START/STOP).

Con esto se ingresa en el modo de reproducción. Presione de nuevo el botón 6 (START/STOP) para reproducir la pista recién grabada. Con cada presión de 6 (START/STOP) se inicia y detiene la reproducción.

- Realice el siguiente procedimiento para activar (reproducción habilitada) y desactivar (reproducción deshabilitada) pistas específicas. De esta manera, cuando grabe una pista nueva podrá escuchar solamente la(s) pista(s) que desea.

- (1) Mientras mantiene presionado el botón 18 (FUNCTION), presione el botón 9 (RECORDER). Se visualizará la pantalla de selección de la canción.
- (2) Presione una vez el botón 30 (>). Se visualizará la pantalla de activación/desactivación de la pista.
- (3) Utilice los botones 19 (▼, ▲) para seleccionar la pista que desea, y luego presione el botón 31 (ENTER) para alternar entre activación y desactivación.

7. Repita los pasos 2 a 6 según se requiera, para grabar todas las pistas que desee.

Para borrar los datos grabados

Realice los siguientes procedimientos para borrar toda la canción grabada, o para borrar una pista específica de la canción grabada.

Para borrar una canción grabada

1. Utilice el botón **9** (RECORDER) para desplazarse cíclicamente por los modos de la grabadora, hasta que se encienda la luz RECORDER (modo de reproducción).

Encendida: Modo de reproducción



2. Mientras mantiene presionado el botón **13** (FUNCTION), presione el botón **9** (RECORDER).
Se visualizará la pantalla de selección de la canción grabada.
3. Utilice los botones **19** (∨, ∧) para seleccionar la canción grabada que desea borrar.
4. Mantenga presionado el botón **9** (RECORDER) hasta que en la pantalla aparezca el mensaje "Sure?" (¿Seguro?).
5. Presione el botón **19** (YES) para borrar la canción grabada.
 - Para cancelar la operación de borrado, presione el botón **19** (NO).

Para borrar una pista de una canción grabada

1. Realice los pasos 1 a 3 del procedimiento descrito en "Para borrar una canción grabada" para seleccionar la canción grabada que contenga la pista que desea borrar.
2. Presione el botón **30** (>).
Se visualizará la pantalla de selección de la pista.
3. Utilice los botones **19** (∨, ∧) para seleccionar la pista que desea borrar.
4. Mantenga presionado el botón **9** (RECORDER) hasta que en la pantalla aparezca el mensaje "Sure?" (¿Seguro?).
5. Presione el botón **19** (YES) para borrar la pista.
 - Para cancelar la operación de borrado, presione el botón **19** (NO).

Para volver a grabar partes de una canción grabada (grabación "punch-in")

La grabación "punch-in" le permite volver a grabar una parte específica de una canción grabada que desee mejorar o corregir.

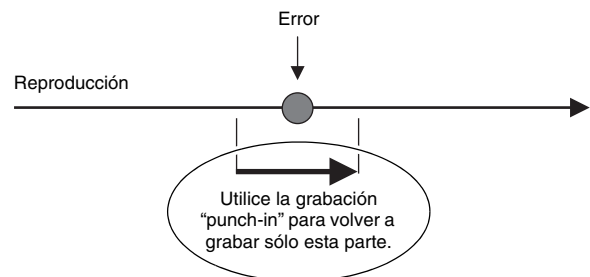

1. Active la grabadora, ingrese al modo de grabación, y seleccione la pista que contiene la sección que desea volver a grabar.
 - Consulte el paso 3 en "Grabación de una pista específica (Parte)" (página S-35).

- Mantenga presionado el botón **9** (RECORDER) hasta que aparezca la pantalla de grabación "punch-in".

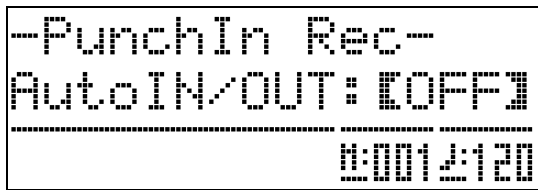

- Presione el botón **6** (START/STOP).

Se iniciará la reproducción de la pista seleccionada.

- Cuando la reproducción llegue al punto en el cual desea volver a grabar, toque las notas y realice las operaciones que desea.

Así se iniciará automáticamente la grabación "punch-in", que continuará hasta el paso 5 de abajo.

- La grabación "punch-in" también se iniciará mediante una de las siguientes operaciones: una operación de pedal; la presión del botón **9** (RECORDER);*1 el cambio del ajuste de tono; el cambio del ritmo, o el ajuste de tempo*2.
- *1 Presione **9** (RECORDER) cuando desee iniciar la grabación "punch-in" sin ingresar una nota o cambiar un ajuste.
- *2 Pista del sistema solamente
- Puede realizar operaciones con el botón **3** (REW), **4** (FF), y **5** (PAUSE) durante la reproducción "punch-in" para saltar con mayor rapidez a la sección que desea volver a grabar.

- Para detener la grabación "punch-in", presione de nuevo el botón **6** (START/STOP).

Todo lo existente en una pista a partir del punto en que se presionó el botón **6** (START/STOP) quedará tal como está.

- Si desea borrar todos los datos de la pista que le siguen a la sección que se volvió a grabar mediante la grabación "punch-in", presione el botón **9** (RECORDER) en lugar del botón **6** (START/STOP) arriba.
- Si desea cancelar la grabación "punch-in" y conservar los datos originales de la pista (sin editar), mantenga presionado el botón **9** (RECORDER) hasta que se cierre la pantalla de grabación "punch-in".

Especificación de la ubicación de la grabación "punch-in" (grabación "punch-in" automática)

Realice el siguiente procedimiento para especificar un rango específico para la grabación "punch-in".

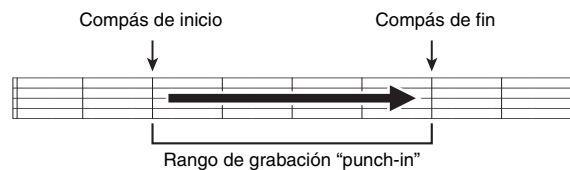

- Active la grabadora, ingrese al modo de grabación, y visualice la pantalla de configuración de grabación.
 - Mientras mantiene presionado el botón **19** (FUNCTION), presione el botón **9** (RECORDER).
- Utilice los botones **29** (<) y **30** (>) para visualizar "AutoPu.IN", y luego utilice los botones **19** (∨, ^) para seleccionar el compás de inicio.
- Utilice los botones **29** (<) y **30** (>) para visualizar "AutoPu.OUT", y luego utilice los botones **19** (∨, ^) para seleccionar el compás de fin.
 - Tras seleccionar los compases de inicio y de fin, presione el botón **28** (EXIT) para cerrar la pantalla de configuración de grabación.
- Seleccione la pista que contiene el rango de compases que desea volver a grabar.
 - Consulte el paso 3 en "Grabación de una pista específica (Parte)" (página S-35).
- Mantenga presionado el botón **9** (RECORDER) hasta que aparezca la pantalla de grabación "punch-in".
- Presione el botón **19** (∧) para activar la grabación "punch-in" automática.
- Presione el botón **6** (START/STOP) para iniciar la reproducción.
 - La grabación se iniciará y finalizará automáticamente con los compases de inicio y fin, respectivamente.
- Toque las notas y realice otras operaciones que desee.

■ Para realizar la grabación “punch-in” en áreas más pequeñas que un compás

Utilice el siguiente procedimiento para especificar un área de grabación “punch-in” que incluya una parte de un compás.

Ejemplo: Para volver a grabar desde el tiempo 3 del compás 2 hasta el tiempo 1 del compás 4

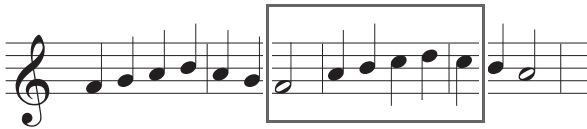

Para volver a grabar esta sección

1. Comience a reproducir la canción que contiene la sección que desea volver a grabar.
2. Cuando la reproducción llegue al comienzo de la sección que desea volver a grabar, presione el botón **2** (**REPEAT**).
3. Cuando la reproducción llegue al final de la sección que desea volver a grabar, presione de nuevo el botón **2** (**REPEAT**).
4. Presione el botón **6** (**START/STOP**) para detener la reproducción.
5. Active la grabadora y seleccione la pista que contiene la sección que desea volver a grabar.
 - Si desea información sobre cómo seleccionar una pista, consulte el paso 3 en “Grabación de una pista específica (Parte)” (página S-35).
6. Mantenga presionado el botón **9** (**RECORDER**) hasta que aparezca la pantalla de grabación “punch-in”.
7. Presione el botón **19** (**^**) para activar la grabación “punch-in” automática.
8. Para activar la repetición, presione el botón **2** (**REPEAT**).
9. Presione el botón **6** (**START/STOP**).

La reproducción “punch-in” comenzará desde el compás previo a la posición (punto de inicio) especificada en el paso 2, más arriba.

 - La grabación “punch-in” comenzará automáticamente cuando la reproducción llegue al punto de inicio y finalizará también automáticamente cuando llegue a la posición especificada en el punto 3 (punto de fin).

Otros ajustes

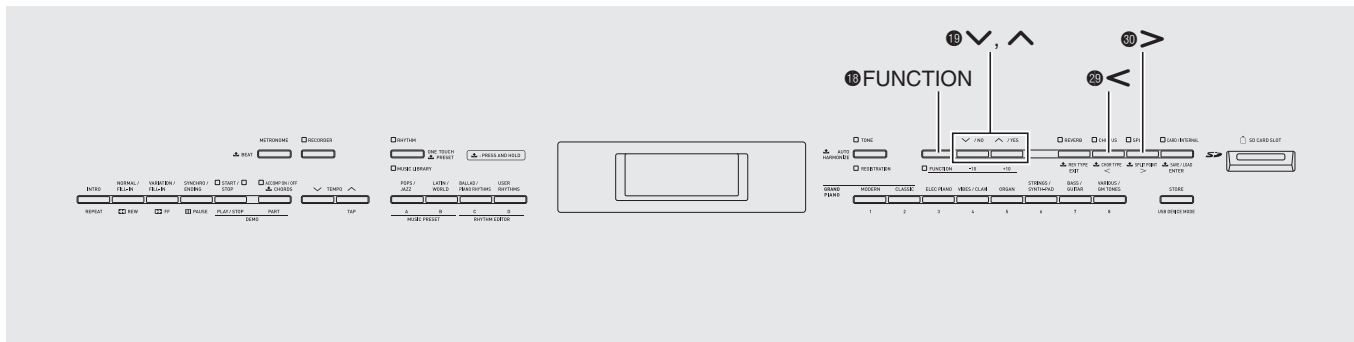

Los ajustes de esta sección le permitirán ajustar la afinación y toque del teclado, configurar los ajustes de pedales y de MIDI y otros parámetros, para adaptar el funcionamiento del piano digital a sus necesidades específicas.

Configuración de los ajustes

1. Presione el botón 18 (FUNCTION).

Se encenderá la luz FUNCTION y se visualizará la pantalla de funciones. (Consulte la tabla siguiente.)

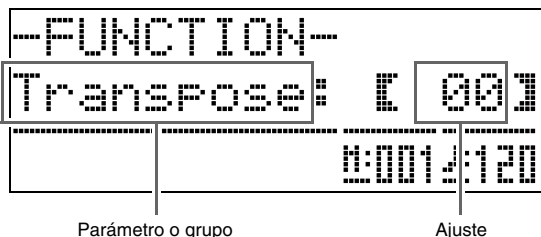

2. Utilice los botones 29 (<) y 30 (>) para seleccionar uno de los parámetros (1 a 8) mostrados en la siguiente tabla.

- Los parámetros 4 a 8 son grupos de parámetros. Tras seleccionar un grupo, presione el botón 31 (ENTER) y luego utilice los botones 29 (<) y 30 (>) para seleccionar el parámetro que desea.
- También se dispone de botones de atajo para acceder directamente a un parámetro después de presionar el botón 18 (FUNCTION), en lugar de hacerlo a través del menú. Consulte la columna "Botón de atajo" de la siguiente tabla para determinar el botón de atajo correspondiente a cada parámetro.

3. Utilice los botones 19 (▼, ▲) para cambiar el ajuste del parámetro actualmente seleccionado.

- Para volver a la pantalla de funciones, presione el botón 28 (EXIT) o 18 (FUNCTION).

NOTA

- Si mantiene presionado el botón 18 (FUNCTION) mientras presiona los botones 19 (▼, ▲) en el paso 3, los ajustes se desplazan en pasos de 10.
- También puede utilizar el botón 18 (FUNCTION) para un desplazamiento más rápido mientras cambia el número de tono, número de ritmo, y otros ajustes desplazables.
- Para un desplazamiento rápido, mantenga presionado el botón 18 (FUNCTION) mientras presiona un botón 19 (▼, ▲). Si suelta primero el botón 18 (FUNCTION) se podría producir un cambio involuntario en otro ajuste.

Nº	Parámetro	Nombre visualizado	Descripción	Ajustes	Botón de atajo*
1	Clave del teclado (Transposición)	Transpose	Ajusta la afinación del teclado en unidades de semitono.	-12 a 00 a 12 semitonos	20
2	Afinación fina del teclado (Afinación)	Tune	Ajusta la afinación del teclado en unidades de centésimas (1 semitono = 100 centésimas).	-99 a 00 a 99 centésimas	21
3	Toque del teclado (Respuesta al toque)	Touch	Ajusta el toque del teclado.	Off: Desactivado 1: Sonido potente incluso con una presión ligera 2: Normal 3: Sonido normal incluso con una presión fuerte	22
4	Grupo de nivel de volumen	Volume			23
4-1	Balance de volumen del tono estratificado	LayerBal.	Ajusta el balance de volumen de dos tonos estratificados mediante la función de estratificación (página S-9). Para reducir el volumen del tono estratificado, ajuste a un valor negativo. Para reducir el volumen del tono principal, ajuste a un valor positivo.	-24 a 00 a 24	-
4-2	Volumen del acompañamiento automático	AccompVol.	Ajusta el nivel de volumen del acompañamiento automático sin cambiar el nivel de volumen del tono del teclado.	00 a 42	18 - 11
4-3	Volumen de la canción	SongVol.	Ajusta el nivel de volumen de la reproducción de la canción sin cambiar el nivel de volumen del tono del teclado.	00 a 42	18 - 11
4-4	Volumen del metrónomo	MetroVol.	Consulte la página S-14.	00 a 42	18 - 8
5	Grupo de temperamento/efectos	Tmpr/Effect			24
5-1	Temperamento	Temper.	Permite cambiar el temperamento del teclado y acompañamiento automático, desde temperamento igual estándar a otra afinación más adecuada para reproducir música clásica, etc. • Si presiona una tecla mientras se visualiza la pantalla de temperamento, hará que la tecla presionada sea la nota base del temperamento.	<Temperamentos> 00: Igual / 01: Mayor pura / 02: Menor pura / 03: Pitagórico / 04: Kirnberger 3 / 05: Werckmeister / 06: Tono medio / 07: Rast / 08: Bayati / 09: Hijaz / 10: Saba / 11: Dashti / 12: Chahargah / 13: Segah / 14: Gurjari Todi / 15: Chandrakauns / 16: Charukeshi <Notas bases> C a B (12 tipos)	-
5-2	Temperamento del acompañamiento	AccompTmpr	Desactive este ajuste para ejecutar patrones de acompañamiento automático utilizando el temperamento igual estándar (00: Igual), independientemente del ajuste de temperamento seleccionado actualmente con el parámetro de Temperamento (5-1).	Off (Desactivación), On (Activación)	-
5-3	Estiramiento de la afinación	Stretch	Con el estiramiento de la afinación, se aumentan las notas altas y se reducen las notas bajas. Desactive este ajuste para tocar con afinación normal (sin estiramiento).	Off (Desactivación), On (Activación)	-
5-4	Brillantez	Brilliance	Consulte la página S-11.	-3 a 0 a 3	-
5-5	Resonancia acústica	AcoResona.	Reproduce la resonancia acústica que se crea al pisar el pedal apagador de un piano de cola. Cuando este ajuste está desactivado, no se aplica resonancia acústica.	Off (Desactivación), On (Activación)	-
5-6	Desplazamiento de octava	OctShift	Consulte la página S-11.	U1 : -2 a 0 a 2 U2 : -2 a 0 a 2 L1 : -2 a 0 a 2	18 - 17
5-7	Modo dúo	Duet	Consulte la página S-14.	Off (Desactivación), On (Activación)	18 - 30

* 18 - 11 en esta columna significa, "Mientras mantiene presionado 18, presione 11."

Nº	Parámetro	Nombre visualizado	Descripción	Ajustes	Botón de atajo*
6	Grupo de reproducción de canción/tarjeta		Play/CARD		25
6-1	Pre-conteo	PreCount	Active este ajuste para un conteo audible antes de empezar a reproducir una canción.	Off (Desactivación), On (Activación)	–
6-2	Repetición de canción	SongRepeat	Active este ajuste para la reproducción repetida de una canción.	Off (Desactivación), On (Activación)	18 – 2
6-3	Carpeta de tarjeta	CARD Folder	Consulte la página S-53.	(Nombre de la carpeta)	18 – 13 a 15
6-4	Formateo de una tarjeta de memoria	CARD FORMAT	Consulte la página S-45.	–	18 – 31
6-5	Borrado del archivo de tarjeta	File DELETE	Consulte la página S-47.	–	–
6-6	Cambio del nombre del archivo de tarjeta	File RENAME	Consulte la página S-47.	–	–
7	Grupo MIDI		MIDI		26
7-1	Canal de teclado	KeyboardCh	Selecciona el canal del teclado por el cual se envían, a un dispositivo externo, los datos MIDI correspondientes a las notas interpretadas en el teclado del piano digital.	01 a 16	–
7-2	Salida MIDI de acompañamiento	AccompOut	Active este ajuste para enviar a un dispositivo externo, los datos MIDI correspondientes al acompañamiento automático.	Off (Desactivación), On (Activación)	–
7-3	Analizador de acordes de entrada MIDI	ChordJudge	Selecciona si se realizará o no la entrada de acordes al recibir un mensaje de una nota MIDI del teclado de acordes de acompañamiento automático.	Off (Desactivación), On (Activación)	–
7-4	Control local	LocalCtl.	Desactive este ajuste para que las notas del teclado se envíen a un dispositivo externo, sin que suenen en el piano digital.	Off (Desactivación), On (Activación)	–
8	Grupo de otros parámetros		General		27
8-1	Contraste de la pantalla	Contrast	Ajusta el contraste de la pantalla del piano digital.	00 a 16	–
8-2	Bloqueo de panel	PanelLock	Active el bloqueo del panel de control del piano digital para evitar una operación accidental o no autorizada. • Este ajuste se deshabilita cuando la grabadora está encendida, durante el acompañamiento automático, o cuando se reproduce una canción o funciona el metrónomo.	Off (Desactivación), On (Activación)	–
8-3	Respaldo de los ajustes	BackUp	Si cambia este ajuste de desactivado a activado, se guardarán los diversos ajustes del piano digital que se encuentren vigentes en ese momento, para restaurarlos la próxima vez que encienda el piano digital. • Esta operación se deshabilita en el modo Dúo, mientras la grabadora está activada, o durante la ejecución de acompañamiento automático, una canción o el metrónomo.	Off (Desactivación), On (Activación)	–

* 18 – 11 en esta columna significa, “Mientras mantiene presionado 18, presione 11.”

Uso de una tarjeta de memoria

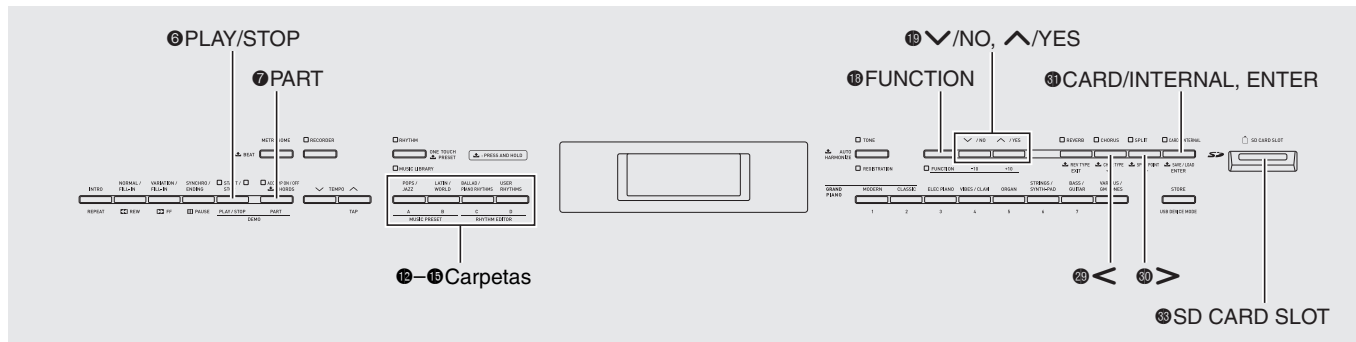

Realice los procedimientos descritos en esta sección para transferir datos de acompañamiento automático editados, datos de la grabadora y otros, desde el piano digital a una tarjeta de memoria SD disponible comercialmente. También puede utilizar una tarjeta de memoria para transferir, desde su ordenador a la memoria del piano digital, archivos MIDI estándar (SMF), además de datos de acompañamiento descargados desde el sitio web de CASIO. Posteriormente, podrá utilizarlos como canciones de usuario y ritmos de usuario.

- Utilice una tarjeta de memoria con una capacidad de 2 GB o inferior. No se admite el uso de tarjetas de más de 2 GB de capacidad ni otros tipos de tarjetas de memoria.
- En este manual, “tarjeta de memoria” se refiere a una tarjeta de memoria SD.

■ Tipos de datos

Tipo de datos	Descripción (Extensión del nombre de archivo)	Operaciones compatibles	
		Guardar en tarjeta de memoria	Cargar desde tarjeta de memoria
Ritmos de usuario (página S-20)	Datos de acompañamiento automático editados con este piano digital (AC7)	○	○
Canciones de usuario (página S-24)	Uno de los siguientes dos tipos de datos musicales 1. Datos en formato CASIO (CM2) 2. Archivos MIDI estándar (MID) SMF Formato 0 o Formato 1	-	○
Preajustes musicales de usuario (página S-27)	Datos de preajuste musical editados con este piano digital (MPS)	○	○
Canciones grabadas (página S-34)	Datos de canción grabada en este piano digital (CSR)	○*	○
Registro (página S-32)	Ajustes de la configuración de tono y ritmo (CR6)	○	○

* Puede guardarse como un archivo MIDI estándar (SMF Formato 0).

Precauciones sobre la tarjeta y ranura para tarjeta

¡IMPORTANTE!

- Asegúrese de observar las precauciones provistas en la documentación que acompaña a la tarjeta de memoria.
- Las tarjetas de memoria tienen un interruptor de protección contra escritura. Utilícelo cuando desee proteger los datos de la tarjeta contra el borrado accidental.
- Evite utilizar una tarjeta de memoria bajo las siguientes condiciones. Tales condiciones podrían alterar los datos almacenados en la tarjeta de memoria.
 - Lugares sujetos a temperaturas elevadas, alta humedad o gases corrosivos
 - Lugares sujetos a fuertes cargas electrostáticas y ruidos digitales
- No toque nunca los contactos de una tarjeta de memoria mientras la inserta o la extrae del piano digital.
- No extraiga la tarjeta de memoria mientras se estén escribiendo o cargando datos desde la misma. De hacerlo, se podrían destruir los datos de la tarjeta y dañar la ranura para la tarjeta de memoria.
- Nunca inserte nada que no sea una tarjeta de memoria en la ranura para tarjeta. Se correrá el riesgo de un mal funcionamiento.
- La descarga electrostática que producen sus dedos o la tarjeta de memoria en la ranura para tarjeta puede ocasionar el mal funcionamiento del piano digital. Si esto sucede, apague el piano digital y vuélvalo a encender.
La tarjeta de memoria puede calentarse considerablemente luego de haber permanecido durante un tiempo prolongado en la ranura para tarjeta. Esto es normal y no es señal de mal funcionamiento.

Inserción y extracción de una tarjeta de memoria

¡IMPORTANTE!

- Posicione correctamente la tarjeta de memoria cuando la inserte en el piano digital. Si fuerza en la ranura una tarjeta incorrectamente orientada, podrán dañarse la tarjeta y la ranura.

1. Con la parte superior de la tarjeta de memoria dirigida hacia arriba (de manera que pueda verla), insértela con cuidado en la ranura para tarjeta de memoria del piano digital (33) hasta que se detenga con un chasquido.

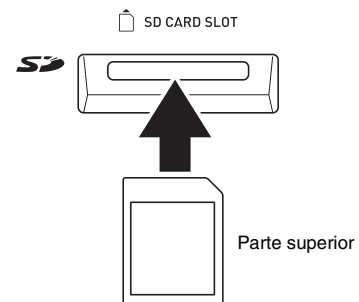

2. Para extraer la tarjeta de memoria, primero empújela hacia dentro de la ranura.

La tarjeta se liberará y saldrá parcialmente. Extraiga la tarjeta de memoria de la ranura.

Formateo de una tarjeta de memoria

¡¡IMPORTANTE!

- Antes de utilizar por primera vez una tarjeta de memoria, primero deberá formatearla.
- Antes de formatear una tarjeta de memoria, asegúrese de que no contenga datos importantes.
- El piano digital realiza el formateo de la tarjeta de memoria mediante un “formateo rápido”. Si desea borrar completamente todos los datos de la tarjeta de memoria, formatéela en su ordenador o mediante algún otro dispositivo.

1. Inserte la tarjeta de memoria que desea formatear en la ranura para tarjeta de memoria del piano digital.

Asegúrese de que el interruptor de protección contra escritura de la tarjeta de memoria no esté en la posición de protección contra escritura para permitir la escritura en la misma.

2. Mientras mantiene presionado el botón **18** (FUNCTION), presione el botón **31** (CARD/INTERNAL).

Se visualizará la pantalla de formateo.

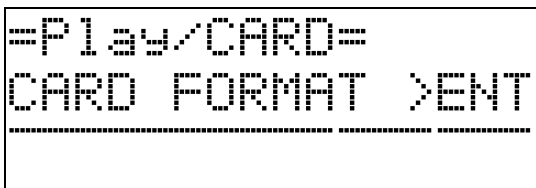

3. Presione el botón **31** (ENTER).

Se visualizará un mensaje de confirmación (SURE?) (¿Seguro?).

- Si desea cancelar la operación de formateo, presione el botón **19** (NO) o **29** (EXIT).

4. Presione el botón **19** (YES).

- El mensaje “Please Wait” (Por favor espere) permanecerá visualizado en la pantalla mientras se está realizando la operación de formateo. No realice ninguna operación en el piano digital mientras se esté visualizando este mensaje. Una vez finalizado el formateo, aparece “Complete” (Completado) en la pantalla.

Para guardar datos del piano digital en una tarjeta de memoria

Realice el siguiente procedimiento para guardar los datos del piano digital en una tarjeta de memoria.

- Las canciones grabadas pueden guardarse como un archivo MIDI estándar (SMF formato 0).
- Las canciones de usuario (canciones descargadas, etc.) no se pueden guardar en una tarjeta de memoria.

1. Inserte la tarjeta de memoria en la ranura para tarjeta de memoria del piano digital.
2. Seleccione los datos que desea guardar en la tarjeta de memoria.

Para seleccionar este tipo de datos:*1	Haga lo siguiente:
Ritmos de usuario	Seleccione entre los ritmos de usuario 001 a 010 (página S-20).
Preajuste musical del usuario	Seleccione entre los preajustes musicales de usuario 001 a 050 (página S-27).
Canciones grabadas	Seleccione entre las canciones grabadas 1 a 5 (página S-34).
Registros*2	Presione el botón 17 (REGISTRATION) hasta que su luz inferior se encienda.

*1 Si desea más información sobre los tipos de datos, consulte la página S-43.

*2 Todos los datos de registro (8 bancos × 12 áreas) se guardan en un solo archivo.

3. Mantenga presionado el botón **31** (CARD/INTERNAL) hasta que aparezca la pantalla “LOAD” para los datos seleccionados por usted.

- Puede cancelar la operación LOAD/SAVE en cualquier momento presionando el botón **29** (EXIT).

4. Presione el botón **30** (>) para cambiar a la pantalla “SAVE” para los datos que ha seleccionado.

- Para guardar una canción grabada en un archivo MIDI estándar (SMF), presione de nuevo el botón **30** (>) hasta que se visualice “SMF” sobre el lado derecho de la pantalla.

5. Cuando guarde datos en la tarjeta de memoria, utilice los botones **19** (∨, ∧) para seleccionar el número de archivo (01 a 99) que desea asignar a los datos.

- Los dos últimos caracteres del nombre de archivo* que aparecen en la pantalla representan el número de archivo. Si lo cambia dentro del rango de 01 a 99 en cada almacenamiento, podrá guardar hasta 99 archivos del mismo tipo de datos en la tarjeta de memoria.

* Los primeros seis caracteres del nombre de archivo indican el tipo de datos, tal como se muestra a continuación. Estos caracteres son fijos y no pueden modificarse.

Tipo de datos	Nombre del archivo (** = número de archivo)
Ritmos de usuario	USRRHY**
Preajuste musical del usuario	USRMPS**
Canciones grabadas	RECSNG**
Registros	REGIST**

6. Presione el botón **31** (ENTER).

- El mensaje "Please Wait" (Por favor espere) permanecerá visualizado en la pantalla mientras se está realizando la operación de almacenamiento. No realice ninguna operación en el piano digital mientras se esté visualizando este mensaje. Una vez finalizado el almacenamiento de datos, aparece "Complete" (Completado) en la pantalla.
- Si la tarjeta de memoria ya contiene un archivo con el mismo nombre, aparecerá el mensaje (Replace? (¿Reemplazar?)) preguntándole si desea reemplazarlo por los datos nuevos. Presione el botón **19** (YES) para reemplazar o el botón **19** (NO) para cancelar la operación de almacenamiento.

■ Almacenamiento de datos en la tarjeta de memoria

El procedimiento anterior guarda los datos del piano digital en una carpeta denominada MUSICDAT de la tarjeta de memoria.

- La carpeta MUSICDAT se crea automáticamente al formatear la tarjeta de memoria en el piano digital (página S-45).
- Tenga en cuenta que este piano digital no podrá cargar, borrar ni renombrar archivos que no estén incluidos en la carpeta MUSICDAT. Tampoco podrá cargar ni borrar archivos almacenados en una carpeta secundaria de la carpeta MUSICDAT.

Para cargar datos desde una tarjeta de memoria

Realice el siguiente procedimiento para cargar los datos de una tarjeta de memoria, en la memoria del piano digital.

¡IMPORTANTE!

- Asegúrese de que todos los datos que desea cargar se encuentren en la carpeta MUSICDAT de la tarjeta de memoria.

Tenga en cuenta que si pone datos de una carpeta de sólo reproducir datos musicales en una tarjeta de memoria (por ejemplo, la carpeta MUSIC__B), no podrá cargar ese archivo en la memoria del piano digital.

1. Inserte la tarjeta de memoria en la ranura para tarjeta de memoria del piano digital.
2. Seleccione los datos que desea cargar.

Para cargar este tipo de datos*	Haga lo siguiente:
Ritmos de usuario	Seleccione entre los ritmos de usuario 001 a 010 (página S-20).
Canciones de usuario	Seleccione entre las canciones de usuario 001 a 010 (página S-24).
Preajuste musical del usuario	Seleccione entre los preajustes musicales de usuario 001 a 050 (página S-27).
Canciones grabadas	Seleccione entre las canciones grabadas 1 a 5 (página S-34).
Registros	Presione el botón 17 (REGISTRATION) hasta que su luz inferior se encienda.

* Si desea más información sobre los tipos de datos, consulte la página S-43.

3. Mantenga presionado el botón **31** (CARD/INTERNAL) hasta que aparezca la pantalla "LOAD" para los datos seleccionados por usted.
 - Puede cancelar la operación LOAD/SAVE en cualquier momento presionando el botón **29** (EXIT).
4. Utilice los botones **19** (∨, ∧) para seleccionar el archivo que desee.

5. Presione el botón **31** (ENTER).

- El mensaje "Please Wait" (Por favor espere) permanecerá visualizado en la pantalla mientras se está realizando la operación de carga. No realice ninguna operación en el piano digital mientras se esté visualizando este mensaje. Una vez que finalice la carga de datos, aparecerá "Complete" (Completado) en la pantalla.
- Si ya existen datos en el destino al que desea cargar, aparecerá el mensaje (Replace? (¿Reemplazar?)) preguntándole si desea reemplazarlos por los datos nuevos. Presione el botón **19** (YES) para reemplazar o el botón **19** (NO) para cancelar la operación de carga.

Para borrar los datos de la tarjeta de memoria

Realice el siguiente procedimiento para borrar los datos (archivos) de la tarjeta de memoria.

1. Inserte la tarjeta de memoria en la ranura para tarjeta de memoria del piano digital.
2. Mientras mantiene presionado el botón **18** (FUNCTION), presione el botón **31** (CARD/INTERNAL).
Se visualizará la pantalla de formateo de la tarjeta de memoria (página S-45).
3. Presione el botón **30** (>).
Se visualizará la pantalla de borrado de archivo.
4. Presione el botón **31** (ENTER).
Se visualizará una pantalla para seleccionar los datos a borrar.
5. Utilice los botones **19** (∨, ∧) para seleccionar el archivo que desee.
6. Presione el botón **31** (ENTER).
Se visualizará un mensaje de confirmación (SURE?) (¿Seguro?).
• Si desea cancelar la operación de borrado, presione el botón **19** (NO) o **29** (EXIT).
7. Presione el botón **19** (YES).
• El mensaje "Please Wait" (Por favor espere) permanecerá visualizado en la pantalla mientras se está realizando la operación de borrado. No realice ninguna operación en el piano digital mientras se esté visualizando este mensaje. Una vez finalizado el borrado, aparecerá "Complete" (Completado) en la pantalla.

Para cambiar el nombre de un archivo de la tarjeta de memoria

Realice el siguiente procedimiento para cambiar el nombre de un archivo en una tarjeta de memoria.

1. Inserte la tarjeta de memoria en la ranura para tarjeta de memoria del piano digital.
2. Mientras mantiene presionado el botón **18** (FUNCTION), presione el botón **31** (CARD/INTERNAL).
Se visualizará la pantalla de formateo de la tarjeta de memoria (página S-45).
3. Presione dos veces el botón **30** (>) de manera que se visualice "File RENAME".
4. Presione el botón **31** (ENTER).
Se visualizará una pantalla para cambiar el nombre de archivo.
5. Utilice los botones **19** (∨, ∧) para seleccionar el archivo que desee.
6. Utilice los botones **30** (>) y **29** (<) para mover el cursor parpadeante hasta el carácter que desea cambiar y luego utilice los botones **19** (∨, ∧) para cambiar el carácter.
• A continuación se muestran los caracteres que se pueden seleccionar.

0	1	2	3	4	5	6	7	8	9
A	B	C	D	E	F	G	H	I	J
K	L	M	N	O	P	Q	R	S	T
U	V	W	X	Y	Z	\$	&	_	'
()	-	^	{	}	@	~	`	

7. Después de que el nombre del archivo esté como lo desea, presione el botón **30** (ENTER).
Se visualizará un mensaje de confirmación (SURE?) (¿Seguro?).
• Si desea cancelar la operación de cambio de nombre, presione el botón **19** (NO) o **29** (EXIT).

8. Presione el botón **19** (YES).

- El mensaje "Please Wait" (Por favor espere) permanecerá visualizado en la pantalla mientras se está realizando la operación de cambio de nombre. No realice ninguna operación en el piano digital mientras se esté visualizando este mensaje. "Complete" (Completado) aparece en la pantalla luego de finalizar el cambio de nombre.

Para reproducir una canción desde una tarjeta de memoria

Puede utilizar el siguiente procedimiento para reproducir una canción de usuario (página S-24) almacenada en una tarjeta de memoria, sin cargar la canción en la memoria del piano digital.

■ Carpetas de la tarjeta de memoria

Si formatea una tarjeta de memoria en el piano digital se crearán automáticamente las cuatro carpetas mostradas a continuación. Guarde los datos de canciones que desea reproducir en cualquiera de las carpetas. Puede utilizar las cuatro carpetas para agrupar los datos musicales según los miembros de la familia, por género o cualesquier otras categorías. Seleccione una carpeta mediante los botones **12** a **15** (carpetas).

Nombre de la carpeta	Asignación de botones
MUSICDAT	12 (A)
MUSIC_B	13 (B)
MUSIC_C	14 (C)
MUSIC_D	15 (D)

1. Guarde los datos musicales que desea reproducir en una de las carpetas de la tarjeta de memoria.
2. Inserte la tarjeta de memoria en la ranura para tarjeta de memoria del piano digital.
3. Presione el botón **31** (CARD/INTERNAL).
4. Presione uno de los botones de selección de carpeta (**12** a **15**) para seleccionar la carpeta que desee.
Se visualizará el número y el nombre de la primera canción de la carpeta seleccionada.
5. Utilice los botones **19** (✓, ^) para seleccionar la canción que desee.

6. Presione el botón **6** (PLAY/STOP).

Esto iniciará la reproducción.

- Con cada presión de **6** (PLAY/STOP) se inicia y detiene la reproducción.
- Las operaciones de avance rápido, retroceso rápido, cambios de tempo y demás, son las mismas que aquellas realizadas durante la reproducción de una canción de usuario de la memoria del piano digital. Si desea una información detallada, consulte "Reproducción de una canción específica de la biblioteca musical" (página S-24).

7. Para salir de la reproducción de datos de la tarjeta de memoria, presione el botón **31** (CARD/INTERNAL).

Reproducción de todas las canciones de una carpeta

Utilice el siguiente procedimiento para seleccionar una de las cuatro carpetas en una tarjeta de memoria, y reproducir todas las canciones de la carpeta, una tras otra.

1. Mientras mantiene presionado el botón **7** (PART), presione el botón **6** (PLAY/STOP).

Se iniciará la reproducción de la melodía de demostración de tonos (página S-23).

2. Presione el botón **31** (CARD/INTERNAL).

Se cambiará de reproducción de la melodía de demostración de tonos a reproducción de la melodía de la tarjeta.

- Mientras la reproducción está en curso, puede usar los botones **12** a **15** (carpetas) para cambiar la reproducción a otra carpeta.
- Para detener la reproducción, presione el botón **6** (PLAY/STOP).

Para asignar una carpeta diferente a un botón de selección de carpeta

Realice el siguiente procedimiento para asignar diferentes carpetas a los botones de selección de carpeta **13**, **14**, y **15**.

1. Mientras mantiene presionado el botón **18** (FUNCTION), presione el botón de selección de carpeta (**13**, **14**, o **15**) cuya asignación de carpeta desee cambiar.

- Se visualizará la pantalla de asignación de carpeta correspondiente al botón presionado.

2. Utilice los botones **19** (✓, ^) para seleccionar la carpeta que desea asignar al botón.

- Puede seleccionar cualquier carpeta de la tarjeta de memoria.

3. Después de seleccionar una carpeta, puede cambiar su nombre, según se desee.

- Para cambiar el nombre de la carpeta, realice los pasos 6 a 8 del procedimiento descrito en “Para cambiar el nombre de un archivo de la tarjeta de memoria” (página S-47).

Para guardar datos en la memoria del piano digital (área interna) en lugar de una tarjeta de memoria

Aunque no haya una tarjeta de memoria introducida en la ranura para tarjeta de memoria del piano digital, podrá guardar hasta aproximadamente 16 MB de datos en el área de memoria interna del piano digital.

También puede cargar y borrar datos del área de memoria interna utilizando los mismos procedimientos que los utilizados para una tarjeta de memoria.

1. Extraiga la tarjeta de memoria de la ranura para tarjeta de memoria del piano digital (página S-44).

- Al extraer la tarjeta de memoria de la ranura, se habilitarán las operaciones para los datos del área de memoria interna (guardar, cargar, borrar, renombrar, reproducir).

Para	Realice lo siguiente
Guardar datos en el área de memoria interna	Desde el paso 2 en “Para guardar datos del piano digital en una tarjeta de memoria” en la página S-45
Cargar datos desde el área de memoria interna	Desde el paso 2 en “Para cargar datos desde una tarjeta de memoria” en la página S-46
Borrar datos del área de memoria interna	Desde el paso 2 en “Para borrar los datos de la tarjeta de memoria” en la página S-47
Cambiar el nombre de un archivo del área de memoria interna	Desde el paso 2 en “Para cambiar el nombre de un archivo de la tarjeta de memoria” en la página S-47
Reproducir una canción del área de memoria interna	Desde el paso 3 en “Para reproducir una canción desde una tarjeta de memoria” en la página S-48 <ul style="list-style-type: none"> • La operación del paso 4 del procedimiento anterior no es posible en el caso de reproducción de una canción del área de memoria interna.

Mensajes de error

Cuando ocurre algún problema, aparecerá uno de los siguientes mensajes de error.

- En la siguiente tabla, “tarjeta de memoria” se refiere siempre a una tarjeta de memoria SD.

Mensaje visualizado	Causa	Acción necesaria
Convert	El piano digital no dispone de memoria suficiente para convertir una canción grabada (página S-34) en datos SMF y almacenarla en la tarjeta de memoria.	Reduzca el tamaño de los datos de la canción grabada borrando pistas innecesarias (página S-37), si hubiere.
FileName	Está intentando usar el procedimiento descrito en “Para cambiar el nombre de un archivo de la tarjeta de memoria” (página S-47) para cambiarlo por un nombre existente en la tarjeta de memoria.	Utilice un nombre de archivo diferente.
Format	<ol style="list-style-type: none"> 1. El formato de la tarjeta de memoria actual no es compatible con este piano digital. 2. La capacidad de la tarjeta de memoria es superior a 2 GB. 3. Hay un problema con la tarjeta de memoria. 	<ol style="list-style-type: none"> 1. Formatee la tarjeta de memoria en el piano digital (página S-45). 2. Utilice una tarjeta de memoria con una capacidad de 2 GB o inferior. 3. Utilice una tarjeta de memoria diferente.
MediaFull	<ol style="list-style-type: none"> 1. No hay espacio suficiente disponible en la tarjeta de memoria. 2. No hay espacio suficiente disponible en la memoria del piano digital. 	<ol style="list-style-type: none"> 1. Borre algunos de los archivos de la tarjeta de memoria para crear espacio para los datos nuevos (página S-47), o utilice una tarjeta diferente. 2. Borre de la memoria del piano digital, todos o algunos de los datos de usuario para crear espacio para los datos nuevos.
Media R/W	<ol style="list-style-type: none"> 1. Los datos de la tarjeta de memoria están dañados. 2. La memoria del piano digital está dañada. 	<ol style="list-style-type: none"> 1. Utilice una tarjeta de memoria diferente. 2. Respalde los datos de la memoria del piano digital copiándolos a su ordenador, y luego apague el piano digital y vuélvalo a encender. <ul style="list-style-type: none"> • En ciertos casos puede suceder que no consiga sacar una copia de respaldo de los datos del piano digital.
No Card	<ol style="list-style-type: none"> 1. La tarjeta de memoria no está correctamente insertada en la ranura para tarjeta de memoria del piano digital. 2. Se extrajo la tarjeta de memoria durante el curso de una operación. 	<ol style="list-style-type: none"> 1. Inserte correctamente la tarjeta de memoria en la ranura para la tarjeta. 2. No extraiga la tarjeta de memoria antes de que finalice la operación en curso.
No Data	Intentó guardar en la tarjeta de memoria, un área de usuario del piano digital (ritmo de usuario, canción de ritmo de usuario, etc.) que no contiene ningún dato.	Seleccione un área de usuario que contenga datos.
No File	<ol style="list-style-type: none"> 1. La carpeta MUSICDAT (página S-46) no existe en la tarjeta de memoria. 2. No hay datos que se puedan cargar o reproducir en la carpeta MUSICDAT, o no hay datos que se puedan reproducir en una carpeta de reproducción de canción (MUSIC__B, etc.). 	<ol style="list-style-type: none"> 1. Cree una carpeta MUSICDAT en la tarjeta de memoria o formatee la tarjeta de memoria en el piano digital (página S-45). 2. Mueva el archivo que desea cargar o reproducir a la carpeta MUSICDAT de la tarjeta de memoria. Para reproducir la canción, puede poner los datos de la canción en una de las siguientes carpetas: MUSIC__B, MUSIC__C, o MUSIC__D.
Not SMF01	Está intentando reproducir datos de canción en formato 2 SMF.	Este piano digital sólo admite la reproducción en formato 0 o formato 1 de SMF.
Protect	La tarjeta de memoria está protegida contra escritura.	Habilite la escritura mediante el interruptor de protección contra escritura de la tarjeta de memoria.
ReadOnly	La tarjeta de memoria ya tiene almacenado un archivo de sólo lectura con el mismo nombre que el que está intentando utilizar.	<ul style="list-style-type: none"> • Seleccione otro nombre para guardar el archivo nuevo. • Quite el atributo de sólo lectura del archivo existente para sobrescribirlo con el archivo nuevo. • Utilice una tarjeta de memoria diferente.
SizeOver	<ol style="list-style-type: none"> 1. Los datos de la tarjeta de memoria son demasiado grandes para reproducirlos. 2. Los datos que está intentando editar son demasiado grandes. 	<ol style="list-style-type: none"> 1. El tamaño máximo de los archivos de datos de canciones que puede reproducir este piano digital es de 320 KB. 2. A continuación se indica el tamaño máximo de datos (por elemento de datos) para cargar datos en la memoria del piano digital. Ritmo de usuario: aproximadamente 40 KB Canción de usuario: 320 KB Preajuste musical del usuario: aproximadamente 8 KB
WrongDat	<ol style="list-style-type: none"> 1. Los datos de la tarjeta de memoria están dañados. 2. La tarjeta de memoria contiene datos que no son compatibles con este piano digital. 	—

Conexión a un ordenador

Puede conectar el piano digital a un ordenador e intercambiar datos MIDI entre ambos. Puede enviar datos de ejecución del piano digital al software musical que está ejecutando en su ordenador, o puede enviar datos MIDI desde su ordenador al piano digital, para su reproducción.

Requisitos mínimos del sistema de ordenador

A continuación se indican los requisitos mínimos del sistema de ordenador para enviar y recibir datos MIDI. Antes de conectar el piano digital a su ordenador, compruebe que éste cumpla con estos requisitos.

● Sistema operativo

Windows® XP (SP2 o posterior)*1

Windows Vista® *2

Windows® 7 *3

Mac OS® X (10.3.9, 10.4.11 o posterior, 10.5.6 o posterior, 10.6.2 o posterior)

*1 Windows XP Home Edition

Windows XP Professional (32-bit)

*2 Windows Vista (32-bit)

*3 Windows 7 (32-bit, 64-bit)

● Puerto USB



¡IMPORTANTE!

- Nunca conecte un ordenador que no cumpla con los requisitos mencionados anteriormente. De lo contrario, pueden producirse problemas en su ordenador.

Conexión del piano digital a su ordenador



¡IMPORTANTE!

- Asegúrese de seguir exactamente los pasos del siguiente procedimiento. La conexión incorrecta podrá hacer imposible la transmisión y recepción de datos.

1. Apague el piano digital y luego inicie su ordenador.
 - ¡No inicie aún el software musical en su ordenador!
2. Luego de iniciar su ordenador, conecte el piano digital con un cable USB disponible comercialmente.

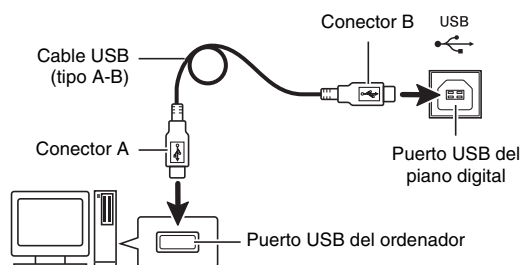

3. Encienda el piano digital.
 - Si es la primera vez que conecta el piano digital a su ordenador, el software de controlador requerido para enviar y recibir datos se instalará automáticamente en su ordenador.
4. Inicie el software musical en su ordenador.
5. Configure los ajustes del software musical para seleccionar una de las siguientes opciones como dispositivo MIDI.
 - CASIO USB-MIDI: (Para Windows Vista, Windows 7, Mac OS X)
 - Dispositivo de audio USB: (Para Windows XP)
 - Para obtener información acerca de cómo seleccionar un dispositivo MIDI, consulte la documentación del usuario provista con el software musical que esté utilizando.



¡IMPORTANTE!

- Asegúrese de encender primero el piano digital antes de iniciar el software musical en su ordenador.

NOTA

- Una vez que se ha conectado satisfactoriamente, no hay problema en que se deje el cable USB conectado al apagar su ordenador y/o piano digital.
- Este piano digital cumple con el nivel 1 de General MIDI (GM).
- Si desea obtener detalles de las especificaciones y conexiones relacionadas con la transmisión y recepción de datos MIDI mediante este piano digital, consulte la información más reciente proporcionada en el sitio web, en la siguiente URL.
<http://world.casio.com/>

Uso de MIDI

¿Qué es MIDI?

MIDI son las siglas de Musical Instrument Digital Interface (Interfaz Digital de Instrumentos Musicales), que es el nombre de una norma mundial para las señales digitales y conectores que hace posible el intercambio de datos musicales entre instrumentos musicales y ordenadores (aparatos) producidos por distintos fabricantes.

Si desea una información detallada sobre las especificaciones MIDI de este piano digital, consulte el documento "Implementación MIDI" en el sitio web ubicado en la siguiente URL.

<http://world.casio.com/>

NOTA

- Puede modificar la configuración MIDI del piano digital cambiando el canal de transmisión de datos MIDI u otros ajustes. Si desea una información detallada, consulte "Grupo MIDI" (página S-42).
- Utilice un cable MIDI disponible por separado o disponible comercialmente para conectar los terminales MIDI de su piano digital y otro instrumento musical electrónico con el fin de intercambiar datos MIDI.
- El terminal MIDI no puede utilizarse para intercambiar datos cuando el piano digital está conectado a un ordenador a través del puerto USB.

Transferencia de datos entre el piano digital y un ordenador

Realice el siguiente procedimiento para transferir datos de acompañamiento automático editados, datos de la grabadora y otros, desde el piano digital a un ordenador, para su almacenamiento. También puede transferir desde su ordenador a la memoria del piano digital, archivos MIDI estándar (SMF), además de datos de acompañamiento automático descargados desde el sitio web de CASIO.

■ Tipos de datos compatibles para la transferencia de datos

Los tipos de datos que pueden intercambiarse con un ordenador son los mismos que se pueden guardar, desde el piano digital a una tarjeta de memoria SD (página S-43).*

- * Las canciones grabadas (página S-34) no se pueden convertir a datos SMF para almacenarlas en un ordenador.

**¡IMPORTANTE!**

- Si apaga el piano digital mientras se están guardando o cargando datos, se podrían borrar todos los datos guardados actualmente en la memoria del piano digital (canciones grabadas, etc.). Tenga la precaución de no desconectar la alimentación accidentalmente mientras se están guardando y cargando los datos. Si se borran los datos, el piano digital tardará más de lo normal la próxima vez que lo encienda (página S-8).

1. Inserte la tarjeta de memoria en la ranura para tarjeta de memoria del piano digital (página S-44).
 - No podrá transferir datos entre el piano digital y un ordenador cuando haya una tarjeta insertada en la ranura para tarjeta.
2. Para conectar el piano a su ordenador, siga los pasos 1 a 3 de "Conexión del piano digital a su ordenador" (página S-51).

3. Mientras mantiene presionado el botón **18** (FUNCTION), presione el botón **32** (USB DEVICE MODE).

Se ingresará al modo de almacenamiento, y se habilitará la transferencia de datos con el ordenador conectado. La luz del botón **18** (FUNCTION) parpadea y se visualiza la pantalla mostrada a continuación.

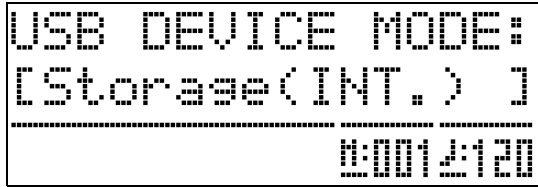

- Presione el botón **18** (FUNCTION) para salir del modo de almacenamiento en cualquier momento. Esta es la única operación de botón que se puede realizar mientras el piano digital está en el modo de almacenamiento.
- No podrá ingresar al modo de almacenamiento mientras se esté ejecutando cualesquiera de las siguientes operaciones.
Metrónomo, acompañamiento automático, reproducción de canción, grabadora (activada), edición de acompañamiento automático, edición de preajuste musical, transferencia de datos entre el piano digital y una tarjeta

4. Si su ordenador está ejecutando Windows XP, haga doble clic en “Mi PC”.*

En “Dispositivos con almacenamiento extraíble”, podrá ver una carpeta que representa la memoria del piano digital o la tarjeta de memoria insertada en el piano digital (véase debajo).

* Windows Vista, Windows 7:

Haga doble clic en “Equipo”.

Mac OS: Omita el paso 4 y haga doble clic en

“PIANO” sobre el escritorio de su Mac.

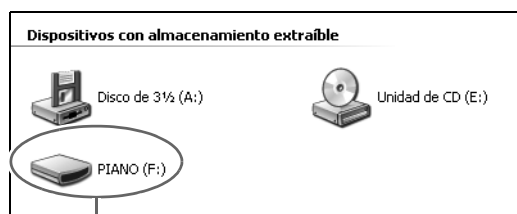

Unidad PIANO (memoria del piano digital)

5. Haga doble clic en “PIANO”.

Ahora se deberán ver cinco carpetas de datos, una por cada tipo de datos.

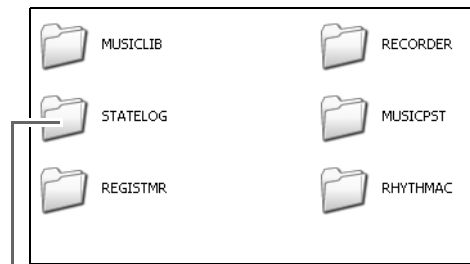

Esta no es una carpeta de datos. No intente utilizarla para las operaciones corrientes del piano digital.

6. Consulte la siguiente tabla, y abra la carpeta que corresponda con el tipo de datos que desea transferir.

Para cargar este tipo de datos	Abra esta carpeta de datos	Nombre del archivo de datos
Ritmos de usuario (página S-20)	RHYTHMAC	BIDRHYnn.AC7 (nn: 01 a 10)
Canciones de usuario (página S-24)	MUSICLIB	BIDSNGnn.MID (nn: 01 a 10) (SMF Formato 0 o Formato 1) BIDSNGnn.CM2 (nn: 01 a 10) (Formato CASIO)
Preajustes musicales de usuario (página S-27)	MUSICPST	BIDMPSnn.MPS (nn: 01 a 50)
Canciones grabadas (página S-34)	RECORDER	BIDRECnn.CSR (nn: 01 a 05)
Registro (página S-32)	REGISTMR	BIDREGAL.CR6

- Los tipos de datos y los contenidos son los mismos que cuando se guardan o cargan datos del piano digital en/desde una tarjeta de memoria SD. Si desea más información, consulte “Uso de una tarjeta de memoria” (página S-43)

7. Las extensiones de los nombres de archivos (.MID, .CM2, etc.) no se visualizan mediante los ajustes iniciales predeterminados de Windows. Realice el siguiente procedimiento para que se visualicen las extensiones de los nombres de archivos.

- (1) Abra cualquiera de las carpetas mostradas en la página S-53.
- (2) Realice una de las siguientes operaciones para visualizar la información de la carpeta.
 - Windows XP:
En el menú [Herramientas] en la parte superior de la ventana de carpeta, seleccione [Opciones de carpeta].
 - Windows Vista, Windows 7:
Sobre el lado izquierdo de la ventana de carpeta, haga clic en [Organizar] y luego seleccione [Opciones de carpetasy búsqueda].
- (3) En la ventana de información de la carpeta, haga clic en la pestaña [Ver].
- (4) En "Ajustes avanzados", cancele la casilla de verificación "Ocultar las extensiones de archivo para tipos de archivo conocidos" y haga clic en [Aceptar].

8. Después de abrir una carpeta de datos, realice una de las dos siguientes operaciones para transferir los datos.

- 8-1. Para transferir datos desde la memoria del piano digital a un ordenador, realice la operación requerida en su ordenador para copiar los datos desde la carpeta del piano digital abierta por usted en el paso 6 de este procedimiento, en cualquier ubicación de su ordenador.
- 8-2. Para cargar datos desde su ordenador a la memoria del piano digital, primero copie los datos que desea cargar en la carpeta de datos que se ha abierto. A continuación, cambie el nombre del archivo tal como se muestra en la columna "Nombre del archivo de datos" * en la tabla del paso 6 de este procedimiento.

* En este caso, el valor asignado a "nn" en el nombre del archivo de datos especifica el número de usuario (ritmo de usuario, canción de usuario, canción grabada, preajuste de usuario) al que desea asignar los datos.

Ejemplo: Al cambiar a BIDSNG04.CM2 el nombre de los datos de canción descargados en la carpeta MUSICLIB, hará que la canción de usuario sea 004.

9. Presione el botón **18 (FUNCTION)** para cerrar el modo de almacenamiento.

- Si está usando un Macintosh, arrastre la carpeta PIANO a la papelera y luego presione el botón **18 (FUNCTION)** del piano digital.



¡¡IMPORTANTE!

- Si ocurre un problema durante la transferencia de datos, aparecerá "ERROR, DATA EXCHANGE" en la pantalla. En tal caso, verifique el mensaje de la carpeta "STATELOG" (página S-53) en la unidad "PIANO". A continuación busque el mismo mensaje en la tabla de la página S-50 de este manual para determinar la causa del problema y la acción a realizar para evitarlo.

Para reproducir datos de canciones de usuario copiándolos a la unidad PIANO

Realice el siguiente procedimiento cuando desee copiar datos de la canción de usuario a la unidad PIANO (sin ponerlos en la carpeta MUSICLIB) para una reproducción simple en el piano digital.

- Cuando copie el archivo de datos de canción de usuario en la carpeta MUSICLIB, deberá cambiar su nombre de acuerdo con el formato especificado (página S-53, paso 6). Si realiza el siguiente procedimiento, no será necesario cambiar el nombre del archivo.

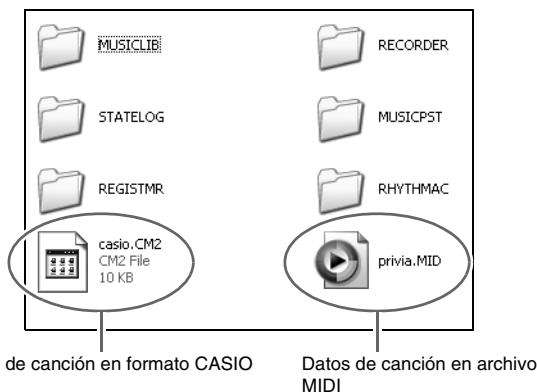

1. Realice el procedimiento anterior para copiar el archivo de datos de la canción de usuario a la unidad PIANO.
2. Presione el botón **18** (FUNCTION) para salir del modo de almacenamiento.
3. Presione el botón **31** (CARD/INTERNAL).
Se encenderá la luz del botón y se visualizarán el número y nombre de la primera canción de la unidad PIANO.
4. Utilice los botones **19** (∨, ∧) para seleccionar la canción que desea reproducir.
5. Presione el botón **6** (PLAY/STOP).
Se iniciará la reproducción de la canción seleccionada.
 - Con cada presión del botón **6** (PLAY/STOP) se alternará entre reproducción y parada.
 - Las operaciones de avance rápido, retroceso rápido, cambios de tempo y demás, son las mismas que aquellas realizadas durante la reproducción de una canción de usuario cargada y un archivo de canción de la tarjeta de memoria.
6. Cuando termine de reproducir las canciones, presione el botón **31** (CARD/INTERNAL).

Para usar su piano digital como un lector de tarjetas de memoria

Puede visualizar el contenido de la tarjeta de memoria insertada actualmente en la ranura para tarjeta del piano digital y realizar, desde su ordenador, la copia, borrado y otras operaciones de la tarjeta.

1. Inserte la tarjeta de memoria en la ranura para tarjeta de memoria del piano digital.
2. Realice el procedimiento desde el paso 2 de la página S-52.

En el paso 4 del procedimiento, aparecerá "SD_MMC" en lugar de "PIANO". Puede hacer doble clic en "SD_MMC" para visualizar el contenido de la tarjeta insertada en la ranura para tarjeta del piano digital, y realizar los cambios que desee.

■ Uso de los datos de acompañamiento automático (ritmo) del sitio web de CASIO

Puede descargar los datos de acompañamiento automático de otro modelo desde "Sistema de Expansión de datos por Internet" de CASIO Music Site (<http://music.casio.com/>) y transferirlos a la memoria del piano digital.

📌 NOTA

- Como los datos de acompañamiento son para otros modelos, pueden presentarse algunas anomalías cuando los ejecute en este modelo.

Derechos de autor

Los derechos de los creadores y titulares de los derechos de autor de música, imágenes, programas de ordenador, bases de datos y otros datos se encuentran protegidos por los derechos de autor. Se le permite a usted reproducir tales materiales sólo para disfrute personal o sin fines comerciales. Para cualquier otro propósito, toda reproducción (incluyendo conversión de formatos de datos), modificación, transferencia de reproducciones, distribución en red, o cualquier otro uso sin el permiso de los titulares de los derechos de autor puede conllevar sanciones civiles o criminales por infracción y violación de los derechos personales de autor. Asegúrese de reproducir y utilizar el material protegido por los derechos de autor sólo de conformidad con la legislación aplicable.

Armado del soporte

Desembalaje

PREPARACIÓN

- Este soporte no incluye ninguna de las herramientas requeridas para el armado. Tenga a mano un destornillador grande tipo Philips (+) pues lo necesitará para el armado.

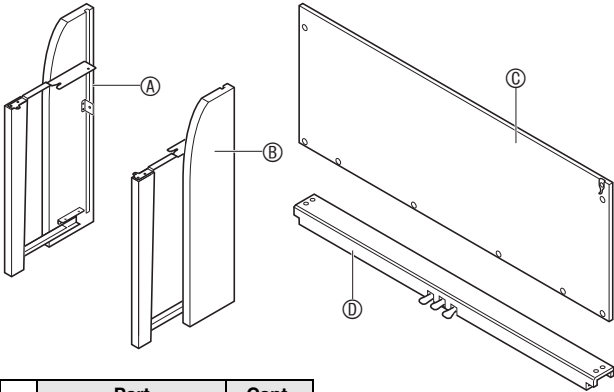

	Part	Cant.
E		4
F		6
G		1
H		2
I		2
J		4
K		2
L		1
M		1

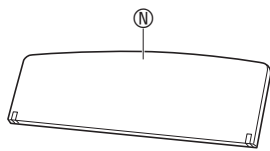

¡¡IMPORTANTE!

- Si hay algún elemento faltante o dañado, póngase en contacto con su centro de servicio CASIO local.
- No utilice ningún tornillo que no sean los entregados con el soporte. Correría el riesgo de dañar el soporte y/o el piano digital.

⚠ PRECAUCIÓN

- El armado del soporte requiere por lo menos dos personas que trabajen en equipo.
- El armado de este soporte debe realizarse sobre una superficie plana.
- No quite la cinta que mantiene la cubierta del teclado asegurada en su lugar hasta finalizar el armado. Si quitara la cinta, la cubierta del teclado se podría abrir y cerrar durante el armado, y correría el riesgo de lastimarse las manos y los dedos.
- Durante el armado, tenga la precaución de no pillarse los dedos entre las piezas.

Cómo armar el soporte

- Libere la abrazadera ❶ que mantiene ajustado el cable del pedal a la parte trasera de la pieza transversal ⑩ y extraiga el cable del pedal de la pieza transversal.

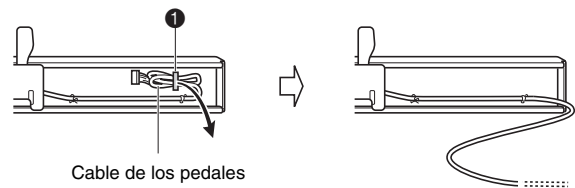

- Fije los paneles laterales ① y ② a la pieza transversal ⑩. Asegure los paneles laterales con los cuatro tornillos ⑤.

- Cuando instale la pieza ❷, deslice las fijaciones ③ en las ranuras en ambos extremos de la pieza transversal ⑩. Si las fijaciones ③ no estuvieran completamente insertadas en los extremos de la pieza transversal ⑩, los tornillos ⑤ podrían no introducirse en los orificios para los tornillos de las fijaciones ③, lo cual provocaría a su vez daños en las roscas de los mismos.
- Cubra las cabezas de los tornillos con las tapas ④.

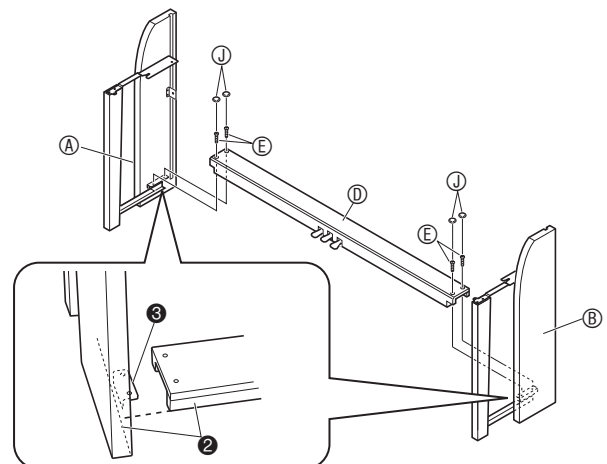

3. Deslice el panel trasero ③ en las ranuras ④ de los paneles laterales.

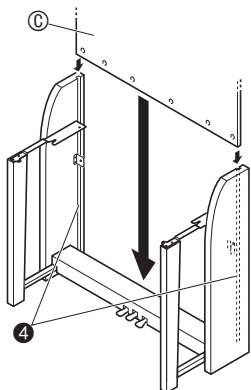

¡IMPORTANTE!

- Asegúrese de comprobar que la fijación del panel trasero ③ encaje correctamente en la fijación del panel lateral ②, tal como se muestra en la ilustración adyacente con la marca "○". Si arma el soporte sin acoplar correctamente las fijaciones (como se muestra en la ilustración con la marca "X"), se podrían dañar los componentes del soporte.

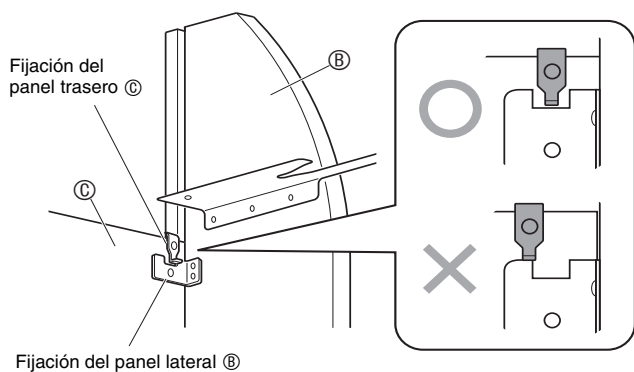

4. Fije el lado derecho del panel trasero ③ a la fijación ⑤ del panel lateral ①.

- Asegure el panel trasero en su lugar mediante el tornillo ①.

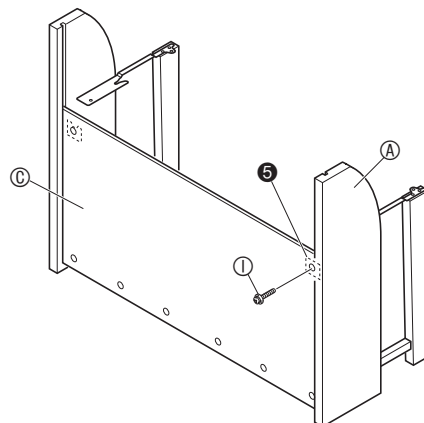

5. Tire ligeramente del panel lateral ② hacia afuera, en la dirección marcada ★ en la siguiente ilustración.

- Compruebe que las posiciones relativas de la fijación del panel trasero ③ y de la fijación del panel lateral ② se encuentren tal como se muestra en la ilustración A. Este paso permitirá crear un ligero huelgo entre los paneles laterales ① y ② que facilitará el montaje del piano digital en el paso 6 de abajo.

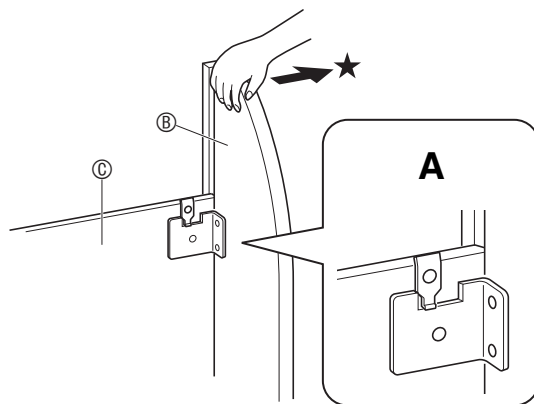

6. Monte el piano sobre el soporte.

¡IMPORTANTE!

- A fin de no pillarse los dedos entre el piano y el soporte, tome el piano por sus laterales (no por sus extremos) en los lugares marcados con estrellas (★) en la ilustración.

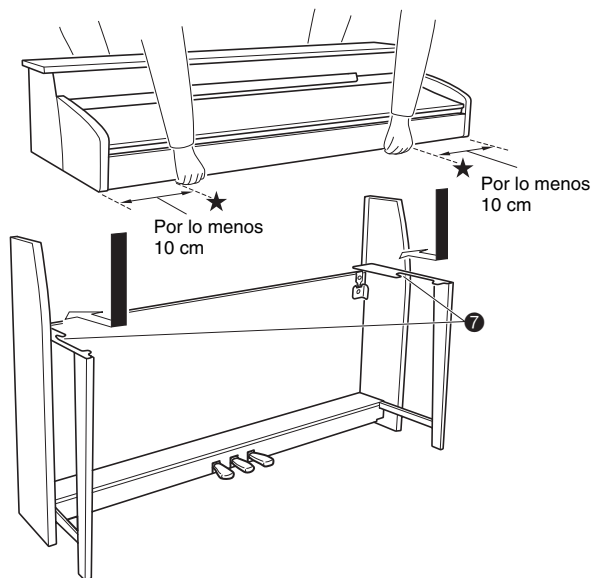

- En este punto, los tornillos de la parte inferior del piano ⑥ deberían enganchar en las muescas de las placas de sujeción del soporte ⑦.

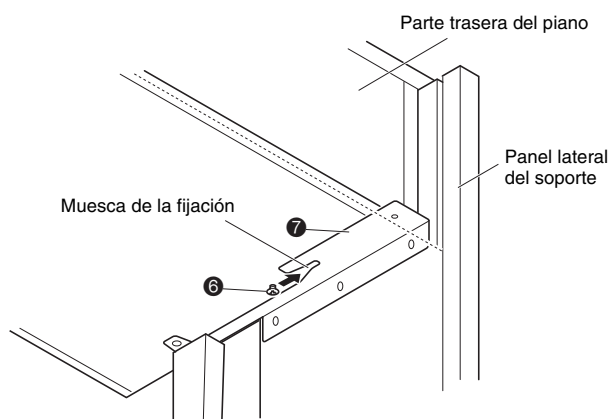

- ## 7. En primer lugar, utilice los dos pernos mariposa ④ para asegurar la parte trasera del piano al soporte. A continuación, utilice dos tornillos ⑤ para asegurar la parte delantera del piano.

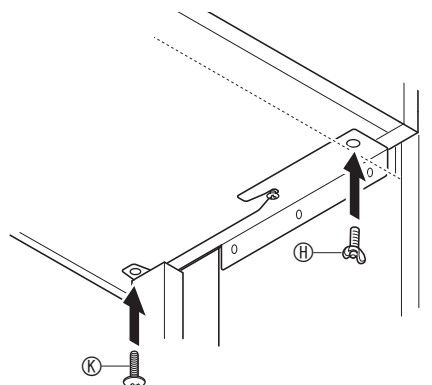

¡IMPORTANTE!

- Los pernos de mariposa ④ y los tornillos ⑤ evitan que el piano se caiga del soporte. No utilice nunca el piano sin haber instalado los pernos de mariposa ④ y tornillos ⑤.

- ## 8. Fije el lado izquierdo del panel trasero ③ a la fijación ⑧ del panel lateral ②.

- Cuando fije el panel trasero, coloque el clip ⑥ en el tornillo ① tal como se muestra en la siguiente ilustración.

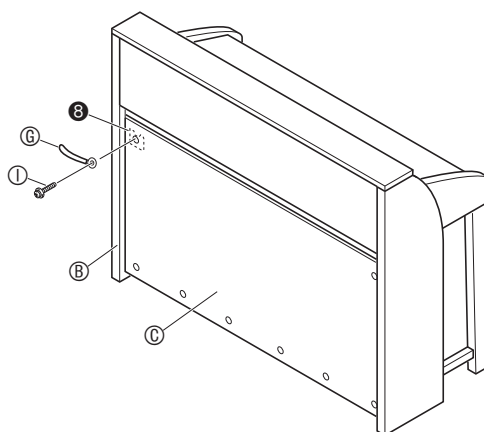

9. A continuación, asegure la parte inferior del panel trasero ③ con los seis tornillos ④.

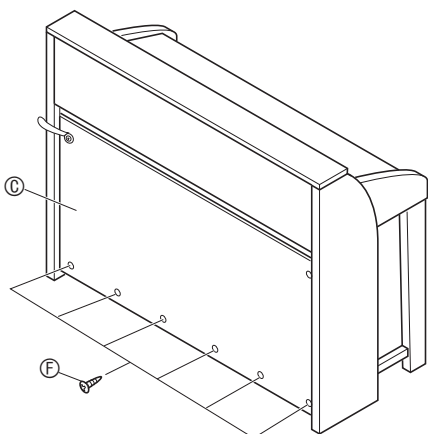

10. Ajuste el tornillo de ajuste de altura ⑨ hasta proveer apoyo a la pieza transversal ⑩ para evitar que ésta se incline al pisar los pedales.

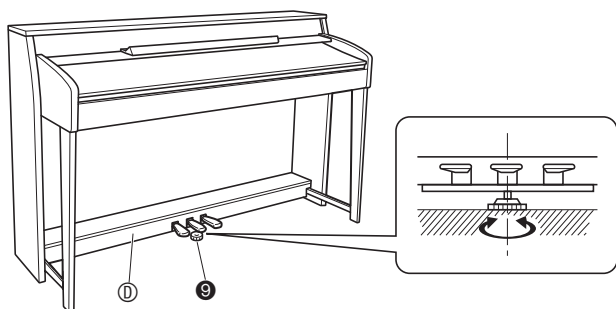

¡IMPORTANTE!

- Si pisara los pedales sin ajustar el tornillo de ajuste de altura ⑨, se podrían producir daños en la pieza transversal ⑩. Siempre asegúrese de ajustar el tornillo de ajuste de altura ⑨ antes de accionar los pedales.

Para conectar los cables

1. Oriente la clavija del pedal tal como se muestra en la ilustración, e introdúzcala en el conector de pedal de la parte inferior del piano.

- Asegure el cable del pedal con el clip ⑥.

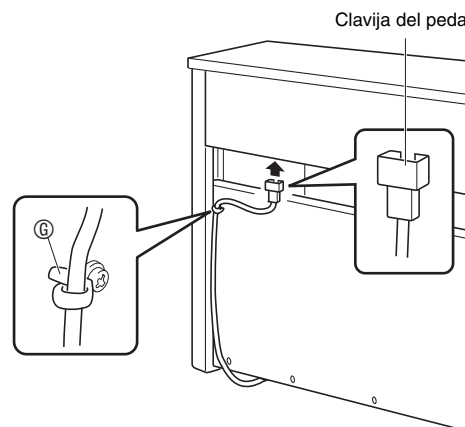

2. Asegúrese de que el botón **POWER** esté en la posición OFF (elevada). Si la alimentación está conectada, presione el botón **POWER** para desconectarla.

3. Enchufe el cable de alimentación entregado con el piano digital en la toma de alimentación de CA situada en la parte inferior del piano digital.*

* Aplicable a los modelos AP-620BKV y AP-6BPV

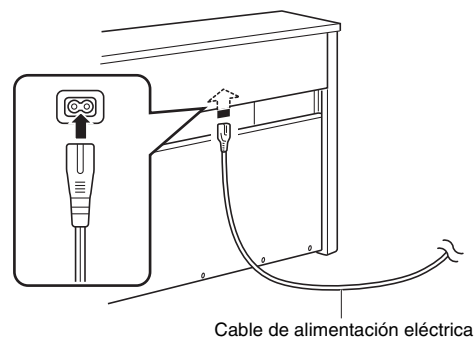

¡IMPORTANTE!

- La forma de la clavija del cable de alimentación y del tomacorriente doméstico depende según cada país o zona geográfica. La ilustración es sólo un ejemplo de los diseños disponibles.
- El cable de alimentación de los modelos AP-620BK y AP-6BP se encuentra físicamente conectado al piano digital.

4. Enchufe el cable de alimentación en un tomacorriente doméstico.

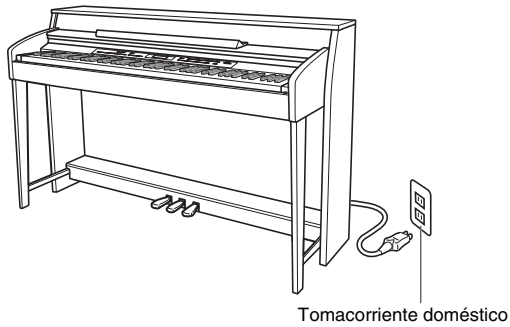

⚠ PRECAUCIÓN

- Los tornillos del soporte se pueden aflojar como consecuencia de las variaciones de temperatura y humedad, vibraciones, etc. Por tal motivo, verifique periódicamente que los tornillos estén debidamente apretados. Reapriete cualquier tornillo flojo.
- Para alimentar el piano digital, utilice un tomacorriente situado en un lugar de fácil acceso para enchufarlo y desenchufarlo.

Para instalar el atril y el gancho para auriculares

1. Inserte el atril (N) en la ranura de la consola del piano digital, como se muestra en la siguiente ilustración.

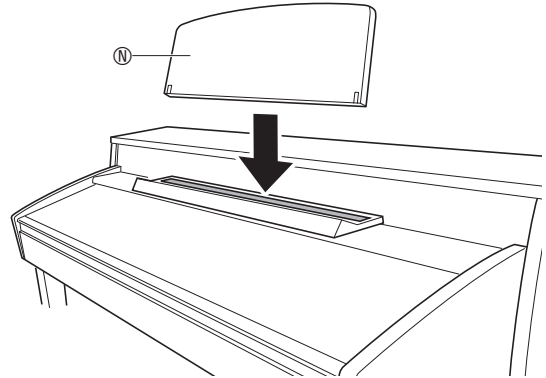

2. Instale el gancho para auriculares.

- 2-1. Inserte el gancho para los auriculares (L) en los dos orificios de la parte inferior del piano.
- 2-2. Utilice el tornillo (M) para fijar el gancho para los auriculares.

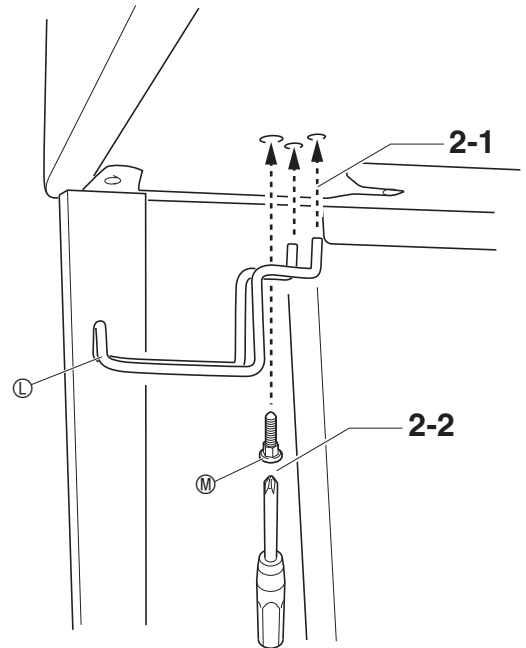

Solución de problemas

Problema	Causa	Acción	Consulte la página
No se emite sonido al presionar las teclas del teclado.	<ol style="list-style-type: none"> 1. El controlador VOLUME está ajustado a "MIN". 2. Los auriculares, o una clavija adaptadora, están conectados a una de las tomas PHONES. 	<ol style="list-style-type: none"> 1. Gire el controlador VOLUME más hacia "MAX". 2. Desconecte lo que esté conectado a la toma PHONES. 	<p>☞ S-8</p> <p>☞ S-6</p>
La altura tonal del piano digital está desactivada.	<ol style="list-style-type: none"> 1. La clave del piano digital está ajustada a un valor distinto de "00". 2. La afinación del piano digital es incorrecta. 3. Se está usando un ajuste de temperamento no estándar. 4. El desplazamiento de octava está habilitado. 	<ol style="list-style-type: none"> 1. Cambie el ajuste de la clave a "00", o apague el piano digital y vuélvalo a encender. 2. Ajuste la afinación del piano digital, o apague el piano y vuélvalo a encender. 3. Cambie el ajuste de temperamento a "00:Igual", o sea a afinación moderna estándar. 4. Cambie el ajuste de desplazamiento de octava a 0. 	<p>☞ S-41</p> <p>☞ S-41</p> <p>☞ S-41</p> <p>☞ S-11</p>
Los tonos y/o efectos suenan anormales. Apagar y volver a encender el teclado no elimina el problema. <i>Ejemplo: La intensidad de las notas no cambia aún después de alterar la presión sobre las teclas.</i>	Está activada la función "Respaldo de los ajustes".	Desactive "Respaldo de los ajustes". A continuación, apague el teclado y vuelva a encenderlo.	☞ S-42
No puedo transferir los datos después de conectar el piano digital a un ordenador.	—	<ol style="list-style-type: none"> 1. Compruebe que el cable USB esté conectado al piano digital y al ordenador, y que se haya seleccionado el dispositivo correcto con el software musical de su ordenador. 2. Apague el piano digital y luego salga del software musical de su ordenador. Seguidamente, apague el piano digital y luego reinicie el software musical en su ordenador. 	☞ S-51
No puedo grabar los datos del acompañamiento de acordes en mi ordenador.	La salida MIDI de acompañamiento está desactivada.	Active la salida MIDI de acompañamiento.	☞ S-42
No puedo guardar datos en una tarjeta de memoria ni cargarlos desde una tarjeta de memoria.	—	Vea "Mensajes de error" en la página S-50.	—
Se detiene una reproducción en curso mientras se están transfiriendo los datos de canción desde mi ordenador.	La comunicación de datos entre el ordenador y el piano digital fue interrumpida debido al ruido digital generado por el cable USB o cable de alimentación.	Detenga la reproducción de la canción, desconecte el cable USB del piano digital, y vuélvalo a conectar. A continuación, intente reproducir la canción otra vez. Si el problema persiste, cierre el software MIDI que está utilizando, desconecte el cable USB del piano digital, y luego vuélvalo a conectar. A continuación, reinicie el software MIDI y luego intente volver a reproducir la canción.	☞ S-51
La calidad y volumen del tono suenan de manera ligeramente diferente dependiendo de la parte del teclado en que sea ejecutado.	Esto es un efecto inevitable del proceso de muestreo digital,* y no es ningún signo de anomalía. * Se toman múltiples muestras digitales para los rangos bajo, medio y alto del instrumento musical original. Por tal motivo, puede presentarse una ligera diferencia en la calidad y volumen tonal entre los rangos muestreados.		
Al presionar un botón, la nota que estaba sonando se interrumpe momentáneamente o se produce un ligero cambio en la aplicación de los efectos.	Este fenómeno puede producirse si realiza una operación de botón durante la ejecución en el modo Dúo, acompañamiento automático, grabadora, u otras funciones, cuando el piano digital cambia los efectos de tono internos. Esto no es ningún signo de anomalía.		
Aunque toque en diferentes rangos del teclado, las notas no cambian de octavas.	Los rangos de ciertos tonos están limitados, lo cual significa que las octavas cambian normalmente hasta una cierta nota baja o alta. Con tal tono, las notas de la octava más baja se repetirán hacia la izquierda de la nota más baja posible, y las de la octava más alta se repetirán hacia la derecha de la nota más alta posible. Esto se debe a las limitaciones en el rango del instrumento musical original para cada tono, y no indica un mal funcionamiento del piano digital.		

Especificaciones del producto

Todos los elementos de estas especificaciones se aplican a los modelos AP-620BK, AP-620BKV, AP-6BP, y AP-6BPV, a menos que se especifique de otro modo.

Modelos	AP-620BK/AP-620BKV/AP-6BP/AP-6BPV
Teclado	88 teclas de piano, con respuesta al tacto (3 tipos)
Polifonía máxima	128 notas
Tonos	250 (con estratificación y división)
Efectos	Reverberación (4 tipos), coro (4 tipos), brillantez (-3 a 0 a 3), resonancia acústica
Metrónomo	<ul style="list-style-type: none"> Tiempos por compás: 0, 2, 3, 4, 5, 6 Rango de tempo: 20 a 255
Duet	Rango de tonos ajustable: 0 a 3 octavas para el teclado izquierdo; -4 a -1 octavas para el teclado derecho
Acompañamiento automático	<ul style="list-style-type: none"> Ritmos incorporados: 180 Ritmos de usuario: Hasta 10 (aproximadamente un máximo de 40 KB* por ritmo) Preajustes de un toque: 180 tipos Armonización automática: 12 tipos
Canciones de demostración	68 (8 canciones de demostración de tono; 60 canciones de la Biblioteca musical)
Biblioteca musical	<ul style="list-style-type: none"> Canciones incorporadas: 60 Canciones de usuario: Hasta 10 canciones (máximo de 320 KB* por canción)
Preajustes musicales	Preajustes incorporados: 300 Preajustes de usuario: Hasta 50 (aproximadamente un máximo de 8 KB* por preajuste)
Registro	(4 áreas de ritmo + 8 áreas de tono) × 8 bancos
Grabadora	<ul style="list-style-type: none"> Funciones: Grabación en tiempo real, reproducción Número de canciones: 5 Número de pistas: 17 (pista del sistema + pistas 01 a 16) Capacidad: Aproximadamente 50.000 notas en total (hasta aproximadamente 10.000 notas por canción) Grabación "punch-in"
Pedales	Apagador (con operación de medio pedal), sordina, sostenuto
Otras funciones	<ul style="list-style-type: none"> Transposición: ±1 octava (-12 a 00 a 12) Afinación: A4 = 440,0 Hz ±99 centésimas Desplazamiento de octava: ±2 octavas Temperamentos: 17 tipos Estiramiento de la afinación Bloqueo de panel
MIDI	Recepción de timbre múltiple de 16, GM nivel 1 estándar
Tarjeta de memoria SD	<ul style="list-style-type: none"> Ranura para tarjetas de memoria SD Tarjetas de memoria SD compatibles: Hasta 2 GB Funciones: Reproducción de SMF, almacenamiento de archivo, llamada de archivos, formateo de tarjetas
Entradas/Salidas	<ul style="list-style-type: none"> Tomas PHONES: Tomas estéreo estándares × 2 Terminales MIDI OUT/IN Tomas LINE OUT R, L/MONO: Tomas estándares × 2 Impedancia de salida: 2,8 KΩ Voltaje de salida: 1,8 V (RMS) MÁX Tomas LINE IN R, L/MONO: Tomas estándares × 2 Impedancia de entrada: 9,0 KΩ Voltaje de entrada: 200 mV Puerto USB: Tipo B Conector de pedal
Altavoces	φ 16 cm × 2 + φ 5 cm × 2 (Salida 30 W + 30 W)
Requisitos de alimentación	AP-620BK/AP-6BP: 120 V AP-620BKV/AP-6BPV: 220-240 V
Consumo de energía	78 W
Dimensiones	Piano digital y soporte: 141,2 (An) × 49,2 (Pr) × 90,0 (Al) cm
Peso	Piano digital y soporte: AP-620BK/AP-620BKV: Aproximadamente 57,1 kg AP-6BP/AP-6BPV: Aproximadamente 58,2 kg

* Basado en 1 KB = 1024 bytes, 1 MB = 1024² bytes

• Las especificaciones y los diseños se encuentran sujetos a cambios sin previo aviso.

Precauciones operacionales

Asegúrese de leer y observar las siguientes precauciones operacionales.

■ Emplazamiento

Evite los siguientes emplazamientos para este producto.

- Áreas expuestas a la luz solar directa y alta humedad
- Áreas expuestas a temperaturas extremas
- Cerca de una radio, TV, platina de vídeo o sintonizador
- Los dispositivos mencionados no causarán el mal funcionamiento del producto, pero el producto puede causar interferencias de audio o vídeo en dispositivos adyacentes.

■ Mantenimiento por parte del usuario

- No utilice benceno, alcohol, diluyente u otros agentes químicos para limpiar el producto.
- Para limpiar el producto o el teclado, utilice un paño suave humedecido con una solución débil de agua y detergente neutro suave. Exprima todo exceso de humedad del paño antes de limpiar.

■ Accesorios incluidos y opcionales

Utilice sólo los accesorios especificados para este producto. El uso de accesorios no autorizados crea el riesgo de incendio, descarga eléctrica y lesiones personales.

■ Líneas de soldadura

El producto puede presentar líneas visibles en su exterior. Estas son "líneas de soldadura" que resultan del proceso de moldeo de plástico. No son grietas ni arañazos.

■ Reglas de cortesía sobre instrumentos musicales

Siempre tenga consideración para con los demás cuando utilice este producto. Preste especial atención cuando toque de noche para que el nivel de volumen no moleste a sus vecinos. Otras medidas que podría tomar cuando toque en horas avanzadas de la noche serían cerrar las ventanas y utilizar auriculares.

Appendix/Apéndice

Tone List/Lista de tonos

Group Name/ Nombre del grupo	Group Number/ Número de grupo	Sequential Number/ Número secuencial	Tone Name/ Nombre del tono	Program Change/ Cambio de programa	Bank Select MSB/ MSB de Selección de banco	Acoustic Resonance/ Resonancia acústica
GRAND PIANO MODERN						
	001	001	GRAND PIANO MODERN	0	48	○
	002	002	GRAND PIANO VARIATION	0	50	○
	003	003	ROCK PIANO	1	48	○
	004	004	LA PIANO	1	49	○
	005	005	MODERN PIANO	1	50	○
	006	006	DANCE PIANO	1	51	○
GRAND PIANO CLASSIC						
	001	007	GRAND PIANO CLASSIC	0	49	○
	002	008	MELLOW PIANO	0	51	○
	003	009	HONKY-TONK	3	48	○
	004	010	OCTAVE PIANO	3	49	○
	005	011	STRINGS PIANO	0	52	○
	006	012	PIANO PAD	0	53	○
ELEC PIANO						
	001	013	ELEC.PIANO 1	4	48	
	002	014	ELEC.PIANO 2	5	48	
	003	015	60'S E.PIANO	4	51	
	004	016	E.GRAND 80	2	48	
	005	017	DYNO ELEC.PIANO	4	49	
	006	018	FM ELEC.PIANO	5	49	
	007	019	MELLOW E.PIANO	4	50	
	008	020	POP ELEC.PIANO	5	50	
	009	021	SYNTH-STR.E.PIANO	4	52	
VIBES/CLAVI						
	001	022	VIBRAPHONE	11	48	
	002	023	CLAVI	7	48	
	003	024	HARPSICHORD	6	48	
	004	025	COUPLED HARPSICHORD	6	49	
	005	026	MARIMBA	12	48	
	006	027	CHORUS VIBRAPHONE	11	49	
ORGAN						
	001	028	ROCK ORGAN 1	16	49	
	002	029	JAZZ ORGAN	17	48	
	003	030	DRAWBAR ORGAN	16	48	
	004	031	ROTARY DRAWBAR	16	50	
	005	032	ROTARY ORGAN	16	51	
	006	033	PERC.ORGAN	17	49	
	007	034	70'S ORGAN	17	50	
	008	035	OVERDRIVE ORGAN	16	52	
	009	036	TREMOLO ORGAN	16	53	
	010	037	ROCK ORGAN 2	18	48	
	011	038	ELEC.ORGAN	16	54	
	012	039	CHURCH ORGAN	19	48	
	013	040	CHAPEL ORGAN	19	49	
STRINGS/SYNTH-PAD						
	001	041	STRINGS	49	48	
	002	042	STRING ENSEMBLE	48	48	
	003	043	SYNTH-STRINGS	50	48	
	004	044	70'S SYNTH-STR.	50	49	
	005	045	80'S SYNTH-STR.	50	50	
	006	046	VIOLIN SECTION	40	48	
	007	047	CHOIR	52	48	
	008	048	SYNTH-VOICE	54	48	
	009	049	SYNTH-PAD	90	48	
	010	050	FANTASY	88	48	
	011	051	NEW AGE	88	49	
	012	052	WARM PAD	89	48	
	013	053	WARM VOX	89	49	
	014	054	POLYSYNTH PAD	90	49	
	015	055	ATMOSPHERE PAD	99	48	
BASS/GUITAR						
	001	056	ACOUSTIC BASS	32	48	
	002	057	RIDE BASS	32	49	
	003	058	FINGERED BASS 1	33	48	
	004	059	FINGERED BASS 2	33	49	
	005	060	FINGERED BASS 3	33	50	
	006	061	PICKED BASS	34	48	
	007	062	TRANCE BASS	38	48	
	008	063	NYLON STR.GUITAR	24	48	

Group Name/ Nombre del grupo	Group Number/ Número de grupo	Sequential Number/ Número secuencial	Tone Name/ Nombre del tono	Program Change/ Cambio de programa	Bank Select MSB/ MSB de Selección de banco	Acoustic Resonance/ Resonancia acústica
	009	064	STEEL STR.GUITAR 1	25	48	
	010	065	STEEL STR.GUITAR 2	25	49	
	011	066	STEEL STR.GUITAR 3	25	50	
	012	067	JAZZ GUITAR	26	48	
	013	068	CLEAN GUITAR	27	49	
	014	069	CHORUS CLEAN GUITAR	27	48	
	015	070	CRUNCH ELEC.GUITAR 1	27	50	
	016	071	CRUNCH ELEC.GUITAR 2	27	51	
	017	072	OVERDRIVE GUITAR	29	48	
VARIOUS/GM TONES						
	001	073	BREATHY ALTO SAX	65	49	
	002	074	BREATHY TENOR SAX	66	49	
	003	075	ALTO SAX	65	48	
	004	076	TENOR SAX	66	48	
	005	077	CLARINET	71	48	
	006	078	FLUTE	73	48	
	007	079	TRUMPET	56	48	
	008	080	TROMBONE	57	48	
	009	081	STEREO BRASS	61	48	
	010	082	BRASS SECTION	61	49	
	011	083	SYNTH-BRASS	62	48	
	012	084	80'S SYNTH-BRASS	62	49	
	013	085	SAW LEAD	81	48	
	014	086	MELLOW SAW LEAD	81	49	
	015	087	SQUARE LEAD	80	48	
	016	088	ER HU	110	56	
	017	089	YANG QIN 1	15	56	
	018	090	YANG QIN 2	15	57	
	019	091	DI ZI	72	56	
	020	092	ZHENG	107	56	
	021	093	SHENG	109	56	
	022	094	SUO NA	111	57	
	023	095	XIAO	77	56	
	024	096	PI PA 1	105	56	
	025	097	PI PA 2	105	57	
	026	098	SITAR	104	56	
	027	099	TANPURA	104	57	
	028	100	HARMONIUM	20	56	
	029	101	SANTUR	15	58	
	030	102	SAROD	105	58	
	031	103	SHANAI	111	56	
	032	104	SARANGI	110	57	
	033	105	KANUN	15	59	
	034	106	QUD	105	59	
	035	107	NEY	72	57	
	036	108	ARABIC ORGAN	16	56	
	037	109	GM PIANO 1	0	0	○
	038	110	GM PIANO 2	1	0	○
	039	111	GM PIANO 3	2	0	
	040	112	GM HONKY-TONK	3	0	
	041	113	GM E.PIANO 1	4	0	
	042	114	GM E.PIANO 2	5	0	
	043	115	GM HARPSICHORD	6	0	
	044	116	GM CLAVI	7	0	
	045	117	GM CELESTA	8	0	
	046	118	GM GLOCKENSPIEL	9	0	
	047	119	GM MUSIC BOX	10	0	
	048	120	GM VIBRAPHONE	11	0	
	049	121	GM MARIMBA	12	0	
	050	122	GM XYLOPHONE	13	0	
	051	123	GM TUBULAR BELL	14	0	
	052	124	GM DULCIMER	15	0	
	053	125	GM ORGAN 1	16	0	
	054	126	GM ORGAN 2	17	0	
	055	127	GM ORGAN 3	18	0	
	056	128	GM PIPE ORGAN	19	0	
	057	129	GM REED ORGAN	20	0	
	058	130	GM ACCORDION	21	0	
	059	131	GM HARMONICA	22	0	
	060	132	GM BANDONEON	23	0	
	061	133	GM NYLON STR.GUITAR	24	0	

Group Name/ Nombre del grupo	Group Number/ Número de grupo	Sequential Number/ Número secuencial	Tone Name/ Nombre del tono	Program Change/ Cambio de programa	Bank Select MSB/ MSB de Selección de banco	Acoustic Resonance/ Resonancia acústica
	062	134	GM STEEL STR.GUITAR	25	0	
	063	135	GM JAZZ GUITAR	26	0	
	064	136	GM CLEAN GUITAR	27	0	
	065	137	GM MUTE GUITAR	28	0	
	066	138	GM OVERDRIVE GT	29	0	
	067	139	GM DISTORTION GT	30	0	
	068	140	GM GT HARMONICS	31	0	
	069	141	GM ACOUSTIC BASS	32	0	
	070	142	GM FINGERED BASS	33	0	
	071	143	GM PICKED BASS	34	0	
	072	144	GM FRETLESS BASS	35	0	
	073	145	GM SLAP BASS 1	36	0	
	074	146	GM SLAP BASS 2	37	0	
	075	147	GM SYNTH-BASS 1	38	0	
	076	148	GM SYNTH-BASS 2	39	0	
	077	149	GM VIOLIN	40	0	
	078	150	GM VIOLA	41	0	
	079	151	GM CELLO	42	0	
	080	152	GM CONTRABASS	43	0	
	081	153	GM TREMOLO STRINGS	44	0	
	082	154	GM PIZZICATO	45	0	
	083	155	GM HARP	46	0	
	084	156	GM TIMPANI	47	0	
	085	157	GM STRINGS 1	48	0	
	086	158	GM STRINGS 2	49	0	
	087	159	GM SYNTH-STRINGS 1	50	0	
	088	160	GM SYNTH-STRINGS 2	51	0	
	089	161	GM CHOIR AAHS	52	0	
	090	162	GM VOICE DOO	53	0	
	091	163	GM SYNTH-VOICE	54	0	
	092	164	GM ORCHESTRA HIT	55	0	
	093	165	GM TRUMPET	56	0	
	094	166	GM TROMBONE	57	0	
	095	167	GM TUBA	58	0	
	096	168	GM MUTE TRUMPET	59	0	
	097	169	GM FRENCH HORN	60	0	
	098	170	GM BRASS	61	0	
	099	171	GM SYNTH-BRASS 1	62	0	
	100	172	GM SYNTH-BRASS 2	63	0	
	101	173	GM SOPRANO SAX	64	0	
	102	174	GM ALTO SAX	65	0	
	103	175	GM TENOR SAX	66	0	
	104	176	GM BARITONE SAX	67	0	
	105	177	GM OBOE	68	0	
	106	178	GM ENGLISH HORN	69	0	
	107	179	GM BASSOON	70	0	
	108	180	GM CLARINET	71	0	
	109	181	GM PICCOLO	72	0	
	110	182	GM FLUTE	73	0	
	111	183	GM RECORDER	74	0	
	112	184	GM PAN FLUTE	75	0	
	113	185	GM BOTTLE BLOW	76	0	
	114	186	GM SHAKUHACHI	77	0	
	115	187	GM WHISTLE	78	0	
	116	188	GM OCARINA	79	0	
	117	189	GM SQUARE LEAD	80	0	
	118	190	GM SAW LEAD	81	0	
	119	191	GM CALLIOPE	82	0	
	120	192	GM CHIFF LEAD	83	0	
	121	193	GM CHARANG	84	0	
	122	194	GM VOICE LEAD	85	0	
	123	195	GM FIFTH LEAD	86	0	
	124	196	GM BASS+LEAD	87	0	
	125	197	GM FANTASY	88	0	
	126	198	GM WARM PAD	89	0	
	127	199	GM POLYSYNTH	90	0	
	128	200	GM SPACE CHOIR	91	0	
	129	201	GM BOWED GLASS	92	0	
	130	202	GM METAL PAD	93	0	
	131	203	GM HALO PAD	94	0	
	132	204	GM SWEEP PAD	95	0	
	133	205	GM RAIN DROP	96	0	
	134	206	GM SOUND TRACK	97	0	
	135	207	GM CRYSTAL	98	0	
	136	208	GM ATMOSPHERE	99	0	
	137	209	GM BRIGHTNESS	100	0	
	138	210	GM GOBLINS	101	0	
	139	211	GM ECHOES	102	0	

Group Name/ Nombre del grupo	Group Number/ Número de grupo	Sequential Number/ Número secuencial	Tone Name/ Nombre del tono	Program Change/ Cambio de programa	Bank Select MSB/ MSB de Selección de banco	Acoustic Resonance/ Resonancia acústica
	140	212	GM SF	103	0	
	141	213	GM SITAR	104	0	
	142	214	GM BANJO	105	0	
	143	215	GM SHAMISEN	106	0	
	144	216	GM KOTO	107	0	
	145	217	GM THUMB PIANO	108	0	
	146	218	GM BAGPIPE	109	0	
	147	219	GM FIDDLE	110	0	
	148	220	GM SHANAI	111	0	
	149	221	GM TINKLE BELL	112	0	
	150	222	GM AGOGO	113	0	
	151	223	GM STEEL DRUMS	114	0	
	152	224	GM WOOD BLOCK	115	0	
	153	225	GM TAIKO	116	0	
	154	226	GM MELODIC TOM	117	0	
	155	227	GM SYNTH-DRUM	118	0	
	156	228	GM REVERSE CYMBAL	119	0	
	157	229	GM GT FRET NOISE	120	0	
	158	230	GM BREATH NOISE	121	0	
	159	231	GM SEASHORE	122	0	
	160	232	GM BIRD	123	0	
	161	233	GM TELEPHONE	124	0	
	162	234	GM HELICOPTER	125	0	
	163	235	GM APPLAUSE	126	0	
	164	236	GM GUNSHOT	127	0	
	165	237	STANDARD SET 1	0	120	
	166	238	STANDARD SET 2	1	120	
	167	239	STANDARD SET 3	2	120	
	168	240	STANDARD SET 4	3	120	
	169	241	ROOM SET	8	120	
	170	242	HIP-HOP SET	9	120	
	171	243	POWER SET	16	120	
	172	244	ELECTRONIC SET	24	120	
	173	245	SYNTH SET 1	25	120	
	174	246	SYNTH SET 2	30	120	
	175	247	TRANCE SET	31	120	
	176	248	JAZZ SET	32	120	
	177	249	BRUSH SET	40	120	
	178	250	ORCHESTRA SET	48	120	

NOTE

- Acoustic resonance (page E-41) is applied only to tones indicated by “○”.
- While sequential numbered tone 065 (STEEL STR.GUITAR 2) or 066 (STEEL STR.GUITAR 3) is selected, pressing multiple keys on the far left side of the keyboard will produce a guitar strumming sound. It does not indicate malfunction.
- See the “Drum Assignment List” (page A-3) for the percussion instrument assigned to each keyboard key when a drum set (Sequential Number 237 to 250) is selected.

NOTA

- La resonancia acústica (página S-41) se aplica solamente a los tonos indicados mediante “○”.
- Si presiona múltiples teclas en el extremo izquierdo del teclado mientras están seleccionados los tonos secuenciales número 065 (STEEL STR. GUITAR 2) o 066 (STEEL STR. GUITAR 3), producirá un sonido de rasgueo de guitarra. Esto no es ningún signo de anomalía.
- Consulte la “Lista de sonidos de batería” (página A-3) para saber cuáles son los instrumentos de percusión asignados a cada tecla cuando se selecciona un ajuste de batería (números secuenciales 237 a 250).

Drum Assignment List/Lista de sonidos de batería

Key/Note Number Número de clave/nota	STANDARD SET 1	STANDARD SET 2	STANDARD SET 3	STANDARD SET 4	ROOM SET	HIP-HOP SET	POWER SET	ELECTRONIC SET	SYNTH SET 1	SYNTH SET 2	TRANCE SET	JAZZ SET	BRUSH SET	ORCHESTRA SET
E1 27	High Q	←	←	←	←	←	←	←	←	←	←	←	←	Closed Hi-Hat
E1 28	Slap	←	←	←	←	←	←	←	←	←	←	←	←	Pedal Hi-Hat
F1 29	Scratch Push	←	←	←	←	←	←	←	←	←	←	←	←	Open Hi-Hat
F1 30	Scratch Pull	←	←	←	←	←	←	←	←	←	←	←	←	Ride Cymbal 1
G1 31	Sticks	←	←	←	←	←	←	←	←	←	←	←	←	←
A1 32	Square Click	←	←	←	←	←	←	←	←	←	←	←	←	←
A1 33	Metronome Click	←	←	←	←	←	←	←	←	←	←	←	←	←
B1 34	Metronome Bell	←	←	←	←	←	←	←	←	←	←	←	←	←
B1 35	Standard1 Kick 1	Standard2 Kick 2	Standard3 Kick 2	Standard4 Kick 2	Room Kick 2	Hip-Hop Kick 2	Power Kick 2	Elec. Kick 2	Synth1 Kick 2	Synth2 Kick 2	Trance Kick 2	Jazz Kick 2	Brush Kick 2	Jazz Kick 1
C2 36	Standard1 Kick 1	Standard2 Kick 1	Standard3 Kick 1	Standard4 Kick 1	Room Kick 1	Hip-Hop Kick 1	Power Kick 1	Elec. Kick 1	Synth1 Kick 1	Synth2 Kick 1	Trance Kick 1	Jazz Kick 1	Brush Kick 1	Concert BD
D2 37	Standard1 Snare 1	Standard2 Snare 1	Standard3 Snare 1	Standard4 Snare 1	Room Snare 1	Hip-Hop Snare 1	Power Snare 1	Elec. Snare 1	Synth1 Snare 1	Synth2 Snare 1	Trance Snare 1	Jazz Snare 1	Brush Snare 1	Concert SD
E2 38	Hand Clap	←	Standard3 Hand Clap	←	←	Hip-Hop Hand Clap	←	←	Synth1 Hand Clap	←	Trance Hand Clap	←	Brush Slap	Castanets
F2 39	Standard1 Snare 2	Standard2 Snare 2	Standard3 Snare 2	Standard4 Snare 2	Room Snare 2	Hip-Hop Snare 2	Power Snare 2	Elec. Snare 2	Synth1 Snare 2	Synth2 Snare 2	Trance Snare 2	Jazz Snare 2	Brush Snare 2	Concert SD
F2 40	Low Tom 2	←	Standard3 Low Tom 2	←	Room Low Tom 2	←	Room Low Tom 2	←	Synth1 Low Tom 2	Synth2 Low Tom 2	←	←	←	Timpani F
F2 41	Closed Hi-Hat	Standard2 Closed Hi-Hat	Standard3 Closed Hi-Hat	Standard4 Closed Hi-Hat	Room Low Tom 1	Hip-Hop Closed Hi-Hat	←	←	Synth1 Closed Hi-Hat 1	Synth2 Closed Hi-Hat 1	Trance Closed Hi-Hat	←	←	Timpani F
G2 42	Pedal Hi-Hat	Standard2 Pedal Hi-Hat	Standard3 Pedal Hi-Hat	Standard4 Pedal Hi-Hat	Room Low Tom 1	←	←	←	Synth1 Low Tom 1	Synth2 Low Tom 1	Trance Open Hi-Hat 1	←	←	Timpani G
A2 43	Mid Tom 2	←	Standard3 Mid Tom 2	←	Room Mid Tom 2	←	Room Mid Tom 2	←	Synth1 Mid Tom 2	Synth2 Mid Tom 2	Trance Open Hi-Hat 2	←	←	Timpani G
A2 44	Open Hi-Hat	Standard2 Open Hi-Hat	Standard3 Open Hi-Hat	Standard4 Open Hi-Hat	Room Mid Tom 1	Hip-Hop Open Hi-Hat	←	←	Synth1 Open Hi-Hat 1	Synth2 Open Hi-Hat 1	Trance Open Hi-Hat 2	←	←	Timpani A
B2 45	High Tom 2	←	Standard3 High Tom 2	←	Room High Tom 2	←	Room High Tom 2	←	Synth1 High Tom 2	Synth2 High Tom 2	←	←	←	Timpani A
B2 46	Crash Cymbal 1	←	←	←	Room High Tom 1	←	Room High Tom 1	←	Synth1 High Tom 1	Synth2 High Tom 1	←	←	←	Timpani A
C3 47	High Tom 1	←	←	←	←	←	←	←	Synth1 High Tom 1	Synth2 High Tom 1	←	←	←	Timpani A
C3 48	Crash Cymbal 1	←	←	←	←	←	←	←	Synth1 High Tom 1	Synth2 High Tom 1	←	←	←	Timpani A
C3 49	High Tom 1	←	←	←	←	←	←	←	Synth1 High Tom 1	Synth2 High Tom 1	←	←	←	Timpani A
D3 50	Ride Cymbal 1	←	←	←	←	←	←	←	Synth1 High Tom 1	Synth2 High Tom 1	←	←	←	Timpani A
E3 51	Chinese Cymbal	←	←	←	←	←	←	Reverse Cymbal	Synth1 Ride Cymbal	←	←	←	Brush Ride Cymbal 1	Timpani d
F3 52	Ride Bell	←	←	←	←	←	←	←	←	←	←	←	Brush Ride Bell	Timpani e
F3 53	Tambourine	←	←	←	←	←	←	←	Synth1 Tambourine	←	Trance Tambourine	←	Brush Tambourine	Timpani f
G3 54	Splash Cymbal	←	←	←	←	←	←	←	←	←	←	←	Brush Splash Cymbal	←
A3 55	Cowbell	←	←	←	←	←	←	←	Synth1 Cowbell	Synth1 Cowbell	←	←	←	←
A3 56	Crash Cymbal 2	←	←	←	←	←	←	←	←	←	←	←	←	←
B3 57	Vibraslap	←	←	←	←	←	←	←	←	←	←	←	←	←
B3 58	Ride Cymbal 2	←	←	←	←	←	←	←	←	←	←	←	←	←
B3 59	High Bongo	←	←	←	←	←	←	←	←	←	←	←	←	←
C4 60	Low Bongo	←	←	←	←	←	←	←	←	←	←	←	←	←
C4 61	Mute High Conga	←	←	←	←	←	←	←	Synth1 High Bongo	←	←	←	←	←
D4 62	Open High Conga	←	←	←	←	←	←	←	Synth1 Low Bongo	←	←	←	←	←
E4 63	Open Low Conga	←	←	←	←	←	←	←	Synth1 Mute Hi Conga	←	←	←	←	←
F4 64	High Timbale	←	←	←	←	←	←	←	Synth1 Open Hi Conga	←	←	←	←	←
F4 65	Low Timbale	←	←	←	←	←	←	←	Synth1 Open Low Conga	←	←	←	←	←
G4 66	High Agogo	←	←	←	←	←	←	←	←	←	←	←	←	←
A4 67	Low Agogo	←	←	←	←	←	←	←	←	←	←	←	←	←
A4 68	Cabasa	←	←	←	←	←	←	←	←	←	←	←	←	←
B4 69	Maracas	←	←	←	←	←	←	←	Synth1 Maracas	Synth1 Maracas	←	←	←	←
B4 70	Short High Whistle	←	←	←	←	←	←	←	←	←	←	←	←	←
C5 71	Long Low Whistle	←	←	←	←	←	←	←	←	←	←	←	←	←
C5 72	Short Guiro	←	←	←	←	←	←	←	←	←	←	←	←	←
D5 73	Long Guiro	←	←	←	←	←	←	←	←	←	←	←	←	←
E5 74	Claves	←	←	←	←	←	←	←	←	←	←	←	←	←
E5 75	High Wood Block	←	←	←	←	←	←	←	←	←	←	←	←	←
F5 76	Low Wood Block	←	←	←	←	←	←	←	←	←	←	←	←	←
F5 77	Mute Cuica	←	←	←	←	←	←	←	←	←	←	←	←	←
G5 78	Open Cuica	←	←	←	←	←	←	←	←	←	←	←	←	←
A5 79	Mute Triangle	←	←	←	←	←	←	←	←	←	←	←	←	←
A5 80	Open Triangle	←	←	←	←	←	←	←	←	←	←	←	←	←
B5 81	Shaker	←	←	←	←	←	←	←	←	←	←	←	←	←
B5 82	Jingle Bell	←	←	←	←	←	←	←	←	←	←	←	←	←
C6 83	Bell Tree	←	←	←	←	←	←	←	←	←	←	←	←	←
C6 84	Castanets	←	←	←	←	←	←	←	←	←	←	←	←	←
C6 85	Mute Surdo	←	←	←	←	←	←	←	←	←	←	←	←	←
D6 86	Open Surdo	←	←	←	←	←	←	←	←	←	←	←	←	←
E6 87	Applause 1	←	←	←	←	←	←	←	←	←	←	←	←	←
E6 88	Applause 2	←	←	←	←	←	←	←	←	←	←	←	←	←
F6 89	←	←	←	←	←	←	←	←	←	←	←	←	←	←

• “←” indicates a key is assigned the same tones as it is for STANDARD SET 1.

• “←” indica una clave asignada a los mismos tonos que para STANDARD SET 1.

Rhythm List/Lista de ritmos

Group Name/ Nombre del grupo	Group Number/ Número de grupo	Sequential Number/ Número secuencial	Rhythm name/ Nombre del ritmo
POPS/JAZZ			
POPS			
	001	001	POP 1
	002	002	POP 2
	003	003	FAST POP
	004	004	FUNK POP
	005	005	POP ROCK
	006	006	6/8 POP
	007	007	FAST SOUL
	008	008	SLOW SOUL
	009	009	60'S SOUL
	010	010	POP SHUFFLE
8 BEAT/16 BEAT			
	011	011	STRAIGHT 8 BEAT 1
	012	012	STRAIGHT 8 BEAT 2
	013	013	FUNK 8 BEAT
	014	014	MELLOW 8 BEAT
	015	015	GUITAR 8 BEAT
	016	016	8 BEAT
	017	017	8 BEAT POP
	018	018	OLDIES 8 BEAT
	019	019	60'S 8 BEAT
	020	020	16 BEAT
	021	021	16 BEAT SHUFFLE
DANCE			
	022	022	HIP-HOP
	023	023	DANCE POP
	024	024	DISCO POP
	025	025	TECHNO POP
	026	026	TRANCE
	027	027	MODERN R&B
	028	028	MODERN DANCE
	029	029	DISCO SOUL
ROCK			
	030	030	STRAIGHT ROCK
	031	031	SHUFFLE ROCK
	032	032	BLUES 1
	033	033	BLUES 2
	034	034	EP BLUES
	035	035	SLOW BLUES
	036	036	SOFT ROCK
	037	037	LATIN ROCK
	038	038	SLOW ROCK
	039	039	50'S ROCK
	040	040	50'S PIANO ROCK
	041	041	NEW ORLNS R&R
	042	042	60'S ROCK
	043	043	ROCK
	044	044	70'S PIANO ROCK
	045	045	ROCK WALTZ
JAZZ			
	046	046	SLOW BIG BAND
	047	047	MIDDLE BIG BAND
	048	048	FAST BIG BAND
	049	049	SWING 1
	050	050	SWING 2
	051	051	SLOW SWING
	052	052	JAZZ WALTZ
	053	053	FOX TROT
	054	054	QUICKSTEP
	055	055	JAZZ COMBO 1
EUROPEAN			
	056	056	SCHLAGER
	057	057	POLKA
	058	058	WALTZ 1

Group Name/ Nombre del grupo	Group Number/ Número de grupo	Sequential Number/ Número secuencial	Rhythm name/ Nombre del ritmo
	059	059	WALTZ 2
	060	060	SLOW WALTZ
	061	061	VIENNESE WALTZ
	062	062	FRENCH WALTZ
	063	063	SERENADE
	064	064	TANGO
	065	065	MARCH 1
	066	066	MARCH 2
LATIN/WORLD			
LATIN I			
	001	067	BOSSA NOVA
	002	068	SLOW BOSSA NOVA
	003	069	BEGUINE
	004	070	SAMBA 1
	005	071	SAMBA 2
	006	072	MAMBO
	007	073	RHUMBA
	008	074	CHA-CHA-CHA
	009	075	MERENGUE
	010	076	BOLERO
	011	077	SALSA 1
	012	078	SALSA 2
	013	079	REGGAE
	014	080	POP REGGAE
	015	081	SKA
LATIN II			
	016	082	REGGAETON 1
	017	083	REGGAETON 2
	018	084	CUMBIA
	019	085	CALYPSO
	020	086	FORRO
	021	087	PAGODE
	022	088	BANDA
	023	089	PASILLO
	024	090	ARGENTINE CUMBIA
	025	091	PUNTA
	026	092	BACHATA
COUNTRY			
	027	093	MODERN COUNTRY
	028	094	COUNTRY 8 BEAT
	029	095	COUNTRY BALLAD
	030	096	COUNTRY SHUFFLE
	031	097	FINGER PICKING COUNTRY
	032	098	COUNTRY WALTZ
	033	099	BLUEGRASS
WORLD I			
AMERICAN			
	034	100	DIXIE
	035	101	TEX-MEX
	036	102	FAST GOSPEL
	037	103	SLOW GOSPEL
	038	104	HAWAIIAN
SPANISH/EASTERN EUROPEAN			
	039	105	PASODOBLE
	040	106	CAUCASIAN
	041	107	RUSSIAN CHANSON 1
	042	108	RUSSIAN CHANSON 2
	043	109	POLISH WALTZ
ARABIC/ORIENTAL			
	044	110	SIRTAKI
	045	111	MUS
	046	112	ADANI
	047	113	BALADI
	048	114	KHALIJI
	049	115	MALFOOF

Group Name/ Nombre del grupo	Group Number/ Número de grupo	Sequential Number/ Número secuencial	Rhythm name/ Nombre del ritmo
WORLD II			
INDIAN			
	050	116	BHANGRA
	051	117	DADRA
	052	118	GARBA
	053	119	KEHARWA
	054	120	DANDIYA
	055	121	TEEN TAAL
	056	122	BHAJAN
CHINESE			
	057	123	GUANGDONG
	058	124	JIANGNAN
	059	125	BEIJING
	060	126	DONGBEIYANGGE
	061	127	JINGJU
	062	128	HUANGMEIXI
	063	129	QINQIANG
	064	130	YUJU
	065	131	YAOZU
	066	132	DAIZU
	067	133	MIAOZU
	068	134	MENGGU
	069	135	XINJIANG
	070	136	ZANGZU
SOUTHEAST ASIAN			
	071	137	KRONCONG
	072	138	DANGDUT
JAPANESE			
	073	139	ENKA
BALLAD/PIANO RHYTHMS			
BALLAD			
	001	140	PIANO ROCK BALLAD
	002	141	90'S BALLAD
	003	142	MODERN BALLAD
	004	143	ELECTRIC BALLAD
	005	144	SLOW BALLAD 1
	006	145	SLOW BALLAD 2
	007	146	R&B BALLAD
	008	147	16 BEAT BALLAD
	009	148	SOUL BALLAD
	010	149	POP BALLAD 1
	011	150	POP BALLAD 2
	012	151	PIANO WALTZ BALLAD
	013	152	90'S 6/8 BALLAD
	014	153	6/8 BALLAD 1
	015	154	6/8 BALLAD 2
	016	155	ROCK BALLAD
VARIOUS			
	017	156	CHRISTMAS SONG
	018	157	CHRISTMAS WALTZ
	019	158	SCREEN SWING
	020	159	SYMPHONY
	021	160	STR QUARTET
PIANO RHYTHMS			
	022	161	PIANO 8 BEAT
	023	162	PIANO BALLAD 1
	024	163	PIANO BALLAD 2
	025	164	EP BALLAD 1
	026	165	EP BALLAD 2
	027	166	BLUES BALLAD
	028	167	JAZZ COMBO 2
	029	168	JAZZ COMBO 3
	030	169	RAGTIME
	031	170	BOOGIE-WOOGIE
	032	171	PIANO ROCK & ROLL
	033	172	ARPEGGIO 1
	034	173	ARPEGGIO 2
	035	174	ARPEGGIO 3
	036	175	PIANO MARCH 1

Group Name/ Nombre del grupo	Group Number/ Número de grupo	Sequential Number/ Número secuencial	Rhythm name/ Nombre del ritmo
	037	176	PIANO MARCH 2
	038	177	STRIDE PIANO
	039	178	WALTZ 3
	040	179	WALTZ 4
	041	180	WALTZ 5

 **NOTE**

- Sequential number rhythms 171 through 180 do not sound unless a chord is being played.

 **NOTA**

- Los ritmos secuenciales números 171 al 180 no suenan a menos que se ejecute un acorde.

Song List/Lista de canciones

Tone Demo Songs/ Canciones de demostración de tonos

Tone Group Name/ Nombre del grupo de tonos	Number/ Número	Song Name/ Nombre de la canción
GRAND PIANO MODERN	001	Prélude [Suite bergamasque]
GRAND PIANO CLASSIC	002	3 Romances Sans Paroles 3
ELEC PIANO	003	Original
VIBES/CLAVI	004	Original
ORGAN	005	Original
STRINGS/SYNTH-PAD	006	Nessun Dorma [Turandot]
BASS/GUITAR	007	Original
VARIOUS/GM TONES	008	Original

Music Library/Biblioteca musical

Group Name/ Nombre del grupo	Group Number/ Número de grupo	Sequential Number/ Número secuencial	Song Name/ Nombre de la canción
A			
	001	001	Nocturne Op.9-2
	002	002	Fantaisie-Improptu Op.66
	003	003	Étude Op.10-3 "Chanson de l'adieu"
	004	004	Étude Op.10-5 "Black Keys"
	005	005	Étude Op.10-12 "Revolutionary"
	006	006	Étude Op.25-9 "Butterflies"
	007	007	Prélude Op.28-7
	008	008	Valse Op.64-1 "Petit Chien"
	009	009	Valse Op.64-2
	010	010	Moments Musicaux 3
	011	011	Improptu Op.90-2
	012	012	Marche Militaire 1 (Duet)
	013	013	Frühlingslied [Lieder Ohne Worte Heft 5]
	014	014	Fröhlicher Landmann [Album für die Jugend]
	015	015	Von fremden Ländern und Menschen [Kinderszenen]
	016	016	Träumerei [Kinderszenen]
B			
	001	017	Tambourin
	002	018	Menuet BWV Anh.114 [Clavierbüchlein der Anna Magdalena Bach]
	003	019	Inventio 1 BWV 772
	004	020	Inventio 8 BWV 779
	005	021	Inventio 13 BWV 784
	006	022	Praeludium 1 BWV 846 [Das Wohltemperierte Klavier 1]
	007	023	Le Coucou
	008	024	Gavotte
	009	025	Sonatina Op.36-1 1st Mov.
	010	026	Sonatine Op.20-1 1st Mov.
	011	027	Sonate K.545 1st Mov.
	012	028	Sonate K.331 3rd Mov. "Turkish March"
	013	029	Rondo K.485
	014	030	Für Elise
	015	031	Marcia alla Turca
	016	032	Sonate Op.13 "Pathétique" 1st Mov.
	017	033	Sonate Op.13 "Pathétique" 2nd Mov.
	018	034	Sonate Op.13 "Pathétique" 3rd Mov.
	019	035	Sonate Op.27-2 "Moonlight" 1st Mov.
	020	036	Rhapsodie 2
	021	037	Waltz Op.39-15 (Duet)
C			
	001	038	Liebesträume 3
	002	039	Blumenlied
	003	040	La Prière d'une Vierge
	004	041	Csikos Post
	005	042	Humoresque Op.101-7
	006	043	Melodie [Lyrische Stücke Heft 2]
	007	044	Sicilienne Op.78
	008	045	Berceuse [Dolly] (Duet)
	009	046	Arabesque 1
	010	047	La Fille aux Cheveux de Lin [Préludes]
	011	048	Passepied [Suite bergamasque]
	012	049	Gymnopédie 1
	013	050	Je Te Veux
	014	051	Salut d'Amour
	015	052	The Entertainer
	016	053	Maple Leaf Rag
	017	054	L'arabesque [25 Étüden Op.100]
	018	055	La Styrienne [25 Étüden Op.100]
	019	056	Ave Maria [25 Étüden Op.100]
	020	057	Le retour [25 Étüden Op.100]
	021	058	La chevaleresque [25 Étüden Op.100]
	022	059	No.13 [Études de Mécanisme Op.849]
	023	060	No.26 [Études de Mécanisme Op.849]

Music Preset List/Lista de preajustes musicales

Group Name/ Nombre del grupo	Group Number/ Número de grupo	Sequential Number/ Número secuencial	Preset Name/ Nombre de preajuste
A			
POPS			
	1	1	Soft Pop
	2	2	Winter Pop
	3	3	Oldies Pop
	4	4	Alpine Flora
	5	5	Gypsy
	6	6	Rain Pop
	7	7	Movie Waltz
	8	8	Blowin' in
	9	9	Funky Rspct
	10	10	Love Pop
	11	11	Loco
	12	12	Rising Sun
	13	13	Believer
	14	14	Pop Ska
	15	15	Weep Blues
	16	16	Sugar Pop
	17	17	JoyWorldPop
	18	18	My Life
	19	19	Ribbon
	20	20	Blue Love
	21	21	Xmas Pop
	22	22	Close
	23	23	Going On
	24	24	70's Pop
	25	25	West Coast
	26	26	Bossa Pop
	27	27	Radio Pop
	28	28	Crazy Roll
	29	29	Ivory Pop
	30	30	UK Pop
	31	31	Breath You
	32	32	A Feeling
	33	33	Calling
	34	34	Take On
	35	35	The World
	36	36	PlaceOnEarth
	37	37	Mexican Pop
	38	38	Guitar Pop
	39	39	W Up
	40	40	Sign
	41	41	Wonder
	42	42	Hips D Lie
	43	43	Say Right
	44	44	MdrnPopRock
ROCK			
	45	45	Rock Clock
	46	46	Johnny
	47	47	Heartache
	48	48	EP R&R
	49	49	Pop R&B
	50	50	60's Rock 1
	51	51	60's Rock 2
	52	52	60's Rock 3
	53	53	60's Rock 4
	54	54	60's Rock 5
	55	55	Get Rock
	56	56	Honky Rock
	57	57	Wild Rock
	58	58	Alligator
	59	59	The Tiger
	60	60	Pop Rock
	61	61	16Bt Rosa
	62	62	Heat Up
	63	63	Hard Rock
	64	64	Grunge Rock
	65	65	Latin Rock
	66	66	Hanging By
	67	67	R&R
	68	68	Piano R&R
	69	69	Blues
	70	70	8 Bars Blues
	71	71	Riff Rock 1
	72	72	Riff Rock 2
	73	73	Riff Rock 3
DANCE			
	74	74	Disco Freak

Group Name/ Nombre del grupo	Group Number/ Número de grupo	Sequential Number/ Número secuencial	Preset Name/ Nombre de preajuste
	75	75	Funky Clavi
	76	76	Earth Disco
	77	77	70's Disco
	78	78	Disco Lady
	79	79	Staying
	80	80	Upside
	81	81	80's Disco
	82	82	Give You Up
	83	83	Bb Girl
	84	84	Blv Disco
	85	85	Lady M
	86	86	Out Of My H
	87	87	Euro Pop
	88	88	Don't Funk
	89	89	Trance
	90	90	The Escape
JAZZ			
	91	91	Wonderland
	92	92	My Swing
	93	93	Things
	94	94	Angel
	95	95	Time
	96	96	Leaf
	97	97	Blackbird
	98	98	Dolphin
	99	99	Roses
	100	100	Steps
	101	101	RhythmChange
	102	102	Swing Mood
	103	103	The Mood
	104	104	Brown Jug
	105	105	Lullaby
	106	106	Night
	107	107	Street
	108	108	Doll
	109	109	Someday
	110	110	Mode Jazz
	111	111	Train
	112	112	Tea Time
	113	113	Jazz Waltz
	114	114	Home
	115	115	Blues in F
	116	116	Blues in Bb
	117	117	Blues in C
	118	118	II-V
	119	119	II-V-I
	120	120	Minor Blues
B			
CLASSIC			
	1	121	Canon
	2	122	Air G String
	3	123	Je Te Veux
	4	124	Adagio
	5	125	Spring
	6	126	Ave Maria
	7	127	JesusBleibet
	8	128	Symphony 25
	9	129	Symphony 40
	10	130	HungriaDance
	11	131	Eine Kleine
	12	132	Pathetique
	13	133	Moonlight
	14	134	PstlSymphony
	15	135	Ode To Joy
	16	136	Le Cygne
	17	137	Swan Lake
	18	138	Valse Fleurs
	19	139	Habanera
	20	140	Nocturne
	21	141	Etude
	22	142	FrenchCancan
	23	143	Fantaisielmp
	24	144	Humoresque
	25	145	Pavane
	26	146	Hope & Glory
	27	147	Moldau
	28	148	FromNewWorld
	29	149	Reverie

Group Name/ Nombre del grupo	Group Number/ Número de grupo	Sequential Number/ Número secuencial	Preset Name/ Nombre de preajuste
	30	150	Nutracker
	31	151	Liebestraume
	32	152	Gymnopedies
	33	153	Jupiter
	34	154	Entertainer
	35	155	MapleLeafRag
TRAD			
	36	156	Michael Row
	37	157	GrndpasClock
	38	158	Troika
	39	159	AuldLangSyne
	40	160	Aloha Oe
	41	161	O Sole Mio
	42	162	Furusato
	43	163	SzlaDziweczk
	44	164	Battle Hymn
	45	165	Condor
	46	166	ScarboroFair
	47	167	Danny Boy
	48	168	Greensleeves
	49	169	Annie Laurie
	50	170	AmazingGrace
	51	171	WeWishU Xmas
	52	172	Silent Night
	53	173	Joy To World
	54	174	YankeeDoodle
	55	175	Clamt Polka
	56	176	TaRaRaBoom
	57	177	Double Eagle
	58	178	Blauen Donau
	59	179	Yellow Rose
	60	180	BeautDreamer
LATIN			
	61	181	Moon Bossa
	62	182	Your Smile
	63	183	Rio
	64	184	Bossa Blue
	65	185	One Note
	66	186	Wave Bossa
	67	187	Out Of Tune
	68	188	Quiet Star
	69	189	Insentive
	70	190	Brzl Samba
	71	191	Orpheus
	72	192	Tico-Tico
	73	193	Beguine
	74	194	Amapola
	75	195	La Paloma
	76	196	Banana Boat
	77	197	Peanut
	78	198	Coffee
	79	199	Jamaica
	80	200	MoreBeguine
	81	201	The No.5
	82	202	Everyday
	83	203	Mucho
	84	204	El Tango
	85	205	El Choclo
	86	206	Sheriff
	87	207	No Woman
	88	208	Can't Help
	89	209	Livin'
	90	210	Whenever
COUNTRY			
	91	211	This Land
	92	212	My Sunshine
	93	213	Walk Line
	94	214	Home Roads
	95	215	A Friend
	96	216	Cowboy
	97	217	Still One
	98	218	Breath
	99	219	CountryWaltz
	100	220	He Cheats
C			
BALLAD			
	1	221	Love Ballad
	2	222	R&B Ballad
	3	223	Soul Ballad
	4	224	Blues Ballad
	5	225	MovieBallad1
	6	226	MovieBallad2

Group Name/ Nombre del grupo	Group Number/ Número de grupo	Sequential Number/ Número secuencial	Preset Name/ Nombre de preajuste
	7	227	Xmas Ballad
	8	228	Love Me
	9	229	Oldies Bld 1
	10	230	Oldies Bld 2
	11	231	Oldies Bld 3
	12	232	Oldies Bld 4
	13	233	E World
	14	234	Tears
	15	235	Moon Waltz
	16	236	A's Theme
	17	237	Paradise
	18	238	60's Ballad1
	19	239	60's Ballad2
	20	240	Whiter Shade
	21	241	FrenchBallad
	22	242	Everywhere
	23	243	Wonderful
	24	244	70's Ballad1
	25	245	70's Ballad2
	26	246	My Song
	27	247	Bridge
	28	248	Img Ballad
	29	249	Without
	30	250	Not In Love
	31	251	Soft Ballad
	32	252	We Were
	33	253	Minor Ballad
	34	254	Pop Ballad 1
	35	255	Pop Ballad 2
	36	256	PianoBallad1
	37	257	PianoBallad2
	38	258	Musical Bld
	39	259	R Ballad
	40	260	Always Mind
	41	261	Endless
	42	262	80's Ballad1
	43	263	80's Ballad2
	44	264	80's Ballad3
	45	265	80's Ballad4
	46	266	Friends For
	47	267	Rock Ballad
	48	268	Eternal
	49	269	Everything
	50	270	Save Best
	51	271	Of The Road
	52	272	I Always
	53	273	New World
	54	274	Vision
	55	275	I Can Fly
	56	276	Wind Ballad
	57	277	Love To You
	58	278	My Ballad
	59	279	Beautiful
	60	280	Scrubs
	61	281	Falling
	62	282	BlngTogether
	63	283	B Day
	64	284	Rap Ballad
	65	285	Dance Ballad
	66	286	MdmRock Bld
	67	287	Slow Ballad
	68	288	Kiss Rose
JAZZ BALLAD			
	69	289	Summer
	70	290	New York
	71	291	B & S
	72	292	L Alone
	73	293	Foggy
	74	294	Moon Swing
	75	295	Foolish
	76	296	Valentine
	77	297	Midnight
	78	298	Journey
	79	299	Star
	80	300	Starlight

Fingering Guide/ Guía de digitación

Fingered 1, Fingered 2 Chords/ Acordes Fingered 1, Fingered 2

C				
Cm				
Cdim				
Caug *3				
Csus4 *3				
Csus2 *3				
C7				
Cm7 *3				
CM7				
Cm7^b5 *3				
C7^b5 *3				
C7sus4				
Cadd9				
Cmadd9				
CmM7				
Cdim7 *3				
C69 *3				
C6 *1 *3				
Cm6 *2 *3				

*1 With Fingered 2, interpreted as Am7.

*2 With Fingered 2, interpreted as Am7^b5.

*3 Inverted form not supported in some cases.

*1 Con Fingered 2, se interpreta como Am7.

*2 Con Fingered 2, se interpreta como Am7^b5.

*3 En algunos casos no se puede usar de forma invertida.

Fingered 3, Full Range Chords/ Acordes Fingered 3, Full Range

In addition to the chords that can be fingered with Fingered 1 and Fingered 2, the following chords also are recognized.

Además de los acordes que se pueden digitar con Fingered 1 y Fingered 2, también se pueden reconocer los siguientes acordes.

$\frac{C^\#}{C}$	$\frac{D}{C}$	$\frac{E}{C}$	$\frac{F}{C}$	$\frac{G}{C}$	$\frac{A^b}{C}$	$\frac{B^b}{C}$	$\frac{B}{C}$	$\frac{C^\#m}{C}$	$\frac{Dm}{C}$	$\frac{Fm}{C}$
$\frac{Gm}{C}$	$\frac{Am}{C}$	$\frac{B^bm}{C}$	$\frac{Ddim}{C}$	$\frac{A^b7}{C}$	$\frac{F7}{C}$	$\frac{Fm7}{C}$	$\frac{Gm7}{C}$	$\frac{A^badd9}{C}$		

NOTE

- With Fingered 3, the lowest note fingered is interpreted as the base note. Inverted forms are not supported.
- With Full Range Chord, when the lowest fingered is a certain distance from the neighboring note, the chord is interpreted as a fraction chord.
- Unlike Fingered 1, 2, and 3, Full Range Chord requires pressing of at least three keys to form a chord.

NOTA

- Con Fingered 3, la nota más baja digitada se interpreta como nota base. No se pueden usar formas invertidas.
- Con Full Range Chord, cuando la nota digitada más baja se encuentre a cierta distancia de la nota adyacente, el acorde se interpreta como un acorde bitonal.
- A diferencia de Fingered 1, 2, y 3, Full Range Chord requiere la pulsación de tres teclas como mínimo para formar un acorde.

Chord Example List/Lista de ejemplos de acordes

Root Chord Type	C	C \sharp /(D \flat)	D	(D \sharp)/E \flat	E	F	F \sharp /(G \flat)	G	(G \sharp)/A \flat	A	(A \sharp)/B \flat	B
M												
m												
dim												
aug												
sus4												
sus2												
7												
m7												
M7												
m7 \sharp 5												
7 \flat 5												
7sus4												
add9												
madd9												
mM7												
dim7												
69												
6												
m6												

- Since the chord input range is limited, this model may not support some of the chords shown above.
- Debido a que el rango de entrada de acordes es limitado, es posible que este modelo no admita algunos de los acordes mostrados arriba.

MIDI Implementation Chart

Function		Transmitted	Recognized	Remarks
Basic Channel	Default Changed	1 - 16 1 - 16	1 - 16 1 - 16	
Mode	Default Messages Altered	Mode 3 X *****	Mode 3 X *****	
Note Number	True voice	0 - 127 *****	0 - 127 0 - 127*1	
Velocity	Note ON Note OFF	O 9nH v = 1 - 127 X 8nH v = 64	O 9nH v = 1 - 127 X 9nH v = 0, 8nH v = **	** : no relation ** : sin relación
After Touch	Key's Ch's	X X	X O	
Pitch Bender		X	O	
Control Change	0, 32 1 5 6, 38 7 10 11 16 17 18 19 64 65 66 67 76 77 78 80 81 82 83 84 91 93 100, 101 120 121	O X X X O X X X X O X X O O X X X X X X X X X X O O X O O	O O	Bank select Modulation Portamento Time Data entry LSB, MSB*2 Volume Pan Expression DSP Parameter0*2 DSP Parameter1*2 DSP Parameter2*2 DSP Parameter3*2 Dampier Portamento Switch Sostenuto Soft pedal Vibrato rate Vibrato depth Vibrato delay DSP Parameter4*2 DSP Parameter5*2 DSP Parameter6*2 DSP Parameter7*2 Portamento Control Reverb send Chorus send RPN LSB, MSB*2 All sound off Reset all controller
Program Change	:True #	O *****	O 0 - 127	
System Exclusive		O	O	*2
System Common	: Song Pos : Song Sel : Tune	X X X	X X X	
System Real Time	: Clock : Commands	O O	X X	
Aux Messages	: Local ON/OFF : All notes OFF : Active Sense : Reset	X O X X	X O O X	
Remarks	*1 : Depends on tone *2 : For details, see MIDI Implementation at http://world.casio.com/ . *1 : depende del tono *2 : si desea más información, vea Implementación MIDI en http://world.casio.com/ .			

Mode 1 : OMNI ON, POLY
Mode 3 : OMNI OFF, POLY

Mode 2 : OMNI ON, MONO
Mode 4 : OMNI OFF, MONO

O : Yes
X : No



This recycle mark indicates that the packaging conforms to the environmental protection legislation in Germany.

Esta marca de reciclaje indica que el empaquetado se ajusta a la legislación de protección ambiental en Alemania.

CASIO®