

COSATTO

BABY STUFF WITH PERSONALITY!

ARLO WARDROBE INSTRUCTIONS

E Instrucciones para armario Arlo



E Garantía de 4 años válida sólo en Reino Unido e Irlanda

(1)

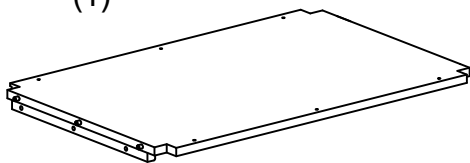

(2)

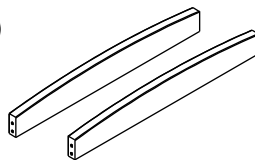

(3)

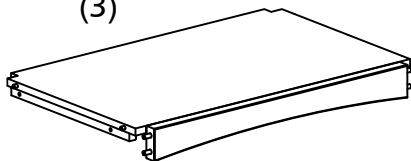

(4)

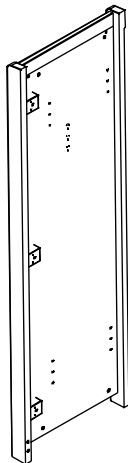

(6)

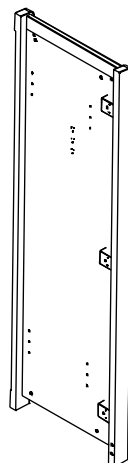

(5)

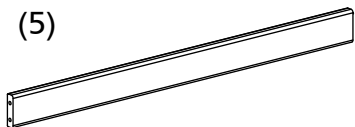

(7) x 2

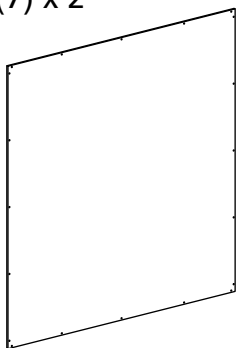

(9)

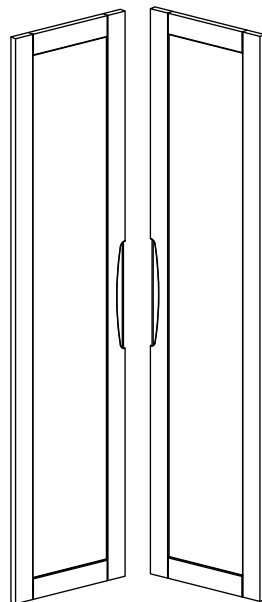

(8) x 2

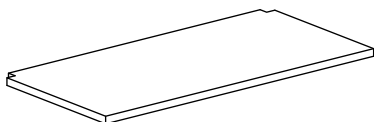



A $\Phi 8 \times 25\text{mm} \times 6\text{pcs}$
6pcs for top bar

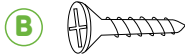

B $\Phi 7 \times 16\text{mm} \times 36\text{pcs}$
12pcs for Rail bracket(G)
24pcs for Hinge(J)

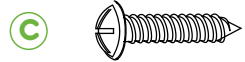

C $\Phi 8 \times 16\text{mm} \times 40\text{pcs}$
40pcs for back panel

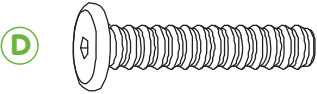

D $\Phi 12\text{mm}(1/4") \times 30\text{mm} \times 8\text{pcs}$
4pcs for top panel
4pcs for bottom panel



E $\Phi 6 \times 30\text{mm} \times 20\text{pcs}$
8pcs for top bar
4pcs for top panel
4pcs for center support rail
4pcs for bottom panel

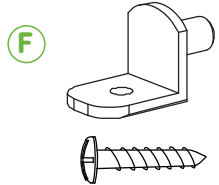

8sets

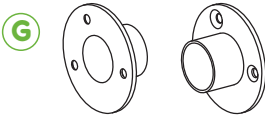

G 4pcs for Rail(H)



H 2pcs

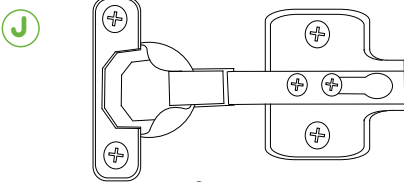

J 6pcs

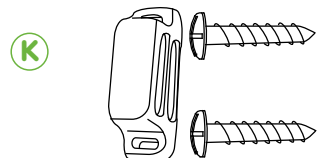

K 4sets

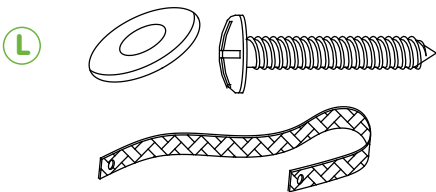

L 1set



M 1pc

1

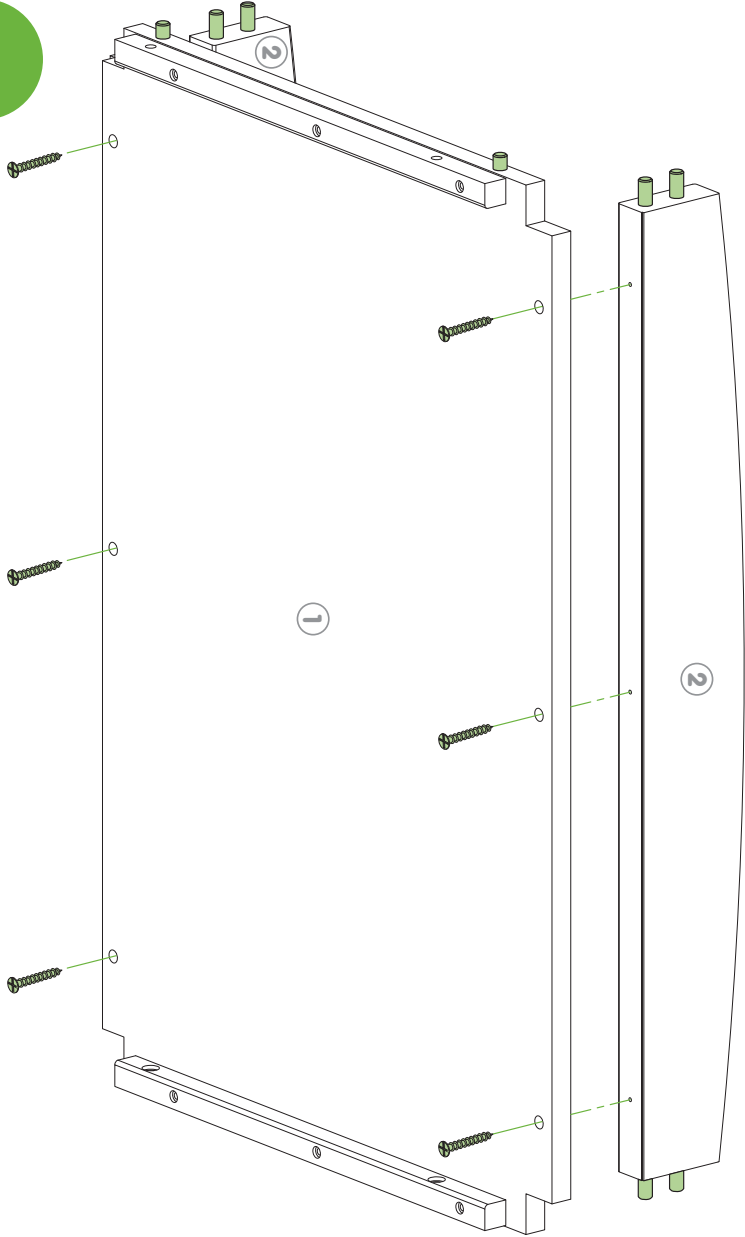

A

x6



E

x12



2

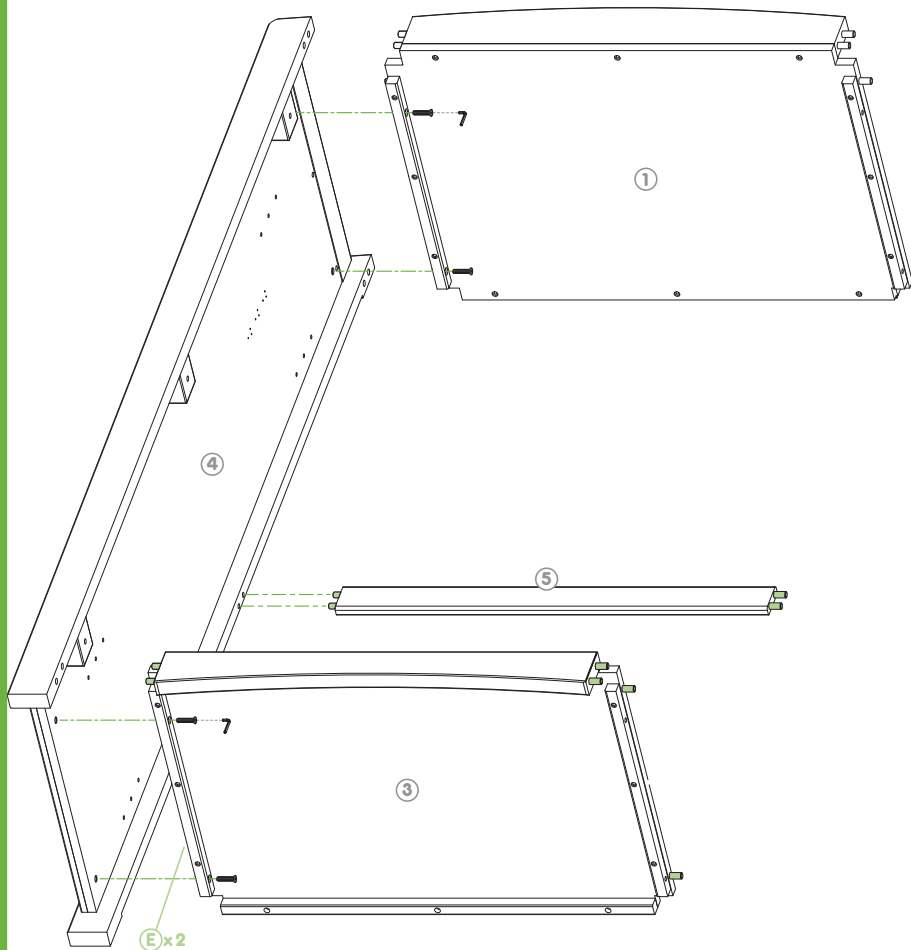

D x 4 

E x 8 

3

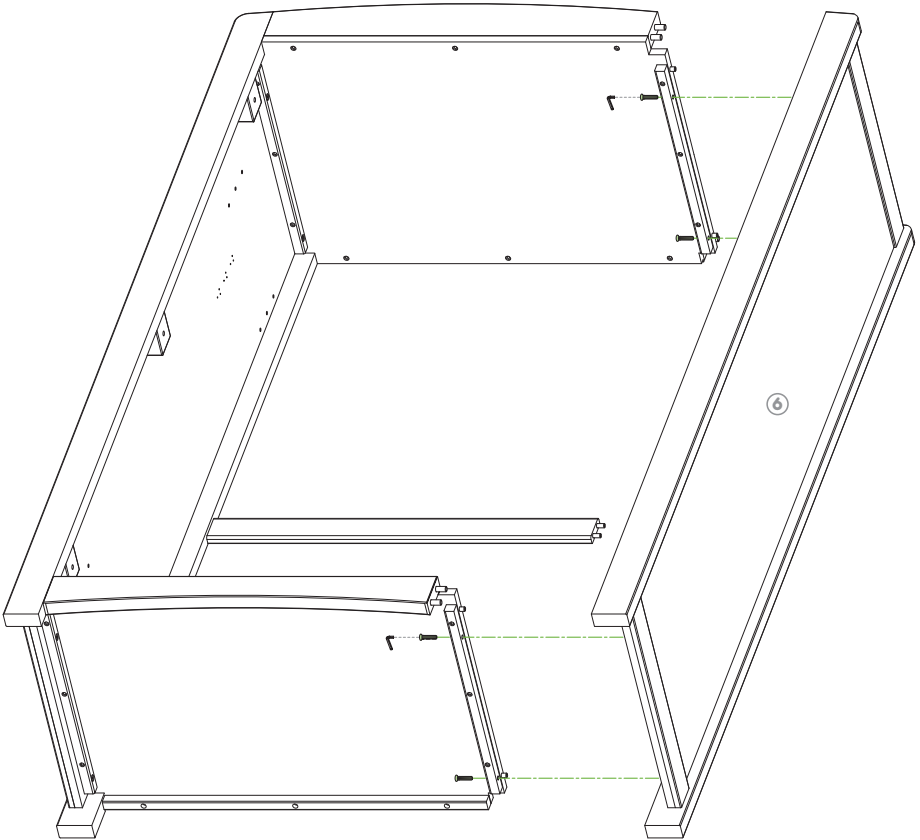

⑥ x4 

4

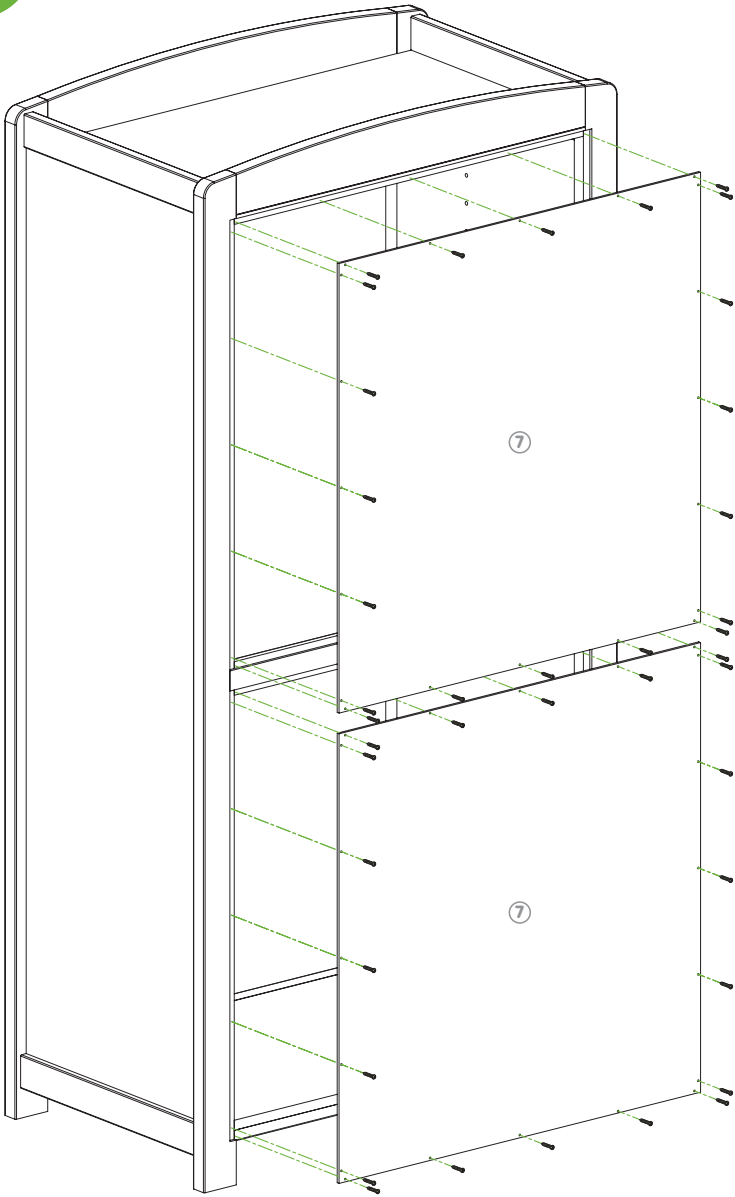

© x40 

5

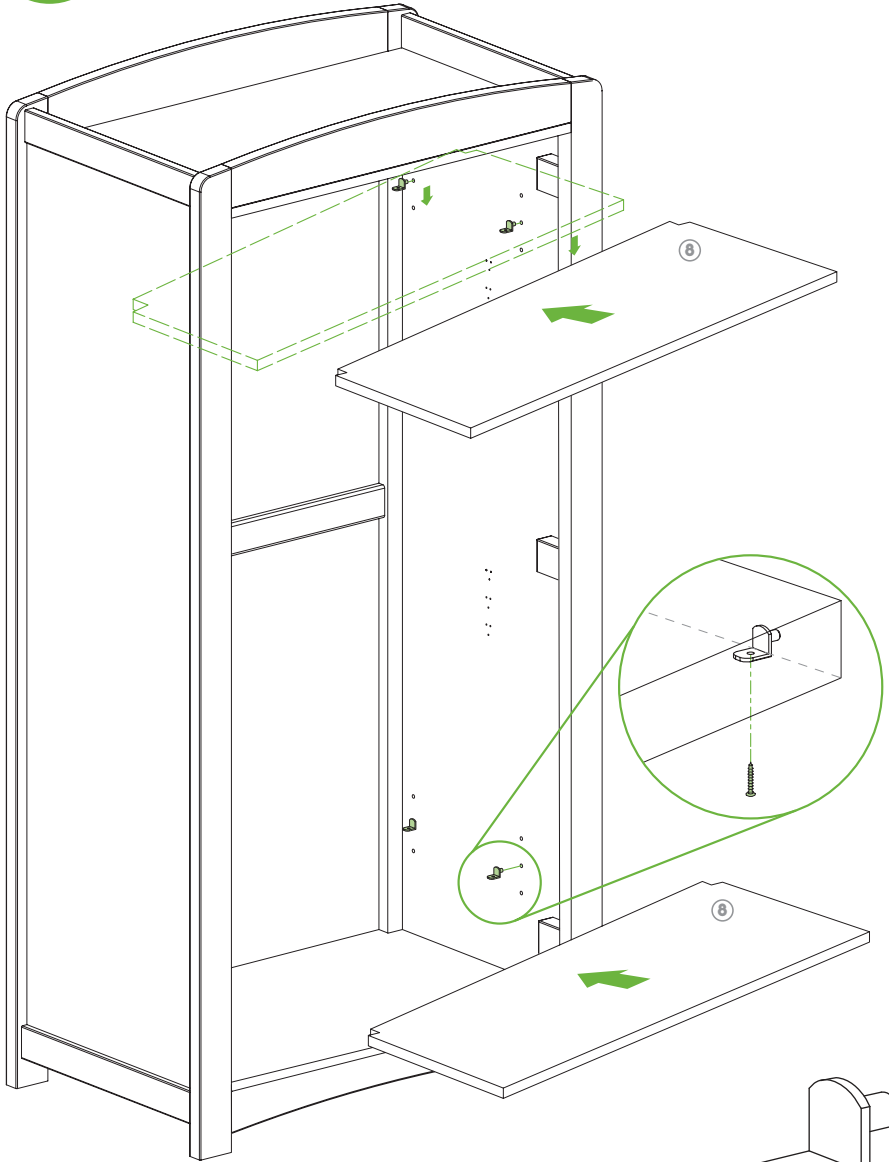

(F) x8

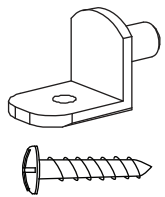

6

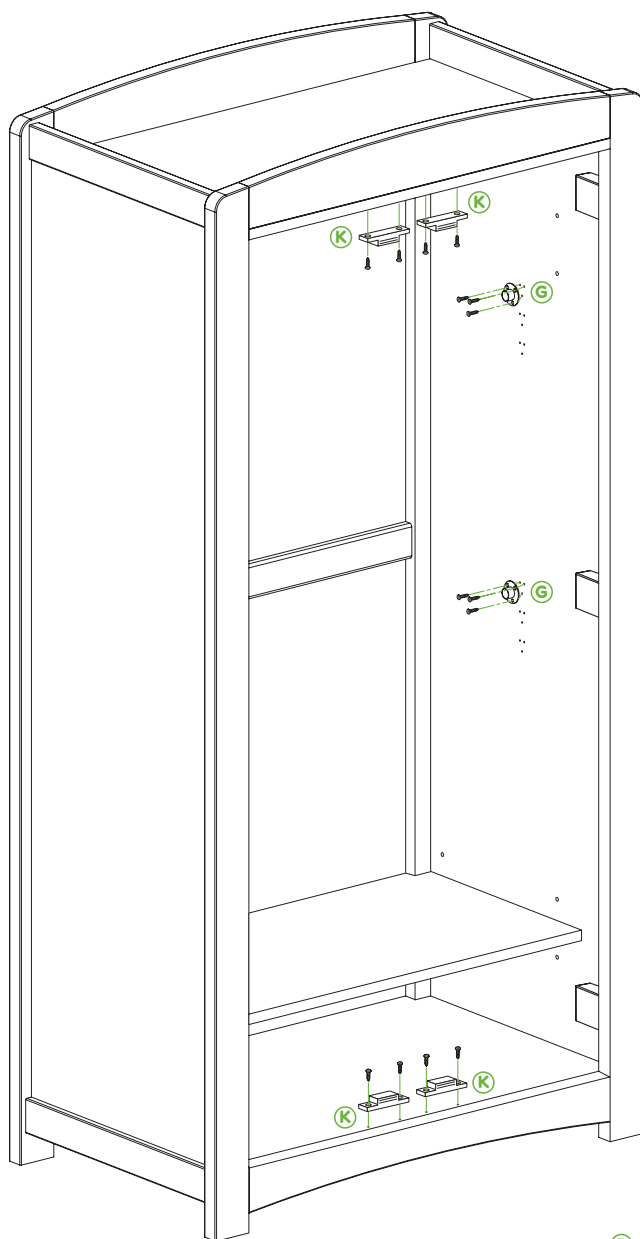

(B) x6 

7

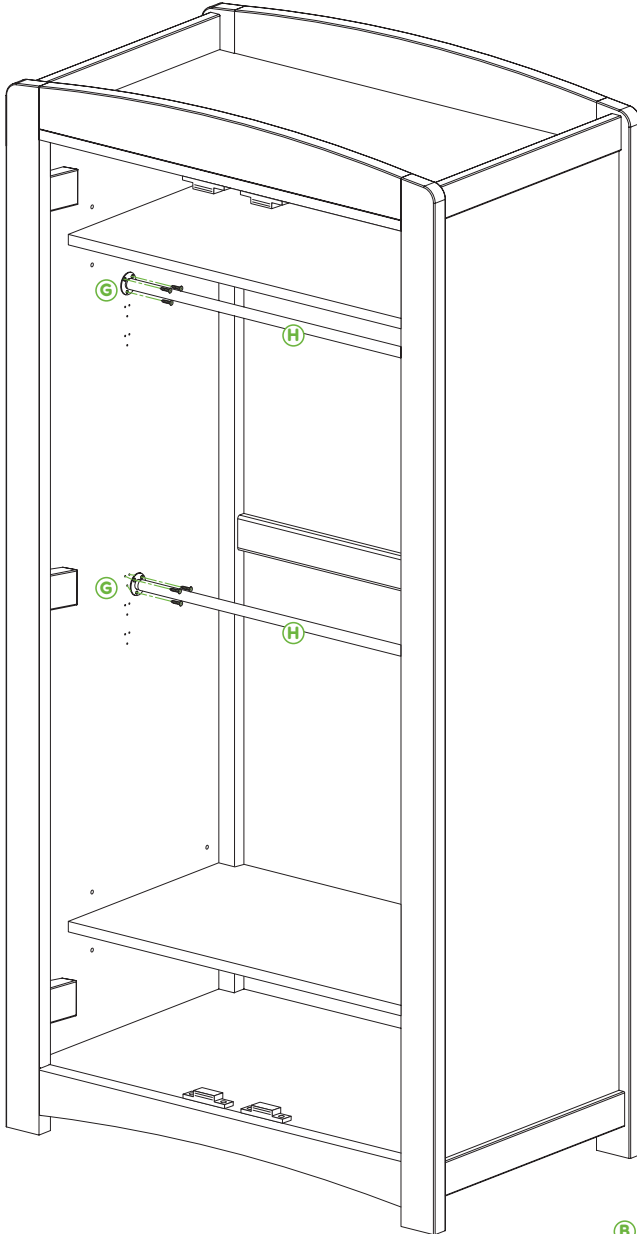

B x6 

8

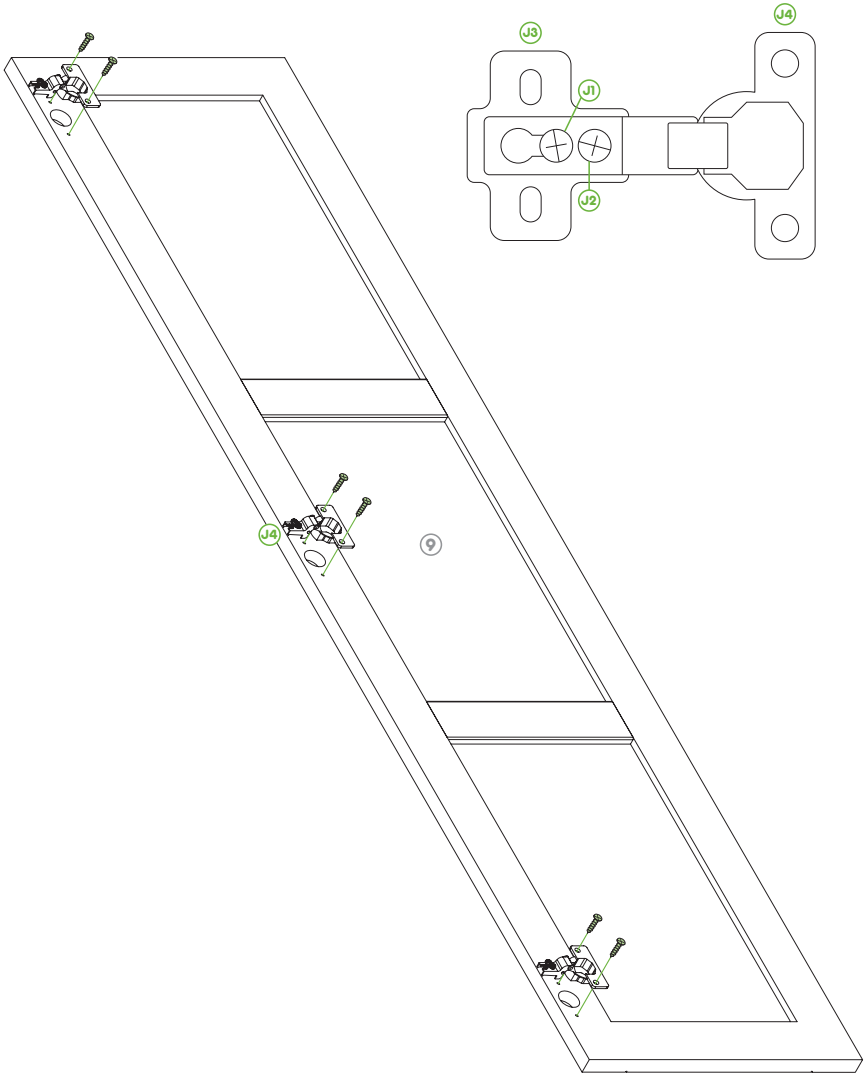

B x12 

9

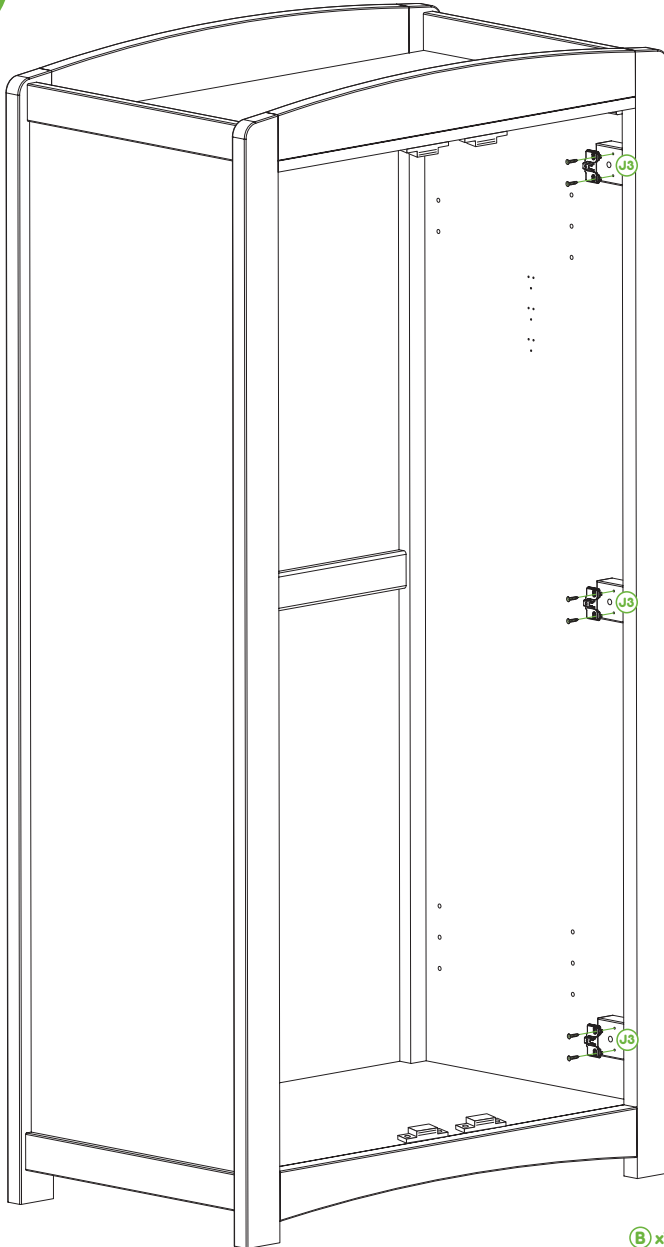

B x12 

10



11

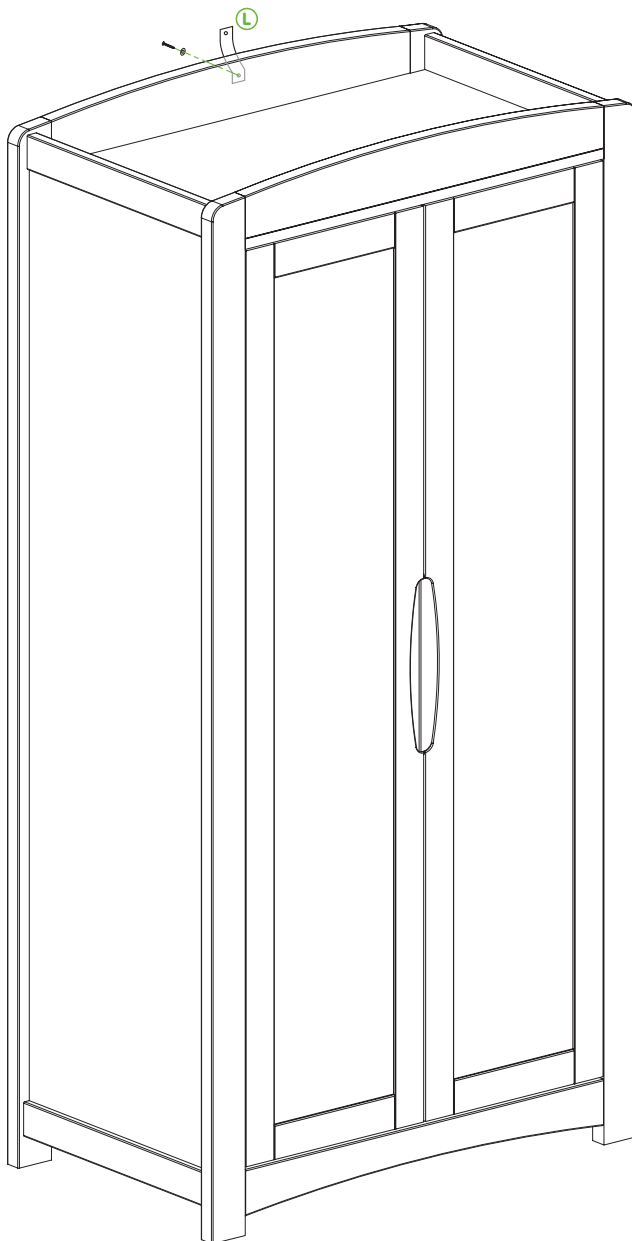



IMPORTANT: READ THESE INSTRUCTIONS CAREFULLY BEFORE USE AND KEEP THEM FOR FUTURE REFERENCE. YOUR CHILD'S SAFETY MAY BE AFFECTED IF YOU DO NOT FOLLOW THESE INSTRUCTIONS

user guide

Thank you for choosing a Cosatto product. Please take a little time to read the important safety notes detailed below. This will ensure many years of happy, safe use.

safety: take note

WARNING: A CHILDS SAFETY IS YOUR RESPONSIBILITY

- The wardrobe must be used on a level and stable surface.
- To ensure the wardrobe cannot fall over e.g. as a result of pulling on the open door, the top of the wardrobe should be fastened to the wall behind it using the security strap supplied. It is suggested a number 12 round head screw of at least 5 cm in length be used in conjunction with a wall fixing appropriate to the wall type. If you are uncertain about doing this, consult a builder.
- Discourage your child from climbing on or playing with this wardrobe as it is not a toy.
- Glue is not included but can be used at your discretion on dowelled joints to further strengthen the wardrobe.
- Once assembled, it is inadvisable to disassemble the wardrobe.

parts information

Please retain all packaging until you are certain no parts are missing.

In the case of assembly difficulties, missing parts or other queries, please contact our aftersales team on +44 (0)870 050 5900 or email techhelp@cosatto.com

After assembly, please dispose of all packaging carefully, recycling where possible.

A medium sized flat bladed and medium sized cross head screwdrivers are required for assembly.

The help of an assistant will make assembly easier.

list of parts

6 x 25mm flat headed screw (A)

40 x 16mm round headed screw (C)

20 x wooden dowel (E)

4 x rail bracket (G)

6 x hinge (J)

1 x safety strap (inc. screw) (L)

36 x 16mm flat headed screw (B)

6 x bolt (D)

8 x shelf bracket with screw (F)

2 x rail (H)

4 x magnetic catch with screw (K)

1 x allen key (M)

1 x top panel (1)

1 x bottom panel (3)

1 x centre support panel (5)

2 x back panel (7)

2 x door (9)

2 x top bar (2)

1 x left side panel (4)

1 x right side panel (6)

2 x shelf unit (8)

wardrobe assembly

Step 1 – top panel

Insert four wooden dowels (E) into the top panel (1) and four wooden dowels (E) into each top bar (2). Secure each top bar (2), with the lip facing outward, onto the top panel, using six 25mm screws (A) for the top panel.

Step 2 – outer frame

Insert four wooden dowels (E) into the bottom panel (3) and four wooden dowels (E) into the centre support panel (5). Secure the bottom panel using two bolts (D), top panel (1) using two bolts (D) and centre support panel to the left side panel (4), making sure all of the wooden dowels (E) are aligned and bolts are tightened with the supplied allen key (M).

Step 3 – right side panel

Secure the right side panel (6) to the assembled piece using four bolts (D), two bolts (D) for the bottom panel and two bolts (D) for the top panel. Again, make sure all of the wooden dowels (E) are aligned and bolts are tightened.

Step 4 – back panel

Stand wardrobe upright and secure the two back panels (7) using forty 16mm screws (C).

Step 5 – fitting shelves

Top shelf: insert two shelf brackets (F) into the right side panel and two into the left side panel at the desired height. Place a shelf unit (8) onto the four shelf brackets and secure with four screws.

Bottom shelf: repeat step 5.

Step 6 – magnetic catches and rails

Affix the four magnetic catches (K), two to the top panel and two to the bottom panel using two screws per magnetic catch.

Secure 2 rail brackets (G) to the right side panel at the desired height using three 16mm screws (B) per bracket.

Step 7 – rails

Top rail: insert a rail (H) into the affixed rail bracket on the right side panel, place a rail bracket (G) over the free end of the rail. Using three 16mm screws (B), secure to the left side panel at the desired height.

Bottom rail: repeat step 7.

Step 8 – doors

Preparing the six hinges (J); each hinge needs to be split into its two components. Loosen screw (J1) by half-a-turn and separate the hinge spring (J4) from the hinge bracket (J3).

Affix three hinge springs to each door (9) using two 16mm screws (B) per hinge spring.

Step 9 – hinge bracket

Secure all six hinge brackets (**J3**) to the six pre-drilled hinge bracket supports, ensuring the longer piece of the hinge bracket faces outwards, using two 16mm screws (**B**) per hinge bracket.

Step 10 – fitting doors

Align each hinge spring to its relevant hinge bracket and tighten (**J1**) screw. Each door position can be adjusted using (**J2**) screw.

Step 11 – security

Secure the safety strap (**L**) to the rear of the wardrobe using the supplied screw and secure to your wall. We suggest a number 12 round head screw of at least 5 cm in length be used in conjunction with a wall fixing appropriate to the wall type (please note: wall fixings not included). If you are uncertain about doing this, consult a builder.

WARNING: Failing to secure your wardrobe may cause injury to your loved ones.

care, maintenance and cleaning

Regularly check the tightness of bolts and tighten as necessary.

Check for damage which could render your wardrobe unsafe or cause splinters.

To clean use a damp cloth, avoiding the use of strong detergents or abrasives.

An occasional light application of a wax polish will help maintain a good appearance.

Replacement parts

The replacement parts listed below are available for your product. In the event that you require any of these parts, please contact your local store or contact us at spares@cosatto.com

- top panel
- top bar
- bottom panel
- left side panel
- right side panel
- back panel
- centre support panel
- shelf unit
- door
- fixing pack
- safety strap (inc. screw)



IMPORTANT: READ THESE INSTRUCTIONS CAREFULLY BEFORE USE AND KEEP THEM FOR FUTURE REFERENCE. LA SEGURIDAD DEL NIÑO PUEDE VERSE AFECTADA SI USTED NO SIGUE ESTAS INSTRUCCIONES

Guía del usuario

Gracias por elegir los productos Cosatto. Por favor, tenga un poco de tiempo para leer las notas de seguridad importantes se detallan a continuación. Esto asegurará muchos años de uso alegre y seguro.

seguridad: tomar nota.

ADVERTENCIA: A LA SEGURIDAD ES SU RESPONSABILIDAD CHILDS

- El vestuario debe ser usado en una superficie plana y estable.
- Para garantizar el armario no se tumba por ejemplo, como resultado de tirar de la puerta abierta, la parte superior del armario debe fijarse a la pared detrás de él con la correa de seguridad provistos. Se sugiere un número de tornillo 12 de cabeza redonda de al menos 5 cm de longitud se utiliza junto con una fijación a pared adecuada al tipo de pared. Si no está seguro acerca de cómo hacerlo, consulte a un constructor.
- Disuadir a los niños trepan a la o jugar con este armario, ya que no es un juguete
- Pegar no está incluido pero se puede utilizar a su discreción en las articulaciones enclavados para fortalecer aún más el vestuario.
- Una vez montado, no es aconsejable desmontar el armario.

piezas de información

Por favor retenga todo el embalaje hasta que esté seguro no le faltan piezas.

En el caso de dificultades en el montaje, piezas faltantes o duda, por favor contacte con nuestro equipo de post-venta en +44 (0)870 050 5900 o por correo electrónico techhelp@cosatto.com

Después del montaje del equipo disponga de todos los envases con cuidado, el reciclado siempre que sea posible.

Un medianas empresas de hoja plana y medianas empresas destornilladores con cabeza de cruz son necesarias para armar.

La ayuda de un asistente facilitar el montaje.

lista de piezas

6 x 25 mm el tornillo de cabeza plana (A)	36 x 16 mm tornillo de cabeza plana (B)
40 x 16 mm tornillo de cabeza redonda (C)	6 x perno (D)
20 x pasador de madera (E)	8 x soporte de estante con el tornillo (F)
4 x soporte de ferrocarril (G)	2 x ferrocarril (H)
6 x bisagra (J)	4 x cierre magnético con el tornillo (K)
1 x correa de seguridad (incluye tornillo) (L)	1 x una llave allen (M)
1 x panel superior (1)	2 x barra superior (2)
1 x panel inferior (3)	1 x panel lateral izquierdo (4)
1 x panel de soporte central (5)	1 x panel lateral derecho (6)
2 x el panel posterior (7)	2 x estantería (8)
2 x puerta (9)	

armario de montaje

Paso 1 - panel superior

Inserte cuatro clavijas de madera (E) en la cara superior (1) y cuatro clavijas de madera (E) cada uno en la barra de arriba (2). Asegure cada barra superior (2), con el labio hacia afuera, en el panel superior, con seis tornillos de 25 mm (A) para el panel superior.

Paso 2 - marco exterior

Inserte cuatro clavijas de madera (E) en el panel inferior (3) y cuatro clavijas de madera (E) en el panel de soporte central (5). Fije el panel inferior con dos tornillos (D), panel superior (1) utilizando dos tornillos (D) y el panel de soporte central en el panel lateral izquierdo (4), asegurándose de que todas las clavijas de madera (E) están alineados y los tornillos se aprietan con la llave Allen (M).

Paso 3 - panel lateral derecho

Asegure el panel lateral derecho (6) a la pieza montada medio de cuatro tornillos (D), dos tornillos (D) para el panel inferior y dos pernos (D) para el panel superior. De nuevo, asegúrese de que todos los pasadores de madera (E) estén alineados y tuercas apretadas son.

Paso 4 - panel trasero

Póngase de pie y armario asegurar los dos paneles posteriores (7) con cuarenta 16mm tornillos (C).

Paso 5 - estantes montaje

Estante superior: insertar dos soportes del estante (F) en el panel lateral derecho y dos en el panel lateral izquierdo a la altura deseada. Coloque una estantería (8) en los cuatro soportes del estante y asegúrelo con cuatro tornillos.

estante inferior: Repita el paso 5.

Paso 6 - las capturas y barras magnéticas

Coloque los cuatro enganches magnéticos (K), dos a la cara superior y dos en el panel inferior con dos tornillos por cierre magnético.

Asegure los soportes de 2 carriles (G) al panel de la derecha a la altura deseada mediante tres tornillos de 16 mm (B) por soporte.

Paso 7 - rieles

Top ferrocarril: insertar un carril (H) en el soporte de la guía colocada en el panel lateral derecho, coloque un soporte de la guía (G) sobre el extremo libre del ferrocarril. Con tres tornillos de 16 mm (B), seguro para el panel lateral izquierdo a la altura deseada.

Riel inferior: Repita el paso 7.

Paso 8 - puertas

Preparación de los seis bisagras (J); cada bisagra tiene que ser dividida en sus dos componentes. Afloje el tornillo (J1) a la mitad-una vez-y separar la bisagra de primavera (J4) desde el soporte de la bisagra (J3).

Fije la bisagra tres muelles para cada puerta (9) utilizando dos tornillos de 16 mm (B) por la bisagra de primavera.

Paso 9 - soporte de la bisagra

Asegure todos los seis soportes con bisagras (**J3**) a los seis que ya está perforado soportes de las bisagras del soporte, garantizando la pieza más larga del soporte de la bisagra orientado hacia el exterior, utilizando dos tornillos de 16 mm (**B**) por soporte de la bisagra.

Paso 10 - las puertas de ajustes

Align each hinge spring to its relevant hinge bracket and tighten (**J1**) screw. Each door position can be adjusted using (**J2**) screw.

Paso 11 - seguridad

egure la correa de seguridad (**L**) en la parte trasera del armario con el tornillo incluido y seguro a su pared.

Le proponemos una serie de tornillo 12 de cabeza redonda de al menos 5 cm de longitud se utiliza junto con una fijación a pared adecuada al tipo de pared (por favor, tenga en cuenta: las fijaciones no incluidos). Si no está seguro acerca de cómo hacerlo, consulte a un constructor.

ADVERTENCIA: El no poder garantizar su armario puede causar daño a sus seres queridos.

cuidado, mantenimiento y limpieza

Revise periódicamente el apriete de los tornillos y apriete según sea necesario.

Compruebe si hay daños que podría hacer su guardarropa inseguros o hacer astillas.

Para la limpieza utilice un paño húmedo, evitando el uso de detergentes fuertes o abrasivos.

Una aplicación ocasional de poca intensidad de un pulimento de cera ayudará a mantener una buena apariencia.

Replacement parts

Las piezas de repuesto se enumeran a continuación están disponibles para su producto. En caso de necesitar alguna de estas piezas, por favor póngase en contacto con su tienda local o póngase en contacto con nosotros en spares@cosatto.com

- panel superior
- barra superior
- parte inferior del panel
- panel lateral izquierdo
- panel lateral derecho
- Panel trasero
- Panel de soporte central
- estantería
- Puerta
- Pack de fijación
- Correa de seguridad (inc. tornillo)

COSATTO

Cosatto Ltd, Bentinck Mill, Bentinck Street, Farnworth, Bolton, Lancashire, BL4 7EP.

Tel: +44(0)870 050 5900 www.cosatto.com

For up to date information and manuals for all cosatto products visit www.cosatto.com