

SHURE®

Shure SLX™ Wireless Systems User Guide

SLX® Wireless Systems User Guide

SHURE®

SHURE Incorporated <http://www.shure.com>
United States, Canada, Latin America, Caribbean:
5800 W. Touhy Avenue, Niles, IL 60714-4608, U.S.A.
Phone: 847-600-2000 U.S. Fax: 847-600-1212 Int'l Fax: 847-600-6446
Europe, Middle East, Africa:
Shure Europe GmbH, Phone: 49-7131-72140 Fax: 49-7131-721414
Asia, Pacific:
Shure Asia Limited, Phone: 852-2893-4290 Fax: 852-2893-4055



27B8834 (Rev. 3)
Copyright © 2006, Shure Incorporated

Smart, Hard-working Wireless

Sistema inalámbrico Shure SLX

Sistema inalámbrico inteligente y trabajador

¡Felicitaciones! Bienvenido al sistema inalámbrico Shure SLX. Su nuevo sistema es resistente, confiable, fácil de preparar y de usar y produce una claridad sonora sobresaliente. Si usted es vocalista, guitarrista o toca otro instrumento, su sistema inalámbrico SLX le mostrará lo fácil que puede ser utilizar un sistema inalámbrico, y lo bien que puede sonar.

Esta guía del usuario y la guía de preparación rápida que se incluye con su sistema contienen todo lo que hay que saber para poner el sistema a trabajar de inmediato.

Bienvenido al mundo de SLX: un sistema inalámbrico inteligente y trabajador.

Selección de banda de frecuencias

La mayoría de los países regula estrictamente las frecuencias de radio utilizadas para la transmisión inalámbrica de información. Estas regulaciones definen los dispositivos que pueden utilizar frecuencias determinadas y ayudan a limitar la cantidad de interferencias de RF (radiofrecuencias) en todas las comunicaciones inalámbricas.

Para contar con flexibilidad suficiente para trabajar en todo el mundo, los receptores SLX se ofrecen en diversos modelos, cada uno de ellos con una gama de frecuencias particular. Cada gama de frecuencias, o banda, comprende hasta 24 MHz del espectro de difusión inalámbrica. Las bandas disponibles son:

H5: 518–542 MHz	R5: 800–820 MHz
J3: 572–596 MHz	S6: 838–865 MHz
L4: 638–662 MHz	JB: 806–810 MHz
P4: 702–726 MHz	Q4: 740–752 MHz
R13: 794–806 MHz	

Para facilitar la preparación del sistema y protegerlo contra las interferencias de RF, cada sistema viene con **grupos** múltiples de frecuencias predefinidas y **canales**.

Cuando se utiliza un solo sistema SLX, en general no es necesario cambiar su frecuencia de funcionamiento. En una instalación que tenga varios sistemas receptores/transmisores, cada sistema deberá funcionar en un canal diferente. El sistema de grupos y canales proporciona una separación óptima de frecuencias cuando se utilicen sistemas múltiples.

En una sola banda de frecuencias se pueden utilizar hasta 12 sistemas transmisores/receptores diferentes en un solo lugar. En las regiones que disponen de bandas de frecuencias adicionales, es posible tener hasta 20 sistemas en funcionamiento simultáneamente. Consulte con el distribuidor local de Shure para más información en cuanto a las bandas disponibles en su zona.

¿Qué desea hacer ahora?

Aprender acerca del receptor SLX4

Alimentación, bloqueo/desbloqueo, características de los paneles delantero y trasero: Vea “[Características del receptor SLX4](#)” en la [página 44](#) y “[Programación del receptor SLX4](#)” en la [página 48](#).

Aprender acerca del transmisor de mano SLX2

Alimentación, silenciamiento, ganancia, bloqueo/desbloqueo y otras características: Vea “[Transmisor de mano SLX2](#)” en la [página 45](#) y “[Programación de los transmisores SLX1 y SLX2](#)” en la [página 49](#).

Aprender acerca del transmisor portátil SLX1

Alimentación, silenciamiento, ganancia, bloqueo/desbloqueo y otras características: Vea “[Transmisor portátil SLX1](#)” en la [página 46](#) y “[Programación de los transmisores SLX1 y SLX2](#)” en la [página 49](#).

Programar el receptor y transmisor SLX

Selección de frecuencias, características de la pantalla LCD, uso de los botones de **selección** y de **menú**: Vea “[Programación del SLX](#)” en la [página 48](#).

Aprender cómo usar varios sistemas en una misma instalación

Vea “[Preparación de sistemas múltiples](#)” en la [página 47](#).

Localizar averías en el sistema SLX

Vea “[Localización de averías](#)” en la [página 51](#).

Contenido

Componentes del sistema	43
Características del receptor SLX4	44
Transmisor de mano SLX2	45
Transmisor portátil SLX1	46
Preparación de un sistema sencillo	47
Preparación de sistemas múltiples	47
Programación del SLX	48
Programación del receptor SLX4	48
Programación de los transmisores SLX1 y SLX2	48
Lista maestra de frecuencias	49
Montaje de receptores SLX en rack	50
Control de volumen del receptor	51
Sugerencias para mejorar el rendimiento del sistema	51
Localización de averías	51
Especificaciones	52
Piezas de repuesto y accesorios	53
Especificaciones del micrófono	132
Gamas de frecuencias	135
Declaraciones reglamentarias	139

Componentes del sistema

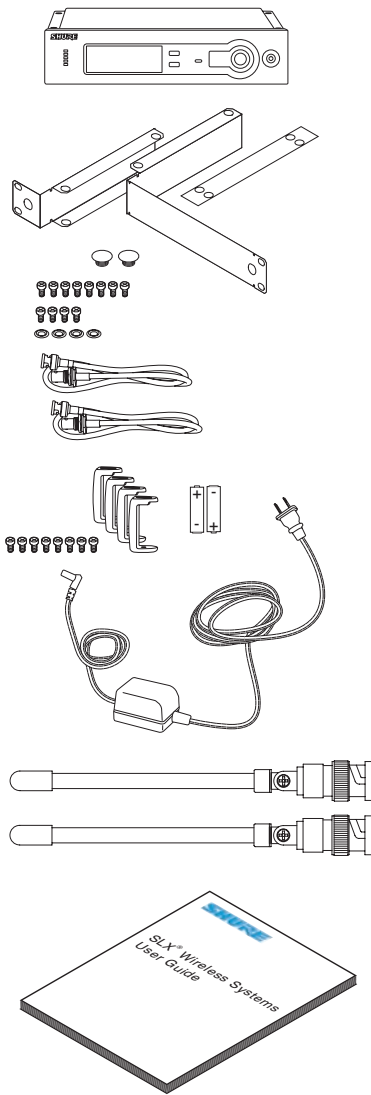

Todos los sistemas incluyen:

- Receptor SLX4
- Accesorios para montaje en rack
 - Orejeta para rack corta
 - Orejeta para rack larga
 - Barra de enlace para montaje de receptores similares
 - Cables de extensión y conectores para montaje delantero de las antenas
 - 8 tornillos para orejeta de rack
 - 4 tornillos para montaje en rack con arandelas
 - 2 tapones para agujeros de antena
- Defensas protectoras con 8 tornillos
- 2 pilas AA (4 en sistemas combinados)
- Fuente de alimentación
- 2 Antenas 1/4 de onda
- Guía del usuario

El sistema para vocalista incluye:

- Cabeza de micrófono ① (SM58®, SM86, Beta 58A®, Beta 87A™ o Beta 87C™)
- Transmisor de mano SLX2 ②
- Gancho para micrófono ③

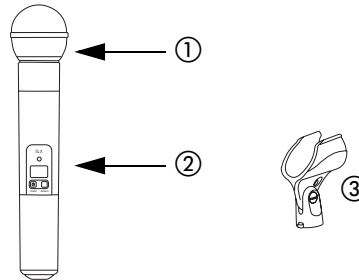

Los sistemas de corbata, diadema o instrumentos incluyen:

- Transmisor portátil SLX1
- Micrófono (WL93 ①, WL184 ó WL185 ②, WH30 ③ o Beta 98H/C™ ④)

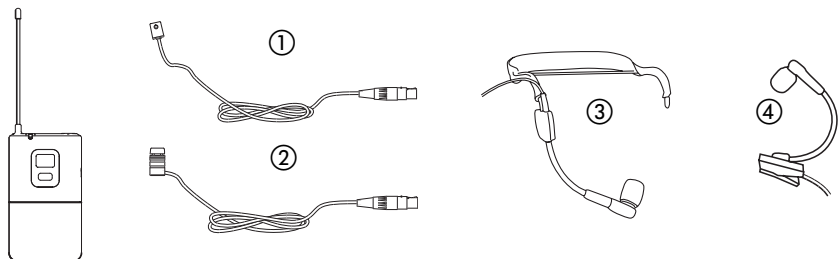

El sistema para guitarra incluye:

- Transmisor portátil SLX1
- Cable de guitarra con conector de 1/4 pulg a conector miniatura de 4 clavijas

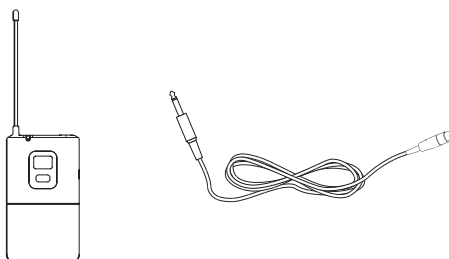

Características del receptor SLX4

Panel delantero

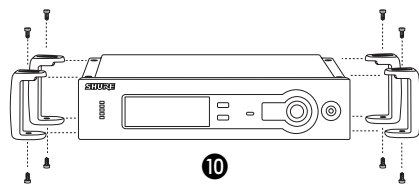
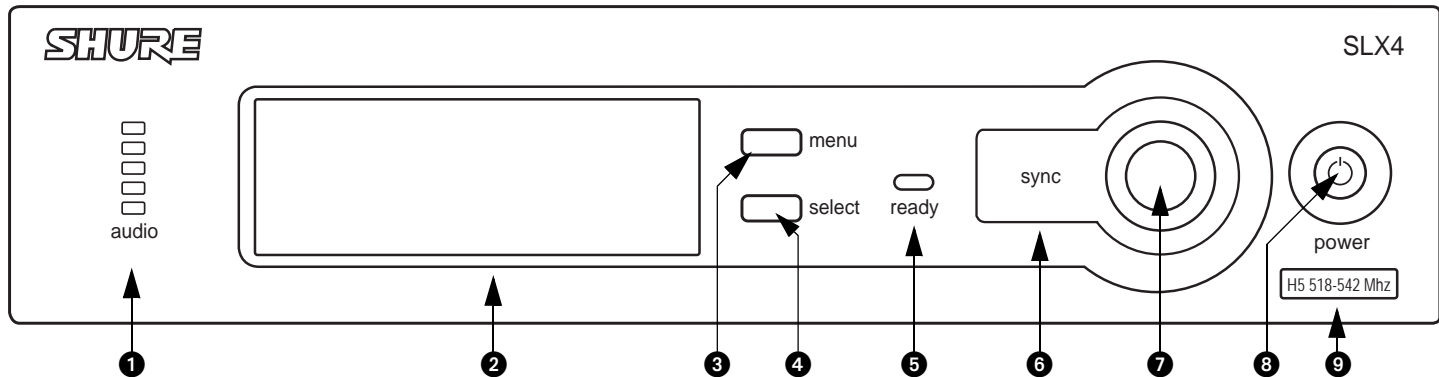

- 1** LED de audio
Indica la intensidad de la señal sonora entrante.
- 2** Panel de LCD
Vea ["Programación del SLX"](#) en la [página 48](#).
- 3** Botón de menú
Oprímalo para avanzar por las opciones de los menús. Vea ["Programación del SLX"](#) en la [página 48](#).
- 4** Botón de selección
Oprímalo para seleccionar la opción de menú desplegada en la pantalla. Vea ["Programación del SLX"](#) en la [página 48](#).
- 5** Indicador de sincronización
Se ilumina cuando las frecuencias del receptor y transmisor están sincronizadas. Vea ["Programación del SLX"](#) en la [página 48](#).
- 6** Puerto infrarrojo (IR)
Transmite una señal IR al transmisor para sincronizar las frecuencias.
- 7** Botón de sincronización
Oprímalo para iniciar una conexión IR entre el receptor y el transmisor. Vea ["Programación del SLX"](#) en la [página 48](#).
- 8** Interruptor de encendido
Oprímalo rápidamente para encender la unidad, manténgalo oprimido para apagarla.
- 9** Banda de frecuencias
Indica el nombre y gama de la banda de frecuencias del receptor.
- 10** Instalación de defensas protectoras
Se recomienda si el receptor no se instala en rack. Utilice los tornillos provistos. Para las instrucciones de montaje en rack, Vea ["Montaje del receptor SLX en rack"](#) en la [página 50](#).

Panel trasero

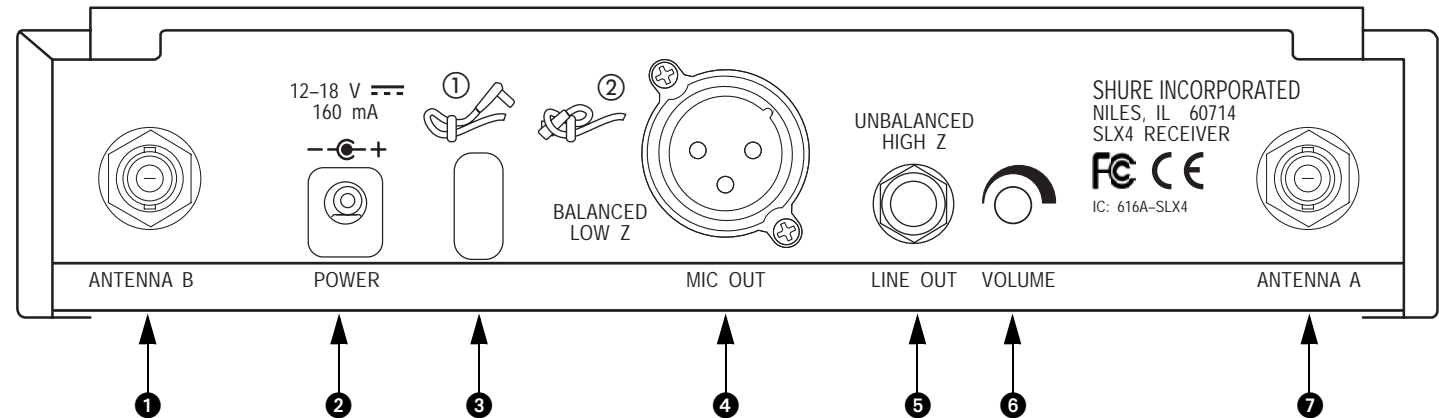

- 1** Jack para antena B
- 2** Jack para adaptador de CA
- 3** Atado de cordón del adaptador
Siga los pasos ilustrados para fijar el cordón al cuerpo del receptor
- 4** Jack de salida tipo XLR
- 5** Jack de salida de 1/4 pulg
- 6** Control de volumen
Reduce el nivel de salida del receptor. Vea ["Control de volumen del receptor"](#) en la [página 51](#).
- 7** Jack de antena A



Transmisor de mano SLX2

Características

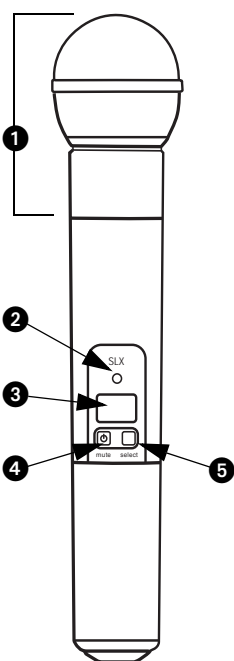

- ❶ Cabeza de micrófono intercambiable (se ilustra la SM58)
- ❷ Indicador de alimentación / señal infrarroja (IR) / silenciamiento
Verde: listo
Ambar: silenciamiento activado
Rojo destellante: transmisión IR en progreso
Rojo continuo: pilas descargadas
Rojo pulsante: pila descargada (no es posible encender el transmisor sin cambiar las pilas)
- ❸ Pantalla LCD
Vea ["Programación de los transmisores SLX1 y SLX2"](#) en la [página 49](#).
- ❹ Interruptor de encendido / silenciamiento
Manténgalo oprimido para encender o apagar la unidad. Oprímalo y suéltelo para activar o desactivar el silenciamiento.

▶ **Para evitar silenciar el micrófono por accidente durante una presentación, bloquee el panel delantero mientras el micrófono se encuentre en uso.** Vea ["Bloqueo y desbloqueo de configuración del transmisor"](#) en la [página 49](#).

- ❺ Botón de selección
Vea ["Programación de los transmisores SLX1 y SLX2"](#) en la [página 49](#).
- ❻ Puerto IR
Recibe el haz infrarrojo para sincronizar las frecuencias. **Cuando se utilizan sistemas múltiples, sólo un puerto IR deberá estar descubierto a la vez.**

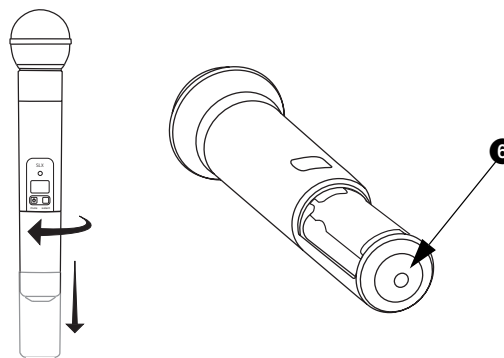
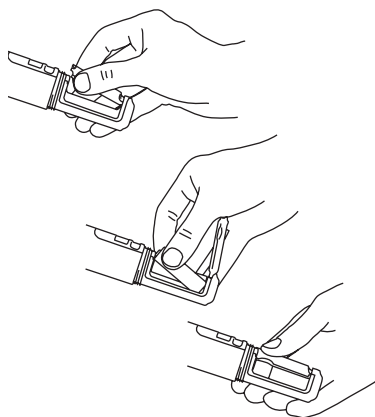

Cambio de pilas

- La vida útil anticipada de una pila alcalina es de aproximadamente 8 horas.
- Cuando la luz del transmisor se ilumina roja, cambie las pilas de inmediato de la forma ilustrada a la izquierda.

Ajuste de la ganancia

- Acceda al interruptor de ajuste de la ganancia ❶ desenroscando la cabeza del micrófono.
- El SLX2 tiene dos ajustes de ganancia ❷. Elija un valor adecuado para el volumen de la voz y para el entorno de la presentación. Utilice la punta de un bolígrafo o un destornillador pequeño para mover el interruptor.
 - **0 dB:** Para vocalistas con voz baja a normal.
 - **-10 dB:** Para vocalistas con voz fuerte.

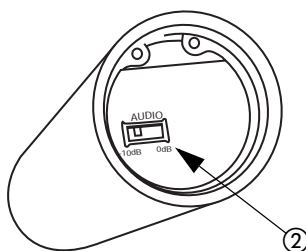
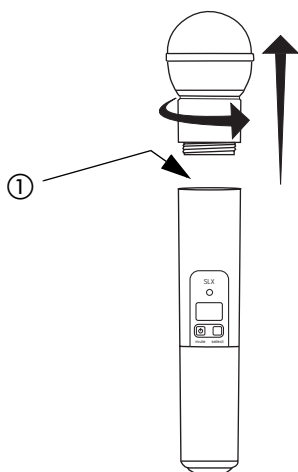

Transmisor portátil SLX1

Características

- 1 Antena
- 2 Indicador de alimentación / señal infrarroja (IR) / silenciamiento
Verde: listo
Ambar: silenciamiento activado
Rojo destellante: transmisión IR en progreso
Rojo continuo: pilas descargadas
Rojo pulsante: pila descargada (no es posible encender el transmisor sin cambiar las pilas)
- 3 Pantalla LCD
Vea "Programación de los transmisores SLX1 y SLX2" en la página 49.
- 4 Botón de selección
Vea "Programación de los transmisores SLX1 y SLX2" en la página 49.
- 5 Interruptor de encendido / silenciamiento
Manténgalo oprimido para encender o apagar la unidad. Oprímalo y suéltelo para activar o desactivar el silenciamiento.
- 6 Jack de entrada de micrófono con 4 clavijas
- 7 Puerto IR
Recibe el haz infrarrojo para sincronizar las frecuencias. **Cuando se utilizan sistemas múltiples, sólo un puerto IR deberá estar descubierto a la vez.**
- 8 Interruptor de ajuste de ganancia (vea más abajo)

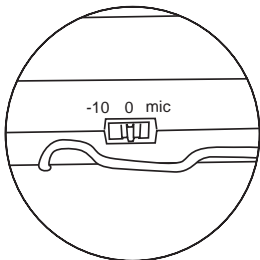
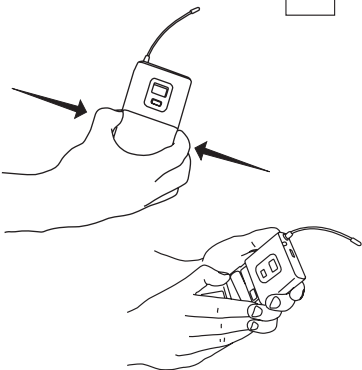
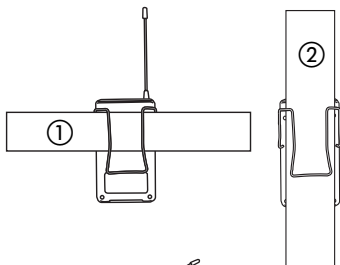
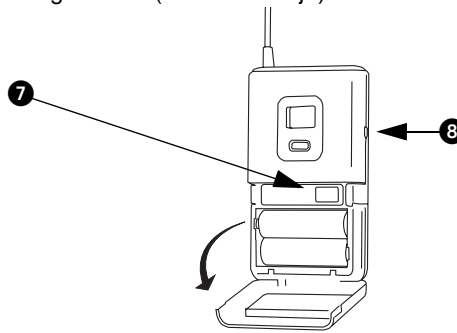
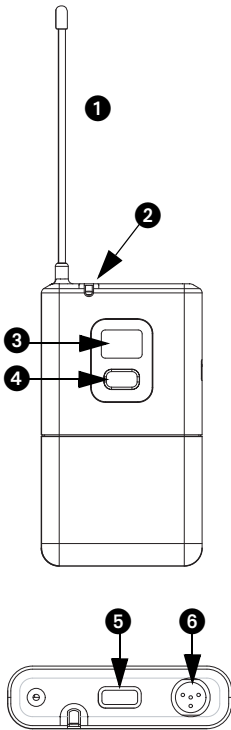

Uso del transmisor portátil

- Enganche el transmisor a un cinturón ① o deslice una correa de guitarra a través del gancho ② del transmisor, de la manera ilustrada.
- Para obtener los mejores resultados, deslice el transmisor hasta que la correa ① quede presionada contra la base del gancho.

Cambio de pilas

- La vida útil anticipada de una pila alcalina es de aproximadamente 8 horas.
- Cuando la luz del transmisor se ilumina roja, cambie las pilas de inmediato de la forma ilustrada a la izquierda.

Ajuste de la ganancia

- El SLX1 tiene tres ajustes de ganancia. Elija el valor apropiado para su instrumento.
 - **mic**: Micrófono
 - **0**: Guitarra con micrófonos pasivos
 - **-10**: Guitarra con micrófonos activos

Preparación de un sistema sencillo

Nota: los dispositivos transmisores tales como teléfonos celulares y radios transeceptores pueden causar interferencias con las transmisiones del sistema inalámbrico de audio. Mantenga los transmisores y receptores del sistema SLX alejados de estas y otras fuentes potenciales de interferencias.

Siga estos pasos al utilizar un sistema SLX sencillo:



1. Selección automática de frecuencias ① menu ② select

Busca un canal disponible y fija el receptor a ese canal.

2. Preparación automática del transmisor sync

Encienda el transmisor.

Abra el compartimiento de la pila del transmisor para descubrir el puerto infrarrojo (IR) (vea la [página 45](#) y la [página 46](#)).

Con el puerto IR descubierto y orientado hacia el receptor, oprima el botón **sync**.

Mantenga pulsado el botón de sincronización hasta que la luz roja deje de destellar en el receptor y en el transmisor.

Cuando la luz de **listo** del receptor se ilumina, el sistema está listo para usar. Cierre el compartimiento de la pila del transmisor.

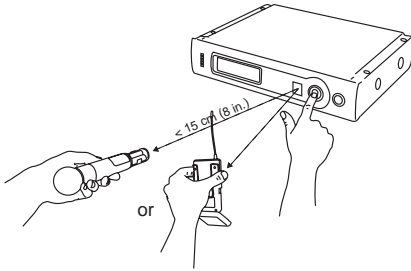

Preparación de sistemas múltiples

Efectúe los pasos siguientes cuando se utilicen sistemas SLX múltiples en una misma instalación:

1. **Encienda** todos los receptores y **apague** todos los transmisores.
2. Fije todos los receptores a un mismo grupo de frecuencias (vea [“Selección de grupo”](#) en la [página 48](#)).
3. Efectúe el procedimiento de **selección automática de frecuencias** descrito en la sección Preparación de un sistema sencillo anterior.
4. Encienda el primer transmisor.
5. Efectúe el procedimiento de **preparación automática del transmisor** descrito en la sección Preparación de un sistema sencillo anterior.

Repita con cada sistema.

► **Verifique que el puerto IR de un solo transmisor quede descubierto al sincronizar un sistema.**

Programación del SLX

Cualquier opción desplegada en la pantalla en general se anula después de cinco segundos de inactividad.

Programación del receptor SLX4

Selección de grupo ① 2x ② ③



Permite seleccionar manualmente un grupo de frecuencias. Si se pulsa el botón **select** (selección) se aumenta el número del grupo por una unidad. Cuando se despliega la frecuencia correcta, espere cinco segundos para que la pantalla se desactive por inactividad, u oprima el botón **sync** (sincronización). Para obtener los mejores resultados al utilizar sistemas múltiples, ajuste todos los sistemas a un mismo grupo; después fije cada sistema a un canal diferente dentro de dicho grupo.

Para más información en cuanto a los grupos de frecuencias y canales, vea [“Selección de banda de frecuencias”](#) en la [página 41](#).

Selección manual de canales ① 3x ② ③



Permite seleccionar manualmente un canal de frecuencia. Si se pulsa el botón **select** (selección) se aumenta el número del canal por una unidad. Cuando se despliega la frecuencia correcta, espere cinco segundos para que la pantalla se desactive por inactividad, u oprima el botón **sync** (sincronización).

Despliegue de frecuencias ① 4x ②



Despliega la frecuencia actual en MHz por aproximadamente 5 segundos. Mantenga oprimido el botón para prolongar el tiempo de despliegue.

Bloqueo y desbloqueo de configuración del receptor +



Mantenga oprimido el botón **Select** y oprima el botón **Menu** para bloquear o desbloquear el receptor. Cuando el receptor está bloqueado, sus valores de configuración no pueden cambiarse.



Estado de antena

Indica la actividad de RF. Sólo una antena puede estar activa a la vez.



Estado de pila del transmisor

Indica que la pila del transmisor está descargada.



Advertencia de grupo lleno

El mensaje de advertencia **FULL** indica que todos los canales disponibles en el grupo seleccionado actualmente se encuentran en uso. Cuando esto suceda, re programe todos los sistemas para utilizar un grupo diferente.

Pulse ya sea **Menu** o **Select** para salir de la pantalla de advertencia.

Programación de los transmisores SLX1 y SLX2

Selección manual de un grupo y/o canal

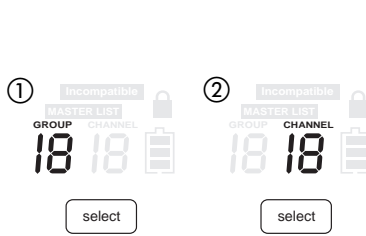

1. Mantenga oprimido el botón **select** hasta que las indicaciones “GROUP” (grupo) y “CHANNEL” (canal) empiecen a aparecer alternadamente.
2. Para cambiar el número de grupo, suelte el botón **select** mientras la pantalla indica “GROUP” ①. Mientras el mensaje “GROUP” destella, si se oprime el botón **select**, se aumenta el número de grupo por una unidad.
3. Para cambiar el número de canal, suelte el botón **select** mientras la pantalla indica “CHANNEL” ②. Mientras el mensaje “CHANNEL” destella, si se oprime el botón **select**, se aumenta el número de canal por una unidad.

Bloqueo y desbloqueo de configuración del transmisor



Oprima los botones **Mute/⏏** y **Select** simultáneamente para bloquear o desbloquear la configuración del transmisor. Cuando está bloqueado, los valores de configuración no pueden cambiarse manualmente. **El bloqueo del transmisor no desactiva la sincronización por señal infrarroja.**



Estado de la pila

Indica la carga restante en las pilas del transmisor.



Indicador de lista maestra

Indica que una lista maestra de frecuencias se encuentra en uso. No se despliega información de grupo ni de canal.

Nota: no es posible utilizar el transmisor para cambiar los valores de la lista maestra.



Advertencia de frecuencia INCOMPATIBLE

El mensaje de advertencia **INCOMPATIBLE** indica que el receptor y el transmisor están transmitiendo en bandas de frecuencias diferentes. Comuníquese con el distribuidor de equipos Shure para recibir ayuda.

Lista maestra de frecuencias

Uso de la lista maestra

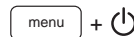

La “lista maestra” de frecuencias sólo debe ser utilizada por usuarios expertos en situaciones que demandan la selección de una frecuencia precisa. La “lista maestra” es un índice completo de todas las frecuencias disponibles en intervalos de 25 kHz.

Para acceder a la lista maestra, mantenga oprimido el botón **menu** mientras se enciende el receptor SLX.

Selección de frecuencias en la lista maestra

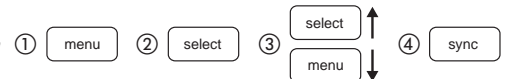

Cuando el mensaje “FREQUENCY SELECT” (selección de frecuencias) destella, el botón **select** sirve para avanzar en sentido descendente por las frecuencias disponibles; el botón **menu** sirve para avanzar en sentido ascendente. Oprima y suelte el botón para cambiar la frecuencia en intervalos de 25 kHz; manténgalo oprimido para avanzar rápidamente.

Cuando se despliega la frecuencia correcta, espere cinco segundos para que la pantalla se desactive por inactividad, u oprima el botón **sync** (sincronización).

Salida de la lista maestra

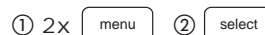

Para salir de la lista maestra y retornar al funcionamiento normal del sistema, oprima el botón **menu** y después el botón **select**.

Montaje del receptor SLX en rack

La tornillería de montaje provista permite instalar el receptor SLX en un rack estándar de 19 pulg para equipos de audio.

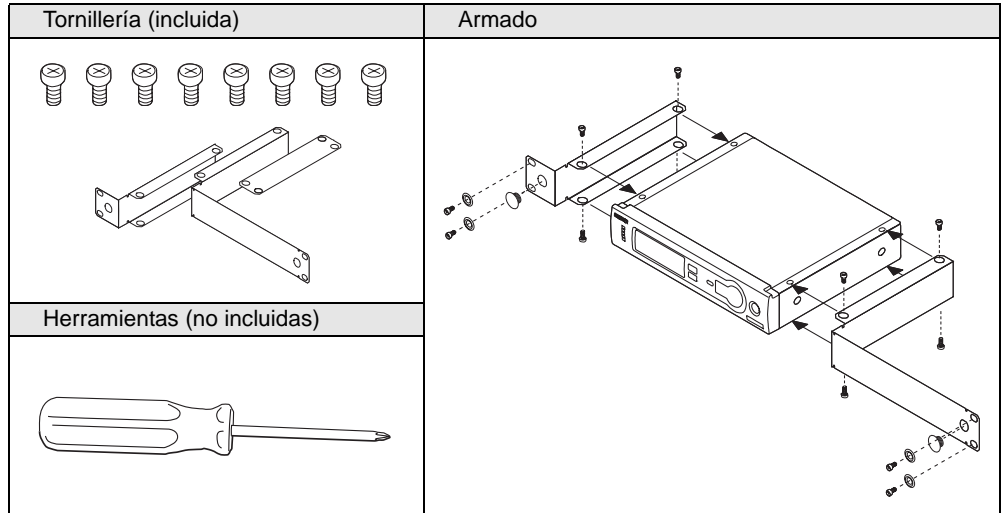

Montaje de receptores SLX en rack

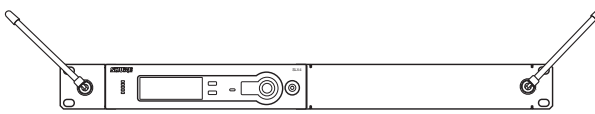
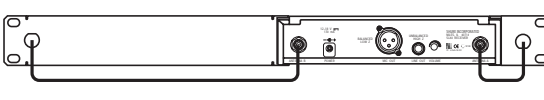
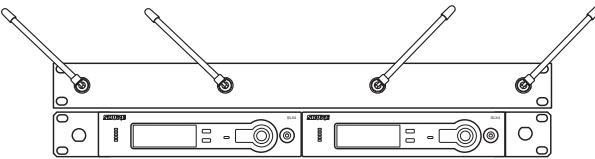
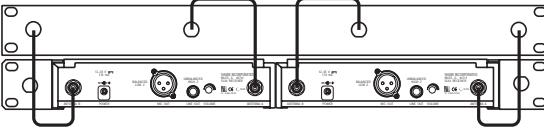
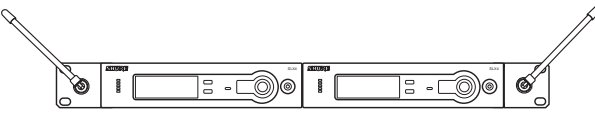
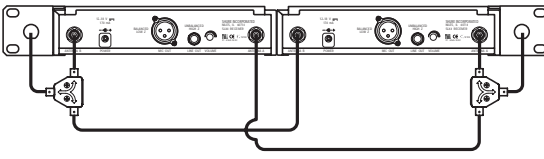
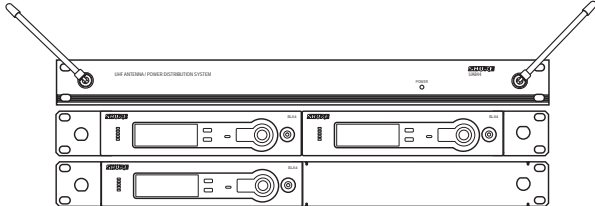
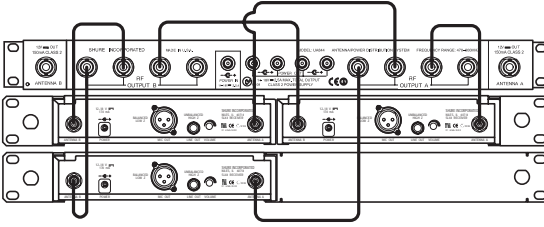
Un receptor	Alambrado	Accesorios requeridos
		<ul style="list-style-type: none"> • Todos los accesorios se suministran
<p>Dos receptores</p> 		<ul style="list-style-type: none"> • 1 x UA440
<p>Dos receptores con juego de bifurcador/combinador de antenas UA221</p> 		<ul style="list-style-type: none"> • 1 x UA221
<p>Tres o cuatro receptores</p> 		<ul style="list-style-type: none"> • 1 x UA844

Control de volumen del receptor

En general, el control de volumen debe dejarse completamente girado en sentido horario. Si se gira el control en sentido contrahorario, se reduce el nivel de salida del receptor.

Si el ajuste es necesario, utilice un destornillador pequeño para girar el control.

Sugerencias para mejorar el rendimiento del sistema

- Mantenga una trayectoria visual entre el transmisor y la antena
- No coloque el receptor cerca de superficies metálicas ni de equipos digitales (reproductores de CD, computadoras, etc.).
- Fije el cable del adaptador de CA al receptor usando el gancho retenedor de cable
- Si se instala el receptor en un rack, instale las antenas en la parte delantera, como se muestra en la [página 47](#).

Localización de averías

Problema	Estado del indicador	Solución
No hay sonido o es débil	Luz de alimentación del transmisor apagada	<ul style="list-style-type: none"> • Encienda el transmisor (vea las páginas 45 y 46) • Verifique que los indicadores +/- de las pilas correspondan con los bornes del transmisor • Inserte una pila nueva
	Pantalla LCD del receptor apagada	<ul style="list-style-type: none"> • Asegúrese de que el adaptador de CA esté bien conectado a un tomacorriente y al conector DC INPUT (entrada de CC) en el panel trasero del receptor • Asegúrese de que el tomacorriente de CA funcione y suministre el voltaje adecuado
	La pantalla del receptor indica actividad de la antena	<ul style="list-style-type: none"> • Oprima el botón de silenciamiento del transmisor (vea las páginas 45 y 46) • Aumente el volumen del receptor (vea la página 44) • Aumente la ganancia del transmisor (vea las páginas 45 y 46) • Revise el cable de conexión entre el receptor y el amplificador o consola mezcladora
	La pantalla del receptor no indica actividad alguna en las antenas; las luces de alimentación del transmisor y receptor están iluminadas	<ul style="list-style-type: none"> • Extienda las antenas del receptor en sentido vertical • Aleje el receptor de todo objeto metálico • Verifique que haya una trayectoria visual entre el transmisor y el receptor • Acerque el transmisor al receptor • Verifique que el receptor y el transmisor estén usando la misma frecuencia
	La luz de alimentación del transmisor se ilumina o destella roja	<ul style="list-style-type: none"> • Reemplace las pilas del transmisor
	Se despliega el mensaje de advertencia INCOMPATIBLE en el transmisor	<ul style="list-style-type: none"> • El mensaje de advertencia INCOMPATIBLE indica que el receptor y el transmisor están transmitiendo en bandas de frecuencias diferentes. Comuníquese con el distribuidor de equipos Shure para recibir ayuda.
Hay distorsión o ráfagas de ruido no deseado	La pantalla del receptor indica actividad de la antena	<ul style="list-style-type: none"> • Elimine las fuentes cercanas de interferencias de RF (reproductores de CD, computadoras, efectos digitales, sistemas de monitores por auriculares, etc.) • Cambie el receptor y el transmisor a una frecuencia diferente (vea la página 48) • Reduzca la ganancia del transmisor (vea las páginas 45 y 46) • Reemplace la pila del transmisor • Si se utilizan sistemas múltiples, aumente la separación entre las frecuencias de los sistemas (vea la página 48).
El nivel de distorsión aumenta gradualmente	La luz de alimentación del transmisor se ilumina o destella roja	<ul style="list-style-type: none"> • Reemplace las pilas del transmisor
El nivel de sonido es diferente cuando se conecta la guitarra o micrófono con un cable, o si se usan guitarras diferentes		<ul style="list-style-type: none"> • Ajuste la ganancia del transmisor (vea las páginas 45 y 46) y el volumen del receptor (vea la página 44) según sea necesario
Se despliega el mensaje de advertencia "FULL" en el receptor		<ul style="list-style-type: none"> • El mensaje de advertencia FULL indica que todos los canales disponibles en el grupo seleccionado actualmente se encuentran en uso. Cuando esto suceda, programe todos los sistemas para utilizar un grupo diferente.
No es posible apagar el transmisor	La luz del transmisor destella roja	<ul style="list-style-type: none"> • Reemplace las pilas del transmisor

Especificaciones**Sistema****Gama de frecuencias y nivel de salida del transmisor**

Banda	Gama	Salida del transmisor
H5	518–542 MHz	30 mW
J3	572–596 MHz	30 mW
L4	638–662 MHz	30 mW
P4	702–726 MHz	30 mW
R13	794–806 MHz	20 mW
R5	800–820 MHz	20 mW
S6	838–865 MHz	10 mW
JB	806–810 MHz	10 mW
Q4	740–752 MHz	10 mW

NOTA: Este aparato de radio es capaz de funcionar con algunas frecuencias no autorizadas para su región. Por favor comuníquese con las autoridades nacionales para obtener información para el uso autorizado de productos para micrófonos inalámbricos en su región.

Alcance de funcionamiento bajo condiciones típicas

100 m (300 pies)

Nota: el alcance real depende de los niveles de absorción, reflexión e interferencia de la señal RF.

Respuesta a frecuencias de audio (+/- 2 dB)

Mínima: 45 Hz

Máxima: 15 kHz

(La frecuencia del sistema total depende del elemento de micrófono utilizado.)

Distorsión armónica total (ref. desviación de +/- 38 kHz, tono de 1 kHz)

0,5% típica

Rango dinámico

>100 dB con ponderación A

Gama de temperatura de funcionamiento

-18°C (0°F) a +57°C (+135°F)

Nota: las características de la pila podrían limitar esta gama

Polaridad de señal de audio del transmisor

Una presión positiva en el diafragma del micrófono (o un voltaje positivo aplicado a la punta del conector tipo audífono WA302) produce un voltaje positivo en la clavija 2 (con respecto a la clavija 3 de la salida de baja impedancia) y con respecto a la punta de la salida de alta impedancia con jack de 1/4 pulg.

Transmisor portátil SLX1**Nivel de entrada de audio**

-10 dBV máximo en posición de ganancia de micrófono

+10 dBV máximo en posición de 0 dB de ganancia

+20 dBV máximo en posición de -10 dB de ganancia

Gama de ajuste de ganancia

30 dB

Impedancia de entrada

1 MΩ

Salida RF de transmisor

30 mW máximo (según reglamentos aplicables en el país de uso)

Dimensiones

108 mm alt. x 64 mm an. x 19 mm prof. (4,25 x 2,50 x 0,75 pulg)

Peso

81 g (3 oz) sin pilas

Caja

Plástico ABS moldeado

Requisitos de alimentación

2 pilas alcalinas o recargables tamaño AA

Duración de la pila

>8 horas (alcalinas)

Transmisor de mano SLX2**Nivel de entrada de audio**

+2 dBV máximo en posición de -10 dB

-8 dBV máximo en posición de 0 dB

Gama de ajuste de ganancia

10 dB

Salida RF de transmisor

30 mW máximo (según reglamentos aplicables en el país de uso)

Dimensiones (incluye cápsula de SM58)

254 mm x 51 mm diám. (10 x 2 pulg)

Peso

290 g (10.2 oz) sin pilas

Caja

Empuñadura y cavidad de pila de plástico PC/ABS moldeado

Requisitos de alimentación

2 pilas alcalinas o recargables tamaño AA

Duración de la pila

>8 horas (alcalinas)

Receptor SLX4**Dimensiones**

42 mm alt. x 197 mm an. x 134 mm prof. (1.65 x 7.76 x 5.28 pulg)

Peso

816 g (1 lb 13 oz.)

Caja

Acero galvanizado

Nivel de salida de audio (ref. desviación de +/- 38 kHz con tono de 1 kHz)

Conector XLR (con carga de 600 Ω): -13 dBV

Conector de 1/4 pulg (con carga de 3000 Ω): -2 dBV

Impedancia de salida

Conector XLR: 200 Ω

Conector de 1/4 pulg: 1 kΩ

Salida XLR

Impedancia equilibrada

Clavija 1: tierra

Clavija 2: audio

Clavija 3: sin audio

Sensibilidad

-105 dBm para señal SINAD típica de 12 dB

Rechazo de imágenes

>70 dB típico

Requisitos de alimentación

12–18 VCC a 150 mA, suministrada por fuente de alimentación externa

Piezas de repuesto y accesorios

Piezas de repuesto (todos los sistemas)

Pedestal para micrófono (SLX2)	WA371
Bolsa con cremallera (SLX1)	26A13
Bolsa con cremallera (SLX2)	26A14
Barra para rack corta	53A8611
Barra para rack larga	53A8612
Barra de enlace	53B8443
Cables de extensión para antenas (2)	95A9023
Defensas protectoras (receptor SLX4) (4)	90A8977

Piezas de repuesto (para sistemas específicos)

Adaptador de CA (120 VCA, 60 Hz)	PS20
Adaptador de CA (220 VCA, 50 Hz)	PS20AR
Adaptador de CA (230 VCA, 50/60 Hz, enchufe europeo)	PS20E
Adaptador de CA (230 VCA, 50/60 Hz, Reino Unido)	PS20UK
Adaptador de CA (100 VCA, 50/60 Hz)	PS20J
Cabeza de SM58 con rejilla (SLX2/SM58)	RPW112
Cabeza de SM86 con rejilla (SLX2/SM86)	RPW114
Cabeza de BETA 58 con rejilla (SLX2/BETA 58)	RPW118
Cabeza de BETA 87A con rejilla (SLX2/BETA 87A)	RPW120
Cabeza de Beta 87C™ con rejilla (SLX2/Beta 87C™)	RPW122
Rejilla plateada mate (SLX2/SM58)	RK143G
Rejilla plateada mate (SLX2/SM86)	RPM266
Rejilla plateada mate (SLX2/BETA 58)	RK265G
Rejilla plateada mate (SLX2/BETA 87A)	RK312
Rejilla plateada mate (SLX2/BETA 87C™)	RK312
Gancho para cinturón	44A8030
Antena de 1/4 onda (518–752 MHz)	UA400B
Antena de 1/4 onda (748–865 MHz)	UA400

Accesorios opcionales

Estuche de transporte	WA610
Rejilla negra (SLX2/BETA 58)	RK323G
Rejilla negra (SLX2/BETA 87A)	RK324G

Combinadores de antenas y accesorios

Las antenas y receptores deberán corresponder a una misma banda.

Las antenas de 1/4 onda provistas pueden utilizarse cuando se las monta directamente al UA844. Si las antenas se instalan en una ubicación remota, será necesario utilizar antenas de 1/2 onda.

Las antenas y cables son para usarse con el UA844 y no pueden usarse con receptores SLX independientes.

Juego de bifurcador/combinador pasivo de antenas (recomendado para sistemas con 2 receptores)	UA221	
Amplificador de distribución de potencia de antenas UHF (recomendado para sistemas con 3 ó más receptores)		
	EE.UU.	UA844US
	Europa	UA844E
	Reino Unido	UA844UK
Juego de montaje remoto de antena de 1/2 onda		UA500
Antena de 1/2 onda		
	Banda H5	UA820H
	Banda J3	UA820F
	Banda L4	UA820L
	Bandas P4, Q4	UA820B
	Bandas R13, R5, S6, JB	UA820A
Cable de antena de 25 pies		UA825
Cable de antena de 50 pies		UA850
Cable de antena de 100 pies		UA100

Microphone Specifications

WL183

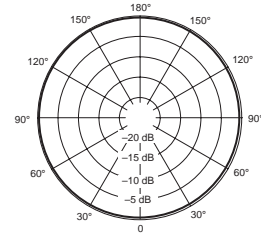
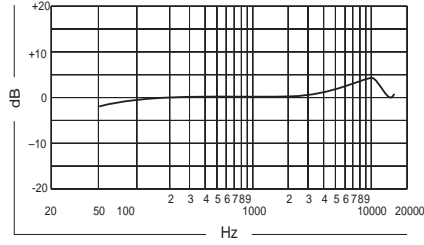

WL184

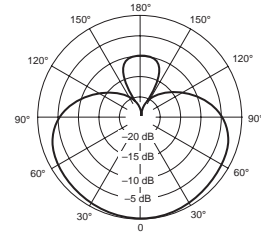
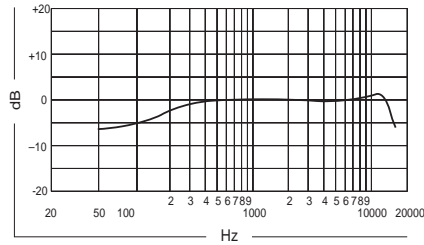

WL185

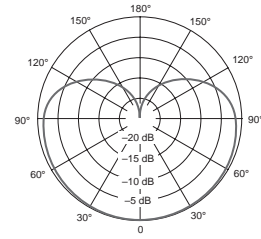
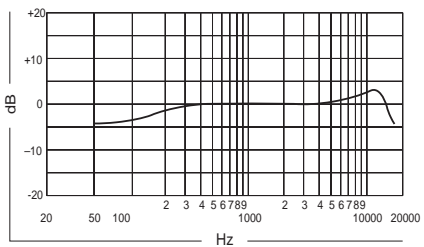

WL50

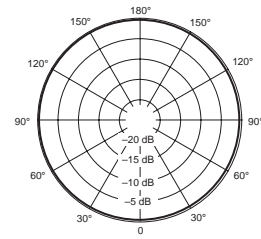
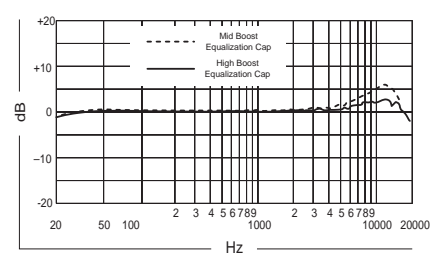

WL51

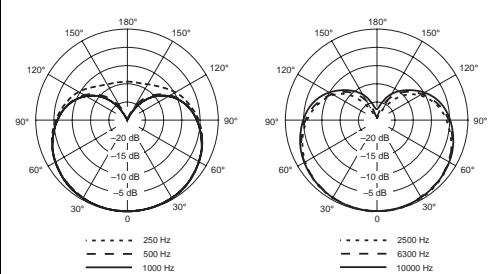
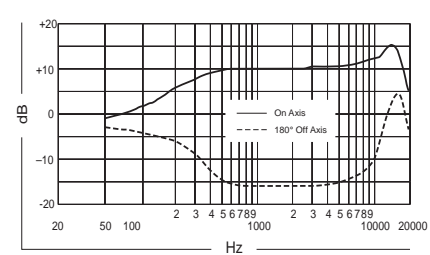

Microphone Specifications

WH20

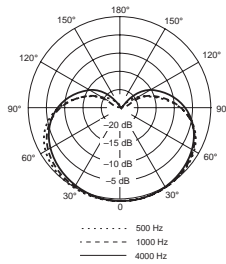
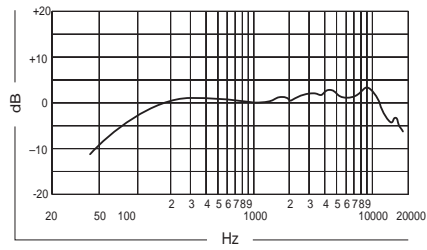

WH30

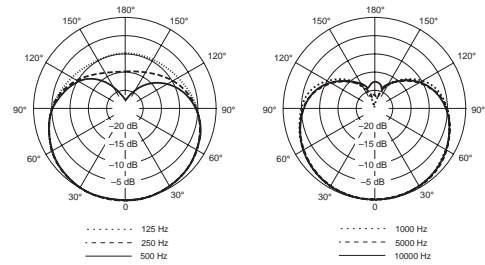
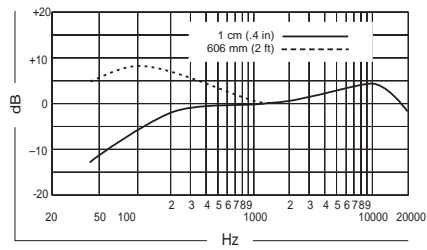

BETA98H/C

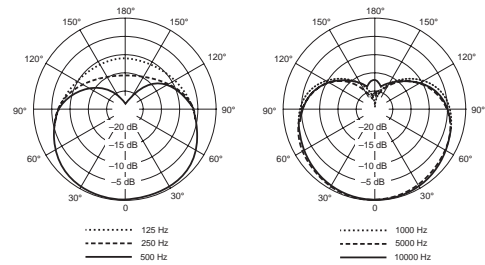
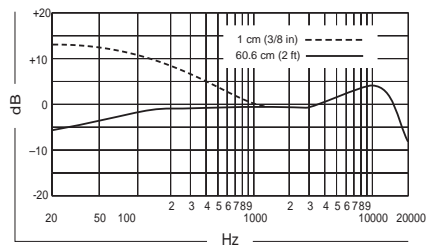

SM58

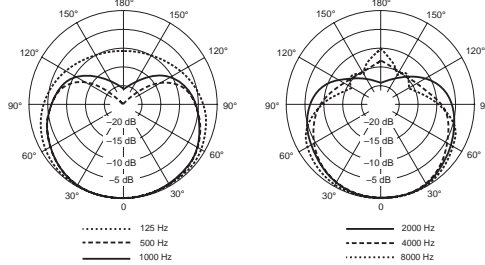
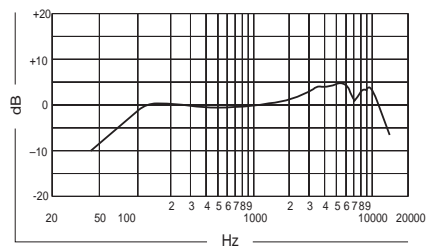

SM86

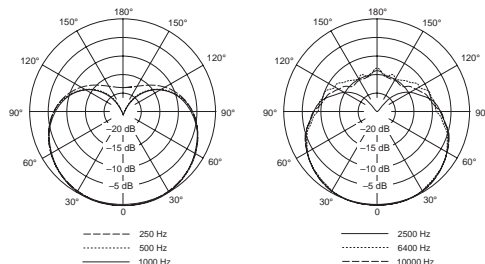
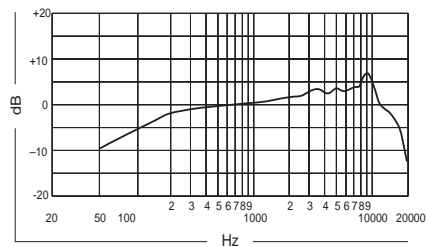

Microphone Specifications

BETA58

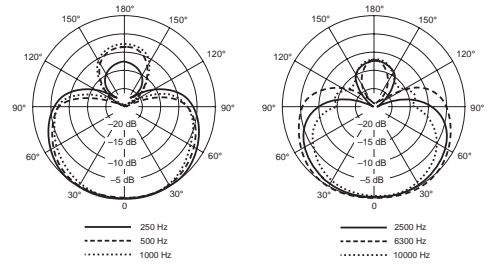
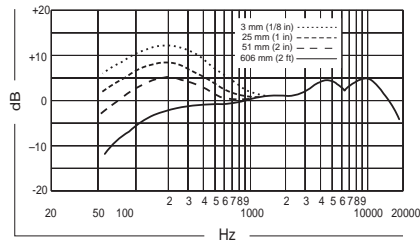

BETA87A

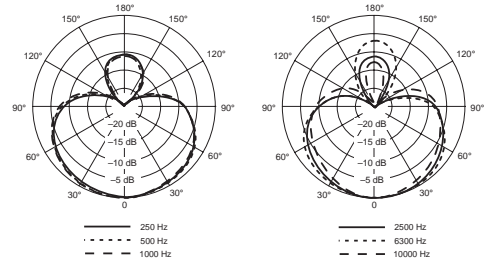
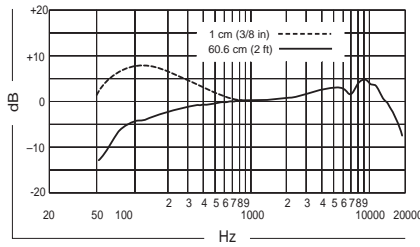

BETA87C

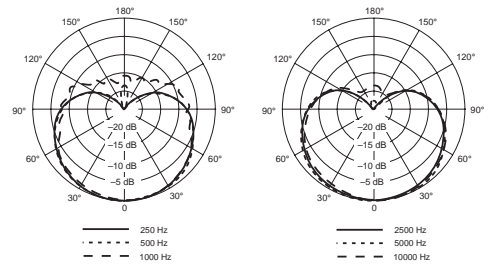
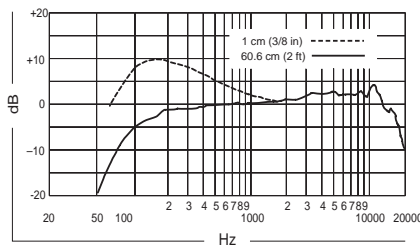

Frequency Ranges

H5: 518.000–542.000 MHz

	Group 1	Group 2	Group 3	Group 4	Group 5	Group 6
1	518.400	519.250	518.200	519.775	519.100	518.425
2	521.500	520.500	519.675	522.500	521.225	520.400
3	523.575	522.225	520.800	524.200	522.550	523.425
4	525.050	524.725	522.450	525.600	524.575	525.475
5	527.425	526.350	523.750	526.700	526.900	527.775
6	529.200	527.550	526.200	528.250	530.500	531.675
7	532.450	530.800	528.325	529.500	531.750	533.800
8	533.650	532.575	532.225	533.100	533.300	536.250
9	535.275	534.950	534.525	535.425	534.400	537.550
10	537.775	536.425	536.575	537.450	535.800	539.200
11	539.500	538.500	539.600	538.775	537.500	540.325
12	540.750	541.600	541.575	540.900	540.225	541.800
	Full Range - even distribution for each TV-CH	Full Range - even distribution for each TV-CH	Full Range - max. # of frequencies for CH- 22	Full Range - max. # of frequencies for CH- 23	Full Range - max. # of frequencies for CH- 24	Full Range - max. # of frequencies for CH- 25

J3: 572.000–596.000 MHz

	Group 1	Group 2	Group 3	Group 4	Group 5	Group 6
1	572.400	573.250	572.200	573.775	573.100	572.425
2	575.500	574.500	573.675	576.500	575.225	574.400
3	577.575	576.225	574.800	578.200	576.550	577.425
4	579.050	578.725	576.450	579.600	578.575	579.475
5	581.425	580.350	577.750	580.700	580.900	581.775
6	583.200	581.550	580.200	582.250	584.500	585.675
7	586.450	584.800	582.325	583.500	585.750	587.800
8	587.650	586.575	586.225	587.100	587.300	590.250
9	589.275	588.950	588.525	589.425	588.400	591.550
10	591.775	590.425	590.575	591.450	589.800	593.200
11	593.500	592.500	593.600	592.775	591.500	594.325
12	594.750	595.600	595.575	594.900	594.225	595.800
	Full Range - even distribution for each TV-CH	Full Range - even distribution for each TV-CH	Full Range - max. # of frequencies for CH- 31	Full Range - max. # of frequencies for CH- 32	Full Range - max. # of frequencies for CH- 33	Full Range - max. # of frequencies for CH- 34

L4: 638.000–662.000 MHz

	Group 1	Group 2	Group 3	Group 4	Group 5	Group 6
1	638.400	639.250	638.200	639.775	639.100	638.425
2	641.500	640.500	639.675	642.500	641.225	640.400
3	643.575	642.225	640.800	644.200	642.550	643.425
4	645.050	644.725	642.450	645.600	644.575	645.475
5	647.425	646.350	643.750	646.700	646.900	647.775
6	649.200	647.550	646.200	648.250	650.500	651.675
7	652.450	650.800	648.325	649.500	651.750	653.800
8	653.650	652.575	652.225	653.100	653.300	656.250
9	655.275	654.950	654.525	655.425	654.400	657.550
10	657.775	656.425	656.575	657.450	655.800	659.200
11	659.500	658.500	659.600	658.775	657.500	660.325
12	660.750	661.600	661.575	660.900	660.225	661.800
	Full Range - even distribution for each TV-CH	Full Range - even distribution for each TV-CH	Full Range - max. # of frequencies for CH- 42	Full Range - max. # of frequencies for CH- 43	Full Range - max. # of frequencies for CH- 44	Full Range - max. # of frequencies for CH- 45

Frequency Ranges

P4: 702.000–726.000 MHz

	Group 1	Group 2	Group 3	Group 4	Group 5	Group 6	Group 7	Group 8
1	702.200	703.750	703.650	702.750	703.750	702.100	704.775	702.300
2	704.200	705.975	705.650	704.500	705.750	704.025	706.225	704.975
3	707.200	707.200	708.650	705.750	708.250	705.500	710.500	706.775
4	709.425	708.850	710.875	708.250	711.750	708.500	712.025	709.100
5	711.000	710.950	712.450	711.250	714.500	710.100	714.225	710.300
6	713.675	712.425	715.125	712.500	715.750	712.025	716.900	712.225
7	715.575	714.325	717.025	715.250	718.750	713.500	718.500	714.775
8	717.050	717.000	718.500	718.750	721.250	717.300	720.775	716.700
9	719.150	718.575	720.600	721.250	722.500	725.300	725.300	724.000
10	720.800	720.800	722.250	723.250	724.250			725.900
11	722.025	723.800	723.475					
12	724.250	725.800	725.700					
	Full Range - max. # of compatible frequencies	Full Range - max. # of compatible frequencies	Full Range - max. # of compatible frequencies	France preferred: User Group A	France preferred: User Group A	France preferred: User Group B	France preferred: User Group B	France preferred: User Group C)

	Group 9	Group 10	Group 11	Group 12	Group 13	Group 14	Group 15	Group 16
1	703.000	702.200	710.200	718.200	702.550	702.100	702.700	702.500
2	706.025	703.300	711.300	719.300	705.600	704.700	704.700	705.500
3	708.000	704.700	712.700	720.700	707.500	710.300	709.450	707.000
4	710.300	705.800	713.800	721.800	709.000	712.400	711.500	712.200
5	712.225	707.675	715.675	723.675	711.500	714.000	714.500	714.100
6	716.000	708.775	716.775		715.100	716.500	716.550	716.400
7	717.100				717.000	719.400	719.900	719.500
8	719.000				720.000	721.300	722.000	722.200
9	720.225				723.500		724.700	
10	722.775				725.900		725.900	
11	724.700							
	France preferred: User Group C	Optimized TV channels: TV ch. 50 702-710 MHz	Optimized TV channels: TV ch. 51 710-718 MHz	Optimized TV channels: TV ch. 52 718-724 MHz	Compatible setup for use with PSM400-P3 (P4 > P3)	Compatible setup for use with PSM400-P3 (P4 = P3)	Compatible setup for use with PSM400-HF (P4 > HF)	Compatible setup for use with PSM400-HF (P4 = HF)

Frequency Ranges

R5: 800.100–819.900 MHz

	Group 1	Group 2	Group 3	Group 4	Group 5	Group 6	Group 7
1	801.250	801.225	800.950	800.525	801.475	800.600	800.650
2	804.825	804.800	802.950	801.925	803.025	802.050	803.125
3	806.975	806.950	804.325	803.650	805.800	804.275	804.450
4	808.800	808.775	806.425	804.850	806.950	805.750	806.150
5	810.325	810.300	808.050	807.400	809.125	806.850	807.250
6	811.550	811.525	809.275	808.525	810.575	808.550	808.725
7	813.175	813.150	810.800	810.275	811.725	809.875	810.950
8	815.275	815.250	812.625	811.550	813.800	812.350	812.400
9	816.650	816.625	814.775	813.775		813.450	813.500
10	818.650	818.625	818.350				
11	819.750	819.800	819.775				
	Full Range - max. # of comp. Frequencies & FIN / NOR / DEN	Full Range - max. # of comp. Frequencies & FIN / NOR / DEN	Full Range - max. # of comp. Frequencies & FIN / NOR / DEN	Germany preferred: User Group 4 800-814 MHz	Germany preferred: User Group 4 800-814 MHz	Sweden preferred: 800-814 MHz	Sweden preferred: 800-814 MHz

	Group 8	Group 9	Group 10	Group 11	Group 12	Group 13	Group 14
1	806.000	806.025	801.400	800.900	801.200	803.850	806.150
2	807.100	807.425	808.300	802.100	803.800	807.000	811.650
3	808.500	808.525	816.400	806.200	805.900	809.700	814.400
4	809.600	810.400		809.300	807.000	811.050	816.500
5	811.475	811.500		814.100	809.200	813.900	817.450
6	812.575	812.900		816.100	811.700	816.500	819.300
7	813.975	814.000		817.200		817.600	
8				819.600		819.500	
	Netherlands preferred: TV ch. 63 806-814 MHz	Netherlands preferred: TV ch. 63 806-814 MHz	Compatible setup for use with EUT-TL-TV (R5 > TL-TV)	Compatible setup for use with PSM400-MN (R5 > MN)	Compatible setup for use with PSM400-MN (R5 = MN)	Compatible setup for use with PSM200-R8 (R5 > R8)	Compatible setup for use with PSM200-R8 (R5 = R8)

Frequency Ranges

S6: 838.000–865.000 MHz

	Group 1	Group 2	Group 3	Group 4	Group 5	Group 6	Group 7	Group 8
1	838.200	838.150	838.550	854.200	855.475	855.075	854.750	854.750
2	841.450	839.375	839.775	855.300	857.425	857.775	855.850	855.850
3	843.275	841.300	841.700	856.700	860.600	860.725	857.250	857.250
4	846.225	842.475	842.875	857.800			858.350	858.350
5	847.350	846.400	846.800	859.675			860.225	860.225
6	850.125	848.025	848.425	860.775			861.325	861.325
7	852.575	850.025	850.425					
8	854.575	852.475	852.875					
9	856.200	855.250	855.650					
10	860.125	856.375	856.775					
11	861.300	859.325	859.725					
12	863.225	861.150	861.550					
13	864.450	864.400	864.800					
	Full Range - max. # of compatible frequencies	Full Range - max. # of compatible frequencies	Full Range - max. # of compatible frequencies	BEL / TUR preferred: opt. TV ch.69 854-862 MHz	U.K. preferred: "CH69 Co-ordinated" SET 1	U.K. preferred: "CH69 Co-ordinated" SET 2 or SET 3	U.K. preferred: "Co-ordinated frequencies" INDOORS	U.K. preferred: "Co-ordinated frequencies" OUTDOORS

	Group 9	Group 10	Group 11	Group 12	Group 13	Group 14	Group 15
1	854.425	863.200	838.200	838.900	838.100	838.700	838.400
2	855.525	864.500	839.900	842.600	841.100	842.800	840.600
3	857.400		841.000	845.900	842.700	844.800	842.100
4	858.500		842.375	847.500	847.000	846.300	844.700
5	859.900		844.400	848.600	849.200	847.400	846.600
6	861.000		846.100	850.100	850.400	849.200	848.100
7			847.350	852.100	852.500	851.300	850.700
8			849.400	853.300	854.100		851.850
9			851.800	855.100	855.300		853.700
10			853.200	857.200			
11				858.650			
12				859.800			
13				861.900			
	U.K. preferred: "Co-ordinated frequencies" OUTDOORS	European harmonized band: optimized for 863 - 865 MHz	Compatible setup for use with EUT-TW-TZ (S6 > TW-TZ)	Compatible setup for use with EUT-VR-VT (S6 > VR-VT)	Compatible setup for use with PSM400-KE (S6 > KE)	Compatible setup for use with PSM400-KE (S6 = KE)	Compatible setup for use with PSM200-S5 (S6 > S5)

**Frequency
Range****Q4: 740.000–752.000 MHz**

	Group 1	Group 2	Group 3	Group 4
1	740.125	740.125	740.125	740.125
2	741.500	741.950	741.225	740.800
3	743.375	743.500	742.925	741.825
4	744.600	745.675	744.325	743.075
5	746.325	747.400	745.425	745.125
6	748.500	748.625	746.875	746.575
7	750.050	750.500	748.925	747.675
8	751.875	751.875	750.175	749.075
9			751.200	750.775
10			751.875	751.875
	Full Range	Full Range	Full Range	Full Range

**Frequency
Range****JB: 806.000–810.000 MHz**

	Group 1	Group 2	Group 3	Group 4	Group 5	Group 6
1	806.250	806.375	806.125	806.500	806.125	806.250
2	807.500	808.625	807.375	807.375	807.375	807.250
3	809.625	809.750	809.500	808.625	808.375	808.500
4				809.625	809.750	809.375
	Full Range	Full Range	Full Range	Full Range	Full Range	Full Range

**Frequency
Ranges****R13: 794.000–806.000 MHz**

	GROUP 1	GROUP 2	GROUP 3	GROUP 4
1	795.150	794.375	794.100	794.900
2	796.850	795.600	795.300	796.100
3	798.100	797.425	797.200	798.000
4	800.750	799.725	798.550	799.350
5	802.200	803.025	800.625	801.425
6	805.350	804.475	802.150	802.950
7			803.350	804.150
8			804.925	805.725
	Full Range	Full Range	Full Range	Full Range

Regulatory and Licensing Information

SLX1 & SLX2 Transmitters:

Type Accepted under FCC Parts 74 (FCC ID: "DD4SLX1" & "DD4SLX2"). Certified by IC in Canada under RSS-123 and RSS-102 ("IC: 616A-SLX1" and "IC: 616A-SLX2"). Meets the essential requirements of the European R&TTE Directive 99/5/EC (ETSI EN 300-422 Parts 1 & 2, EN 301 489 Parts 1 & 9) and is eligible to carry the CE marking. **CE 0682** ⓘ

SLX4 Receiver:

Conforms to Australian EMC requirements and is eligible for C-Tick marking. **C N108**

Authorized under the Declaration Of Conformity provision of FCC Part 15 as a Class B Digital device. Certified under Industry Canada to RSS-123 ("IC: 616A-SLX4"). Meets the essential requirements of the European R&TTE Directive 99/5/EC (EN 301 489 Parts 1 & 2, EN 300 422 Parts 1 & 2) and is eligible to carry the CE marking. **CE**

PS 20 Series Power Supplies:

Conform to Safety Standard IEC 60065. PS20E and PS20UK are eligible to bear CE marking.

PS20AR: Conforms to Safety Standard IEC 60065. Certified TÜV Rheinland Argentina, S.A. No. RA2681022.

A ministerial license may be required to operate this equipment in certain areas. Consult your national authority for possible requirements.

This radio equipment is intended for use in musical professional entertainment and similar applications.

Les transmetteurs modèle Shure SLX1 et SLX2 :

Type accepté sous FCC partie 74 (FCC ID : « DD4SLX1 » et « DD4SLX2 »). Certifié par IC au Canada sous RSS-123 et RSS-102. Conforme aux exigences essentielles de la directive européenne R&TTE 99/5/CE (ETSI EN 300 422, partie 1 et 2, ETSI EN 301 489, partie 1 et 9) et sont autorisés à porter la marque CE.

Le récepteur modèle Shure SLX4 :

Conforme aux exigences CEM australiennes, autorisé à porter la marque C-Tick.

Autorisé aux termes de la clause de Déclaration de conformité de la FCC section 15 comme appareil numérique de classe B. Certifié par IC au Canada sous RSS-123 (« IC: 616A-SLX4 »). Conforme aux exigences essentielles de la directive européenne R&TTE 99/5/CE (ETSI EN 300 422, partie 1 et 2, ETSI EN 301 489, partie 1 et 9) et sont autorisés à porter la marque CE.

Les blocs d'alimentation PS20E et PS20UK :

Conforme aux spécifications IEC 60065 et sont autorisés à porter la marque CE.

PS20AR : Conforme aux spécifications IEC 60065. Certifié TÜV Rheinland Argentina, S.A., No. RA2681022.

Autorisation d'utilisation : Une licence officielle d'utilisation de ce matériel peut être requise dans certains pays. Consulter les autorités compétentes pour les exigences possibles.

Ce matériel radio est prévu pour une utilisation en spectacles musicaux professionnels et applications similaires.

Regulatory and Licensing Information

Die Senders Modells SLX1 und SLX2:

Typenzulassung unter FCC Teil 74 (FCC ID: „DD4SLX1“ und „DD4SLX2“). Zugelassen durch die IC in Kanada unter RSS-123 und RSS-102. Entsprechen den Grundanforderungen der europäischen R&TTE-Richtlinie 99/5/EC (ETSI-Normen EN 300 422, Teile 1 und 2, ETSI-Normen EN 301 489, Teile 1 und 9) und sind zum Tragen des CE-Zeichens berechtigt.

Der Empfänger Modell SLX4:

Entspricht den Anforderungen für elektromagnetische Verträglichkeit von Australien, ist berechtigt zur C-Tick-Kennzeichnung.

Zugelassen unter der Übereinstimmungserklärung der FCC, Teil 15, als digitales Gerät der Klasse B. Zugelassen durch die IC in Kanada unter RSS-123 („IC: 616A-SLX4“). Entsprechen den Grundanforderungen der europäischen R&TTE-Richtlinie 99/5/EC (ETSI-Normen EN 300 422, Teile 1 und 2, ETSI-Normen EN 301 489, Teile 1 und 9) und sind zum Tragen des CE-Zeichens berechtigt.

Der netzteilen Modells PS20E und PS20UK:

Entsprechen den Grundanforderungen IEC 60065 und sind zum Tragen des CE-Zeichens berechtigt.

PS20AR: Entsprechen den Grundanforderungen IEC 60065. Bestätigt TÜV Rheinland Argentina, S.A., No. RA2681022.

Zulassung: In einigen Gebieten ist für den Betrieb dieses Geräts u.U. eine behördliche Zulassung erforderlich. Wenden Sie sich bitte an die zuständige Behörde, um Informationen über etwaige Anforderungen zu erhalten.

Diese Funkausrüstung ist zum Gebrauch bei professionellen Musikveranstaltungen und ähnlichen Anwendungen vorgesehen.

Los transmisores modelos SLX1 y SLX2:

Aceptado por especimen bajo las normas de la FCC (Comisión Federal de Comunicaciones de los EE.UU.) (FCC ID: "DD4SLX1" y "DD4SLX2"). Certificados en Canadá por la IC bajo la norma RSS-123 y RSS-102. Cumple con los requisitos esenciales de la directriz europea 99/5/EC de RTTE (ETSI EN 300-422, partes 1 y 2, ETSI EN 301 489, partes 1 y 9) y califican para llevar la marca CE.

El receptor modelo SLX4:

Cumple los requisitos australianos en materia de EMC, califica para llevar la marca "C-Tick".

Autorizado según la cláusula de Declaración de homologación de la parte 15 de las normas de la FCC como dispositivo digital de categoría B. Certificados en Canadá por la IC bajo la norma RSS-123 ("IC: 616A-SLX4"). Cumple con los requisitos esenciales de la directriz europea 99/5/EC de RTTE (ETSI EN 300-422, partes 1 y 2, ETSI EN 301 489, partes 1 y 9) y califican para llevar la marca CE.

Los fuentes de alimentación modelos PS20E y PS20UK:

Cumple la norma IEC 60065 y califican para llevar la marca CE.

PS20AR: Cumple la norma IEC 60065. Certificado TÜV Rheinland Argentina, S.A., No. RA2681022.

Licencia de uso: Se puede requerir una licencia ministerial para utilizar este equipo en algunas áreas. Consulte a la autoridad nacional sobre los posibles requisitos.

Este equipo de radio está destinado para uso en presentaciones musicales profesionales y situaciones similares.

Regulatory and Licensing Information

I trasmettitori Shure modelli SLX1 e SLX2:

Di tipo approvato secondo le norme FCC Parte 74 (FCC ID: "DD4SLX1" e "DD4SLX2"). Omologato dalla IC in Canada a norma RSS-123 e RSS-102. Conforme ai requisiti essenziali specificati nella direttiva europea R&TTE 99/5/EC (ETSI specificati nella norma EN 300 422, Parte 1 e Parte 2, ETSI specificati nella norma EN 301 489, Parte 1 e Parte 9) e possono essere contrassegnati con il marchio CE.

Il ricevitore Shure modello SLX4:

Conforme ai requisiti australiani relativi alla compatibilità elettromagnetica e contrassegnabile con il marchio C-Tick marking.

Omologato secondo la clausola di Dichiarazione di conformità delle norme FCC, Parte 15, come dispositivo digitale di Classe B. Omologato dalla IC in Canada a norma RSS-123 ("IC: 616A-SLX4"). Conforme ai requisiti essenziali specificati nella direttiva europea R&TTE 99/5/EC (ETSI specificati nella norma EN 300 422, Parte 1 e Parte 2, ETSI specificati nella norma EN 301 489, Parte 1 e Parte 9) e possono essere contrassegnati con il marchio CE.

Di alimentatori PS20E e PS20UK:

Conforme alle norme IEC 60065 e possono essere contrassegnati con il marchio CE.

PS20AR: Conforme alle norme IEC 60065. Certificato TÜV Rheinland Argentina, S.A., No. RA2681022.

Concessione della licenza all'uso: per usare questo apparecchio, in certe aree può essere necessaria una licenza ministeriale. Per i possibili requisiti, rivolgersi alle autorità competenti.

Questo apparecchio radio è inteso per intrattenimento a livello professionale ed applicazioni simili.

European Countries and Frequencies

H5 518–542 MHz, max. 30 mW	
Country Code	Frequency Range
Code de Pays	Gamme de frequences
Länder-Kürzel	Frequenzbereich
A, B, CH, CZ, D, E, EST	518–542 MHz *
F, GB, GR, H, I, IRL, L,	518–542 MHz *
LT, M, NL, P, PL, SLO	518–542 MHz *
DK, FIN, N, S	*
CY, LV, SK	*
all other countries	*

J3 572–596 MHz, max. 30 mW	
Country Code	Frequency Range
Code de Pays	Gamme de frequences
Länder-Kürzel	Frequenzbereich
A, B, CH, CZ, D, E, EST	572–596 MHz *
F, GB, GR, H, I, IRL, L,	572–596 MHz *
LT, M, NL, P, PL, SLO	572–596 MHz *
DK, FIN, N, S	*
CY, LV, SK	*
all other countries	*

L4 638–662 MHz, max. 30 mW	
Country Code	Frequency Range
Code de Pays	Gamme de frequences
Länder-Kürzel	Frequenzbereich
A, B, CH, CZ, D, E, EST	638–662 MHz *
F, GB, GR, H, I, IRL, L,	638–662 MHz *
LT, M, NL, P, PL, SLO	638–662 MHz *
DK, FIN, N, S	*
CY, LV, SK	*
all other countries	*

P4 702–726 MHz, max. 30 mW	
Country Code	Frequency Range
Code de Pays	Gamme de frequences
Länder-Kürzel	Frequenzbereich
A, B, CH, CZ, D, E, EST	702–726 MHz *
F, GB, GR, H, I, IRL, L,	702–726 MHz *
LT, M, NL, P, PL, SLO	702–726 MHz *
DK, FIN, N, S	*
CY, LV, SK	*
all other countries	*

European Countries and Frequencies

R5 800–820 MHz, max. 20 mW	
Country Code	Frequency Range
Code de Pays	Gamme de frequences
Länder-Kürzel	Frequenzbereich
A, B, CH, D, E, EST	800–820 MHz *
F, GB, GR, H, I, IRL, L,	800–820 MHz *
FIN, LT, N, NL, P, PL, SLO	800–820 MHz *
DK	800,1–819,9 MHz *
S	800–814 MHz *
CZ	815–820 MHz *
CY, LV, M, SK	*
all other countries	*

S6 838–865 MHz, max. 10 mW	
Country Code	Frequency Range
Code de Pays	Gamme de frequences
Länder-Kürzel	Frequenzbereich
A, B, CH, D, E, EST	838–865 MHz *
GB, H, I, IRL, L,	838–865 MHz *
LT, M, NL, P, PL, SLO	838–865 MHz *
CY, CZ, DK, F, FIN	*
GR, N, LV, S, SK	*
all other countries	*

Declarations

FCC DECLARATION OF CONFORMITY

We,
of

Shure Incorporated
5800 Touhy Avenue
Niles, Illinois 60714-4608, U.S.A
(847) 600-2000

Declare under our sole responsibility that the following product

Model: SLX4 Description: UHF FM Receiver

Has been tested and found to comply with the limits for an unintentional radiator device, and approved under the Declaration of Conformity provision of the Part 15 of the FCC rules.

Operation is subject to the following two conditions:

1. This device may not cause harmful interference.
2. This device must accept any interference received, including interference that may cause undesired operation.

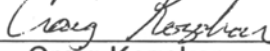
Signed  Date January 9, 2004
Name, Title Craig Kozokar
EMC Project Engineer, Corporate Quality, Shure Incorporated

EU DECLARATION OF CONFORMITY

We,
of

Shure Incorporated
5800 Touhy Ave
Niles, Illinois, 60714-4608 U.S.A
(847) 600-2000

Declare under our sole responsibility that the following product

Model: SLX1, SLX 2, SLX4 Description: Body Pack and Handheld UHF FM Transmitter and UHF FM Receiver
PS20E, PS20UK

to which this Declaration relates

- are in conformity to European Low Voltage Directive 73/23/EEC
- are in conformity to European EMC Directive 89/336/EEC
- are in conformity to European R&TTE Directive 1999/5/EC
- are in conformity to European CE Marking Directive 93/68/EEC

The product complies with the following product family, harmonized or national standards:

SLX1, SLX2, and SLX4: EN 301 489 Part 1 and 9, ETSI 300 422-1 and ETSI 300 422-2
PS20E, PS20UK: EN60065, EN61000-3-2, EN 61000-3-3

Manufacturer: Shure Incorporated

Signed  Date February 27, 2004
Name, Title Craig Kozokar
EMC Project Engineer, Corporate Quality, Shure Incorporated

European Contact: Shure Europe GmbH

Wannenacker Str. 28, 74078 Heilbronn, Germany
Phone: 49-7131-7214-0, Fax: 49-7131-7214-14