



Lexmark 840 Series

Guía del usuario

mayo de 2006

www.lexmark.com

Lexmark y Lexmark con el diseño de diamante son marcas comerciales de Lexmark International, Inc., registradas en los Estados Unidos o en otros países.

El resto de las marcas comerciales pertenecen a sus respectivos propietarios.

© 2006 Lexmark International, Inc.

Reservados todos los derechos.

740 West New Circle Road
Lexington, Kentucky 40550

Información de seguridad

Utilice únicamente la fuente y el cable de alimentación que se proporcionan con este producto o los de repuesto autorizados por el fabricante.

Conecte el cable de alimentación a una toma eléctrica que se encuentre cerca del producto y a la que se pueda acceder sin dificultad.

Las tareas de reparación o mantenimiento de la impresora que no se describan en las instrucciones de funcionamiento deberá realizarlas un técnico autorizado.

Este producto se ha diseñado, probado y aprobado para que cumpla los estándares de seguridad más estrictos con el uso de componentes específicos de Lexmark. Es posible que las características de seguridad de algunos componentes no siempre sean evidentes. Lexmark no se responsabiliza del uso de consumibles de sustitución.

 **PRECAUCIÓN:** No instale este producto ni realice conexiones eléctricas o de cableado (cable de alimentación, línea telefónica, etc.) durante tormentas eléctricas.

Índice general

Búsqueda de información sobre la impresora.....	7
Instalación de la impresora.....	10
Comprobación del contenido de la caja.....	10
Información acerca de la impresora.....	11
Descripción de las partes de la impresora.....	11
Información acerca del software.....	13
Uso del software de la impresora.....	13
Uso del Centro de soluciones.....	13
Uso de las Propiedades de impresión.....	14
Apertura de Propiedades de impresión.....	14
Uso del menú Guardar valores.....	14
Uso del menú Tareas.....	14
Uso del menú Opciones.....	15
Uso de las fichas de Propiedades de impresión.....	15
Uso de Fast Pics.....	15
Carga de papel y de varios tipos de papel.....	16
Carga del papel.....	16
Carga de varios tipos de papel.....	16
Impresión.....	20
Impresión de documentos.....	20
Impresión de tarjetas.....	20
Impresión de sobres.....	20
Impresión de transparencias.....	21
Impresión de copias intercaladas.....	21
Impresión de varias páginas en una hoja.....	21
Inversión del orden de impresión (la última página en primer lugar).....	22
Trabajos con fotos.....	23
Impresión de fotografías sin bordes mediante Fast Pics.....	23
Impresión de fotografías sin bordes mediante las Propiedades de impresión.....	23

Mantenimiento de la impresora.....	24
Cambio de los cartuchos de impresión.....	24
Extracción de cartuchos usados.....	24
Instalación de los cartuchos de impresión.....	25
Obtención de una mejor calidad de impresión.....	26
Mejora de la calidad de impresión.....	26
Alineación de los cartuchos de impresión	26
Limpieza de los inyectores de los cartuchos de impresión	27
Limpieza de los contactos e inyectores de los cartuchos de impresión	27
Conservación de los cartuchos de impresión.....	28
Realización de pedidos de consumibles.....	28
Reciclaje de productos Lexmark.....	29
Solución de problemas.....	30
Solución de problemas de configuración.....	30
El indicador de encendido no se ilumina	30
El software no se instala.....	30
La página no se imprime	31
Solución de problemas de impresión.....	33
Mejora de la calidad de impresión.....	33
Calidad baja de textos y gráficos.....	33
La calidad en los bordes de la página es baja	34
La velocidad de impresión es lenta	35
La impresora no imprime o no responde.....	36
Solución de problemas de atascos y alimentación de papel.....	36
Atasco de papel en la impresora	36
Atasco de papel en la bandeja de papel	36
Error de alimentación de papel normal o especial	36
La impresora no admite papel normal, sobres ni papel especial	37
Atascos de papel de banner.....	37
Solución de problemas de indicador de encendido que parpadea.....	38
El indicador luminoso de encendido parpadea despacio	38
El indicador luminoso de encendido parpadea deprisa.....	38
Solución de problemas de mensajes de error.....	38
Alerta de cartuchos	38
Es necesario sustituir el cartucho de tinta negra	38
Es necesario sustituir el cartucho de tinta de color	39
Es necesario sustituir el cartucho de tinta negra y el de color	39
Atasco de papel	39
Sin papel	39
Desinstalación y reinstalación del software.....	39

Avisos	41
Consumo de energía.....	42
Índice alfabético	44

Búsqueda de información sobre la impresora

Hoja de *instalación*

Descripción	Ubicación
La hoja de <i>instalación</i> contiene las instrucciones necesarias para configurar el hardware y el software.	Puede encontrar este documento en la caja de la impresora o en el sitio web de Lexmark en www.lexmark.com .

Folleto *Soluciones de configuración o Introducción*

Descripción	Ubicación
<p>En el folleto <i>Introducción</i> se ofrecen instrucciones acerca de la configuración del hardware y software, así como procedimientos básicos para la utilización de la impresora.</p> <p>En el folleto <i>Soluciones de configuración</i> se indica cómo resolver problemas de configuración de la impresora.</p> <p>Nota: Estos documentos no se distribuyen con todas las impresoras. Si con su impresora no se ha incluido alguno de los folletos <i>Introducción</i> o <i>Soluciones de configuración</i>, consulte en su lugar la <i>Guía del usuario</i>.</p>	Puede encontrar este documento en la caja de la impresora o en el sitio web de Lexmark en www.lexmark.com .

Guía del usuario

Descripción	Ubicación
<p>La <i>Guía del usuario</i> proporciona instrucciones para la utilización de la impresora y otra información, como por ejemplo:</p> <ul style="list-style-type: none">• Uso del software• Carga del papel• Impresión• Trabajo con fotos• Escaneo (si la impresora lo permite)• Realización de copias (si la impresora lo permite)• Envío de faxes (si la impresora lo permite)• Mantenimiento de la impresora• Conexión de la impresora a una red (si la impresora lo permite)• Solución de problemas de impresión, copia, escaneado, envío de faxes, atascos y errores de alimentación de papel	<p>Cuando instale el software de la impresora se instalará automáticamente la <i>Guía del usuario</i>.</p> <ol style="list-style-type: none">1 Haga clic en Inicio → Programas o Todos los programas → Lexmark 840 Series.2 Haga clic en la Guía del usuario. <p>En caso de que no aparezca en su escritorio el vínculo a la <i>Guía del usuario</i>, siga los pasos que se indican a continuación:</p> <ol style="list-style-type: none">1 Introduzca el CD. Aparece la pantalla de instalación. Nota: Si es necesario haga clic en Inicio → Ejecutar y a continuación escriba D:\setup, siendo D la letra de su unidad de CD-ROM.2 Haga clic en Ver Guía del usuario (incluye Solución de problemas de instalación).3 Haga clic en Sí. Aparece un icono de la <i>Guía del usuario</i> en su escritorio, y la <i>Guía del usuario</i> aparece en pantalla. <p>También encontrará este documento en el sitio web de Lexmark en www.lexmark.com.</p>

Ayuda

Descripción	Ubicación
La Ayuda ofrece las instrucciones de uso del software, en caso de que se conecte la impresora a un equipo.	Cuando se encuentre en un programa de software de Lexmark, haga clic en Ayuda , Sugerencias → Ayuda o Ayuda → Temas de ayuda .

Centro de soluciones Lexmark

Descripción	Ubicación
El software del Centro de soluciones Lexmark se incluye en el CD. Se instala con el resto del software, en caso de que la impresora esté conectada a un equipo.	Para acceder al Centro de soluciones Lexmark: 1 Haga clic en Inicio → Programas o Todos los programas → Lexmark 840 Series . 2 Seleccione Centro de soluciones Lexmark .

Atención al cliente

Descripción	Ubicación (Norteamérica)	Ubicación (resto del mundo)
Asistencia telefónica	<p>Llámenos al</p> <ul style="list-style-type: none"> EE.UU.: 1-800-332-4120 De lunes a viernes (08:00 –23:00 , franja horaria del este de EE.UU.) Sábados (12:00–18:00, franja horaria del este de los EE.UU.) Canadá: 1-800-539-6275 De lunes a viernes (09:00–21:00, franja horaria del este de EE.UU.) Sábados (12:00–18:00, franja horaria del este de los EE.UU.) México: 001-888-377-0063 De lunes a viernes (08:00–20:00, franja horaria del este de EE.UU.) <p>Nota: Para los números disponibles más recientes, consulte la declaración de garantía impresa que se incluye con la impresora.</p>	<p>Los números de teléfono y las horas de atención al público pueden variar en función del país o región.</p> <p>Visite nuestro sitio web en www.lexmark.com. Seleccione un país o región y, a continuación, seleccione el vínculo de atención al cliente.</p> <p>Nota: Para obtener información adicional acerca de cómo ponerse en contacto con Lexmark, consulte la garantía impresa incluida con la impresora.</p>

Descripción	Ubicación (Norteamérica)	Ubicación (resto del mundo)
Asistencia por correo electrónico	<p>Para obtener asistencia por correo electrónico, visite nuestro sitio web: www.lexmark.com.</p> <ol style="list-style-type: none"> Haga clic en el vínculo de atención al cliente. Haga clic en vínculo de soporte técnico. Seleccione la familia de impresoras. Seleccione el modelo de impresora. En la sección de herramientas de asistencia, haga clic en el vínculo de asistencia por correo electrónico. Rellene el formulario y haga clic en el botón de envío de solicitud. 	<p>La asistencia por correo electrónico varía en función del país o la región, y puede no estar disponible.</p> <p>Visite nuestro sitio web en www.lexmark.com. Seleccione un país o región y, a continuación, seleccione el vínculo de atención al cliente.</p> <p>Nota: Para obtener información adicional acerca de cómo ponerse en contacto con Lexmark, consulte la garantía impresa incluida con la impresora.</p>

Garantía limitada

Descripción	Ubicación (EE.UU.)	Ubicación (resto del mundo)
<p>Información de garantía limitada</p> <p>Lexmark International, Inc. ofrece una garantía limitada de que esta impresora no presentará defectos en los materiales ni de fabricación durante los doce primeros meses a partir de la fecha original de adquisición.</p>	<p>Para ver las limitaciones y condiciones de esta garantía limitada, consulte la Declaración de garantía limitada incluida en la impresora o establecida en www.lexmark.com.</p> <ol style="list-style-type: none"> Haga clic en el vínculo de atención al cliente. Haga clic en el vínculo de información acerca de la garantía. En la sección de declaración de garantía limitada, haga clic en Impresoras de inyección de tinta y Todo en Uno. Desplácese por la página web si desea leer la garantía. 	<p>La información de garantía varía en función del país o región. Consulte la garantía impresa incluida con la impresora.</p>

Anote la información que aparece a continuación (extraída del recibo de compra y la parte trasera de la impresora) y téngala preparada cuando se ponga en contacto con nosotros, de modo que podamos atenderle con mayor rapidez:

- Número de tipo de máquina
- Número de serie
- Fecha de compra
- Punto de venta

Instalación de la impresora

Para configurar la impresora, siga las instrucciones en la hoja de *Configuración* que acompaña al producto.

Comprobación del contenido de la caja

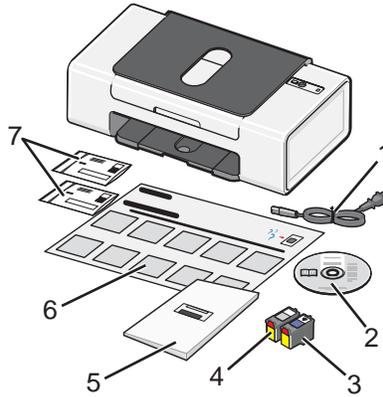

	Nombre	Descripción
1	Cable de fuente de alimentación	Se conecta a la fuente de alimentación de la parte trasera de la impresora.
2	CD del software de instalación	<ul style="list-style-type: none">• Software de instalación de la impresora• Ayuda• <i>Guía del usuario</i> en formato electrónico
3	Cartucho de impresión de color	Cartucho que se va a instalar en el carro derecho. Para obtener más información, consulte “Instalación de los cartuchos de impresión” en la página 25.
4	Cartucho de impresión negro	Cartucho que se va a instalar en el carro izquierdo. Para obtener más información, consulte “Instalación de los cartuchos de impresión” en la página 25.
5	<i>Guía del usuario</i>	Instrucciones para utilizar la impresora y otra información (disponible sólo en algunas zonas geográficas). Cuando instale el software de la impresora se instalará automáticamente la <i>Guía del usuario</i> . Para obtener más información, consulte “Búsqueda de información sobre la impresora” en la página 7.
6	Hoja de <i>instalación</i>	Instrucciones sobre la instalación del hardware y el software, además de información sobre la solución de problemas de instalación.
7	Bolsas de devolución de cartuchos	Utilizadas para devolver los cartuchos con licencia incluidos con la impresora.

Nota: El cable USB puede estar incluido o no.

Información acerca de la impresora

Descripción de las partes de la impresora

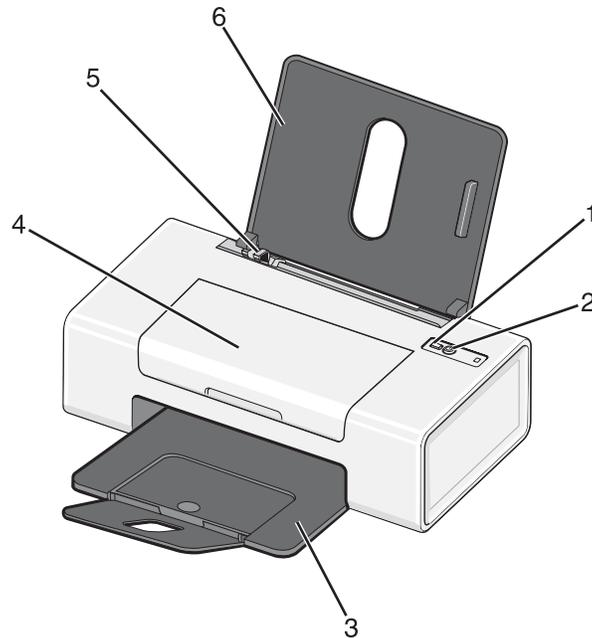

	Utilice	Para
1		Cargar o extraer papel.
2		<ul style="list-style-type: none">• Encender y apagar la impresora.• Cancelar trabajos de impresión. Pulsar durante un trabajo de impresión.• Solucionar problemas. Para obtener más información, consulte “Solución de problemas de indicador de encendido que parpadea” en la página 38.
3	Bandeja de salida de papel	Apilar el papel conforme sale del dispositivo.
4	Cubierta de acceso	<ul style="list-style-type: none">• Instalar o cambiar los cartuchos de impresión.• Eliminar atascos de papel.
5	Guía del papel	Mantener el papel recto cuando se introduce.
6	Bandeja de papel	Cargar papel.

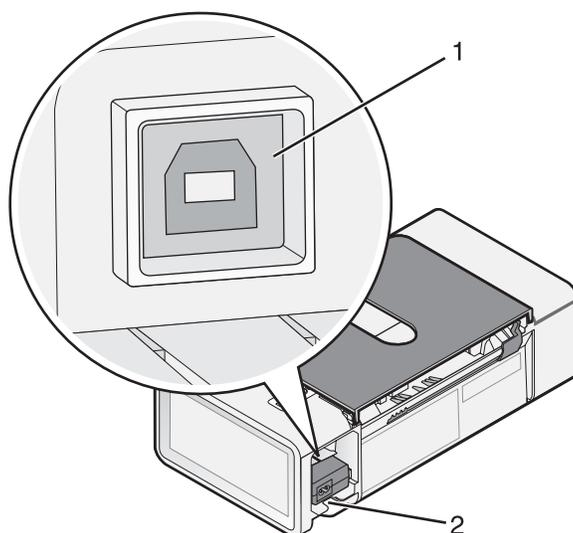

	Utilice	Para
1	Puerto USB	Conectar la impresora a un equipo mediante el cable USB.
2	Fuente de alimentación	<p>Conectar la impresora al suministro eléctrico mediante el cable de alimentación.</p> <p>1 Conecte el cable al puerto de la fuente de alimentación de la impresora.</p> <p>2 Enchufe el cable a una toma de corriente que hayan utilizado otros aparatos eléctricos.</p> <p>3 Si el indicador luminoso  no está encendido, pulse .</p>

Información acerca del software

Uso del software de la impresora

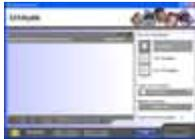
Utilice	Para
Centro de soluciones 	Buscar información sobre solución de problemas, mantenimiento y pedidos de cartuchos.
Propiedades de impresión 	Seleccionar los valores de impresión óptimos para el documento que va a imprimir.
Fast Pics 	Editar e imprimir fotografías almacenadas en el equipo.

Uso del Centro de soluciones

El Centro de soluciones proporciona ayuda e información sobre el estado de la impresora y el nivel de tinta.

Para abrir el Centro de soluciones:

- 1 Haga clic en **Inicio** → **Programas** o **Todos los programas** → **Lexmark 840 Series**.
- 2 Seleccione **Centro de soluciones**.

El Centro de soluciones consta de seis fichas:

En la ficha	Puede
Estado de la impresora (cuadro de diálogo Principal)	<ul style="list-style-type: none"> • Ver el estado de la impresora. Por ejemplo, durante la impresión, el estado de la impresora es Impresión en curso. • Ver el nivel de tinta de los cartuchos de impresión.
Cómo	Aprender a: <ul style="list-style-type: none"> • Imprimir. • Encontrar y cambiar los valores. • Utilizar las funciones básicas. • Imprimir proyectos como banners, fotografías, sobres, tarjetas, transferencias térmicas y transparencias. • Localizar la <i>Guía del usuario</i> imprimible.

En la ficha	Puede
Solución de problemas	<ul style="list-style-type: none"> • Ver sugerencias sobre el estado actual. • Solucionar problemas de la impresora.
Mantenimiento	<ul style="list-style-type: none"> • Instalar los cartuchos de impresión. • Ver las opciones de compra de cartuchos nuevos. • Imprimir una página de prueba. • Realizar una limpieza para eliminar bandas horizontales. • Realizar una alineación para eliminar bordes borrosos. • Eliminar residuos de postales japonesas. La limpieza de los rodillos de la impresora solamente es necesaria tras imprimir en tarjetas Hagaki u otro tipo de papel que deje restos de polvo. • Solucionar otros problemas de tinta.
Información de contacto	Obtener información sobre cómo ponerse en contacto con Lexmark por teléfono, correo electrónico o a través de Internet.
Avanzadas	<ul style="list-style-type: none"> • Cambiar el aspecto de la ventana Estado de impresión. • Descargar los archivos de software más recientes. • Activar o desactivar los avisos de voz acerca de la impresión. • Cambiar los valores de impresión de red. • Compartir información con Lexmark acerca del uso que hace de la impresora. • Obtener información acerca de la versión de software.

Nota: Para obtener más información, haga clic en **Ayuda** en la esquina inferior derecha de cada pantalla.

Uso de las Propiedades de impresión

Apertura de Propiedades de impresión

Propiedades de impresión es el software que controla la función de impresión. Sus valores se pueden modificar en función del tipo de proyecto que desee crear. Puede abrir Propiedades de impresión prácticamente desde cualquier programa:

- 1 Con un documento abierto, haga clic en **Archivo→ Imprimir**.
- 2 En el cuadro de diálogo Imprimir, haga clic en **Propiedades, Preferencias, Opciones o Configurar**.

Uso del menú Guardar valores

En el menú Guardar valores puede asignar un nombre y guardar los valores de Propiedades de impresión actuales para utilizarlos en el futuro. Puede guardar hasta cinco valores personalizados.

Uso del menú Tareas

El menú Tareas incluye una serie de asistentes para tareas (como impresión de fotografías, sobres, banners, pósters o impresión a doble cara), con el fin de ayudarle a seleccionar los valores de impresión adecuados para cada proyecto.

Uso del menú Opciones

El menú Opciones le permite realizar cambios en los valores de presentación y estado de la impresión. Para obtener más información sobre estos valores, abra el cuadro de diálogo de la ficha en el menú y a continuación, haga clic en el botón **Ayuda** del cuadro de diálogo.

El menú Opciones también pone a su disposición vínculos directos a diferentes partes del Centro de soluciones, así como información sobre la versión del software.

Uso de las fichas de Propiedades de impresión

Todos los valores de impresión se encuentran en las tres fichas principales del software Propiedades de impresión: Calidad/Copias, Configuración de papel y Presentación de impresión.

Ficha	Opciones
Calidad/Copias	<ul style="list-style-type: none">• Seleccionar un valor de Calidad/Velocidad.• Seleccionar un tipo de papel.• Personalizar el modo de impresión de varias copias de un mismo trabajo de impresión, ya sean intercaladas, normales o en orden invertido.• Seleccionar el Aumento automático de la nitidez de las imágenes.• Seleccionar la impresión en blanco y negro de imágenes en color.
Configuración de papel	<ul style="list-style-type: none">• Especificar el tamaño de papel cargado.• Seleccionar la orientación del documento en la página impresa: vertical u horizontal.
Presentación de impresión	<ul style="list-style-type: none">• Seleccionar el tipo de presentación que desee imprimir.• Seleccionar la impresión en ambas caras del papel y las preferencias de doble cara.

Nota: Para obtener más información sobre estos valores, haga clic con el botón secundario del ratón sobre un valor de la pantalla y, a continuación, seleccione **¿Qué es esto?**

Uso de Fast Pics

Fast Pics es un programa que le permite recuperar, editar e imprimir fotos guardadas en su equipo.

Abra el programa de cualquiera de las siguientes maneras:

Método 1	Método 2
Haga doble clic en el icono de Fast Pics del escritorio.	Haga clic en Inicio → Programas → Lexmark 840 Series → Lexmark Fast Pics .

Utilice cualquiera de las siguientes herramientas para editar fotos:

- Reducción de ojos rojos
- Ajuste automático
- Recortar
- Girar

Para obtener más información sobre la impresión de fotos con Fast Pics, consulte "Impresión de fotografías sin bordes mediante Fast Pics" en la página 23.

Carga de papel y de varios tipos de papel

Carga del papel

- 1 Asegúrese de lo siguiente:
 - El papel que se utiliza está diseñado para impresoras de inyección de tinta.
 - El papel no está usado ni dañado.
 - Si se dispone a utilizar un papel especial, siga las instrucciones que se incluyen con él.
 - No fuerce el papel al introducirlo en la impresora.
- 2 Cargue el papel verticalmente en el lado derecho de la bandeja del papel.
- 3 Ajuste la guía del papel contra el borde izquierdo de la hoja.

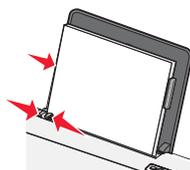

Nota: Para evitar atascos, asegúrese de que el papel no se comba al ajustar la guía del papel.

Carga de varios tipos de papel

Cargue un máximo de	Asegúrese de que
100 hojas de papel normal (según el espesor)	<ul style="list-style-type: none">• El papel está diseñado para utilizarse con impresoras de inyección de tinta.• El papel está cargado apoyado contra el lado derecho de la bandeja de papel.• La guía del papel está apoyada contra el borde izquierdo del papel.
100 hojas de papel mate de gramaje pesado 25 hojas de papel brillante 25 hojas de papel fotográfico	<ul style="list-style-type: none">• La cara brillante o imprimible del papel está orientada hacia usted. (Si no está seguro de cuál es la cara imprimible, consulte las instrucciones que se incluyen con el papel.)• El papel está cargado apoyado contra el lado derecho de la bandeja de papel.• La guía del papel está apoyada contra el borde izquierdo del papel. <p>Nota: Las fotografías necesitan más tiempo de secado. Retire las fotografías según van saliendo y deje que se sequen para evitar que se corra la tinta.</p>

Cargue un máximo de	Asegúrese de que
10 transferencias térmicas	<ul style="list-style-type: none"> • Se han seguido las instrucciones de carga de las transferencias térmicas. • El lado de impresión de las transferencias está orientado hacia usted. • Las transferencias están cargadas apoyadas en el lado derecho de la bandeja de papel. • La guía del papel se apoya contra el borde izquierdo de la transferencia. <p>Nota: Para obtener resultados óptimos, cargue las transferencias de una en una.</p>
25 tarjetas de felicitación 25 fichas 25 tarjetas fotográficas 25 postales	<ul style="list-style-type: none"> • El grosor total de la pila de tarjetas no debe ser superior a 0,4 pulgadas o 10 mm. • El lado de impresión de las tarjetas está orientado hacia usted. • Las tarjetas están cargadas apoyadas en el lado derecho de la bandeja de papel. • La guía del papel está apoyada contra el borde izquierdo de las tarjetas.
10 sobres	<ul style="list-style-type: none"> • La zona destinada al sello se encuentra en la esquina superior izquierda. • El lado de impresión de los sobres está orientado hacia usted. • Los sobres están diseñados para utilizarse con impresoras de inyección de tinta. • Los sobres están cargados apoyados en el lado derecho de la bandeja de papel. • La guía del papel se encuentra apoyada contra el borde izquierdo de los sobres. <p>Advertencia: No utilice sobres con cierres metálicos, cuerdas ni solapas reforzadas con barras metálicas.</p> <p>Notas:</p> <ul style="list-style-type: none"> – No utilice sobres con agujeros, perforaciones, líneas de puntos perforadas ni membretes en relieve. – No utilice sobres que contengan adhesivos expuestos en las solapas. <div data-bbox="1027 1535 1219 1724" style="text-align: right;"> </div>

Cargue un máximo de	Asegúrese de que
25 hojas de etiquetas	<ul style="list-style-type: none"> • Siga las instrucciones de carga suministradas con las etiquetas. • El lado de impresión de las etiquetas está orientado hacia usted. • El adhesivo de las etiquetas no sobrepasa 1 mm (0,04 pulg.) del borde de la etiqueta. • Utilice hojas de etiquetas completas. Las etiquetas de hojas incompletas (las que presentan zonas expuestas sin etiquetas) pueden despegarse durante la impresión, lo que podría ocasionar un atasco de papel. • Las etiquetas están cargadas apoyadas en el lado derecho de la bandeja de papel. • La guía del papel está apoyada contra el borde izquierdo de las tarjetas.
20 transparencias	<ul style="list-style-type: none"> • El lado rugoso de la transparencia está orientado hacia usted. • No utilice transparencias con hojas protectoras. • Las transparencias están cargadas apoyadas en el lado derecho de la bandeja de papel. • La guía del papel se apoya contra el borde izquierdo de las transparencias. <p>Nota: Las transparencias necesitan más tiempo de secado. Retire las transparencias según van saliendo y deje que se sequen para evitar que se corra la tinta.</p>
20 hojas de papel de banner	<ul style="list-style-type: none"> • Retire todo el papel del soporte antes de cargar el papel de banner. • Arranque sólo el número de páginas necesarias para imprimir el banner. • El papel de banner se coloca en una superficie nivelada detrás de la impresora y se introduce por encima de la bandeja de papel. • Ha seleccionado el tamaño de papel adecuado para el banner en Propiedades de impresión. Para obtener más información, consulte "Uso de las Propiedades de impresión" en la página 14. • El papel está cargado apoyado contra el lado derecho de la bandeja de papel. • La guía del papel está apoyada contra el borde izquierdo del papel. <div data-bbox="1024 1633 1219 1829" style="text-align: right;"> </div>

Cargue un máximo de	Asegúrese de que
<p>100 hojas de papel de tamaño personalizado (dependiendo del grosor)</p>	<ul style="list-style-type: none"> • La cara de impresión del papel está orientada hacia usted. • El tamaño del papel se ajusta a estas dimensiones: Ancho: <ul style="list-style-type: none"> – 76–216 mm – 3,0–8,5 pulg. Largo: <ul style="list-style-type: none"> – 127–432 mm – 5,0–17,0 pulg. • El papel está cargado apoyado contra el lado derecho de la bandeja de papel. • La guía del papel está apoyada contra el borde izquierdo del papel.

Impresión

Impresión de documentos

- 1 Cargue papel.
- 2 Con un documento abierto, haga clic en **Archivo → Imprimir**.
- 3 Haga clic en **Propiedades, Preferencias, Opciones o Configurar**.
- 4 Ajuste los valores.
- 5 Haga clic en **Aceptar**.
- 6 Haga clic en **Aceptar o Imprimir**.

Impresión de tarjetas

- 1 Cargue tarjetas de felicitación, fichas o postales.
- 2 En la aplicación de software, haga clic en **Archivo → Imprimir**.
- 3 Haga clic en **Propiedades, Preferencias, Opciones o Configurar**.
- 4 Seleccione la ficha **Calidad/Copias**.
- 5 Seleccione un valor de Calidad/Velocidad.
Seleccione **Fotográfica** para fotografías y tarjetas de felicitación, y **Normal** para otros tipos de tarjetas.
- 6 Seleccione la ficha **Configuración de papel**.
- 7 Seleccione **Papel**.
- 8 En la lista Tamaño de papel, seleccione un tamaño de tarjeta.
- 9 Haga clic en **Aceptar**.
- 10 Haga clic en **Imprimir**.

Notas:

- Para evitar atascos de papel, no fuerce las tarjetas al introducirlas en la impresora.
- Para evitar manchas, retire las tarjetas según vayan saliendo de la impresora y deje que se sequen antes de apilarlas.

Impresión de sobres

- 1 Cargue los sobres.
- 2 En la aplicación de software, haga clic en **Archivo → Imprimir**.
- 3 Haga clic en **Propiedades, Preferencias, Opciones o Configurar**.
- 4 En el menú Tareas, seleccione **Imprimir un sobre**.
- 5 En la lista de tamaños de sobre, seleccione el tamaño de sobre que haya cargado.

6 Seleccione la orientación **Vertical** u **Horizontal**.

Notas:

- La mayoría de los sobres utilizan una orientación horizontal.
- Asegúrese de que también esté seleccionada la misma orientación en la aplicación de software.

7 Haga clic en **Aceptar**.

8 Haga clic en **Aceptar**.

9 Haga clic en **Aceptar** o en **Imprimir**.

Impresión de transparencias

1 Cargue las transparencias.

2 Con un documento abierto, haga clic en **Archivo** → **Imprimir**.

3 Haga clic en **Aceptar** o en **Imprimir**.

Nota: Para evitar manchas, retire las transparencias según vayan saliendo de la impresora y deje que se sequen antes de apilarlas. Las transparencias pueden tardar en secarse un máximo de 15 minutos.

Impresión de copias intercaladas

Si imprime varias copias de un documento, puede elegir entre imprimir cada copia como un juego (intercalado) o imprimir las copias como grupos de páginas (no intercalado).

Intercalado



No intercalado



1 Cargue papel.

2 Con un documento abierto, haga clic en **Archivo** → **Imprimir**.

3 Haga clic en **Propiedades**, **Preferencias**, **Opciones** o **Configurar**.

4 En la ficha Calidad/Copias, seleccione el número de copias que desee imprimir.

5 Seleccione la casilla de verificación **Intercalar copias**.

6 Seleccione la casilla de verificación **Invertir orden de impresión**.

7 Haga clic en **Aceptar**.

8 Haga clic en **Aceptar** o en **Imprimir**.

Impresión de varias páginas en una hoja

1 Cargue papel.

2 Con el documento abierto, haga clic en **Archivo** → **Imprimir**.

3 Haga clic en **Propiedades**, **Preferencias**, **Opciones** o **Configurar**.

4 En la ficha Presentación de impresión, seleccione **N.º por cara**.

- 5 Seleccione el número de páginas que desea imprimir en cada hoja.
- 6 Si desea que las imágenes de la página se impriman con un borde alrededor, seleccione **Imprimir bordes de página**.
- 7 Haga clic en **Aceptar**.
- 8 Haga clic en **Aceptar** o en **Imprimir**.

Inversión del orden de impresión (la última página en primer lugar)

- 1 Cargar papel.
- 2 Con un documento abierto, haga clic en **Archivo → Imprimir**.
- 3 Haga clic en **Propiedades, Preferencias, Opciones** o **Configurar**.
- 4 En la ficha Calidad/Copias, seleccione **Invertir orden de impresión**.
- 5 Haga clic en **Aceptar**.
- 6 Haga clic en **Aceptar** o en **Imprimir**.

Trabajos con fotos

Nota: Para evitar manchas o arañazos, evite tocar la superficie impresa con los dedos o con objetos afilados. Para obtener mejores resultados, retire las hojas impresas de una en una de la bandeja de salida y deje que se sequen durante al menos 24 horas antes de apilarlas, mostrarlas o almacenarlas.

Impresión de fotografías sin bordes mediante Fast Pics

Utilice Fast Pics para recuperar, editar e imprimir las fotos guardadas en el equipo.

- 1 Abra **Fast Pics**. Para obtener más información, consulte “Uso de Fast Pics” en la página 15.
- 2 Si es necesario, haga clic en **Cambiar de carpeta** para desplazarse a la carpeta en la que se encuentren las fotos.
- 3 Haga clic en las fotos que desea imprimir.
- 4 Si desea editar fotos, haga clic en **Editar**. Para obtener más información, consulte “Uso de Fast Pics” en la página 15.
- 5 Después de utilizar las herramientas de edición, haga clic en **Hecho**.
- 6 Guarde las fotos editadas como archivos nuevos o sustituya los originales con las editadas. También puede seleccionar **Continuar sin guardar cambios** para rechazar los cambios.
- 7 Seleccione el tamaño de cada fotografía y el tamaño del papel en blanco de la impresora. Para imprimir fotos sin bordes, debe seleccionar un tamaño de fotografía igual al del papel cargado.
- 8 Seleccione el **Número de copias**.
- 9 Haga clic en **Imprimir**.

Impresión de fotografías sin bordes mediante las Propiedades de impresión

Utilice las Propiedades de impresión para imprimir fotos desde un programa de Windows.

- 1 Cargue papel. Para obtener unos resultados óptimos, utilice papel fotográfico o brillante con la cara brillante o imprimible dirigida hacia usted. (Si no está seguro de qué cara es la imprimible, consulte las instrucciones que se incluyen con el papel).
- 2 Desde la aplicación de software, haga clic en **Archivo**→ **Imprimir**.
- 3 Haga clic en **Propiedades, Preferencias, Opciones o Configurar**.
- 4 Desde la ficha Calidad/Copias, seleccione **Fotografía**.
- 5 En el menú Tipo de papel, seleccione el tipo de papel.
- 6 En la ficha Configuración de papel, seleccione **Sin bordes** y a continuación seleccione el tamaño de papel y la orientación de la fotografía.
- 7 Haga clic en **Aceptar**.
- 8 Haga clic en **Aceptar** o **Imprimir**.

Mantenimiento de la impresora

Cambio de los cartuchos de impresión

Extracción de cartuchos usados

- 1 Asegúrese de que la impresora está encendida.
- 2 Levante la cubierta de acceso.

El carro del cartucho de impresión se coloca en la posición de carga, a menos que la impresora esté ocupada.

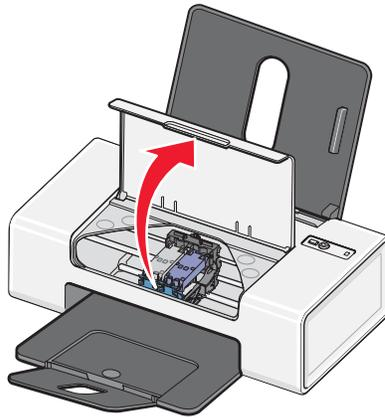

- 3 Presione hacia abajo la palanca del carro del cartucho para levantar la tapa.

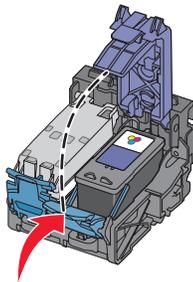

- 4 Extraiga el cartucho de impresión usado.

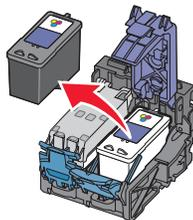

Para reciclar el cartucho usado, consulte “Reciclaje de productos Lexmark” en la página 29.

Si el cartucho que ha extraído no está vacío y desea usarlo más tarde, consulte “Conservación de los cartuchos de impresión” en la página 28.

Instalación de los cartuchos de impresión

- 1 Si desea instalar cartuchos de impresión nuevos, retire el adhesivo y el precinto de la parte trasera e inferior de los cartuchos.

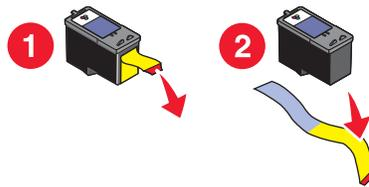

Advertencia: No toque el área de contacto dorada de la parte trasera ni los inyectores de metal de la parte inferior de los cartuchos.

- 2 Presione hacia abajo las palancas del carro del cartucho para levantar las tapas.

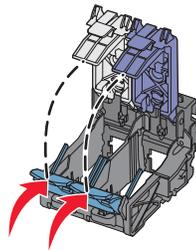

- 3 Inserte el cartucho negro o fotográfico en el carro izquierdo. Introduzca el cartucho de color en el carro derecho.

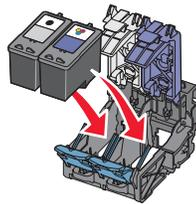

- 4 Cierre las tapas.
- 5 Cierre la cubierta de acceso.

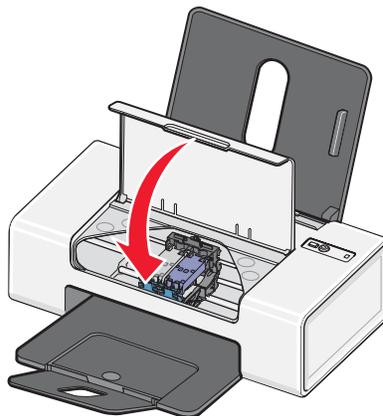

Obtención de una mejor calidad de impresión

Mejora de la calidad de impresión

Si no está satisfecho con la calidad de impresión del documento, asegúrese de que:

- Utiliza el papel adecuado para el documento. Utilice Papel fotográfico de primera calidad de Lexmark si va a imprimir fotografías u otras imágenes de alta calidad.
Nota: Para evitar manchas o arañazos, evite tocar la superficie impresa con los dedos o con objetos afilados. Para obtener mejores resultados, retire las hojas impresas de una en una de la bandeja de salida y deje que se sequen durante al menos 24 horas antes de apilarlas, mostrarlas o almacenarlas.
- Utiliza papel de mayor gramaje, blanco brillante o tratado.
- Selecciona un valor superior de calidad de impresión.

Si después de realizar estos procedimientos la calidad de impresión del documento no es la deseada, siga los pasos que se indican a continuación:

- 1** Alinee los cartuchos de impresión. Para obtener más información, consulte “Alineación de los cartuchos de impresión” en la página 26.
Si la calidad de la impresión no mejora, continúe con el paso 2.
- 2** Limpie los inyectores de los cartuchos de impresión. Para obtener más información, consulte “Limpieza de los inyectores de los cartuchos de impresión” en la página 27.
Si la calidad de la impresión no mejora, continúe con el paso 3.
- 3** Extraiga los cartuchos de impresión e introdúzcalos de nuevo. Para obtener más información, consulte “Extracción de cartuchos usados” en la página 24 y “Instalación de los cartuchos de impresión” en la página 25.
Si la calidad de la impresión no mejora, continúe con el paso 4.
- 4** Limpie los contactos y los inyectores de impresión. Para obtener más información, consulte “Limpieza de los contactos e inyectores de los cartuchos de impresión” en la página 27.
Si todavía no está satisfecho con la calidad de impresión obtenida, sustituya los cartuchos de impresión. Para obtener más información, consulte “Realización de pedidos de consumibles” en la página 28.

Alineación de los cartuchos de impresión

El equipo le pregunta automáticamente si desea alinear los cartuchos de impresión:

- Después de instalar el software de la impresora.
- Al enviar el primer trabajo de impresión a la impresora después de instalar un nuevo cartucho.

También puede alinear los cartuchos de impresión manualmente.

- 1** Cargue papel normal.
- 2** Abra el **Centro de soluciones**.
- 3** En la ficha Mantenimiento, haga clic en **Alinear para eliminar bordes borrosos**.
- 4** Haga clic en **Imprimir**.

Si alinea los cartuchos para mejorar la calidad de impresión, vuelva a imprimir el documento. Si no ha mejorado la calidad de impresión, limpie los inyectores de los cartuchos.

Limpieza de los inyectores de los cartuchos de impresión

- 1 Cargue papel normal.
- 2 Abra el **Centro de soluciones**. Consulte "Uso del Centro de soluciones" en la página 13.
- 3 Desde la ficha Mantenimiento, haga clic en **Efectuar limpieza para eliminar bandas horizontales**.
- 4 Haga clic en **Imprimir**.
La impresión de una página hace que la tinta pase por los inyectores para limpiarlos.
- 5 Imprima de nuevo el documento para comprobar que la calidad de impresión ha mejorado.
- 6 Si la calidad de impresión no ha mejorado, limpie los inyectores dos veces más.

Limpieza de los contactos e inyectores de los cartuchos de impresión

- 1 Extraiga el cartucho de impresión.
- 2 Humedezca con agua un paño limpio que no suelte pelusa.
- 3 Aplique suavemente el paño sobre los inyectores del cartucho de impresión durante unos tres segundos y, a continuación, límpielos en la dirección indicada.

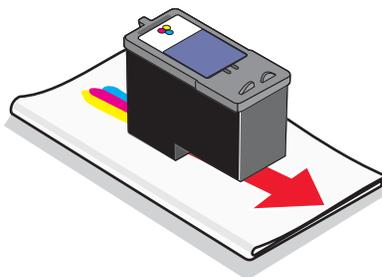

- 4 A continuación, aplique un lado del paño que esté limpio sobre los contactos durante unos tres segundos y límpielos en la dirección indicada.

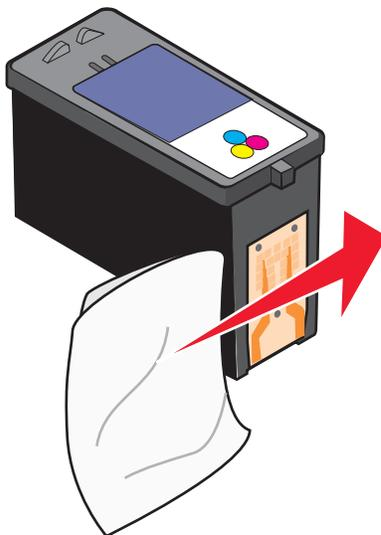

- 5 Con el lado limpio del paño, repita el paso 3 y el paso 4.
- 6 Deje que los inyectores y los contactos se sequen por completo.

- 7 Vuelva a introducir el cartucho.
- 8 Vuelva a imprimir el documento.
- 9 Si no mejora la calidad de impresión, limpie los inyectores de impresión. Para obtener más información, consulte "Limpieza de los inyectores de los cartuchos de impresión" en la página 27.
- 10 Repita el procedimiento que se indica en paso 9 hasta dos veces más.
- 11 Si todavía no está satisfecho con la calidad de impresión obtenida, sustituya el cartucho.

Conservación de los cartuchos de impresión

- Guarde los cartuchos nuevos en su embalaje hasta que los vaya a instalar.
- No extraiga un cartucho de la impresora a no ser que vaya a sustituirlo, limpiarlo o guardarlo en un envase hermético. Los cartuchos no imprimirán correctamente si los deja expuestos durante un largo periodo de tiempo.

Realización de pedidos de consumibles

Si desea solicitar consumibles o ponerse en contacto con el proveedor más cercano, visite nuestro sitio web en www.lexmark.com.

Notas:

- Para obtener resultados óptimos, utilice sólo cartuchos de impresión Lexmark.
- Para obtener resultados óptimos al imprimir fotografías o imágenes de gran calidad, utilice Papel fotográfico de primera calidad de Lexmark.

Elemento	Número de referencia	Rendimiento normal en páginas de un cartucho medio*
Cartucho de tinta negra	28†	175
Cartucho de tinta negra	28A	175
Cartucho negro de gran duración	34	500
Cartucho de tinta de color	29†	150
Cartucho de tinta de color	29A	150
Cartucho de color de gran duración	35	475
Cartucho fotográfico	31	No aplicable
Cable USB	1021294	No aplicable
* Valores obtenidos con impresión continua. Valor de rendimiento declarado conforme a ISO/IEC 24711 (FDIS)		
† Cartucho con licencia del programa de devolución		

Papel	Tamaño de papel
Papel fotográfico de primera calidad de Lexmark	<ul style="list-style-type: none"> • Carta • A4 • 4 x 6 pulg. • 10 x 15 cm • L
Papel fotográfico de Lexmark	<ul style="list-style-type: none"> • Carta • A4 • 4 x 6 pulg. • 10 x 15 cm
Nota: La disponibilidad puede variar en función del país o región.	

Para obtener más información acerca de cómo comprar Papel fotográfico de primera calidad de Lexmark o Papel fotográfico de Lexmark en su país o región, visite www.lexmark.com.

Reciclaje de productos Lexmark

Para devolver productos Lexmark para proceder a su reciclaje:

- 1 Si va a devolver un cartucho de impresión, colóquelo en la bolsa de devolución incluida con el producto.

Nota: La bolsa de devolución no está disponible en todos los países y regiones.

- 2 Visite nuestro sitio web en www.lexmark.com/recycle.
- 3 Siga las instrucciones que aparecen en la pantalla del equipo.

Solución de problemas

Solución de problemas de configuración

El indicador de encendido no se ilumina

Asegúrese de desconectar el cable de alimentación de la toma mural y de la impresora.

- 1 Conecte el cable al puerto de la fuente de alimentación de la impresora.
- 2 Enchufe el cable a una toma de corriente que hayan utilizado otros aparatos eléctricos.

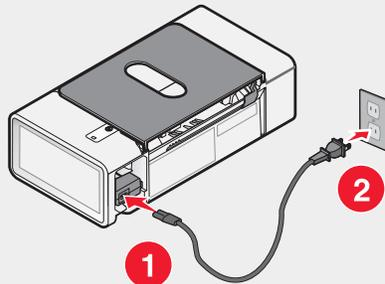

- 3 Si el indicador luminoso  no está encendido, pulse .

El software no se instala

Los sistemas operativos siguientes son compatibles:

- Windows 98/Me
- Windows 2000
- Windows XP

Solución 1

Asegúrese de que su equipo cumple los requisitos mínimos del sistema que figuran en la caja.

Solución 2

- 1 Compruebe que el cable USB no haya sufrido ningún daño evidente.
- 2 Conecte firmemente el extremo rectangular del cable USB al puerto USB del equipo.

El puerto USB se indica con el símbolo USB .

- 3 Conecte firmemente el extremo cuadrado del cable USB a la parte trasera de la impresora.

Solución 3

- 1 Apague el equipo y, a continuación, reinicielo.
- 2 Haga clic en **Cancelar** en todas las pantallas de nuevo hardware encontrado.
- 3 Introduzca el CD y, a continuación, siga las instrucciones que aparecen en la pantalla del equipo para instalar el software.

Solución 4

- 1 Pulse  para apagar la impresora.
- 2 Desconecte el cable de alimentación de la toma mural.
- 3 Desconecte con cuidado la fuente de alimentación de la impresora.
- 4 Vuelva a conectar la fuente de alimentación a la impresora.
- 5 Conecte el cable de alimentación a la toma mural.
- 6 Pulse  para encender la impresora.

Solución 5

- 1 Cierre todas las aplicaciones de software que estén abiertas.
- 2 Desactive los programas antivirus.
- 3 Haga doble clic en el icono **Mi PC**.
En Windows XP, haga clic en **Inicio** para acceder al icono Mi PC.
- 4 Haga doble clic en el icono de la **unidad de CD-ROM**.
- 5 En caso necesario, haga doble clic en **setup.exe**.
- 6 Siga las instrucciones que aparecen en pantalla para instalar el software.

Solución 6

- 1 Visite nuestro sitio web en **www.lexmark.com** para buscar el software más reciente.
- 2 Seleccione su país o región, excepto en los Estados Unidos.
- 3 Haga clic en los vínculos de controladores o descargas.
- 4 Seleccione la familia de impresoras.
- 5 Seleccione el modelo de impresora.
- 6 Seleccione el sistema operativo.
- 7 Seleccione el archivo que desea descargar y siga las instrucciones que aparecen en la pantalla del equipo.

La página no se imprime

Solución 1

Si el indicador luminoso  no está encendido, consulte “El indicador de encendido no se ilumina” en la página 30.

Solución 2

Retire el papel y vuelva a cargarlo.

Solución 3

Compruebe los niveles de tinta e instale un cartucho de impresión nuevo si es necesario.

Solución 4

- 1 Extraiga los cartuchos de impresión.
- 2 Asegúrese de haber retirado completamente el adhesivo y el precinto de las partes posterior e inferior de los cartuchos.

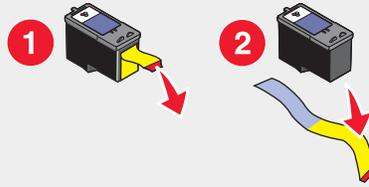

- 3 Vuelva a colocar los cartuchos de impresión.

Solución 5

Asegúrese de que la impresora está definida como predeterminada y de que no está en modo de espera ni parada.

- 1 Haga clic en:
 - En Windows XP Pro: **Inicio → Configuración → Impresoras y faxes.**
 - En Windows XP Home: **Inicio → Panel de control → Impresoras y faxes.**
 - En Windows 2000: **Inicio → Configuración → Impresoras.**
 - En Windows 98/Me: **Inicio → Configuración → Impresoras.**
- 2 Haga doble clic en el nombre de la impresora.
- 3 Haga clic en **Impresora**.
 - Asegúrese de que la opción Interrumpir impresión no está seleccionada.
 - Asimismo, asegúrese de que aparece una marca de selección junto a Establecer como opción predeterminada.

Solución 6

- 1 Desinstale el software de la impresora y, a continuación, vuelva a instalarlo. Para obtener más información, consulte "Desinstalación y reinstalación del software" en la página 39.
- 2 Si el software no se instala correctamente, visite el sitio web en www.lexmark.com para buscar el software más reciente.
 - a Seleccione su país o región, excepto en los Estados Unidos.
 - b Haga clic en los vínculos de controladores o descargas.
 - c Seleccione la familia de impresoras.
 - d Seleccione el modelo de impresora.
 - e Seleccione el sistema operativo.
 - f Seleccione el archivo que desea descargar y siga las instrucciones que aparecen en la pantalla del equipo.

Solución de problemas de impresión

Mejora de la calidad de impresión

Si no está satisfecho con la calidad de impresión del documento, asegúrese de que:

- Utiliza el papel adecuado para el documento. Utilice Papel fotográfico de primera calidad de Lexmark si va a imprimir fotografías u otras imágenes de alta calidad.
Nota: Para evitar manchas o arañazos, evite tocar la superficie impresa con los dedos o con objetos afilados. Para obtener mejores resultados, retire las hojas impresas de una en una de la bandeja de salida y deje que se sequen durante al menos 24 horas antes de apilarlas, mostrarlas o almacenarlas.
- Utiliza papel de mayor gramaje, blanco brillante o tratado.
- Selecciona un valor superior de calidad de impresión.

Si después de realizar estos procedimientos la calidad de impresión del documento no es la deseada, siga los pasos que se indican a continuación:

- 1** Alinee los cartuchos de impresión. Para obtener más información, consulte “Alineación de los cartuchos de impresión” en la página 26.
Si la calidad de la impresión no mejora, continúe con el paso 2.
- 2** Limpie los inyectores de los cartuchos de impresión. Para obtener más información, consulte “Limpieza de los inyectores de los cartuchos de impresión” en la página 27.
Si la calidad de la impresión no mejora, continúe con el paso 3.
- 3** Extraiga los cartuchos de impresión e introdúzcalos de nuevo. Para obtener más información, consulte “Extracción de cartuchos usados” en la página 24 y “Instalación de los cartuchos de impresión” en la página 25.
Si la calidad de la impresión no mejora, continúe con el paso 4.
- 4** Limpie los contactos y los inyectores de impresión. Para obtener más información, consulte “Limpieza de los contactos e inyectores de los cartuchos de impresión” en la página 27.
Si todavía no está satisfecho con la calidad de impresión obtenida, sustituya los cartuchos de impresión. Para obtener más información, consulte “Realización de pedidos de consumibles” en la página 28.

Calidad baja de textos y gráficos

Algunos ejemplos de calidad baja de textos y gráficos son los siguientes:

- Páginas en blanco
- Impresión oscura
- Impresión apagada
- Colores incorrectos
- Impresión con bandas claras y oscuras
- Líneas inclinadas
- Manchas de color negro
- Rayas
- Líneas blancas

Solución 1

Compruebe los niveles de tinta e instale un cartucho de impresión nuevo si es necesario.

Solución 2

Consulte “Mejora de la calidad de impresión” en la página 26.

Solución 3

Para evitar que aparezcan manchas de tinta cuando utilice los siguientes tipos de material, retire cada hoja según sale y déjela secar:

- Documentos con gráficos o imágenes
- Papel fotográfico
- Papel mate de gran gramaje o papel brillante
- Transparencias
- Etiquetas
- Sobres
- Transferencias térmicas

Nota: Es posible que las transparencias tarden hasta 15 minutos en secarse.

Solución 4

Utilice una marca de papel diferente. Cada marca de papel acepta la tinta de forma diferente e imprime con variaciones de color. Utilice papel fotográfico de primera calidad Lexmark si va a imprimir fotografías u otras imágenes de calidad alta.

Solución 5

Utilice únicamente papel nuevo y sin arrugas.

Solución 6

- 1 Desinstale el software de la impresora y, a continuación, vuelva a instalarlo. Para obtener más información, consulte “Desinstalación y reinstalación del software” en la página 39.
- 2 Si el software no se instala correctamente, visite nuestro sitio web en **www.lexmark.com** para buscar el software más reciente.
 - a Seleccione su país o región, excepto en los Estados Unidos.
 - b Haga clic en los vínculos de controladores y descargas.
 - c Seleccione la familia de impresoras.
 - d Seleccione el modelo de impresora.
 - e Seleccione el sistema operativo.
 - f Seleccione el archivo que desea descargar y siga las instrucciones que aparecen en la pantalla del equipo.

La calidad en los bordes de la página es baja

Solución 1

Si no está utilizando la función Sin bordes, utilice estos valores de margen mínimos:

- Márgenes izquierdo y derecho:
 - 6,35 mm (0,25 pulg.) para papel de tamaño Carta
 - 3,37 mm (0,133 pulg.) para todos los tamaños excepto Carta
- Margen superior: 1,7 mm (0,067 pulg.)
- Margen inferior: 12,7 mm (0,5 pulg.)

Solución 2

Seleccione la función de impresión Sin bordes.

- 1 En la aplicación de software, haga clic en **Archivo→ Imprimir**.
- 2 Haga clic en **Propiedades, Preferencias, Opciones o Configurar**.
- 3 Haga clic en **Presentación de impresión**.
- 4 Haga clic en **Sin bordes**.

Solución 3

Compruebe que el tamaño de papel que está utilizando coincide con los valores de la impresora.

- 1 En la aplicación de software, haga clic en **Archivo→ Imprimir**.
- 2 Haga clic en **Propiedades, Preferencias, Opciones o Configurar**.
- 3 Haga clic en **Configuración de papel**.
- 4 Compruebe el tamaño del papel.

La velocidad de impresión es lenta

Solución 1

Cierre todas las aplicaciones que no esté utilizando.

Solución 2

Reduzca el número y el tamaño de los gráficos y de las imágenes del documento.

Solución 3

Considere la posibilidad de ampliar la memoria de acceso aleatorio (RAM, Random Access Memory) de su equipo.

Solución 4

Retire todas las fuentes que no utilice del sistema.

Solución 5

- 1 En la aplicación de software, haga clic en **Archivo→ Imprimir**.
- 2 Haga clic en **Propiedades, Preferencias, Opciones o Configurar**.
- 3 Haga clic en **Calidad/Copias**.
- 4 En la sección Calidad/Velocidad, seleccione una calidad de impresión más baja.

Solución 6

- 1 Desinstale el software de la impresora y, a continuación, vuelva a instalarlo. Para obtener más información, consulte "Desinstalación y reinstalación del software" en la página 39.
- 2 Si el software no se instala correctamente, visite nuestro sitio web en **www.lexmark.com** para buscar el software más reciente.
 - a Seleccione su país o región, excepto en los Estados Unidos.
 - b Haga clic en los vínculos de controladores y descargas.

- c Seleccione la familia de impresoras.
- d Seleccione el modelo de impresora.
- e Seleccione el sistema operativo.
- f Seleccione el archivo que desea descargar y siga las instrucciones que aparecen en la pantalla del equipo.

La impresora no imprime o no responde

Consulte “La página no se imprime” en la página 31.

Solución de problemas de atascos y alimentación de papel

Atasco de papel en la impresora

- 1 Pulse  para apagar la impresora.
- 2 Agarre el papel con firmeza y extráigalo del dispositivo con cuidado.
- 3 Pulse  para volver a encender la impresora.

Atasco de papel en la bandeja de papel

- 1 Pulse  para apagar la impresora.
- 2 Agarre el papel con firmeza y extráigalo del dispositivo con cuidado.
- 3 Pulse  para volver a encender la impresora.

Error de alimentación de papel normal o especial

Si se produce un fallo en la alimentación del papel normal o especial, la impresión aparece inclinada o se capturan o se adhieren varias hojas, intente lo siguiente.

Solución 1

Cargue una cantidad más pequeña de papel en la impresora.

Consulte “Carga de varios tipos de papel” en la página 16 para obtener información sobre:

- Cantidad máxima de carga en función del tipo de papel
- Instrucciones de carga específica para papel normal y especial compatible

Solución 2

Cargue el papel con la cara de impresión hacia arriba.

Solución 3

Utilice únicamente papel nuevo y sin arrugas.

Solución 4

Ajuste la guía del papel:

- Si utiliza un papel con una anchura inferior a 8,5 pulgadas (215,9 mm)
- Asegúrese de que no se tuerce al colocarlo en el lado izquierdo del papel

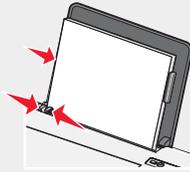

La impresora no admite papel normal, sobres ni papel especial

Solución 1

Si hay un atasco de papel, consulte “Solución de problemas de atascos y alimentación de papel” en la página 36.

Solución 2

Compruebe que ha cargado correctamente el papel especial.

Solución 3

Pruebe a cargar una página, un sobre o una hoja de papel especial cada vez.

Solución 4

Asegúrese de que la impresora está definida como predeterminada y de que no está en modo de espera ni parada.

1 Haga clic en:

- En Windows XP Pro: **Inicio → Configuración → Impresoras y faxes.**
- En Windows XP Home: **Inicio → Panel de control → Impresoras y faxes.**
- En Windows 2000: **Inicio → Configuración → Impresoras.**
- En Windows 98/Me: **Inicio → Configuración → Impresoras.**

2 Haga doble clic en el nombre de la impresora.

3 Haga clic en **Impresora.**

- Asegúrese de que la opción Interrumpir impresión no está seleccionada.
- Asimismo, asegúrese de que aparece una marca de selección junto a Establecer como opción predeterminada.

Atascos de papel de banner

1 Pulse  para apagar la impresora.

2 Retire el papel de banner atascado de la impresora.

Para evitar que un trabajo de impresión de banner provoque un atasco:

- Utilice únicamente la cantidad de hojas necesarias para el banner.
- Seleccione los valores siguientes para que la impresora admita el papel de manera continua y sin atascos:

- 1 Con un documento abierto, haga clic en **Archivo → Imprimir.**
- 2 Haga clic en **Propiedades, Preferencias, Opciones o Configurar.**
- 3 Seleccione la ficha **Configuración de papel.**

- 4 A continuación, seleccione **Banner**.
- 5 Seleccione el tamaño **Banner carta** o **Banner A4**.
- 6 Seleccione **Vertical** u **Horizontal**.
- 7 Haga clic en **Aceptar**.
- 8 Haga clic en **Aceptar** o **Imprimir**.

Solución de problemas de indicador de encendido que parpadea

El indicador luminoso de encendido parpadea despacio

La impresora se ha quedado sin papel durante un trabajo de impresión.

Cargue papel. Consulte “Carga del papel” en la página 16.

El indicador luminoso de encendido parpadea deprisa

Se ha producido un atasco de papel.

Elimine el atasco de papel. Para obtener más información, consulte “Solución de problemas de atascos y alimentación de papel” en la página 36.

Solución de problemas de mensajes de error

Estos mensajes aparecen en la pantalla del equipo:

Alerta de cartuchos

Uno de los cartuchos de impresión deberá sustituirse pronto. La advertencia de alerta de cartuchos se activa cuando a un cartucho le queda un 25 %, un 15 % y un 5 % de tinta.

Sustituya el cartucho de impresión por uno nuevo. Para obtener más información, consulte “Extracción de cartuchos usados” en la página 24 e “Instalación de los cartuchos de impresión” en la página 25.

Para solicitar consumibles, haga clic en **Solicitar tinta** en la pantalla del equipo. También puede consultar “Realización de pedidos de consumibles” en la página 28 en esta guía.

Es necesario sustituir el cartucho de tinta negra

Es necesario instalar un cartucho de impresión de tinta negra nuevo.

Si se encuentra disponible, haga clic sobre el botón **Continuar** de la pantalla del equipo para imprimir con el cartucho de tinta de color. (El botón Continuar sólo se encuentra disponible al inicio de un trabajo de impresión.)

Nota: Puede quedar una cantidad variable de tinta en el cartucho de impresión de tinta negra.

Siga estos pasos para sustituir el cartucho de tinta negra de la impresora.

- 1 Cancele el trabajo de impresión si no lo ha hecho ya.
- 2 Sustituya el cartucho de impresión de tinta negra por uno nuevo. Para obtener más información, consulte “Extracción de cartuchos usados” en la página 24 e “Instalación de los cartuchos de impresión” en la página 25.
- 3 Imprima de nuevo.

Para solicitar consumibles, haga clic en **Solicitar tinta** en la pantalla del equipo. También puede consultar “Realización de pedidos de consumibles” en la página 28 en esta guía.

Es necesario sustituir el cartucho de tinta de color

Es necesario instalar un cartucho de impresión de color nuevo.

Si se encuentra disponible, haga clic sobre el botón **Continuar** de la pantalla del equipo para imprimir con el cartucho de tinta negra. (El botón Continuar sólo se encuentra disponible al inicio de un trabajo de impresión.)

Nota: Puede quedar una cantidad variable de tinta en el cartucho de impresión de tinta de color.

Siga estos pasos para sustituir el cartucho de tinta de color de la impresora.

- 1 Cancele el trabajo de impresión si no lo ha hecho ya.
- 2 Sustituya el cartucho de impresión de color por uno nuevo. Para obtener más información, consulte "Extracción de cartuchos usados" en la página 24 e "Instalación de los cartuchos de impresión" en la página 25.
- 3 Imprima de nuevo.

Para solicitar consumibles, haga clic en **Solicitar tinta** en la pantalla del equipo. También puede consultar "Realización de pedidos de consumibles" en la página 28 en esta guía.

Es necesario sustituir el cartucho de tinta negra y el de color

Es necesario instalar cartuchos de impresión nuevos.

Se ha cancelado el trabajo de impresión actual.

Nota: Puede quedar una cantidad variable de tinta en los cartuchos de impresión de tinta negra y de color.

- 1 Sustituya los cartuchos de impresión por otros nuevos. Para obtener más información, consulte "Extracción de cartuchos usados" en la página 24 e "Instalación de los cartuchos de impresión" en la página 25.
- 2 Imprima de nuevo.

Para solicitar consumibles, haga clic en **Solicitar tinta** en la pantalla del equipo. También puede consultar "Realización de pedidos de consumibles" en la página 28 en esta guía.

Atasco de papel

Para obtener más información, consulte "Solución de problemas de atascos y alimentación de papel" en la página 36.

Sin papel

La impresora se ha quedado sin papel durante un trabajo de impresión.

- 1 Cargue papel. Para obtener más información, consulte "Carga del papel" en la página 16.
- 2 Pulse .

Desinstalación y reinstalación del software

Si la impresora no funciona correctamente o aparece un mensaje de error de comunicación cuando intenta utilizarla, es posible que necesite desinstalar y volver a instalar el software de la impresora.

- 1 Haga clic en **Inicio** → **Programas** o **Todos los programas** → **Lexmark 840 Series**.
- 2 Haga clic en **Desinstalar**.
- 3 Siga las instrucciones que aparecen en la pantalla del equipo para desinstalar el software de la impresora.
- 4 Reinicie el equipo antes de volver a instalar el software de la impresora.

- 5 Haga clic en **Cancelar** en todas las pantallas de nuevo hardware encontrado.
- 6 Introduzca el CD y, a continuación, siga las instrucciones que aparecen en la pantalla del equipo para instalar el software.

Avisos

Nombre del producto	Lexmark 840 Series
Tipo de dispositivo	4137-005

Aviso de la edición

Julio de 2006

El párrafo siguiente no se aplica a los países en los que tales disposiciones son contrarias a la legislación local: LEXMARK INTERNATIONAL, INC, PROPORCIONA ESTA PUBLICACIÓN "TAL CUAL" SIN GARANTÍA DE NINGÚN TIPO, NI EXPLÍCITA NI IMPLÍCITA, LO QUE INCLUYE, PERO SIN LIMITARSE A ELLO, LAS GARANTÍAS IMPLÍCITAS DE COMERCIABILIDAD O IDONEIDAD PARA UN PROPÓSITO EN PARTICULAR. Algunos estados no permiten la renuncia a garantías explícitas ni implícitas en algunas transacciones; por lo tanto, es posible que la presente declaración no se aplique en su caso.

Esta publicación puede incluir inexactitudes técnicas o errores tipográficos. Periódicamente se realizan modificaciones en la presente información; dichas modificaciones se incluyen en ediciones posteriores. Las mejoras o modificaciones en los productos o programas descritos pueden efectuarse en cualquier momento.

Los comentarios acerca de esta publicación pueden dirigirse a Lexmark International, Inc., Department F95/032-2, 740 West New Circle Road, Lexington, Kentucky 40550, U.S.A. En el Reino Unido y la República de Irlanda, envíelos a Lexmark International Ltd., Marketing and Services Department, Westhorpe House, Westhorpe, Marlow Bucks SL7 3RQ. Lexmark puede utilizar o distribuir la información suministrada de la forma que considere apropiada sin que ello implique obligación alguna por su parte. Para obtener copias adicionales de publicaciones relacionadas con este producto, visite el sitio web de Lexmark en www.lexmark.com.

Las referencias hechas en esta publicación a productos, programas o servicios no implican que el fabricante tenga la intención de ponerlos a la venta en todos los países en los que opere. Cualquier referencia a un producto, programa o servicio no indica o implica que sólo se pueda utilizar dicho producto, programa o servicio. Se puede utilizar cualquier producto, programa o servicio de funcionalidad equivalente que no infrinja los derechos de la propiedad intelectual. La evaluación y comprobación del funcionamiento mediante otros productos, programas o servicios, excepto aquéllos designados expresamente por el fabricante, son responsabilidad del usuario.

© 2006 Lexmark International, Inc.

Reservados todos los derechos.

UNITED STATES GOVERNMENT RIGHTS

This software and any accompanying documentation provided under this agreement are commercial computer software and documentation developed exclusively at private expense.

Marcas comerciales

Lexmark y Lexmark con el diseño de diamante son marcas comerciales de Lexmark International, Inc., registradas en los Estados Unidos o en otros países.

El resto de las otras marcas comerciales son propiedad de sus respectivos propietarios.

Convenciones

Nota: Una *nota* identifica elementos que pueden resultarle de ayuda.

Advertencia: Las *advertencias* hacen referencia a elementos que pueden causar daños en el software o hardware del producto.



PRECAUCIÓN: Los comentarios marcados como *precaución* hacen referencia a elementos que puede causar lesiones al usuario.



PRECAUCIÓN: Este tipo de precauciones indica que *no debe tocar* el área así marcada.



PRECAUCIÓN: Este tipo de precauciones indica una *superficie caliente*.



PRECAUCIÓN: Este tipo de precauciones indica *peligro de descargas eléctricas*.



PRECAUCIÓN: Este tipo de precauciones indica *peligro por elementos punzantes*.

Niveles de emisión de ruido

Las siguientes medidas se tomaron según la norma ISO 7779 y cumplen con la norma ISO 9296.

Nota: Es posible que algunos modos no se apliquen a su producto.

Presión media del sonido de un metro, dBA	
Impresión	50
Escaneo	no aplicable
Copia	no aplicable
Listo	Inaudible

Estos valores son susceptibles de sufrir cambios. Consulte www.lexmark.com para conocer los valores actuales.

Directiva de residuos de aparatos eléctricos y electrónicos (WEEE)



El logotipo de la WEEE hace referencia a los procedimientos y programas específicos de reciclaje de productos electrónicos en países de la Unión Europea. Recomendamos el reciclaje de nuestros productos. Si tiene más dudas acerca de las opciones de reciclaje, visite la página Web de Lexmark disponible en www.lexmark.com para obtener el número de teléfono de su oficina local de ventas.

ENERGY STAR



Consumo de energía

Consumo de energía del dispositivo

En la siguiente tabla se enumeran las características de consumo de energía del producto.

Nota: Algunos modos no se aplican a su producto.

Modo	Descripción	Consumo de energía (vatios)
Impresión	El dispositivo está realizando una copia impresa de las entradas electrónicas.	14
Copia	El dispositivo está realizando una copia impresa de los documentos impresos originales.	no aplicable
Escaneo	El dispositivo está escaneando documentos impresos.	no aplicable
Listo	El dispositivo está preparado para realizar un trabajo de impresión.	4
Ahorro de energía	El dispositivo se encuentra en modo de ahorro de energía.	4

Modo	Descripción	Consumo de energía (vatios)
Desconexión parcial	El dispositivo está enchufado a una toma mural, pero está apagado.	3
Desconexión total (1 W apagado)	El dispositivo está enchufado a una toma mural, está apagado y en el modo de consumo de energía más bajo posible.	no aplicable
Desactivado	El dispositivo está enchufado a una toma mural, pero está apagado.	3

Los niveles de consumo de energía de la tabla anterior representan valores medios. En los momentos en los que el consumo de energía se inicia de forma instantánea, los valores pueden ser significativamente superiores a la media. Los valores pueden cambiar. Consulte www.lexmark.com para conocer los valores actuales.

Ahorro de energía

Este producto dispone de un modo de ahorro de energía denominado Ahorro de energía, que equivale al modo de ahorro de energía de la EPA (Environmental Protection Agency, Agencia de Protección Medioambiental). El modo de ahorro de energía permite ahorrar energía reduciendo el consumo durante los períodos de inactividad. En el caso de este producto, este modo se activa inmediatamente después de terminar un trabajo de impresión. El modo de ahorro de energía no afecta al rendimiento de este producto y por tanto no lo puede modificar el usuario.

Modo de desconexión

Si el producto tiene un modo de desconexión que consume una pequeña cantidad de energía, desconecte el cable de alimentación de la toma mural para detener por completo el consumo de energía del producto.

Consumo total de energía

En determinadas ocasiones, puede ser útil calcular el consumo total de energía. Ya que el consumo de energía se proporciona en vatios, deberá multiplicar el consumo de energía por el tiempo que el dispositivo está activo en cada uno de los modos. El consumo total de energía será la suma del consumo en cada uno de los modos.

Acuerdo de licencia de usuario final

En el momento en el que abre este paquete, instala el software de la impresora o utiliza los cartuchos de impresión que la acompañan, está aceptando el siguiente acuerdo o licencia: Los cartuchos de impresión patentados que se encuentran en el interior están autorizados para que se utilicen una sola vez y están diseñados para que dejen de funcionar cuando la tinta llegue a un determinado punto. Una cantidad variable de tinta se quedará en el cartucho cuando sea necesario sustituir el cartucho. Después de utilizarse una sola vez, se acaba la licencia para utilizar los cartuchos de tinta y el cartucho utilizado tiene que devolverse a Lexmark para su reutilización, recarga o reciclaje. **Si no acepta los términos de este acuerdo o licencia de un sólo uso, devuelva el producto con su embalaje original al punto de venta.** Puede encontrar un cartucho de repuesto que se vende al margen de estos términos en www.lexmark.com.

Índice alfabético

A

acceso, cubierta 11
alimentación, fuente 12
alineación, cartuchos de impresión 26
atascos y alimentación de papel, solución de problemas
 atasco de papel en el soporte de papel 36
 atasco de papel en la impresora 36
 error de alimentación de papel normal o especial 36
 la impresora no admite papel normal, sobres ni papel especial 37
 papel de banner, atascos 37
Avanzadas, ficha 14
avisos 41, 42, 43

B

baja, calidad de textos y gráficos 33
baja, calidad en los bordes de la página 34
botón, encendido 11

C

caja, contenido 10
Calidad/copias, ficha 15
carga
 etiquetas 18
 fichas 17
 papel 16
 papel brillante 16
 papel de banner 18
 papel fotográfico 16
 papel tratado 16
 postales 17
 sobres 17
 tamaño de papel personalizado 19
 tarjetas de felicitación 17
 tarjetas fotográficas 17
 transferencias térmicas 17
 transparencias 18
cartucho, impresión
 extraer 24
 limpiar 27
 limpiar 27
cartuchos, impresión
 alinear 26
 conservar 28
 instalar 25
Centro de soluciones
 abrir 13
 Avanzadas, ficha 14
 cuadro de diálogo Estado de la impresora 13
 ficha Cómo 13
 ficha Mantenimiento 14

 ficha Solución de problemas 14
 Información de contacto, ficha 14
 usar 13
Cómo, ficha 13
componentes
 acceso, cubierta 11
 bandeja de salida del papel 11
 botón de encendido 11
 botón, alimentación de papel 11
 fuente de alimentación 12
 guía del papel 11
 puerto USB 12
 soporte del papel 11
Configuración de papel, ficha
 cambiar el tamaño del papel 15
 cambiar la orientación 15
consumibles, adquisición 28
contenido, caja 10

D

documentos, impresión 20

E

el indicador de encendido parpadea deprisa 38
el indicador de encendido parpadea despacio 38
el software no se instala 30
emisión, avisos 42
encendido, botón 11
Estado de la impresora, cuadro de diálogo 13
etiquetas, carga 18
extracción de los cartuchos de impresión 24

F

Fast Pics
 abrir 15, 23
 usar 15, 23
felicitación, tarjetas
 cargar 17
 imprimir 20
ficha Solución de problemas 14
fichas
 cargar 17
 imprimir 20
fotografías
 imprimir 23
 imprimir mediante Fast Pics 23
 imprimir mediante Propiedades de impresión 23
 imprimir sin bordes 23
fotografías sin bordes, impresión 23

I

impresión
 copias intercaladas 21
 documentos 20
 fichas 20
 fotografías 23
 fotos mediante Fast Pics 23
 fotos mediante Propiedades de impresión 23
 invertir orden de páginas 22
 postales 20
 sobres 20
 tarjetas 20
 tarjetas de felicitación 20
 transparencias 21
 última página en primer lugar 22
 varias hojas en una página 21
impresión, cartucho
 extraer 24
 limpiar 27
 limpiar 27
impresión, cartuchos
 alinear 26
 conservar 28
 instalar 25
impresión, solución de problemas
 baja calidad de texto y gráficos 33
 baja calidad en los bordes de la página 34
 la página no se imprime o la impresora no responde 36
 la velocidad de impresión es lenta 35
 mejorar calidad de impresión 26, 33
impresora, no admite papel normal, sobres ni papel especial 37
impresora, no imprime o no responde 36
impresora, software
 desinstalar 39
 reinstalar 39
 usar 13
indicador de encendido que parpadea, solución de problemas
 el indicador de encendido parpadea deprisa 38
 el indicador de encendido parpadea despacio 38
Información de contacto, ficha 14
información, localización 7
instalación
 cartuchos de impresión 25
 software de la impresora 39
instalación, solución de problemas
 el software no se instala 30
 la luz de encendido está apagada 30

la página no se imprime 31
intercalación de copias 21
inverso, orden de páginas 22
inyectores de los cartuchos de
impresión, limpieza 27

L

la luz de encendido está apagada 30
la página no se imprime 31
la velocidad de impresión es lenta 35
limpieza de los inyectores de los
cartuchos de impresión 27
localización
información 7
página web 7
publicaciones 7

M

Mantenimiento, ficha 14
mensajes de error, solución de
problemas
atasco de papel 39
Sin papel 39

N

N.º por cara, función 21

O

orientación horizontal, selección 15
orientación vertical, selección 15
orientación, cambio
horizontal 15
vertical 15

P

papel brillante, carga 16
papel de banner, atascos 37
papel de banner, carga 18
papel fotográfico, carga 16
papel normal o especial, error de
alimentación 36
papel tratado, carga 16
papel, atasco 39
papel, atasco en el soporte de
papel 36
papel, atasco en la impresora 36
papel, bandeja de salida 11
papel, botón de alimentación 11
papel, carga 16
papel, guía 11
papel, soporte 11
postales
cargar 17
imprimir 20
Presentación de impresión, ficha
cambiar tipo de documento 15
doble cara 15
presentación, selección 15
Propiedades de impresión
abrir 14
ficha Calidad/copias 15

ficha Configuración de papel 15
ficha Presentación de impresión 15
fichas 15
menú Guardar valores 14
menú Opciones 15
Tareas, menú 14
publicaciones, localización 7

R

realización de pedidos de
consumibles 28
reciclaje
declaración WEEE 42
productos Lexmark 29
ruido, niveles de emisión 42

S

seguridad, información 2
Sin papel 39
sobres
cargar 17
imprimir 20
software
Centro de soluciones 13
desinstalar y reinstalar 39
Fast Pics 15, 23
Propiedades de impresión 14
usar 13
solución de problemas, atascos y fallos
de alimentación
atasco de papel en el soporte de
papel 36
atasco de papel en la impresora 36
atascos de papel de banner 37
error de alimentación de papel normal
o especial 36
la impresora no admite papel normal,
sobres ni papel especial 37
solución de problemas, impresión
baja calidad en los bordes de la
página 34
baja calidad en texto y gráficos 33
la impresora no imprime o no
responde 36
la velocidad de impresión es
lenta 35
mejorar calidad de impresión 26, 33
solución de problemas, indicador de
encendido que parpadea
el indicador de encendido parpadea
deprisa 38
el indicador de encendido parpadea
despacio 38
solución de problemas, instalación
el indicador de encendido está
apagado 30
el software no se instala 30
la página no se imprime 31
Solución de problemas, mensajes de
error
atasco de papel 39

Sin papel 39

T

tamaño de papel personalizado,
carga 19
tamaños de papel, especificación 15
Tareas, menú 14
tarjetas
imprimir 20
tarjetas fotográficas, carga 17
transferencias térmicas, carga 17
transparencias
cargar 18
imprimir 21

Ú

última página en primer lugar 22

U

USB, puerto 12

W

web, página
localizar 7