



# Lexmark 1300 Series

---

## Guía del usuario



Diciembre de 2006

[www.lexmark.com](http://www.lexmark.com)

Lexmark y Lexmark con el diseño de diamante son marcas comerciales de Lexmark International, Inc., registradas en los Estados Unidos o en otros países.

El resto de las marcas comerciales pertenecen a sus respectivos propietarios.

© 2007 Lexmark International, Inc.

Reservados todos los derechos.

740 West New Circle Road  
Lexington, Kentucky 40550

 **Información importante de seguridad**

Utilice únicamente la fuente y el cable de alimentación que se proporcionan con este producto o los de repuesto autorizados por el fabricante.

Conecte el cable de alimentación a una toma eléctrica que se encuentre cerca del producto y a la que se pueda acceder sin dificultad.

Las tareas de reparación o mantenimiento de la impresora que no se describan en las instrucciones de funcionamiento deberá realizarlas un técnico autorizado.

Este producto se ha diseñado, probado y aprobado para que cumpla los estándares de seguridad más estrictos con el uso de componentes específicos de Lexmark. Es posible que las características de seguridad de algunos componentes no siempre sean evidentes. Lexmark no se responsabiliza del uso de consumibles de sustitución.

 **PRECAUCIÓN:** No instale este producto ni realice conexiones eléctricas o de cableado (cable de alimentación, línea telefónica, etc.) durante tormentas eléctricas.

**NO TIRE ESTAS INSTRUCCIONES.**

**Aviso del sistema operativo**

Todas las características y funciones dependen del sistema operativo. Para obtener descripciones completas:

- **Usuarios de Windows:** consulte la *Guía del usuario*.
- **Usuarios de Macintosh:** si el producto es compatible con Macintosh, consulte la Ayuda de Mac que se instala con el software de la impresora.

# Índice general

---

<b>Búsqueda de información sobre la impresora.....</b>	<b>7</b>
<b>Instalación de la impresora.....</b>	<b>11</b>
Comprobación del contenido de la caja.....	11
<b>Información acerca de la impresora.....</b>	<b>12</b>
Descripción de los componentes de la impresora.....	12
<b>Información acerca del software.....</b>	<b>14</b>
Uso del software de la impresora.....	14
Uso de Lexmark Imaging Studio.....	14
Uso del Centro de soluciones.....	15
Uso de Propiedades de impresión.....	17
Apertura de Propiedades de impresión.....	17
Uso del menú Guardar valores.....	17
Uso del menú Tareas.....	17
Uso del menú Opciones.....	17
Uso de las fichas de Propiedades de impresión.....	18
Uso de la barra de herramientas.....	18
Restablecimiento de los valores predeterminados del software de la impresora.....	19
<b>Carga de papel y varios tipos de papel.....</b>	<b>20</b>
Carga del papel.....	20
Carga de varios tipos de papel.....	20
<b>Impresión.....</b>	<b>24</b>
Impresión de documentos.....	24
Impresión de banners.....	24
Impresión de tarjetas.....	24
Impresión de copias intercaladas.....	25
Impresión de sobres.....	25
Impresión de transferencias térmicas.....	26
Impresión de varias páginas en una hoja.....	26
Inversión del orden de impresión (la última página en primer lugar).....	26
Impresión de transparencias.....	26
Impresión de páginas web.....	27
Impresión de fotografías o imágenes de una página web.....	27

<b>Trabajo con fotos.....</b>	<b>29</b>
Impresión de fotografías sin bordes mediante las Propiedades de impresión.....	29
Impresión de fotografías desde la Biblioteca de fotos.....	29
Impresión de paquetes fotográficos.....	29
Creación de proyectos fotográficos.....	30
Creación de tarjetas fotográficas de felicitación.....	30
Creación y visualización de presentaciones de diapositivas.....	31
Visualización de una presentación de diapositivas guardada.....	31
Impresión de una imagen como póster de varias páginas.....	31
<b>Mantenimiento de la impresora.....</b>	<b>32</b>
Cambio de los cartuchos de impresión.....	32
Extracción de cartuchos usados.....	32
Instalación de los cartuchos de impresión.....	33
Obtención de una mejor calidad de impresión.....	34
Mejora de la calidad de impresión.....	34
Alineación de los cartuchos de impresión.....	35
Limpieza de los inyectores de los cartuchos de impresión.....	35
Limpieza de los contactos e inyectores de los cartuchos de impresión.....	35
Conservación de los cartuchos de impresión.....	36
Realización de pedidos de consumibles.....	36
Uso de los auténticos cartuchos de impresión Lexmark.....	37
Recarga de los cartuchos de impresión.....	38
Reciclaje de productos Lexmark.....	38
<b>Solución de problemas.....</b>	<b>39</b>
Solución de problemas de instalación.....	39
El indicador de encendido no se ilumina.....	39
El software no se instala.....	39
La página no se imprime.....	40
Solución de problemas de impresión.....	42
Mejora de la calidad de impresión.....	42
La velocidad de impresión es lenta.....	42
La impresora no imprime o no responde.....	43
La calidad en los bordes de la página es baja.....	43
Calidad baja de textos y gráficos.....	44
Impresiones de documentos o de fotos incompletas.....	45
Solución de problemas de atascos y alimentación de papel.....	45
Atasco de papel en la impresora.....	45
Atasco de papel en la bandeja de papel.....	45
Error de alimentación de papel normal o especial.....	45
La impresora no admite papel normal, sobres ni papel especial.....	46
Atascos de papel de banner.....	47

Solución de problemas de indicador de encendido parpadeante.....	47
El indicador luminoso de encendido parpadea despacio .....	47
El indicador luminoso de encendido parpadea deprisa.....	47
Solución de problemas de mensajes de error.....	47
<b>Alerta de cartuchos</b> .....	47
<b>Es necesario sustituir el cartucho de tinta negra</b> .....	47
<b>Es necesario sustituir el cartucho de tinta de color</b> .....	48
<b>Es necesario sustituir el cartucho de tinta negra y el de color</b> .....	48
<b>Atasco de papel</b> .....	48
<b>Sin papel</b> .....	48
Desinstalación y reinstalación del software.....	49
<b>avisos</b> .....	<b>50</b>
Aviso de la edición.....	50
Consumo de energía.....	51
<b>Índice alfabético</b> .....	<b>53</b>



# Búsqueda de información sobre la impresora

---

## Hoja de *instalación*

Descripción	Ubicación
La hoja de <i>instalación</i> contiene las instrucciones necesarias para configurar el hardware y el software.	Puede encontrar este documento en la caja de la impresora o en el sitio web de Lexmark en <b>www.lexmark.com</b> .

## Catálogo *Soluciones de configuración o Introducción*

Descripción	Ubicación
<p>En el catálogo <i>Introducción</i> encontrará instrucciones acerca de la configuración del hardware y software (en sistemas operativos Windows), así como procedimientos básicos para la utilización de la impresora.</p> <p><b>Nota:</b> Si su impresora es compatible con sistemas operativos Macintosh, consulte la Ayuda de Mac:</p> <ol style="list-style-type: none"><li>1 En el escritorio de Finder, haga doble clic en la carpeta <b>Lexmark 1300 Series</b>.</li><li>2 Haga doble clic en el icono <b>Ayuda</b> de la impresora.</li></ol> <p>En el catálogo <i>Soluciones de configuración</i> se indica cómo resolver problemas de configuración de la impresora.</p> <p><b>Nota:</b> Estos documentos no se distribuyen con todas las impresoras. Si con su impresora no se ha incluido alguno de los catálogos <i>Introducción</i> o <i>Soluciones de configuración</i>, consulte la <i>Guía del usuario</i>.</p>	Puede encontrar este documento en la caja de la impresora o en el sitio web de Lexmark en <b>www.lexmark.com</b> .

## Guía del usuario

Descripción	Ubicación
<p>La <i>Guía del usuario</i> proporciona instrucciones para la utilización de la impresora y otra información, como por ejemplo:</p> <ul style="list-style-type: none"><li>• Uso del software (en sistemas operativos Windows).</li><li>• Carga del papel.</li><li>• Impresión.</li><li>• Trabajo con fotografías.</li><li>• Escaneo (si la impresora lo permite).</li><li>• Realización de copias (si la impresora lo permite).</li><li>• Envío de faxes (si la impresora lo permite).</li><li>• Mantenimiento de la impresora.</li><li>• Conexión de la impresora a una red (si la impresora lo permite).</li><li>• Solución de problemas de impresión, copia, escaneo, envío de faxes, atascos y errores de alimentación de papel.</li></ul> <p><b>Nota:</b> Si su impresora es compatible con sistemas operativos Macintosh, consulte la Ayuda de Mac:</p> <ol style="list-style-type: none"><li>1 En el escritorio de Finder, haga doble clic en la carpeta <b>Lexmark 1300 Series</b>.</li><li>2 Haga doble clic en el icono <b>Ayuda</b> de la impresora.</li></ol>	<p>Al instalar el software de la impresora, se instalará automáticamente la <i>Guía del usuario</i>.</p> <ol style="list-style-type: none"><li>1 Haga clic en <b>Inicio → Programas o Todos los programas → Lexmark 1300 Series</b>.</li><li>2 Haga clic en <b>Guía del usuario</b>.</li></ol> <p>En caso de que no aparezca en su escritorio el vínculo a la <i>Guía del usuario</i>, siga los pasos que se indican a continuación:</p> <ol style="list-style-type: none"><li>1 Introduzca el CD. Aparecerá la pantalla de instalación. <b>Nota:</b> Si es necesario, haga clic en <b>Inicio → Ejecutar</b> y, a continuación, escriba <b>D:\setup</b>, siendo <b>D</b> la letra de su unidad de CD-ROM.</li><li>2 Haga clic en <b>Ver Guía del usuario (incluye la sección Solución de problemas de configuración)</b>.</li><li>3 Haga clic en <b>Sí</b>. Aparece un icono de la <i>Guía del usuario</i> en su escritorio y, a continuación, la <i>Guía del usuario</i> aparece en pantalla.</li></ol> <p>También encontrará este documento en el sitio web de Lexmark en <b>www.lexmark.com</b>.</p>

## Ayuda

Descripción	Ubicación
<p>En la ayuda se incluyen las instrucciones de uso del software, en caso de que conecte la impresora a un equipo.</p>	<p>Cuando se encuentre en un programa de software de Lexmark, haga clic en <b>Ayuda, Sugerencias → Ayuda</b> o <b>Ayuda → Temas de ayuda</b>.</p>

## Centro de soluciones Lexmark

Descripción	Ubicación
<p>El software del Centro de soluciones Lexmark se incluye en el CD. Se instala con el resto del software, en caso de que la impresora esté conectada a un equipo.</p>	<p>Para acceder al Centro de soluciones Lexmark:</p> <ol style="list-style-type: none"><li>1 Haga clic en <b>Inicio → Programas o Todos los programas → Lexmark 1300 Series</b>.</li><li>2 Seleccione <b>Centro de soluciones Lexmark</b>.</li></ol>



## Atención al cliente

Descripción	Ubicación (Norteamérica)	Ubicación (resto del mundo)
<p><b>Asistencia telefónica</b></p>	<p>Llámenos al</p> <ul style="list-style-type: none"> <li>• EE. UU.: 1-800-332-4120 De lunes a viernes (de 8.00 a 23.00, franja horaria del este de los EE.UU.) Sábados (de 12.00 a 18.00, franja horaria del este de los EE.UU.)</li> <li>• Canadá: 1-800-539-6275 <i>Inglés</i> De lunes a viernes (de 9.00 a 23.00) Sábados (de 12.00 a 18.00) <i>Francés</i> De lunes a viernes (de 9.00 a 19.00)</li> <li>• México: 001-888-377-0063 De lunes a viernes (de 8.00 a 20.00, franja horaria del este de los EE.UU.)</li> </ul> <p><b>Nota:</b> Los números de teléfono y los horarios de atención al público pueden cambiar sin previo aviso. Para obtener los números disponibles más recientes, consulte la declaración de garantía impresa que se incluye con la impresora.</p>	<p>Los números de teléfono y las horas de atención al público pueden variar en función del país o región.</p> <p>Visite nuestro sitio web en <b>www.lexmark.com</b>. Seleccione un país o región y, a continuación, seleccione el vínculo de atención al cliente.</p> <p><b>Nota:</b> Para obtener información adicional acerca de cómo ponerse en contacto con Lexmark, consulte la garantía impresa que se incluye con la impresora.</p>
<p><b>Asistencia por correo electrónico</b></p>	<p>Para obtener asistencia por correo electrónico, visite nuestro sitio web: <b>www.lexmark.com</b>.</p> <ol style="list-style-type: none"> <li>1 Haga clic en el vínculo <b>ATENCIÓN AL CLIENTE</b>.</li> <li>2 Haga clic en el vínculo de <b>asistencia técnica</b>.</li> <li>3 Seleccione la familia de impresoras.</li> <li>4 Seleccione el modelo de impresora.</li> <li>5 En la sección de herramientas de asistencia, haga clic en el vínculo de <b>asistencia por correo electrónico</b>.</li> <li>6 Rellene el formulario y haga clic en el botón de <b>envío de solicitud</b>.</li> </ol>	<p>La asistencia por correo electrónico varía en función del país o la región y puede no estar disponible.</p> <p>Visite nuestro sitio web en <b>www.lexmark.com</b>. Seleccione un país o región y, a continuación, seleccione el vínculo de atención al cliente.</p> <p><b>Nota:</b> Para obtener información adicional acerca de cómo ponerse en contacto con Lexmark, consulte la garantía impresa que se incluye con la impresora.</p>

## Garantía limitada

Descripción	Ubicación (EE. UU.)	Ubicación (resto del mundo)
<p>Información de garantía limitada</p> <p>Lexmark International, Inc. ofrece una garantía limitada de que esta impresora no presentará defectos en los materiales ni de fabricación durante los doce primeros meses a partir de la fecha original de adquisición.</p>	<p>Para ver las limitaciones y condiciones de esta garantía limitada, consulte la declaración de garantía limitada que se incluye en la impresora o se establece en <a href="http://www.lexmark.com">www.lexmark.com</a>.</p> <ol style="list-style-type: none"> <li><b>1</b> Haga clic en el vínculo <b>ATENCIÓN AL CLIENTE</b>.</li> <li><b>2</b> Haga clic en el vínculo de <b>información acerca de la garantía</b>.</li> <li><b>3</b> En la sección de declaración de garantía limitada, haga clic en <b>Impresoras de inyección de tinta y Todo en Uno</b>.</li> <li><b>4</b> Desplácese por la página web si desea leer la garantía.</li> </ol>	<p>La información de garantía varía en función del país o región. Consulte la garantía impresa que se incluye con la impresora.</p>

Anote la información que aparece a continuación (extraída del recibo de compra y la parte trasera de la impresora) y téngala preparada cuando se ponga en contacto con nosotros, de modo que podamos atenderle con mayor rapidez:

- Número de tipo de máquina
- Número de serie
- Fecha de compra
- Punto de venta

# Instalación de la impresora

Para configurar la impresora, siga las instrucciones en la hoja de *instalación* que acompaña al producto.

## Comprobación del contenido de la caja

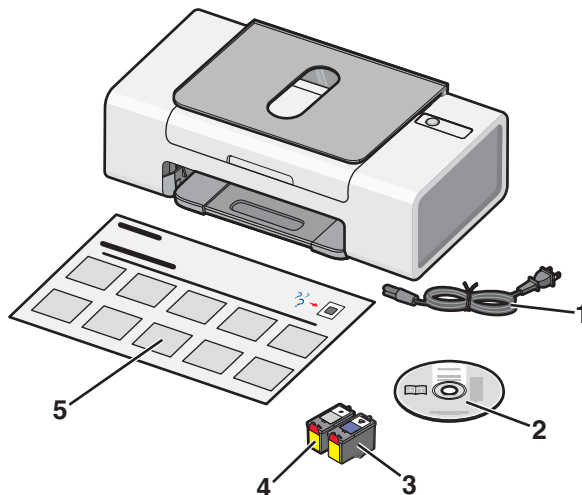



	Nombre	Descripción
1	Cable de fuente de alimentación	Se conecta a la fuente de alimentación de la parte trasera de la impresora.
2	CD del software de instalación	<ul style="list-style-type: none"><li>• Software de instalación de la impresora</li><li>• Ayuda</li><li>• <i>Guía del usuario</i> en formato electrónico (la <i>Guía del usuario</i> impresa sólo se encuentra disponible en algunas regiones geográficas)</li></ul>
3	Cartucho de impresión de color	Cartucho que se va a instalar en el carro derecho. Para obtener más información, consulte “Instalación de los cartuchos de impresión” en la página 33.
4	Cartucho de impresión negro	Cartucho que se va a instalar en el carro izquierdo. Para obtener más información, consulte “Instalación de los cartuchos de impresión” en la página 33.
5	Hoja de <i>instalación</i>	Instrucciones sobre la instalación del hardware y el software, además de información sobre la solución de problemas de instalación.

**Nota:** El cable USB y el cartucho de impresión negro pueden estar incluidos o no.

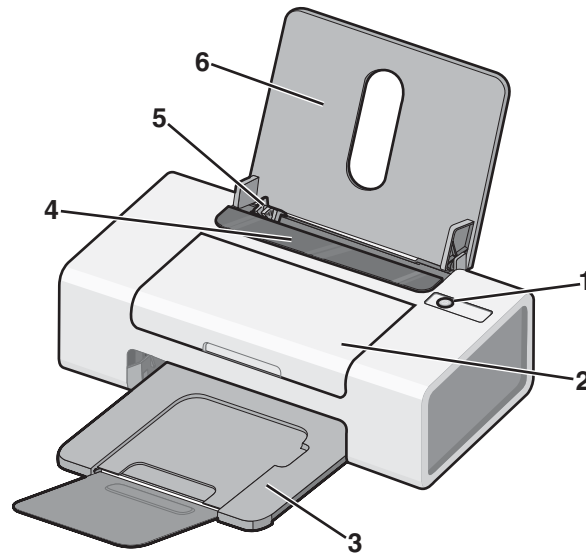

# Información acerca de la impresora

## Descripción de los componentes de la impresora

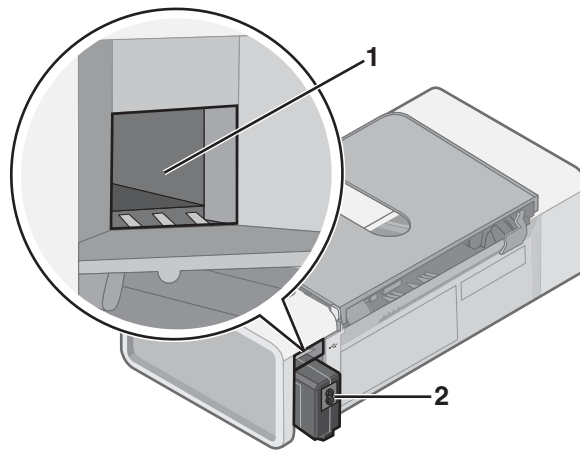

	Utilice	Para
1		<ul style="list-style-type: none"><li>• Encender y apagar la impresora.</li><li>• Cancelar trabajos de impresión. Pulse  durante un trabajo de impresión.</li><li>• Cargar o extraer papel.</li><li>• Solucionar problemas. Para obtener más información, consulte “Solución de problemas de indicador de encendido parpadeante” en la página 47.</li></ul>
2	Cubierta de acceso	<ul style="list-style-type: none"><li>• Instalar o cambiar los cartuchos de impresión.</li><li>• Eliminar atascos de papel.</li></ul>
3	Bandeja de salida de papel	Apilar el papel conforme sale del dispositivo.
4	Protector de la alimentación de papel	Evitar que caigan objetos en la ranura del papel.
5	Guía del papel	Mantener el papel recto cuando se introduce.
6	Bandeja de papel	Cargar el papel.

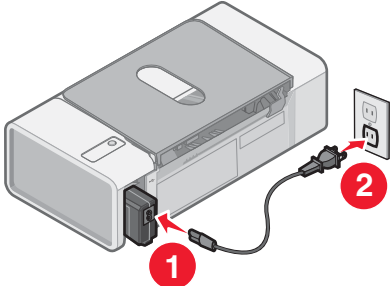

	Utilice	Para
1	Puerto USB	Conectar la impresora a un equipo mediante un cable USB.
2	Fuente de alimentación	<p>Conectar la impresora al suministro eléctrico mediante el cable de alimentación.</p> <p><b>1</b> Conecte el cable de alimentación en la fuente de alimentación de la impresora.</p> <p><b>2</b> Conecte el cable de alimentación a una toma de alimentación eléctrica que hayan utilizado otros aparatos eléctricos.</p>  <p><b>3</b> Si el indicador luminoso  no está encendido, pulse .</p>

# Información acerca del software

Este capítulo muestra cómo utilizar la impresora en sistemas operativos Windows. Si está utilizando un sistema operativo Macintosh, consulte la Ayuda de Mac:

- 1 En el escritorio de Finder, haga doble clic en la carpeta **Lexmark 1300 Series**.
- 2 Haga doble clic en el icono de la **Ayuda** de la impresora.



## Uso del software de la impresora



Utilice este software	Para
Lexmark Imaging Studio	Imprimir documentos o fotografías.
Centro de soluciones	Encontrar información para la solución de problemas, el mantenimiento y la solicitud de cartuchos.
Propiedades de impresión	Seleccionar los valores de impresión óptimos para el documento que va a imprimir.
Barra de herramientas	Crear versiones de fácil impresión de páginas web activas.

## Uso de Lexmark Imaging Studio

Abra Lexmark Imaging Studio de una de las siguientes maneras:

Método 1	Método 2
En el escritorio, haga doble clic en el icono <b>Lexmark Imaging Studio</b> .	<ol style="list-style-type: none"><li>1 Haga clic en <b>Inicio</b> → <b>Programas</b> o <b>Todos los programas</b> → <b>Lexmark 1300 Series</b>.</li><li>2 Seleccione <b>Lexmark Imaging Studio</b>.</li></ol>

Haga clic en	Para acceder a	Detalles
	Ver/Imprimir biblioteca de fotos	Buscar, imprimir o compartir fotografías.
	Transferir fotos	Descargar fotografías de una tarjeta de memoria, una unidad flash, CD o una cámara digital compatible con PictBridge a la Biblioteca de fotos.
	Tarjetas fotográficas de felicitación	Crear tarjetas de felicitación de calidad a partir de sus fotos.

Haga clic en	Para acceder a	Detalles
	Paquetes fotográficos	Imprimir varias fotos en distintos tamaños.
	Presentación de diapositivas	Ver una presentación de diapositivas de fotografías.
	Póster	Imprimir fotos como un póster de varias páginas.

En la esquina inferior izquierda de la pantalla de bienvenida:

Haga clic en	Para
Configurar y emitir un diagnóstico sobre la impresora.	<ul style="list-style-type: none"> <li>• Comprobar los niveles de tinta.</li> <li>• Solicitar cartuchos de impresión.</li> <li>• Buscar información de mantenimiento.</li> <li>• Seleccionar otras fichas del Centro de soluciones para obtener más información, como el modo de cambiar los valores de la impresora e información sobre la solución de problemas.</li> </ul>





## Uso del Centro de soluciones

El Centro de soluciones proporciona ayuda e información sobre el estado de la impresora y el nivel de tinta.

Para abrir el Centro de soluciones, utilice uno de los métodos siguientes:

Método 1	Método 2
<ol style="list-style-type: none"> <li>1 En el escritorio, haga doble clic en el icono <b>Lexmark Imaging Studio</b>.</li> <li>2 Haga clic en <b>Configurar y emitir un diagnóstico sobre la impresora</b>. Aparece el Centro de soluciones con la ficha Mantenimiento abierta.</li> </ol>	<ol style="list-style-type: none"> <li>1 Haga clic en <b>Inicio → Programas o Todos los programas → Lexmark 1300 Series</b>.</li> <li>2 Seleccione <b>Centro de soluciones</b>.</li> </ol>

El Centro de soluciones consta de seis fichas:

Desde aquí	Puede
<p>Estado de la impresora (cuadro de diálogo principal)</p>	<ul style="list-style-type: none"> <li>• Ver el estado de la impresora. Por ejemplo, durante la impresión, el estado de la impresora es <b>Impresión en curso</b>.</li> <li>• Ver niveles de tinta y solicitar cartuchos de tinta nuevos.</li> </ul>
<p>Cómo</p> 	<ul style="list-style-type: none"> <li>• Aprender a lo siguiente: <ul style="list-style-type: none"> <li>– Imprimir.</li> <li>– Utilizar las funciones básicas.</li> <li>– Imprimir proyectos como fotografías, sobres, tarjetas, banners, transferencias térmicas y transparencias.</li> </ul> </li> <li>• Para más información, consulte la <i>Guía del usuario</i> electrónica.</li> </ul>
<p>Solución de problemas</p> 	<ul style="list-style-type: none"> <li>• Ver sugerencias sobre el estado actual.</li> <li>• Solucionar problemas de la impresora.</li> </ul>
<p>Mantenimiento</p> 	<ul style="list-style-type: none"> <li>• Instalar un cartucho de impresión nuevo.</li> <li>• Ver las opciones de compra de cartuchos nuevos.</li> <li>• Imprimir una página de prueba.</li> <li>• Realizar una limpieza para eliminar bandas horizontales.</li> <li>• Realizar una alineación para eliminar bordes borrosos.</li> <li>• Solucionar otros problemas de tinta.</li> </ul>
<p>Información de contacto</p> 	<p>Obtener información sobre cómo ponerse en contacto con Lexmark por teléfono o a través de Internet.</p>
<p>Avanzadas</p> 	<ul style="list-style-type: none"> <li>• Cambiar el aspecto de la ventana Estado de impresión.</li> <li>• Descargar los archivos de software más recientes.</li> <li>• Activar o desactivar los avisos de voz acerca de la impresión.</li> <li>• Cambiar los valores de impresión de red.</li> <li>• Compartir información con Lexmark acerca del uso que hace de la impresora.</li> <li>• Obtener información acerca de la versión de software.</li> </ul>

**Nota:** Para obtener más información, haga clic en **Ayuda** en la esquina inferior derecha de la pantalla.



# Uso de Propiedades de impresión

## Apertura de Propiedades de impresión

Propiedades de impresión es el software que controla la función de impresión cuando la impresora está conectada a un equipo. Sus valores se pueden modificar en función del tipo de proyecto que desee crear. Puede abrir Propiedades de impresión prácticamente desde cualquier programa:

- 1 Con un documento abierto, haga clic en **Archivo → Imprimir**.
- 2 En el cuadro de diálogo Imprimir, haga clic en **Propiedades, Preferencias, Opciones o Configurar**.

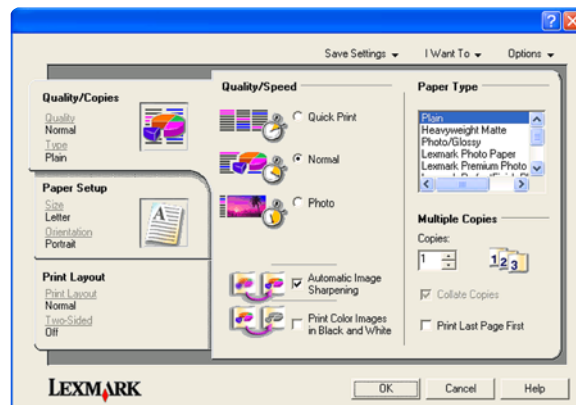

## Uso del menú Guardar valores

En el menú Guardar valores puede asignar un nombre a los valores actuales de Propiedades de impresión y guardarlos para utilizarlos en el futuro. Puede guardar hasta cinco valores personalizados.

## Uso del menú Tareas

El menú Tareas incluye una serie de asistentes para tareas (como impresión de fotografías, sobres, banners, posters o impresión a doble cara) con el fin de ayudarle a seleccionar los valores de impresión adecuados para cada proyecto.

## Uso del menú Opciones

El menú Opciones le permite realizar cambios en los valores de Opciones de calidad, Opciones de presentación y Opciones de estado de impresión. Para obtener más información sobre estos valores, abra el cuadro de diálogo de la ficha desde el menú y, a continuación, haga clic en el botón **Ayuda** del cuadro de diálogo.

El menú Opciones también pone a su disposición vínculos directos con diferentes secciones del Centro de soluciones, así como información sobre la versión del software.

## Uso de las fichas de Propiedades de impresión

Todos los valores de impresión se encuentran en las tres fichas principales del software Propiedades de impresión: Calidad/Copias, Configuración de papel y Presentación de impresión.

Ficha	Opciones
Calidad/Copias	<ul style="list-style-type: none"> <li>• Seleccionar un valor de Calidad/Velocidad.</li> <li>• Seleccionar un tipo de papel.</li> <li>• Personalizar el modo de impresión de varias copias de un mismo trabajo de impresión, ya sean intercaladas o normales.</li> <li>• Seleccionar el Aumento automático de la nitidez de las imágenes.</li> <li>• Seleccionar la impresión de la última página en primer lugar.</li> </ul>
Configuración de papel	<ul style="list-style-type: none"> <li>• Especificar el tamaño de papel cargado.</li> <li>• Seleccionar la orientación del documento en la página impresa: vertical u horizontal.</li> </ul>
Presentación de impresión	<ul style="list-style-type: none"> <li>• Seleccionar el tipo de presentación que desee imprimir.</li> <li>• Seleccionar la impresión en ambas caras del papel y las preferencias de doble cara.</li> </ul>



**Nota:** Para obtener más información acerca de estos valores, haga clic con el botón secundario en alguno de los ajustes que se muestran en la pantalla.







## Uso de la barra de herramientas

La barra de herramientas permite crear versiones de fácil impresión de páginas web.



**Nota:** La barra de herramientas se inicia automáticamente al navegar por la Web con Microsoft Windows Internet Explorer 5.5 o posterior.

Haga clic en	Para:
	<ul style="list-style-type: none"> <li>• Seleccionar las opciones de Preparar página.</li> <li>• Seleccionar las opciones para personalizar el aspecto de la barra de herramientas o seleccionar una configuración diferente para la impresión de fotos.</li> <li>• Acceder a los vínculos del sitio web de Lexmark.</li> <li>• Acceder a la Ayuda para obtener información adicional.</li> <li>• Desinstalar la barra de herramientas.</li> </ul>
Normal 	Imprimir una página web entera con calidad normal.

Haga clic en	Para:
Rápida 	Imprimir una página web entera con calidad de borrador.
Blanco y negro 	Imprimir una página web entera en blanco y negro.
Sólo texto 	Imprimir sólo el texto de una página web.
Fotos 	Imprimir sólo las fotografías o imágenes de una página web. <b>Nota:</b> El número de fotografías o imágenes que se pueden imprimir aparece junto a Fotos. 
Presentación preliminar 	Obtener una presentación preliminar de una página web antes de imprimirla.

## Restablecimiento de los valores predeterminados del software de la impresora

### *Usuarios de Windows 2000, Windows XP o Windows Vista:*

- 1 Haga clic en **Inicio** → **Configuración** → **Impresoras** o **Impresoras y faxes**.
- 2 Haga clic con el botón derecho en el icono **Lexmark 1300 Series**.
- 3 Haga clic en **Preferencias de impresión**.
- 4 Haga clic en el menú **Guardar valores**.
- 5 En el área Restaurar, seleccione **Valores predeterminados**.

**Nota:** Los valores predeterminados no pueden eliminarse.

# Carga de papel y varios tipos de papel

## Carga del papel

- 1 Asegúrese de lo siguiente:
  - El papel que se utiliza está diseñado para impresoras de inyección de tinta.
  - El papel no está usado ni dañado.
  - Si se dispone a utilizar un papel especial, siga las instrucciones que se incluyen con él.
  - No fuerce el papel al introducirlo en la impresora.
- 2 Cargue el papel verticalmente en el lado derecho de la bandeja del papel.
- 3 Ajuste la guía del papel contra el borde izquierdo de la hoja.



**Nota:** Para evitar atascos, asegúrese de que el papel no se comba al ajustar la guía del papel.

## Carga de varios tipos de papel

Cargue como máximo	Asegúrese de lo siguiente
100 hojas de papel normal (según el espesor)	<ul style="list-style-type: none"><li>• El papel está diseñado para utilizarse con impresoras de inyección de tinta.</li><li>• El papel está cargado apoyado contra el lado derecho de la bandeja de papel.</li><li>• La guía del papel está apoyada contra el borde izquierdo del papel.</li></ul>
100 hojas de papel mate de gramaje pesado 25 hojas de papel brillante 25 hojas de papel fotográfico	<ul style="list-style-type: none"><li>• La cara brillante o imprimible del papel está orientada hacia usted. (Si no está seguro de cuál es la cara imprimible, consulte las instrucciones que se incluyen con el papel.)</li><li>• El papel está cargado apoyado contra el lado derecho de la bandeja de papel.</li><li>• La guía del papel está apoyada contra el borde izquierdo del papel.</li></ul> <p><b>Nota:</b> Las fotografías necesitan más tiempo de secado. Retire las fotografías según van saliendo y deje que se sequen para evitar que se corra la tinta.</p>

Cargue como máximo	Asegúrese de lo siguiente
10 hojas para transferencia térmica	<ul style="list-style-type: none"> <li>• Sigue las instrucciones de carga de las transferencias térmicas.</li> <li>• El lado de impresión de las transferencias está orientado hacia usted.</li> <li>• Las transferencias están cargadas apoyadas contra el lado derecho de la bandeja de papel.</li> <li>• La guía del papel está apoyada contra el borde izquierdo de la transferencia.</li> </ul> <p><b>Nota:</b> Para obtener resultados óptimos, cargue las transferencias de una en una.</p>
25 tarjetas de felicitación 25 fichas 25 tarjetas fotográficas 25 postales	<ul style="list-style-type: none"> <li>• El grosor total de la pila de tarjetas no debe ser superior a 10 mm (0,4 pulgadas).</li> <li>• El lado de impresión de las tarjetas está orientado hacia usted.</li> <li>• Las tarjetas están cargadas apoyadas contra el lado derecho de la bandeja de papel.</li> <li>• La guía del papel está apoyada contra el borde izquierdo de las tarjetas.</li> </ul>
10 sobres	<ul style="list-style-type: none"> <li>• El área destinada al sello se encuentra en la esquina superior izquierda.</li> <li>• El lado de impresión de los sobres está orientado hacia usted.</li> <li>• Los sobres están diseñados para utilizarse con impresoras de inyección de tinta.</li> <li>• Los sobres están cargados apoyados en el lado derecho de la bandeja de papel.</li> <li>• La guía del papel está apoyada contra el borde izquierdo de los sobres.</li> </ul> <p><b>Advertencia:</b> No utilice sobres con cierres metálicos, cuerdas ni solapas reforzadas con barras metálicas.</p> <p><b>Notas:</b></p> <ul style="list-style-type: none"> <li>– No utilice sobres con agujeros, perforaciones, líneas de puntos perforadas ni membretes en relieve.</li> <li>– No utilice sobres que contengan adhesivos expuestos en las solapas.</li> </ul> <div data-bbox="1019 1535 1219 1724" style="text-align: right;"> </div>

Cargue como máximo	Asegúrese de lo siguiente
25 hojas de etiquetas	<ul style="list-style-type: none"> <li>• Sigue las instrucciones de carga suministradas con las etiquetas.</li> <li>• El lado de impresión de las etiquetas está orientado hacia usted.</li> <li>• El adhesivo de las etiquetas no sobrepasa 1 mm del borde de la etiqueta.</li> <li>• Utiliza hojas de etiquetas completas. Las etiquetas de hojas incompletas (las que presentan zonas en las que faltan etiquetas) pueden despegarse durante la impresión, lo que podría ocasionar un atasco de papel.</li> <li>• Las etiquetas están cargadas apoyadas contra el lado derecho de la bandeja de papel.</li> <li>• La guía del papel está apoyada contra el borde izquierdo de las tarjetas.</li> </ul>
10 transparencias	<ul style="list-style-type: none"> <li>• El lado rugoso de las transparencias está orientado hacia usted.</li> <li>• No utiliza transparencias con hojas protectoras.</li> <li>• Las transparencias están cargadas apoyadas contra el lado derecho de la bandeja de papel.</li> <li>• La guía del papel está apoyada contra el borde izquierdo de las transparencias.</li> </ul> <p><b>Nota:</b> Las transparencias necesitan más tiempo de secado. Retire las transparencias según van saliendo y deje que se sequen para evitar que se corra la tinta.</p>
20 hojas de papel de banner	<ul style="list-style-type: none"> <li>• Retira todo el papel de la bandeja antes de cargar el papel de banner.</li> <li>• Arranca sólo el número de páginas necesarias para imprimir el banner.</li> <li>• El papel de banner se coloca en una superficie nivelada detrás de la impresora y se introduce por encima de la bandeja de papel.</li> <li>• Ha seleccionado el tamaño de papel adecuado para el banner en Propiedades de impresión. Para obtener más información, consulte “Uso de Propiedades de impresión” en la página 17.</li> <li>• El papel está cargado apoyado contra el lado derecho de la bandeja de papel.</li> <li>• La guía del papel está apoyada contra el borde izquierdo del papel.</li> </ul> <div data-bbox="1024 1633 1219 1822" style="text-align: right;"> </div>

Cargue como máximo	Asegúrese de lo siguiente
<p>100 hojas de papel de tamaño personalizado (dependiendo del grosor)</p>	<ul style="list-style-type: none"> <li>• El lado de impresión del papel está orientado hacia usted.</li> <li>• El tamaño del papel se ajusta a estas dimensiones: <ul style="list-style-type: none"> <li>Anchura: <ul style="list-style-type: none"> <li>– 76–216 mm</li> <li>– 3,0–8,5 pulg.</li> </ul> </li> <li>Longitud: <ul style="list-style-type: none"> <li>– 127–432 mm</li> <li>– 5,0–17,0 pulg.</li> </ul> </li> </ul> </li> <li>• El papel está cargado apoyado contra el lado derecho de la bandeja de papel.</li> <li>• La guía del papel está apoyada contra el borde izquierdo del papel.</li> </ul>

# Impresión

---

## Impresión de documentos

- 1 Cargue papel.
- 2 Con un documento abierto, haga clic en **Archivo → Imprimir**.
- 3 Haga clic en **Propiedades, Preferencias, Opciones o Configurar**.
- 4 Ajuste los valores.
- 5 Haga clic en **Aceptar**.
- 6 Haga clic en **Aceptar o Imprimir**.

## Impresión de banners

- 1 Arranque únicamente el número de páginas que necesita para imprimir el banner (hasta 20 hojas).
- 2 Coloque la pila de papel en una superficie nivelada detrás de la impresora, e introdúzcala por encima de la bandeja de papel.
- 3 Con el documento abierto, haga clic en **Archivo → Imprimir**.
- 4 Haga clic en **Propiedades, Preferencias, Opciones o Configuración**.
- 5 En el menú desplegable Presentación, seleccione **Banner**.
- 6 En el menú desplegable Tamaño de papel de banner, seleccione **Banner Carta** o **Banner A4**.
- 7 Haga clic en **Aceptar**.
- 8 Haga clic en **Aceptar** o en **Imprimir**.

## Impresión de tarjetas

- 1 Cargue tarjetas de felicitación, fichas o postales.
- 2 En la aplicación de software, haga clic en **Archivo → Imprimir**.
- 3 Haga clic en **Propiedades, Preferencias, Opciones o Configurar**.
- 4 Seleccione un valor de Calidad/Velocidad.  
Seleccione **Fotografía** para fotografías y tarjetas de felicitación, y **Normal** para otros tipos de tarjetas.
- 5 Seleccione la ficha **Configuración de papel**.
- 6 Seleccione **Papel**.
- 7 En la lista Tam. papel, seleccione un tamaño de tarjeta.
- 8 Haga clic en **Aceptar**.
- 9 Haga clic en **Aceptar** o en **Imprimir**.



### Notas:

- Para evitar atascos de papel, no fuerce las tarjetas al introducirlas en la impresora.
- Para evitar manchas, retire las tarjetas según vayan saliendo de la impresora y deje que se sequen antes de apilarlas.

## Impresión de copias intercaladas

Si imprime varias copias de un documento, puede elegir entre imprimir cada copia como un juego (intercalado) o imprimir las copias como grupos de páginas (no intercalado).

### Intercalado



### No intercalado



- 1 Cargue papel.
- 2 Con un documento abierto, haga clic en **Archivo** → **Imprimir**.
- 3 Haga clic en **Propiedades**, **Preferencias**, **Opciones** o **Configurar**.
- 4 En la ficha Calidad/Copias, seleccione el número de copias que desee imprimir.
- 5 Seleccione la casilla de verificación **Intercalar copias**.
- 6 Si desea invertir el orden de impresión, seleccione la casilla de verificación **Invertir orden de impresión**.
- 7 Haga clic en **Aceptar**.
- 8 Haga clic en **Aceptar** o en **Imprimir**.

## Impresión de sobres

- 1 Cargue los sobres.
- 2 En la aplicación de software, haga clic en **Archivo** → **Imprimir**.
- 3 Haga clic en **Propiedades**, **Preferencias**, **Opciones** o **Configurar**.
- 4 En el menú Tareas, seleccione **Imprimir un sobre**.
- 5 En la lista de tamaños de sobre, seleccione el tamaño de sobre que haya cargado.
- 6 Seleccione la orientación **Vertical** u **Horizontal**.

### Notas:

- La mayoría de los sobres utilizan una orientación horizontal.
- Asegúrese de que también esté seleccionada la misma orientación en la aplicación de software.

- 7 Haga clic en **Aceptar**.
- 8 Haga clic en **Aceptar**.
- 9 Haga clic en **Aceptar** o en **Imprimir**.

## Impresión de transferencias térmicas

- 1 Cargue las transferencias térmicas.
- 2 Con la imagen abierta, haga clic en **Archivo → Imprimir**.
- 3 Haga clic en **Propiedades, Preferencias, Opciones o Configuración**.
- 4 En la ficha Presentación de impresión, seleccione **Simetría** si desea que el software de la impresora invierta la imagen.  
Seleccione **Normal** si dispone de un programa que gire la imagen automáticamente.
- 5 Haga clic en **Aceptar** para cerrar todos los cuadros de diálogo del software de la impresora que estén abiertos.
- 6 Imprima las transferencias térmicas.

**Nota:** No fuerce las transferencias térmicas al introducirlas en la impresora.

## Impresión de varias páginas en una hoja

- 1 Cargue papel.
- 2 Con el documento abierto, haga clic en **Archivo → Imprimir**.
- 3 Haga clic en **Propiedades, Preferencias, Opciones o Configurar**.
- 4 En la ficha Presentación de impresión, seleccione **N.º por cara**.
- 5 Seleccione el número de páginas que desea imprimir en cada hoja.
- 6 Si desea que las imágenes de la página se impriman con un borde alrededor, seleccione **Imprimir bordes de página**.
- 7 Haga clic en **Aceptar**.
- 8 Haga clic en **Aceptar** o en **Imprimir**.

## Inversión del orden de impresión (la última página en primer lugar)

- 1 Cargue papel.
- 2 Con un documento abierto, haga clic en **Archivo → Imprimir**.
- 3 Haga clic en **Propiedades, Preferencias, Opciones o Configurar**.
- 4 En la ficha Calidad/Copias, seleccione **Invertir orden de impresión**.
- 5 Haga clic en **Aceptar**.
- 6 Haga clic en **Aceptar** o en **Imprimir**.

## Impresión de transparencias

- 1 Cargue las transparencias.
- 2 Con un documento abierto, haga clic en **Archivo → Imprimir**.
- 3 Haga clic en **Aceptar** o en **Imprimir**.

**Nota:** Para evitar manchas, retire las transparencias según vayan saliendo de la impresora y deje que se sequen antes de apilarlas. Las transparencias pueden tardar en secarse un máximo de 15 minutos.

## Impresión de páginas web

Puede utilizar la barra de herramientas para crear versiones de fácil impresión de cualquier página web.

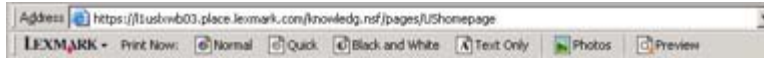

- 1 Cargue papel.
  - 2 Abra una página web con Microsoft Internet Explorer 5.5 o posterior.
  - 3 Si desea comprobar o cambiar los ajustes de impresión:
    - a En la sección de la barra de herramientas, haga clic en **Lexmark → Preparar página**.
    - b Ajuste los valores de impresión.
    - c Haga clic en **Aceptar**.
- Nota:** Para ajustar los valores adicionales de impresión, consulte “Uso de Propiedades de impresión” en la página 17.
- 4 Si desea visualizar la página web antes de imprimirla:
    - a Haga clic en **Presentación preliminar**.
    - b Utilice las opciones de la barra de herramientas para desplazarse por las páginas, acercar o alejar el zoom o seleccionar imprimir texto e imágenes o sólo texto.
    - c Haga clic en:
      - **Imprimir**
      - o
      - **Cerrar** y siga con el paso 5.
  - 5 Si es necesario, seleccione una opción de impresión en la barra de herramientas:
    - **Normal**
    - **Rápida**
    - **Blanco y negro**
    - **Sólo texto**

## Impresión de fotografías o imágenes de una página web

- 1 Cargue papel. Para obtener unos resultados óptimos, utilice papel fotográfico o papel mate de gramaje pesado con la cara brillante o imprimible dirigida hacia usted. (Si no está seguro de cuál es la cara imprimible, consulte las instrucciones que se incluyen con el papel.)
- 2 Abra una página web con Microsoft Internet Explorer 5.5 o posterior.

El número de fotos que se pueden imprimir aparece junto al botón Fotografías de la barra de herramientas.

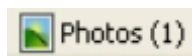

- 3 Si no aparece ningún número junto a Fotografías:
  - a En el menú desplegable del logotipo de Lexmark, seleccione **Opciones**.
  - b Seleccione la ficha **Avanzadas**.

**c** Seleccione el tamaño mínimo de la fotografía.

**d** Haga clic en **Aceptar**.

El número de fotografías que se pueden imprimir aparece junto a Fotografías.

**4** Haga clic en **Fotografías**.

Aparecerá el cuadro de diálogo Fast Pics.

**5** Si desea imprimir todas las fotografías o imágenes con los mismos valores, seleccione el tamaño que desea de cada fotografía, el tamaño del papel en blanco de la impresora y el número de copias.

**6** Si desea imprimir una foto o imagen de una en una:

**a** Haga clic en las fotos o imágenes que *no* desea imprimir para desactivarlas.

**b** Para realizar cambios de edición comunes:

**1** Haga clic con el botón derecho del ratón en la fotografía o imagen.

**2** Haga clic en **Editar**.

**3** Realice las selecciones que desee.

**4** Siga las instrucciones que aparecen en pantalla.

**5** Una vez que se hayan realizado los cambios, haga clic en **Hecho**.

**6** Seleccione el tamaño que desee, el tamaño del papel en blanco de la impresora y el número de copias.

**7** Haga clic en **Imprimir**.

# Trabajo con fotos

---

**Nota:** Para evitar manchas o arañazos, no toque la superficie impresa con los dedos o con objetos afilados. Para obtener resultados óptimos, retire las hojas impresas de una en una de la bandeja de salida y deje que se sequen durante al menos 24 horas antes de apilarlas, mostrarlas o almacenarlas.

## Impresión de fotografías sin bordes mediante las Propiedades de impresión

Utilice las Propiedades de impresión para imprimir fotos desde un programa de Windows.

- 1 Cargue papel. Para obtener unos resultados óptimos, utilice papel fotográfico o brillante con la cara brillante o imprimible dirigida hacia usted. (Si no está seguro de qué cara es la imprimible, consulte las instrucciones que se incluyen con el papel).
- 2 Desde la aplicación de software, haga clic en **Archivo**→ **Imprimir**.
- 3 Haga clic en **Propiedades**, **Preferencias**, **Opciones** o **Configurar**.
- 4 Desde la ficha Calidad/Copias, seleccione **Foto**.
- 5 En el menú Tipo de papel, seleccione el tipo de papel.
- 6 En la ficha Configuración de papel, seleccione **Sin bordes** y a continuación seleccione el tamaño de papel y la orientación de la fotografía.
- 7 Haga clic en **Aceptar**.
- 8 Haga clic en **Aceptar** o **Imprimir**.

## Impresión de fotografías desde la Biblioteca de fotos

- 1 Cargue papel.
- 2 En el escritorio, haga doble clic en el icono **Lexmark Imaging Studio**.
- 3 Haga clic en **Ver/Imprimir biblioteca de fotos**.
- 4 Haga clic en las fotos que desea imprimir.
- 5 Haga clic en **Imprimir fotos**.
- 6 Cambie los valores de impresión según convenga.

### Notas:

- En la lista desplegable Calidad, seleccione una calidad de impresión.
- En Tamaño del papel, en la lista desplegable Impresora, seleccione el tamaño del papel.
- También puede seleccionar otros tamaños de foto, e imprimir varias copias de las fotos.

- 7 Haga clic en **Imprimir**.

## Impresión de paquetes fotográficos

- 1 En el escritorio, haga doble clic en el icono **Lexmark Imaging Studio**.
- 2 Haga clic en **Paquetes fotográficos**.

- 3 Haga clic para seleccionar las fotos que desea incluir en el paquete fotográfico.
- 4 Haga clic en **Siguiente**.
- 5 Seleccione la calidad de copia en el menú desplegable Calidad.
- 6 En la lista desplegable Tamaño del papel de la impresora, seleccione el tamaño del papel.
- 7 Para seleccionar varias impresiones de una foto, o seleccionar tamaños distintos de 4 x 6 pulg. (10 x 15 cm), seleccione las opciones que desee en la tabla. Utilice la lista desplegable de la última columna para ver y seleccionar otros tamaños.
- 8 Haga clic en el botón **Imprimir** que se encuentra en la esquina inferior derecha de la pantalla.

## Creación de proyectos fotográficos

### *Creación de tarjetas fotográficas de felicitación*

- 1 En el escritorio, haga doble clic en el icono **Lexmark Imaging Studio**.
- 2 Haga clic en **Tarjetas fotográficas de felicitación**.
- 3 En la ficha de Estilo, haga clic para seleccionar un estilo para su tarjeta de felicitación.
- 4 En la ficha Fotografía, seleccione y arrastre una foto hasta el panel de presentación preliminar a la derecha de la pantalla.
- 5 Haga clic en el área de texto para añadir texto a su tarjeta de felicitación.
- 6 Una vez finalizada la edición del texto, haga clic en **Aceptar**.
- 7 Si desea crear otra tarjeta de felicitación fotográfica utilizando un estilo o una foto diferente, haga clic en **Añadir nueva tarjeta**, y repita del paso 3 en la página 30 hasta el paso 6 en la página 30.
- 8 Si quiere imprimir la tarjeta de felicitación, seleccione **Imprimir tarjeta fotográfica de felicitación** en la ficha Compartir.
- 9 En la lista desplegable Copias, seleccione el número de copias.
- 10 En la lista desplegable Calidad, seleccione la calidad de copia.
- 11 En la lista desplegable Tamaño del papel de la impresora, seleccione el tamaño del papel.

Tamaños de papel compatibles	Dimensiones
A4	210 x 297 milímetros
Carta	8.5 x 11 pulgadas
Tarjetas de felicitación	4 x 8 pulgadas (10,16 x 20,32 cm)

- 12 Haga clic en **Imprimir**.
- 13 Si quiere enviar por correo electrónico la tarjeta fotográfica de felicitación, seleccione **Enviar por correo electrónico la tarjeta fotográfica de felicitación** en la ficha Compartir.
- 14 En la sección Calidad/Velocidad de envío, seleccione el tamaño de la imagen.
- 15 Haga clic en **Crear correo electrónico** para crear un correo electrónico con las tarjetas fotográficas de felicitación adjuntas.

## ***Creación y visualización de presentaciones de diapositivas***

- 1 En el escritorio, haga doble clic en el icono **Lexmark Imaging Studio**.
- 2 Haga clic en **Presentación de diapositivas**.
- 3 Haga clic y arrastre las fotos que desea incluir en la presentación de diapositivas hasta el área “Fotografías de la presentación”.

Si desea que las fotos aparezcan en un orden específico, haga clic en ellas en el mismo orden en que desea que aparezcan.

### **Notas:**

- Si desea cambiar los valores de la presentación de diapositivas, haga clic en la ficha **Valores**.
- Si desea guardar o imprimir la presentación de diapositivas, haga clic en la ficha **Compartir**.

- 4 Haga clic en **Visualizar presentación**.

## ***Visualización de una presentación de diapositivas guardada***

- 1 En el escritorio, haga doble clic en el icono **Lexmark Imaging Studio**.
- 2 Haga clic en **Presentación de diapositivas**.
- 3 Siga las instrucciones que aparecen en pantalla.

## ***Impresión de una imagen como póster de varias páginas***

- 1 Cargue papel.
- 2 En el escritorio, haga doble clic en el icono **Lexmark Imaging Studio**.
- 3 Haga clic en **Póster**.
- 4 Haga clic y arrastre la foto hasta el área “Imprimir como póster de varias páginas”.

**Nota:** Si desea cambiar los valores de póster, haga clic en la ficha **Valores**.

- 5 Haga clic en **Imprimir**.

# Mantenimiento de la impresora

---

## Cambio de los cartuchos de impresión

### *Extracción de cartuchos usados*

- 1 Asegúrese de que la impresora está encendida.
- 2 Levante la cubierta de acceso.

El carro del cartucho de impresión se coloca en la posición de carga, a menos que la impresora esté ocupada.

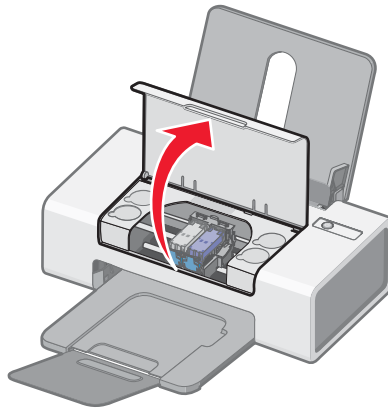

- 3 Presione hacia abajo la palanca del carro del cartucho para levantar la tapa.

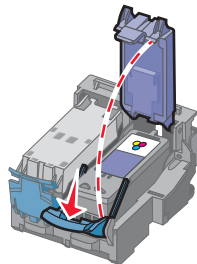

- 4 Extraiga el cartucho de impresión usado.

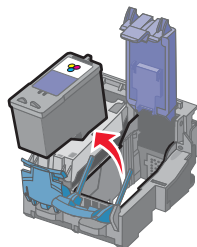

Para reciclar el cartucho usado, consulte “Reciclaje de productos Lexmark” en la página 38.

Si el cartucho que ha extraído no está vacío y desea usarlo más tarde, consulte “Conservación de los cartuchos de impresión” en la página 36.



## Instalación de los cartuchos de impresión

- 1 Si desea instalar cartuchos de impresión nuevos, retire el adhesivo y el precinto de la parte trasera e inferior de los cartuchos.

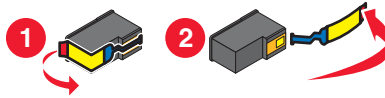

**Advertencia:** No toque el área de contacto dorada de la parte trasera ni los inyectores de metal de la parte inferior de los cartuchos.

- 2 Presione hacia abajo las palancas del carro del cartucho para levantar las tapas.

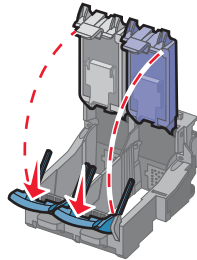

- 3 Introduzca el cartucho negro o fotográfico en el carro izquierdo. Introduzca el cartucho de color en el carro derecho.

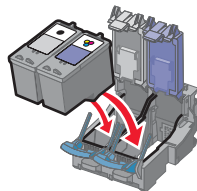

- 4 *Encaje* las tapas en la posición de cierre.

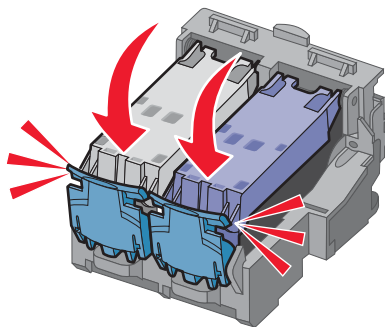

5 Cierre la cubierta de acceso.

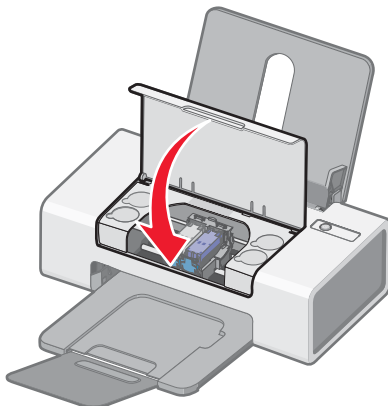

## Obtención de una mejor calidad de impresión

### *Mejora de la calidad de impresión*

Si no está satisfecho con la calidad de impresión del documento, asegúrese de que:

- Utiliza el papel adecuado para el documento. Utilice Papel fotográfico de primera calidad de Lexmark si va a imprimir fotografías u otras imágenes de alta calidad.

**Nota:** Para evitar manchas o arañazos, evite tocar la superficie impresa con los dedos o con objetos afilados. Para obtener mejores resultados, retire las hojas impresas de una en una de la bandeja de salida y deje que se sequen durante al menos 24 horas antes de apilarlas, mostrarlas o almacenarlas.

- Utiliza papel de mayor gramaje, blanco brillante o tratado.
- Selecciona un valor superior de calidad de impresión.

Si después de realizar estos procedimientos la calidad de impresión del documento no es la deseada, siga los pasos que se indican a continuación:

**1** Alinee los cartuchos de impresión. Para obtener más información, consulte “Alineación de los cartuchos de impresión” en la página 35.

Si la calidad de la impresión no mejora, continúe con el paso 2.

**2** Limpie los inyectores de los cartuchos de impresión. Para obtener más información, consulte “Limpieza de los inyectores de los cartuchos de impresión” en la página 35.

Si la calidad de la impresión no mejora, continúe con el paso 3.

**3** Extraiga los cartuchos de impresión e introdúzcalos de nuevo. Para obtener más información, consulte “Extracción de cartuchos usados” en la página 32 y “Instalación de los cartuchos de impresión” en la página 33.

Si la calidad de la impresión no mejora, continúe con el paso 4.

**4** Limpie los contactos y los inyectores de impresión. Para obtener más información, consulte “Limpieza de los contactos e inyectores de los cartuchos de impresión” en la página 35.

Si todavía no está satisfecho con la calidad de impresión obtenida, sustituya los cartuchos de impresión. Para obtener más información, consulte “Realización de pedidos de consumibles” en la página 36.

## ***Alineación de los cartuchos de impresión***

- 1 Cargue papel normal.
- 2 Abra el **Centro de soluciones**.
- 3 En la ficha Mantenimiento, haga clic en **Alinear para eliminar bordes borrosos**.
- 4 Haga clic en **Imprimir**.  
A continuación, se imprime una página de alineación.
- 5 Busque el número situado bajo la flecha más oscura en cada grupo de alineación.
- 6 Utilice las flechas arriba y abajo del cuadro de diálogo Alinear cartuchos para seleccionar el número que corresponda a la flecha más oscura de la página impresa para cada grupo de alineación.
- 7 Haga clic en **Aceptar**.

Si ha alineado los cartuchos para mejorar la calidad de impresión, vuelva a imprimir el documento. Si no ha mejorado la calidad de impresión, limpie los inyectores de los cartuchos.

## ***Limpieza de los inyectores de los cartuchos de impresión***

- 1 Cargue papel normal.
- 2 Abra el **Centro de soluciones**. Consulte “Uso del Centro de soluciones” en la página 15.
- 3 Desde la ficha Mantenimiento, haga clic en **Efectuar limpieza para eliminar bandas horizontales**.
- 4 Haga clic en **Imprimir**.  
La impresión de una página hace que la tinta pase por los inyectores para limpiarlos.
- 5 Imprima de nuevo el documento para comprobar que la calidad de impresión ha mejorado.
- 6 Si la calidad de impresión no ha mejorado, limpie los inyectores dos veces más.

## ***Limpieza de los contactos e inyectores de los cartuchos de impresión***

- 1 Extraiga el cartucho de impresión.
- 2 Humedezca con agua un paño limpio que no suelte pelusa.
- 3 Aplique suavemente el paño sobre los inyectores del cartucho de impresión durante unos tres segundos y, a continuación, límpielos en la dirección indicada.

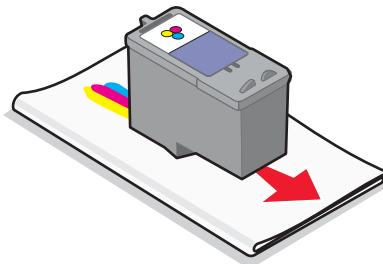

- 4 A continuación, aplique un lado del paño que esté limpio sobre los contactos durante unos tres segundos y límpielos en la dirección indicada.

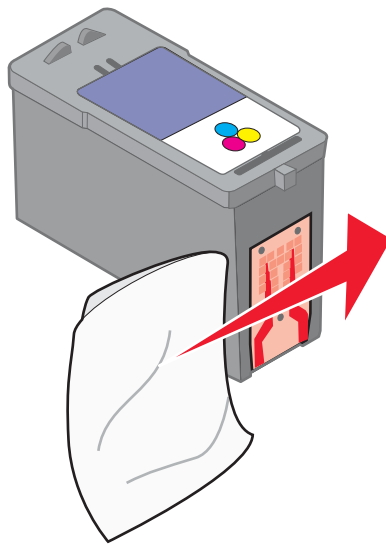

- 5 Con el lado limpio del paño, repita el paso 3 y el paso 4.
- 6 Deje que los inyectores y los contactos se sequen por completo.
- 7 Vuelva a introducir el cartucho.
- 8 Vuelva a imprimir el documento.
- 9 Si no mejora la calidad de impresión, limpie los inyectores de impresión. Para obtener más información, consulte "Limpieza de los inyectores de los cartuchos de impresión" en la página 35.
- 10 Repita el procedimiento que se indica en paso 9 hasta dos veces más.
- 11 Si todavía no está satisfecho con la calidad de impresión obtenida, sustituya el cartucho.

## Conservación de los cartuchos de impresión

- Guarde los cartuchos nuevos en su embalaje hasta que los vaya a instalar.
- No extraiga un cartucho de la impresora a no ser que vaya a sustituirlo, limpiarlo o guardarlo en un envase hermético. Los cartuchos no imprimirán correctamente si los deja expuestos durante un largo periodo de tiempo.

## Realización de pedidos de consumibles

Si desea solicitar consumibles o ponerse en contacto con el proveedor más cercano, visite nuestro sitio web en [www.lexmark.com](http://www.lexmark.com).

### Notas:

- Para obtener resultados óptimos, utilice sólo cartuchos de impresión Lexmark.
- Para obtener resultados óptimos al imprimir fotografías o imágenes de alta calidad, utilice Papel fotográfico de primera calidad Lexmark.

Elemento	Número de referencia	Rendimiento normal en páginas de un cartucho medio*
Cartucho de tinta negra	28†	175
Cartucho de tinta negra	28A	175
Cartucho negro de gran duración	34	500
Cartucho de tinta de color	29†	150
Cartucho de tinta de color	29A	150
Cartucho de color de gran duración	35	500
Cartucho fotográfico	31	No aplicable
Cable USB	1021294	No aplicable

\* Valores obtenidos con impresión continua. Valor de rendimiento declarado conforme a ISO/IEC 24711 (FDIS)

† Cartucho con licencia del programa de devolución

Papel	Tamaño de papel
Papel fotográfico de primera calidad Lexmark	<ul style="list-style-type: none"> <li>• Carta</li> <li>• A4</li> <li>• 4 x 6 pulg.</li> <li>• 10 x 15 cm</li> <li>• L</li> </ul>
Papel fotográfico Lexmark	<ul style="list-style-type: none"> <li>• Carta</li> <li>• A4</li> <li>• 4 x 6 pulg.</li> <li>• 10 x 15 cm</li> </ul>

**Nota:** La disponibilidad puede variar en función del país o región.

Para obtener más información acerca de cómo comprar Papel fotográfico de primera calidad Lexmark o Papel fotográfico Lexmark en su país o región, visite [www.lexmark.com](http://www.lexmark.com).

## Uso de los auténticos cartuchos de impresión Lexmark

Las impresoras, cartuchos de impresión y el papel fotográfico Lexmark están diseñados para obtener una calidad de impresión superior.

Si recibe el mensaje **Tinta original de Lexmark agotada**, la tinta original de Lexmark del cartucho de impresión se ha agotado.

Si cree que ha adquirido un nuevo cartucho de impresión auténtico de Lexmark, pero aparece el mensaje **Tinta original de Lexmark agotada**:

- 1 Haga clic en el botón **Más información** del mensaje.
- 2 Haga clic en **Informar de que el cartucho de impresión no es de Lexmark**.

Para evitar que vuelva a aparecer el mensaje para dicho cartucho:

- Sustituya los cartuchos por cartuchos de impresión nuevos de Lexmark.
- Si imprime desde el equipo, haga clic en el botón **Más información** del mensaje, seleccione la casilla de verificación y haga clic en **Cerrar**.

La garantía de Lexmark no cubre los daños causados por un cartucho de impresión diferente a Lexmark.

## Recarga de los cartuchos de impresión

La garantía no cubre la reparación de fallos o daños debidos al uso de un cartucho recargado. Lexmark recomienda no utilizar cartuchos recargados ya que esto puede afectar a la calidad de impresión y originar daños en la impresora. Para obtener los mejores resultados, utilice consumibles de Lexmark.

## Reciclaje de productos Lexmark

Si desea enviarnos productos Lexmark para que procedamos a su reciclaje:

- 1 Visite nuestro sitio web en [www.lexmark.com/recycle](http://www.lexmark.com/recycle).
- 2 Siga las instrucciones que aparecen en la pantalla del equipo.

# Solución de problemas

---

## Solución de problemas de instalación

### *El indicador de encendido no se ilumina*

Asegúrese de desconectar el cable de alimentación de la toma mural y de la impresora.

- 1 Conecte el cable al puerto de la fuente de alimentación de la impresora.
- 2 Enchufe el cable a una toma de corriente que hayan utilizado otros aparatos eléctricos.

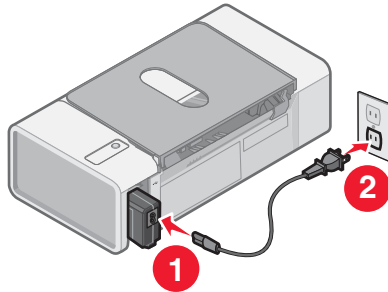

- 3 Si el indicador luminoso  no está encendido, pulse .

### *El software no se instala*

Los sistemas operativos siguientes son compatibles:

- Windows 2000 with Service Pack 3 or later
- Windows XP
- Windows Vista

### Solución 1

Asegúrese de que su equipo cumple los requisitos mínimos del sistema que figuran en la caja.



### Solución 2

- 1 Compruebe que el cable USB no haya sufrido ningún daño evidente.
- 2 Conecte firmemente el extremo rectangular del cable USB al puerto USB del equipo.  
El puerto USB se indica con el símbolo USB .
- 3 Conecte firmemente el extremo cuadrado del cable USB a la parte trasera de la impresora.

### Solución 3

- 1 Apague el equipo y, a continuación, reinicielo.
- 2 Haga clic en **Cancelar** en todas las pantallas de nuevo hardware encontrado.
- 3 Introduzca el CD y, a continuación, siga las instrucciones que aparecen en la pantalla del equipo para volver a instalar el software.

## **Solución 4**

- 1 Pulse  para apagar la impresora.
- 2 Desconecte el cable de alimentación de la toma mural.
- 3 Desconecte con cuidado la fuente de alimentación de la impresora.
- 4 Vuelva a conectar la fuente de alimentación a la impresora.
- 5 Conecte el cable de alimentación a la toma mural.
- 6 Pulse  para encender la impresora.

## **Solución 5**

- 1 Cierre todas las aplicaciones de software que estén abiertas.
- 2 Desactive los programas antivirus.
- 3 Haga doble clic en el icono **Mi PC**.  
En Windows XP, haga clic en **Inicio** para acceder al icono Mi PC.
- 4 Haga doble clic en el icono **Unidad de CD-ROM**.
- 5 Si es necesario, haga doble clic en **setup.exe**.
- 6 Siga las instrucciones que aparecen en pantalla para instalar el software.

## **Solución 6**

- 1 Visite nuestro sitio web en [www.lexmark.com](http://www.lexmark.com) para buscar el software más reciente.
- 2 Seleccione su país o región, excepto en los Estados Unidos.
- 3 Haga clic en los vínculos de controladores o descargas.
- 4 Seleccione la familia de impresoras.
- 5 Seleccione el modelo de impresora.
- 6 Seleccione el sistema operativo.
- 7 Seleccione el archivo que desea descargar y siga las instrucciones que aparecen en la pantalla del equipo.

## ***La página no se imprime***

### **Solución 1**

Si la luz  no está encendida, consulte “El indicador de encendido no se ilumina” en la página 39.

### **Solución 2**

Retire el papel y vuelva a cargarlo.

### **Solución 3**

Compruebe los niveles de tinta e instale un cartucho de impresión nuevo si es necesario.



## Solución 4

- 1 Retire los cartuchos de impresión.
- 2 Asegúrese de haber retirado completamente el adhesivo y el precinto de las partes posterior e inferior de los cartuchos.



**Advertencia:** No toque el área de contacto dorada de la parte trasera ni los inyectores de metal de la parte inferior de los cartuchos.

- 3 Vuelva a colocar los cartuchos de impresión.

## Solución 5

Asegúrese de que la impresora está definida como predeterminada y de que no está en modo de espera ni parada.

- 1 Haga clic en:
  - En Windows XP Pro: **Inicio → Configuración → Impresoras y faxes.**
  - En Windows XP Home: **Inicio → Panel de control → Impresoras y faxes.**
  - En Windows 2000 o Windows Vista: **Inicio → Configuración → Impresoras.**
- 2 Haga doble clic en el nombre de la impresora.
- 3 Haga clic en **Impresora.**
  - Asegúrese de que la opción Pausar la impresión no está seleccionada.
  - Asegúrese también de que aparece una marca de verificación junto a Establecer como impresora predeterminada.

## Solución 6

- 1 Desinstale el software de la impresora y, a continuación, vuelva a instalarlo. Para obtener más información, consulte “Desinstalación y reinstalación del software” en la página 49.
- 2 Si el software aún no se ha instalado correctamente, visite nuestro sitio web en **www.lexmark.com** para buscar el software más reciente.
  - a Seleccione su país o región, excepto en los Estados Unidos.
  - b Haga clic en los vínculos de controladores o descargas.
  - c Seleccione la familia de impresoras.
  - d Seleccione el modelo de impresora.
  - e Seleccione el sistema operativo.
  - f Seleccione el archivo que desea descargar y siga las instrucciones que aparecen en la pantalla del equipo.

# Solución de problemas de impresión

## ***Mejora de la calidad de impresión***

Si no está satisfecho con la calidad de impresión del documento, asegúrese de que:

- Utiliza el papel adecuado para el documento. Utilice Papel fotográfico de primera calidad de Lexmark si va a imprimir fotografías u otras imágenes de alta calidad.

**Nota:** Para evitar manchas o arañazos, evite tocar la superficie impresa con los dedos o con objetos afilados. Para obtener mejores resultados, retire las hojas impresas de una en una de la bandeja de salida y deje que se sequen durante al menos 24 horas antes de apilarlas, mostrarlas o almacenarlas.

- Utiliza papel de mayor gramaje, blanco brillante o tratado.
- Selecciona un valor superior de calidad de impresión.

Si después de realizar estos procedimientos la calidad de impresión del documento no es la deseada, siga los pasos que se indican a continuación:

- 1** Alinee los cartuchos de impresión. Para obtener más información, consulte “Alineación de los cartuchos de impresión” en la página 35.

Si la calidad de la impresión no mejora, continúe con el paso 2.

- 2** Limpie los inyectores de los cartuchos de impresión. Para obtener más información, consulte “Limpieza de los inyectores de los cartuchos de impresión” en la página 35.

Si la calidad de la impresión no mejora, continúe con el paso 3.

- 3** Extraiga los cartuchos de impresión e introdúzcalos de nuevo. Para obtener más información, consulte “Extracción de cartuchos usados” en la página 32 y “Instalación de los cartuchos de impresión” en la página 33.

Si la calidad de la impresión no mejora, continúe con el paso 4.

- 4** Limpie los contactos y los inyectores de impresión. Para obtener más información, consulte “Limpieza de los contactos e inyectores de los cartuchos de impresión” en la página 35.

Si todavía no está satisfecho con la calidad de impresión obtenida, sustituya los cartuchos de impresión. Para obtener más información, consulte “Realización de pedidos de consumibles” en la página 36.

## ***La velocidad de impresión es lenta***

### **Solución 1**

Cierre todas las aplicaciones que no esté utilizando.

### **Solución 2**

Reduzca el número y el tamaño de los gráficos y de las imágenes del documento.

### **Solución 3**

Considere la posibilidad de ampliar la memoria de acceso aleatorio (RAM, Random Access Memory) de su equipo.

### **Solución 4**

Retire todas las fuentes que no utilice del sistema.

## Solución 5

- 1 En la aplicación de software, haga clic en **Archivo→ Imprimir**.
- 2 Haga clic en **Propiedades, Preferencias, Opciones o Configurar**.
- 3 Haga clic en **Calidad/Copias**.
- 4 En la sección Calidad/Velocidad, seleccione una calidad de impresión más baja.

## Solución 6

- 1 Desinstale el software de la impresora y, a continuación, vuelva a instalarlo. Para obtener más información, consulte “Desinstalación y reinstalación del software” en la página 49.
- 2 Si el software no se instala correctamente, visite nuestro sitio web en **www.lexmark.com** para buscar el software más reciente.
  - a Seleccione su país o región, excepto en los Estados Unidos.
  - b Haga clic en los vínculos de controladores y descargas.
  - c Seleccione la familia de impresoras.
  - d Seleccione el modelo de impresora.
  - e Seleccione el sistema operativo.
  - f Seleccione el archivo que desea descargar y siga las instrucciones que aparecen en la pantalla del equipo.

### ***La impresora no imprime o no responde***

Consulte “La página no se imprime” en la página 40.

### ***La calidad en los bordes de la página es baja***

#### **Solución 1**

Si no está utilizando la función Sin bordes, utilice estos valores de margen mínimos:

- Márgenes izquierdo y derecho:
  - 6,35 mm (0,25 pulg.) para papel de tamaño Carta
  - 3,37 mm (0,133 pulg.) para todos los tamaños excepto Carta
- Margen superior: 1,7 mm (0,067 pulg.)
- Margen inferior: 12,7 mm (0,5 pulg.)

#### **Solución 2**

Seleccione la función de impresión Sin bordes.

- 1 En la aplicación de software, haga clic en **Archivo→ Imprimir**.
- 2 Haga clic en **Propiedades, Preferencias, Opciones o Configurar**.
- 3 Haga clic en **Presentación de impresión**.
- 4 Haga clic en **Sin bordes**.

### **Solución 3**

Compruebe que el tamaño de papel que está utilizando coincide con los valores de la impresora.

- 1 En la aplicación de software, haga clic en **Archivo→ Imprimir**.
- 2 Haga clic en **Propiedades, Preferencias, Opciones o Configurar**.
- 3 Haga clic en **Configuración de papel**.
- 4 Compruebe el tamaño del papel.

### ***Calidad baja de textos y gráficos***

Algunos ejemplos de calidad baja de textos y gráficos son los siguientes:

- Páginas en blanco
- Impresión oscura
- Impresión apagada
- Colores incorrectos
- Impresión con bandas claras y oscuras
- Líneas inclinadas
- Manchas de color negro
- Rayas
- Líneas blancas

### **Solución 1**

Compruebe los niveles de tinta e instale un cartucho de impresión nuevo si es necesario.

### **Solución 2**

Consulte “Mejora de la calidad de impresión” en la página 34.

### **Solución 3**

Para evitar que aparezcan manchas de tinta cuando utilice los siguientes tipos de material, retire cada hoja según sale y déjela secar:

- Documentos con gráficos o imágenes
- Papel fotográfico
- Papel mate de gran gramaje o papel brillante
- Transparencias
- Etiquetas
- Sobres
- Transferencias térmicas

**Nota:** Es posible que las transparencias tarden hasta 15 minutos en secarse.

### **Solución 4**

Utilice una marca de papel diferente. Cada marca de papel acepta la tinta de forma diferente e imprime con variaciones de color. Utilice papel fotográfico de primera calidad Lexmark si va a imprimir fotografías u otras imágenes de calidad alta.

## Solución 5

Utilice únicamente papel nuevo y sin arrugas.

## Solución 6

- 1 Desinstale el software de la impresora y, a continuación, vuelva a instalarlo. Para obtener más información, consulte “Desinstalación y reinstalación del software” en la página 49.
- 2 Si el software no se instala correctamente, visite nuestro sitio web en [www.lexmark.com](http://www.lexmark.com) para buscar el software más reciente.
  - a Seleccione su país o región, excepto en los Estados Unidos.
  - b Haga clic en los vínculos de controladores y descargas.
  - c Seleccione la familia de impresoras.
  - d Seleccione el modelo de impresora.
  - e Seleccione el sistema operativo.
  - f Seleccione el archivo que desea descargar y siga las instrucciones que aparecen en la pantalla del equipo.



## ***Impresiones de documentos o de fotos incompletas***

Compruebe que el tamaño de papel que está utilizando coincide con los valores de la impresora.



- 1 En la aplicación de software, haga clic en **Archivo → Imprimir**.
- 2 Haga clic en **Propiedades, Preferencias, Opciones o Configuración**.
- 3 Haga clic en **Configuración de papel**.
- 4 Compruebe el tamaño del papel.

## Solución de problemas de atascos y alimentación de papel

### ***Atasco de papel en la impresora***

- 1 Pulse  para apagar la impresora.
- 2 Agarre el papel con firmeza y extráigalo del dispositivo con cuidado.
- 3 Pulse  para volver a encender la impresora.

### ***Atasco de papel en la bandeja de papel***

- 1 Pulse  para apagar la impresora.
- 2 Agarre el papel con firmeza y extráigalo del dispositivo con cuidado.
- 3 Pulse  para volver a encender la impresora.

### ***Error de alimentación de papel normal o especial***

Si se produce un fallo en la alimentación del papel normal o especial, la impresión aparece inclinada o se capturan o se adhieren varias hojas, intente lo siguiente.

## Solución 1

Cargue una cantidad más pequeña de papel en la impresora.

Consulte “Carga de varios tipos de papel” en la página 20 para obtener información sobre:

- Cantidad máxima de carga en función del tipo de papel
- Instrucciones de carga específica para papel normal y especial compatible

## **Solución 2**

Cargue el papel con la cara de impresión hacia arriba.

## **Solución 3**

Utilice únicamente papel nuevo y sin arrugas.

## **Solución 4**

Ajuste la guía del papel:

- Si utiliza un papel con una anchura inferior a 8,5 pulgadas (215,9 mm)
- Asegúrese de que no se tuerce al colocarlo en el lado izquierdo del papel

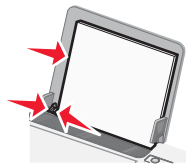

## ***La impresora no admite papel normal, sobres ni papel especial***

### **Solución 1**

Si hay un atasco de papel, consulte “Solución de problemas de atascos y alimentación de papel” en la página 45.

### **Solución 2**

Compruebe que se ha cargado correctamente el papel especial.

### **Solución 3**

Pruebe a cargar una página, un sobre o una hoja de papel especial cada vez.

### **Solución 4**

Asegúrese de que la impresora está definida como predeterminada y de que no está en modo de espera ni parada.

**1** Haga clic en:

- En Windows XP Pro: **Inicio → Configuración → Impresoras y faxes.**
- En Windows XP Home: **Inicio → Panel de control → Impresoras y faxes.**
- En Windows 2000 o Windows Vista: **Inicio → Configuración → Impresoras.**

**2** Haga doble clic en el nombre de la impresora.

**3** Haga clic en **Impresora.**

- Asegúrese de que la opción Pausar la impresión no está seleccionada.
- Asegúrese de que aparece una marca de verificación junto a Establecer como impresora predeterminada.

## ***Atascos de papel de banner***

- 1 Pulse  para apagar la impresora.
- 2 Retire el papel de banner atascado de la impresora.

Para evitar que un trabajo de impresión de banner provoque un atasco:

- Utilice únicamente la cantidad de hojas necesarias para el banner.
- Seleccione los valores siguientes para que la impresora admita el papel de manera continua y sin atascos:
  - 1 Con un documento abierto, haga clic en **Archivo → Imprimir**.
  - 2 Haga clic en **Propiedades, Preferencias, Opciones o Configurar**.
  - 3 Seleccione la ficha **Configuración de papel**.
  - 4 A continuación, seleccione **Banner**.
  - 5 Seleccione el tamaño **Banner carta** o **Banner A4**.
  - 6 Seleccione **Vertical** u **Horizontal**.
  - 7 Haga clic en **Aceptar**.
  - 8 Haga clic en **Aceptar** o **Imprimir**.

## **Solución de problemas de indicador de encendido parpadeante**

### ***El indicador luminoso de encendido parpadea despacio***

La impresora se ha quedado sin papel durante un trabajo de impresión.

Cargue papel. Consulte “Carga del papel” en la página 20.

### ***El indicador luminoso de encendido parpadea deprisa***

Se ha producido un atasco de papel.

Elimine el atasco de papel. Para obtener más información, consulte “Solución de problemas de atascos y alimentación de papel” en la página 45.

## **Solución de problemas de mensajes de error**

Los mensajes siguientes aparecen en la pantalla del equipo.

### **Alerta de cartuchos**

Uno de los cartuchos de impresión deberá sustituirse pronto. La advertencia de alerta de cartuchos se activa cuando a un cartucho le queda un 25 %, un 15 % y un 5 % de tinta.

Sustituya el cartucho de impresión por uno nuevo. Para obtener más información, consulte “Extracción de cartuchos usados” en la página 32 e “Instalación de los cartuchos de impresión” en la página 33.

Para solicitar consumibles, haga clic en **Solicitar tinta** en la pantalla del equipo. También puede consultar “Realización de pedidos de consumibles” en la página 36 en esta guía.

### **Es necesario sustituir el cartucho de tinta negra**

Es necesario instalar un cartucho de impresión de tinta negra nuevo.

Si se encuentra disponible, haga clic sobre el botón **Continuar** de la pantalla del equipo para imprimir con el cartucho de tinta de color. (El botón Continuar sólo se encuentra disponible al inicio de un trabajo de impresión.)

**Nota:** Puede quedar una cantidad variable de tinta en el cartucho de impresión de tinta negra.

Siga estos pasos para sustituir el cartucho de tinta negra de la impresora.

- 1 Cancele el trabajo de impresión si no lo ha hecho ya.
- 2 Sustituya el cartucho de impresión de tinta negra por uno nuevo. Para obtener más información, consulte “Extracción de cartuchos usados” en la página 32 e “Instalación de los cartuchos de impresión” en la página 33.
- 3 Imprima de nuevo.

Para solicitar consumibles, haga clic en **Solicitar tinta** en la pantalla del equipo. También puede consultar “Realización de pedidos de consumibles” en la página 36 en esta guía.

## **Es necesario sustituir el cartucho de tinta de color**

Es necesario instalar un cartucho de impresión de color nuevo.

Si se encuentra disponible, haga clic sobre el botón **Continuar** de la pantalla del equipo para imprimir con el cartucho de tinta negra. (El botón Continuar sólo se encuentra disponible al inicio de un trabajo de impresión.)

**Nota:** Puede quedar una cantidad variable de tinta en el cartucho de impresión de tinta de color.

Siga estos pasos para sustituir el cartucho de tinta de color de la impresora.

- 1 Cancele el trabajo de impresión si no lo ha hecho ya.
- 2 Sustituya el cartucho de impresión de color por uno nuevo. Para obtener más información, consulte “Extracción de cartuchos usados” en la página 32 e “Instalación de los cartuchos de impresión” en la página 33.
- 3 Imprima de nuevo.

Para solicitar consumibles, haga clic en **Solicitar tinta** en la pantalla del equipo. También puede consultar “Realización de pedidos de consumibles” en la página 36 en esta guía.

## **Es necesario sustituir el cartucho de tinta negra y el de color**

Es necesario instalar cartuchos de impresión nuevos.

Se ha cancelado el trabajo de impresión actual.

**Nota:** Puede quedar una cantidad variable de tinta en los cartuchos de impresión de tinta negra y de color.

- 1 Sustituya los cartuchos de impresión por otros nuevos. Para obtener más información, consulte “Extracción de cartuchos usados” en la página 32 e “Instalación de los cartuchos de impresión” en la página 33.
- 2 Imprima de nuevo.

Para solicitar consumibles, haga clic en **Solicitar tinta** en la pantalla del equipo. También puede consultar “Realización de pedidos de consumibles” en la página 36 en esta guía.

## ***Atasco de papel***

Para obtener más información, consulte “Solución de problemas de atascos y alimentación de papel” en la página 45.

## **Sin papel**

La impresora se ha quedado sin papel durante un trabajo de impresión.

Cargue papel. Para obtener más información, consulte “Carga del papel” en la página 20.



## Desinstalación y reinstalación del software

Si la impresora no funciona correctamente o aparece un mensaje de error de comunicación cuando intenta utilizarla, es posible que necesite desinstalar y volver a instalar el software de la impresora.

- 1 Haga clic en **Inicio** → **Programas** o **Todos los programas** → **Lexmark 1300 Series**.
- 2 Haga clic en **Desinstalar**.
- 3 Siga las instrucciones que aparecen en la pantalla del equipo para desinstalar el software de la impresora.
- 4 Reinicie el equipo antes de volver a instalar el software de la impresora.
- 5 Haga clic en **Cancelar** en todas las pantallas de nuevo hardware encontrado.
- 6 Introduzca el CD y, a continuación, siga las instrucciones que aparecen en la pantalla del equipo para volver a instalar el software.

**Nota:** Si la pantalla de instalación no aparece automáticamente una vez reiniciado el equipo, haga clic en **Inicio** → **Ejecutar** y a continuación escriba **D:\setup**, donde **D** es la letra de su unidad de CD-ROM.

# avisos

---

Nombre del producto:

Lexmark 1300 Series

Tipo de máquina:

4115

Modelo(s):

001

## Aviso de la edición

Diciembre de 2006

**El párrafo siguiente no se aplica a los países en los que tales disposiciones son contrarias a la legislación local:** LEXMARK INTERNATIONAL, INC, PROPORCIONA ESTA PUBLICACIÓN «TAL CUAL» SIN GARANTÍA DE NINGÚN TIPO, NI EXPLÍCITA NI IMPLÍCITA, LO QUE INCLUYE, PERO SIN LIMITARSE A ELLO, LAS GARANTÍAS IMPLÍCITAS DE COMERCIABILIDAD O IDONEIDAD PARA UN PROPÓSITO EN PARTICULAR. Algunos estados no permiten la renuncia a garantías explícitas ni implícitas en algunas transacciones; por lo tanto, es posible que la presente declaración no se aplique en su caso.

Esta publicación puede incluir inexactitudes técnicas o errores tipográficos. Periódicamente se realizan modificaciones en la presente información; dichas modificaciones se incluyen en ediciones posteriores. Las mejoras o modificaciones en los productos o programas descritos pueden efectuarse en cualquier momento.

Las referencias hechas en esta publicación a productos, programas o servicios no implican que el fabricante tenga la intención de ponerlos a la venta en todos los países en los que opere. Cualquier referencia a un producto, programa o servicio no indica o implica que sólo se pueda utilizar dicho producto, programa o servicio. Se puede utilizar cualquier producto, programa o servicio de funcionalidad equivalente que no infrinja los derechos de la propiedad intelectual. La evaluación y comprobación del funcionamiento junto con otros productos, programas o servicios, excepto aquellos designados expresamente por el fabricante, son responsabilidad del usuario.

Para obtener asistencia técnica de Lexmark, visite [support.lexmark.com](http://support.lexmark.com).

Para obtener información acerca de consumibles y descargas, visite [www.lexmark.com](http://www.lexmark.com).

Si no dispone de acceso a Internet, puede ponerse en contacto con Lexmark por correo electrónico:

Lexmark International, Inc.  
Bldg 004-2/CSC  
740 New Circle Road NW  
Lexington, KY 40550

© 2007 Lexmark International, Inc.

Reservados todos los derechos.

## UNITED STATES GOVERNMENT RIGHTS

This software and any accompanying documentation provided under this agreement are commercial computer software and documentation developed exclusively at private expense.

## Marcas comerciales

Lexmark y Lexmark con el diseño de diamante son marcas comerciales de Lexmark International, Inc., registradas en los Estados Unidos o en otros países.

El resto de las otras marcas comerciales son propiedad de sus respectivos propietarios.

## Convenciones

**Nota:** Una *nota* identifica algo que puede resultarle de ayuda.

**Advertencia:** Una *advertencia* hace referencia a algún componente que puede causar daños en el software o hardware del producto.

 **PRECAUCIÓN:** Los comentarios marcados como *precaución* hacen referencia a algún componente que puede causar lesiones al usuario.

 **PRECAUCIÓN:** Este tipo de precauciones indica que *no debe tocar* el área así marcada.

 **PRECAUCIÓN:** Este tipo de precauciones indica una *superficie caliente*.

 **PRECAUCIÓN:** Este tipo de precauciones indica *peligro de descargas eléctricas*.

 **PRECAUCIÓN:** Este tipo de precauciones indica *peligro por elementos punzantes*.

## Niveles de emisión de ruido

Las siguientes medidas se tomaron según la norma ISO 7779 y cumplen con la norma ISO 9296.

**Nota:** Es posible que algunos modos no se apliquen a su producto.

Presión de sonido media a 1 metro, dBA	
Impresión	52
Escaneo	no aplicable
Copia	no aplicable
Listo	inaudible

Estos valores pueden sufrir cambios. Consulte [www.lexmark.com](http://www.lexmark.com) para conocer los valores actuales.

## Directiva de residuos de aparatos eléctricos y electrónicos (WEEE)



El logotipo de la WEEE hace referencia a los procedimientos y programas específicos de reciclaje de productos electrónicos en países de la Unión Europea. Recomendamos el reciclaje de nuestros productos. Si tiene más dudas acerca de las opciones de reciclaje, visite la página Web de Lexmark disponible en [www.lexmark.com](http://www.lexmark.com) para obtener el número de teléfono de su oficina local de ventas.

## Consumo de energía

### Consumo de energía del dispositivo

En la siguiente tabla se enumeran las características de consumo de energía del producto.

**Nota:** Es posible que algunos modos no se apliquen a su producto.

Modo	Descripción	Consumo de energía (vatios)
Impresión	El dispositivo genera una copia impresa de las entradas electrónicas.	15
Copia	El dispositivo genera una copia impresa de un documento original impreso.	no aplicable
Escaneo	El dispositivo escanea documentos impresos.	no aplicable

Modo	Descripción	Consumo de energía (vatios)
Listo	El dispositivo está preparado para realizar un trabajo de impresión.	3
Modo de ahorro de energía	El dispositivo se encuentra en modo de ahorro de energía.	no aplicable
Desconexión parcial	El dispositivo está enchufado a una toma mural, pero está apagado.	no aplicable
Desconexión total (<1 W apagado)	El dispositivo está enchufado a una toma mural, está apagado y en el modo de consumo de energía más bajo posible.	no aplicable
Desactivado	El dispositivo está enchufado a una toma mural, pero está apagado.	3

Los niveles de consumo de energía de la tabla anterior representan valores medios. En los momentos en los que el consumo de energía se inicia de forma instantánea, los valores pueden ser significativamente superiores a la media.

Estos valores pueden sufrir cambios. Consulte [www.lexmark.com](http://www.lexmark.com) para ver los valores actuales.

### **Ahorro de energía**

Este producto dispone de un modo de ahorro de energía denominado Ahorro de energía que equivale al modo de ahorro de energía de la EPA (Environmental Protection Agency, Agencia de Protección Medioambiental). El modo de ahorro de energía permite ahorrar energía reduciendo el consumo durante largos periodos de inactividad. El producto entra en el modo de ahorro de energía de forma automática si no se ha utilizado durante un periodo de tiempo específico denominado Espera de ahorro de energía.

Tiempo de espera de ahorro de energía predeterminado para este producto (en minutos):	no aplicable
---	--------------

### **Modo de desconexión**

Si el producto tiene un modo de desconexión que consume una pequeña cantidad de energía, desconecte el cable de alimentación de la toma mural para detener por completo el consumo de energía del producto.

### **Consumo total de energía**

En determinadas ocasiones, puede ser útil calcular el consumo total de energía. Ya que el consumo de energía se proporciona en vatios, deberá multiplicar el consumo de energía por el tiempo que el dispositivo está activo en cada uno de los modos. El consumo total de energía será la suma del consumo en cada uno de los modos.

### **Acuerdo de licencia de usuario final**

En el momento en el que abre este paquete, instala el software de la impresora o utiliza los cartuchos de impresión que la acompañan, está aceptando el siguiente acuerdo o licencia: los cartuchos de impresión patentados que se encuentran en el interior están autorizados para que se utilicen una sola vez y están diseñados para que dejen de funcionar cuando la tinta llegue a un determinado punto. Una cantidad variable de tinta se quedará en el cartucho cuando sea necesario sustituir el cartucho. Después de utilizarse una sola vez, se acaba la licencia para utilizar los cartuchos de tinta y el cartucho utilizado tiene que devolverse a Lexmark para su reutilización, recarga o reciclaje. **Si no acepta los términos de este acuerdo o licencia de un sólo uso, devuelva el producto con su embalaje original al punto de venta.** Puede encontrar un cartucho de repuesto que se vende al margen de estos términos en [www.lexmark.com](http://www.lexmark.com).

# Índice alfabético

---

## A

acceso, cubierta 12  
Alerta de cartuchos 47  
alimentación, fuente 13  
alineación de cartuchos de impresión 35  
atascos y problemas de alimentación del papel, solución de problemas  
  atascos de papel de banner 47  
  atasco de papel en la bandeja de papel 45  
  atasco de papel en la impresora 45  
  error de alimentación del papel normal o especial 45  
  la impresora no admite papel normal, sobres ni papel especial 46  
atasco de papel en la impresora 45  
Avanzadas, ficha 16  
avisos 50, 51, 52

## B

baja calidad de textos y gráficos 44  
baja calidad en los bordes de la página 43  
banner, atascos de papel 47  
banner, carga de papel 22  
banner, impresión 24  
Biblioteca de fotos  
  imprimir fotos 29  
botones del Estudio de edición de imágenes  
  Paquetes fotográficos 14  
  Póster 14  
  Presentación de diapositivas 14  
  Tarjetas fotográficas de felicitación 14  
  Transferir fotografías 14  
  Ver/Imprimir biblioteca de fotos 14  
búsqueda  
  información 7  
  publicaciones 7  
  sitio web 7

## C

caja, contenido 11

Calidad/Copias, ficha 18  
carga  
  etiquetas 22  
  fichas 21  
  papel 20  
  papel brillante 20  
  papel de banner 22  
  papel de tamaño personalizado 23  
  papel fotográfico 20  
  papel tratado 20  
  postales 21  
  sobres 21  
  tarjetas de felicitación 21  
  tarjetas fotográficas 21  
  transferencias térmicas 21  
  transparencias 22  
cartuchos de impresión, realización de pedidos 15  
cartuchos, impresión  
  alineal 35  
  conservar 36  
  instalar 33  
cartucho, impresión  
  desinstalar 32  
  lavar 35  
  limpiar 35  
Centro de soluciones  
  abrir 15  
  cuadro de diálogo Estado de la impresora 16  
  ficha Avanzadas 16  
  ficha Cómo 16  
  ficha Información de contacto 16  
  ficha Mantenimiento 16  
  ficha Solución de problemas 16  
  usar 15  
componentes  
  bandeja del papel 12  
  bandeja de salida de papel 12  
  botón de encendido 12  
  cubierta de acceso 12  
  fuente de alimentación 13  
  guía del papel 12  
  puerto USB 13  
Configuración de papel, ficha  
  cambiar orientación 18  
  cambiar tamaño de papel 18  
consumibles, realización de pedidos 36  
contenido de la caja 11

Cómo, ficha 16  
creación y visualización de presentaciones de diapositivas 31  
creación, póster 31

## D

documentos, impresión 24

## E

el indicador de encendido parpadea deprisa 47  
el indicador luminoso de encendido parpadea despacio 47  
el software no se instala 39  
emisiones, aviso 51  
encendido, botón 12  
error de alimentación del papel normal o especial 45  
Estado de la impresora, cuadro de diálogo 16  
Estudio de edición de imágenes  
  crear y ver presentaciones de diapositivas 31  
  ver presentación de diapositivas guardada 31  
Estudio de edición de imágenes, botones  
  Paquetes fotográficos 14  
  Póster 14  
  Presentación de diapositivas 14  
  Tarjetas fotográficas de felicitación 14  
  Transferir fotografías 14  
  Ver/Imprimir biblioteca de fotos 14  
Estudio de edición de imágenes, uso 14  
es necesario sustituir el cartucho de tinta de color 48  
es necesario sustituir el cartucho de tinta negra 47  
es necesario sustituir el cartucho de tinta negra y el de color 48  
etiquetas, carga 22  
extracción, cartuchos de impresión 32

## F

felicitación, tarjetas  
  cargar 21  
  imprimir 24

fichas  
  cargar 21  
  imprimir 24  
fotografías sin bordes,  
impresión 29  
fotos  
  imprimir 29  
  imprimir desde la Biblioteca de  
  fotos 29  
  imprimir desde una página  
  web 27  
  imprimir mediante Propiedades de  
  impresión 29  
  imprimir sin bordes 29

## H

herramientas, barra  
  imprimir sólo fotografías de una  
  página web 27  
  imprimir una página web 27  
  usar 18

## I

impresiones incompletas de  
documentos o fotografías 45  
impresión  
  banner 24  
  copias intercaladas 25  
  documentos 24  
  fichas 24  
  fotos 29  
  fotos de la Biblioteca de fotos 29  
  fotos mediante Propiedades de  
  impresión 29  
  invertir orden de páginas 26  
  Paquetes fotográficos 29  
  página web 27  
  postales 24  
  sobres 25  
  sólo fotografías de página  
  web 27  
  tarjetas 24  
  tarjetas de felicitación 24  
  transferencias térmicas 26  
  transparencias 26  
  última página en primer lugar 26  
  varias páginas en una hoja 26  
impresión, cartucho  
  desinstalar 32  
  lavar 35  
  limpiar 35  
impresión, cartuchos  
  alinear 35  
  conservar 36  
  instalar 33

impresión, póster 31  
impresión, solución de problemas  
  baja calidad de textos y  
  gráficos 44  
  baja calidad en los bordes de la  
  página 43  
  impresiones incompletas de  
  documentos o fotografías 45  
  la impresora no imprime o no  
  responde 43  
  la velocidad de impresión es  
  lenta 42  
  mejorar la calidad de  
  impresión 34, 42  
impresora, software  
  desinstalar 49  
  reinstalar 49  
  usar 14  
indicador de encendido  
parpadeante, solución de  
problemas  
  el indicador de encendido  
  parpadea deprisa 47  
  el indicador luminoso de  
  encendido parpadea  
  despacio 47  
Información de contacto, ficha 16  
información, búsqueda 7  
instalación  
  cartuchos de impresión 33  
  software de impresora 49  
instalación, solución de problemas  
  el software no se instala 39  
  la luz de alimentación no se  
  enciende 39  
  la página no se imprime 40  
intercalado de copias 25  
inversión del orden de páginas 26  
inyectores de los cartuchos de  
impresión, limpieza 35

## L

la impresora no admite papel  
normal, sobres ni papel  
especial 46  
la impresora no imprime o no  
responde 43  
la luz de alimentación no se  
enciende 39  
la página no se imprime 40  
la velocidad de impresión es  
lenta 42  
limpieza de los inyectores de los  
cartuchos de impresión 35

## M

Mantenimiento, ficha 16  
mensajes de error, solución de  
problemas  
  Alerta de cartuchos 47  
  atasco de papel 48  
  es necesario sustituir el cartucho  
  de tinta de color 48  
  es necesario sustituir el cartucho  
  de tinta negra 47  
  es necesario sustituir el cartucho  
  de tinta negra y el de color 48  
  Sin papel 48

## N

N.º por cara, opción 26

## O

orientación horizontal,  
selección 18  
orientación, modificación  
  horizontal 18  
  vertical 18

## P

papel brillante, carga 20  
papel de tamaño personalizado,  
carga 23  
papel en la bandeja de papel,  
atasco 45  
papel fotográfico, carga 20  
papel tratado, carga 20  
papel, atasco 48  
papel, bandeja 12  
papel, bandeja de salida 12  
papel, carga 20  
papel, especificación de  
tamaños 18  
papel, guía 12  
Paquetes fotográficos 29  
Paquetes fotográficos, botón 14  
página web  
  imprimir 27  
  imprimir sólo las fotografías 27  
postales  
  cargar 21  
  imprimir 24  
póster  
  crear 31  
  imprimir 31  
Póster, botón 14  
presentación de diapositivas  
  crear y ver 31  
  ver presentación guardada 31

Presentación de diapositivas,  
botón 14  
Presentación de impresión, ficha  
  cambiar tipo de documento 18  
  imprimir doble cara 18  
presentación, selección 18  
Propiedades de impresión  
  abrir 17  
  fichas de Propiedades de  
  impresión 18  
  ficha Calidad/Copias 18  
  ficha Configuración de papel 18  
  ficha Presentación de  
  impresión 18  
  menú Guardar valores 17  
  menú Opciones 17  
  menú Tareas 17  
publicaciones, búsqueda 7  
puerto USB 13

## **R**

realización de pedidos de  
consumibles 36  
reciclaje  
  declaración WEEE 51  
  productos Lexmark 38  
ruido, niveles de emisión 51

## **S**

seguridad, información 2  
Sin papel 48  
sobres  
  cargar 21  
  imprimir 25  
software  
  barra de herramientas 18  
  Centro de soluciones 15  
  desinstalar y reinstalar 49  
  Estudio de edición de  
  imágenes 14  
  Propiedades de impresión 17  
  usar 14  
software de la impresora, valores  
  restablecer valores  
  predeterminados 19  
software, valores de la impresora  
  restablecer valores  
  predeterminados 19  
solución de problemas de atascos y  
errores de alimentación del papel  
  atascos de papel de banner 47  
  atasco de papel en la bandeja de  
  papel 45  
  atasco de papel en la  
  impresora 45

  error de alimentación del papel  
  normal o especial 45  
  la impresora no admite papel  
  normal, sobres ni papel  
  especial 46  
solución de problemas de  
impresión  
  baja calidad de textos y  
  gráficos 44  
  baja calidad en los bordes de la  
  página 43  
  impresiones incompletas de  
  documentos o fotografías 45  
  la impresora no imprime o no  
  responde 43  
  la velocidad de impresión es  
  lenta 42  
  mejorar la calidad de  
  impresión 34, 42  
solución de problemas de indicador  
de encendido parpadeante  
  el indicador de encendido  
  parpadea deprisa 47  
  el indicador luminoso de  
  encendido parpadea  
  despacio 47  
solución de problemas de  
instalación  
  el software no se instala 39  
  la luz de alimentación no se  
  enciende 39  
  la página no se imprime 40  
solución de problemas de mensajes  
de error  
  Alerta de cartuchos 47  
  atasco de papel 48  
  es necesario sustituir el cartucho  
  de tinta de color 48  
  es necesario sustituir el cartucho  
  de tinta negra 47  
  es necesario sustituir el cartucho  
  de tinta negra y el de color 48  
  Sin papel 48  
Solución de problemas, ficha 16

## **T**

Tareas, menú 17  
tarjetas  
  imprimir 24  
Tarjetas fotográficas de felicitación,  
botón 14  
tarjetas fotográficas, carga 21  
tinta, comprobación de los  
niveles 15  
tinta, realización de pedidos 15

transferencias térmicas, carga 21  
transferencias térmicas,  
impresión 26  
Transferencia de fotos, botón 14  
transparencias  
  cargar 22  
  imprimir 26

## **U**

última página en primer lugar 26

## **V**

vertical, selección de  
orientación 18  
Ver/Imprimir biblioteca de fotos,  
botón 14  
visualización de presentación de  
diapositivas guardada 31

## **W**

web, sitio  
  buscar 7