

HAYWARD®

PHANTOM™

The Only *Total* Pool Cleaner

Atención instaladores:

Este manual contiene información importante sobre la instalación, el funcionamiento y el uso seguro de la limpiadora automática de piscinas.

El dueño/operador de esta limpiadora debe recibir y conservar la Guía del usuario.

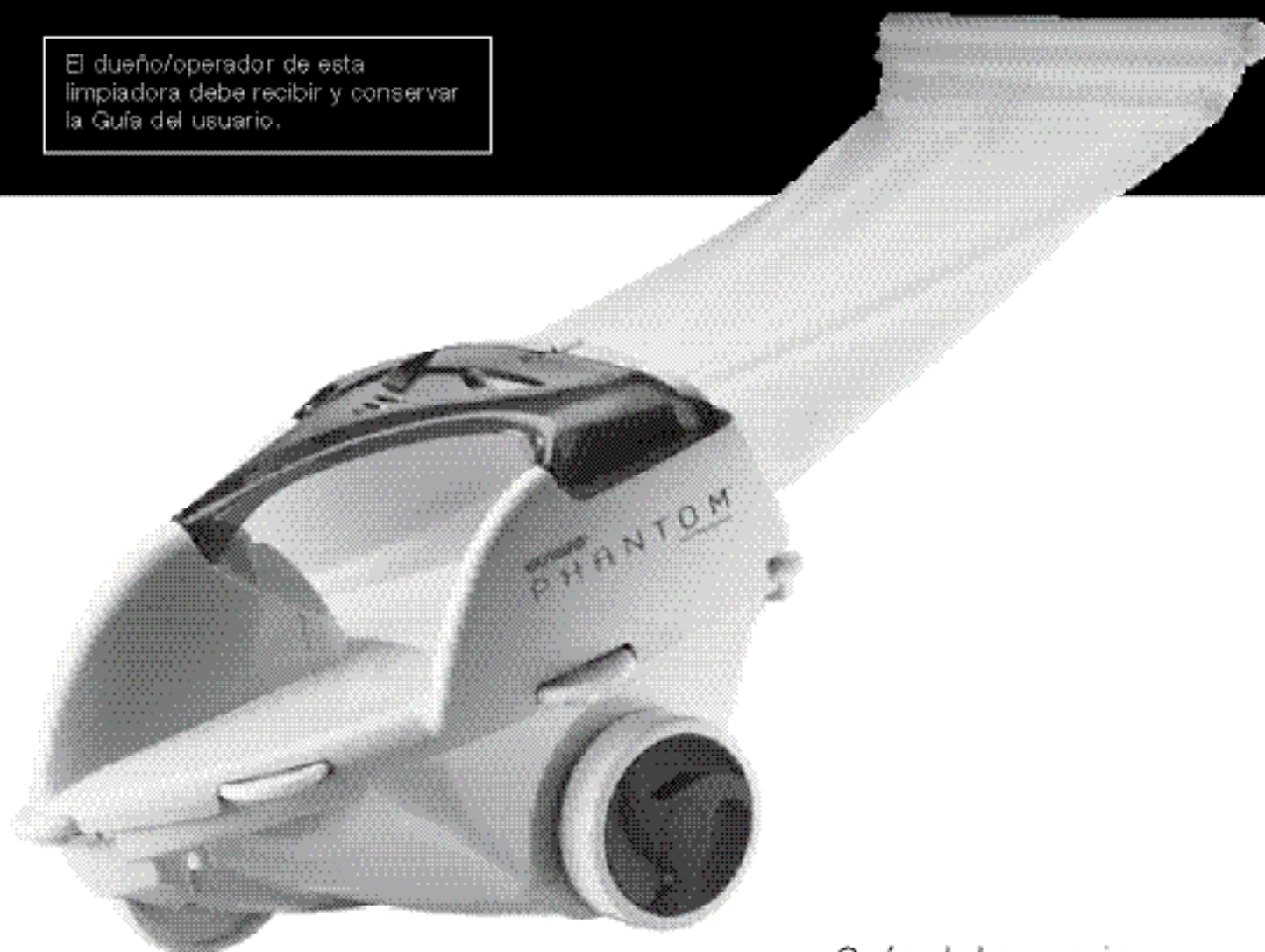

Guía del usuario Modelo 6000

- Instrucciones importantes de seguridad
- Instrucciones para la instalación
- Nómina de piezas
- Tarjeta de registro de garantía
- Garantía

Instrucciones importantes de seguridad

Advertencia

Lea toda la Guía del usuario antes de armar e instalar la limpiadora Phantom. Si no se respetan las advertencias sobre seguridad y las instrucciones en la Guía del usuario se pueden ocasionar lesiones graves, muerte o daño al producto.

Puede obtener copias sin cargo de la Guía del usuario en www.haywardnet.com o llamando al (800) 227-1477.

Advertencia – Riesgo de Shock Eléctrico

La limpiadora automática de piscinas Hayward Phantom está diseñada para ser conectada a un adaptador de tubería con ranura hembra de 1-1/2 pulgada en una línea especial de retorno impulsada por una bomba cebadora de 3/4 H.P. Un electricista autorizado debe realizar la instalación de la bomba cebadora de la limpiadora. **La Bomba Cebadora debe ser instalada de acuerdo con todos los requisitos del Código Nacional de Electricidad y del código local. Su incumplimiento puede causar lesiones graves o muerte.**

Advertencia – Riesgo de lesiones

El incumplimiento de las siguientes advertencias sobre seguridad puede causar lesiones graves, muerte o daño a la propiedad.

- Siempre desconecte y retire la manguera limpiadora y la de presión antes de entrar a la piscina.
- Quite la soga de seguridad que separa el extremo menos profundo de la piletta del más profundo antes de hacer funcionar la limpiadora Phantom. Siempre vuelva a conectar la soga de seguridad antes de entrar a la piscina.
- Siempre trátela con cuidado. No permita que los niños o las mascotas jueguen con la limpiadora, no se trata de un juguete.
- Siempre **APAGUE** la bomba cebadora antes de usar la limpiadora.
- No la haga funcionar fuera de la piscina. La limpiadora Phantom y las mangueras contienen chorros de agua a alta presión que pueden causar lesiones.
- Desconecte la manguera de presión del adaptador universal a la pared antes de retirar la limpiadora de la piscina.
- **Nunca** dirija los chorros de alta presión, la manguera de presión, el manómetro o la manguera de barrido de la limpiadora hacia una persona o una mascota.

Información importante

Precaución – Riesgo de daño del equipo

- Siempre encienda la bomba de filtrado **antes** de encender la bomba cebadora. Si se hace funcionar la bomba cebadora en seco esta se dañará y se perderá la cobertura de la garantía Hayward.

- Siempre desconecte y retire de la piscina la limpiadora Phantom y las mangueras antes de realizar la limpieza o retrolavado del filtro de la piscina.
- Después de la limpieza y retrolavado del filtro de la piscina, deje el sistema de filtro encendido por lo menos durante cinco minutos o hasta que haya salido toda la basura de las líneas de tuberías antes de volver a conectar la limpiadora Phantom.
- Se deben limpiar las líneas de tuberías nuevas antes de conectar la limpiadora Phantom.
- No se debe utilizar la limpiadora Phantom para eliminar el polvo del yeso o la basura resultante de la construcción o renovación de la piscina.
- No se debe utilizar la limpiadora Phantom para eliminar grandes cantidades de arena (basura densa) después de vientos o tormentas de arena.
- Siempre desconecte y retire la limpiadora Phantom y las mangueras antes de agregar productos químicos a la piscina.
- Sólo haga funcionar la limpiadora Phantom durante el período de tiempo necesario para limpiar la piscina. El uso excesivo es innecesario y producirá el desgaste prematuro de las piezas de la limpiadora.
- Controle regularmente la limpiadora y las mangueras, no la utilice si presenta daños o bordes burdos visibles, esto puede causar daños a la piscina.
- Levante la limpiadora Phantom por el ala (pieza A, página 4), nunca por la manguera o la bolsa.

Descargo de responsabilidades

- Los años y los productos químicos para el agua al igual que otros factores afectan el yeso de la piscina.
- El yeso de la piscina se puede deteriorar con el transcurso del tiempo.
- La integridad de un “buen” yeso para piscinas es tal que una aspiradora de piscinas – automática o manual – no puede sacarlo.
- La integridad de un “buen” yeso para piscinas es tal que el yeso producirá desgaste en la limpiadora pero no a la inversa.
- Los años, el sol, y la composición química del agua afectan el revestimiento de vinilo de las piscinas.
- El vinilo se puede volver quebradizo y frágil.
- La instalación y el entorno de la piscina pueden afectar el revestimiento de vinilo de la piscina.
- La calidad de la estructura del revestimiento de vinilo para piscinas varía.
- Al instalar la limpiadora Phantom, usted se hace responsable del estado del entorno de la piletta y de sus productos químicos.

Instrucciones importantes de seguridad22
Descargo de responsabilidades22
Introducción24
Para su registro24
Piezas principales25
Preparación de la Piscina26
Línea de retorno especial26
Herramientas necesarias para la instalación26
Conexión de la limpiadora Phantom a la piscina27
Instalación del adaptador universal para pared27
Armado y medición de la manguera rígida de presión28
Conexión de la manguera rígida de presión29
Desconexión de una manguera29
Conexión de la manguera a la pared29
Uso de la limpiadora Phantom30
Ajuste de la presión30
Bolsa de basura de gran capacidad31
Sujeción de la bolsa de basura31
Retiro de la bolsa de basura31
Vaciado de la bolsa de basura31
Arena (basura densa)31
Uso correcto de la limpiadora Phantom32
Movimiento32
Giro32
Manguera de barrido32
Limpieza32
Basura fina32
Arena (basura densa)32
Manguera de presión32
Ajustes de la limpiadora Phantom33
Cambio de la frecuencia de giro33
Cambio de la leva de giro33
Ajuste de la duración de giro33
Cambio de la función superficie y fondo34
Ajuste de la potencia de la manguera de barrido34
Mantenimiento35
Retiro de la limpiadora Phantom de la pileta35
Vaciado de la bolsa de basura35
Limpieza del filtro en línea35
Manguera de barrido36
Conservación de la limpiadora Phantom36
Acondicionamiento para el invierno36
Condiciones periódicas de temperaturas bajo cero36
Solución de problemas37
Bomba cebadora38
Diagrama de las piezas y nómina de los repuestos de la limpiadora Phantom39
Garantía limitada40

Introducción

Felicitaciones por comprar la Limpiadora Automática de Piscinas Hayward Phantom. La Hayward Phantom es la única verdadera limpiadora de piscinas. La limpiadora Phantom está diseñada no sólo para limpiar el fondo y los laterales de su piscina, sino también para limpiar la superficie – y todo de manera automática.

Este revolucionario diseño presenta las siguientes características:

- **Limpeza más rápida**
 - Boquilla aspiradora más grande
 - Potente manguera de barrido
- **Mayor recolección de basura**
 - Mayor boca de aspiración
 - Tres chorros de agua a alta presión
- **Limpeza menos frecuente de la bolsa**
 - Bolsa de gran capacidad
 - Bolsa de basura fácil de retirar, limpiar y reemplazar
- **Cobertura completa de la piscina**
 - Propulsión de agua a chorro AquaDrive™
 - Limpeza y giro no selectivo
 - Barre la basura de los escalones al limpiar la superficie
- **Limpeza el fondo y los laterales de su piscina y retira la basura de la superficie**
 - Ascenso y descenso automático
 - Elección de limpieza sólo del fondo y de los laterales o sólo de la superficie
- **Menor desgaste de la superficie de la piscina**
 - Propulsión de agua a chorro AquaDrive sin ruedas impulsadas que desgasten la superficie de la piscina
- **Instalación fácil**

Un programa de garantía limitada protege su limpiadora Hayward Phantom. Para disfrutar plenamente de su garantía limitada, por favor lea, complete y **remita la Tarjeta de Registro de Garantía Limitada dentro de los 14 días de la fecha de compra.**

Su tarjeta de garantía se encuentra dentro de la Guía del usuario.

Importante

Esta Guía del usuario es para los dueños que quieran instalar su Limpiadora Automática de Piscinas Phantom. Sin embargo, se recomienda que un Representante Autorizado de Hayward realice la instalación de la limpiadora.

La Bomba Cebadora Hayward 5060 adquirida por separado o como parte de la Limpiadora Automática de Piscinas Phantom brinda un rendimiento de limpieza óptimo. Puede obtener un rendimiento aceptable si utiliza una bomba cebadora con un suministro mínimo de 35 libras por pulgada cuadrada (PSI) a 12 galones por minuto (GPM) en el adaptador de la línea especial de la pared de la piscina. Remítase a la Guía del usuario que viene con la Bomba Cebadora Hayward 5060 para obtener información sobre los procedimientos para la instalación eléctrica y de tuberías.

Para su registro

Fecha de compra

Número de serie

(en la parte posterior de la limpiadora)

Número de mangueras rígidas armadas en uso

Lectura del manómetro

⚠️ Precaución – Riesgo de daño del equipo

La manguera se puede guardar plegada por tubería. Sólo se debe guardar derecho, **sin enrollarse**, el primer tramo de 3 pies de largo de la manguera y la manguera de barrido.

- A. Ala
- B. Bolsa para basura de gran capacidad con cierre desplazable
- C. Conector a la limpiadora
- D. Conector de la manguera de barrido
- E. Botón de ajuste de la manguera de barrido
- F. Tapa de levas
- G. Manguera rígida para presión
- H. Flotador de manguera
- I. Conexión de mangueras
- J. Placa giratoria de la manguera
- K. Acople rápido a pared ajustable
- L. Manguera de barrido
- M. Rodillo protector
- N. Manguera
- O. Adaptador universal para pared
- P. Interruptor Top/Auto/Bottom (superficie/automático/fondo)
- Q. Filtro en línea
- R. Montaje de la placa giratoria de la manguera
- S. Montaje del extremo limpiador de la manguera
- T. Montaje del extremo de la manguera a la pared
- U. Manómetro

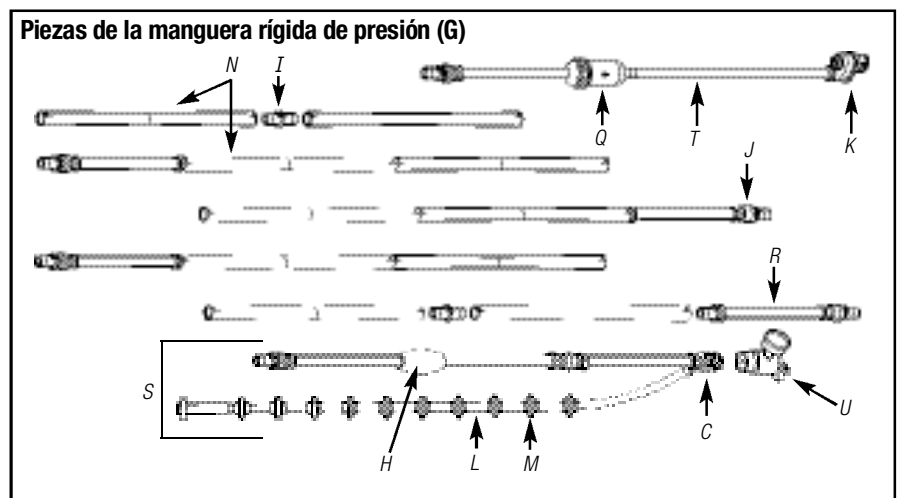
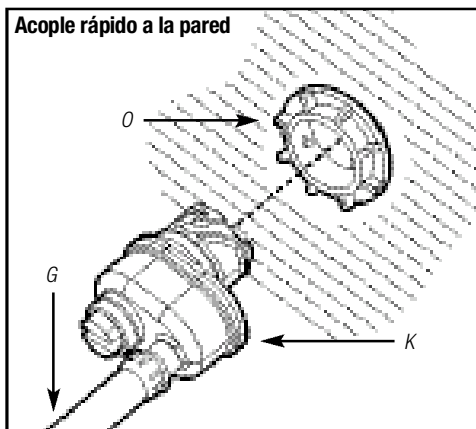
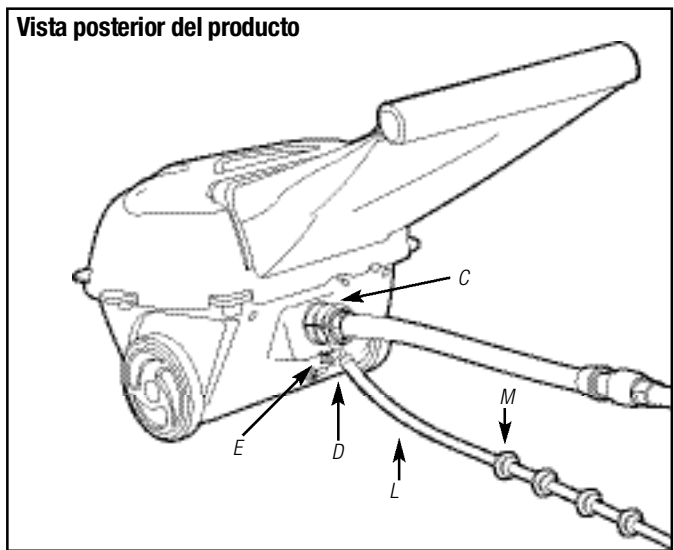
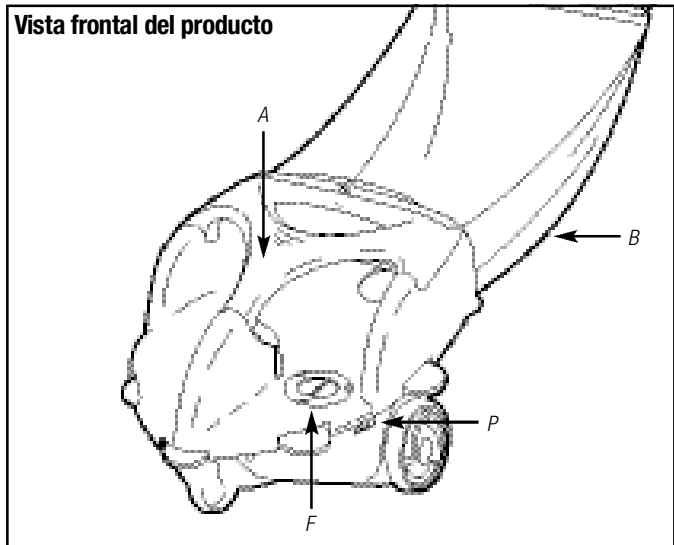

Preparación de la Piscina

No se debe utilizar la limpiadora Phantom para limpiar la piscina para la puesta en marcha en primavera hasta que se hayan realizado los siguientes pasos:

1. Sacar de la piscina cualquier objeto que pudiera interferir con el funcionamiento de la limpiadora.
2. Verificar que el nivel del agua sea el recomendado.
3. Verificar la composición química del agua. El agua debe tener un equilibrio correcto (nivel de ph) y la piscina no debe tener algas.

Nota: Las algas pueden afectar adversamente el funcionamiento y rendimiento de la limpiadora.

4. Realice la limpieza o retrolavado del sistema de filtro sin la limpiadora Phantom en la piscina.

Precaución – Riesgo de daño del equipo

Siempre desconecte la limpiadora Phantom y las mangueras del adaptador universal a la pared y retírelas de la piscina antes del retrolavado o limpieza del sistema de filtro. Si no lo hace así, puede dañar la bomba cebadora y la limpiadora.

5. Limpie la canasta de la bomba del sistema de filtro.

Nota: Después de instalar la limpiadora Phantom, limpie el sistema de filtro regularmente según el estado de cada piscina.

Construcción de una piscina nueva

1. Cepille la superficie de la piscina recién construida y aspire manualmente la basura nueva de la superficie antes de instalar la Phantom.

Arena (basura densa)

Siempre vacíe la bolsa Phantom si la arena (o basura pesada) afecta la estabilidad de la limpiadora

Las piscinas con demasiada arena deben ser aspiradas antes de que se instale la Phantom.

Línea de retorno especial de la bomba cebadora

La limpiadora está diseñada para ser conectada a una línea especial de retorno de 1-1/2 pulgada ubicada a un mínimo de 6 pulgadas por debajo del nivel normal del agua con una rosca hembra de 1-1/2 pulgada. Si la línea especial de retorno tiene una rosca hembra de 3/4 de pulgada, será necesario que compre un adaptador NPT hembra 1-1/2" x NPT macho 3/4".

Herramientas necesarias para la instalación

- Destornillador de hoja plana para ajustar el regulador en el acople rápido a pared.
- Cinta de medir para las mangueras rígidas de presión (incluida en la bolsa 1).

Conexión de la limpiadora Phantom a la piscina

Instalación del Adaptador universal para pared

Constructores: Instale la línea especial de retorno en el punto medio de la pared larga de la piscina.

Especificación: Línea especial de retorno en la pared de la piscina.

Profundidad: Un mínimo de 6 pulgadas por debajo del nivel del agua.

Tamaño: Rosca NPT hembra 1-1/2"

1. Purgue las líneas de tuberías antes de continuar.
2. **APAGUE** la bomba cebadora y la bomba principal del filtro.
3. Retire el adaptador universal a pared existente de la instalación de una limpiadora de piscina anterior (si hubiera).
4. Retire el adaptador universal a pared y la cinta de Teflon® de la bolsa 1.
5. Al instalar o reinstalar el adaptador universal a pared (pieza O), utilice la cinta de Teflon® en la rosca de plástico. Deje las dos primeras roscas del extremo del adaptador universal a pared sin cinta.
6. Enrosque el adaptador universal a pared en la línea especial de retorno.

Importante: Dé al adaptador universal para pared 1 giro completo para acoplar las roscas iniciales. Asegúrese que ambas partes estén correctamente enroscadas (sin roscas cruzadas) y luego reanude el ajuste - sólo ajuste manual. El adaptador universal de pared puede no enroscarse del todo en la línea especial de retorno.

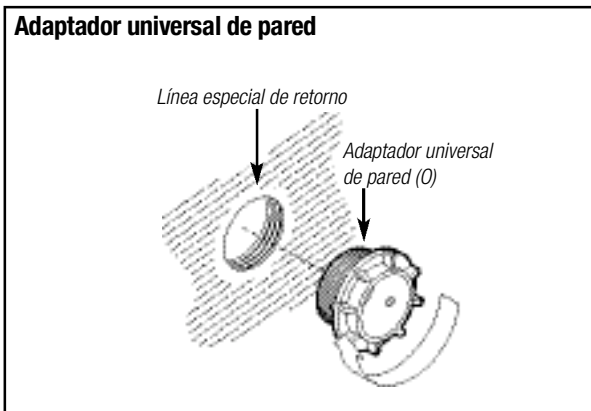

No ajuste de más.

Teflon® es una marca registrada de E.I. du Pont de Nemours and Company

Utilice solamente repuestos genuinos Hayward.

Armado y medición de la manguera rígida de presión

Armado y medición de la manguera rígida de presión

1. Abra la bolsa plástica marcada #1 que contiene 10 mangueras rígidas (pieza N) y 5 conexiones para mangueras (pieza I).
2. Lubrique las 5 conexiones de manguera sumergiéndolas en agua jabonosa.
3. Aliñe la conexión de manguera y la manguera rígida y acóplelas. Asegúrese de que el anillo tórico negro no se salga de la ranura en la conexión de la manguera (si se ve el anillo a través del orificio de cierre al acoplar las mangueras, el anillo se ha salido de la ranura y goteará).

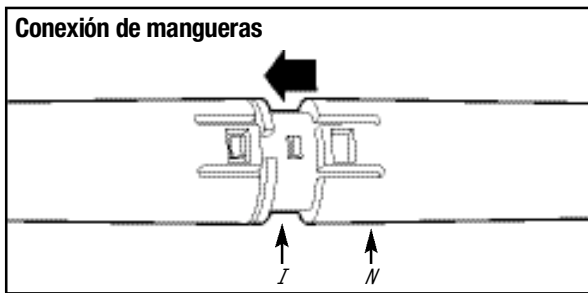

4. Conecte 1 manguera rígida a cada extremo de las conexiones de manguera y arme 5 juegos de mangueras.

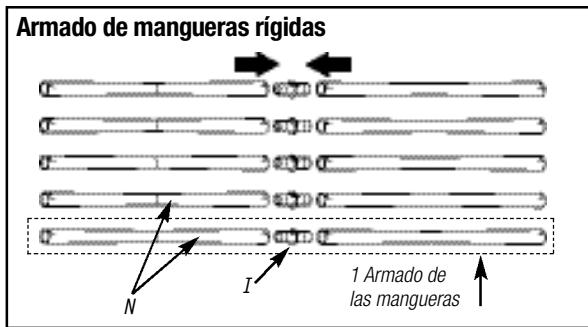

5. Busque la "Cinta de medir" (en la bolsa 1), asegure el extremo de la cinta que dice "extremo del acople a la pared" en la albardilla de la piscina justo arriba del adaptador universal para pared.
6. Desenrolle la cinta de medir, camine alrededor de la piscina hasta el punto más distante por la pared de la piscina desde el adaptador universal para pared.

En el punto más alejado del adaptador universal para pared sostenga la cinta de medir en el borde o albardilla de la piscina y lea el número de tramos de mangueras especificadas en la cinta.

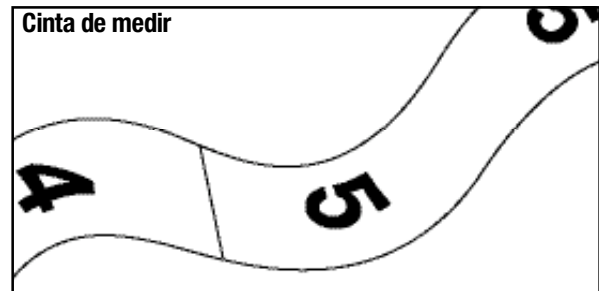
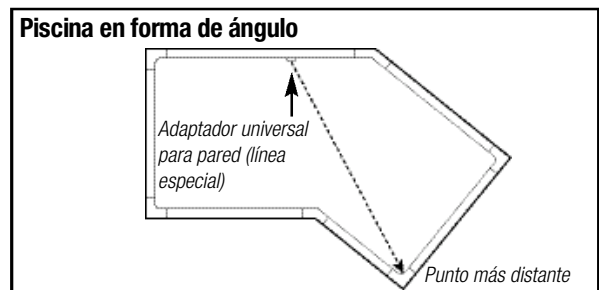
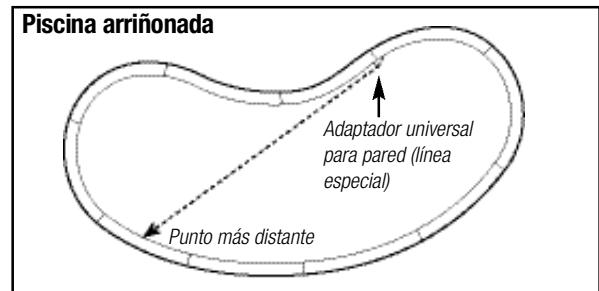
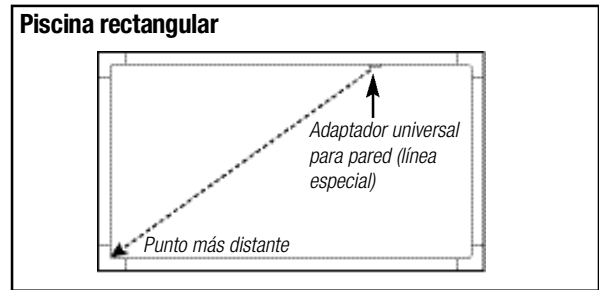

- a. **Nota:** Si la cinta de medir especifica más de 5 tramos de manguera, será necesario que compre tramos adicionales (Número de pieza AX6000HE) en su Representante autorizado de Hayward.
- b. Si la cinta de medir especifica menos de 5 mangueras armadas, aparte las otras.

Conexión de la manguera rígida de presión a la piscina

7. Lubrique la placa giratoria en el montaje a la pared del extremo de la manguera de 3 pies (pieza T) en agua jabonosa y luego introdúzcala en una de las mangueras armadas.

Montaje del acople a la pared

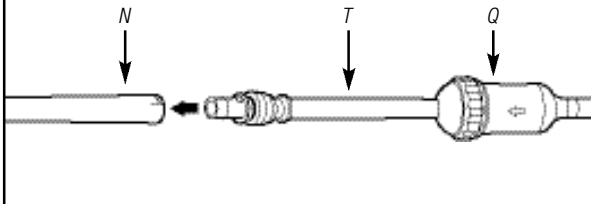

8. Lubrique la placa giratoria en el montaje del extremo limpiador de la manguera (pieza S) en agua jabonosa y acóplela a otra manguera armada.

Montaje del extremo limpiador de la manguera

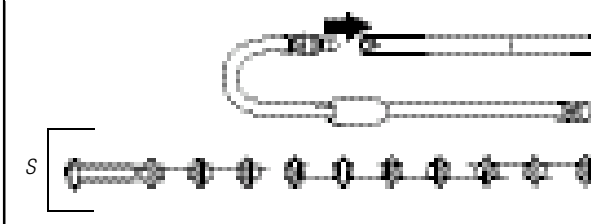

9. Abra la bolsa 2 y lubrique ambos extremos del montaje de la placa giratoria de la manguera (pieza R) en agua jabonosa. Conecte las mangueras armadas introduciendo los montajes de las placas giratorias en cada una de las mangueras.

Montaje de la placa giratoria de manguera

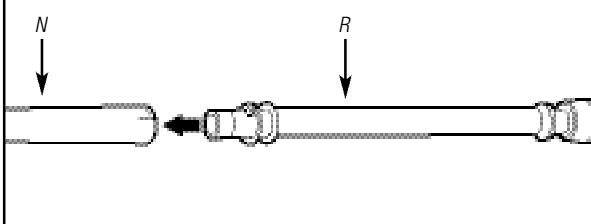

Montaje de la manguera rígida de presión

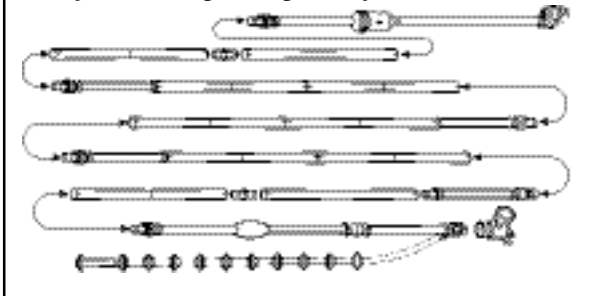

Desconexión de una manguera

Si necesita acortar, alargar o reemplazar un elemento de la manguera rígida de presión, se pueden liberar los encajes a presión si se rotan las mangueras de la manera indicada.

Desconexión de las mangueras

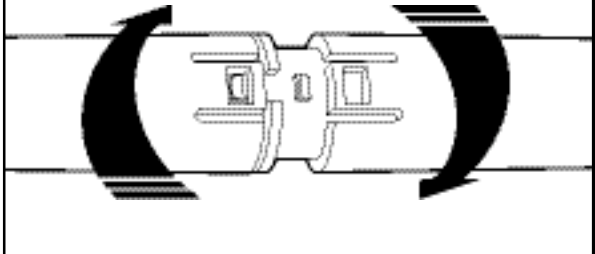

Conexión de la manguera al adaptador para pared

1. Con la bomba cebadora y el sistema de filtrado **APAGADOS**, desde la terraza de la piscina mire hacia abajo y sostenga el acople rápido a la pared de manera que la manguera quede a la izquierda y el botón de ajuste a la derecha. Introduzca el acople rápido a la pared dentro del adaptador universal para pared y gírelo a la izquierda (en dirección contraria a las agujas del reloj) para bloquearlo. La manguera debe quedar debajo del botón de ajuste.
2. Tire el acople rápido a la pared hacia afuera para verificar que haya quedado bloqueado dentro del adaptador universal para pared.
3. Para **desconectar** la manguera, primero **APAGUE** la bomba cebadora y la del filtro, luego presione el acople rápido a pared hacia la pared, gírelo hacia la derecha (en el sentido de las agujas del reloj) y tire el acople hacia fuera del adaptador.

Acople rápido a la pared

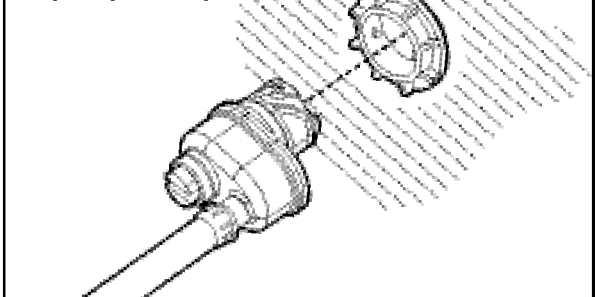

Uso de la limpiadora Phantom

Advertencia – Riesgo de lesiones

Las bombas de filtrado y de cebado deben estar **APAGADAS** al conectar o desconectar la manguera limpiadora.

Precaución – Riesgo de daño del equipo

Siempre se debe hacer funcionar la bomba del filtro para eliminar el aire del sistema antes de **ENCENDER** la bomba cebadora. **Nunca haga funcionar** la bomba cebadora sin que la bomba del filtro principal esté **ENCENDIDA**. Si se hace funcionar la bomba cebadora en seco se la dañará y la garantía quedará invalidada.

Uso de la limpiadora Phantom

1. Asegúrese de que todas las válvulas del sistema de filtrado estén abiertas y suministren agua a la bomba cebadora.
2. Asegúrese de que las válvulas de entrada y salida de la bomba cebadora y la línea especial de retorno estén completamente abiertas.
3. La limpiadora Phantom y su bomba cebadora sólo pueden funcionar cuando la bomba del filtro de la piscina está en funcionamiento.

Precaución – Riesgo de daño del equipo

Si no se abren las válvulas completamente y/o no se pone en funcionamiento el sistema de filtrado, la bomba cebadora se dañará. Este daño invalida la garantía de la bomba cebadora.

Ajuste de la presión

Importante: La limpiadora no funcionará bien si no se ajusta la presión correctamente. Un ajuste de muy poca presión no permitirá el movimiento y la limpieza correctos. Un ajuste con demasiada presión provocará una limpieza insatisfactoria y un desgaste prematuro de las piezas de la limpiadora.

Advertencia – Riesgo de lesiones

Asegúrese de mantener bajo agua al conector limpiador (pieza C) con el manómetro (pieza U) adherido y de que no se produzca aspersión por el agujero del manómetro o por la manguera de barrido. **Nunca** dirija un chorro o una manguera hacia personas o mascotas.

Sujete el manómetro a la manguera cerca del acople rápido a pared.

1. **ENCIENDA** la bomba del sistema de filtro y luego la bomba cebadora. Lea la presión en el manómetro sujeto al conector limpiador. Utilice un destornillador de hoja plana para ajustar la perilla del acople rápido a pared hasta lograr una PSI 25 (+/- 5 PSI).

Nota: El acople rápido a pared se puede ajustar desde “0” (completamente cerrado) hasta “5” (completamente abierto). **NO** fuerce el botón de ajuste más allá de “0” o “5”.

2. Si el acople a la pared está en la posición “5” (completamente abierto) y la presión continúa por debajo de 20 PSI, verifique si la canasta de la bomba del filtro, el sumidero o la canasta del skimmer están obstruidos para saber por qué no hay suficiente presión en el agua en la línea especial. Si aún se necesita más presión, haga que una persona del servicio oficial de Hayward o del representante autorizado controle y determine el funcionamiento correcto de la bomba cebadora, del sistema de filtro y de las tuberías.
3. **APAGUE** la bomba cebadora y la bomba de filtrado.
4. **Retire el manómetro** del conector limpiador. Guarde el manómetro con la Guía del usuario en un lugar seguro.
5. Acople el conector limpiador a la limpiadora. La manguera de barrido debe estar directamente por debajo de la manguera de presión.
6. Coloque la limpiadora en la piscina, **ENCIENDA** el sistema de filtro y luego **ENCIENDA** la bomba cebadora.

Manómetro y Acople a pared

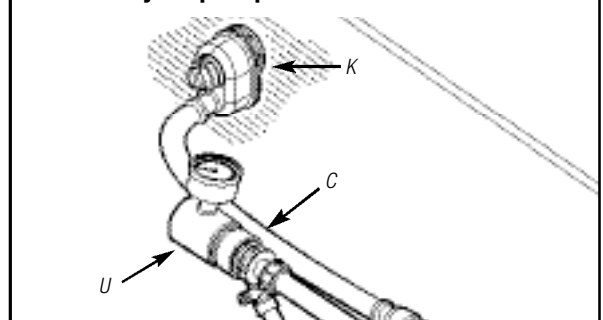

Ajuste de la presión en el acople a pared

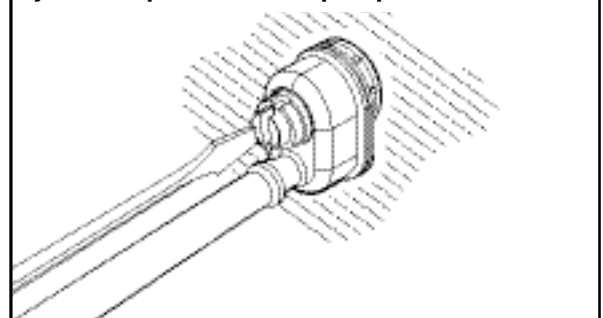

Conexión de la manguera de presión a la limpiadora

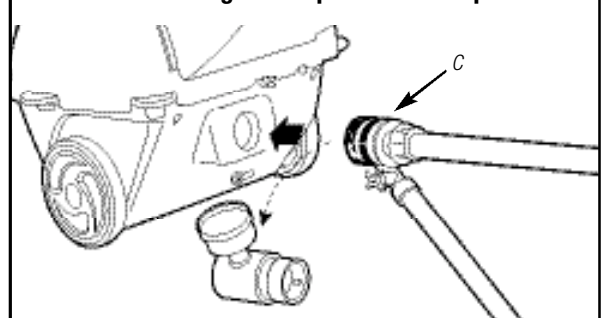

Utilice solamente repuestos genuinos Hayward.

Bolsa de basura de gran capacidad

Sujeción de la bolsa de basura

1. Coloque el marco de la bolsa de basura contra la parte posterior de la limpiadora como se indica.
2. Presione las esquinas superiores del marco.
3. Presione el centro superior del marco para bloquear la bolsa de basura.

Retiro de la bolsa de basura

1. Tire de la parte superior del marco de la bolsa de basura hacia atrás (1) y luego hacia arriba (2).

Nota: Si permite que la bolsa se seque, será más fácil retirar la basura.

Vaciado de la bolsa de basura

1. Sostenga la bolsa por encima del tacho de basura o donde sea que vaya a colocar la basura.
2. Deslice y desprenda de la bolsa el cierre desplazable.
3. Mantenga los bordes separados y sacuda la basura de la bolsa.
4. Deslice el cierre desplazable a la bolsa.

Arena (basura densa)

Si se acumula mucha arena o restos pesados en la bolsa, ésta “colgará” sobre la manguera mientras esté en el fondo y es posible que no pueda subir correctamente a la superficie. Si observa que la bolsa está colgando sobre la manguera apague la bomba cebadora y vacíe la bolsa.

Nota: Las piscinas con demasiada arena deben ser aspiradas antes de que se instale la Phantom.

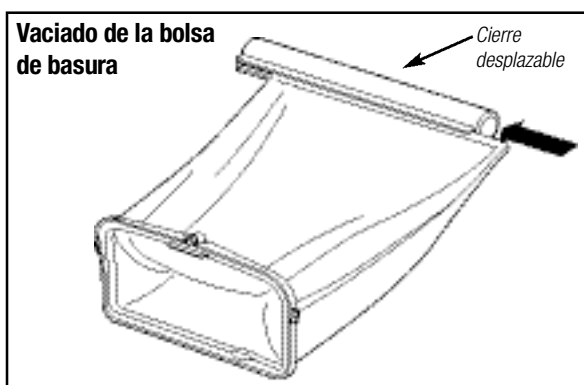
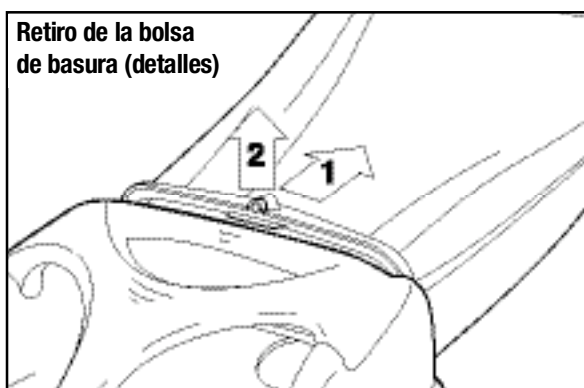
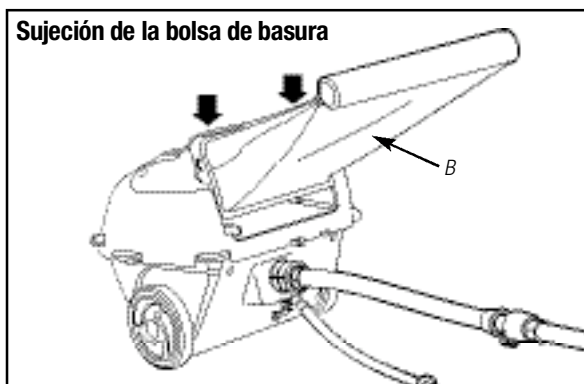

Uso correcto de la limpiadora

Movimiento

Si está funcionando correctamente y el interruptor se encuentra en la función "AUTO" la limpiadora Phantom se deslizará libremente por el fondo, los laterales y la superficie de la piscina. La limpiadora realizará una limpieza del fondo y de las paredes en 2/3 de su ciclo y de la superficie en 1/3 de su ciclo. En la función "TOP" o "BOT", la limpiadora permanecerá en la función Superficie o Fondo y Paredes (respectivamente) hasta que se cambie la función en el interruptor.

Giro

La limpiadora se detendrá y rotará periódicamente en el sentido de las agujas del reloj para brindar una mejor cobertura de la piscina y escapar de las esquinas o de otros obstáculos. Si la limpiadora se detiene momentáneamente en una esquina o en un obstáculo, girará para liberarse y continuar moviéndose libremente por la piscina. La leva de giro determina la frecuencia de los giros. La limpiadora está equipada con 3 levas de giro; cada 75, 50 (instalada de fábrica) o 30 segundos (las de 75 y 30 segundos están en la bolsa de accesorios). Para cambiar la frecuencia de los giros ver "Cambio de la leva de giro".

Manguera de barrido

La manguera de barrido se debe mover con un movimiento lento, ondulante (como el de una serpiente). Corre la basura en las esquinas estrechas para que la limpiadora pueda aspirarla en un lugar más accesible de la piscina. La manguera de barrido también levanta la basura fina y la deja suspendida para que el sistema de filtro la lleve. **Los rodillos de la manguera de barrido son piezas protectoras.** Cuando su desgaste llegue a la ranura externa (línea de desgaste) reemplácelos (N. pieza AX5006A), hay una bolsa con rodillos protectores. Si se produce un agujero en la manguera de barrido, es necesario reemplazarla por una manguera de barrido genuina Hayward Phantom (N. pieza AX5000RSHA).

Limpieza

Cuando la limpiadora se encuentra en el fondo o en las paredes, la basura se aspira por debajo de la limpiadora y pasa a través del caño de aspiración a la bolsa de la basura. Cuando la limpiadora está limpiando la superficie (skimmer) los chorros de agua empujan la basura a la bolsa donde queda hasta que el usuario la vacíe. Es posible que la limpiadora no recoja toda la basura en la primera pasada, pero su piscina estará limpia en un máximo de 3 horas (según el tamaño y la forma de la piscina y la cantidad de basura).

Observe el funcionamiento de la Phantom regularmente y vacíe la bolsa si es necesario. Sólo haga funcionar la limpiadora Phantom durante el período de tiempo necesario para limpiar la piscina. El uso excesivo es innecesario y producirá el desgaste prematuro de las piezas de la limpiadora.

Basura fina

La bolsa de basura de gran capacidad, al igual que otras limpiadoras con pared de carga, no retendrá la arena muy fina ni otra basura semejante al polvo. El polvo saldrá de la bolsa y quedará suspendido y podrá ser filtrado por el sistema de filtro de la piscina.

Arena (basura densa)

Si se acumula mucha arena o restos pesados en la bolsa, ésta "colgará" sobre la manguera mientras esté en el fondo y es posible que no pueda subir a la superficie. Si observa que la bolsa está colgando sobre la manguera apague la bomba cebadora y vacíe la bolsa.

Las piscinas con demasiada arena deben ser aspiradas manualmente antes de que se instale la Phantom.

La limpiadora Phantom está diseñada para funcionar con 1/2 taza de arena y el resto de la bolsa con hojas, bellotas, pasto, etc.

Manguera de presión

Esta manguera ha sido diseñada para minimizar la formación de lazadas y nudos. La mayor parte de la manguera de presión debe quedar por debajo de la superficie del agua durante casi todo el tiempo. Si se forma una lazada en la manguera, la limpiadora eventualmente la destrabará. En el eventual y extraño caso de que la manguera se anude o se enrede, la limpiadora se encontrará limitada en su alcance. Para obtener una cobertura óptima, si existen nudos o enredos deshágalos.

Levas de giro

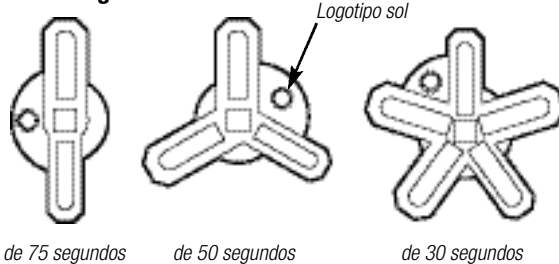

Manguera de barrido

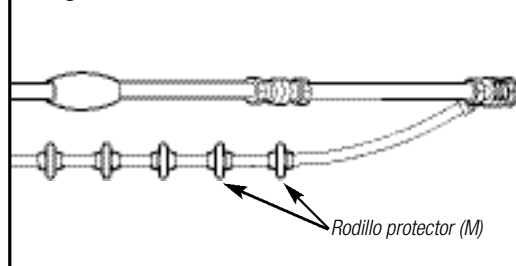

Rodillo protector

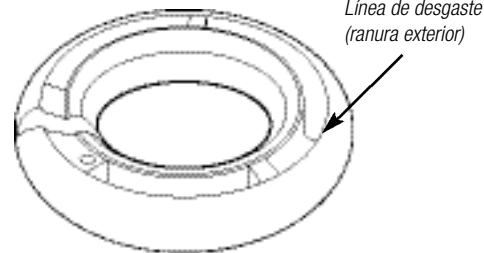

Utilice solamente repuestos genuinos Hayward.

Ajustes para la limpiadora Phantom

Advertencia – Riesgo de lesiones

Apague la bomba cebadora y la bomba de filtrado antes de realizar ajustes a la limpiadora. Realice los ajustes siempre fuera de la piscina. Si no lo hace puede causar lesiones.

Cambio de la frecuencia de giro

- En la mayoría de las piscinas no será necesario cambiar la frecuencia de giro.
- La limpiadora viene con una leva de giro de 3 puntas que hace que la limpiadora Phantom gire una vez cada 50 segundos. Esto es apropiado para la mayoría de las piscinas.
- Las piscinas que son pequeñas o tienen esquinas pronunciadas u otros obstáculos se pueden beneficiar con giros más frecuentes. Para dichas piscinas, abra la tapa con leva y reemplace la leva de 3 puntas por la leva de 30 segundos de 5 puntas.
- Las piscinas que son muy grandes y/o tienen muy pocos obstáculos se pueden beneficiar con giros menos frecuentes. Para dichas piscinas, abra la tapa con leva y reemplace la leva de 3 puntas por la leva de 75 segundos de 2 puntas.
- El objetivo es maximizar el tiempo de limpieza y minimizar la cantidad de tiempo de giro.
- Si la limpiadora tarda mucho tiempo en un obstáculo a la espera de un giro, utilice una leva con más puntas para giros más frecuentes.
- Si la limpiadora casi nunca necesita girar cerca de un obstáculo, entonces una leva con menos puntas y giros menos frecuentes aumentará el tiempo de limpieza efectivo.
- Si la limpiadora tiende a permanecer en el extremo profundo (sin limpiar suficientemente el extremo menos profundo), en piscinas con pendientes pronunciadas o largas entre los extremos profundo y menos profundo, se recomienda utilizar una leva con pocas puntas, eso facilitará pasadas derechas más largas.

Cambio de la leva de giro

1. Para abrir, gire la tapa de levass en el sentido contrario a las agujas del reloj.
2. Retire la leva de giro.
3. Coloque la leva deseada en su lugar sobre el vástago.
4. Coloque las levass sin usar en la bolsa de accesorios y guárdela en un lugar seguro con la guía del usuario.
5. Cierre la tapa de levass.

Ajuste de la duración de giro

Cada leva tiene un lado "Verano" y uno "Invierno" (vea los logotipos de sol y copo de nieve en cada leva). Generalmente se prefiere el lado Verano. Si el agua de la piscina está fría (por debajo de los 60°F), la manguera de presión se pone rígida y puede evitar que la limpiadora gire lo suficiente para escapar de los obstáculos. El lado de la leva "Invierno" proporcionará giros más prolongados para que la limpiadora funcione mejor en agua fría.

1. Para abrir, gire la tapa de levass.
 2. Retire la leva, gírela y reemplace la leva de tal modo que el lado deseado (sol o copo de nieve) quede hacia arriba.
- Si la limpiadora hace más de tres intentos para escapar de un obstáculo, utilice el lado "Invierno" (copo de nieve).
 - Si la limpiadora gira regularmente más de los tres cuartos de la vuelta, utilice el lado "Verano" (sol).

Tapa de levass en cubierta

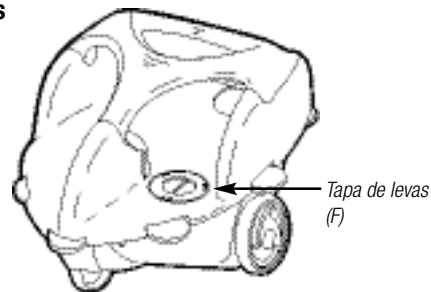

Tapa de levass abierta

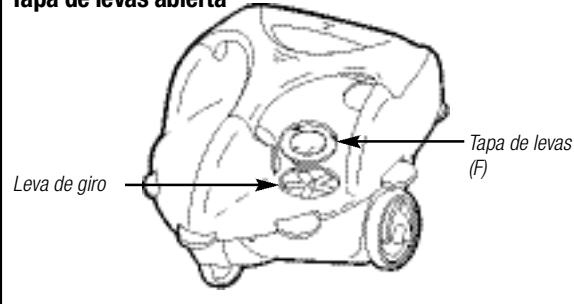

Levass de giro

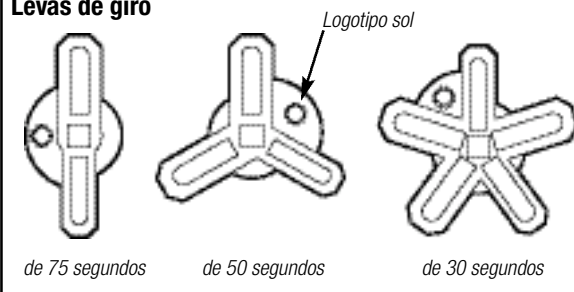

Ajustes para la limpiadora Phantom

Cambio de la función superficie y fondo

El interruptor superficie/fondo (parte P, página 4) viene instalado de fábrica en "AUTO". La limpiadora Phantom aspirará el fondo de la piscina y los laterales 2/3 del ciclo y pasará por encima de la superficie 1/3 de su ciclo automáticamente.

La limpiadora se puede ajustar fácilmente para hacer que se concentre en aquellas zonas de la piscina donde haya más basura.

- Para limpiar **SOLAMENTE** el fondo y los laterales de la piscina, mueva el interruptor hacia la derecha a "BOT".
- Para limpiar la superficie de la piscina **SOLAMENTE**, mueva el interruptor hacia la izquierda a "TOP".

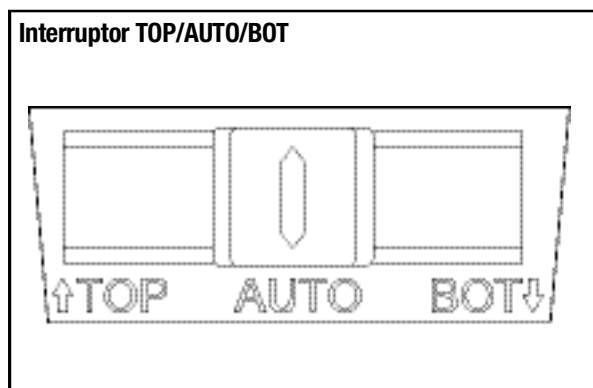

Ajuste de la potencia de la manguera de barrido

- En la mayoría de las piscinas no será necesario ajustar la potencia de la manguera de barrido.
- Observe el funcionamiento de la limpiadora Phantom en la piscina. La manguera de barrido se debe mover con un movimiento lento, ondulante (como el de una serpiente).
- **La manguera de barrido no se mueve:** Si la manguera de barrido no se mueve de lado a lado y sólo se arrastra detrás de la limpiadora, controle que no tenga agujeros. Controle que no haya basura detrás del botón de ajuste o en el extremo de salida de la manguera de barrido.
- **La manguera de barrido se mueve lentamente o dejó de moverse:** Gire el botón de ajuste en el sentido contrario a las agujas del reloj para incrementar la potencia de la manguera de barrido.
- **La manguera de barrido con frecuencia tira agua fuera de la piscina:** Gire el botón de ajuste en el sentido de las agujas del reloj para reducir la potencia de la manguera de barrido.
Nota: NO apague completamente la manguera de barrido. Esto puede hacer que la manguera se enrede o anude.

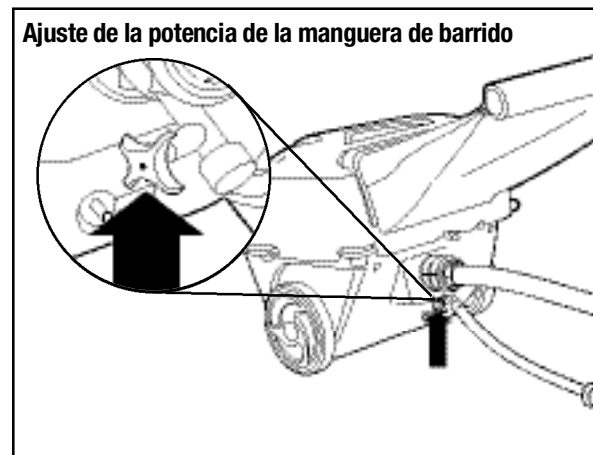

Retiro de la limpiadora Phantom de la pileta

⚠ Advertencia – Riesgo de lesiones

Las bombas de filtrado y de cebado deben estar **APAGADAS** al conectar o desconectar la limpiadora o la manguera.

1. **APAGUE las bombas cebadora y de filtrado.** Si usted no va a volver a poner la limpiadora antes del próximo ciclo del regulador de tiempo, **APAGUE** la bomba cebadora. **Nunca** pase la bomba cebadora sin que esté conectada a la limpiadora. **Si no lo hace así, puede causar lesiones graves.**

⚠ Precaución – Riesgo de daño del equipo

Nunca pase la bomba cebadora sin que esté conectada a la limpiadora. Si lo hace dañará el motor de la bomba e invalidará la garantía de la bomba cebadora.

2. Desde la terraza de la piscina, presione el acople rápido a la pared dentro del adaptador universal para pared y gírelo hacia la derecha (en el sentido de las agujas del reloj).
3. Tire y retire el acople rápido a pared del adaptador universal para pared.
4. Tome la limpiadora por el ala y retírela de la piscina.
5. Desconecte el conector limpiador de la limpiadora Phantom.
6. Deje los extremos limpiadores de la manguera de presión y de barrido sin basura y derechos.

Importante: Siempre guarde el extremo limpiador de la manguera de presión y la manguera de barrido derechos, **no enrollados**. La limpiadora puede no funcionar correctamente si estas mangueras están dobladas.

Vaciado de la bolsa de basura

- Vacíe la bolsa de basura regularmente. Detenga el funcionamiento de la Phantom si la bolsa está llena.
 1. Sostenga la bolsa por encima del tacho de basura o donde sea que vaya a colocar la basura.
 2. Deslice y desprenda de la bolsa el cierre desplazable.
 3. Mantenga los bordes separados y sacuda la basura de la bolsa.
 4. Deslice el cierre desplazable a la bolsa.
- **Arena (basura densa): Siempre vacíe la bolsa de basura Phantom cuando haya demasiada arena (o basura pesada).** Si la limpiadora no puede trepar a la superficie en el modo TOP o AUTO o la bolsa "cuelga" sobre la manguera **apague la bomba cebadora y vacíe la bolsa de basura.**
- Cuando la bolsa está llena de hojas u otros desechos, la basura puede retener aire en la bolsa mientras se limpia la superficie. Si la retención de aire no deja que la limpiadora descienda al fondo de la piscina, vacíe la bolsa de basura.

No haga funcionar la Phantom si realiza las pasadas sobre un costado o invertida.

Utilice solamente repuestos genuinos Hayward.

Limpeza del filtro en línea

1. El filtro en línea (pieza Q) se encuentra al lado del acople rápido a pared (pieza K).
2. Para retirar el filtro dentro del filtro en línea, desenrosque la tapa del filtro en línea y retírelo.
3. Retire la basura del filtro y enjuáguelo. **Importante:** Si el filtro se tapa con frecuencia, el sistema de filtrado no está funcionando correctamente o existe algún otro problema en la tubería.
4. Coloque el extremo abierto del filtro en el extremo de salida del filtro en línea y vuelva a enroscar la tapa **Importante:** Asegúrese de que el anillo tórico esté bien en su lugar.

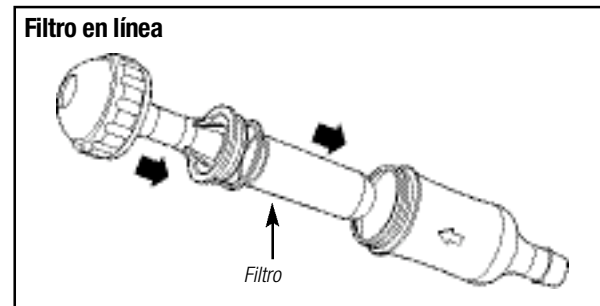
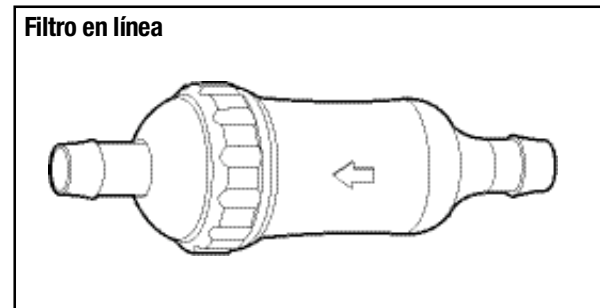

⚠ Precaución – Riesgo de daño del equipo

Nunca haga funcionar la limpiadora si el filtro no está en su lugar. Si se pone la limpiadora en funcionamiento sin que el filtro esté en su lugar se dañará el mecanismo interno de la limpiadora.

Conservación de la limpiadora Phantom

Manguera de barrido

- Las roldanas de protección de la manguera de barrido sufrirán desgaste si se usa la limpiadora en una piscina con revestimiento de yeso o de hormigón.
- Cuando las roldanas de protección presentan desgaste hasta la ranura externa (línea de desgaste) reemplácelas (N. de pieza AX5006A).
- Controle que la manguera de barrido no tenga agujeros (reemplácela si es necesario con N. de pieza: AX5000RSHA).

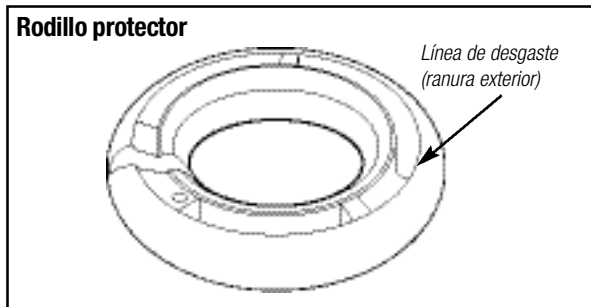

Algunas piezas sufriran desgaste con el uso regular. Para asegurar un rendimiento de alta calidad, exija **repuestos genuinos Hayward (el uso de repuestos que no sean Hayward legítimos invalidará la garantía de la limpiadora Phantom)**. Las siguientes piezas están sujetas al desgaste normal y serán repuestas por el usuario.

1. **Manguera de barrido:** Si la manguera de barrido presenta un agujero, se la debe reemplazar. Desenrosque el dispositivo de sujeción metálico de la manguera y tire de la manguera de barrido (Número de repuesto del conector de la limpiadora: AX5000RSHA) para que se desprenda del conector limpiador. Acople una manguera de barrido nueva al conector limpiador.
2. **Bolsa para basura de gran capacidad con cierre desplazable:** Se debe reemplazar la bolsa de basura si se encuentra rota (Número de repuesto: AX6000BA).
3. **Placas giratorias:** Si al pasar la limpiadora una placa giratoria deja de rotar o pierde, se la debe reemplazar.

Conservación de la limpiadora Phantom

1. **APAGUE la bomba cebadora** y ajuste el regulador de tiempo para que la bomba cebadora no se encienda mientras la limpiadora Phantom está afuera de la pileta (**Nunca** haga funcionar la bomba cebadora si la limpiadora no está conectada).
2. Desconecte el acople rápido a pared del adaptador universal para pared. Se puede dejar el adaptador universal de pared en su lugar.
3. Se han utilizado los mejores materiales disponibles para el armado de la limpiadora, sin embargo, se recomienda que cuando se la retira de la piscina se la conserve sobre sus ruedas en un lugar llano y a la sombra para protegerla de una exposición excesiva al sol.
4. Conserve la manguera de barrido y el montaje del extremo limpiador de la manguera (pieza S) derecho y sin basura, **sin enrollarse**. Los tramos de manguera rígida pueden plegarse uno sobre el otro para que entonces las mangueras cortas intercaladas se doblen. Si es posible, conserve las mangueras a la sombra.

Acondicionamiento de la limpiadora para el invierno

Al cerrar su piscina durante el invierno saque toda el agua de la limpiadora Phantom (mediante una rotación lenta en todas las direcciones) y de las mangueras. Conserve la limpiadora Phantom adentro para evitar la congelación de los mecanismos internos.

Condiciones periódicas de temperaturas bajo cero

Si se encuentra en una zona sujeta a condiciones periódicas de temperaturas bajo cero, y el equipo de la piscina se mantiene en funcionamiento, es importante que el sistema de filtro y la limpiadora Phantom estén en funcionamiento durante los momentos del día en que se sufren las temperaturas bajo cero más bajas (por lo general entre las 3AM y las 7AM). Al pasar la limpiadora Phantom en este momento, evitará que se dañe la limpiadora y que se congele el agua de la piscina.

Para recibir ayuda técnica llame:

1-800-227-1477

Problema	Causa	Solución
Movimiento lento o sin movimiento hacia adelante	Presión del agua nula o baja	Controle las bombas cebadora y de filtrado, las válvulas, y las conexiones de la limpiadora. Controle la presión limpiadora y el filtro en línea. (páginas 9 y 14)
No Gira	La leva no está correctamente instalada	Abra la tapa de levas. Controle que la leva este instalada correctamente. Cierre la tapa de la leva. (página 12)
	La caja de engranajes no gira	Con la limpiadora en funcionamiento, abra la tapa de levas y confirme si la leva está rotando. Si no rota, hágala cambiar (AX6000GA).
La limpiadora se atoró en la función TOP o BOTTOM	El interruptor no está en TOP/AUTO/BOT	Ponga el interruptor en la función deseada (TOP, AUTO o BOTTOM).
La limpiadora no llega a los puntos más alejados de la piscina	La manguera es demasiado corta	Controle el largo de la manguera (página 7).
La manguera se enrolla con frecuencia	El flotador no está colocado correctamente	Controle que el flotador esté en el centro de la manguera de dos pies de largo conectada a la tubería más próxima a la limpiadora.
	La manguera es demasiado larga	Controle el largo de la manguera (página 7).
	Los giros son demasiado largos y/o demasiado frecuentes	Controle la posición verano/invierno en la leva (página 12). Utilice una leva de giro con menos puntas (página 12).
	La manguera de barrido no se mueve	Controle que la manguera de barrido no tenga agujeros o esté obstruida. Aumente la potencia de la manguera de presión (página 13).
La parte delantera de la limpiadora no puede salir de las esquinas	El giro es demasiado corto	Cambie la leva a la posición invierno (página 12).
La parte delantera de la limpiadora rota más de 3/4 del ciclo durante los giros	El giro es demasiado largo	Cambie la leva a la posición verano (página 12).
La manguera de barrido tira agua fuera de la piscina	La potencia de la manguera de barrido es demasiado fuerte	Reduzca la potencia de la manguera de barrido (página 13).
La manguera de barrido se mueve poco o nada	La potencia de la manguera de barrido es demasiado baja	Aumente la potencia de la manguera de barrido (página 13).
	Agujero en la manguera de barrido	Reemplace la manguera de barrido (N. pieza AX5000RSHA)
	La manguera de barrido está obstruida con basura	Desconecte la manguera de barrido y púrguela.
La Phantom funciona de costado o invertida	Basura pesada	Vacíe la bolsa.
	Presión demasiado alta	Controle la presión de funcionamiento (página 9).
La limpiadora no pueda subir a la superficie ni en TOP ni en AUTO	La presión está demasiado alta o demasiado baja	Controle la presión de funcionamiento (página 9).
	Demasiada basura pesada en la bolsa	Vacíe la bolsa.
La limpiadora funciona en círculos pequeños	La manguera en el montaje del extremo limpiador de la manguera está torcida	Déjela al sol hasta que se enderece.

Bomba cebadora

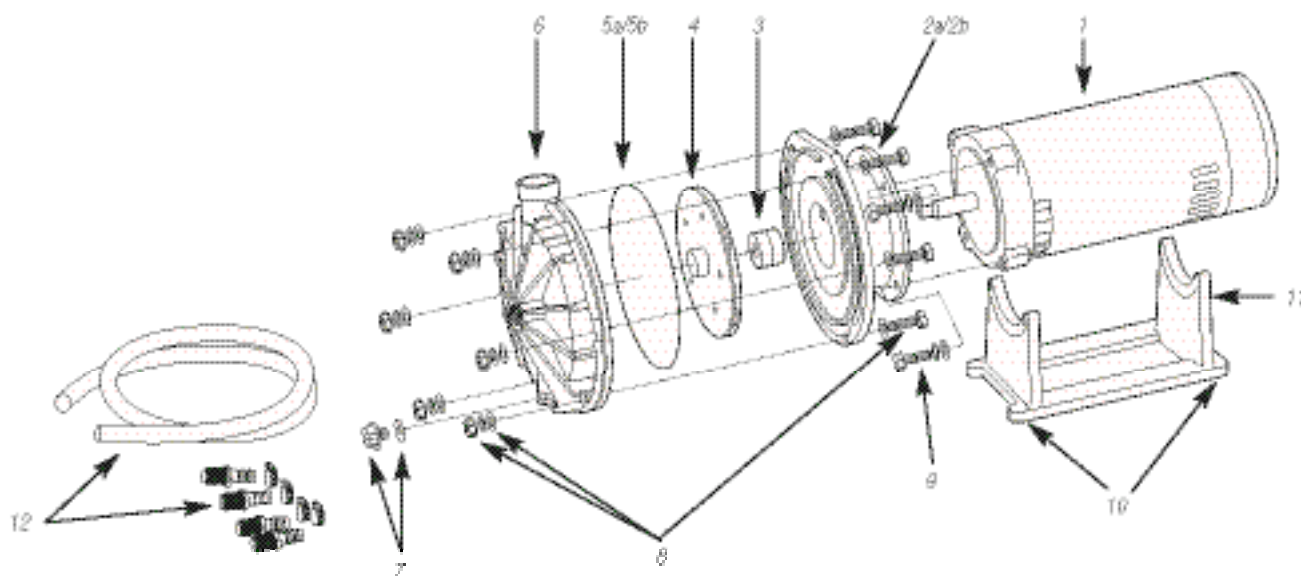
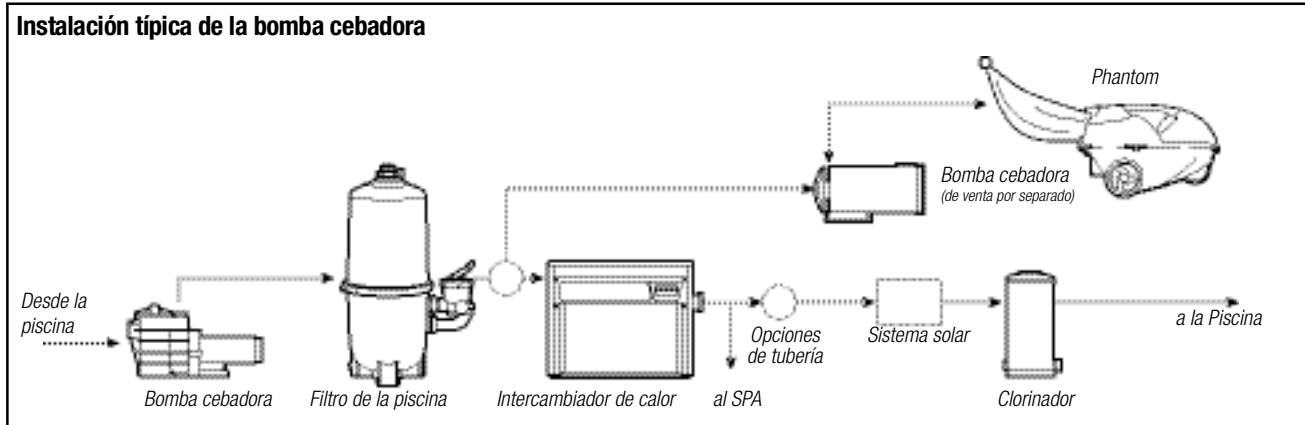

N. rif.	N. pieza	Descripción
1	AX5060M	Motor (3/4 HP 60 ciclos)
2a	AX5060B	Placa de cierre (antes de 2004)
2b	AX5060B2	Placa de cierre (a partir de 2004)
3	SPX1250XZ2C	Cierre con muelle y asiento
4	AX5060C	Montaje del propulsor
5a	AX5060GA	Junta plana, Bomba cebadora (antes de 2004)
5b	AX5060J	Junta listones, Bomba cebadora (a partir de 2004)
6	AX5060A	Espiral 3/4" NPT-F
7	SPX1700FG	Tapón de tubería con junta
8	AX5060Z2A1	Kit de tuercas, pernos y arandelas (paquetes de 6)
9	AX5060RSA1	Perno para motor con un kit de arandelas (paquete de 4)
10	AX5060P	Protección para vástago
11	AX5060D	Base
12	AX5060HKIT	Kit de mangueras para bomba cebadora
13	AX5060K	Brida metálica (antes de 2004) No se muestra
Opcional	5060VKIT	Kit de instalación vertical

Diagrama de las piezas de la limpiadora Phantom

Mangueras de la limpiadora Phantom (13)

Vista detallada de la Limpiadora Phantom

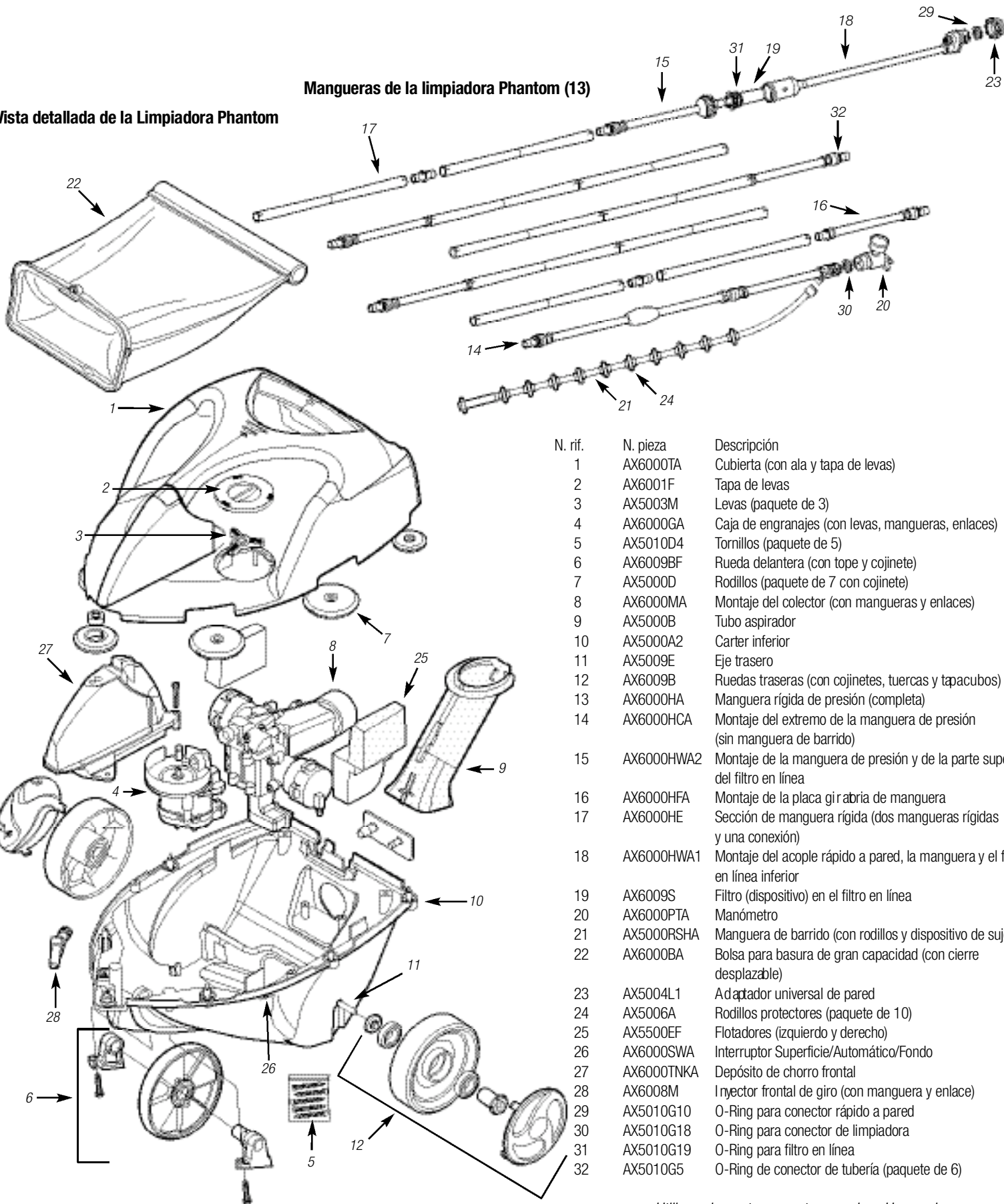

N. rif.	N. pieza	Descripción
1	AX6000TA	Cubierta (con ala y tapa de levas)
2	AX6001F	Tapa de levas
3	AX5003M	Levas (paquete de 3)
4	AX6000GA	Caja de engranajes (con levas, mangueras, enlaces)
5	AX5010D4	Tornillos (paquete de 5)
6	AX6009BF	Rueda delantera (con tope y cojinete)
7	AX5000D	Rodillos (paquete de 7 con cojinete)
8	AX6000MA	Montaje del colector (con mangueras y enlaces)
9	AX5000B	Tubo aspirador
10	AX5000A2	Carter inferior
11	AX5009E	Eje trasero
12	AX6009B	Ruedas traseras (con cojinetes, tuercas y tapacubos)
13	AX6000HA	Manguera rígida de presión (completa)
14	AX6000HCA	Montaje del extremo de la manguera de presión (sin manguera de barrido)
15	AX6000HWA2	Montaje de la manguera de presión y de la parte superior del filtro en línea
16	AX6000HFA	Montaje de la placa giratoria de manguera
17	AX6000HE	Sección de manguera rígida (dos mangueras rígidas y una conexión)
18	AX6000HWA1	Montaje del acople rápido a pared, la manguera y el filtro en línea inferior
19	AX6009S	Filtro (dispositivo) en el filtro en línea
20	AX6000PTA	Manómetro
21	AX5000RSHA	Manguera de barrido (con rodillos y dispositivo de sujeción)
22	AX6000BA	Bolsa para basura de gran capacidad (con cierre desplazable)
23	AX5004L1	Adaptador universal de pared
24	AX5006A	Rodillos protectores (paquete de 10)
25	AX5500EF	Flotadores (izquierdo y derecho)
26	AX6000SWA	Interruptor Superficie/Automático/Fondo
27	AX6000TNKA	Depósito de chorro frontal
28	AX6008M	Inyector frontal de giro (con manguera y enlace)
29	AX5010G10	O-Ring para conector rápido a pared
30	AX5010G18	O-Ring para conector de limpiadora
31	AX5010G19	O-Ring para filtro en línea
32	AX5010G5	O-Ring de conector de tubería (paquete de 6)

Garantía limitada

¡Importante!

Conserve la factura de venta como comprobante de su elegibilidad para la garantía.

Al Consumidor minorista/Comprador original (el "COMPRADOR") de la Limpiadora automática de piscinas Hayward Phantom (la "LIMPIADORA").

Hayward Pool Products, Inc. ("HAYWARD") garantiza las piezas por Un (1) año a partir de la fecha de compra original (excluyendo la bolsa y la manguera de barrido que son repuestos normales).

Se excluye de esta garantía a la Bomba Cebadora Hayward ya que tiene su propia garantía por separado.

SI LA LIMPIADORA DEJARA DE FUNCIONAR CORRECTAMENTE DENTRO DEL PLAZO ARRIBA MENCIONADO, HAYWARD A SU DISCRECIÓN REPARARÁ O SUSTITUIRÁ LA LIMPIADORA O CUALQUIER PIEZA DEFECTUOSA SIN CARGOS ADICIONALES CON EXCEPCIÓN DE LO ESTABLECIDO MÁS ADELANTE. SE ENTREGARÁN LOS REPUESTOS O PRODUCTOS SUSTITUIDOS SOBRE UNA BASE DE INTERCAMBIO Y SERÁN NUEVOS O FUNCIONALMENTE EQUIVALENTES. TODAS LAS PIEZAS RETIRADAS COMO RESULTADO DE SU SUSTITUCIÓN PASARÁN A SER PROPIEDAD DE HAYWARD. LA RESPONSABILIDAD DE HAYWARD Y EL ÚNICO RECURSO DEL COMPRADOR YA SEA EN CONTRATO BAJO CUALQUIER GARANTÍA, POR PERJUICIO (INCLUSIVE NEGLIGENCIA), POR RESPONSABILIDAD POR HECHOS AJENOS O DE OTRO MODO, ESTARÁ LIMITADA SOLAMENTE A LA REPARACIÓN O SUSTITUCIÓN DE LAS PIEZAS DEFECTUOSAS Y BAJO NINGUNA CIRCUNSTANCIA LA DEVOLUCIÓN EXCEDERÁ EL PRECIO DE COMPRA PAGADO POR EL COMPRADOR.

LA PRESENTE GARANTÍA LIMITADA ESTÁ SUJETA A LOS SIGUIENTES TÉRMINOS Y CONDICIONES:

1. Esta Garantía Limitada no se aplicará a daños causados por la no realización del mantenimiento normal de la LIMPIADORA (por ej. el control de la presión o del flujo y el reemplazo de una bolsa o de una manguera de barrido gastada.)
2. Esta Garantía Limitada quedará invalidada si la LIMPIADORA sufre alguna modificación, incluido, aunque no limitado, al uso de piezas que no sean piezas auténticas Hayward.
3. Esta Garantía Limitada no se hace responsable por cualquier lesión, pérdida, daño, defecto, o funcionamiento impropio de la LIMPIADORA o falta de funcionamiento de la LIMPIADORA que resulten del uso o mantenimiento incorrecto de la LIMPIADORA de acuerdo a las indicaciones establecidas en la Guía del usuario proporcionada por Hayward, o por cualquier lesión, pérdida, daño, defecto, o funcionamiento impropio de la LIMPIADORA o falta de funcionamiento de la LIMPIADORA que resulten del uso incorrecto, uso no razonable, alteración, abuso, actos fortuitos, alteraciones a la LIMPIADORA realizadas por personas ajenas a HAYWARD incluyendo pero no limitadas a daños y o lesiones a piezas que resulten del funcionamiento de la bomba en seco (por ej. la interrupción o el suministro de agua inadecuado a la Bomba Cebadora, o la obstrucción de las líneas) o daños, defectos, o funcionamiento impropio que resulten de defectos, fallas, funcionamiento impropio o negligencia, abuso, o uso incorrecto, no de la LIMPIADORA, sino del equipo.
4. La presente Garantía Limitada no será aplicable en el caso de funcionamiento impropio, daño, falla en los materiales o cambios en el aspecto de la LIMPIADORA que resulten de la exposición al sol o a productos químicos o de reacciones a sustancias con las que alguna pieza de la LIMPIADORA pueda entrar en contacto o de piezas que aunque hayan sufrido desgaste no afecten el funcionamiento de la LIMPIADORA.
5. Esta Garantía Limitada no es aplicable a limpiadoras utilizadas con propósitos comerciales.
6. La LIMPIADORA está diseñada para funcionar en una piscina de diseño, construcción y mantenimiento correctos. Esta Garantía Limitada no tiene validez en el caso de que el diseño, la construcción o el mantenimiento de la piscina sean defectuosos, de mala calidad o inapropiados para el funcionamiento de la LIMPIADORA.
7. El deterioro, la decoloración o la fragilidad del yeso y del revestimiento de vinilo de la piscina se pueden producir con el transcurso del tiempo de forma separada o en combinación con las algas y el desequilibrio en la composición química del agua, la instalación inapropiada, y otros factores.

Garantía limitada

HAYWARD por la presente niega cualquier responsabilidad por reclamos, y el COMPRADOR libera a HAYWARD de todo reclamo por daños al yeso o al revestimiento de vinilo de la piscina en la piscina del COMPRADOR a causa del uso y/o funcionamiento de la LIMPIADORA

8. La presente Garantía Limitada es válida y aplicable solamente a LIMPIADORAS montadas, fabricadas o adquiridas e instaladas en los Estados Unidos de Norte América y Canadá.
9. La presente Garantía Limitada se aplicará al COMPRADOR original de la LIMPIADORA adquirida a un representante autorizado de HAYWARD y no se aplicará a ningún otro comprador posterior, cesionario u otro destinatario de la LIMPIADORA del COMPRADOR.
10. **La presente Garantía Limitada no se aplicará a menos que la Tarjeta de Registro esté firmada, completada y remitida dentro de los catorce (14) días de la fecha de compra.** Hayward se reserva el derecho de disponer de cualquier Tarjeta de Registro una vez recibida. El COMPRADOR debe conservar un comprobante escrito de la compra.
11. La precedente Garantía Limitada concede al COMPRADOR derechos legales específicos, que pueden variar entre estados, y por lo tanto, algunas de las exclusiones y condiciones enumeradas pueden no ser aplicables a COMPRADORES que viven en ciertos estados.
12. Ninguna de las partes será responsable ante el otro por el incumplimiento o demora en el desempeño debido totalmente o en parte a cualquier causa más allá del control razonable de las partes, incluidos los elementos y actos fortuitos, los actos de la otra parte, los actos de autoridad civil o militar, guerra, disturbios, o actos concertados de los trabajadores.
13. El COMPRADOR no puede vender, transferir o ceder los derechos emergentes de este acuerdo sin el consentimiento previo escrito de HAYWARD. HAYWARD puede ceder los derechos emergentes del presente contrato o cualquier pago u otra suma debida por el presente sin aviso o consentimiento previo del COMPRADOR. Si Hayward realiza alguna de estas cesiones, el cesionario tendrá todos los derechos, obligaciones, poderes, privilegios y recursos de HAYWARD. La modificación de este contrato sólo se puede realizar por escrito y con la firma de un agente autorizado de HAYWARD.

En el caso de que la LIMPIADORA mostrara defectos de fabricación o en los materiales durante el término de la Garantía Limitada, el COMPRADOR deberá enviar el producto con el flete pago a cualquier Centro de Servicios de Fábrica lo antes posible después de descubrir el defecto, junto con una copia de la

Factura de Venta que incluya la fecha de compra y el número de serie del producto que se reclama como defectuoso, el nombre y el domicilio del COMPRADOR y una breve descripción de los problemas/defectos encontrados.

Llame al (800) 227-1477 para averiguar el nombre y domicilio del Centro de Servicios de Fábrica más cercano (fuera de los EE.UU continental llame al (909) 594-1600).

HAYWARD se hará cargo a su discreción de la reparación o sustitución de las piezas defectuosas de la LIMPIADORA cubiertas por esta Garantía Limitada, y al devolverlas al COMPRADOR se hará cargo de los gastos de envío. HAYWARD no se hace responsable de los gastos de embalaje, envío o transporte de la LIMPIADORA o de alguna de sus piezas hacia o desde el Centro de Servicios de Fábrica, a menos que esté expresamente provisto por la ley estatal. Ningún representante, distribuidor o persona similar está autorizada a realizar garantías o manifestaciones concernientes a HAYWARD que excedan los términos expresos del presente contrato. HAYWARD no asume ninguna responsabilidad por garantías que sobrepasen los términos expresos de la presente Garantía Limitada. Esta Garantía Limitada reemplaza toda otra garantía expresa o implícita, y es válida y aplicable solamente en los Estados Unidos de Norteamérica y en Canadá. El COMPRADOR debe proporcionar a HAYWARD un comprobante escrito razonablemente aceptable de la fecha original de compra de la LIMPIADORA.

El único foro para tratar cualquier disputa entre el COMPRADOR y HAYWARD será el arbitraje obligatorio, conducido en Union County, Nueva Jersey bajo las normas de la Asociación Americana de Arbitraje, y la parte vencedora tendrá derecho a la adjudicación de los honorarios y costas del abogado.

LAS MENCIONADAS GARANTÍAS Y RECURSOS SON EXCLUYENTES Y SUSTITUYEN A TODAS LAS DEMÁS GARANTÍAS, EXPRESAS O IMPLÍCITAS, YA SEA DE HECHO O POR APLICACIÓN DE LA LEY, ESTATUTARIAS U OTRAS, INCLUYENDO LAS GARANTÍAS DE COMERCIALIDAD Y DE ADECUACIÓN PARA UN PROPÓSITO DETERMINADO. HAYWARD NO ASUME NI AUTORIZA A NINGUNA OTRA PERSONA A ASUMIR EN SU REPRESENTACIÓN NINGUNA OTRA RESPONSABILIDAD RELACIONADA CON LA VENTA, INSTALACIÓN, O USO DE SU LIMPIADORA Y NO SE HACE RESPONSABLE DE EQUIPOS O DE LO QUE FUERE RELACIONADO A EQUIPOS NO PROPORCIONADOS POR HAYWARD. LA GARANTÍA PRECEDENTE NO CUBRE DAÑOS A LA LIMPIADORA RESULTANTES DE ACCIDENTE, USO IMPROPIO, ABUSO, O MODIFICACIONES REALIZADAS A LA LIMPIADORA POR PERSONAS AJENAS A HAYWARD. HAYWARD NO SERÁ RESPONSABLE DE LOS DAÑOS POR DEMORAS EN LA ENTRGA O USO. BAJO NINGUNA CIRCUNSTANCIA HAYWARD SERÁ RESPONSABLE ANTE EL COMPRADOR POR DAÑOS Y PERJUICIOS INCLUIDO, PERO NO LIMITADO, A DAÑOS DIRECTOS, ESPECIALES, ACCIDENTALES O INDIRECTOS QUE SURJAN O ESTÉN RELACIONADOS CON LA VENTA, INSTALACIÓN O USO, O INCAPACIDAD DE USAR LA LIMPIADORA, LA PISCINA DEL COMPRADOR O POR CUALQUIER OTRO RECLAMO DE CUALQUIER OTRA PARTE.

HAYWARD®

P H A N T O M™

The Only *Total* Pool Cleaner

Hayward Pool Products, Inc.

2875 Pomona Blvd.

Pomona, CA 91768

Phone: (800) 227-1477

www.haywardnet.com