

FAX-1355  
FAX-1360  
FAX-1460

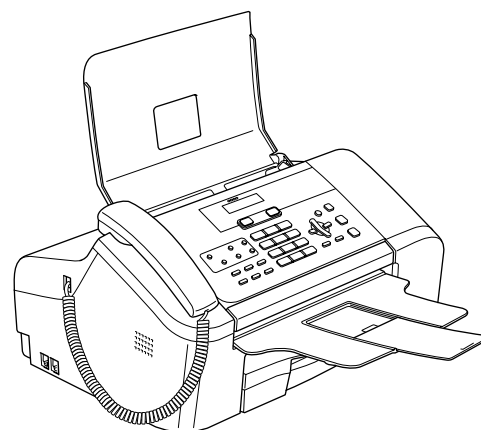

---

Antes de utilizar el equipo, es necesario configurar el hardware.  
Lea esta Guía de configuración rápida para consultar el correcto procedimiento de configuración.





Configuración del equipo

**¡Instalación Completada!**

Tenga siempre a mano esta Guía de configuración rápida y la Guía del usuario para poder consultarlos de forma fácil y rápida cuando sea necesario.









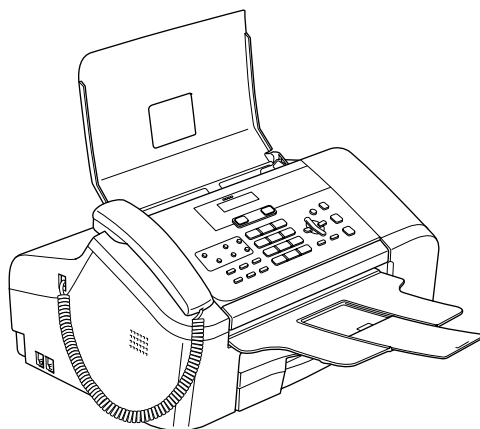

## Símbolos utilizados en esta guía

 Advertencia	 Precaución	 Configuración incorrecta
Las advertencias le informan sobre lo que debe hacer para evitar posibles lesiones físicas.	En las precauciones se indican los procedimientos que deben seguirse para evitar causar posibles daños al equipo o a otros objetos.	Los iconos de configuración incorrecta alertan sobre dispositivos y operaciones incompatibles con el equipo.
 Nota	 Guía del usuario	
Las notas indican cómo responder ante situaciones que pueden presentarse u ofrecen consejos sobre cómo actúa la función tratada combinada con otras funciones.	Indica una referencia a la Guía del usuario que hemos facilitado.	

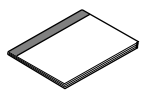
## Contenido de la caja

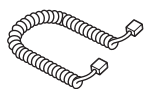
El contenido de la caja puede variar según el país.  
Recomendamos guardar todos los materiales de embalaje y la caja por si tuviera que enviar el equipo.

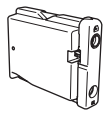

 <b>Guía de configuración rápida</b>	 <b>Guía del usuario</b>	 <b>Cable de alimentación</b>	 <b>Cable curvado del auricular</b> (FAX-1360 y FAX-1460)
 <b>Auricular del teléfono</b> (FAX-1360 y FAX-1460)	 <b>Cable de la línea telefónica</b>	 <b>Etiquetas de un toque</b>	
 <b>Negro (LC100BK)</b> <b>Cartucho de tinta</b>			

## Panel de control

(Para FAX-1360)

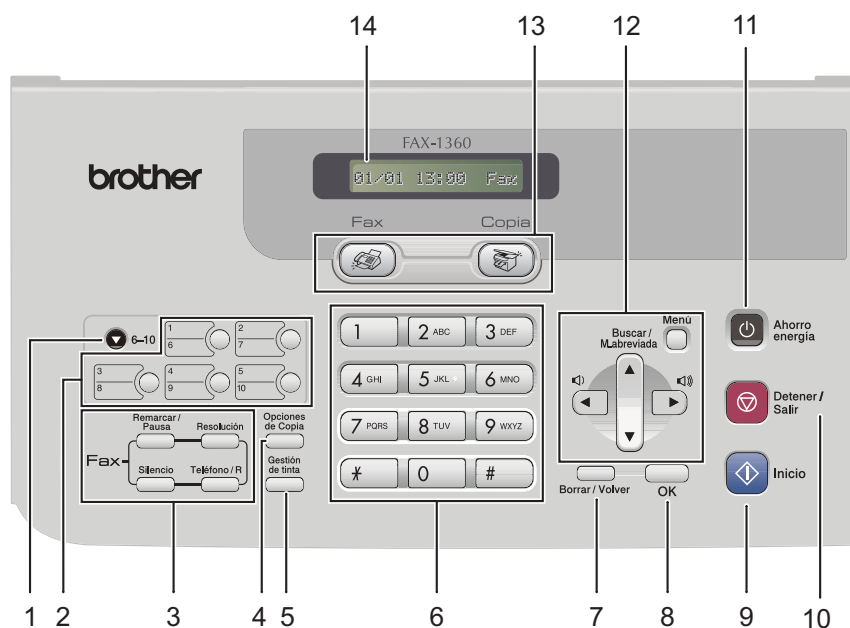

- |   |                              |    |                                   |
|---|------------------------------|----|-----------------------------------|
| 1 | Mayús (6-10)                 | 8  | Botón OK                          |
| 2 | Botones de un toque          | 9  | Botón Inicio                      |
| 3 | Botones del fax y teléfono   | 10 | Botón Detener/Salir               |
| 4 | Botones de Opciones de Copia | 11 | Botón Ahorro energía              |
| 5 | Botón Gestión de tinta       | 12 | Botones de menú                   |
| 6 | Teclado de marcación         | 13 | Botones Modo                      |
| 7 | Botón Borrar/Volver          | 14 | LCD (pantalla de cristal líquido) |

### Nota

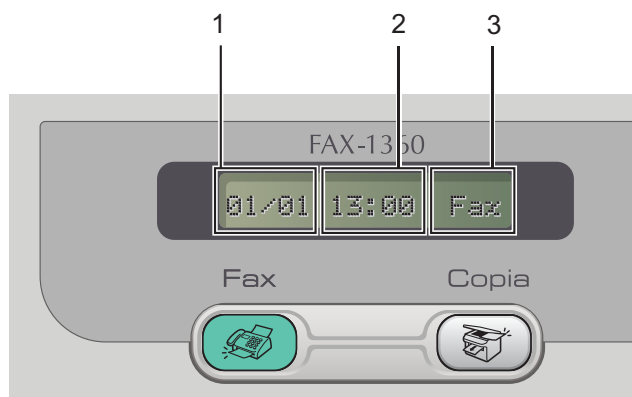

- |   |                   |
|---|-------------------|
| 1 | Fecha             |
| 2 | Hora              |
| 3 | Modo de recepción |

*Cuando el equipo está en reposo (no se está utilizando), vuelve a la pantalla predeterminada mostrada anteriormente. La pantalla predeterminada muestra la fecha, la hora y el modo de recepción actual.*

Consulte la información detallada acerca del panel de control en la sección Información general del panel de control, del capítulo 1 de la Guía del usuario.

■ Las ilustraciones de esta Guía de configuración rápida se basan en FAX-1360.

## 1 Retirada de las piezas de protección

- 1 Quite la cinta de protección.

## 2 Instalación del auricular (para FAX-1360 y FAX-1460)

- 1 Conecte el cable rizado del teléfono al equipo FAX y el otro extremo al auricular.

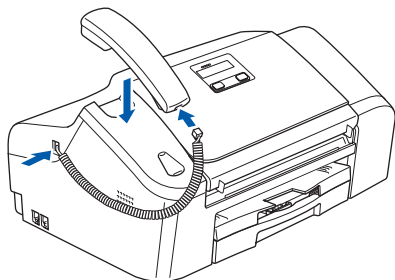

## 3 Apertura del soporte de documentos y de la bandeja de documentos

- 1 Abra el soporte de documentos ( ① ) y la bandeja de documentos ( ② ) y, a continuación, tire de la extensión ( ③ ).

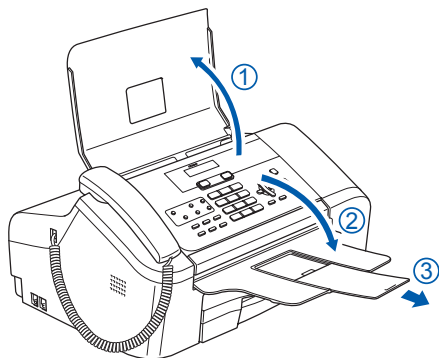

## 4 Carga del papel

-  El equipo tiene una capacidad máxima de 100 hojas de papel de 80 g/m<sup>2</sup> (20 lib.). Para obtener información detallada, consulte *Uso del ADF* en el capítulo 2 de la *Guía del usuario*.

- 1 Extraiga la bandeja de papel completamente del equipo. Si la aleta de soporte del papel (1) está abierta, ciérrela. Abra la cubierta de la bandeja de salida del papel (2).

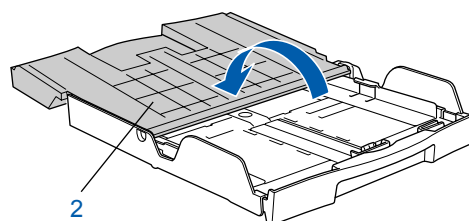
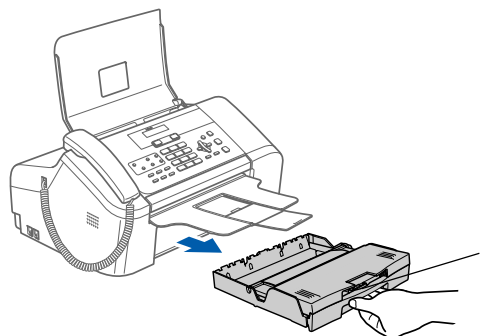

- 2 Pulse y mantenga pulsado el botón de liberación de la guía universal (1) conforme desliza la parte frontal de la bandeja de papel para que coincida con el tamaño de papel que está utilizando.

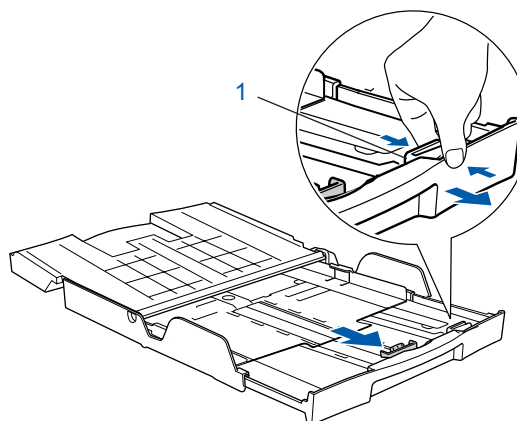

# Configuración del equipo

- 3** Pulse y deslice las guías laterales del papel (1) y la guía de longitud del papel (2) para que se adapte al tamaño del papel.

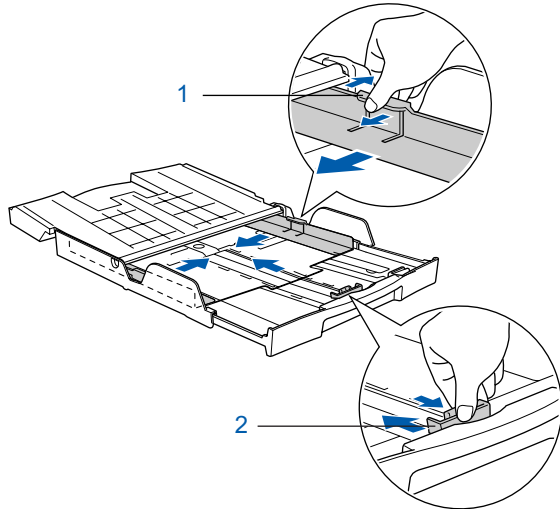

- 4** Ventile bien la pila de papel para evitar que se produzcan atascos y problemas de alimentación de papel.

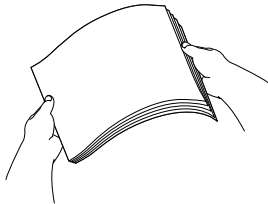

- 5** Introduzca suavemente el papel en la bandeja de papel con la parte de impresión encarada hacia abajo, primero el extremo de la parte superior. Asegúrese de que el papel de la bandeja no está arrugado.

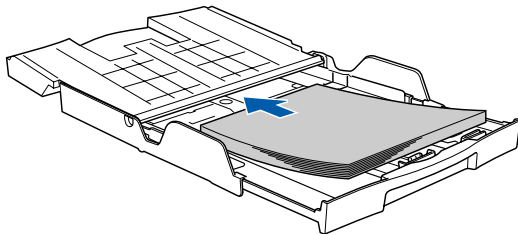

- 6** Ajuste cuidadosamente las guías laterales del papel con ambas manos y la guía de longitud del papel para que se adapte al papel. Compruebe que las guías del papel toquen los bordes del papel.

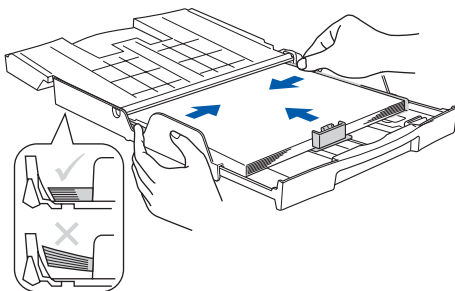

## Nota

Evite empujar el papel hasta demasiado lejos; de lo contrario, se levantaría el papel en la parte posterior de la bandeja, causando problemas de alimentación.

- 7** Cierre la cubierta de la bandeja de salida del papel (1) y deslícela hacia adelante.

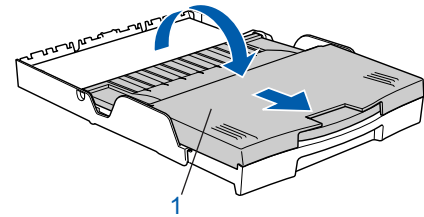

- 8** Lentamente, coloque con firmeza la bandeja de papel en el equipo.

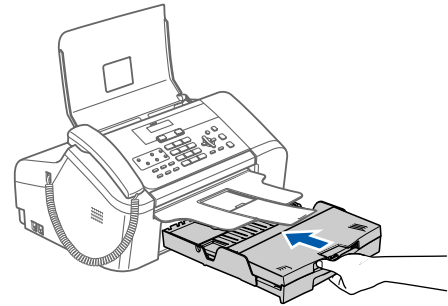

- 9** Mientras mantiene la bandeja de papel en su sitio, extraiga el soporte del papel (1) hasta que haga clic y despliegue la aleta de soporte del papel (2).

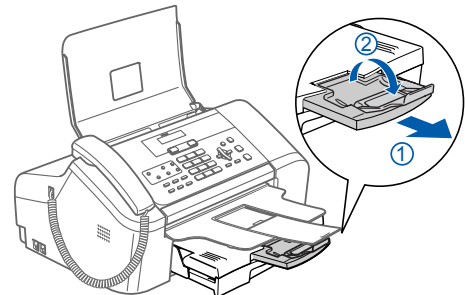

## Nota

No utilice la aleta de soporte del papel para papel Legal.

## 5 Conexión de la línea telefónica

- 1 Conecte el cable de la línea telefónica. Conecte uno de los extremos del cable de la línea telefónica a la clavija del equipo marcado como **LINE** y el otro extremo a una clavija modular de pared.

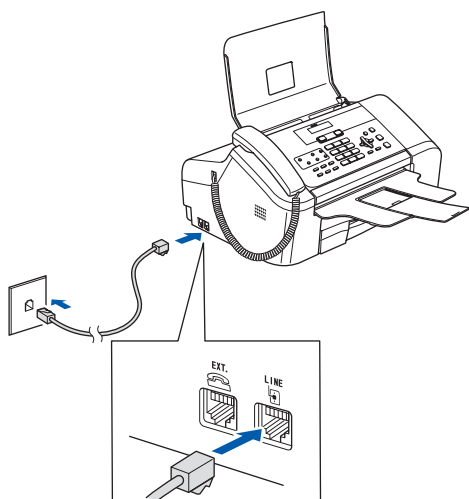

### Nota

Si tiene compartida la línea telefónica con un teléfono externo, conéctelo tal y como se indica en la ilustración.

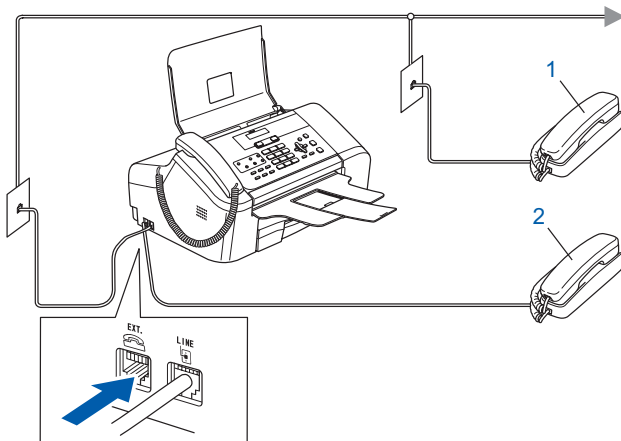

- 1 Extensión telefónica
- 2 Teléfono externo

### Nota

Si tiene compartida una línea telefónica con un contestador automático externo, conéctelo tal y como se indica en la ilustración.

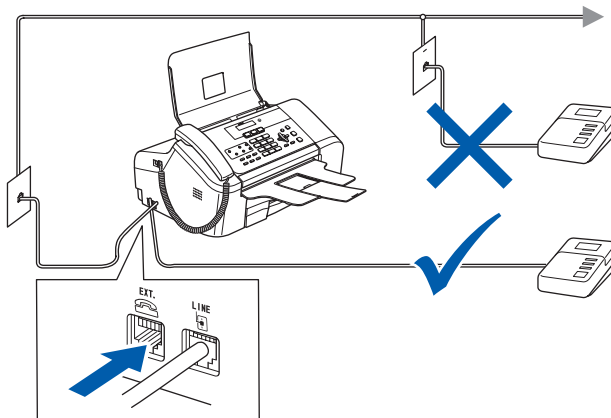

Configure el modo de recepción en 'TAD externo' para FAX-1355 y FAX-1360, o en 'Manual' para FAX-1460 si dispone de un contestador automático externo. Para obtener información detallada, consulte *Conexiones de un TAD (contestador automático) externo* en el capítulo 7 de la Guía del usuario.

## 6 Conexión del cable de alimentación

- 1 Conecte el cable de alimentación.

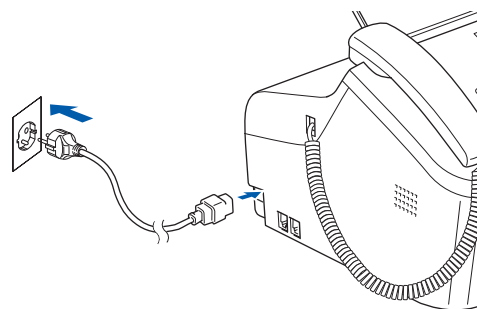

### Advertencia

- El enchufe del equipo tiene que incorporar una toma de tierra.
- Dado que la conexión a tierra del equipo se realiza a través del cable de alimentación eléctrica, recomendamos que para protegerse contra una posible descarga eléctrica a través de la red de línea telefónica, mantenga conectado el cable de alimentación al equipo al conectar este a una línea telefónica. De la misma manera, para protegerse en caso de cambiar de lugar el equipo, desconecte primero la línea telefónica y, a continuación, el cable de alimentación.

## 7 Instalación del cartucho de tinta

### ⚠ Advertencia

Si le entra tinta en los ojos, láveselos con agua inmediatamente y consulte a un médico si se le irritan.

- 1 Asegúrese de que el equipo esté encendido. En la pantalla LCD aparecerá el texto:

No hay cartucho.

- 2 Abra la cubierta del cartucho de tinta (1).



- 3 Tire de la palanca de desbloqueo del seguro inmovilizador hacia abajo y extraiga la pieza de protección amarilla (1).

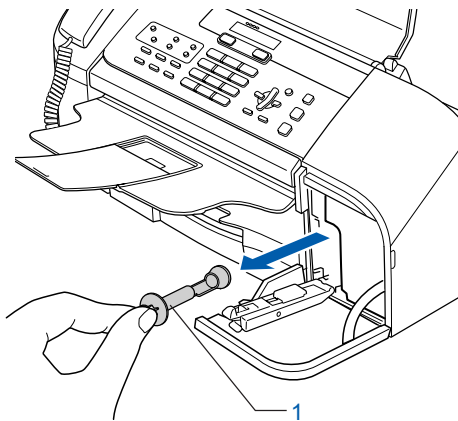
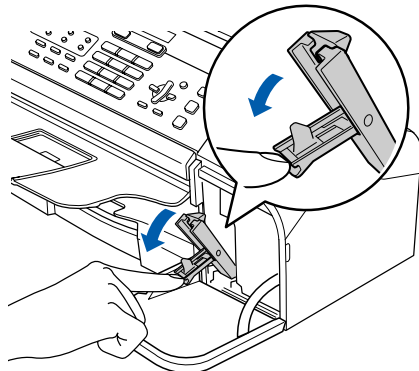

### 📝 Nota

No tire la pieza de protección amarilla. La necesitará en caso de que transporte el equipo.

- 4 Saque el cartucho de tinta.

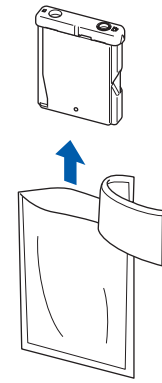

- 5 Retire cuidadosamente la cubierta amarilla de protección (1).

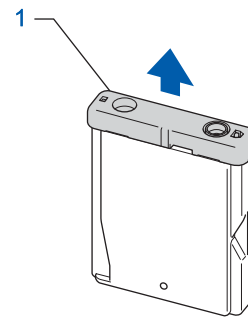

### ⊘ Configuración incorrecta

NO toque la zona que se muestra en la ilustración de abajo.

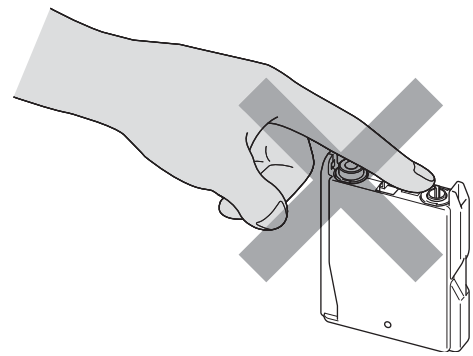

### 📝 Nota

Si se cae la cubierta amarilla de protección al abrir la bolsa, el cartucho no sufrirá ningún daño.



- 6** Instale el cartucho de tinta en la dirección de la flecha que aparece en la etiqueta.

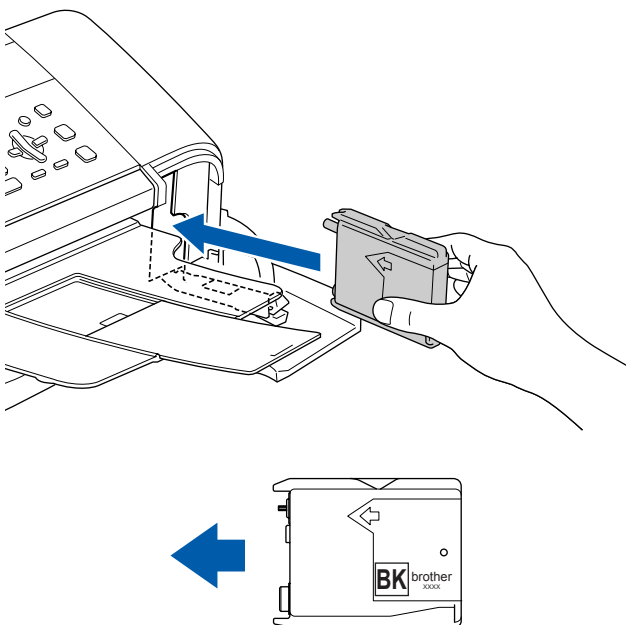

- 7** Levante la palanca de desbloqueo del seguro inmovilizador y presiónela suavemente hasta que haga clic para, a continuación, cerrar la cubierta del cartucho de tinta.

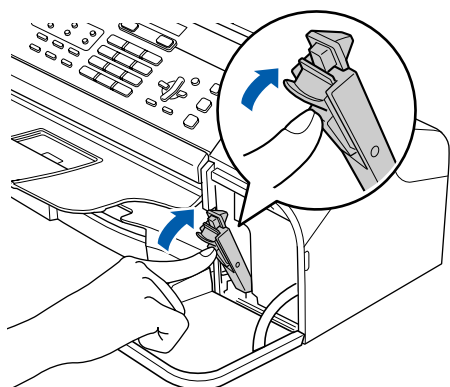

## Nota

Si en la pantalla LCD aparece *Instalar Negro* después de instalar el cartucho de tinta, compruebe que esté instalado correctamente.

El equipo limpiará el sistema de tubos de tinta para ser usado por primera vez. Este proceso se realizará una sola vez, la primera vez que instale el cartucho de tinta. El proceso de limpieza puede tardar aproximadamente dos minutos. En la pantalla LCD aparecerá el texto:

Prepara sistema



Aprox. 2 minutos

Limpiando



Por favor espere

## Aviso

- NO extraiga el cartucho de tinta si no lo va a cambiar. Si lo hace, puede reducir la cantidad de tinta disponible y el equipo no sabrá cuánta tinta queda en el cartucho.
- NO agite el cartucho de tinta. Si se mancha la piel o la ropa con la tinta, lávese de inmediato con jabón o detergente.
- NO inserte ni retire el cartucho repetidamente. De lo contrario, la tinta podría derramarse fuera del cartucho.
- Una vez abierto el cartucho de tinta, instálelo en el equipo y utilícelo como máximo durante seis meses a partir de la fecha de instalación. Utilice exclusivamente cartuchos de tinta cerrados hasta la fecha de caducidad indicada en su embalaje.
- NO desmonte o fuerce el cartucho de tinta, de lo contrario puede provocar que la tinta se salga del cartucho.
- Los equipos multifunción de Brother se han diseñado para que funcionen con tintas de una determinada especificación. Obtendrá con él resultados óptimos si utiliza cartuchos de tinta originales de Brother. Brother no puede garantizar este rendimiento óptimo si se utilizan tintas o cartuchos de tinta de especificaciones diferentes. Por lo tanto, Brother recomienda utilizar exclusivamente cartuchos originales de Brother con este equipo, así como no recargar los cartuchos vacíos con tinta de otros fabricantes. Si el cabezal de impresión o cualquier otra pieza de este equipo sufren daños como consecuencia del uso de productos incompatibles con este equipo, las reparaciones necesarias no estarán cubiertas por la garantía.

## 8 Comprobación de la calidad de la impresión

- 1** Una vez finalizado el ciclo de limpieza, la pantalla LCD muestra:

Poner papel y



Pulse Inicio

- 2** Asegúrese de que haya papel en la bandeja de papel.

Pulse **Inicio**.

El equipo empieza a imprimir la hoja de comprobación de calidad de impresión (sólo durante la instalación inicial del cartucho de tinta).

- 3** Compruebe la calidad del bloque en la hoja.

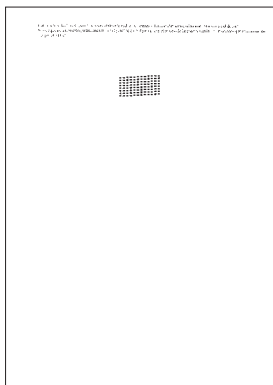

### ⊘ Configuración incorrecta

Evite tocar la superficie del papel inmediatamente después de la impresión, ya que la superficie puede que no esté completamente seca, por lo que puede mancharse los dedos.

- 4** En la pantalla LCD aparecerá el texto:

Calidad OK?



1.Si 2.No

- 5** Efectúe una de las acciones siguientes:

- Si todas las líneas aparecen nítidas y visibles, pulse **1** (Sí) en el teclado de marcación para finalizar la comprobación de calidad.
- Si observa que faltan líneas cortas, pulse **2** (No) en el teclado de marcación y vaya al paso **6**.

Aceptar

Mal

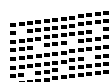

- 6** En la pantalla LCD aparecerá el texto:

Limpiar ahora?



1.Si 2.No

- 7** Pulse **1** (Sí) para que, a continuación, el equipo inicie la limpieza.

- 8** Una vez concluida la limpieza, pulse **Inicio**. El equipo empieza a imprimir la hoja de comprobación de calidad de impresión otra vez y va de nuevo al paso **3**.

## 9 Configuración del contraste de la pantalla LCD

Puede ajustar el contraste de la pantalla LCD para ver su contenido de manera más nítida y vívida. Si experimenta algún tipo de problema con la visualización de la pantalla LCD desde la posición en la que se encuentra, le recomendamos la configuración de contraste siguiente para mejorar la visualización.

- 1** Pulse **Menú**, **1**, **6**.
- 2** Pulse **▲** o **▼** para seleccionar **Oscuro** o **Claro**.
- 3** Pulse **OK**.
- 4** Pulse **Detener/Salir**.

Contraste:Claro



Contraste:Oscuro

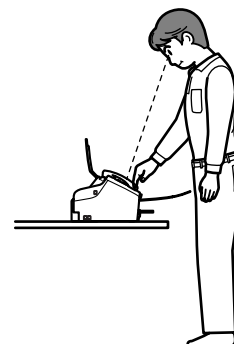

## 10 Configuración de fecha y hora

El equipo muestra la fecha y hora y las imprime en cada fax que se envía, si se ha configurado el ID de la estación.

**1** Pulse **Menú, 0, 2**.

**2** Introduzca los dos últimos dígitos del año con el teclado de marcación y, a continuación, pulse **OK**.

Año: 2007

(por ejemplo, introduzca **0 7** para 2007).

**3** Introduzca los dos dígitos del mes con el teclado de marcación y, a continuación, pulse **OK**.

Mes: 03

(por ejemplo, introduzca **0 3** para marzo).

**4** Introduzca los dos dígitos del día con el teclado de marcación y, a continuación, pulse **OK**.

Día: 01

(por ejemplo, introduzca **0 1** para el primer día del mes).

**5** Introduzca la hora en formato de 24 horas con el teclado de marcación y, a continuación, pulse **OK**.

Hora: 15:25

(por ejemplo, introduzca **1 5, 2 5** para las 3:25 de la tarde)

**6** Pulse **Detener/Salir**.



Para confirmar la fecha y hora actual, imprima el informe de configuración del usuario. Consulte Impresión de informes en el capítulo 11 de la Guía del usuario.

## 11 Configuración del ID de la estación

Guarda su nombre y número de fax para que aparezcan impresos en todas las páginas de los faxes que envíe.

**1** Pulse **Menú, 0, 3**.

**2** Introduzca el número de fax (20 dígitos como máximo) con el teclado de marcación y, a continuación, pulse **OK**.  
Para introducir un símbolo “+” para códigos internacionales, pulse **\***. Por ejemplo, para introducir el código de marcación del Reino Unido “+44”, pulse **\***, **4, 4** y, a continuación, el número restante.

Fax: +44XXXXXXXXXX

**3** Escriba el nombre (20 caracteres como máximo) con el teclado de marcación y, a continuación, pulse **OK**.

Nomb: \_



### Nota

- Consulte en la siguiente tabla el método para introducir un nombre.
- Si tiene que introducir un carácter incluido en la misma tecla que el carácter precedente, pulse para mover el cursor hacia la derecha.
- Si ha introducido una letra incorrectamente y desea cambiarla, pulse o para colocar el cursor debajo del carácter incorrecto y, a continuación, pulse **Borrar/Volver**.

Pulse la tecla	Una vez	Dos veces	Tres veces	Cuatro veces
2	A	B	C	2
3	D	E	F	3
4	G	H	I	4
5	J	K	L	5
6	M	N	O	6
7	P	Q	R	S
8	T	U	V	8
9	W	X	Y	Z

**4** Pulse **Detener/Salir**.



### Nota

Si comete un error y desea iniciar el proceso de nuevo, pulse **Detener/Salir** y vuelva al paso **1**.



Si desea obtener información más detallada, consulte la sección Introducción de texto en el apéndice C de la Guía del usuario.

## 12 Ajuste del modo de marcación por tonos o pulsos

El equipo ya está configurado para un servicio de marcación por tonos. Si dispone de un servicio de marcación por pulsos (rotativo), debe cambiar el modo de marcación.

- 1 Pulse **Menú, 0, 4**.
- 2 Pulse **▲** o **▼** para seleccionar **Pulsos** (o **Tono**).  
Pulse **OK**.
- 3 Pulse **Detener/Salir**.

## 13 Ajuste del tipo de línea telefónica

Si conecta el equipo a una línea con PBX o RDSI para enviar y recibir faxes, es posible que también tenga que cambiar el tipo de línea telefónica realizando los siguientes pasos.

- 1 Pulse **Menú, 0, 6**.
- 2 Pulse **▲** o **▼** para seleccionar **PBX, RDSI** (o **Normal**).  
Pulse **OK**.
- 3 Pulse **Detener/Salir**.

### PBX y TRANSFERENCIA

El equipo está ajustado inicialmente en Normal, lo cual permite que el equipo se conecte a una línea estándar PSTN (red de línea telefónica pública). No obstante, muchas oficinas utilizan un sistema de centralita o una centralita privada (PABX). Puede conectar el equipo a la mayor parte de los tipos de PABX. La función del equipo de rellamada permite la rellamada por interrupción temporizada (TBR). La TBR funciona con la mayoría de los sistemas de PABX, lo cual le permite acceder a una línea exterior o enviar llamadas a otra extensión. La función se activa al pulsar el botón **Teléfono/R** (FAX-1360) o **R** (FAX-1355 y FAX-1460).

### Nota

Se puede programar una pulsación del botón **Teléfono/R** (FAX-1360) o **R** (FAX-1355 y FAX-1460) como parte de un número almacenado en una ubicación de marcación abreviada. Al programar el número de marcación abreviada, pulse **Teléfono/R** o **R** primero (la pantalla LCD muestra '!') y, a continuación, introduzca el número de teléfono. Si lo hace de esta forma, no necesita pulsar cada vez **Teléfono/R** o **R** antes de realizar la marcación con una ubicación de marcación abreviada. (Consulte Almacenamiento de números en el capítulo 8 de la Guía del usuario.)

## 14 Selección de un modo de recepción (para FAX-1355 y FAX-1360)

Hay cuatro tipos posibles de modos de recepción: Sólo fax, Fax/Tel, Manual y Ext. Tel/Tad.

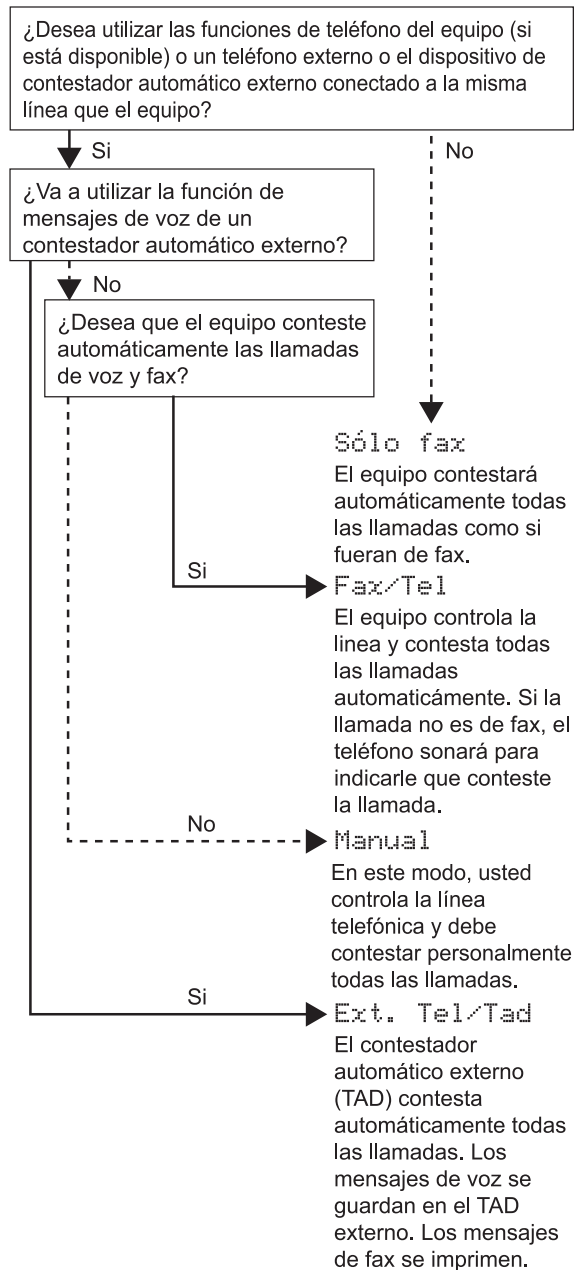

- 1 Pulse **Menú, 0, 1**.
- 2 Pulse **▲** o **▼** para seleccionar el modo.  
Pulse **OK**.
- 3 Pulse **Detener/Salir**.



Si desea obtener información más detallada, consulte la sección *Utilización de los modos de recepción* en el capítulo 6 de la Guía del usuario.

## 15 Selección de un modo de recepción (para FAX-1460)

Hay tres tipos posibles de modos de recepción: Sólo fax, Fax/Tel y Manual.

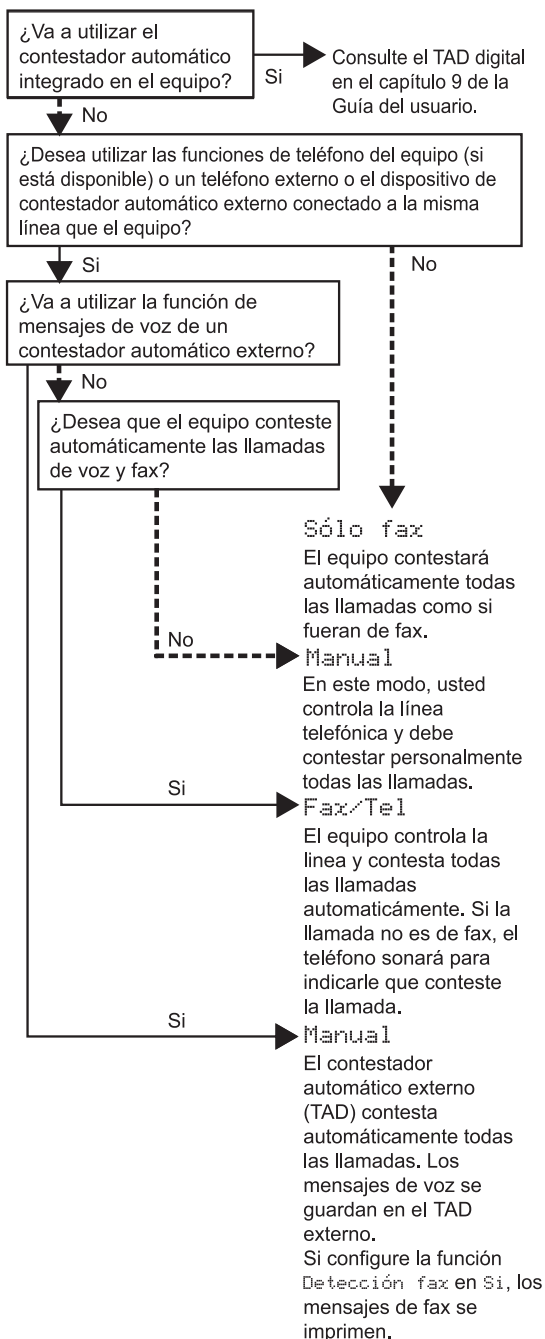

**1** Pulse **Menú, 0, 1**.

**2** Pulse **▲** o **▼** para seleccionar el modo. Pulse **OK**.

**3** Pulse **Detener/Salir**.

Si desea obtener información más detallada, consulte la sección *Utilización de los modos de recepción* en el capítulo 6 de la Guía del usuario.

## 16 Configuración del TAD (para FAX-1460)

Debe grabar un mensaje saliente para utilizar el modo TAD.

**1** Grabe el mensaje saliente del TAD (Mensaje contest.).

Consulte la sección *Mensaje saliente (OGM)* en el capítulo 9 de la Guía del usuario.

**2** Modo TAD activo.

Pulse .

El botón se iluminará cuando el modo esté activo.



Si el modo TAD está activo, reemplaza la configuración del modo de recepción. El TAD digital incorporado contesta a las llamadas de voz. Si la llamada es un fax, puede recibir un fax automáticamente. Si desea información más detallada, consulte *TAD digital (FAX-1460)* en el capítulo 9 de la Guía del usuario.

## Cambio de consumibles

Cuando sea necesario el reemplazo del cartucho de tinta, se indicará un mensaje de error en la pantalla LCD. Para obtener más información acerca del cartucho de tinta del equipo, visite <http://solutions.brother.com> o póngase en contacto con el distribuidor local de Brother.

### Cartucho de tinta

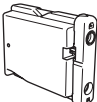
Negro
LC1000BK

### **Marcas comerciales**

El logotipo de Brother es una marca comercial registrada de Brother Industries, Ltd.

Brother es una marca comercial registrada de Brother Industries, Ltd.

**Todos los demás nombres de marcas y productos mencionados en el presente manual son marcas comerciales o marcas comerciales registradas de sus respectivos titulares.**

### **Compilación y publicación**

Este manual se ha compilado y publicado bajo la supervisión de Brother Industries Ltd. y cubre información referente a las descripciones de los productos más recientes y sus especificaciones.

El contenido de este manual y las especificaciones descritas sobre este producto están sujetos a cambios sin previo aviso. Brother se reserva el derecho a hacer cambios sin previo aviso en cuanto a las especificaciones y los contenidos sobre el material descrito y no se hará responsable de ningún daño que pudiera tener lugar (incluyendo el consecuente) causado por el contenido descrito, incluyendo pero no limitado a errores tipográficos y otros relacionados con esta publicación.

Este producto se ha diseñado para ser utilizado en un entorno profesional.

### **Copyright y licencia**

©2006 Brother Industries, Ltd.

**brother**®