

Edición: Abril de 2000

El párrafo siguiente no se aplica a los países en los que tales disposiciones son contrarias a las leyes locales: LEXMARK INTERNATIONAL, INC., PROPORCIONA ESTA PUBLICACIÓN "TAL CUAL" SIN GARANTÍA DE NINGÚN TIPO, NI EXPLÍCITA NI IMPLÍCITA, LO QUE INCLUYE, PERO SIN LIMITARSE A ELLO, LAS GARANTÍAS IMPLÍCITAS DE COMERCIABILIDAD O ADECUACIÓN PARA UN PROPÓSITO EN PARTICULAR. Algunos estados no permiten la renuncia de garantías explícitas ni implícitas en algunas transacciones; por lo tanto, es posible que la presente declaración no se aplique en su caso.

Esta publicación puede incluir inexactitudes técnicas o errores tipográficos. Periódicamente se realizan modificaciones en la presente información; dichas modificaciones se incluyen en ediciones posteriores. Las mejoras o modificaciones en los productos o programas descritos pueden efectuarse en todo momento.

Las referencias hechas en esta publicación a productos, programas o servicios no implican que el fabricante tenga la intención de ponerlos a disposición en todos los países en los que opere. Cualquier referencia a un producto, programa o servicio no determina ni implica necesariamente que sólo se pueda utilizar dicho producto, programa o servicio. Se puede utilizar en su lugar cualquier producto, programa o servicio equivalente que no infrinja ningún derecho de propiedad intelectual existente. La evaluación y comprobación del funcionamiento mediante otros productos, programas o servicios, excepto aquéllos designados expresamente por el fabricante, son responsabilidad del usuario.

ColorFine, Lexmark, Lexmark con diamante son marcas comerciales de Lexmark International, Inc., registradas en los Estados Unidos y/o en otros países. Color Jetprinter es una marca comercial de Lexmark International, Inc.

Otras marcas comerciales pertenecen a sus respectivos propietarios.

© Copyright 2000 Lexmark International, Inc. Reservados todos los derechos.





Impresión básica

En este capítulo se le indica cómo cargar papel y ajustar el software de impresora para imprimir.

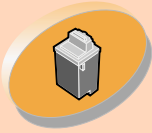

Mantenimiento de la impresora

En este capítulo se le facilita información sobre cómo instalar, sustituir y alinear los cartuchos de impresión.



Solución de problemas

En este capítulo se le facilita información sobre la solución de problemas de impresión.



Apéndice

facilita avisos e información de seguridad.



Índice alfabético

En este capítulo se le facilitan vínculos rápidos a la información que necesita. Basta con hacer clic en una entrada de índice para ir a la fuente de información.

Página principal



Guía del usuario de Lexmark™ Z22/Z32 Color Jetprinter™ para Windows NT 4.0 y Windows 2000

Utilice esta guía cuando se le presenten dudas sobre la impresora o se produzca un problema.

Sugerencias para el uso de esta guía

- Utilice los botones situados en la parte izquierda de la pantalla para desplazarse por las páginas de esta guía.
- Haga clic en el **texto azul** para establecer un vínculo con otra parte de esta guía.

- Haga clic en las flechas derecha o izquierda para avanzar o retroceder en las páginas. Haga clic en el icono que representa una casa para volver a la página de inicio.



- Para ver información sobre edición y marcas registradas, haga clic en **Aviso sobre la edición**.
- Para imprimir esta guía:
 - 1 En el menú Archivo de Acrobat, seleccione **Imprimir**.
 - 2 Haga clic en **Configurar**, y asegúrese de que está seleccionada la orientación Horizontal.
 - 3 Seleccione las páginas que desea imprimir y haga clic en **Aceptar**.



Impresión básica

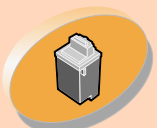

Mantenimiento de la impresora



Solución de problemas



Apéndice



Índice alfabético

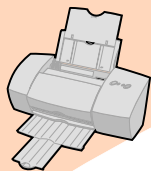

Impresión básica

En este manual se describe el uso de la impresora con Windows NT 4.0 y Windows 2000. Para obtener ayuda sobre el uso de la impresora con Windows 95, Windows 98, Mac OS 8.6 o Mac OS 9, consulte la Guía del usuario en copia impresa que se incluye con la impresora.

La impresión básica es tan sencilla como:

Paso 1: Cargar el papel

Paso 2: Personalizar el software de impresora

Paso 3: Imprimir el documento





Impresión básica

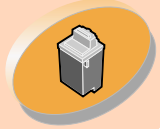

Mantenimiento de la impresora



Solución de problemas



Apéndice



Índice alfabético

Paso 1: Cargar el papel

Puede cargar hasta 100 hojas (dependiendo de su grosor).

- 1 **Coloque el papel en el lado derecho del alimentador de hojas, con la cara de impresión hacia arriba.**

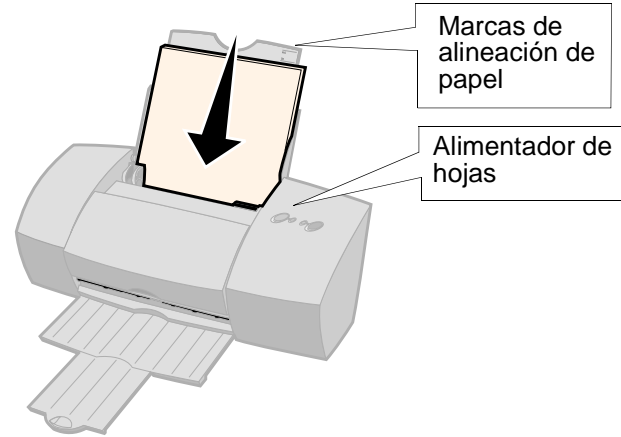

Impresión básica



- 2 **Ajuste la lengüeta de liberación y la guía del papel y deslice esta última hasta que quede alineada con el extremo del papel.**

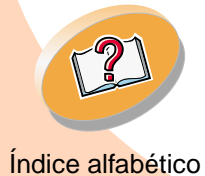
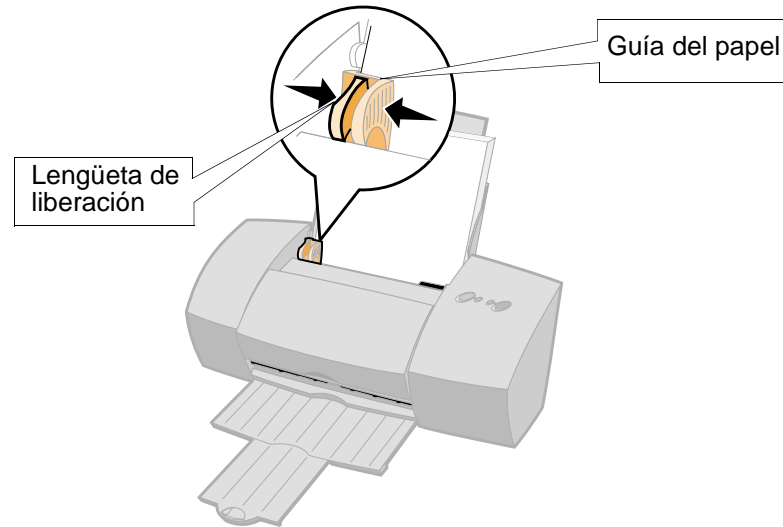



Carga de papel especial

Siga las directrices que se indican a continuación para cargar papel especial:

Cargue hasta:	Asegúrese de que:
10 sobres	<ul style="list-style-type: none">• La cara de impresión está hacia arriba.• La zona destinada al sello se encuentra en la esquina superior izquierda.• Los sobres están cargados en posición vertical en el lado derecho del alimentador de hojas.• La guía del papel está colocada en el lateral de los sobres.

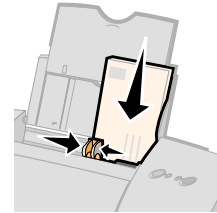

Impresión básica

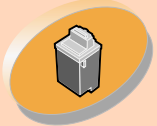

Mantenimiento de la impresora



Solución de problemas



Apéndice



Índice alfabético



Impresión básica



Impresión básica

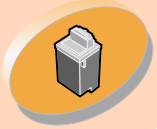

Mantenimiento de la impresora



Solución de problemas



Apéndice



Índice alfabético

Cargue hasta:	Asegúrese de que:
10 tarjetas de felicitación, tarjetas, postales o tarjetas fotográficas	<ul style="list-style-type: none">• La cara de impresión está hacia arriba.• Las tarjetas están cargadas en posición vertical en el lado derecho del alimentador de hojas.• La guía del papel está colocada en el lateral de las tarjetas.
25 hojas de papel fotográfico, papel con brillo o tratado	<ul style="list-style-type: none">• El lado brillante o tratado está hacia arriba.• La guía del papel está colocada en el lateral del papel fotográfico.
25 transferencias térmicas	<ul style="list-style-type: none">• Siga las instrucciones del paquete para cargar las transferencias térmicas.• La guía del papel está colocada en el lateral de las transferencias térmicas.



Impresión básica



Impresión básica

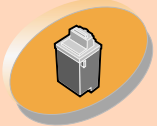

Mantenimiento de la impresora



Solución de problemas



Apéndice



Índice alfabético

Cargue hasta:	Asegúrese de que:
100 hojas de papel de tamaño personalizado	<ul style="list-style-type: none">• El tamaño del papel se ajusta a estas dimensiones:<ul style="list-style-type: none">- Anchura: de 76 mm a 216 mm de 3,0 pulgadas a 8,5 pulgadas- Longitud: de 127 mm a 432 mm de 5,0 pulgadas a 17 pulgadas• La guía del papel está colocada en el lateral del papel.



Impresión básica



Impresión básica



Mantenimiento de la impresora



Solución de problemas



Apéndice



Índice alfabético

Cargue hasta:	Asegúrese de que:
20 hojas de papel de banner	<ul style="list-style-type: none">• Coloque el papel de banner en la parte posterior de la impresora. Coloque el extremo de la primera hoja de papel encima de la impresora e introdúzcalo en el alimentador de hojas.• La guía del papel está colocada en el lateral del papel. <p>Nota: Asegúrese de seleccionar el tamaño Banner o Banner A4 en el controlador de impresora.</p>
10 transparencias	<ul style="list-style-type: none">• La cara rugosa de las transparencias está hacia arriba (la cara lisa está hacia abajo).• La guía del papel está colocada en el lateral de las transparencias.

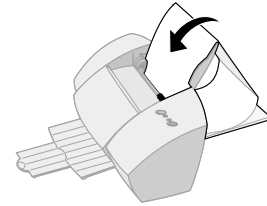



Impresión básica

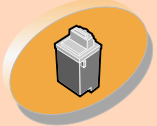

Mantenimiento de la impresora



Solución de problemas



Apéndice



Índice alfabético

Paso 2: Personalizar el software de impresora

El software de impresora contiene varias aplicaciones que le permiten realizar tareas de impresión con una calidad de impresión superior. Una de estas aplicaciones es el controlador de impresora. Si utiliza:

- Windows NT 4.0, el controlador de impresora se denomina Valores predeterminados del documento.
- Windows 2000, el controlador de impresora se denomina Preferencias de impresión.

El controlador de impresora incluye dos fichas: Preparar página y Características. Ambas fichas contienen los valores para el funcionamiento de la impresora y del software.

Apertura del controlador de impresora desde una aplicación

Cuando abra el controlador de impresora desde la aplicación, puede cambiar los valores de impresión **SÓLO** para el documento que actualmente está creando.



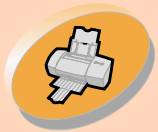

Impresión básica

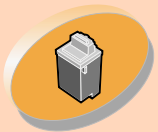

Mantenimiento de la impresora



Solución de problemas



Apéndice



Índice alfabético

Impresión básica



- 1 **Abra el menú Archivo de la aplicación.**
- 2 **Elija Configuración de impresión (o Configuración de impresora).**
- 3 **En el cuadro de diálogo Configurar impresora, haga clic en el botón Propiedades, Opciones o Configuración (según la aplicación).**
- 4 **Cambie los valores necesarios.**

Apertura del controlador de impresora desde Windows

Al abrir el controlador de impresora desde Windows, los valores se aplicarán a TODOS los documentos, a menos que los modifique en la aplicación.

- 1 **En el menú Inicio, seleccione Configuración y luego Impresoras.**
- 2 **En la carpeta Impresoras, haga clic con el botón derecho en el icono de la impresora.**
- 3 **Seleccione Valores predeterminados del documento en el menú lateral.**
- 4 **Cambie los valores necesarios.**





Impresión básica

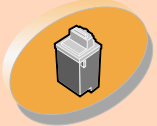

Mantenimiento de la impresora



Solución de problemas



Apéndice



Índice alfabético

Haga clic en...

la ficha **Preparar página** para:

- Seleccionar un tamaño de papel, un tipo de papel y una orientación.
- Seleccionar un valor de calidad de impresión.
- Elegir el número de copias y el orden de impresión.
- Ver los actuales valores de impresión.

la ficha **Características** para:

- Elegir la impresión en color o en blanco y negro.
- Realizar el mantenimiento de los cartuchos.
- Seleccionar los valores predeterminados.
- Ver los actuales valores de impresión.

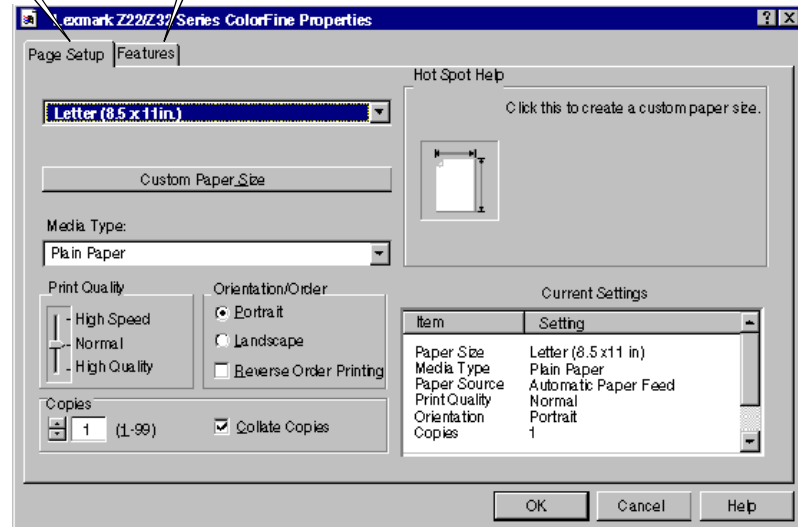



Selección de valores de papel especial

Cuando se instaló el software de impresora, el controlador de impresora quedó definido en los valores predeterminados. Utilice los valores predeterminados para imprimir la mayor parte de los documentos en papel normal. Para cambiar los valores para papel especial, utilice la tabla siguiente:

Si imprime en papel especial:	En la ficha Preparar página, realice las siguientes selecciones:
Sobres	De la lista de tamaños de papel, seleccione el tamaño de sobre apropiado. <i>Nota: Muchas aplicaciones se han diseñado para que reemplacen los valores de sobres en el software de impresora. Asegúrese de que en la aplicación está seleccionada la orientación horizontal.</i>
Tarjetas de felicitación, tarjetas, postales o tarjetas fotográficas	Del menú desplegable de Tipo de papel, seleccione Tarjetas de felicitación . Seleccione el valor de Tamaño del papel adecuado.

Impresión básica



Mantenimiento de la impresora



Solución de problemas



Apéndice



Índice alfabético





Impresión básica

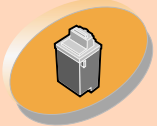

Mantenimiento de la impresora



Solución de problemas



Apéndice



Índice alfabético

Si imprime en papel especial:

Papel fotográfico, papel brillante o tratado

En la ficha Preparar página, realice las siguientes selecciones:

Del menú desplegable de Tipo de papel, seleccione **Papel brillante/fotográfico**.

Seleccione el valor de Tamaño del papel adecuado.

Notas: Si utiliza dos cartuchos, puede imprimir fotografías de gran calidad con una combinación de cartucho negro y de color. Sin embargo, para obtener la mejor calidad fotográfica, sustituya el cartucho negro, cuya referencia de Lexmark es 17G0050, por un cartucho de fotografía con la referencia de Lexmark 12A1990. Para obtener ayuda, vea la [página 20](#).

Al imprimir fotografías, extraiga cada una de ellas a medida que la impresora las expulsa y deje que se sequen antes de ponerlas unas encima de otras.



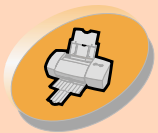

Impresión básica



Mantenimiento de la impresora



Solución de problemas



Apéndice



Índice alfabético

Impresión básica



Si imprime en papel especial:	En la ficha Preparar página, realice las siguientes selecciones:
Papel de tamaño personalizado	Haga clic en el botón Tamaño del papel personalizado . Introduzca las dimensiones del tamaño de papel personalizado. Para obtener ayuda, vea la Carga de papel especial .
Papel de banner	En la lista Tamaño del papel, seleccione Carta Banner o Banner A4 .
Transparencias	<p>Del menú desplegable de Tipo de papel, seleccione Transparencia.</p> <p>En el área Calidad de impresión, seleccione Normal o Alta 1200 ppp.</p> <p><i>Nota: Al imprimir transparencias, extraiga cada transparencia a medida que la impresora las expulsa y deje que se sequen antes de ponerlas unas encima de otras.</i></p>





Impresión básica

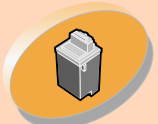

Mantenimiento de la impresora



Solución de problemas



Apéndice



Índice alfabético

Impresión básica



<p>Si imprime en papel especial:</p>	<p>En la ficha Preparar página, realice las siguientes selecciones:</p>
<p>Transferencias térmicas</p>	<p>Del menú desplegable de Tipo de papel, seleccione Transferencia térmica.</p> <p><i>Nota: Para garantizar que la transferencia térmica se imprime correctamente, puede ser conveniente que imprima primero en papel normal antes de hacerlo en la transferencia.</i></p>

Paso 3: Imprimir el documento

- 1 En el menú Archivo de la aplicación, haga clic en Imprimir.
- 2 En el cuadro de diálogo Imprimir, haga clic en Aceptar o Imprimir (según la aplicación).

***Nota:** Lexmark Z22 se entrega únicamente con un cartucho de color de alta resolución. Puede mejorar la velocidad y la calidad de impresión de forma inmediata agregando simplemente un cartucho negro resistente al agua (P/N 17G0050).*



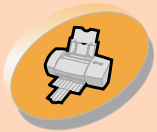

Impresión básica

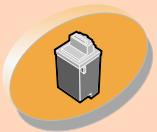

Mantenimiento de la impresora



Solución de problemas



Apéndice



Índice alfabético

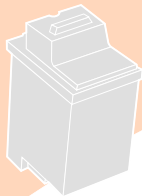

Mantenimiento de la impresora

En esta sección se describe la forma de instalar, sustituir y mantener los cartuchos de impresión. Puede utilizar el Programa de control, uno de los programas de software de la impresora, con el fin de facilitarle estas tareas.

Uso del Programa de control

Instalación o sustitución de un cartucho de impresión

Mejora de la calidad de impresión

Alineación de los cartuchos de impresión

Limpieza de las boquillas de impresión

Limpieza de boquillas y contactos de impresión

Mantenimiento de los cartuchos de impresión



Mantenimiento de la impresora



Impresión básica

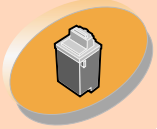

Mantenimiento de la impresora



Solución de problemas



Apéndice



Índice alfabético

Uso del Programa de control

El Programa de control le permite controlar la impresora e instalar o sustituir los cartuchos de impresión. Para abrir el Programa de control desde Windows:

- 1 **En el menú Inicio, haga clic en Programas.**
- 2 **Haga clic en Lexmark Z22/Z32 Series ColorFine.**
- 3 **Haga clic en el Programa de control de Lexmark Z22/Z32.**



Mantenimiento de la impresora



Impresión básica

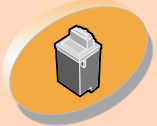

Mantenimiento de la impresora



Solución de problemas



Apéndice



Índice alfabético

Haga clic en...

la ficha **Estado** para:

- Controlar el estado del trabajo de impresión.
- Cancelar un trabajo de impresión.

la ficha **Cartuchos** para:

- Instalar o sustituir un cartucho de impresión.
- Limpie las boquillas de impresión.
- Alinear cartuchos.
- Imprima una página de prueba.
- Ver los números de referencia de los cartuchos y hacer pedidos de consumibles directamente desde la dirección Web de Lexmark.

la ficha **Opciones** para:

- Controlar cómo y cuándo debe aparecer el Programa de control.
- Activar la comunicación bidireccional.
- Desactivar el acceso directo a la impresora.

la ficha **Acerca de** para ver la versión del software de impresora y la información de copyright.

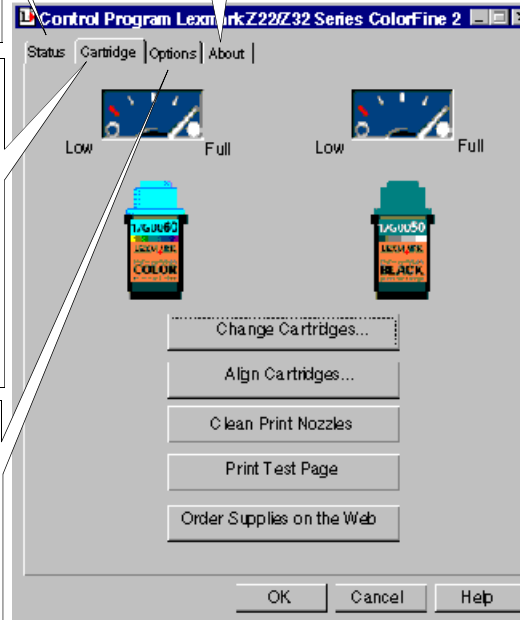



Impresión básica

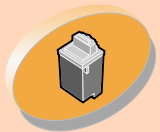

Mantenimiento de la impresora



Solución de problemas



Apéndice



Índice alfabético

Mantenimiento de la impresora



Instalación o sustitución de un cartucho de impresión

- 1 **Asegúrese de que el indicador de encendido está iluminado.**

Indicador de encendido

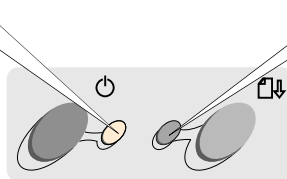

Indicador de avance de página

- 2 **Abra la cubierta frontal. El carro del cartucho de impresión se desplaza a la posición de carga a menos que la impresora esté ocupada.**

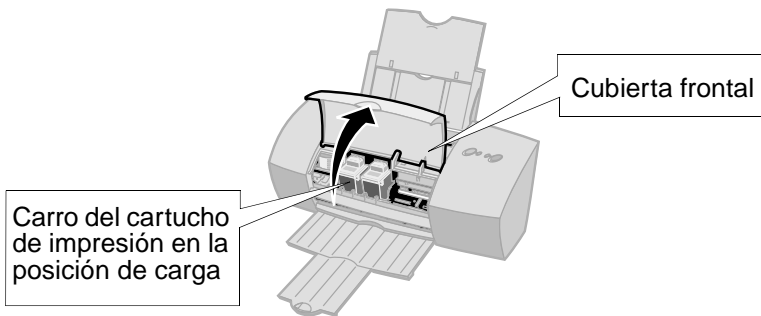



Impresión básica

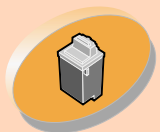

Mantenimiento de la impresora



Solución de problemas



Apéndice



Índice alfabético

Mantenimiento de la impresora



- 3 **Extraiga el cartucho de impresión antiguo. Guárdelo en un envase hermético o deséchelo.**

Cartucho negro 17G0050

Cartucho de color
17G0060

Cartucho de fotografía
12A1990

Cartucho negro de alta
duración 16G0055

Cartucho de color de alta
duración 16G0065

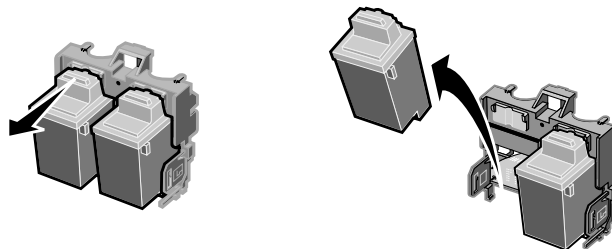

- 4 **Abra el Programa de control. Para obtener ayuda, vea la [página 18](#).**
- 5 **Haga clic en la ficha Cartuchos.**





Impresión básica

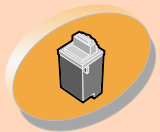

Mantenimiento de la impresora



Solución de problemas



Apéndice



Índice alfabético

Mantenimiento de la impresora



6 Haga clic en Cambiar cartuchos.

Notas: Para obtener la mejor calidad fotográfica, imprima con una combinación de cartucho de fotografía y de color en la impresora. Para sustituir el cartucho negro por uno de fotografía, vea la [página 20](#).

Lexmark Z22 se entrega únicamente con un cartucho de color de alta resolución. Puede mejorar la velocidad y la calidad de impresión de forma inmediata agregando simplemente un cartucho negro resistente al agua (P/N 17G0050).



Mantenimiento de la impresora



- 7 Aparece el cuadro de diálogo Cambiar cartuchos. Siga los pasos que aparecen en pantalla para instalar los cartuchos.

a Para controlar la velocidad de la animación en pantalla, haga clic en **Detener**. Se activan los botones **Siguiente** y **Anterior**.

b Haga clic en **Siguiente** para ir a la próxima instrucción o **Anterior** para repetirla.

c Una vez finalizado el proceso de instalación, haga clic en **Listo**.

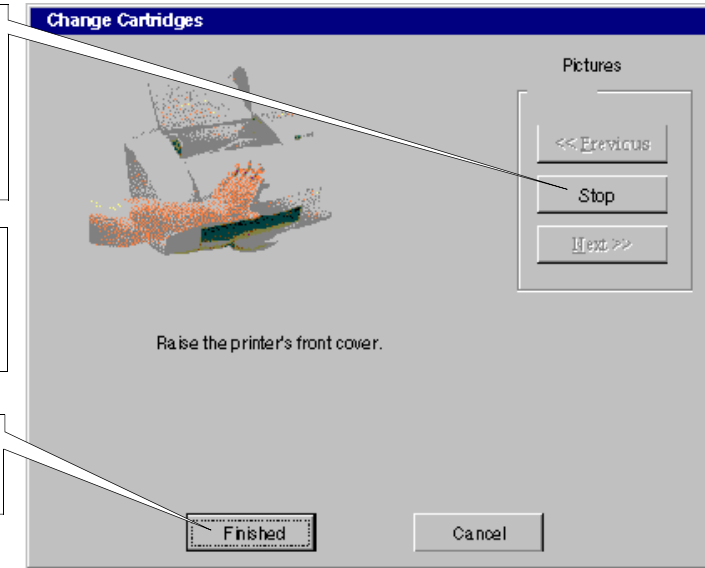

Aviso:
NO toque el área dorada del cartucho de impresión.



Impresión básica



Mantenimiento de la impresora



Solución de problemas



Apéndice



Índice alfabético



Mantenimiento de la impresora



8 Aparece la ventana Elegir cartuchos:

a Seleccione los cartuchos que ha instalado en la impresora.

b Si ha instalado un cartucho nuevo, haga clic en la casilla correspondiente para restablecer los niveles de tinta a altos.

c Haga clic en **Aceptar**.

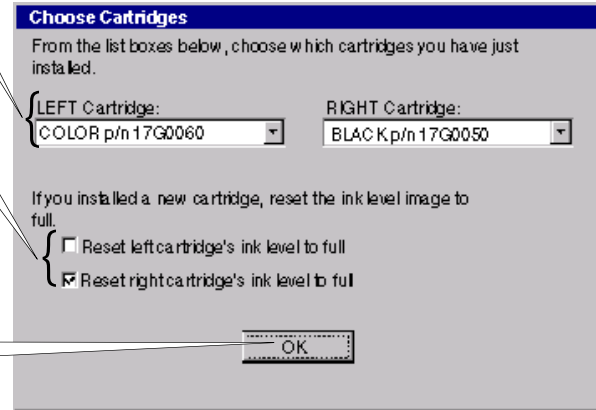

Nota: Si ha instalado un controlador de impresora Lexmark Z32, ambos cartuchos deben instalarse antes de que pueda imprimir.

Si ha instalado un controlador de impresora **combinado** Lexmark Z22/Z32, puede imprimir bien con el cartucho negro o bien con el de color. No es necesario instalar dos cartuchos para la impresión.



Impresión básica

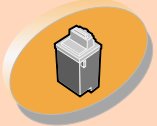

Mantenimiento de la impresora



Solución de problemas



Apéndice



Índice alfabético



Mantenimiento de la impresora



9 Aparece la ventana de alineación automática:

Si ha instalado un cartucho de impresión nuevo, haga clic en **Alinear** para alinear los cartuchos con el fin de obtener la mejor calidad de impresión. Para obtener ayuda, vea la [página 26](#).

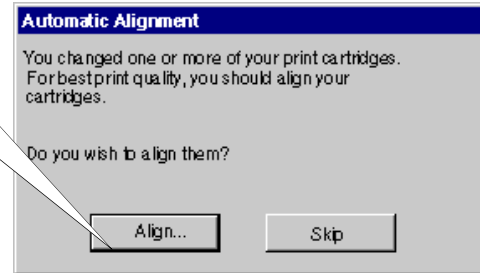

Mejora de la calidad de impresión

Si la calidad de impresión no resulta ser la que esperaba, puede que necesite alinear los cartuchos de impresión o limpiar las boquillas.



Impresión básica

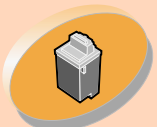

Mantenimiento de la impresora



Solución de problemas



Apéndice



Índice alfabético



Mantenimiento de la impresora



Alineación de los cartuchos de impresión

Normalmente, los cartuchos de impresión sólo se alinean después de la instalación de uno nuevo.

Sin embargo, puede que tenga que alinear los cartuchos en las siguientes situaciones:

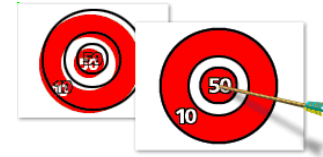

- Las zonas negras de un gráfico o texto no se alinean debidamente con las zonas de color.
- Los caracteres no se alinean correctamente en el margen izquierdo.
- Las líneas verticales aparecen onduladas.

Para alinear los cartuchos de impresión:

- 1 **Cargue papel normal en la impresora.**
- 2 **Abra el Programa de control. Para obtener ayuda, vea la [página 18](#).**
- 3 **Haga clic en la ficha Cartuchos.**



Impresión básica

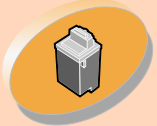

Mantenimiento de la impresora



Solución de problemas



Apéndice



Índice alfabético





Impresión básica

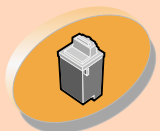

Mantenimiento de la impresora



Solución de problemas



Apéndice



Índice alfabético

Mantenimiento de la impresora



- Haga clic en **Alinear cartuchos**. La impresora imprime una página de prueba de alineación, tras la cual aparece el cuadro de diálogo **Alinear cartuchos**.

La página de prueba que se imprime es similar a la que se muestra a continuación:

Dependiendo de cuál sea la combinación de cartuchos que haya instalado en la impresora, se imprimirá una página de prueba con uno o varios patrones de alineación. Cada patrón tiene un número en su parte inferior.

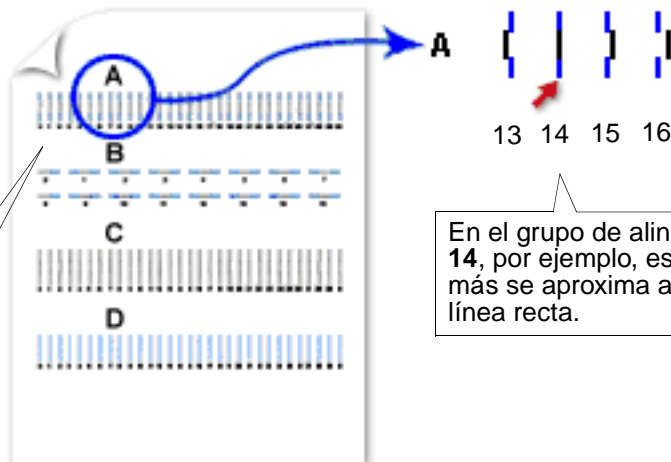

- En el patrón de alineación de cada grupo de la página de prueba, busque debajo del patrón de alineación el número que más se aproxime a la línea recta.





Impresión básica

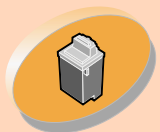

Mantenimiento de la impresora



Solución de problemas



Apéndice



Índice alfabético

Mantenimiento de la impresora



- En el cuadro de diálogo **Alinear cartuchos**, introduzca los números de patrón de la página de prueba impresa que más se aproxima a una línea recta.

En el grupo **A**, de la página anterior, el patrón **14**, por ejemplo, es el que más se aproxima a una línea recta.

a Haga clic en las flechas de desplazamiento para seleccionar el número que desea introducir, o escríbalo directamente.

b Tras haber introducido un número para todos los patrones, haga clic en **Aceptar**.

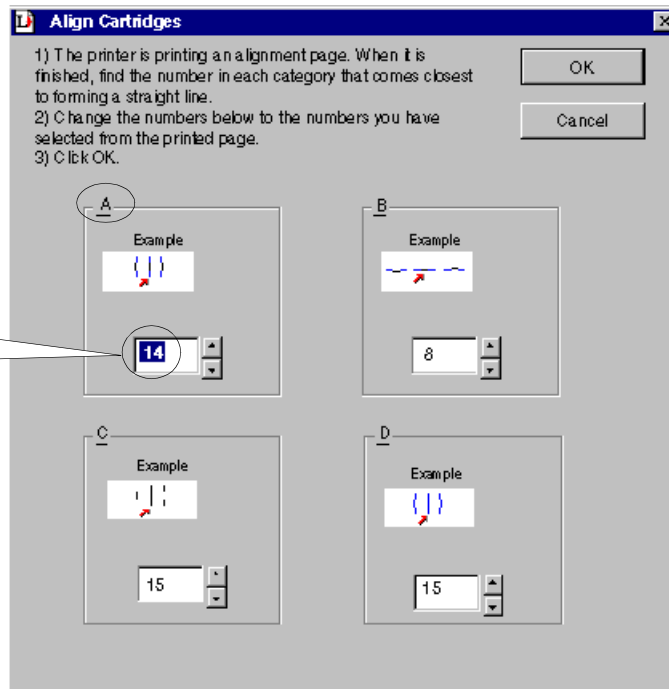



Impresión básica

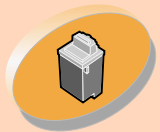

Mantenimiento de la impresora



Solución de problemas



Apéndice



Índice alfabético

Mantenimiento de la impresora



Limpieza de las boquillas de impresión

La prueba y la limpieza de las boquillas del cartucho de impresión ayuda a determinar con precisión si existe alguna boquilla obstruida. La prueba de boquillas limpia también el cartucho de impresión al hacer que pase tinta por las boquillas. Se imprime una línea de prueba para ver si el proceso de limpieza ha sido satisfactorio. Realice la prueba de boquillas si...



- Los caracteres no se imprimen completamente.
- Aparecen líneas blancas en los gráficos o en el texto impreso.
- La impresión es demasiado oscura o presenta manchas de color negro.
- Los colores no se imprimen correctamente.

Para ejecutar la prueba de boquillas:

- 1 **Cargue papel normal en la impresora.**
- 2 **Abra el Programa de control. Para obtener ayuda, vea la [página 18](#).**
- 3 **Haga clic en la ficha Cartuchos.**



Mantenimiento de la impresora



4 Haga clic en Limpiar boquillas de impresión.

La impresora hace avanzar una hoja de papel e imprime un patrón de prueba de boquillas similar al que se muestra a continuación:

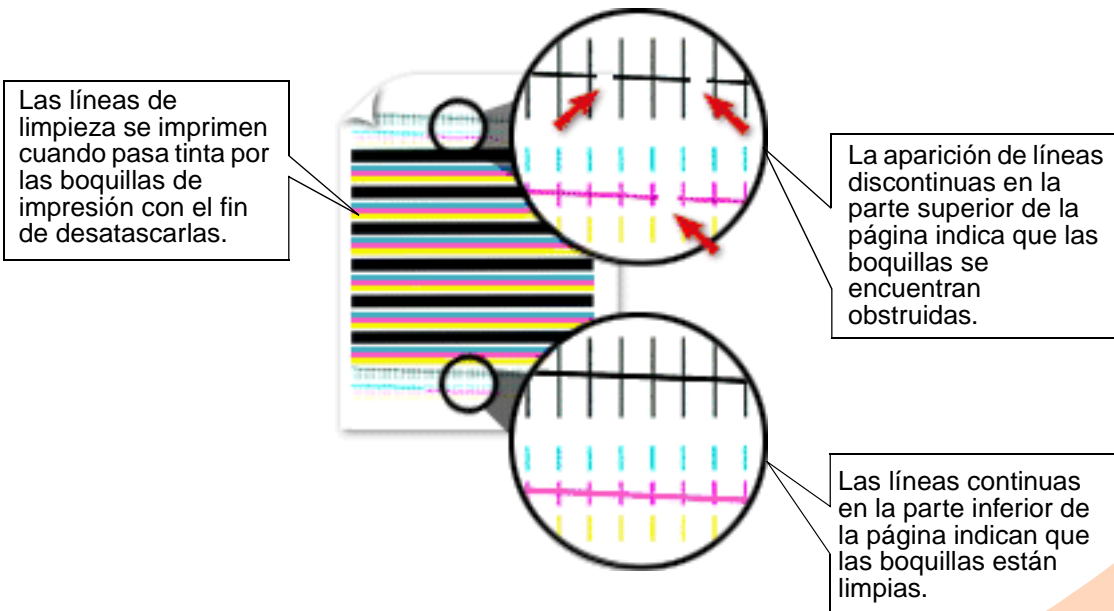

Impresión básica

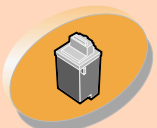

Mantenimiento de la impresora



Solución de problemas



Apéndice



Índice alfabético



Mantenimiento de la impresora



Impresión básica

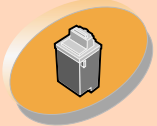

Mantenimiento de la impresora



Solución de problemas



Apéndice



Índice alfabético

Al instalar estos cartuchos:	Estas líneas de limpieza imprimen:
Sólo cartucho negro	1 línea de limpieza
Sólo cartucho de color	3 líneas de limpieza
Cartuchos negro y de color	4 líneas de limpieza
Cartuchos de fotografía y de color	6 líneas de limpieza

- 5 **Compare las líneas diagonales situadas encima de las barras impresas con la líneas diagonales de la parte inferior de las mismas. Compruebe si las líneas diagonales son discontinuas. Una línea discontinua indica que las boquillas están obstruidas.**

Si la línea inferior sigue siendo discontinua, ejecute la prueba dos veces más.

- Si la calidad de impresión es satisfactoria después de realizar la prueba tres veces, las boquillas de impresión están limpias. No es necesario que siga los pasos restantes.
- Si la calidad de impresión de ambos grupos de líneas no es satisfactoria después de ejecutar la prueba tres veces, **vaya al paso 6.**





Impresión básica

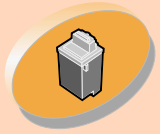

Mantenimiento de la impresora



Solución de problemas



Apéndice



Índice alfabético

Mantenimiento de la impresora



- 6 Retire y vuelva a instalar el cartucho de impresión.
- 7 Vuelva a realizar la prueba de boquillas.
- 8 Si las líneas siguen siendo discontinuas, continúe en la sección siguiente, [Limpieza de boquillas y contactos de impresión](#).

Limpieza de boquillas y contactos de impresión

Si, después de limpiar las boquillas, la calidad de impresión no mejora (vea la [página 29](#)), puede que haya restos de tinta seca en las boquillas o en los contactos.

- 1 Retire el cartucho o cartuchos de impresión de la impresora. Para obtener ayuda, vea la [página 20](#).





Impresión básica

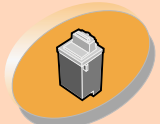

Mantenimiento de la impresora



Solución de problemas



Apéndice



Índice alfabético

Mantenimiento de la impresora



- 2 **Humedezca un paño limpio que no suelte pelusa con agua. Limpie suavemente las boquillas y contactos en la misma dirección.**

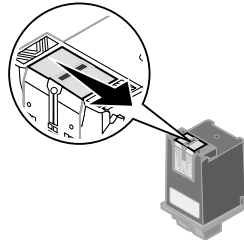

a Mantenga el paño húmedo contra las boquillas durante unos tres segundos. Séquelas con suavidad.

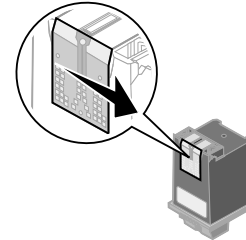

b Con una zona del paño que esté limpia, limpie con cuidado los contactos. Mantenga el paño húmedo contra los contactos durante unos tres segundos. Séquelas con suavidad.

- 3 **Vuelva a instalar los cartuchos y repita la prueba de boquillas. Para obtener ayuda, vea la [página 29](#).**





Impresión básica

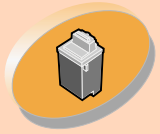

Mantenimiento de la impresora



Solución de problemas



Apéndice



Índice alfabético

Mantenimiento de la impresora



Mantenimiento de los cartuchos de impresión

Para asegurar la mayor duración de los cartuchos de impresión y un rendimiento óptimo de la impresora:

- Guarde los cartuchos de impresión nuevos en su embalaje hasta que los vaya a instalar.
- No extraiga un cartucho de impresión de la impresora excepto para sustituirlo, limpiarlo o almacenarlo en un envase hermético. El cartucho de impresión no imprimirá correctamente si lo extrae de la impresora y lo deja expuesto al aire durante un largo período de tiempo.

La garantía de la impresora de Lexmark no incluye las reparaciones o fallos originados por un cartucho que se ha rellenado de tinta. Lexmark recomienda no rellenar los cartuchos. Esto puede afectar a la calidad de impresión y originar daños en la impresora. Para obtener un buen resultado, utilice consumibles de Lexmark.



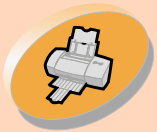

Impresión básica

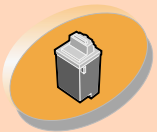

Mantenimiento de la impresora



Solución de problemas



Apéndice



Índice alfabético

Solución de problemas

En esta sección se enumeran los problemas de impresión que pueden producirse y se explica el modo de solucionarlos.

En la lista de problemas de impresión que se encuentra en el margen izquierdo, seleccione una categoría que describa el problema y, a continuación, lea la información que se facilita para su solución.

Problemas de impresión generales

La impresora no imprime

Se ha producido un fallo en la alimentación de papel o un atasco de papel

La impresión del documento presenta errores o baja calidad de impresión

Problemas con transparencias, fotografías o sobres

Mensajes de error e indicadores luminosos





Problemas de impresión generales

Si la impresora presenta un problema, compruebe en primer lugar lo siguiente:

- La fuente de alimentación está conectada a la impresora y a una toma de alimentación eléctrica debidamente conectada a tierra.
- La impresora está encendida.
- El cable de la impresora está correctamente conectado tanto al ordenador como a la impresora.
- Está utilizando un cable paralelo, compatible con IEEE 1284 que admite la impresión bidireccional.
- La comunicación bidireccional se activa en el software de impresora si utiliza Windows con un cable paralelo:

- 1 **En el Programa de control de la impresora, haga clic en la ficha Opciones.**
- 2 **Asegúrese de que esté seleccionada la opción Activar comunicación bidireccional.**

Para obtener ayuda adicional, consulte la sección Solución de problemas de los archivos de Ayuda del software de impresora.



Impresión básica

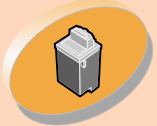

Mantenimiento de la impresora



Solución de problemas



Apéndice



Índice alfabético





Impresión básica

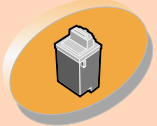

Mantenimiento de la impresora



Solución de problemas



Apéndice



Índice alfabético

La impresora no imprime



Si la impresora no imprime, es posible que ésta y el ordenador no puedan establecer comunicación correctamente.

Los eventos que se muestran a continuación indican también problemas de comunicación bidireccional:

- Aparece un mensaje en la pantalla del ordenador que indica que la impresora no puede establecer comunicación bidireccional con el ordenador.
- Los indicadores de nivel de tinta de cartucho de impresión de la ficha Cartuchos del Programa de control de la impresora aparecen atenuados.
- Los mensajes de error de alimentación de papel (como Sin papel) y la información sobre el progreso del trabajo no aparecen en la pantalla del ordenador.

Antes de continuar, compruebe lo siguiente:

- El software de impresora está correctamente instalado. Vea la [página 52](#).
- El cable paralelo o USB está correctamente conectado a la impresora y al ordenador.
- La impresora está enchufada y encendida.



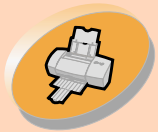

Impresión básica

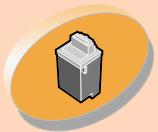

Mantenimiento de la impresora



Solución de problemas



Apéndice



Índice alfabético

Solución de problemas



- El software de impresora está definido en un puerto LPTn si se está utilizando un cable paralelo o a un puerto USB si se está utilizando un cable USB.

Nota:

Windows NT
4.0 **no** admite
USB
Windows 2000
sí admite USB

Para comprobar los valores del puerto en Windows 2000:

- 1 **Haga clic en Inicio.**
- 2 **Seleccione Configuración.**
- 3 **Haga clic en Impresoras.**
- 4 **Haga clic con el botón derecho del ratón en el icono Lexmark Z22/Z32 Series ColorFine.**
- 5 **Haga clic en Propiedades.**
- 6 **Haga clic en la ficha Puertos.**
- 7 **Seleccione USB o LPTn para cambiar el puerto.**
- 8 **Seleccione Aceptar.**

Si tiene una caja de conmutadores u otro dispositivo (como un escáner o fax) conectado al puerto paralelo del ordenador, asegúrese de que estos admiten comunicación bidireccional. Es posible que sea necesario que desconecte la impresora de la caja de conmutadores u otro dispositivo y tenga que conectarla directamente al ordenador.





Impresión básica

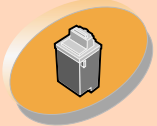

Mantenimiento de la impresora



Solución de problemas



Apéndice



Índice alfabético

Lexmark Z22 se entrega únicamente con un cartucho de color de alta resolución. Puede mejorar la velocidad y la calidad de impresión de forma inmediata agregando simplemente un cartucho negro resistente al agua (P/N 17G0050).

Si utiliza un hub USB, extráigalo y conecte el cable USB directamente al ordenador.

La impresora está enchufada pero no imprime o aparece un mensaje que indica que está fuera de línea o que no está preparada

Asegúrese de que:

- La impresora está encendida.
- El papel se ha cargado correctamente.
- El cable paralelo o USB está correctamente conectado a la impresora.
- La impresora está definida como predeterminada.
- La impresora no se ha detenido ni el trabajo de impresión está en pausa en la cola de impresión. Para comprobar el estado de la impresora:



Solución de problemas

- 1 En la carpeta Impresoras, haga doble clic en el icono Lexmark Z22/Z32 Series ColorFine.
- 2 Haga clic en el menú Impresora y asegúrese de que no está activada la opción Interrumpir impresión.

Imprima una página de prueba. Si se imprime una página de prueba, la impresora funciona correctamente. Compruebe la aplicación.

La página de prueba no se imprime

Asegúrese de que:

- Los cartuchos de impresión están correctamente instalados. Para obtener ayuda, vea la [página 20](#).
- Utiliza el cable correcto. Si está utilizando un cable paralelo, asegúrese de que se trata de un cable paralelo compatible con IEEE 1284 que admite la impresión bidireccional.

La impresora imprime una página en blanco aun cuando ésta parece funcionar correctamente

Asegúrese de que:

- La impresora Lexmark está definida como predeterminada.

Aviso: No toque el área dorada del cartucho de impresión.



Impresión básica



Mantenimiento de la impresora



Solución de problemas



Apéndice



Índice alfabético





- Ha retirado el adhesivo y la cinta transparente de la parte inferior del cartucho de impresión. Para obtener ayuda, vea la [página 20](#).

La impresora imprime muy despacio

- Cierre las aplicaciones que no utilice.
- Asigne un valor inferior a la calidad de impresión.
- Seleccione el tipo de documento que va a imprimir. Es posible que las fotografías o los documentos que contengan gráficos tarden más en imprimirse que el texto normal.
- Compruebe los recursos del ordenador y considere la posibilidad de aumentar la memoria virtual del mismo
- Quizás tenga que adquirir más memoria.
- **Nota:** Es posible que las fotografías y los documentos que contengan gráficos tarden más en imprimirse que el texto normal.



Impresión básica

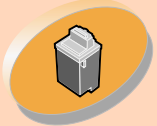

Mantenimiento de la impresora



Solución de problemas



Apéndice



Índice alfabético





Impresión básica

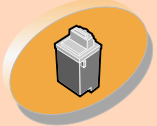

Mantenimiento de la impresora



Solución de problemas



Apéndice



Índice alfabético

Se ha producido un fallo en la alimentación de papel o un atasco de papel



Se ha producido un fallo en la alimentación de papel o la impresora captura varias hojas

Asegúrese de que:

- Está utilizando un tipo de papel recomendado para impresoras de inyección de tinta.
- Cuando cargue el papel en la impresora no fuerce el papel para introducirlo en la impresora. Alinee el borde superior del papel con las guías de alineación de papel.
- La impresora está colocada sobre una superficie plana.
- La guía del papel izquierda está colocada en el lateral del papel.
- No cargue demasiado papel en el alimentador de hojas. Dependiendo de cuál sea el grosor del papel, el alimentador de hojas puede admitir hasta 100 hojas.
- La guía de papel izquierda evita que el papel se combe en el alimentador de hojas.





Impresión básica

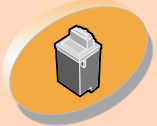

Mantenimiento de la impresora



Solución de problemas



Apéndice



Índice alfabético

La impresora no admite la carga de sobres o papel especial

- Asegúrese de que la impresora admite papel normal. Para obtener ayuda sobre la carga de papel, vea la [página 4](#).
- Si la impresora admite el papel normal sin ningún problema, cargue los sobres en posición vertical en el lado derecho del alimentador de hojas. Asegúrese de que la guía del papel está colocada en el lateral de los sobres.
- Asegúrese de que en el software de impresora está seleccionado el tipo de papel sobre o el tipo de papel especial apropiado.
- Asegúrese de que está utilizando un tamaño de papel o sobre que admita la impresora.
- Es posible que la aplicación no esté diseñada para imprimir sobres. Para obtener ayuda, consulte la documentación de la aplicación.





Impresión básica

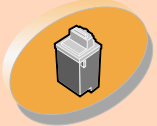

Mantenimiento de la impresora



Solución de problemas



Apéndice



Índice alfabético

La impresora presenta un atasco de papel

Si el papel está demasiado dentro de la impresora y no se puede retirar:

- 1 **Pulse el botón de encendido para apagar la impresora.**
- 2 **Pulse el botón de encendido para encender la impresora.**
- 3 **Si la impresora no expulsa la página, enciéndala.**
- 4 **Tire con decisión del papel con el fin de extraerlo. Si no puede alcanzar el papel porque está demasiado dentro de la impresora, abra la cubierta frontal de la misma y tire del mismo.**
- 5 **Cierre la cubierta frontal.**
- 6 **Pulse el botón de encendido para encender la impresora.**
- 7 **Vuelva a enviar el trabajo a imprimir.**





Impresión básica

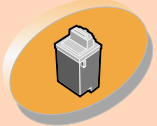

Mantenimiento de la impresora



Solución de problemas



Apéndice



Índice alfabético

La impresión del documento presenta errores o baja calidad de impresión



La impresión es demasiado oscura o presenta manchas de color negro

- Asegúrese de que el papel está recto y no presenta ninguna arruga.
- Deje que la tinta se seque antes de tocar el papel.
- Asegúrese de que el valor de Tipo de papel del software de impresora corresponde al tipo de papel cargado en la misma.
- Cambie el valor de calidad de impresión a **Rápida 600 ppp**. Para obtener ayuda, vea la [página 12](#).
- Limpie las boquillas de impresión. Para obtener ayuda, vea la [página 29](#).

Las líneas rectas verticales aparecen difuminadas

Para mejorar la calidad de impresión de las líneas verticales en tablas, bordes y gráficos:

- Seleccione un valor superior de calidad de impresión.





Impresión básica

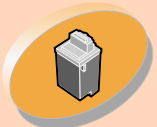

Mantenimiento de la impresora



Solución de problemas



Apéndice



Índice alfabético

- Alinee los cartuchos de impresión. Para obtener ayuda, vea la [página 26](#).
- Limpie las boquillas de impresión. Para obtener ayuda, vea la [página 29](#).

La tinta se corre

- Es posible que la tinta se corra cuando salga la siguiente página impresa. Retire las páginas a medida que las expulsa la impresora y deje que se sequen antes de ponerlas una encima de otra.
- Es posible que sea necesario limpiar las boquillas de impresión. Para obtener ayuda, vea la [página 29](#).

Las páginas impresas presentan alternancia de bandas claras y oscuras (impresión intermitente)

- Seleccione el valor de Calidad de impresión **Alta 1200 ppp**. Para obtener ayuda, vea la [página 12](#).
- Asegúrese de que se establece la comunicación bidireccional entre la impresora y el ordenador. Para obtener ayuda, vea la [página 37](#).





Impresión básica

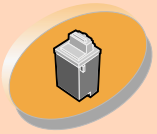

Mantenimiento de la impresora



Solución de problemas



Apéndice



Índice alfabético

Solución de problemas



La calidad de impresión es baja en la parte izquierda derecha, superior o inferior de la página

Al igual que el resto de las impresoras, la impresora Lexmark no puede imprimir en la parte que se encuentra en los extremos derecho, izquierdo, superior o inferior de una página.

Utilice los valores mínimos:

- Márgenes izquierdo y derecho:
6,35 mm (0,25 pulgadas) para todos los tamaños de papel excepto A4
Para el tamaño de papel A4: 3,37 mm (0,133 pulgadas)
- Márgenes superior e inferior:
Superior: 1,7 mm (0,067 pulgadas)
Superior: 12,7 mm (0,5 pulgadas) para la mayoría de los trabajos
19 mm (0,75 pulgadas) para obtener una calidad de impresión óptima en trabajos en color.



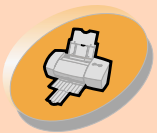

Impresión básica

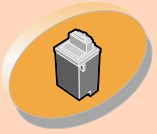

Mantenimiento de la impresora



Solución de problemas



Apéndice



Índice alfabético

Solución de problemas

Las líneas de los caracteres impresos aparecen difuminadas o dichos caracteres están mal alineados

- Cancele los trabajos de impresión y vuelva a enviarlos a imprimir.
- Alinee los cartuchos de impresión. Para obtener ayuda, vea la [página 26](#).
- Limpie las boquillas de impresión. Para obtener ayuda, vea la [página 29](#).

Los colores de las impresiones son diferentes de los que se ven en pantalla

- Es posible que un cartucho de impresión se haya quedado sin tinta o que el nivel de tinta de éste sea bajo. Para obtener ayuda sobre cómo cambiar el cartucho de impresión, vea la [página 20](#).
- Utilice una marca de papel distinta. Cada tipo de papel acepta la tinta de forma diferente y se imprime con ligeras variaciones de color.
- Retire los dispositivos adicionales tales como un escáner y conecte la impresora directamente al puerto paralelo.



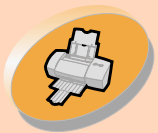

Impresión básica

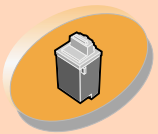

Mantenimiento de la impresora



Solución de problemas



Apéndice



Índice alfabético

Solución de problemas



Los colores de las impresiones aparecen desvaídos

Intente realizar las sugerencias que se enumeran en la sección anterior, “Los colores de las impresiones son diferentes de los que se ven en pantalla”. Si los colores continúan apareciendo desvaídos, realice la prueba de boquillas. Para obtener ayuda, vea la [página 29](#).

Faltan caracteres o aparecen caracteres inesperados

- Asegúrese de que la impresora Lexmark Z22/Z32 esté seleccionada como predeterminada.
- Es posible que la impresora tenga problemas de comunicación bidireccional. Para obtener ayuda, vea la [página 37](#).





Impresión básica

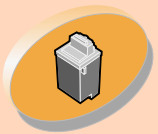

Mantenimiento de la impresora



Solución de problemas



Apéndice



Índice alfabético

Solución de problemas



Problemas con transparencias, fotografías o sobres



Varias hojas de papel fotográfico brillante o transparencias adheridas

- Retire las páginas a medida que las expulsa la impresora y deje que se sequen antes de ponerlas una encima de otra.
- Utilice una transparencia o un papel fotográfico diseñados para impresora de inyección de tinta.

Las transparencias o fotografías contienen líneas blancas

- En el área Calidad de impresión, seleccione Alta 1200 ppp. Para obtener ayuda, vea la [página 12](#).
- Limpie las boquillas de impresión. Para obtener ayuda, vea la [página 29](#).

La impresora no admite la carga de sobres o papel especial

Para obtener ayuda, vea la [página 43](#).



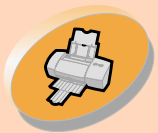

Impresión básica

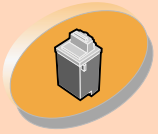

Mantenimiento de la impresora



Solución de problemas



Apéndice



Índice alfabético

Solución de problemas



Mensajes de error e indicadores luminosos

Mensaje de atasco de papel

Para obtener ayuda, vea la [página 44](#).

Mensaje de nivel bajo de tinta

El cartucho de impresión no tiene tinta. Adquiera uno nuevo.

El indicador de encendido está iluminado y el de avance de página parpadea

- Si la impresora no tiene papel:
 - 1 **Cargue papel.**
 - 2 **Pulse el botón de Avance de página.**
- Si la impresora presenta un atasco de papel, vea la [página 44](#).

El indicador de encendido y el de Avance de página parpadean

El carro del cartucho de impresión se ha detenido. Compruebe si en la pantalla aparece algún mensaje de error.

- 1 **Apague la impresora.**
- 2 **Espere unos segundos y luego, vuelva a encender la impresora.**



Indicador de encendido

Indicador de avance de página



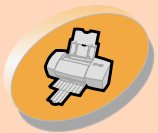

Impresión básica

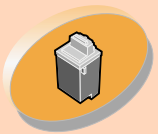

Mantenimiento de la impresora



Solución de problemas



Apéndice



Índice alfabético



En esta sección se describe:

- Instalación del software de impresora
- Desinstalación del software de impresora
- Avisos
- Seguridad

Instalación del software de impresora

Puede obtener el software de impresora mediante:

- el disco compacto (CD-ROM) que se entrega con la impresora;
- World Wide Web;
- disquetes

Si el software de impresora no se instala correctamente, aparece un mensaje de error de comunicación al intentar imprimir. Es posible que necesite desinstalar y volver a instalar el software de impresora. Para obtener ayuda, vea la [página 53](#).

Uso del CD-ROM

Siga las instrucciones correspondientes a su sistema operativo y cable de impresora (paralelo o USB):

NT 4.0: cable paralelo

- 1 Inicie Windows.
- 2 Si aparece alguna pantalla, haga clic en **Cancelar**.
- 3 Cuando aparezca el escritorio, inserte el CD de software.

Aparece la pantalla principal de la impresora Lexmark Z22/Z32.
- 4 Haga clic en **Instalar controlador de impresora**.

Windows 2000: cable paralelo o cable USB

- 1 Inicie Windows.
- 2 Si aparece alguna pantalla, haga clic en **Cancelar**.
- 3 Cuando aparezca el escritorio, inserte el CD de software.

Aparece la pantalla principal de la impresora Lexmark Z22/Z32.

- 4 Haga clic en **Instalar controlador de impresora**.

Uso de World Wide Web

Si su ordenador no dispone de unidad de CD-ROM, puede cargar el software de impresora de la página Web www.lexmark.com.

- 1 En la página Web de Lexmark, seleccione el controlador apropiado para su sistema operativo.
- 2 Seleccione **Guardar este archivo en disco**.
- 3 Seleccione una ubicación en su unidad de disco duro.
- 4 Haga doble clic en el archivo ejecutable (.exe) para abrirlo. Se abrirá la ventana Win Self-Extractor.
- 5 Siga las instrucciones de la pantalla.





Impresión básica

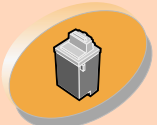

Mantenimiento de la impresora



Solución de problemas



Apéndice



Índice alfabético



Uso de disquetes

Si el ordenador no dispone de unidad de CD-ROM, puede crear disquetes de controlador con un ordenador de otra persona o con el ordenador del distribuidor de Lexmark que disponga de unidad de CD-ROM. Necesitará al menos tres disquetes nuevos de 3,5 pulgadas.

Para crear disquetes del software de impresora:

- 1 Inserte el CD de software en la unidad de CD-ROM.
Si el CD no se ejecuta automáticamente:
 - a En el menú **Inicio**, seleccione **Ejecutar**.
 - b En el cuadro de texto de la línea de comando, escriba la letra de la unidad de CD-ROM, seguida de **:`setup`** (por ejemplo, **d:`setup`**), y luego haga clic en **Aceptar**.

- 2 Cuando aparezca la pantalla de instalación del software de la impresora Lexmark Z22/Z32, seleccione **Herramientas**.
- 3 Seleccione **Crear disquetes**.
- 4 Siga las instrucciones de la pantalla.

Para instalar el software de impresora desde disquetes:

- 1 Inicie Windows.
- 2 Inserte el disquete de instalación 1 en la unidad de disquete.
- 3 En el menú **Inicio**, seleccione **Ejecutar**.
- 4 En el cuadro de texto de la línea de comando, escriba la letra de la unidad de disquete, seguida de **:`setup`** (por ejemplo, **a:`setup`**), y luego haga clic en **Aceptar**.
- 5 Cuando se lo indique el software de impresora, inserte los disquetes apropiados en la unidad de disquete y haga clic en **Aceptar**.

- 6 Siga las instrucciones de la pantalla.

Desinstalación del software de impresora

Si el software de impresora no se instala correctamente, es posible que deba desinstalarlo e instalarlo de nuevo.

Para desinstalar el software de impresora:

- 1 En el menú **Inicio**, seleccione **Programas**.
- 2 Seleccione **Lexmark Z22/Z32 Series**.
- 3 Seleccione **Desinstalación de Lexmar Z22/Z32 Series**.
- 4 Siga las instrucciones de la pantalla.

Para volver a instalar el software de impresora, siga las instrucciones correspondientes de "Instalación del software de impresora" en la página 52.



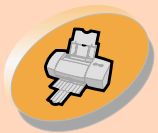

Impresión básica

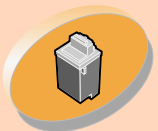

Mantenimiento de la impresora



Solución de problemas



Apéndice



Índice alfabético



Avisos de emisiones electrónicas

Declaración de información de cumplimiento de la Comisión Federal de Comunicaciones (CFC)

La impresora Lexmark Z22/Z32 Color Jetprinter ha sido probada y cumple con los límites para dispositivos digitales de la clase B, de conformidad con el apartado 15 de las Normas CFC. El funcionamiento está sujeto a las dos condiciones siguientes: (1) este dispositivo no puede causar interferencias perjudiciales y (2) este dispositivo debe aceptar cualquier interferencia recibida, incluidas las interferencias que puedan provocar un funcionamiento no deseado.

Los límites CFC de la Clase B están diseñados para proporcionar una protección razonable contra una interferencia perjudicial en instalaciones residenciales. Este equipo genera, utiliza, y puede

irradiar energía de radiofrecuencia y, si no se instala y utiliza de forma adecuada según las instrucciones, puede provocar interferencias perjudiciales a las comunicaciones de radio. Sin embargo, no se garantiza que las interferencias no ocurran en una instalación en particular. Si este equipo causara interferencias perjudiciales en la recepción de radio o televisión, lo cual puede determinarse apagando y encendiendo el equipo, se ruega al usuario que intente corregir la interferencia mediante una o varias de las siguientes medidas:

- Vuelva a orientar o ubicar la antena receptora.
- Aumente la distancia de separación entre el equipo y el receptor.
- Conecte el equipo a la salida de un circuito diferente al que se encuentra conectado el receptor.
- Consulte en su establecimiento de compra o con el

representante de servicios para obtener sugerencias adicionales.

El fabricante no es responsable de las interferencias en radio o televisión causadas al utilizar cables diferentes a los recomendados, o por cambios o modificaciones no autorizados en el equipo. Los cambios o las modificaciones no autorizados pueden invalidar la autoridad del usuario para manejar el equipo.

Nota: Para asegurar el cumplimiento de la normativa CFC sobre interferencias electromagnéticas para dispositivos informáticos de Clase B, utilice un cable apantallado y con masa como el cable con el número de referencia 43H5856 de Lexmark para una conexión USB. El uso de un cable de sustitución sin apantallamiento ni masa apropiados puede provocar una violación de la normativa CFC.



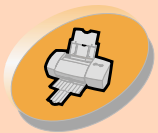

Impresión básica

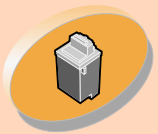

Mantenimiento de la impresora



Solución de problemas



Apéndice



Índice alfabético

Apéndice



Cualquier pregunta relacionada con esta declaración de información de cumplimiento debe dirigirse a:

Director of Lab Operations
Lexmark International, Inc.
740 West New Circle Road
Lexington, KY 40550
(859) 232-3000

Conformidad con las directivas de la Comunidad Europea (CE)

Este producto está en conformidad con los requisitos de protección de las directivas 89/336/EEC y 73/23/EEC del Consejo de la CE sobre la aproximación y armonía de las leyes de los estados miembros en relación con la compatibilidad electromagnética y seguridad de equipos eléctricos diseñados para su uso dentro de ciertos límites de voltaje.

El Director de fabricación y Asistencia técnica de Lexmark International, S.A., Boigny,

Francia, ha firmado una declaración de conformidad con los requisitos de la Directiva.

Este producto cumple los límites de Clase B de EN 55022 y los requisitos de seguridad de EN 60950.

Energy Star



El programa para ordenadores EPA ENERGY STAR es un esfuerzo conjunto con los fabricantes de ordenadores para promocionar la introducción de productos de bajo consumo de energía y para reducir la contaminación provocada por la generación de energía.

Las compañías que participan en este programa presentan ordenadores, impresoras, monitores o máquinas de fax que

se apagan cuando no se encuentran en uso. Esta característica reduce la energía utilizada hasta en un 50 por ciento. Lexmark se siente orgullosa de participar en este programa.

En calidad de asociado con Energy Star, Lexmark International, Inc., ha determinado que este producto cumple las directrices de Energy Star para el ahorro de energía.

Fuente de alimentación

Si falla la fuente de alimentación, sustitúyala por la pieza de recambio Lexmark u otra unidad de alimentación de conexión directa UL LISTED marcada como "Clase 2" y con 30 V y 500 mA.





Impresión básica

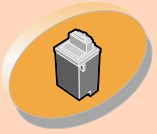

Mantenimiento de la impresora



Solución de problemas



Apéndice



Índice alfabético



Información de seguridad

- Si el producto NO está marcado con este símbolo , DEBE conectarse a una toma de alimentación eléctrica debidamente conectada a tierra.
- El cable de alimentación debe estar conectado a una toma de alimentación eléctrica que se encuentre cercana al producto y de fácil acceso.
- Las tareas de reparación o mantenimiento de la impresora distintas de las descritas en las instrucciones de funcionamiento, deberá realizarlas un técnico autorizado.
- Este producto se ha diseñado, probado y aprobado para que cumpla los estándares de seguridad más estrictos con el uso de componentes específicos de Lexmark. Es posible que las características de seguridad de algunas piezas no siempre son

evidentes. Lexmark no se hace responsable del uso de otras piezas de repuesto que no sean Lexmark.





A

alimentador de hojas
 localizar 4
 uso 4
 alinear cartuchos de
 impresión 25, 26
 avisos
 CFC, declaración 54
 conformidad con las
 directivas de la
 Comunidad
 Europea 55
 emisiones
 electrónicas 55
 Energy Star 55
 información de
 seguridad 56

B

bandas 46
 boquillas de impresión
 limpiar 29, 32

C

cable paralelo,
 especificaciones 36, 40
 calidad de impresión
 mejorar 25
 solución de
 problemas 45
 caracteres, difuminados 48
 cargar
 papel 4
 papel especial 6
 cartucho de color alta
 duración 21
 cartucho negro alta
 duración 21
 cartuchos de impresión
 alinear 25, 26
 instalar 20
 limpiar 29
 mantener 34
 retirar 21
 sustituir 20

cartuchos impresión
 números ref. 21
 CD-ROM
 instalar software 53
 comunicación bidireccional
 indicadores de
 problema 37
 comunicación
 bidireccional, indicadores
 de problema 37
 configuración de
 impresora, solución de
 problemas 52
 conformidad con las
 directivas de la Comunidad
 Europea 55
 consumibles, pedir 19
 contactos de cartuchos de
 impresión, limpiar 32
 contactos, impresión
 limpiar 32
 controlador de impresora
 cargar 52
 desinstalar 53





instalar 52, 53
controlador de impresora
cargado, instalar 52

D

Declaración de la
Comisión Federal de
Comunicaciones (CFC) 54
desinstalar software de
impresora 53
disquetes 53

E

Energy Star 55

F

fuente de alimentación 55

G

guía del papel
localizar 5
uso 5

I

impresión intermitente 46
impresión oscura o con
manchas de color
negro 45
impresión, boquillas
limpiar 29, 32
impresión, cartuchos
alinear 25, 26
instalar 20
mantener 34
números ref. 21
retirar 21
sustituir 20
impresora, software
desinstalar 53
instalar 52
Indicador de avance de
página 20, 51
Indicador de
encendido 20, 51
indicadores
Avance de página 51
Encendido 51

localizar 51
patrones 51
indicadores luminosos 51
información de
seguridad 56
instalar
cartuchos 20
software de
impresora 52, 53
invertir orden de
páginas 12

L

lengüeta de liberación
localizar 5
uso 5
los indicadores parpadean
Avance de página 51
Indicador de
encendido 51





M

- márgenes, valores mínimos 47
- mejorar calidad de impresión 25
- Mensaje de nivel bajo de tinta 51
- mensajes de error
 - Atasco de papel 51
 - Impresora fuera de línea 39
 - La impresora no está preparada 39
 - Nivel bajo de tinta 51
- mensajes, error
 - Atasco de papel 51
 - Impresora fuera de línea 39
 - La impresora no está preparada 39
 - Nivel bajo de tinta 51

N

- números ref.
 - cartucho color 21
 - cartucho color alta duración 21
 - cartucho fotografía 21
 - cartucho negro 21
 - cartucho negro alta duración 21

P

- página de prueba
 - alineación 27
 - no se imprime 40
- papel con brillo
 - cargar 7
 - valores 14
- papel de banner
 - cargar 9
 - recomendaciones de valores 15
- papel especial
 - cargar 6

- valores 13
- papel fotográfico
 - cargar 7
 - valores 14
- papel metalizado
 - cargar 9
 - valores 15
- papel tratado
 - cargar 7
 - valores 14
- papel, cargar 4
- pedir consumibles 19
- postales
 - cargar 7
 - valores 13
- Preferencias de impresión
 - fichas 10
 - personalizar 10
- problemas de impresión
 - baja calidad de impresión 45
 - color, calidad 48
 - generales 36
 - mensajes de error 51





papel especial 50
 Programa de control
 abrir 18
 fichas 19
 uso 18
 prueba de boquillas 29

R

resolución de
 problemas 52

S

sobres
 cargar 6
 valores 13, 31
 software de impresora
 desinstalar 53
 instalar 52
 software de la impresora,
 solución de problemas de
 instalación 52
 software, aplicaciones
 Programa de control 18

Valores
 predeterminados del
 documento
 (Preferencias de
 impresión) 10
 solución de problemas
 baja calidad de
 impresión 45
 indicadores
 luminosos 51
 mensajes de error 51
 trabajos de impresión
 especiales 50

T

tamaño de papel
 personalizado
 cargar 8
 valores 15
 tarjetas
 cargar 7
 valores 13, 14
 tarjetas de felicitación

cargar 7
 valores 13
 tarjetas fotográficas
 cargar 7
 valores 13
 transferencias térmicas
 cargar 7
 valores 16
 transparencias
 cargar 9
 valores 15

V

valores
 papel con brillo 14
 papel de banner 15
 papel fotográfico 14
 papel tratado 14
 postales 13
 recomendados 13
 sobres 13, 31
 tamaño de papel
 personalizado 15





- tarjetas 13
- tarjetas de felicitación 13
- tarjetas fotográficas 13
- transferencias
 - térmicas 16
- transparencias 15
- valores
 - predeterminados 13
- Valores predeterminados del documento
 - fichas 10
 - personalizar 10
- Ventana Elegir
 - cartuchos 24

- Windows NT 4.0
 - Valores
 - predeterminados del documento 10
 - abrir 11

W

- Windows
 - NT 4.0 52
 - Windows 2000 52
- Windows 2000
 - Preferencias de impresión 10
 - abrir 11

