

Impresoras HP LaserJet P1000 y P1500

Guía del usuario

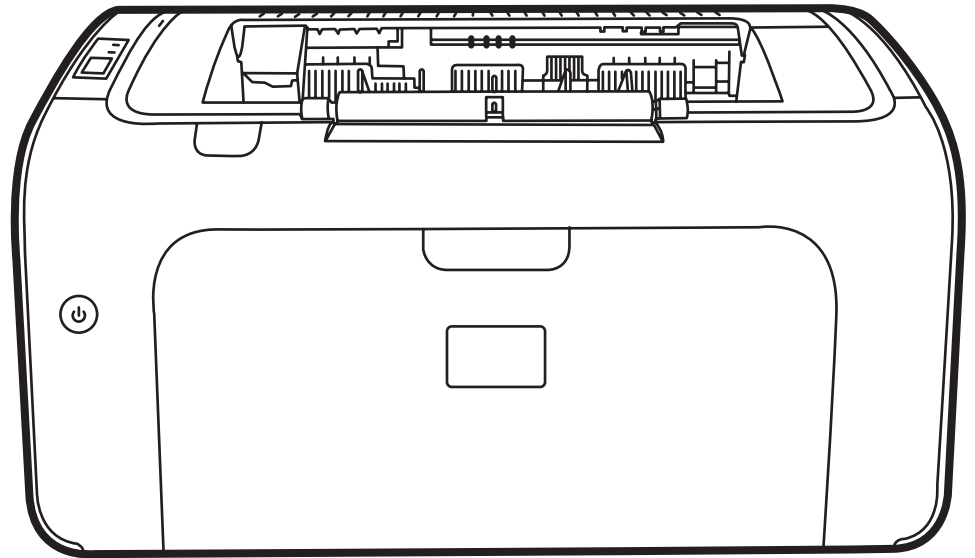

Impresoras HP LaserJet P1000 y P1500

Guía del usuario



Derechos de copyright y licencia

© 2007 Copyright Hewlett-Packard Development Company, L.P.

Prohibida la reproducción, adaptación o traducción sin autorización previa y por escrito, salvo lo permitido por las leyes de propiedad intelectual (copyright).

La información contenida en este documento está sujeta a cambios sin previo aviso.

Las únicas garantías de los productos y servicios HP se detallan en las declaraciones de garantía expresas que acompañan a dichos productos y servicios. Ninguna información contenida en este documento debe considerarse como una garantía adicional. HP no será responsable de los errores u omisiones técnicos o editoriales contenidos en este documento.

Referencia: CB410-90993

Edition 1, 12/2007

Avisos de marcas comerciales

Microsoft®, Windows® y Windows NT® son marcas comerciales registradas en EE.UU. de Microsoft Corporation.

PostScript® es una marca comercial registrada de Adobe Systems Incorporated.

Tabla de contenido

1 Información del producto

| | |
|--------------------------------------------------|---|
| Configuraciones del producto | 2 |
| Características del producto | 3 |
| Identificación de componentes del producto | 5 |
| Impresora HP LaserJet P1000 | 5 |
| Impresora HP LaserJet P1500 | 6 |

2 Panel de control

| | |
|-----------------------------------|----|
| Impresora HP LaserJet P1000 | 10 |
| Impresora HP LaserJet P1500 | 11 |

3 Software del producto

| | |
|----------------------------------------------------------------------------------------------------------------------------------------------|----|
| Sistemas operativos compatibles | 14 |
| Sistemas de red compatibles (sólo Modelos de red HP LaserJet P1500) | 15 |
| Conexiones del dispositivo | 16 |
| Conexiones USB | 16 |
| Conexiones de red (sólo Modelos de red HP LaserJet P1500) | 16 |
| Conexión del dispositivo a la red | 16 |
| Instalar el software para el dispositivo de red | 17 |
| Software para Windows | 18 |
| Controladores de impresora para Windows | 18 |
| Preferencias de la impresora (controlador) | 18 |
| Ayuda en línea de propiedades de la impresora | 18 |
| Prioridades de la configuración de impresión | 18 |
| Tipos de controladores adicionales para Windows (Modelos de red HP LaserJet P1500) | 18 |
| Instalación del software de la impresora para Windows | 19 |
| Instalar el software de la impresora para Windows Server 2003 (sólo controlador de la impresión), Windows 98SE y Me (sólo controlador) | 19 |
| Instalar el software de la impresora para Windows 2000 y XP | 19 |
| Cambio de configuración del controlador de impresora en Windows | 19 |
| Servidor Web incorporado (sólo Modelos de red HP LaserJet P1500) | 19 |
| Software para Macintosh | 20 |

| | |
|--------------------------------------------------------------------|----|
| Controladores de impresora para Macintosh | 20 |
| Instalación del controlador de la impresora para Macintosh | 20 |
| Configuración del controlador de la impresora para Macintosh | 20 |

4 Papel y otros medios de impresión compatibles

| | |
|-----------------------------------------------------------|----|
| Comprensión del uso de los medios de impresión | 24 |
| Tamaños de soportes compatibles | 25 |
| Seleccionar medios de impresión | 26 |
| Medios de impresión que pueden dañar el dispositivo | 26 |
| Soportes a evitar | 26 |
| Medios especiales para impresión | 27 |
| Sobres | 27 |
| Etiquetas | 27 |
| Transparencias | 28 |
| Membretes o formularios preimpresos | 28 |
| Papel grueso | 28 |

5 Tareas de impresión

| | |
|---------------------------------------------------------------------------------------------------------------|----|
| Configuración de la calidad de impresión | 30 |
| Carga del medio de impresión | 31 |
| Ranura de alimentación de prioridad (sólo Impresoras HP LaserJet P1006/P1009/ P1500) | 31 |
| Bandeja de entrada principal | 31 |
| Ajuste de la bandeja para medios de impresión cortos (sólo HP LaserJet P1002/P1003/ P1004/P1005) | 31 |
| Impresión en medios especiales | 33 |
| Cambiar el controlador de la impresora para que coincida con el tamaño y tipo del medio de impresión | 33 |
| Tipos de impresión y capacidad de la bandeja | 33 |
| Impresión en ambas caras del papel (impresión manual a doble cara) | 34 |
| Impresión de varias páginas en una misma hoja de papel (impresión n en 1) | 36 |
| Impresión de folletos | 37 |
| Impresión de filigranas | 38 |
| Impresión de imágenes duplicadas | 39 |
| Cancelación de un trabajo de impresión | 40 |

6 Gestión y mantenimiento

| | |
|------------------------------------------------------------------------|----|
| Sustitución del cartucho de impresión | 42 |
| Páginas de información de la impresora | 44 |
| Página de prueba | 44 |
| Página de configuración | 44 |
| Página de estado de los suministros | 44 |
| Servidor Web incorporado (sólo Modelos de red HP LaserJet P1500) | 45 |

| | |
|--------------------------------------------------------------------|----|
| Cómo abrir el servidor web incorporado | 45 |
| Ficha Información | 46 |
| Ficha Configuración | 46 |
| Ficha Trabajo en red | 46 |
| Enlaces | 46 |
| Manejo de los suministros | 47 |
| Duración de los suministros | 47 |
| Comprobación y pedido de suministros | 47 |
| Instrucciones de almacenaje de suministros | 47 |
| Sustitución y reciclado de los suministros | 48 |
| Redistribución del tóner | 48 |
| Disposiciones de HP sobre suministros que no son de HP | 48 |
| Restablecer el dispositivo para suministros que no son de HP | 48 |
| Sitio web contra falsificaciones de suministros HP | 48 |
| Limpiar el dispositivo | 49 |
| Limpieza del área del cartucho de impresión | 49 |
| Limpieza de la ruta del papel en el dispositivo | 51 |
| Sustituir el rodillo de recogida | 52 |
| Limpiar el rodillo de recogida | 55 |
| Sustituir la placa de separación de la impresora | 56 |
| EconoMode | 59 |

7 Solución de problemas

| | |
|-----------------------------------------------------------------------|----|
| Lista de verificación para la solución de problemas | 62 |
| Paso 1: ¿El dispositivo está correctamente configurado? | 62 |
| Paso 2: ¿Está la luz Preparada encendida? | 62 |
| Paso 3: ¿Puede imprimir una página de configuración? | 62 |
| Paso 4: ¿Es aceptable la calidad de impresión? | 63 |
| Paso 5: ¿El dispositivo se comunica con el equipo? | 63 |
| Paso 6: ¿Se ha imprimido la página con el aspecto que esperaba? | 63 |
| Póngase en contacto con el servicio técnico de HP | 64 |
| Patrones de luces de estado | 65 |
| Solución de atascos | 68 |
| Ubicaciones típicas de los atascos del soporte de impresión | 68 |
| Extracción de una página atascada | 68 |
| Mejora de la calidad de impresión | 71 |
| Impresión clara o atenuada | 71 |
| Manchas de tóner | 71 |
| Imperfecciones | 71 |
| Líneas verticales | 72 |
| Fondo gris | 72 |
| Zonas borrosas | 72 |
| Tóner suelto | 73 |

| | |
|---------------------------------------------------------------------------|----|
| Defectos verticales repetidos | 73 |
| Caracteres malformados | 73 |
| Página inclinada | 74 |
| Curvaturas u ondulaciones | 74 |
| Arrugas o pliegues | 74 |
| Contorno de dispersión del tóner | 75 |
| Solución de problemas con medios de impresión | 76 |
| La página impresa es diferente de la que aparecía en la pantalla | 78 |
| Texto distorsionado, incorrecto o incompleto | 78 |
| Faltan gráficos o texto, o hay páginas en blanco | 78 |
| El formato de página es diferente del de otra impresora HP LaserJet | 79 |
| Calidad de los gráficos | 79 |
| Problemas del software de la impresora | 80 |
| Problemas frecuentes en Macintosh | 81 |
| Solución de problemas de configuración de redes | 84 |

Apéndice A Accesorios y consumibles

| | |
|------------------------------------------|----|
| Pedido de suministros y accesorios | 86 |
|------------------------------------------|----|

Apéndice B Servicio de atención al cliente y asistencia técnica

| | |
|-----------------------------------------------------------------------------------------------|----|
| Declaración de garantía limitada de Hewlett-Packard | 88 |
| Servicio de garantía de auto reparación del cliente | 89 |
| Acuerdo de licencia para el uso del software de Hewlett-Packard | 90 |
| Garantía limitada de los cartuchos de impresión y los tambores de formación de imágenes | 92 |
| Centro de atención al cliente de HP | 93 |
| Disponibilidad de servicio técnico y asistencia | 95 |
| Servicios HP Care Pack™ y Acuerdos de servicio | 95 |
| Instrucciones para volver a embalar el dispositivo | 96 |

Apéndice C Especificaciones del dispositivo

Apéndice D Información reglamentaria

| | |
|---------------------------------------------------------------------|-----|
| Cumplimiento de las normas de la FCC | 100 |
| Declaraciones de conformidad para Impresora HP LaserJet P1000 | 101 |
| Declaraciones de conformidad para Impresora HP LaserJet P1500 | 102 |
| Declaraciones reglamentarias | 103 |
| Declaración de seguridad sobre el láser | 103 |
| Reglamentaciones DOC de Canadá | 103 |
| Declaración EMI de Corea | 103 |
| Declaración sobre el láser para Finlandia | 104 |
| Tabla de sustancias (China) | 105 |
| Programa de apoyo a productos que respetan el medio ambiente | 106 |
| Protección del medio ambiente | 106 |

| | |
|------------------------------------------------------------------------------------------|-----|
| Generación de ozono | 106 |
| Consumo de energía | 106 |
| Consumo de tóner | 106 |
| Consumo de papel | 106 |
| Plásticos | 106 |
| Consumibles de impresión de HP LaserJet | 106 |
| Instrucciones de devolución y reciclado | 107 |
| Estados Unidos y Puerto Rico | 107 |
| Varias devoluciones (de dos a ocho cartuchos) | 107 |
| Devoluciones individuales | 107 |
| Envío | 107 |
| Devoluciones fuera de Estados Unidos | 107 |
| Papel | 108 |
| Restricciones de materiales | 108 |
| Equipo de eliminación de residuos en los hogares para usuarios de la Unión Europea | 108 |
| Hoja de datos sobre seguridad de los materiales (MSDS) | 108 |
| Información adicional | 108 |

| | |
|---------------------|------------|
| Índice | 109 |
|---------------------|------------|

1 Información del producto

- [Configuraciones del producto](#)
- [Características del producto](#)
- [Identificación de componentes del producto](#)

Configuraciones del producto

Impresora HP LaserJet P1000

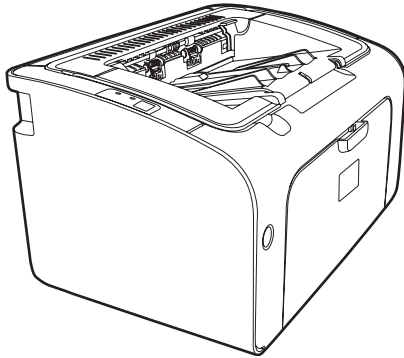

- **Primera página lista:** < 8 segundos
- **Velocidad:** 14 páginas por minuto (ppm) A4, 15 ppm tamaño carta.
- **Bandeja:** bandeja universal de 150 hojas.
- **Conectividad:** Puerto USB 2.0 de alta velocidad.

Sólo HP LaserJet P1006/P1009

- **Primera página lista:** < 8 segundos
- **Velocidad:** 22 páginas por minuto (ppm) A4, 17 ppm tamaño carta.
- **Bandeja:** ranura de alimentación de prioridad de 10 hojas y una bandeja universal de 150 hojas.
- **Conectividad:** Puerto USB 2.0 de alta velocidad.

Impresora HP LaserJet P1500

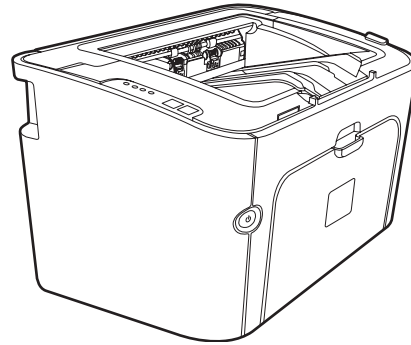

- **Primera página lista:** < 6 segundos
- **Velocidad:** 22 páginas por minuto (ppm) A4, 23 ppm tamaño carta.
- **Bandejas:** ranura de alimentación de prioridad de 10 hojas y una bandeja universal de 250 hojas.
- **Conectividad:** Puerto USB 2.0 de alta velocidad. Recursos de redes incorporados (sólo Modelos de red HP LaserJet P1500).

Características del producto

| Beneficio | Funciones compatibles |
|---------------------------------------|----------------------------------------------------------------------------------------------------------------------------------------------------------------------------------------------------------------------------------------------------------------------------------------------------------------------------------------------------------------------------------------------------------------------------------------------------------------------------------------------------------------------------------------------------------------------------------------------------------|
| Excelente calidad de impresión | <ul style="list-style-type: none">● Cartuchos de impresión HP.● Texto y gráficos reales de 600 por 600 puntos por pulgada (ppp).● Configuración ajustable para optimizar la calidad de impresión. |
| Facilidad de uso | <ul style="list-style-type: none">● El cartucho de impresión es fácil de instalar.● Acceso cómodo al cartucho de impresión y a la ruta del papel a través de la puerta del cartucho.● Ajuste la bandeja de papel con una mano. |
| Manejo flexible del papel | <ul style="list-style-type: none">● Bandeja principal para papel con membrete, sobres, etiquetas, transparencias, medios de impresión con tamaño personalizado, postales y papel grueso.● Ranura de alimentación de prioridad para papel con membrete, sobres, etiquetas, transparencias, medios de impresión con tamaño personalizado, postales y papel grueso.● Bandeja de salida superior de 125 hojas.● Imprima por ambas caras (manualmente). Consulte Impresión en ambas caras del papel (impresión manual a doble cara) en la página 34. |
| Conexiones de interfaz | <ul style="list-style-type: none">● Puerto USB 2.0 de alta velocidad.● Servidor de impresión interno incorporado para conectar a una red 10/100Base-T. (sólo Modelos de red HP LaserJet P1500) |
| Ahorro de energía | <ul style="list-style-type: none">● El dispositivo conserva la electricidad automáticamente al reducir el consumo de energía cuando no imprime. |
| Impresión económica | <ul style="list-style-type: none">● Las funciones de impresión n en 1 (imprimir más de una página en una hoja) y por ambas caras ahorran papel. Consulte Impresión en ambas caras del papel (impresión manual a doble cara) en la página 34. |
| Impresión de archivo | <ul style="list-style-type: none">● Al imprimir páginas que se deben guardar por periodos largos, esta opción configura el dispositivo a un modo que reduce el tóner borroso y la acumulación de polvo.● Seleccione Archivo como el tipo de papel. |
| Consumibles | <ul style="list-style-type: none">● Una página de Estado de los suministros con los cartuchos de impresión mide los niveles estimados de suministro restantes. No disponible para suministros que no son HP.● Autenticación para cartuchos de impresión HP originales.● Pedido de suministros de reemplazo con facilidad. |

| Beneficio | Funciones compatibles |
|----------------------|---------------------------------------------------------------------------------------------------------------------------------------------------------------------------|
| Accesibilidad | <ul style="list-style-type: none">● Guía del usuario en línea con textos en pantalla.● Todas las puertas y cubiertas se pueden abrir con una mano. |
| Seguridad | <ul style="list-style-type: none">● Receptáculo con cerradura Kensington en la parte posterior del dispositivo. |

Identificación de componentes del producto

Impresora HP LaserJet P1000

Figura 1-1 Impresora HP LaserJet P1000, vista frontal (muestra HP LaserJet P1006/P1009)

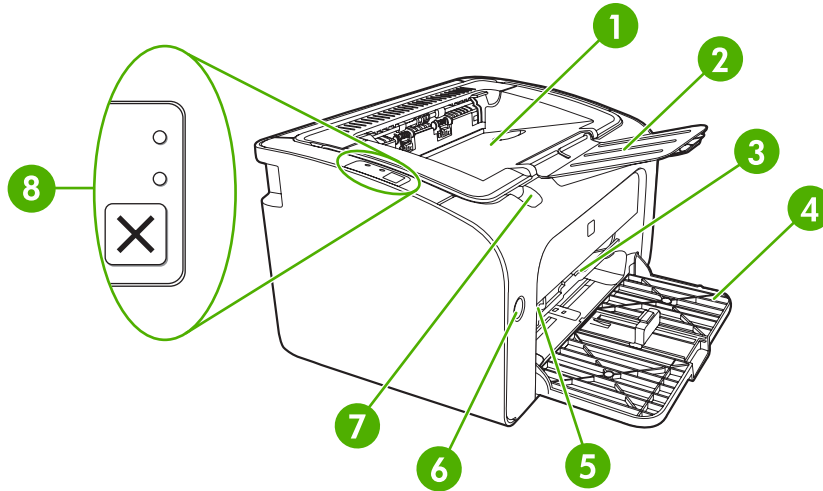

| | |
|---|-----------------------------------------------------------------------------------|
| 1 | Bandeja de salida |
| 2 | Extensión plegable para la bandeja de salida |
| 3 | Ranura de alimentación de prioridad |
| 4 | Bandeja de entrada principal plegable |
| 5 | Extensor de medios de impresión cortos (sólo HP LaserJet P1002/P1003/P1004/P1005) |
| 6 | Botón de encendido |
| 7 | Lengüeta para levantar de la puerta del cartucho |
| 8 | Panel de control (se muestra el panel de control HP LaserJet P1006/P1009) |

Figura 1-2 Impresora HP LaserJet P1000, vista posterior (muestra HP LaserJet P1006/P1009)

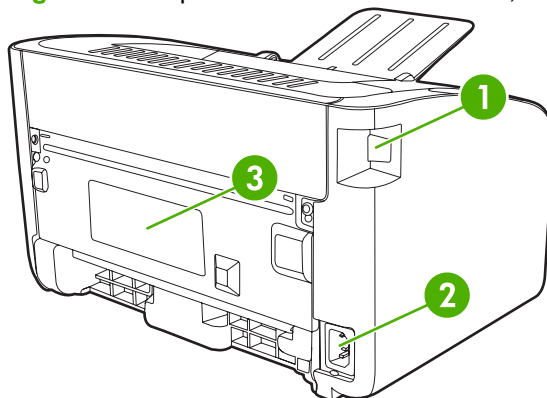

| | |
|---|------------|
| 1 | Puerto USB |
|---|------------|

| | |
|---|-----------------------------|
| 2 | Receptáculo de alimentación |
| 3 | Número de serie |

Impresora HP LaserJet P1500

Figura 1-3 Impresora HP LaserJet P1500, vista frontal (muestra HP LaserJet P1505n)

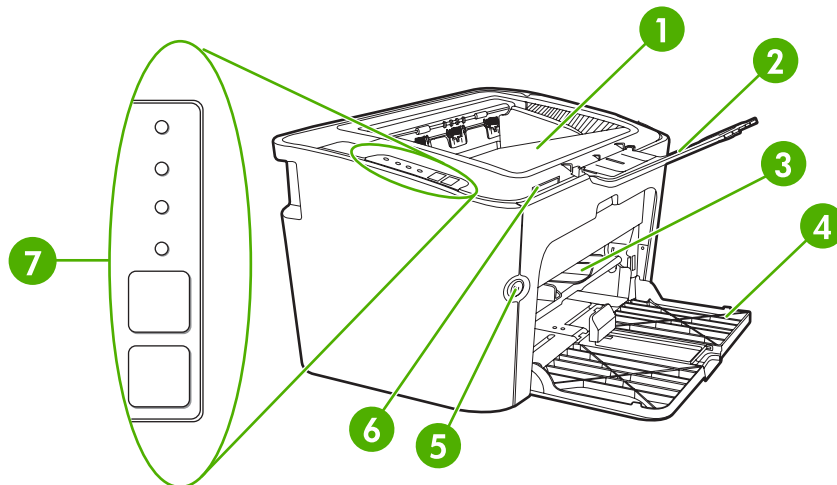

| | |
|---|--------------------------------------------------|
| 1 | Bandeja de salida |
| 2 | Extensión plegable para la bandeja de salida |
| 3 | Ranura de alimentación de prioridad |
| 4 | Bandeja de entrada |
| 5 | Botón de encendido |
| 6 | Lengüeta para levantar de la puerta del cartucho |
| 7 | Panel de control |

Figura 1-4 Impresora HP LaserJet P1500, vista posterior (muestra HP LaserJet P1505n)

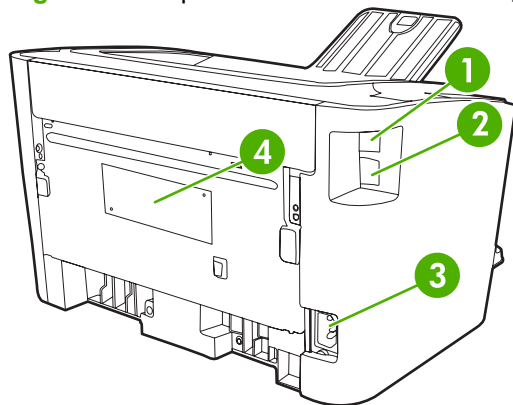

| | |
|---|------------|
| 1 | Puerto USB |
|---|------------|

| | |
|---|------------------------------------------------------------------|
| 2 | Puerto de red interno HP (sólo Modelos de red HP LaserJet P1500) |
| 3 | Receptáculo de alimentación |
| 4 | Número de serie |

2 Panel de control

- [Impresora HP LaserJet P1000](#)
- [Impresora HP LaserJet P1500](#)

Impresora HP LaserJet P1000

El panel de control de Impresora HP LaserJet P1000 tiene dos luces y un botón.

 **NOTA:** Consulte [Patrones de luces de estado en la página 65](#) para obtener una descripción de qué significan los patrones de luces.

Figura 2-1 Panel de control de Impresora HP LaserJet P1000(se muestra HP LaserJet P1006/P1009)



- | | |
|---|---------------------------------------------------------------------------------------------------------------------------------------------------------------------|
| 1 | Luz Atención: indica que la puerta del cartucho de impresión está abierta o que existen otros errores. |
| 2 | Luz Preparada: cuando el dispositivo esté listo para imprimir, la luz Preparada se enciende. Cuando el dispositivo procesa datos, la luz Preparada parpadea. |
| 3 | Botón Cancelar: para cancelar el trabajo de impresión que está imprimiendo, presione el botón Cancelar (sólo HP LaserJet P1006/P1009). |

Impresora HP LaserJet P1500

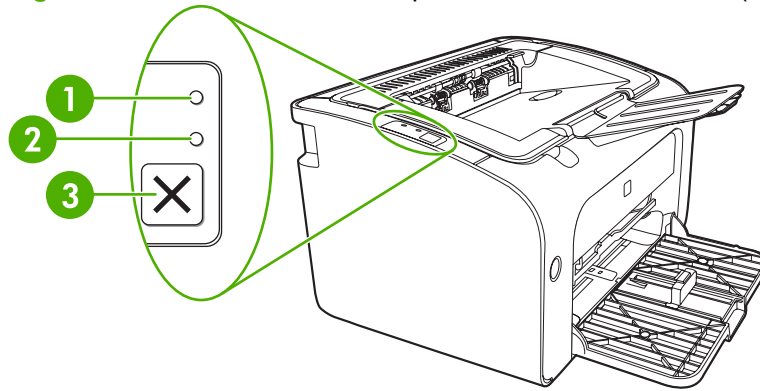
El panel de control de Impresora HP LaserJet P1500 tiene cuatro luces y dos botones.

 **NOTA:** Consulte [Patrones de luces de estado en la página 65](#) para obtener una descripción de qué significan los patrones de luces.

Figura 2-2 Panel de control de Impresora HP LaserJet P1500(se muestra HP LaserJet P1505n)



- | | |
|---|------------------------------------------------------------------------------------------------------------------------------------------------------------------------------------------------------------------------------------------------------------|
| 1 | Luz Cartucho de impresión: cuando se ilumina, indica que el cartucho de impresión está bajo. Cuando parpadea, indica que el cartucho de impresión no está insertado en el dispositivo. |
| 2 | Luz Atención: indica que la puerta del cartucho de impresión está abierta o que existen otros errores. |
| 3 | Luz Preparada: cuando el dispositivo esté listo para imprimir, la luz Preparada se enciende. Cuando el dispositivo procesa datos, la luz Preparada parpadea. |
| 4 | Luz Continuar: parpadea para indicar que hay un error prosequible o que un trabajo manual está listo para continuar. |
| 5 | Botón Continuar: para imprimir una página de configuración, presione el botón Continuar cuando la luz Preparada esté encendida. Cuando la luz Continuar parpadea, presione el botón Continuar para continuar el trabajo de impresión. |
| 6 | Botón Cancelar: presione el botón Cancelar para cancelar el trabajo en impresión. |

3 Software del producto

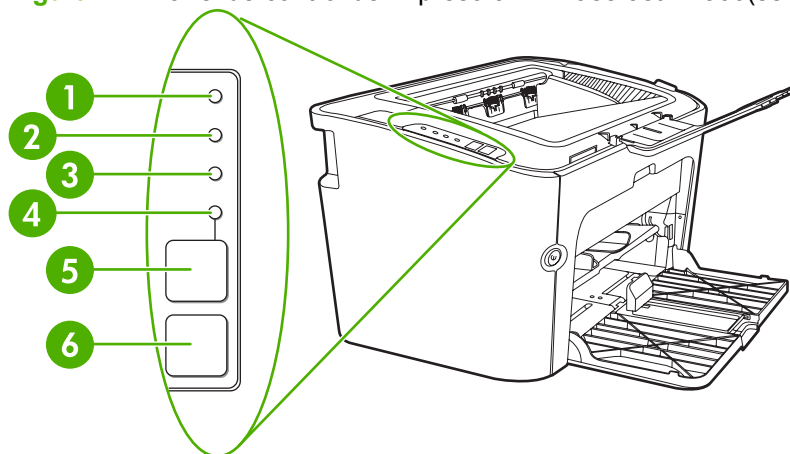
Para una correcta configuración del dispositivo y acceso a todas sus funciones, se requiere la instalación completa del software que se incluye.

Las secciones siguientes describen el software que se proporciona junto al producto:

- [Sistemas operativos compatibles](#)
- [Sistemas de red compatibles \(sólo Modelos de red HP LaserJet P1500\)](#)
- [Conexiones del dispositivo](#)
- [Software para Windows](#)
- [Software para Macintosh](#)

Sistemas operativos compatibles

El dispositivo incluye software para los siguientes sistemas operativos:

- Windows® 98 SE (sólo controlador de impresora)
- Windows Millennium Edition (Me) (sólo controlador de impresora)
- Windows 2000
- Windows Server 2003 (32-bits y 64-bits)

Si desea obtener más información acerca de la actualización de Windows 2000 Server a Windows Server 2003; usando la característica para seleccionar e imprimir de Windows Server 2003 o los servicios de terminal y de impresión de Windows Server 2003, vaya a <http://www.microsoft.com/>.

- Windows® XP (32-bits)
- Compatible con Macintosh OS X V10.2.8, V10.3.9 y V10.4.3
- Windows Vista (32-bits y 64-bits)

Sistemas de red compatibles (sólo Modelos de red HP LaserJet P1500)

- TCP/IP

Conexiones del dispositivo

Conexiones USB

El producto admite conexiones USB.

1. Inserte el CD de instalación del software en la unidad de CD-ROM del equipo.

 **NOTA:** No conecte el cable USB hasta que se le solicite.

2. Si el programa de instalación no arranca automáticamente, explore el contenido del CD y ejecute el archivo SETUP.EXE.
3. Siga las instrucciones que aparecen en pantalla para configurar el dispositivo e instalar el software.

Conexiones de red (sólo Modelos de red HP LaserJet P1500)

El Modelos de red HP LaserJet P1500 se puede conectar a las redes a través del puerto de red interno de HP.

Conexión del dispositivo a la red

Para conectar a la red un producto equipado con recursos de red, necesita los siguientes elementos:

- Red TCP/IP con cable funcional
- Cable Ethernet CAT5

Conexión del dispositivo a la red

1. Conecte el cable Ethernet CAT5 a un puerto disponible en el concentrador o direccionador de Ethernet.
2. Conecte el cable Ethernet al puerto Ethernet en la parte posterior del dispositivo.

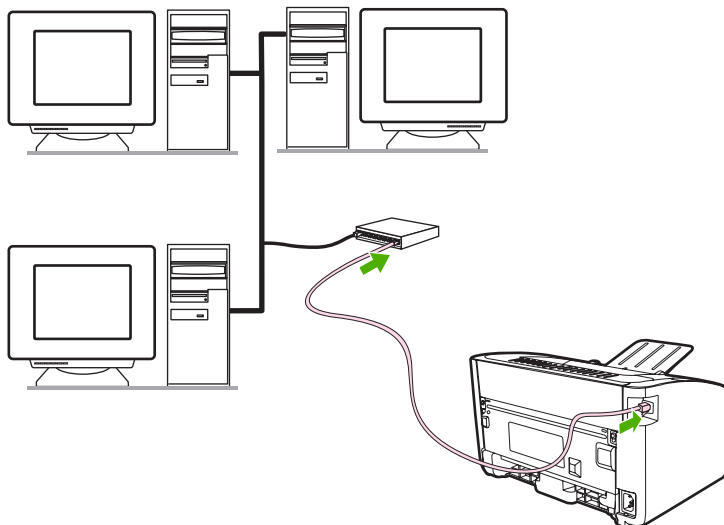

3. Compruebe si se enciende una de las luces de red (10 ó 100) en el puerto de red situado en la parte posterior del dispositivo.
4. Imprimir una página de configuración: cuando el dispositivo se encuentre en estado Preparado, presione el botón **Continuar**.



NOTA: Para solucionar los problemas de conexión a la red, consulte [Solución de problemas de configuración de redes en la página 84](#).

Instalar el software para el dispositivo de red

Para utilizar el dispositivo en la red, instale el software en un equipo que esté conectado a la red. Consulte [Software para Windows en la página 18](#) o [Software para Macintosh en la página 20](#) para obtener información acerca de la instalación del software.

Software para Windows

Controladores de impresora para Windows

Un controlador de impresora es el software que proporciona acceso a las funciones de una impresora y ofrece los medios para que el equipo se comuniquen con el dispositivo.

Preferencias de la impresora (controlador)

Las preferencias de la impresora controlan el dispositivo. Se pueden modificar los valores predeterminados, como el tamaño y el tipo de soporte de impresión, la impresión de varias páginas en una misma hoja de soporte (impresión n en 1), la resolución y las filigranas. Se puede acceder a las preferencias de la impresora de las siguientes formas:

- Mediante la aplicación de software que se utiliza para imprimir. Así sólo se modifican los valores de la aplicación de software actual.
- Mediante el sistema operativo Windows. Así se modifican los valores predeterminados para todos los trabajos de impresión futuros.

 **NOTA:** Debido a que muchas aplicaciones de software utilizan un método distinto para acceder a las propiedades de la impresora, en la siguiente sección se describen los métodos que más se utilizan en Windows 98 SE, Me, 2000 y Windows XP.

Ayuda en línea de propiedades de la impresora

La Ayuda en línea de las propiedades de la impresora, que también se denomina Ayuda del controlador, incluye información específica sobre las funciones de las propiedades de impresora. Esta Ayuda en línea le orienta en el proceso de modificación de los valores predeterminados de la impresora. En algunos controladores, la Ayuda en línea proporciona ayuda contextual que describe las opciones de la función del controlador que está actualmente en uso.

Acceder a la Ayuda en línea de las propiedades de la impresora

1. Desde la aplicación de software, haga clic en **Archivo** y, a continuación, en **Imprimir**.
2. Haga clic en **Propiedades** y, acto seguido, en **Ayuda**.

Prioridades de la configuración de impresión

Existen dos formas de cambiar la configuración de impresión para este dispositivo: en la aplicación de software o en el controlador de la impresora. Los cambios realizados en la aplicación de software no prevalecen sobre los cambios realizados en el controlador de la impresora. Dentro de la aplicación de software, los cambios realizados en el cuadro de diálogo **Configuración de la página** prevalecen sobre los cambios realizados en el cuadro de diálogo **Impresión**.

Si hay más de un método disponible para cambiar un determinado valor de impresión, utilice el método de mayor prioridad.

Tipos de controladores adicionales para Windows (Modelos de red HP LaserJet P1500)

El Modelos de red HP LaserJet P1500 también tiene disponible un controlador de impresora PCL 5e. Para instalar el controlador, utilice la función Agregar impresora de Microsoft.

Instalación del software de la impresora para Windows

Instalar el software de la impresora para Windows Server 2003 (sólo controlador de la impresión), Windows 98SE y Me (sólo controlador)

Consulte la documentación del sistema operativo para obtener instrucciones sobre la instalación de controladores de impresora.

Instalar el software de la impresora para Windows 2000 y XP

Inserte el CD del software que se suministra con el dispositivo en la unidad de CD-ROM del equipo. Siga las instrucciones de instalación que aparecen en pantalla para instalar el software de la impresora.

 **NOTA:** Si no se muestra la pantalla de bienvenida, seleccione **Inicio** en la barra de tareas de Windows, haga clic en **Ejecutar**, escriba `Z:\setup` (donde Z es la letra de la unidad de CD-ROM) y haga clic en **Aceptar**.

Cambio de configuración del controlador de impresora en Windows

| Para cambiar los valores de todos los trabajos de impresión hasta que se cierre el programa de software | Para cambiar los valores de configuración predeterminados para todos los trabajos de impresión | Para cambiar los valores de configuración del dispositivo |
|------------------------------------------------------------------------------------------------------------------------------------------------------------------------------------------------------------------------------------------------------------------------------------------------------------------------------|-----------------------------------------------------------------------------------------------------------------------------------------------------------------------------------------------------------------------------------------------------------------------------------------------------------------------------------------------------------------------------------------------------------------------------------------------------------------------------------------------------------------------------------------------------------------------------------------|--------------------------------------------------------------------------------------------------------------------------------------------------------------------------------------------------------------------------------------------------------------------------------------------------------------------------------------------------------------------------------------------------------------------------------------------------------------------------------------------------------------------------------------------------------------------------------------------------------------------------------------------------|
| <ol style="list-style-type: none">1. En el menú Archivo del programa de software, haga clic en Imprimir.2. Seleccione el controlador y, a continuación, haga clic en Propiedades o Preferencias. <p>Los pasos pueden variar, pero este procedimiento es el más común.</p> | <ol style="list-style-type: none">1. Haga clic en Inicio, Configuración, y, a continuación, haga clic en Impresoras (Windows 2000), en Impresoras y faxes (Windows XP Professional y Server 2003) o en Impresoras y otro hardware (Windows XP Home). En el caso de Windows Vista, haga clic en Inicio, Panel de control y, a continuación en Impresoras.2. Haga clic con el botón derecho del ratón en el icono del controlador y, a continuación, seleccione Preferencias de impresión. | <ol style="list-style-type: none">1. Haga clic en Inicio, Configuración, y, a continuación, haga clic en Impresoras (Windows 2000), en Impresoras y faxes (Windows XP Professional y Server 2003) o en Impresoras y otro hardware (Windows XP Home). En el caso de Windows Vista, haga clic en Inicio, Panel de control y, a continuación en Impresoras.2. Haga clic con el botón derecho del ratón en el icono del controlador y, a continuación, seleccione Propiedades.3. Haga clic en la ficha Configuración del dispositivo. |

Servidor Web incorporado (sólo Modelos de red HP LaserJet P1500)

Puede utilizar el servidor web incorporado para configurar el dispositivo, ver información de estado y obtener información sobre solución de problemas.

Consulte [Servidor Web incorporado \(sólo Modelos de red HP LaserJet P1500\) en la página 45](#) para obtener más información.

Software para Macintosh

Controladores de impresora para Macintosh

Un controlador de impresora es el componente de software que proporciona acceso a las funciones de una impresora y ofrece los medios para que el equipo se comuniquen con el dispositivo.

Instalación del controlador de la impresora para Macintosh

Esta sección explica cómo instalar el software para el sistema de impresión en Macintosh OS X V10.2.8, V10.3.9 y V10.4.3.

1. Inserte el CD de software en la unidad de CD-ROM del equipo y ejecute el instalador.
2. Haga doble clic en el icono del CD del escritorio.
3. Haga doble clic en el icono de instalación **Installer**.
4. Siga las instrucciones que se muestran en la pantalla del equipo.
5. Imprima una página de prueba o una página de cualquier programa de software para asegurarse de que el software está instalado correctamente.

Si la instalación no se realiza correctamente, vuelva a instalar el software. Si esto falla, consulte la sección Problemas conocidos y planes de contingencia de las Notas de instalación. Las Notas de instalación están en el CD con el software o en el sitio web de asistencia (consulte [Centro de atención al cliente de HP en la página 93](#) para obtener la dirección web).

Configuración del controlador de la impresora para Macintosh

Utilice uno de los siguientes métodos para abrir el controlador de impresoras para Macintosh desde su equipo:

| Sistema operativo | Para modificar los valores para todos los trabajos de impresión hasta que se cierre el programa de software | Para modificar los valores predeterminados del trabajo de impresión (por ejemplo, activar Imprimir en ambas caras de manera predeterminada) | Para modificar los valores de configuración (por ejemplo, agregar una bandeja o activar/desactivar la impresión manual a doble cara) |
|---------------------------------|-------------------------------------------------------------------------------------------------------------------------------------------------------------------------------------------|---------------------------------------------------------------------------------------------------------------------------------------------------------------------------------------------------------------------------------------------------------------------------------------------------------------------------------------------------------------------------------------------------------------------------------------------------------------------------------------------------------------------------------|------------------------------------------------------------------------------------------------------------------------------------------------------------------------------------------------------------------------------------------------------------------------------------------------------------------------------------------------------------------------------------------------------------------------------------------------------------------------------------------------------------------|
| Macintosh OS X V10.2.8, V10.3.9 | <ol style="list-style-type: none">1. En el menú Archivo, haga clic en Imprimir.2. Modifique los valores que desee en los distintos menús emergentes. | <ol style="list-style-type: none">1. En el menú Archivo, haga clic en Imprimir.2. Modifique los valores que desee en los distintos menús emergentes.3. En el menú emergente Presets (Valores predeterminados), haga clic en Save as (Guardar como) y escriba un nombre para el valor predeterminado. <p>Estos valores se guardan en el menú Presets (Valores predeterminados). Para utilizar los nuevos valores, seleccione la opción predeterminada que</p> | <ol style="list-style-type: none">1. Abra Printer Setup Utility (Utilidad de configuración de impresoras) seleccionando el disco duro, haciendo clic en Applications (Aplicaciones), Utilities (Utilidades) y, luego, haciendo doble clic en Printer Setup Utility (Utilidad de configuración de impresoras).2. Haga clic en la cola de impresión.3. En el menú Printers (Impresoras), y haga clic en Show Info (Mostrar información). |

| Sistema operativo | Para modificar los valores para todos los trabajos de impresión hasta que se cierre el programa de software | Para modificar los valores predeterminados del trabajo de impresión (por ejemplo, activar Imprimir en ambas caras de manera predeterminada) | Para modificar los valores de configuración (por ejemplo, agregar una bandeja o activar/desactivar la impresión manual a doble cara) |
|------------------------|----------------------------------------------------------------------------------------------------------------------------------------------------------------------------------------------|-------------------------------------------------------------------------------------------------------------------------------------------------------------------------------------------------------------------------------------------------------------------------------------------------------------------------------------------------------------------------------------------------------------------------------------------------------------------------------------------------------------------------------------------------------------------------------------------------------------------------------------------------|----------------------------------------------------------------------------------------------------------------------------------------------------------------------------------------------------------------------------------------------------------------------------------------------------------------------------------------------------------------------------------------------------------------------------------------------------------------------------------------------------------------------|
| Macintosh OS X V10.4.3 | <ol style="list-style-type: none"> 1. En el menú Archivo, haga clic en Imprimir. 2. Modifique los valores que desee en los distintos menús emergentes. | <p>guardó cada vez que abra un programa e imprima.</p> <ol style="list-style-type: none"> 1. En el menú Archivo, haga clic en Imprimir. 2. Modifique los valores que desee en los distintos menús emergentes. 3. En el menú emergente Presets (Valores predeterminados), haga clic en Save as (Guardar como) y escriba un nombre para el valor predeterminado. 4. Estos valores se guardan en el menú Presets (Valores predeterminados). Para utilizar los nuevos valores, seleccione la opción predeterminada que guardó cada vez que abra un programa e imprima. | <ol style="list-style-type: none"> 1. Abra Printer Setup Utility (Utilidad de configuración de impresoras) seleccionando el disco duro, haciendo clic en Applications (Aplicaciones), Utilities (Utilidades) y, luego, haciendo doble clic en Printer Setup Utility (Utilidad de configuración de impresoras). 2. Haga clic en la cola de impresión. 3. En el menú Printers (Impresoras), y haga clic en Show Info (Mostrar información). |

4 Papel y otros medios de impresión compatibles

- [Comprensión del uso de los medios de impresión](#)
- [Tamaños de soportes compatibles](#)
- [Seleccionar medios de impresión](#)
- [Medios especiales para impresión](#)

Comprensión del uso de los medios de impresión

El producto puede utilizar una gran variedad de papel y otros soportes que reúnan los requisitos expresados en esta guía del usuario. Los medios de impresión que no reúnen estos requisitos pueden causar los siguientes problemas:

- Mala calidad de impresión
- Incremento en el número de atascos
- Desgaste prematuro del dispositivo, con la consiguiente necesidad de reparación

Para obtener resultados óptimos, utilice sólo papel y medios de impresión HP. Hewlett-Packard Company no puede recomendar la utilización de otras marcas, ya que, al no ser productos HP, no puede garantizar ni controlar su calidad.

Es posible que existan medios de impresión que, pese a reunir todos los requisitos expresados en esta guía de usuario, no ofrezcan resultados satisfactorios. Esto puede deberse a un uso indebido, a un nivel inaceptable de temperatura, o humedad o a otras variables ajenas al control de Hewlett-Packard.

Antes de comprar medios de impresión en grandes cantidades, pruébelos y compruebe que reúnan los requisitos indicados en esta guía del usuario y en el documento *HP LaserJet printer family media guide* (Guía de medios de impresión de la familia de impresoras HP LaserJet). Puede descargar estas instrucciones de <http://www.hp.com/support/ljpaperguide/>, o bien consultar [Centro de atención al cliente de HP en la página 93](#) si desea obtener más información sobre cómo solicitar estas instrucciones.

-
- △ **PRECAUCIÓN:** La utilización de medios de impresión que no cumplan las especificaciones expresadas por Hewlett-Packard puede causar problemas en el dispositivo, que requieran una reparación. Estas reparaciones no están cubiertas ni por la garantía ni por los contratos de asistencia técnica de Hewlett-Packard.
-

Tamaños de soportes compatibles

El producto admite diversos tamaños de papel y se adapta a distintos medios. Puede modificar el tamaño del papel en la ficha **Papel** del controlador de la impresora, en el servidor web incorporado (sólo Modelos de red HP LaserJet P1500).

| El tamaño es | Dimensiones |
|-------------------------------------------------------------------------------------------|----------------------------------------------|
| Carta (predeterminado en EE.UU., Canadá, México y Latinoamérica) | 216 x 279 mm |
| Legal | 216 x 1194 mm |
| Ejecutivo | 184 x 267 mm |
| A4 (predeterminado en el resto del mundo menos en EE.UU., Canadá, México y Latinoamérica) | 210 x 297 mm |
| A5 | 148 x 210 mm |
| A6 | 105 x 148 mm |
| B5 (JIS) | 182 x 257 mm |
| Sobre N°10 | 105 x 241 mm |
| Sobre DL | 110 x 220 mm |
| Sobre C5 | 162 x 229 mm |
| Sobre B5 | 176 x 250 mm |
| Sobre Monarch | 98 x 191 mm |
| 16K | 197 x 273 mm 195 x 270 mm 184 x 260 mm |
| 8,5 x 13 | 216 x 330 mm |
| B5 (ISO) | 176 x 250 mm |
| Tarjeta postal | 100 x 148 mm |
| Tarjeta postal doble | 148 x 200 mm |

Seleccionar medios de impresión

Considere estos factores al seleccionar un medio de impresión.

Medios de impresión que pueden dañar el dispositivo

No utilice medios de impresión que pueden dañar el dispositivo.

- No utilice soportes con grapas.
- No utilice transparencias, etiquetas, papel fotográfico o papel satinado diseñados para impresiones de inyección de tinta ni para otras impresoras de baja temperatura. Utilice sólo medios de impresión que se especifiquen para utilizarlos con impresoras HP LaserJet.
- No utilice papel cuché ni con relieves que no esté diseñado para soportar la temperatura del fusor.
- No utilice papel que tenga membrete creado con tintas de baja temperatura o termografía. Los formularios preimpresos o el papel con membrete debe utilizar tintas diseñadas para soportar la temperatura del fusor.
- No utilice ningún medio de impresión que produzca emisiones peligrosas o que se funda, se desplace o pierda color al ser expuesto a la temperatura del fusor.

Para solicitar suministros de impresión HP LaserJet, vaya a <http://www.hp.com/go/ljsupplies/> en los Estados Unidos o a <http://www.hp.com/ghp/buyonline.html/> en el resto del mundo.

Soportes a evitar

Utilizar un medio de impresión fuera de las especificaciones del dispositivo produce una pérdida de calidad en la impresión y aumenta la posibilidad de atascos.

- No utilice papel demasiado rugoso. Utilice un papel probado con un índice de suavidad Sheffield inferior a 250.
- No utilice papel que contenga recortes o perforaciones que no sea el estándar de 3 agujeros.
- No utilice formularios de varias partes o varias hojas.
- Para asegurar una cobertura pareja del tóner, no utilice papel que incluya marcas de agua si va a imprimir patrones sólidos.

Medios especiales para impresión

Este dispositivo admite la impresión en medios especiales.

Sobres

- Almacene los sobres en una posición plana.
- Los sobres no deben estar arrugados, tener muescas, estar pegados ni presentar ningún otro tipo de daño. No utilice sobres con cierres, solapas, ventanas, coberturas con relieve, autoadhesivos ni otros materiales sintéticos.
- Sólo utilice sobres en los que el dobléz se extienda por completo hasta la esquina del sobre, tal como se indica en la siguiente ilustración.

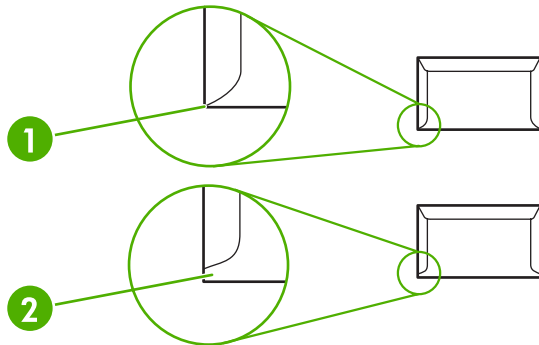

| | |
|---|-------------|
| 1 | Aceptable |
| 2 | Inaceptable |

- Los sobres que tienen una tira adhesiva que debe separarse del papel protector o los sobres con más de una solapa de cierre deben utilizar adhesivos compatibles con el calor y la presión del fusor.

△ **PRECAUCIÓN:** No seguir estas instrucciones puede provocar atascos.

Etiquetas

Al seleccionar etiquetas, tenga en cuenta la calidad de cada componente:

- utilice solamente etiquetas que no tengan la hoja de protección posterior al descubierto entre ellas.
- Las etiquetas deben estar planas.
- No utilice etiquetas que tengan arrugas, burbujas ni que estén dañadas.
- Utilice solamente hojas completas de etiquetas. Este dispositivo no admite la impresión en trozos de hojas de etiquetas.

Para obtener instrucciones acerca de cómo cargar las etiquetas, consulte [Tipos de impresión y capacidad de la bandeja en la página 33](#).

Transparencias

- Para obtener información acerca de la bandeja, orientación de medios y configuraciones del controlador, consulte [Tipos de impresión y capacidad de la bandeja en la página 33](#).
- Coloque las transparencias en una superficie plana después de retirarlas del dispositivo.

△ **PRECAUCIÓN:** Para evitar dañar el dispositivo, sólo utilice transparencias recomendadas para las impresoras láser. Los medios de impresión transparentes que no están diseñados para impresión en LaserJet se derriten en el fusor y lo dañan.

Membretes o formularios preimpresos

- Evite el uso de papel con relieve o membretes en relieve.
- Sólo utilice tintas no inflamables que no dañen los rodillos de impresión.

Papel grueso

- No utilice papel más pesado que la especificación para medios de impresión recomendados para este dispositivo.

5 Tareas de impresión

- [Configuración de la calidad de impresión](#)
- [Carga del medio de impresión](#)
- [Impresión en medios especiales](#)
- [Cancelación de un trabajo de impresión](#)

Configuración de la calidad de impresión

La configuración de la calidad de impresión afecta la resolución de la impresión y el uso del tóner.

Siga el siguiente proceso para modificar la configuración de la calidad de impresión:

1. Abra **Propiedades** de la impresora (o **Preferencias de impresión** en Windows 2000 o XP). Consulte [Preferencias de la impresora \(controlador\) en la página 18](#) para obtener instrucciones.
2. En la ficha **Papel/calidad** o en la ficha **Acabado** (la ficha **Tipo/calidad de papel** en algunos controladores Mac), seleccione la configuración de calidad de impresión que desea utilizar. Las siguientes opciones están disponibles:
 - **FastRes 600 (sólo Impresora HP LaserJet P1000)**: Esta configuración proporciona una calidad de impresión efectiva de 600 ppp.
 - **600 ppp (sólo Impresora HP LaserJet P1500)**: Esta configuración proporciona una impresión de 600 x 600 ppp junto con la tecnología de Resolución Mejorada (REt) para obtener un texto mejorado.
 - **FastRes 1200**: Esta configuración proporciona una calidad de impresión efectiva de 1200 ppp.
 - **EconoMode**: El texto se imprime con menos tóner. Esta configuración es útil para imprimir borradores. Se puede activar independientemente de los demás valores de calidad de impresión.

 **NOTA:** No todas las características de la impresora se pueden utilizar con todos los controladores ni en todos los sistemas operativos. Consulte la Ayuda en línea de las propiedades de la impresora (controlador) para obtener información sobre la disponibilidad de características para dicho controlador.

Carga del medio de impresión

△ **PRECAUCIÓN:** Si se intenta imprimir sobre un medio que esté arrugado, doblado o dañado, se puede producir un atasco. Consulte [Solución de atascos en la página 68](#) para obtener más información.

Ranura de alimentación de prioridad (sólo Impresoras HP LaserJet P1006/P1009/P1500)

La ranura de alimentación de prioridad tiene una capacidad de hasta diez hojas de medios de impresión o un sobre, una transparencia o una hoja de etiquetas o una cartulina. Cargue el medio de impresión con la parte superior hacia delante y la cara que se debe imprimir hacia arriba. Para evitar los atascos de papel y las impresiones inclinadas, ajuste siempre las guías para soportes laterales antes de cargar el soporte.

Bandeja de entrada principal

La bandeja de entrada principal de Impresora HP LaserJet P1000 puede contener un máximo de 150 hojas de papel de 75 g/m² o menos páginas de un medio de impresión más pesado (una pila de 15 mm de altura o menos).

La bandeja de entrada principal de Impresora HP LaserJet P1500 puede contener un máximo de 250 hojas de papel de 75 g/m² o menos páginas de un medio de impresión más pesado (una pila de 25 mm de altura o menos).

Cargue el medio de impresión con la parte superior hacia delante y la cara que se debe imprimir hacia arriba. Para evitar los atascos de papel y las impresiones inclinadas, ajuste siempre las guías laterales y la guía frontal para soportes de impresión.

📄 **NOTA:** Al añadir un nuevo medio de impresión, asegúrese de retirar todos los medios de impresión de la bandeja de entrada y enderezar toda la pila. De esta manera, evitará que entren varias hojas de papel en el dispositivo al mismo tiempo y reducirá el riesgo de atascos.

Ajuste de la bandeja para medios de impresión cortos (sólo HP LaserJet P1002/P1003/P1004/P1005)

Si imprime un medio de impresión más corto de 185 mm, utilice el Extensor para medios de impresión cortos para ajustar la bandeja de entrada.

1. Retire la herramienta Extensor de medios de impresión cortos de la ranura de almacenamiento que está en el área de entrada de medios de impresión.

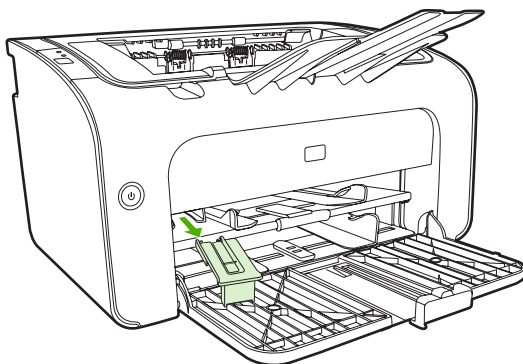

2. Acople la herramienta a la guía ajustable para medios de impresión.

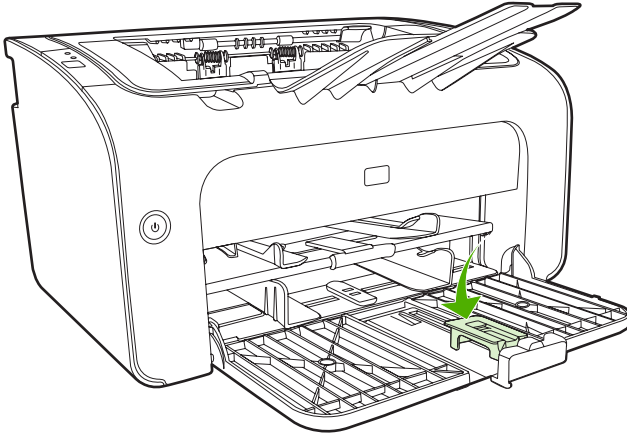

3. Inserte el medio de impresión en el dispositivo hasta que se detenga y luego deslice la guía ajustable para medios de impresión, con la herramienta acoplada para que admita el medio de impresión.

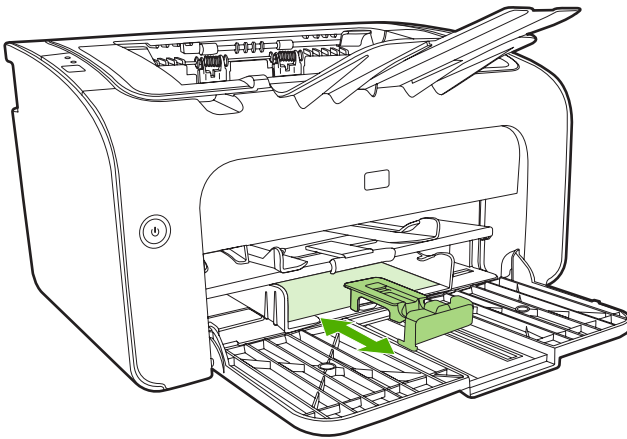

4. Cuando finalice de imprimir con el medio de impresión corto, retire la herramienta Extensor de medios de impresión cortos y vuelva a ponerlo en la ranura de almacenamiento.

Impresión en medios especiales

Utilice sólo medios de impresión recomendados para impresoras láser. Consulte [Tamaños de soportes compatibles en la página 25](#).

 **NOTA:** En Impresoras HP LaserJet P1006/P1009/P1500, utilice la ranura de alimentación de prioridad para imprimir un sobre u otro medio de impresión especial. Utilice la bandeja de entrada principal para imprimir varios sobres u otro medio de impresión especial.

1. Antes de cargar el medio de impresión, deslice las guías para soporte de impresión hacia fuera para que el ancho sea algo mayor que el del medio de impresión.

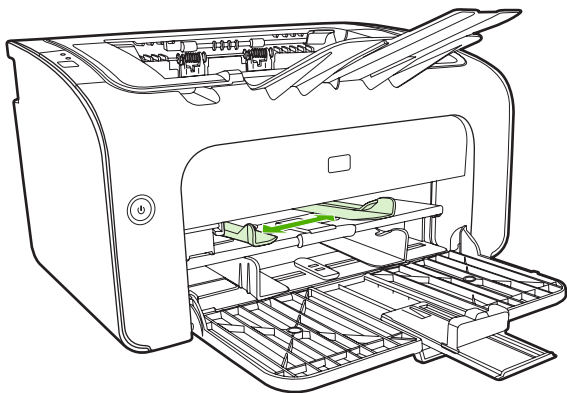

2. Coloque el medio de impresión en la bandeja y ajuste las guías para medios de impresión al ancho correcto.

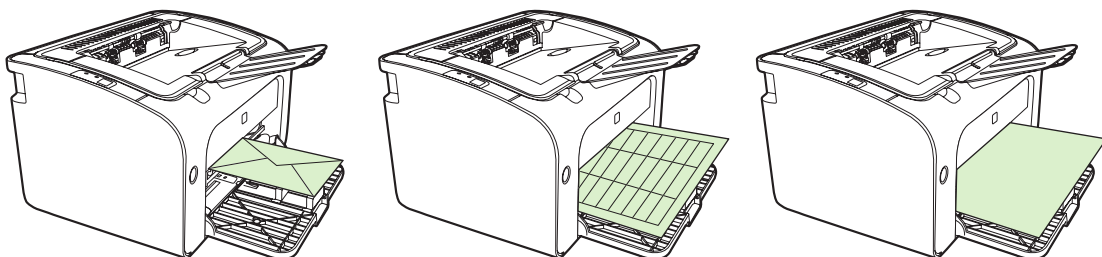

Cambiar el controlador de la impresora para que coincida con el tamaño y tipo del medio de impresión

Cuando cambia la configuración de tamaño y tipo para que coincida con el medio de impresión, el dispositivo se ajusta para optimizar la salida de impresión. Puede cambiar el tamaño de papel o la configuración de tipo en la ficha **Papel/Calidad** de la impresora **Propiedades** o **Preferencias**. Consulte [Tamaños de soportes compatibles en la página 25](#).

Tipos de impresión y capacidad de la bandeja

El controlador de la impresora proporciona una variedad de tipos de impresión que el dispositivo utiliza para adaptarse a distintos medios de impresión.

 **NOTA:** Al utilizar los modos CARDSTOCK, ENVELOPE, LABEL, HEAVY, BOND, ARCHIVE, A5, A6, B5, EXECUTIVE y ROUGH (CARTULINA, SOBRE, ETIQUETA, GRUESO, BOND, ARCHIVO, A5, A6, B5, EJECUTIVO y RUGOSO), el dispositivo se detiene entre páginas, por lo que se reduce el número de páginas por minuto.

Tabla 5-1 Tipos de impresión del controlador

| El tipo es | Tamaño del papel | Impresora HP LaserJet P1000 carga máxima bandeja principal | Impresora HP LaserJet P1500 carga máxima bandeja principal | Orientación de la bandeja |
|---------------|--------------------------------------------|------------------------------------------------------------|------------------------------------------------------------|--------------------------------------------------------------------------------|
| Común | 75 a 104 g/m ² | 150 hojas | 250 hojas | Parte superior hacia delante y el lado sobre el que se imprimirá hacia arriba. |
| Membrete | | | | |
| Color | | | | |
| Preimpreso | | | | |
| Preperforado | | | | |
| Reciclado | | | | |
| Archivo | | | | |
| Ligero | 60 a 75 g/m ² | 150 hojas | 250 hojas | |
| Grueso | 90 a 105 g/m ² | Altura de la pila de hasta 15 mm | Altura de la pila de hasta 25 mm | |
| Cartulina | 135 a 176 g/m ² | Altura de la pila de hasta 15 mm | Altura de la pila de hasta 25 mm | |
| Transparencia | 4 mil transparencias monocromas | Altura de la pila de hasta 15 mm | Altura de la pila de hasta 25 mm | Lado sobre el que se imprimirá hacia arriba |
| Sobre | Tamaños de sobres #10, DL, C5, B5, Monarch | Altura de la pila de hasta 15 mm | Altura de la pila de hasta 25 mm | Hacia arriba, primero el lado corto, solapa hacia el lado izquierdo |
| Etiqueta | Etiquetas estándar HP LaserJet | Altura de la pila de hasta 15 mm | Altura de la pila de hasta 25 mm | Lado sobre el que se imprimirá hacia arriba |
| Bond | 75 a 104 g/m ² | Altura de la pila de hasta 15 mm | Altura de la pila de hasta 25 mm | Lado sobre el que se imprimirá hacia arriba |
| Rugoso | 75 a 104 g/m ² | Altura de la pila de hasta 15 mm | Altura de la pila de hasta 25 mm | Lado sobre el que se imprimirá hacia arriba |
| Papel cebolla | 60 a 120 g/m ² | Altura de la pila de hasta 15 mm | Altura de la pila de hasta 25 mm | Lado sobre el que se imprimirá hacia arriba |

Impresión en ambas caras del papel (impresión manual a doble cara)

Para imprimir en ambas caras del papel (impresión manual a doble cara), el papel debe pasar dos veces por el dispositivo.

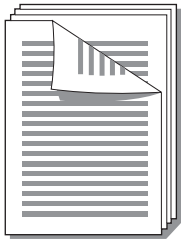

 **NOTA:** La impresión manual a doble cara puede hacer que el dispositivo se ensucie, con lo que se reduce la calidad de impresión. Consulte [Limpiar el dispositivo en la página 49](#) para obtener instrucciones si el dispositivo se ensucia.

1. Acceda a las **Propiedades** la impresora (o **Preferencias de impresión** en Windows 2000 y XP). Consulte [Preferencias de la impresora \(controlador\) en la página 18](#) para obtener instrucciones.
2. En la ficha **Acabado** seleccione **Imprimir por ambas caras (manualmente)**. Seleccione la opción de encuadernación y haga clic en **OK** (Aceptar).
3. Imprima el documento.

 **NOTA:** No todas las características de la impresora se pueden utilizar con todos los controladores ni en todos los sistemas operativos. Consulte la ayuda en línea de las propiedades de la impresora (controlador) para obtener información sobre la disponibilidad de funciones para dicho controlador.

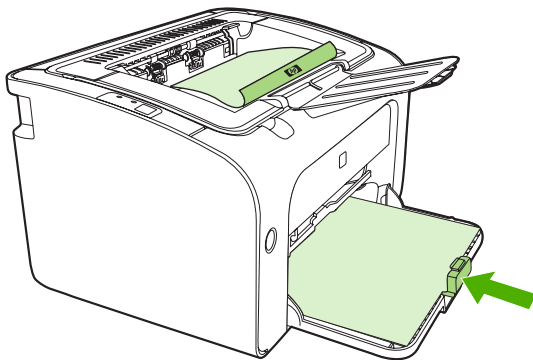

- Después de imprimir un lado, sin cambiar la orientación, retire la pila de papel de la bandeja de salida. No elimine las hojas en blanco. Con la misma orientación, inserte la pila de papel en la bandeja de alimentación de prioridad o en la bandeja principal, con el lado impreso hacia abajo.

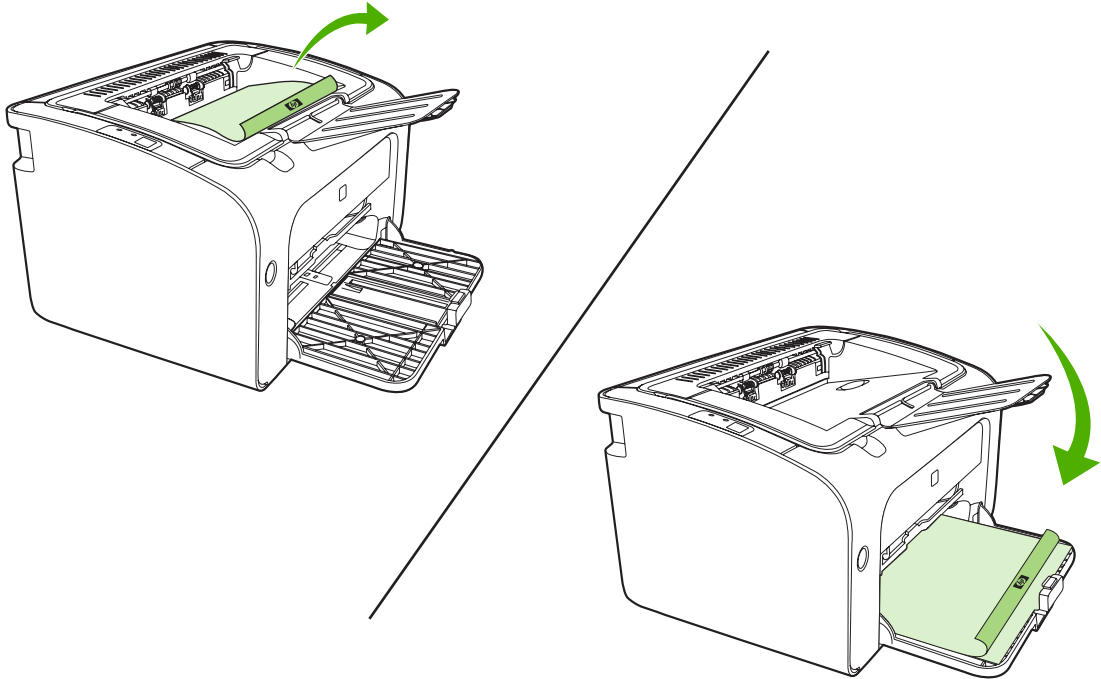

- Haga clic en **Continuar** para imprimir la otra cara. En Impresora HP LaserJet P1500, presione **Continuar** en el panel de control del dispositivo después de hacer clic en **Continuar**.

Impresión de varias páginas en una misma hoja de papel (impresión n en 1)

Es posible seleccionar el número de páginas que imprimir en una misma hoja de papel. Si imprime más de una página por hoja, cada página se ve más pequeña. Las páginas se acomodan en la hoja en el orden en el orden de impresión.

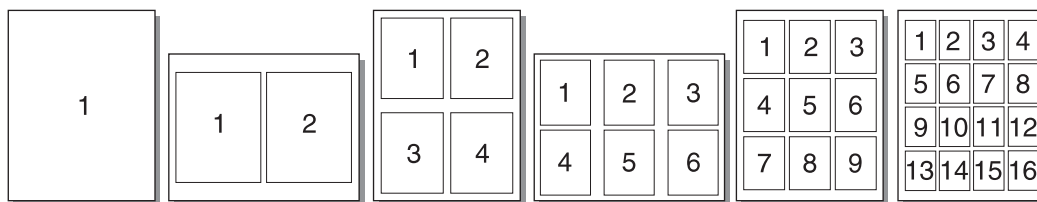

- Desde la aplicación de software, acceda a **Propiedades** de la impresora (o **Preferencias de impresión** en Windows 2000 y XP).
- En la ficha **Acabado**, seleccione el número correcto de páginas por cara.

 **NOTA:** No todas las características de la impresora se pueden utilizar con todos los controladores ni en todos los sistemas operativos. Consulte la ayuda en línea de las propiedades de la impresora (controlador) para obtener información sobre la disponibilidad de funciones para dicho controlador.

3. (Pasos opcionales) Para incluir los bordes del papel, marque la casilla de verificación. Para especificar el orden de las páginas que se van a imprimir en la hoja, utilice el menú desplegable.
4. Imprima el documento.

Impresión de folletos

Es posible imprimir folletos en papel Carta o A4.

1. Cargue el papel en la bandeja de entrada principal.
2. Acceda a las **Propiedades** la impresora (o **Preferencias de impresión** en Windows 2000 y XP).
3. En la ficha **Acabado**, seleccione **Imprimir por ambas caras (manualmente)**. Seleccione la opción de encuadernación y haga clic en **Aceptar**. Imprima el documento.

 **NOTA:** No todas las características de la impresora se pueden utilizar con todos los controladores ni en todos los sistemas operativos. Consulte la ayuda en línea de las propiedades de la impresora (controlador) para obtener información sobre la disponibilidad de funciones para dicho controlador.

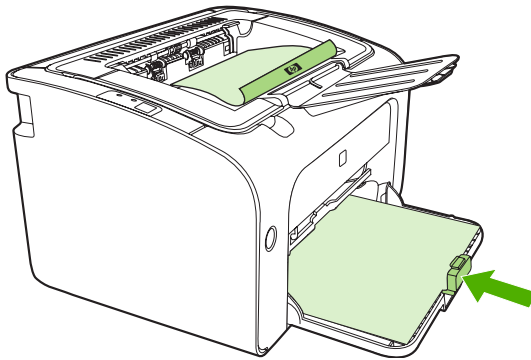

- Después de imprimir un lado, sin cambiar la orientación, retire la pila de papel de la bandeja de salida. No elimine las hojas en blanco. Con la misma orientación, inserte la pila de papel en la bandeja de alimentación de prioridad o en la bandeja principal, con el lado impreso hacia abajo.

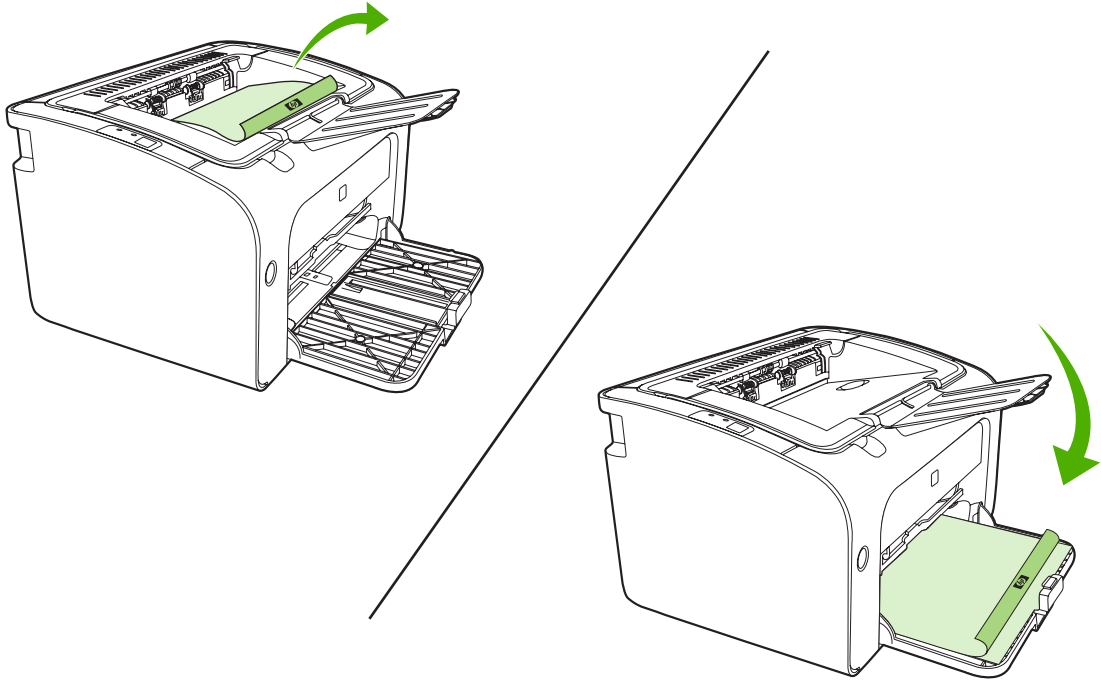

- Imprima la otra cara.
- Doble las páginas y grápelas.

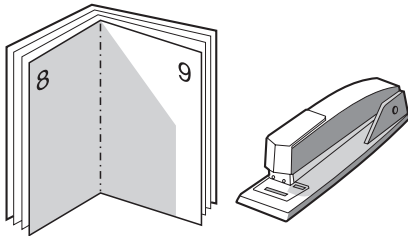

Impresión de filigranas

Utilice la opción de marcas de agua para imprimir texto "por debajo" del texto de un documento existente (en segundo plano). Por ejemplo, es posible que desee colocar letras grandes de color gris que digan *Borrador* o *Confidencial* a través de la primera o de todas las páginas de un documento.

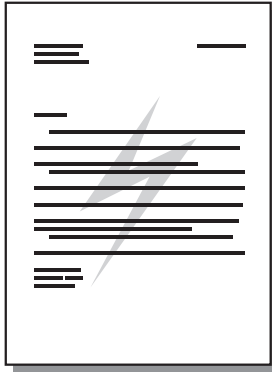

1. Desde la aplicación de software, acceda a **Propiedades** de la impresora (o **Preferencias de impresión** en Windows 2000 y XP).
2. En la ficha **Efectos**, seleccione la filigrana que quiera utilizar.

 **NOTA:** No todas las características de la impresora se pueden utilizar con todos los controladores ni en todos los sistemas operativos. Consulte la ayuda en línea de las propiedades de la impresora (controlador) para obtener información sobre la disponibilidad de funciones para dicho controlador.

3. Imprima el documento.

Impresión de imágenes duplicadas

Al imprimir una imagen duplicada, el texto y las imágenes están invertidas de modo que quedarán en la posición correcta al verlas en un espejo o transferirlas a una placa de impresión.

1. Desde la aplicación de software, acceda a **Propiedades** de la impresora (o **Preferencias de impresión** en Windows 2000 y XP).
2. En la ficha **Papel/Calidad**, marque la casilla de verificación **Impresión duplicada**.

 **NOTA:** No todas las características de la impresora se pueden utilizar con todos los controladores ni en todos los sistemas operativos. Consulte la ayuda en línea de las propiedades de la impresora (controlador) para obtener información sobre la disponibilidad de funciones para dicho controlador.

3. Imprima el documento.

Cancelación de un trabajo de impresión

Se puede cancelar un trabajo de impresión desde una aplicación de software o desde la cola de impresión.

Para detener el dispositivo inmediatamente, retire el resto de papel del dispositivo. Una vez que se detenga el dispositivo, puede elegir una de las siguientes opciones.

- **Panel de control del dispositivo (sólo Impresoras HP LaserJet P1006/P1009/P1500):**
Presione **Cancelar**.
- **Aplicación de software:** normalmente, aparece durante unos segundos en la pantalla un cuadro de diálogo que permite cancelar el trabajo de impresión.
- **Cola de impresión de Windows:** si hay un trabajo en espera en la cola de impresión (memoria del equipo) o en cualquier dispositivo de cola de impresión, elimine el trabajo desde allí. Haga clic en **Inicio**, **Configuración** e **Impresoras** o **Impresoras y faxes**. Haga doble clic en el icono de la impresora para abrir la ventana, seleccione el trabajo de impresión y haga clic en **Eliminar** o **Cancelar**.

Si la luz de estado del panel de control continúa encendiéndose y apagándose después de cancelar el trabajo es porque el equipo todavía está enviando el trabajo al dispositivo. Elimine el trabajo de la cola de impresión o espere hasta que el equipo acabe de enviar los datos. El dispositivo volverá al estado Preparado.

6 Gestión y mantenimiento

- [Sustitución del cartucho de impresión](#)
- [Páginas de información de la impresora](#)
- [Servidor Web incorporado \(sólo Modelos de red HP LaserJet P1500\)](#)
- [Manejo de los suministros](#)
- [Limpiar el dispositivo](#)
- [Sustituir el rodillo de recogida](#)
- [Limpiar el rodillo de recogida](#)
- [Sustituir la placa de separación de la impresora](#)
- [EconoMode](#)

Sustitución del cartucho de impresión

1. Abra la puerta del cartucho de impresión y extraiga el cartucho antiguo. Consulte la información sobre reciclaje impresa en el embalaje del cartucho de impresión. Para evitar que se dañe el cartucho de impresión, evite su exposición a la luz directa cubriéndolo con una hoja de papel..

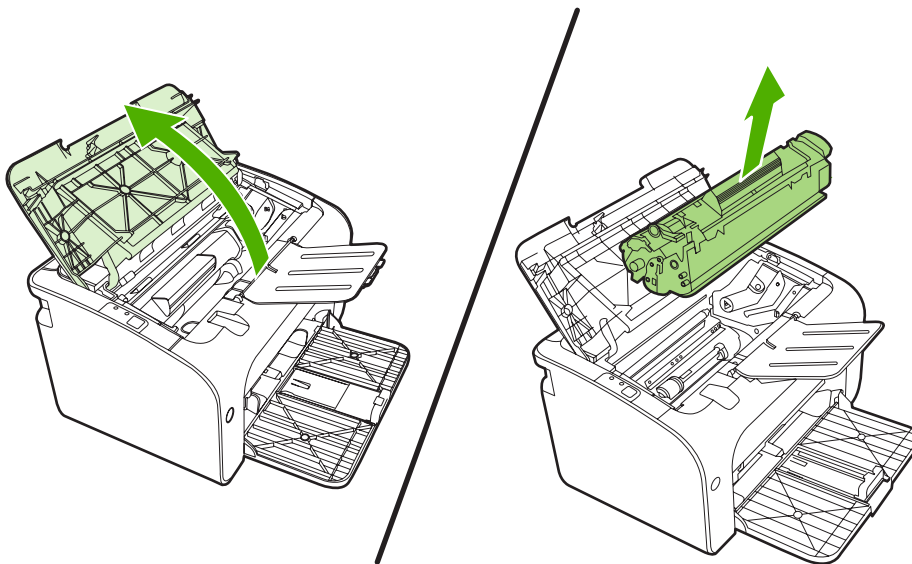

2. Extraiga el cartucho de impresión nuevo de su embalaje.

△ **PRECAUCIÓN:** Para evitar dañar el cartucho de impresión, sujételo de ambos extremos.

3. Tire de la pestaña hasta que haya extraído toda la cinta del cartucho. Deposite la pestaña en la caja del cartucho de impresión para enviarla a reciclar.

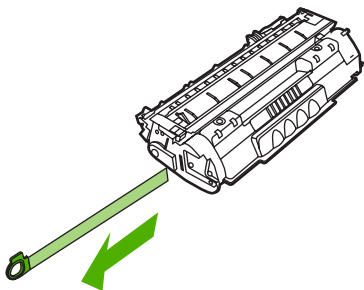

4. Agite con cuidado el cartucho de un lado a otro para que el tóner se distribuya uniformemente en su interior.

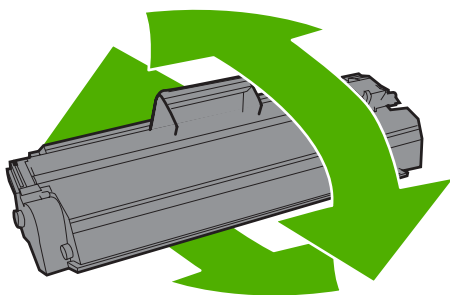

5. Inserte el cartucho de impresión en el dispositivo y cierre la puerta del cartucho.

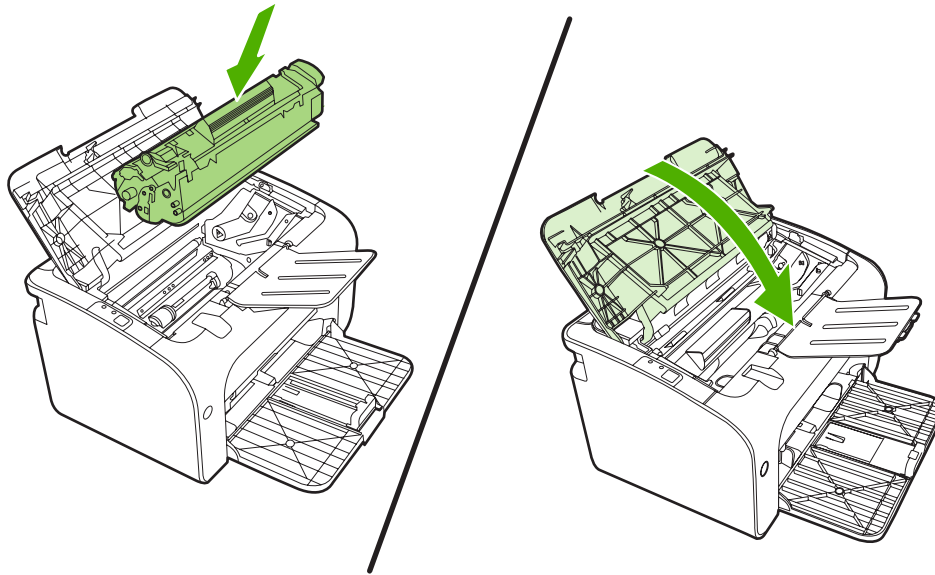

△ **PRECAUCIÓN:** Si cae tóner en su ropa, límpielo con un paño seco y lave la ropa en agua fría. *El agua caliente fija el tóner en el tejido.*

📝 **NOTA:** Cuando queda poco tóner, pueden aparecer zonas atenuadas o más claras en la página impresa. Puede mejorar de manera temporal la calidad de impresión si redistribuye el tóner. Para redistribuir el tóner, retire el cartucho del dispositivo y agítelo con cuidado de un lado a otro.

Páginas de información de la impresora

Página de prueba

La página de prueba contiene ejemplos de texto y gráficos. Para imprimir la Página de demostración, selecciónela en la lista desplegable **Imprimir páginas de información** en la ficha **Servicios**, en **Preferencias de impresora**.

Página de configuración

La página de configuración muestra los valores y las propiedades actuales del dispositivo, así como un informe de registros de estado. Para imprimir una página de configuración, elija una de estas opciones:

- Presione el botón **Continuar** cuando la luz Preparada del dispositivo esté encendida y no se esté imprimiendo ningún otro trabajo (sólo Impresora HP LaserJet P1500).
- Selecciónelo en la lista desplegable **Imprimir páginas de información** en la ficha **Servicios**, en **Preferencias de impresora**.

Página de estado de los suministros

Puede imprimir la página de Estado de los suministros al seleccionarla en la lista desplegable **Imprimir páginas de información** en la ficha **Servicios**, en **Preferencias de impresora**. La página de estado de los suministros proporciona la información siguiente:

- El porcentaje estimado de tóner restante en el cartucho de impresión
- La cantidad de páginas y de trabajos de impresión que se han procesado
- Información sobre pedidos y reciclaje

Servidor Web incorporado (sólo Modelos de red HP LaserJet P1500)

Utilice el servidor Web incorporado (EWS) para ver el estado del dispositivo y de la red y para administrar funciones de impresión desde el equipo.

- Ver información del estado del dispositivo.
- Determinar la vida útil restante de todos los suministros y solicitar otros nuevos.
- Ver y cambiar los valores de configuración predeterminados del dispositivo.
- Ver y modificar la configuración de red.

No es necesario instalar ningún software en el equipo. Sólo se necesita disponer de uno de los siguientes exploradores web compatibles:

- Internet Explorer 6.0 (o posteriores)
- Netscape Navigator 7.0 (o posteriores)
- Firefox 1.0 (o posteriores)
- Mozilla 1.6 (o posteriores)
- Opera 7.0 (o posteriores)
- Safari 1.2 (o posteriores)
- Konqueror 3.2 (o posteriores)

El servidor web incorporado funciona cuando el dispositivo está conectado a una red basada en TCP/IP. El servidor web incorporado no es compatible con conexiones basadas en IPX o con conexiones USB directas.

 **NOTA:** No es necesario tener acceso a Internet para abrir y utilizar el servidor web incorporado. No obstante, si hace clic en un enlace en cualquiera de las páginas, deberá tener acceso a Internet para ir al sitio asociado con el enlace.

Cómo abrir el servidor web incorporado

Para abrir el servidor web incorporado, escriba la dirección IP o el nombre de host del dispositivo en el campo de dirección de un explorador web compatible. Para encontrar la dirección IP, imprima una página de Configuración en el dispositivo al presionar el botón **Continuar** cuando la luz Preparada del dispositivo esté encendida y no se esté imprimiendo ningún otro trabajo.

 **NOTA:** Modelos de red HP LaserJet P1500 sólo admite IPv6. Para obtener más información vaya a <http://www.hp.com/support/ljp1500>.

 **SUGERENCIA:** Después de abrir el URL, puede guardarlo como marcador para volver a acceder a él rápidamente en el futuro.

El servidor web incorporado tiene tres fichas que contienen valores e información sobre el dispositivo: la ficha **Información**, la ficha **Configuración** y la ficha **Trabajo en red**.

Ficha Información

El grupo de páginas de Información se compone de las siguientes páginas.

- **Estado del dispositivo** muestra el estado del dispositivo y de los suministros HP.
- **Configuración del dispositivo** muestra la información que hay en la página de Configuración.
- **Estado de los suministros** muestra el estado de los suministros HP y proporciona los números de referencia. Para solicitar nuevos suministros, haga clic en **Pedido de suministros** en la parte superior derecha de la ventana.
- **Resumen de red** muestra la información encontrada en la página Resumen de red.

Ficha Configuración

Utilice esta ficha para configurar el dispositivo desde su equipo. Si este dispositivo está en red, consulte siempre con el administrador del dispositivo antes de cambiar la configuración en esta ficha.

La ficha **Configuración** contiene la página **Impresión** en la cual puede ver y cambiar la configuración predeterminada de los trabajos de impresión y la configuración de PCL 5e.

Ficha Trabajo en red

Los administradores de red pueden usar esta ficha para controlar los valores relacionados con la red para el dispositivo cuando está conectado a una red basada en IP.

Enlaces

Los enlaces están ubicados en la parte superior derecha de las páginas de estado. Debe tener acceso a Internet para utilizar cualquiera de estos enlaces. Si utiliza un acceso telefónico a redes y no se ha conectado al abrir por primera vez el servidor web incorporado, deberá establecer la conexión previamente para visitar estos sitios web. Para conectarse, es posible que tenga que cerrar el servidor web incorporado y volver a abrirlo.

- **Pedido de suministros.** Haga clic en este enlace para conectarse al sitio web Sure Supply y solicitar suministros genuinos de HP distribuidos por HP o por un revendedor de su elección.
- **Asistencia técnica del producto.** Se conecta al sitio de soporte del producto. Puede buscar ayuda relativa a temas generales.

Manejo de los suministros

Para obtener información sobre la garantía de estos suministros, consulte [Servicio de atención al cliente y asistencia técnica en la página 87](#).

Duración de los suministros

Impresora HP LaserJet P1000: el rendimiento promedio del cartucho negro de reemplazo estándar es de 1500 páginas en conformidad con ISO/IEC 19752. El rendimiento real depende del uso específico.

Impresora HP LaserJet P1500: el rendimiento promedio del cartucho negro de reemplazo estándar es de 2000 páginas en conformidad con ISO/IEC 19752. El rendimiento real depende del uso específico.

Comprobación y pedido de suministros

Verifique el estado de los suministros en el panel de control al imprimir una página de Estado de los suministros desde el software del dispositivo. Hewlett-Packard recomienda efectuar el pedido de un cartucho de impresión de reemplazo cuando aparezca el mensaje Bajo por primera vez. Para el uso normal, el mensaje Pedido indica una duración restante de aproximadamente dos semanas.

Al utilizar los cartuchos de impresión HP originales, puede obtener el siguiente tipo de información de los suministros:

- Cantidad de cartuchos restantes
- Cantidad estimada de páginas restantes
- Cantidad de páginas impresas
- Información de otros suministros

 **NOTA:** Cuando los niveles de suministro de tóner están bajos, durante la impresión en la pantalla del equipo aparece una alerta.

Si los niveles de suministro están bajos, vuelva a pedir suministros al distribuidor local de HP, por teléfono o en línea. Consulte [Pedido de suministros y accesorios en la página 86](#) para obtener los números de referencia. Consulte <http://www.hp.com/go/ljsupplies> para hacer pedidos en línea.

Instrucciones de almacenaje de suministros

Siga las instrucciones para almacenar cartuchos de impresión:

- No extraiga el cartucho de impresión del embalaje hasta que esté listo para utilizarlo.
- Para evitar daños, no exponga el cartucho de impresión a la luz más de unos pocos minutos.
- Consulte [Tabla C-5 Especificaciones ambientales en la página 98](#) para obtener los rangos de temperatura de operación y almacenamiento.
- Almacene el suministro en posición horizontal.
- Almacene el suministro en un lugar seco, oscuro y alejado de fuentes magnéticas y de calor.

Sustitución y reciclado de los suministros

Al instalar un nuevo cartucho de impresión HP, siga las instrucciones que incluye la caja del cartucho de impresión o consulte la *Guía básica de instalación*.

Reciclaje de suministros:

- Coloque el suministro usado en la misma caja que traía el nuevo
- Complete la etiqueta de devolución adjunta
- Envíe el suministro usado a HP para reciclarlo

Para obtener información completa, consulte la guía de reciclaje que se incluye con cada nuevo suministro HP. Consulte [Instrucciones de devolución y reciclado en la página 107](#) para obtener más información acerca del programa de reciclaje de HP.

Redistribución del tóner

Si aparecen áreas de impresión apagadas o claras en la página impresa, podrá mejorar temporalmente la calidad de la impresión si redistribuye el tóner.

1. Retire el cartucho de impresión de la impresora.
2. Para redistribuir el tóner, agite suavemente el cartucho de impresión de adelante hacia atrás.

△ **PRECAUCIÓN:** Si se mancha la ropa con el tóner, límpielo con un paño seco y lave la ropa en agua fría. *El agua caliente fija las manchas en los tejidos.*

3. Vuelva a insertar el cartucho de impresión en la impresora y cierre la puerta del cartucho de impresión. Si la impresión continúa siendo clara o insatisfactoria, instale un nuevo cartucho de impresión.

Disposiciones de HP sobre suministros que no son de HP

Hewlett-Packard Company no recomienda el uso de suministros que no sean de HP, ya sean nuevos o refabricados. Cuando no son productos HP, HP no puede garantizar el diseño ni la calidad del producto. La garantía del dispositivo *no* cubrirá el servicio o la reparación que se puedan necesitar a consecuencia del uso de suministros que no sean de HP.

Restablecer el dispositivo para suministros que no son de HP

Al instalar un cartucho que no es de HP, aparece un mensaje en el equipo. Para imprimir, presione **OK** la primera vez que instale este es suministro que no es de HP.

- △ **PRECAUCIÓN:** Debido a que los indicadores de estado no señalan cuando un suministro que no es de HP está bajo o vacío, puede que el dispositivo no deje de imprimir. Se pueden producir daños si el dispositivo imprime con un cartucho de impresión vacío.
-

Sitio web contra falsificaciones de suministros HP

Visite el sitio web de HP contra falsificación de suministros en <http://www.hp.com/go/anticounterfeit> si los indicadores de estado de los suministros señalan que el cartucho de impresión no es un cartucho HP y cree que es genuino.

Limpiar el dispositivo

Cuando sea necesario, limpie el exterior del dispositivo con un paño limpio humedecido.

△ **PRECAUCIÓN:** No limpie el dispositivo ni su entorno inmediato con amoníaco.

Durante el proceso de impresión, las partículas de papel, tóner y polvo pueden acumularse dentro del dispositivo. Con el tiempo, esta acumulación puede causar problemas de calidad de impresión, como manchas de tóner o zonas borrosas y atascos de papel. Para corregir y prevenir estos tipos de problemas, limpie el área del cartucho de impresión y la ruta del medio de impresión del dispositivo.

Limpieza del área del cartucho de impresión

No es necesario limpiar el área del cartucho de impresión con mucha frecuencia. Sin embargo, su limpieza puede mejorar la calidad de las hojas impresas.

△ **¡ADVERTENCIA!** Antes de limpiar el dispositivo, apáguelo desconectando el cable de alimentación y espere a que se enfríe.

1. Desconecte el cable de alimentación del dispositivo. Abra la puerta del cartucho de impresión y extraiga el cartucho.

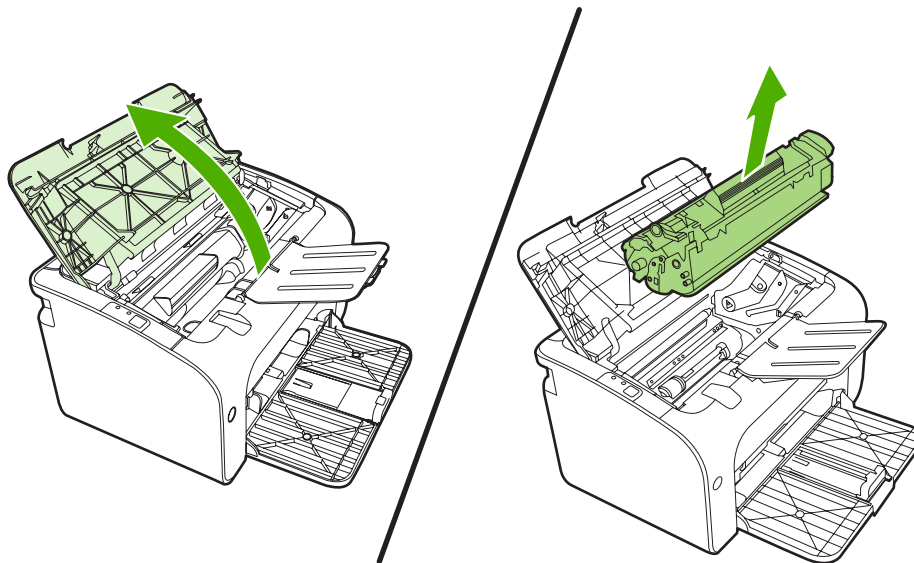

△ **PRECAUCIÓN:** No toque el rodillo negro esponjado de transferencia situado dentro del dispositivo. Si lo hace, puede dañar el dispositivo.

PRECAUCIÓN: Para evitar dañar el cartucho de impresión, no lo exponga a la luz directa. Cúbralo con un papel.

2. Con un paño seco que no desprenda pelusa, limpie los residuos del área de la ruta del papel y la cavidad del cartucho de impresión.

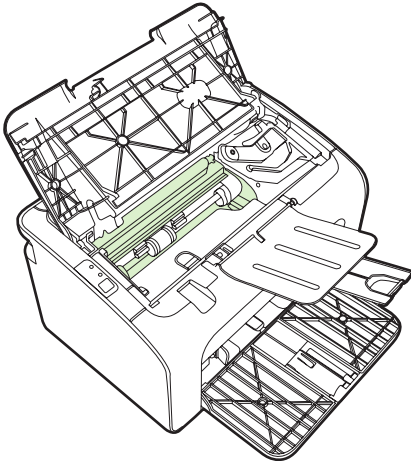

3. Vuelva a colocar el cartucho de impresión y cierre la puerta.

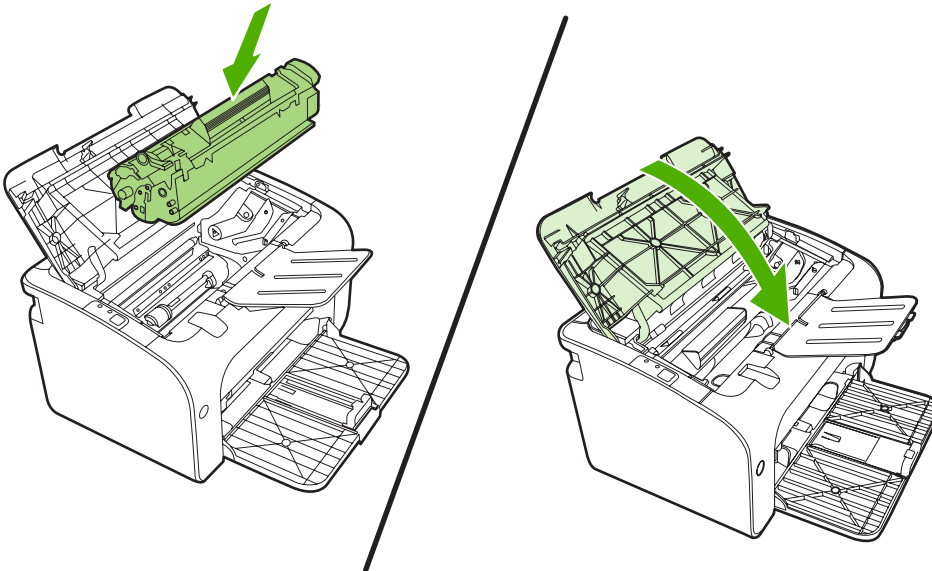

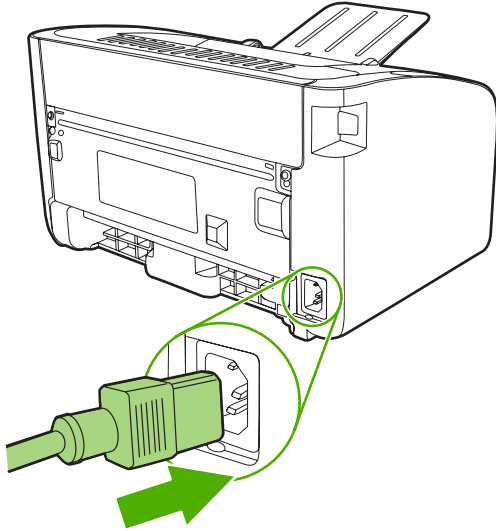

4. Conecte el cable de alimentación al dispositivo.

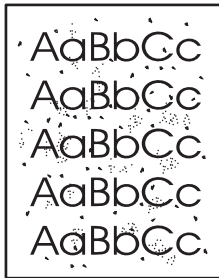

Limpeza de la ruta del papel en el dispositivo

Si observa puntos o pequeñas manchas de tóner en las hojas impresas, limpie la ruta del papel. En este proceso, se utiliza una transparencia para eliminar el polvo y los restos de tóner de la ruta del papel. No utilice papel Bond o rugoso.



 **NOTA:** Utilice una hoja de transparencia para obtener los mejores resultados. Si no tiene transparencias, puede utilizar medios de impresión para fotocopiadora (70 a 90 g/m²) que tengan una superficie suave.

1. Compruebe que el dispositivo esté inactivo y que la luz Preparada esté encendida.
2. Cargue el soporte en la bandeja de entrada.
3. Imprima una página de limpieza. Acceda a las **Propiedades** la impresora (o **Preferencias de impresión** en Windows 2000 y XP).

 **NOTA:** El proceso de limpieza tarda unos 2 minutos. La página limpiadora se detendrá periódicamente durante el proceso de limpieza. No apague el dispositivo hasta que el proceso de limpieza haya finalizado. Es posible que deba repetir el proceso varias veces para limpiar perfectamente el dispositivo.

Sustituir el rodillo de recogida

El uso normal con soportes de buena calidad causa desgaste. El uso de soportes de mala calidad requerirá una sustitución más frecuente del rodillo de recogida.

Si el dispositivo recoge soporte de impresión incorrectamente de forma habitual (el soporte no entra), tal vez deba cambiar o limpiar el rodillo de recogida. Si desea solicitar un nuevo rodillo de recogida, consulte [Limpiar el rodillo de recogida en la página 55](#).

△ **PRECAUCIÓN:** Si no se lleva a cabo este procedimiento, el dispositivo puede resultar dañado.

1. Abra la puerta del cartucho de impresión y extraiga el cartucho antiguo. Consulte la información sobre reciclaje impresa en el embalaje del cartucho de impresión.

△ **PRECAUCIÓN:** Para evitar dañar el cartucho de impresión, evite su exposición a la luz directa. Cubra el cartucho de impresión con una hoja de papel.

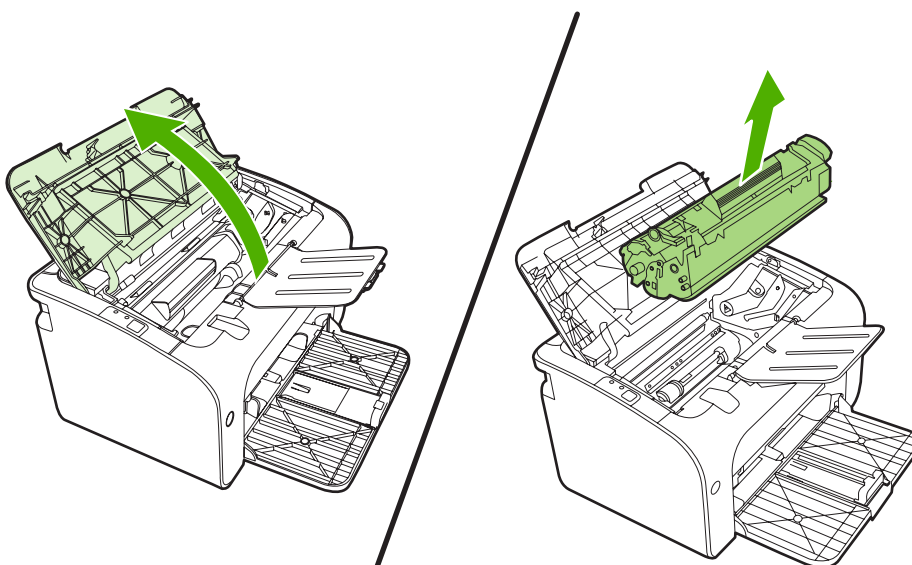

2. Localice el rodillo de recogida.

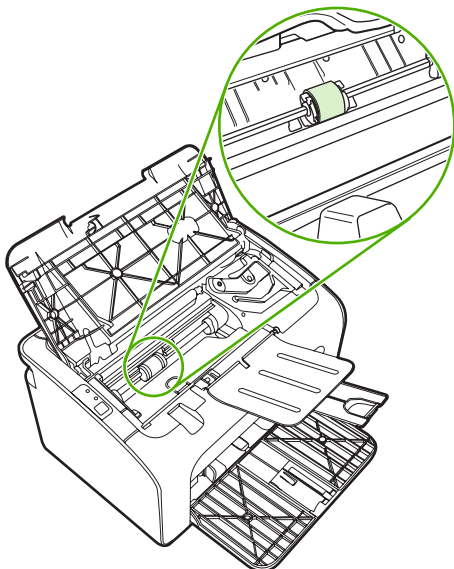

3. Libere las pequeñas lengüetas blancas ubicadas a cada lado del rodillo de recogida y gire el rodillo hacia delante.

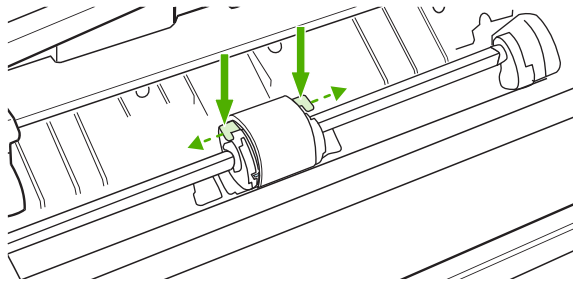

4. Con cuidado, tire hacia arriba del rodillo de recogida para extraerlo.

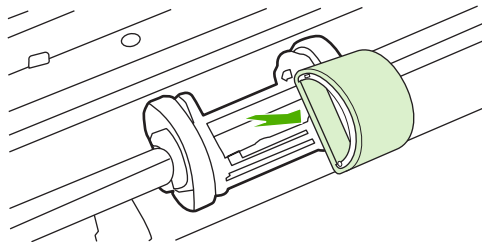

5. Coloque el nuevo rodillo de recogida en la ranura. Las ranuras circular y rectangular ubicadas a cada lado evitan la instalación incorrecta del rodillo.

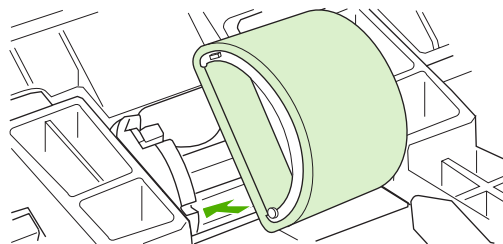

6. Gire la parte superior del nuevo rodillo de recogida hacia fuera hasta que ambos lados encajen en su sitio.

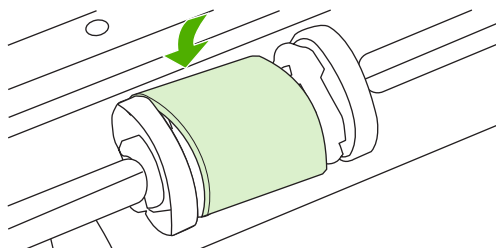

7. Inserte el cartucho de impresión en el dispositivo y cierre la puerta del cartucho.

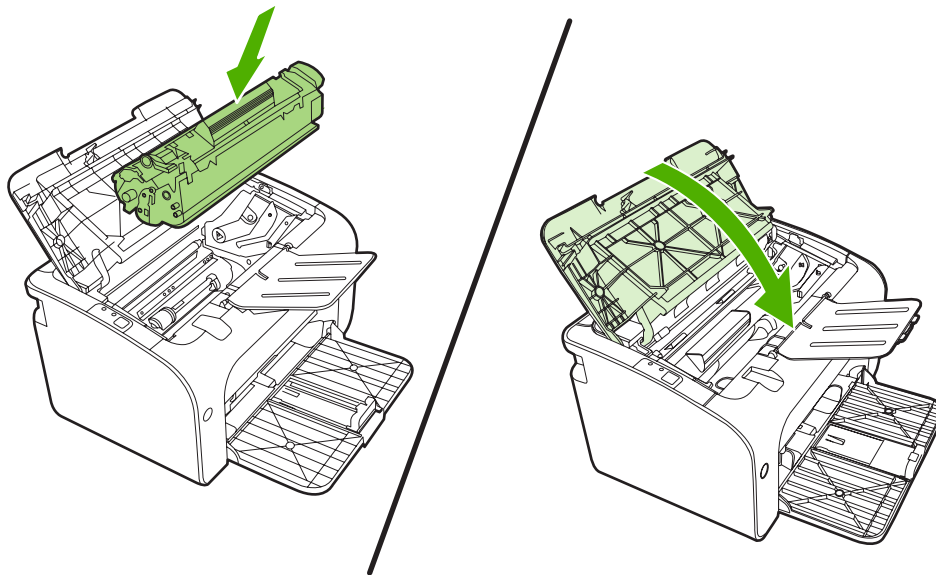

Limpiar el rodillo de recogida

Si desea limpiar el rodillo de recogida antes de reemplazarlo, siga las instrucciones que se proporcionan a continuación:

1. Desconecte el cable de alimentación desde el dispositivo y retire el rodillo según se describe en los pasos 1 a 5 de [Sustituir el rodillo de recogida en la página 52](#).
2. Humedezca en alcohol isopropilo un paño que no desprenda pelusa y utilícelo para limpiar el rodillo.

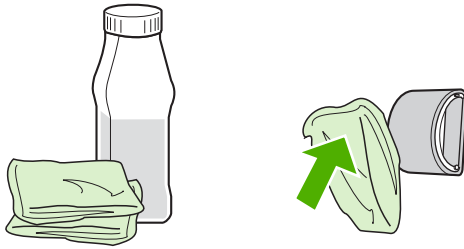

⚠ ¡ADVERTENCIA! El alcohol es inflamable. Por ello, debe mantener el alcohol y el paño impregnado alejados de cualquier llama. Antes de cerrar el dispositivo y conectar el cable de alimentación, deje que el alcohol se seque completamente.

3. Con un paño seco que no desprenda pelusa, limpie el rodillo de recogida para quitar las partículas de suciedad esparcidas.

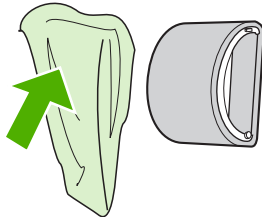

4. Deje secar por completo el rodillo de recogida antes de volver a instalarlo en el dispositivo.

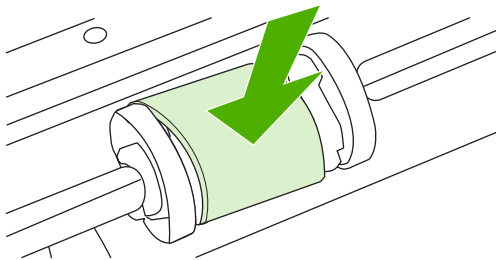



5. Conecte el cable de alimentación al dispositivo.

Sustituir la placa de separación de la impresora

El uso normal con soportes de buena calidad causa desgaste. El uso de soportes de mala calidad requerirá una sustitución más frecuente de la placa de separación.

Si el dispositivo toma varias hojas de papel a la vez de forma habitual, tal vez deba cambiar la placa de separación.

 **NOTA:** Antes de cambiar la placa de separación de la impresora, limpie el rodillo de recogida. Consulte [Limpiar el rodillo de recogida en la página 55](#).

 **¡ADVERTENCIA!** Antes de cambiar la placa de separación de la impresora, apáguela desconectando el cable de alimentación y espere a que se enfríe.

1. Desconecte el dispositivo desde la toma de corriente.
2. Retire el papel y cierre la bandeja de entrada principal. Ponga el dispositivo sobre su parte frontal.
3. En la parte inferior del dispositivo, retire los dos tornillos que sujetan la placa de separación.

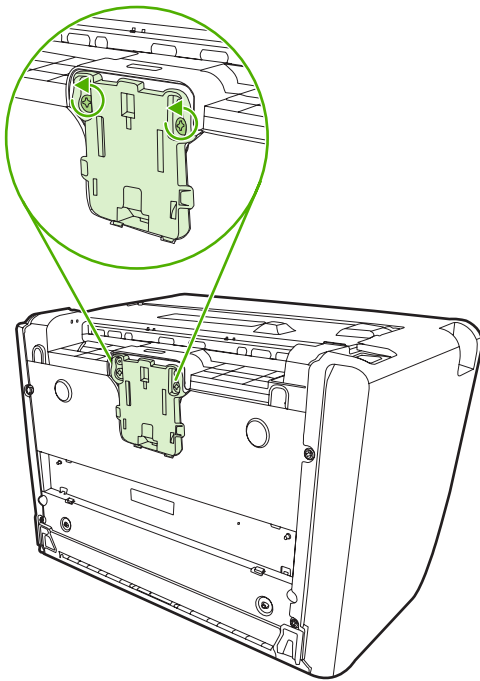

4. Retire la placa de separación.

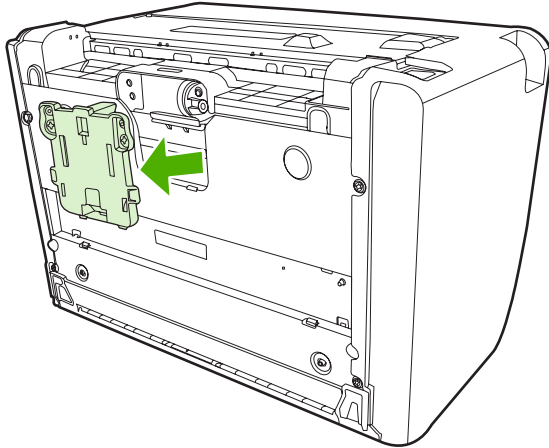

5. Coloque la nueva placa de separación y atorníllela en su posición correcta.

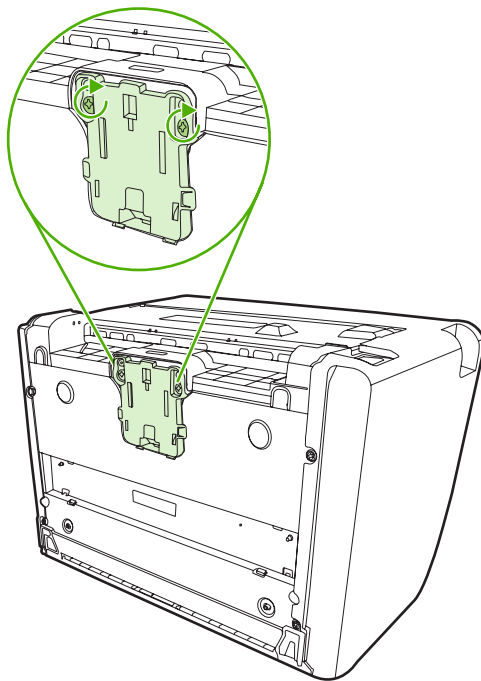

6. Conecte el dispositivo a la toma de corriente y enciéndalo.

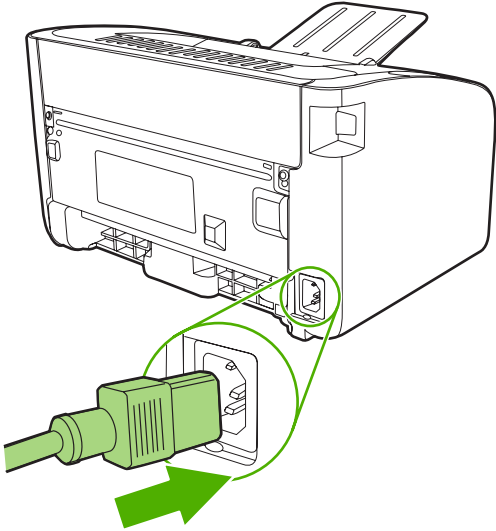

EconoMode

Con el modo EconoMode, el dispositivo utiliza menos tóner por página. Seleccionar de esta opción puede alargar la vida del cartucho de impresión y reduce el costo por página. No obstante, también reduce la calidad de impresión. La imagen impresa aparece más clara, aunque es adecuada para borradores o pruebas.

HP no recomienda el uso constante de EconoMode. Si se utiliza EconoMode constantemente, puede que la duración del cartucho de tóner sea mayor que la de las piezas mecánicas del cartucho de impresión. Si en estas circunstancias la calidad de impresión comienza a disminuir, deberá instalar un nuevo cartucho de impresión, incluso si el cartucho de tóner aún no se ha agotado.

1. Para utilizar EconoMode, abra **Propiedades** de la impresora (o **Preferencias de impresión** en Windows 2000 y XP).
2. En la ficha **Papel/calidad** o en la ficha **Acabado** (la ficha **Tipo/calidad de papel** en algunos controladores Mac), seleccione la casilla de verificación **EconoMode**.

 **NOTA:** No todas las características de la impresora se pueden utilizar con todos los controladores ni en todos los sistemas operativos. Consulte la Ayuda en línea de las propiedades de la impresora (controlador) para obtener información sobre la disponibilidad de características para dicho controlador.

7 Solución de problemas

- [Lista de verificación para la solución de problemas](#)
- [Patrones de luces de estado](#)
- [Solución de atascos](#)
- [Mejora de la calidad de impresión](#)
- [Solución de problemas con medios de impresión](#)
- [La página impresa es diferente de la que aparecía en la pantalla](#)
- [Problemas del software de la impresora](#)
- [Problemas frecuentes en Macintosh](#)
- [Solución de problemas de configuración de redes](#)

Lista de verificación para la solución de problemas

Paso 1: ¿El dispositivo está correctamente configurado?

- ¿El dispositivo está conectado a una toma de corriente que funciona?
- ¿Está el interruptor de encendido/apagado en la posición de encendido?
- ¿Está el cartucho de impresión instalado correctamente? Consulte [Sustitución del cartucho de impresión en la página 42](#).
- ¿Está el papel cargado correctamente en la bandeja de entrada? Consulte [Carga del medio de impresión en la página 31](#).

| | |
|-----------|-----------------------------------------------------------------------------------------------------------------------------------|
| Sí | Si ha contestado sí a las preguntas anteriores, vaya a Paso 2: ¿Está la luz Preparada encendida? en la página 62. |
| No | Si el dispositivo no se enciende, Póngase en contacto con el servicio técnico de HP en la página 64 . |

Paso 2: ¿Está la luz Preparada encendida?

Compruebe que la luz Preparada (1) esté iluminada en el panel de control.

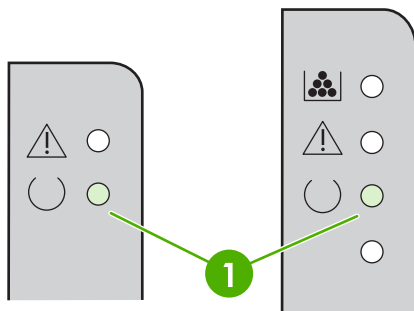

| | |
|-----------|----------------------------------------------------------------------------------------------------------------------------------------------------------------------------------------------------------------------------------------------------------------------------------|
| Sí | Vaya a Paso 3: ¿Puede imprimir una página de configuración? en la página 62. |
| No | Si las luces del panel de control no se parecen a las de la imagen anterior, consulte Patrones de luces de estado en la página 65 . Si no puede resolver el problema, Póngase en contacto con el servicio técnico de HP en la página 64 . |

Paso 3: ¿Puede imprimir una página de configuración?

Para imprimir una página de configuración, elija una de estas opciones:

- Presione el botón **Continuar** cuando la luz Preparada del dispositivo esté encendida y no se esté imprimiendo ningún otro trabajo (sólo Impresora HP LaserJet P1500).
- Selecciónelo en la lista desplegable **Imprimir páginas de información** en la ficha **Servicios**, en **Preferencias de impresora**.

| | |
|-----------|------------------------------------------------------------------------------------------------------------------------------------------------------------------------------------------------------------------------------------------------------|
| Sí | Si imprimió la página de configuración, vaya a Paso 4: ¿Es aceptable la calidad de impresión? en la página 63. |
| No | Si no se realizó la impresión, consulte Solución de problemas con medios de impresión en la página 76 . Si no puede resolver el problema, Póngase en contacto con el servicio técnico de HP en la página 64 . |

Paso 4: ¿Es aceptable la calidad de impresión?

| | |
|-----------|------------------------------------------------------------------------------------------------------------------------------------------------------------------------------------------------------------------------------------------------------------------------------------------------------------------------------------------------------------------------------------------------------------------------------------------------------------------------------------------------------------------------------------------|
| Sí | Si la calidad de impresión es aceptable, vaya a Paso 5: ¿El dispositivo se comunica con el equipo? en la página 63. |
| No | Si la calidad de impresión es mala, consulte Mejora de la calidad de impresión en la página 71 . Compruebe que la configuración del medio de impresión que use sea correcta. Consulte Papel y otros medios de impresión compatibles en la página 23 para obtener información sobre el modo de ajustar la configuración de los diversos tipos de medios de impresión. Si no puede resolver el problema, Póngase en contacto con el servicio técnico de HP en la página 64 . |

Paso 5: ¿El dispositivo se comunica con el equipo?

Intente imprimir un documento desde una aplicación de software.

| | |
|-----------|-------------------------------------------------------------------------------------------------------------------------------------------------------------------------------------------------------------------------------------------------------------------------------------------------------------------------------------------------------------------|
| Sí | Si el documento se imprime, vaya a Paso 6: ¿Se ha imprimido la página con el aspecto que esperaba? en la página 63. |
| No | Si el documento no se imprime, consulte Problemas del software de la impresora en la página 80 . Si utiliza un equipo Macintosh, consulte Problemas frecuentes en Macintosh en la página 81 . Si no puede resolver el problema, Póngase en contacto con el servicio técnico de HP en la página 64 . |

Paso 6: ¿Se ha imprimido la página con el aspecto que esperaba?

| | |
|-----------|--------------------------------------------------------------------------------------------------------------------------------------------------------|
| Sí | El problema se debería resolver. Si no se resuelve, La página impresa es diferente de la que aparecía en la pantalla en la página 78 . |
| No | Si no puede resolver el problema, Póngase en contacto con el servicio técnico de HP en la página 64 . |

Póngase en contacto con el servicio técnico de HP

- En Estados Unidos, consulte <http://www.hp.com/support/ljp1000> para Impresora HP LaserJet P1000 o <http://www.hp.com/support/ljp1500> para Impresora HP LaserJet P1500.
- En otros países/regiones, consulte <http://www.hp.com/>.

Patrones de luces de estado



Tabla 7-1 Leyenda de las luces de estado



| | |
|-----------------------------------------------------------------------------------|----------------------------|
|  | Símbolo de luz apagada |
|  | Símbolo de luz encendida |
|  | Símbolo de luz parpadeante |

Tabla 7-2 Mensaje con luces del panel de control

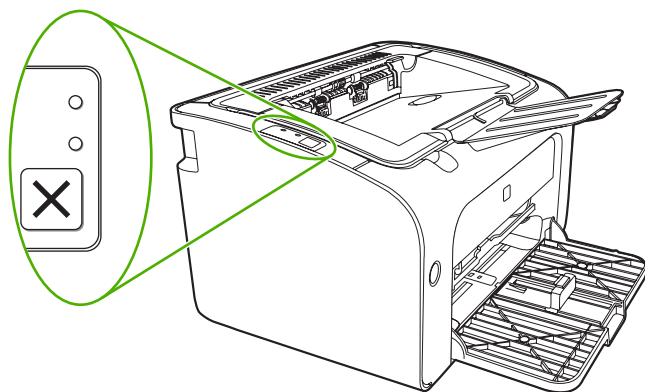
| Impresora HP LaserJet P1000 estado de las luces | Impresora HP LaserJet P1500 estado de las luces | Estado del dispositivo | Acción |
|-------------------------------------------------------------------------------------|-------------------------------------------------------------------------------------|-------------------------------------------------------------------------------------|---------------------------------------------------------------------------------------------------------------------------------|
|  |  | Preparada El dispositivo está preparado sin ningún trabajo. | Para imprimir una página de configuración, presione y suelte el botón Continuar (sólo Modelos de red HP LaserJet P1500). |
|  |  | Procesamiento de datos El dispositivo está procesando o recibiendo datos. | Para cancelar el trabajo actual, presione el botón Cancelar (sólo Impresoras HP LaserJet P1006/P1009/P1500). |

Tabla 7-2 Mensaje con luces del panel de control (continuación)

| Impresora HP LaserJet P1000 estado de las luces | Impresora HP LaserJet P1500 estado de las luces | Estado del dispositivo | Acción |
|-------------------------------------------------------------------------------------|-------------------------------------------------------------------------------------|----------------------------------------------------------------------------------------------------------------------------------------------------------------------------------------------------------------------------------------------------------------------------------------------------------------------------------------------------------------------------------------------------------------------------------------------------------|------------------------------------------------------------------------------------------------------------------------------------------------------------------------------------------------------------------------------------------------------------------------------------------------------------------------------------------------------------------------------------------------------------------------------------------------------------------------------------------------------------|
|  |  | <p>Alimentación manual o Error proseguable</p> <p>Este estado se produce en las siguientes circunstancias:</p> <ul style="list-style-type: none"> Alimentación manual Error proseguable general | <p>Para recuperarse del error e imprimir los datos disponibles, presione el botón Continuar (sólo Impresora HP LaserJet P1500).</p> <p>Si la recuperación se realiza con éxito, el dispositivo continua en el estado de procesamiento de datos y finaliza el trabajo.</p> <p>Si la recuperación no se realiza con éxito, el dispositivo continua al estado de error proseguable. Pruebe a retirar cualquier medio de impresión de la ruta del medio y haga el ciclo de energía del dispositivo.</p> |
|  |  | <p>Atención</p> <p>Impresora HP LaserJet P1000:</p> <ul style="list-style-type: none"> La puerta del cartucho de impresión está abierta Atasco de papel No hay ningún cartucho instalado Falta papel <p>Impresora HP LaserJet P1500:</p> <ul style="list-style-type: none"> La puerta del cartucho de impresión está abierta Atasco de papel Falta papel | <p>Cierre la puerta del cartucho de impresión, retire el atasco de papel, instale el cartucho o agregue papel.</p> |
|  |  | <p>Error fatal</p> <p>El dispositivo encontró un error que no se puede recuperar.</p> | <ul style="list-style-type: none"> Apague el dispositivo, espere 10 segundos y enciéndalo. Si no puede resolver el problema, consulte Centro de atención al cliente de HP en la página 93. |

Tabla 7-2 Mensaje con luces del panel de control (continuación)

| Impresora HP LaserJet P1000 estado de las luces | Impresora HP LaserJet P1500 estado de las luces | Estado del dispositivo | Acción |
|-------------------------------------------------|-----------------------------------------------------------------------------------|------------------------------------------------------------------------------------------------------------------------------------------------------------------|--------------------------------------------------------------------------------------------------------------------------------------------------|
| |  | <p>Tóner bajo</p> <p>Las luces Continuar, Preparada y Atención actúan independientemente del estado de tóner bajo (sólo Impresora HP LaserJet P1500).</p> | <p>Solicite un cartucho de impresión nuevo y téngalo preparado. Consulte Pedido de suministros y accesorios en la página 86.</p> |
| |  | <p>Falta tóner</p> <p>Se retiró el cartucho de impresión del dispositivo (sólo Impresora HP LaserJet P1500).</p> | <p>Vuelva a introducir el cartucho de impresión en el dispositivo.</p> |

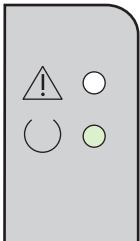
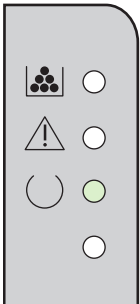
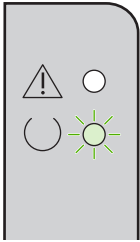
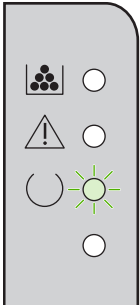
Solución de atascos

En ocasiones, el medio de impresión se puede atascar durante un trabajo de impresión. Se le avisa a través de las luces del panel de control.

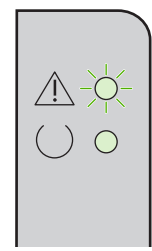
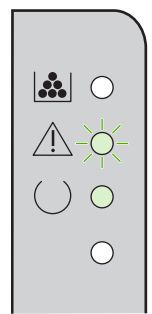
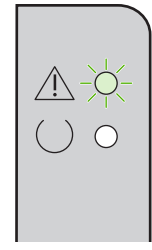
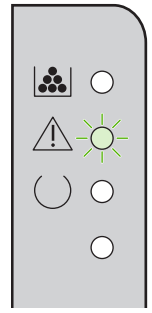
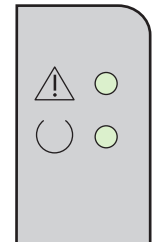
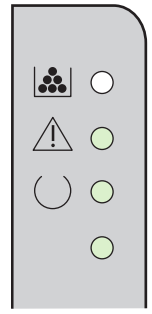
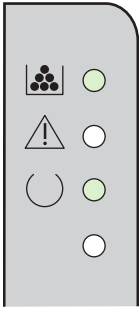
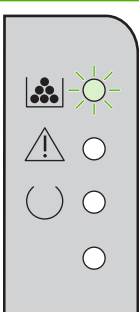
A continuación se indican algunas de las causas de los atascos:

- Las bandejas de entrada no se han cargado correctamente o están demasiado llenas.



NOTA: Al añadir un nuevo medio de impresión, no olvide retirar todos los medios de impresión de la bandeja de entrada y enderece toda la pila. Esto ayuda a evitar cargas múltiples y reduce los atascos de medios.

- El medio de impresión no cumple las especificaciones de HP.
- Es posible que tenga que limpiar el dispositivo para eliminar el polvo de papel y otras partículas de la ruta del papel.

Puede que queden residuos de tóner en el dispositivo después de un atasco de medios de impresión. Estos residuos desaparecen después de imprimir varias hojas.

△ **PRECAUCIÓN:** Si se mancha la ropa con tóner, lávela con agua fría. *El agua caliente fijará el tóner en el tejido.*

Ubicaciones típicas de los atascos del soporte de impresión

- **Área del cartucho de impresión:** consulte [Extracción de una página atascada en la página 68](#).
- **Áreas de la bandeja de entrada:** si la página aún sobresale de la bandeja de entrada, intente extraerlo suavemente de ésta sin romperlo. Si nota resistencia, consulte [Extracción de una página atascada en la página 68](#).
- **Ruta de salida:** si la página sobresale de la bandeja de salida, consulte [Extracción de una página atascada en la página 68](#).



NOTA: Puede que queden residuos de tóner en el dispositivo después de un atasco de medios de impresión. Estos residuos desaparecen después de imprimir varias hojas.

Extracción de una página atascada

△ **PRECAUCIÓN:** Los atascos de papel pueden provocar que queden residuos de tóner en la hoja. Si se mancha la ropa con tóner, lávela con agua fría. *El agua caliente fijará el tóner en el tejido.*

Despejar un atasco en el área del cartucho de impresión

△ **PRECAUCIÓN:** No utilice objetos afilados, como pinzas o tenacillas puntiagudas para eliminar los atascos. La garantía no cubre los daños causados por ellos.

1. Abra la puerta del cartucho de impresión y extraiga el cartucho del dispositivo.

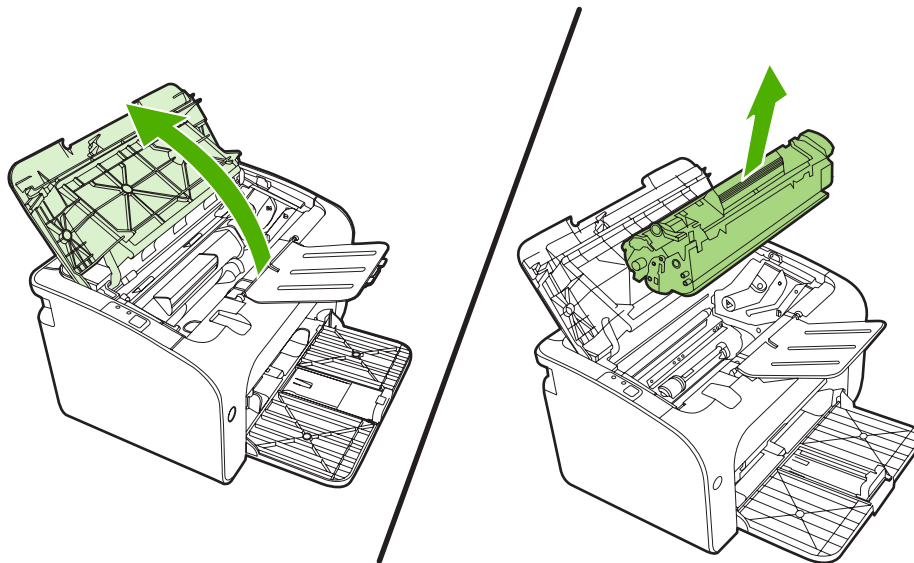

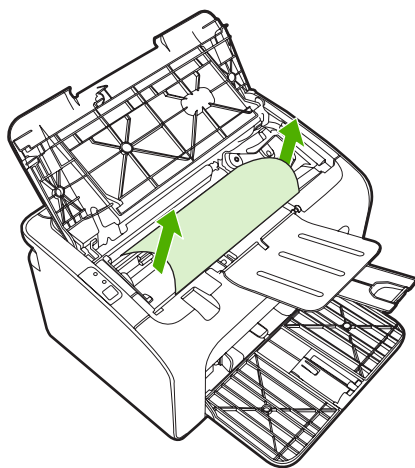

△ **PRECAUCIÓN:** Para evitar que se dañe el cartucho de impresión, evite su exposición a la luz directa.

2. Con ambas manos, sujete el lado del medio de impresión que sea más visible (incluido el centro) y tire de él con cuidado para sacarlo del dispositivo.

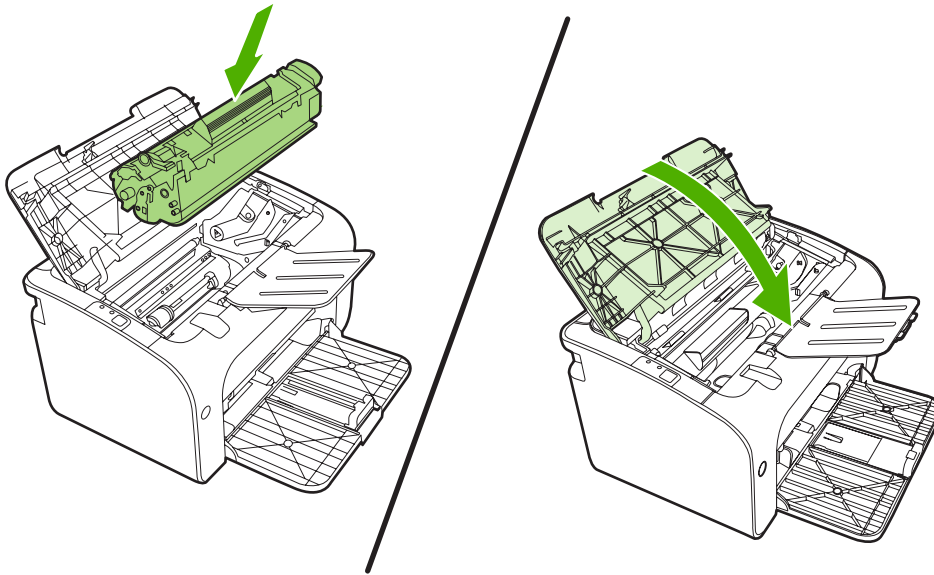

3. Vuelva a colocar el cartucho de impresión y cierre la puerta.



 **NOTA:** Al añadir un nuevo soporte de impresión, no olvide retirar todo el soporte de impresión de la bandeja de entrada y enderece toda la pila.

Mejora de la calidad de impresión

Esta sección contiene información para identificar y corregir los defectos de impresión.

 **NOTA:** Si con estos pasos no se corrige el problema, póngase en contacto con un distribuidor autorizado o un representante del servicio técnico de HP.

Impresión clara o atenuada

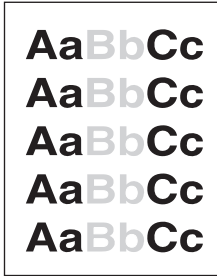

- El cartucho está llegando al final de su vida útil.
- Es posible que el medio de impresión no cumpla las especificaciones de Hewlett-Packard (por ejemplo, que sea demasiado húmedo o rugoso).
- Si toda la página aparece clara, los ajustes de densidad de impresión son demasiado claros o la opción EconoMode está activada. Ajuste la densidad de impresión y desactive la opción EconoMode en las propiedades de la impresora.

Manchas de tóner

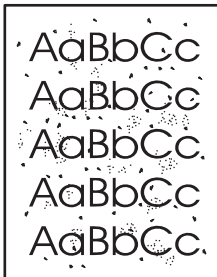

- Es posible que el medio de impresión no cumpla las especificaciones de Hewlett-Packard (por ejemplo, que sea demasiado húmedo o rugoso).
- Es posible que el dispositivo necesite una limpieza. Consulte [Limpiar el dispositivo en la página 49](#)

Imperfecciones

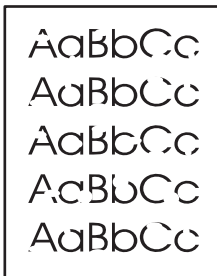

- Es posible que sólo haya una hoja de medio de impresión defectuosa. Intente volver a imprimir el trabajo.
- El contenido de humedad del medio de impresión no es uniforme, o el medio presenta zonas húmedas en su superficie. Intente imprimir con un nuevo medio de impresión.
- El lote de medios de impresión es defectuoso. Los procesos de fabricación pueden hacer que algunas áreas rechacen el tóner. Intente utilizar otra marca de medios de impresión.
- El cartucho de impresión puede estar defectuoso.

Líneas verticales

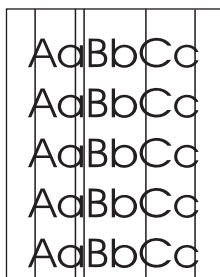

Es posible que el tambor fotosensible que contiene el cartucho de impresión esté rayado. Instale un nuevo cartucho de impresión HP. Consulte [Sustitución del cartucho de impresión en la página 42](#).

Fondo gris



- Asegúrese de que la bandeja 1 está colocada en su lugar.
- Disminuya el valor de densidad de impresión a través del servidor web incorporado. Esto reducirá la cantidad de sombreado de fondo.
- Cambie el medio de impresión por uno de menor gramaje.
- Compruebe el entorno del dispositivo. Las condiciones de mucha sequedad (baja humedad) pueden aumentar el sombreado de fondo.
- Instale un nuevo cartucho de impresión HP. Consulte [Sustitución del cartucho de impresión en la página 42](#).

Zonas borrosas



- Si aparecen zonas borrosas en el borde superior del medio de impresión, significa que las guías para el papel están sucias. Limpie las guías con un paño seco que no desprenda pelusa.
- Compruebe el tipo y la calidad del medio de impresión.
- Intente instalar un nuevo cartucho de impresión HP. Consulte [Sustitución del cartucho de impresión en la página 42](#).
- La temperatura del fusor podría ser demasiado baja. En el controlador de la impresora, compruebe que el tipo de medio de impresión seleccionado sea el correcto.

Tóner suelto

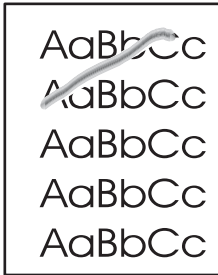

- Limpie el interior del dispositivo. Consulte [Limpiar el dispositivo en la página 49](#).
- Compruebe el tipo y la calidad del medio de impresión. Consulte [Papel y otros medios de impresión compatibles en la página 23](#).
- Intente instalar un nuevo cartucho de impresión HP. Consulte [Sustitución del cartucho de impresión en la página 42](#).
- En el controlador de la impresora, compruebe que el tipo de medio de impresión seleccionado sea el correcto.
- Conecte el dispositivo directamente a una toma de corriente alterna, en lugar de a una línea de alimentación o protector de sobrecarga.

Defectos verticales repetidos



- El cartucho de impresión puede estar dañado. Si se produce una marca repetitiva en el mismo punto de la página, instale un nuevo cartucho de impresión HP. Consulte [Sustitución del cartucho de impresión en la página 42](#).
- Las partes internas pueden estar impregnadas de tóner. Si los defectos se producen en el reverso de la página, es posible que el problema se corrija al imprimir unas páginas más.
- En el controlador de la impresora, compruebe que el tipo de medio de impresión seleccionado sea el correcto.

Caracteres malformados

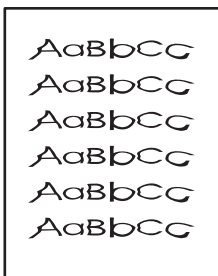

- Si los caracteres se imprimen incorrectamente, generando imágenes huecas, es posible que la superficie del medio de impresión sea demasiado resbaladiza. Utilice un medio de impresión diferente. Consulte [Papel y otros medios de impresión compatibles en la página 23](#).
- Si los caracteres se forman de manera defectuosa, produciendo un efecto ondulante, puede que el dispositivo requiera servicio técnico. Imprima una página de configuración. Si los caracteres se forman de manera defectuosa, póngase en contacto con un distribuidor autorizado o un representante del servicio técnico de HP. Consulte [Póngase en contacto con el servicio técnico de HP en la página 64](#).

Página inclinada

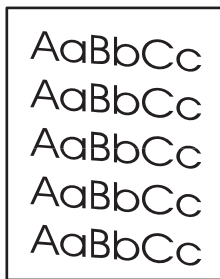

- Compruebe que el medio de impresión se haya cargado correctamente y que las guías no estén muy juntas ni muy separadas con respecto a la pila de medio de impresión.
- La bandeja de entrada puede estar demasiado llena.
- Compruebe el tipo y la calidad del medio de impresión.

Curvaturas u ondulaciones

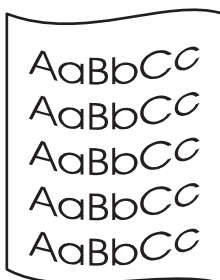

- Compruebe el tipo y la calidad del medio de impresión. La humedad y las temperaturas altas harán que el medio de impresión se curve.
- El medio de impresión puede haber estado en la bandeja de entrada demasiado tiempo. Dé la vuelta a la pila de medios de impresión de la bandeja. También puede intentar girar el medio de impresión 180° en la bandeja de entrada.
- La temperatura del fusor podría ser demasiado alta. En el controlador de la impresora, compruebe que el tipo de medio de impresión seleccionado sea el correcto. Si el problema persiste, seleccione un tipo de medio de impresión que utilice menos temperatura del fusor (por ejemplo, transparencias o un medio de impresión ligero).

Arrugas o pliegues

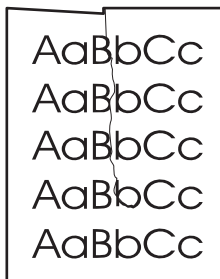

- Compruebe que el medio de impresión se haya cargado adecuadamente. Consulte [Papel y otros medios de impresión compatibles en la página 23](#).
- Compruebe el tipo y la calidad del medio de impresión.
- Dé la vuelta a la pila de medios de impresión contenida en la bandeja. También puede intentar girar el medio de impresión 180° en la bandeja de entrada.
- En los sobres, la causa puede ser aire "embolsado" dentro de ellos. Retire el sobre, alíselo e intente volver a imprimir.

Contorno de dispersión del tóner

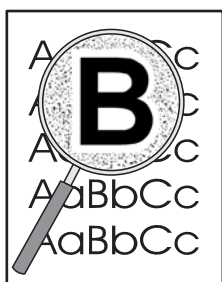

- Si se ha dispersado mucha cantidad de tóner alrededor de los caracteres, el medio de impresión puede estar ofreciendo resistencia al tóner. (En la impresión láser, es normal que el tóner se disperse en pequeñas cantidades.) Pruebe con un tipo de medio de impresión diferente. Consulte [Papel y otros medios de impresión compatibles en la página 23](#).
 - Dé la vuelta a la pila de medios de impresión contenida en la bandeja.
 - Utilice un medio de impresión diseñado para impresoras láser.
-

Solución de problemas con medios de impresión

Los problemas con el medio de impresión que se detallan a continuación producen desviaciones de la calidad de impresión, atascos o daños al dispositivo.

| Problema | Causa | Solución |
|------------------------------------------------|--------------------------------------------------------------------------------------------------------------------------------------------------------------------------------------------------------------------------------|-------------------------------------------------------------------------------------------------------------------------------------------------------------------------------------------------------------------------------------------------|
| Mala calidad de impresión o adhesión del tóner | El papel está demasiado húmedo, es demasiado grueso o demasiado suave, tiene demasiados relieves o proviene de un lote de papel defectuoso. | Imprima en otro tipo de papel, con un rango Sheffield entre 100 y 250, y un contenido de humedad del 4% al 6%. |
| Imperfecciones, atascos, curvaturas | El papel se almacenó de manera incorrecta. | Almacene el papel en posición plana, dentro de su envoltura a prueba de humedad. |
| | El papel presenta variaciones entre los lados. | Dé la vuelta al papel. |
| Grado excesivo de curvatura | El papel está demasiado húmedo, presenta la dirección incorrecta del grano o tiene una estructura de grano corto. | Utilice papel de grano largo. |
| | El papel varía de un lado al otro. | Dé la vuelta al papel. |
| Atascos o daños en el dispositivo | El papel presenta cortes o perforaciones. | Utilice papel sin cortes ni perforaciones. |
| Problemas con la alimentación del papel | El papel presenta bordes irregulares. | Utilice papel de alta calidad diseñado para impresoras láser. |
| | El papel varía de un lado al otro. | Dé la vuelta al papel. |
| | El papel está demasiado húmedo, es demasiado grueso o demasiado suave, presenta la dirección incorrecta de granos, tiene una estructura de grano corto o tiene demasiados relieves, o proviene de un lote de papel defectuoso. | Imprima en otro tipo de papel, con un rango Sheffield entre 100 y 250, y un contenido de humedad del 4% al 6%. Utilice papel de grano largo. |
| La impresión está inclinada (torcida). | Es posible que las guías del medio de impresión no estén ajustadas correctamente. | Retire todo el medio de impresión de la bandeja de entrada, enderece la pila y vuelva a cargarla en la bandeja de entrada. Ajuste las guías al ancho y la longitud del medio de impresión que esté utilizando y vuelva a intentar la impresión. |
| Se carga más de una hoja de papel a la vez. | Es posible que la bandeja de entrada de medios de impresión esté sobrecargada. | Retire algunos medios de impresión de la bandeja. |
| | El medio de impresión puede estar arrugado, doblado o dañado. | Compruebe que el medio de impresión no esté arrugado, doblado ni dañado. Intente imprimir en un medio de impresión proveniente de otro paquete. |

| Problema | Causa | Solución |
|------------------------------------------------------------------------|-----------------------------------------------------------------------------------------------------------------------------------------------------------|-------------------------------------------------------------------------------------------------------------------------------------------------------------------------------------------------------------------------------------|
| El dispositivo no toma el medio de impresión de la bandeja de entrada. | Puede que el dispositivo se encuentre en modo de alimentación manual. | Asegúrese de que el dispositivo no se encuentre en modo de alimentación manual y vuelva a imprimir el trabajo. |
| | El rodillo de recogida puede estar sucio o dañado. | Póngase en contacto con el Centro de atención al cliente de HP. Consulte Póngase en contacto con el servicio técnico de HP en la página 64 o el folleto de asistencia técnica que viene en la caja de la impresora. |
| | El control de ajuste para la longitud del papel en la bandeja principal se ha establecido en una longitud mayor que el tamaño de los medios de impresión. | Establezca el control del ajuste para la longitud del papel en la longitud correcta. |

La página impresa es diferente de la que aparecía en la pantalla

Texto distorsionado, incorrecto o incompleto

- Es posible que se haya seleccionado el controlador de impresora incorrecto al instalar el software. Asegúrese de que el controlador correcto de la impresora esté seleccionado en **Propiedades** de la impresora.
- Si un archivo concreto imprime texto distorsionado, puede que haya un problema con ese archivo en particular. Si una aplicación concreta imprime texto distorsionado, puede que haya un problema con esa aplicación. Asegúrese de que está seleccionado el controlador de impresora adecuado.
- Puede que haya un problema con la aplicación de software. Intente imprimir desde otra aplicación de software.
- Es posible que el cable USB esté suelto o defectuoso.
 - Desconecte el cable y vuelva a conectarlo por los dos extremos.
 - Intente imprimir un trabajo que sepa que se imprime correctamente.
 - Si es posible, conecte el cable y el dispositivo a otro equipo e intente imprimir un trabajo que sepa que se imprime correctamente.
 - Intente utilizar un nuevo cable USB 2.0 que mida 3 m o menos de longitud.
 - Apague el dispositivo y el equipo. Retire el cable USB y compruebe que no haya daños en ambos extremos del cable. Vuelva a conectar el cable y asegúrese de que las conexiones sean bien firmes. Asegúrese de que el dispositivo esté conectado directamente al equipo. Retire cualquier caja de conmutación, unidad para copias de seguridad, dispositivo de seguridad o cualquier otro dispositivo conectado entre el puerto USB del equipo y el dispositivo. A veces, estos dispositivos interfieren en la comunicación entre el equipo y el dispositivo. Reinicie el dispositivo y el equipo.

Faltan gráficos o texto, o hay páginas en blanco

- Compruebe que el archivo no contenga páginas en blanco.
- Es posible que el cartucho de impresión conserve todavía el precinto. Retire el cartucho de impresión y tire de la pestaña en el extremo del cartucho hasta retirar toda la cinta. Vuelva a instalar el cartucho de impresión. Consulte [Sustitución del cartucho de impresión en la página 42](#) para obtener instrucciones. Para verificar el dispositivo, imprima una página de configuración. Consulte [Página de configuración en la página 44](#) para obtener instrucciones acerca de cómo imprimir una página de configuración.
- Es posible que la configuración de los gráficos en las **Propiedades** de la impresora no sea correcta para el tipo de trabajo que está imprimiendo. Pruebe una configuración de gráficos diferente en las propiedades de la impresora.
- Limpie el dispositivo, especialmente los contactos entre el cartucho de impresión y la fuente de alimentación.

El formato de página es diferente del de otra impresora HP LaserJet

Si para crear el documento ha utilizado un controlador de impresora (software de impresora) HP LaserJet más antiguo o diferente o si la configuración de las **Propiedades** de la impresora en el software es diferente, el formato de página puede cambiar al intentar imprimir mediante el nuevo controlador de impresora o la nueva configuración. Para intentar eliminar este problema, realice lo siguiente:

- Cree documentos e imprímalos mediante el mismo controlador de impresora (software de impresora) y la misma configuración de las **Propiedades** de la impresora, al margen de la impresora HP LaserJet que utilice para imprimirlos.
- Cambie la resolución, el tamaño de papel, la configuración de fuente y otros valores.

Calidad de los gráficos

Es posible que la configuración de gráficos no sea adecuada para el trabajo de impresión. Compruebe la configuración de gráficos, como la resolución, en las **Propiedades** de la impresora y ajuste dicha configuración según sea necesario



NOTA: Puede que pierda algo de resolución al convertir de un formato de gráficos a otro.

Problemas del software de la impresora

Tabla 7-3 Problemas del software de la impresora

| Problema | Solución |
|-------------------------------------------------------------------------|---------------------------------------------------------------------------------------------------------------------------------------------------------------------------------------------------------------------------------------------------------------------------------------------------------------------------------------------------------------------------------------------------------------------------------------------------------------------------------------------------------------------------------------------------------------------------------------------------------------------------------------------------------------------------------------------------------------------------------------------------------------------------------------------------------------------------------------------------------------------------------------------------------------------------|
| El icono de la impresora no está visible en la carpeta Impresora | <ul style="list-style-type: none">• Vuelva a instalar el software de la impresora. En la barra de tareas de Windows, haga clic en Inicio, haga clic en Programas, haga clic en HP, haga clic en la impresora y luego en Desinstalar. Instale el software de la impresora a partir del CD-ROM. NOTA: Cierre cualquier aplicación que se esté ejecutando. Para cerrar una aplicación que tenga un icono en la bandeja del sistema, haga clic con el botón derecho en el icono y seleccione Cerrar o Desactivar.• Intente conectar el cable USB en otro puerto USB en el equipo. |
| Apareció un mensaje de error durante la instalación del software. | <ul style="list-style-type: none">• Vuelva a instalar el software de la impresora. En la barra de tareas de Windows, haga clic en Inicio, haga clic en Programas, haga clic en HP, haga clic en la impresora y luego en Desinstalar. Instale el software de la impresora a partir del CD-ROM. NOTA: Cierre cualquier aplicación que se esté ejecutando. Para cerrar una aplicación que tenga un icono en la barra de tareas, haga clic con el botón derecho en el icono y seleccione Cerrar o Desactivar.• Compruebe la cantidad de espacio libre en el disco en el que está instalando el software de la impresora. Si fuera necesario, libere todo el espacio que pueda y vuelva a instalar el software de la impresora.• Si fuera necesario, ejecute el Desfragmentador de disco y vuelva a instalar el software de la impresora. |
| La impresora está en modo Preparada, pero no imprime. | <ul style="list-style-type: none">• Imprima una página de configuración desde el panel de control de la impresora y compruebe que la impresora funciona correctamente.• Compruebe que todos los cables están fijados correctamente y cumplen las especificaciones. Esto incluye los cables USB, de red y de alimentación. Pruebe con un cable nuevo. |

Problemas frecuentes en Macintosh

Tabla 7-4 Problemas con Mac OS X

El controlador para la impresora no aparece en el Centro de impresión o en la Utilidad de configuración de impresoras.

| Causa | Solución |
|------------------------------------------------------------------------------|-----------------------------------------------------------------------------------------------------------------------------------------------------------------------------------------------------------------------------------------------------------|
| Es posible que el software no se haya instalado o que se haya instalado mal. | Asegúrese de que los conectores PM y PE estén en la siguiente carpeta del disco duro: <code>Library/Printers/hp/laserjet/<product_name></code> . Si fuera necesario, vuelva a instalar el software. Consulte la <i>Guía básica de instalación</i> . |

El nombre del dispositivo, la dirección IP o el nombre de host Rendezvous o Bonjour no aparece en la lista de impresoras en el Centro de impresión o en la Utilidad de configuración de impresoras.

| Causa | Solución |
|-------------------------------------------------------------------------------------------------------------------|----------------------------------------------------------------------------------------------------------------------------------------------------------------------------------------------------------------------------------------------------------------------------------------------------------------------------------------------------------------------|
| Puede que el dispositivo no esté preparado. | Compruebe que los cables estén conectados correctamente, que el dispositivo esté encendido y que la luz Preparada esté encendida. Si se conecta mediante USB o un concentrador Ethernet, intente conectarlo directamente al equipo o utilice otro puerto. |
| Es posible que esté seleccionado el tipo de conexión incorrecto. | Asegúrese de que USB, Impresión IP o Rendezvous o Bonjour esté seleccionado, según el tipo de conexión que exista entre el dispositivo y el equipo. |
| El nombre, la dirección IP o el nombre del host Rendezvous o Bonjour utilizado para el dispositivo es incorrecto. | Imprima una página de configuración para comprobar el nombre, la dirección IP o el nombre del host Rendezvous o Bonjour del dispositivo. Compruebe que el nombre, la dirección IP o el nombre host Rendezvous o Bonjour de la página de configuración coincidan con los de la impresora en el Centro de impresión o en la Utilidad de configuración del dispositivo. |
| Es posible que el cable de interfaz esté defectuoso o sea de mala calidad. | Sustituya el cable de interfaz. Asegúrese de que el cable que utilice sea de alta calidad. |

El controlador de la impresora no configura automáticamente el dispositivo seleccionado en el Centro de impresión o en la Utilidad de configuración de impresoras.

| Causa | Solución |
|------------------------------------------------------------------------------|-------------------------------------------------------------------------------------------------------------------------------------------------------------------------------------------------------------------------------------------------------------------------------------------------------------------------------------------------------------------|
| Puede que el dispositivo no esté preparado. | Compruebe que los cables estén conectados correctamente, que el dispositivo esté encendido y que la luz Preparada esté encendida. Si se conecta mediante USB o un concentrador Ethernet, intente conectarlo directamente al equipo o utilice otro puerto. |
| Es posible que el software no se haya instalado o que se haya instalado mal. | Asegúrese de que el PPD de la impresora esté en la siguiente carpeta del disco duro: <code>Library/Printers/PPDs/Contents/Resources/<lang>.lproj</code> , donde <code><lang></code> representa el código de dos letras para el idioma que utiliza. Si fuera necesario, vuelva a instalar el software. Consulte la <i>Guía básica de instalación</i> . |
| El archivo PPD (PostScript Printer Description) está dañado. | Elimine el archivo PPD de la siguiente carpeta del disco duro: <code>Library/Printers/PPDs/Contents/Resources/<lang>.lproj</code> , donde <code><lang></code> representa el código de dos letras para el idioma que utiliza. Vuelva a instalar el software. Consulte la <i>Guía básica de instalación</i> . |
| Puede que el dispositivo no esté preparado. | Compruebe que los cables estén conectados correctamente, que el dispositivo esté encendido y que la luz Preparada esté encendida. Si |

Tabla 7-4 Problemas con Mac OS X (continuación)

El controlador de la impresora no configura automáticamente el dispositivo seleccionado en el Centro de impresión o en la Utilidad de configuración de impresoras.

| Causa | Solución |
|----------------------------------------------------------------------------|----------------------------------------------------------------------------------------------------------------------|
| | se conecta mediante USB o un concentrador Ethernet, intente conectarlo directamente al equipo o utilice otro puerto. |
| Es posible que el cable de interfaz esté defectuoso o sea de mala calidad. | Sustituya el cable de interfaz. Asegúrese de que el cable que utilice sea de alta calidad. |

Un trabajo de impresión no se envió al dispositivo que deseaba.

| Causa | Solución |
|-------------------------------------------------------------------------------------------------------------------------------------------------------------------------------------------------------------------------------------------|----------------------------------------------------------------------------------------------------------------------------------------------------------------------------------------------------------------------------------------------------------------------------------------------------------------------------------------------------------------------|
| Es posible que la cola de impresión se haya detenido. | Reinicie la cola de impresión. Abra Print monitor (Control de impresión) y seleccione Iniciar trabajos . |
| El nombre o la dirección IP utilizado para el dispositivo es incorrecto. Es posible que otro dispositivo con un nombre, una dirección IP o un nombre de host Rendezvous o Bonjour parecido o igual haya recibido su trabajo de impresión. | Imprima una página de configuración para comprobar el nombre, la dirección IP o el nombre del host Rendezvous o Bonjour del dispositivo. Compruebe que el nombre, la dirección IP o el nombre host Rendezvous o Bonjour de la página de configuración coincidan con los de la impresora en el Centro de impresión o en la Utilidad de configuración del dispositivo. |

No puede imprimir desde una tarjeta USB de otro fabricante.

| Causa | Solución |
|---------------------------------------------------------------------------|-------------------------------------------------------------------------------------------------------------------------------------------------------------------------------------------------|
| Este error ocurre cuando no está instalado el software de impresoras USB. | Al añadir una tarjeta USB de otros fabricantes, quizás necesite el software USB Adapter Card Support de Apple. La versión más actual de este software está disponible en el sitio web de Apple. |

Si se conecta mediante un cable USB, el dispositivo no aparece en el Centro de impresión o en la Utilidad de configuración de impresoras de Macintosh tras seleccionar el controlador.

| Causa | Solución |
|----------------------------------------------------------------|-------------------------------------------------------------------------------------------------------------------------------------------------------------------------------------------------------------------------------------------------------------------------------------------------------------------------------------------------------------------------------------------------------------------------------------------------------------------------------------------------------------------------------------------------------------------------------------------------------------------------------------|
| La causa del problema es un componente de software o hardware. | Solución de problemas de software <ul style="list-style-type: none">● Compruebe que su sistema Macintosh sea compatible con USB.● Compruebe que el sistema operativo Macintosh sea Mac OS X V10.2 o posterior.● Asegúrese de que su equipo Macintosh tenga el software USB adecuado de Apple. Solución de problemas de hardware <ul style="list-style-type: none">● Compruebe que el dispositivo esté encendido.● Verifique que el cable USB esté conectado correctamente.● Compruebe que el cable USB de alta velocidad que utiliza sea el adecuado. |

Tabla 7-4 Problemas con Mac OS X (continuación)

Si se conecta mediante un cable USB, el dispositivo no aparece en el Centro de impresión o en la Utilidad de configuración de impresoras de Macintosh tras seleccionar el controlador.

| Causa | Solución |
|-------|-------------------------------------------------------------------------------------------------------------------------------------------------------------------------------------------------------------------------------------------------------------------------------------------------------------------------------------------------------------------------------------------------------------------------------------------------------------------------------------------------------------------------------------------------------------------------------------------------------------------------------------------------------|
| | <ul style="list-style-type: none"><li data-bbox="820 304 1465 407">● Asegúrese de que no tenga demasiados dispositivos USB que tomen alimentación de la cadena. Desconecte todos los dispositivos de la cadena y conecte el cable directamente al puerto USB en el equipo host.<li data-bbox="820 432 1465 535">● Compruebe si hay más de dos concentradores USB sin alimentación consecutivos en la cadena. Desconecte todos los dispositivos de la cadena y conecte el cable directamente al puerto USB en el equipo host. <p data-bbox="868 560 1377 611">NOTA: El teclado iMac es un concentrador USB sin alimentación.</p> |

Solución de problemas de configuración de redes

Si el equipo no encuentra el dispositivo HP LaserJet 2015 en red, siga estos pasos:

1. Compruebe que los cables están conectados correctamente. Compruebe las siguientes conexiones:
 - Cables de alimentación
 - Cables entre el dispositivo y el concentrador o interruptor
 - Cables entre el concentrador o interruptor, y el equipo
 - Cables que van al módem o conexión a Internet, o proceden de éstos, cuando sea el caso
2. Asegúrese de que las conexiones de red del equipo funcionan correctamente (sólo con Windows):
 - En el escritorio de Windows, haga doble clic en **Mis sitios de red** o en **Entorno de red**.
 - Haga clic en el enlace **Toda la red**.
 - Haga clic en el enlace **Contenido completo**.
 - Haga doble clic en uno de los iconos de red y asegúrese de que se enumeran algunos dispositivos.
3. Compruebe que la conexión de red está activa:
 - Compruebe la luz de red en el conector de red (RJ-45), en la parte posterior del dispositivo.
 - Si una de las luces está encendida y no parpadea, el dispositivo está conectado a la red.
 - Si las dos luces de red están apagadas, compruebe las conexiones del cable del dispositivo a la puerta de enlace, al interruptor o al concentrador para asegurarse de que las conexiones están seguras.
 - Si las conexiones están seguras, desconecte la alimentación del dispositivo durante al menos 10 segundos y, a continuación, vuelva a conectarlo.
4. Imprima una página de configuración de red. Consulte [Página de configuración en la página 44](#).
 - En la página de configuración de red, compruebe si se ha asignado una dirección IP distinta de cero al dispositivo.
 - Si la página de configuración de red no tiene una dirección IP válida distinta de cero, restablezca el puerto de red interno HP a los valores predeterminados de fábrica presionando los botones **Continuar** y **Cancelar** al mismo tiempo.

Cuando termina el ciclo de las luces Atención, Preparada y Continuar, el dispositivo vuelve al estado Preparada y finaliza el restablecimiento de los valores.
 - Dos minutos después de que el dispositivo alcance el estado Preparada, imprima otra página de Configuración de red y compruebe que haya una dirección IP válida asignada al dispositivo.
 - Si la dirección IP aún es cero, comuníquese con el soporte técnico de HP. Consulte [Centro de atención al cliente de HP en la página 93](#).

A Accesorios y consumibles

- Pedido de suministros y accesorios

Pedido de suministros y accesorios

Es posible aumentar las posibilidades del dispositivo con accesorios y suministros opcionales. Para garantizar un rendimiento óptimo, utilice accesorios y suministros diseñados específicamente para Impresoras HP LaserJet P1000 y P1500.

Estos dispositivos incluyen suministros de impresión Smart. La página de estado de los suministros contiene información sobre la cantidad de tóner restante en el cartucho de impresión, los números de referencia para solicitar suministros e indica si el cartucho de impresión instalado es un suministro genuino de HP.

Tabla A-1 Información para realizar pedidos

| | Elemento | Descripción o uso | Referencia |
|---------------------------------------------------------|----------------------------------------------------|-----------------------------------------------------------------------------------------------------------------------------------------------------------------------------------|-------------------------------------------------------------------------------------------------------------------------------------------------------------|
| Suministros de impresión | Papel multipropósito HP | Papel de marca HP que permite una gran variedad de usos (1 caja de 10 resmas de 500 hojas cada una). Para solicitar una muestra, en Estados Unidos llame al 1-800-471-4701. | HPM1120 |
| | Papel HP LaserJet | Papel de marca HP de alta calidad para impresoras HP LaserJet (1 caja de 10 resmas de 500 hojas cada una). Para solicitar una muestra, en Estados Unidos llame al 1-800-471-4701. | HPJ1124 |
| | Película para transparencias HP LaserJet | Película para transparencias de la marca HP que se puede utilizar en impresoras monocromas HP LaserJet. | 92296T (carta) 92296U (A4) |
| Cartuchos de impresión para Impresora HP LaserJet P1000 | Cartuchos de impresión Smart | Cartuchos de impresión de reemplazo para Impresora HP LaserJet P1000. | CB435A (cartucho para 1500 páginas) |
| Cartuchos de impresión para Impresora HP LaserJet P1500 | Cartuchos de impresión Smart | Cartuchos de impresión de reemplazo para Impresora HP LaserJet P1500. | CB436A (cartucho para 2000 páginas) |
| Documentación complementaria | <i>HP LaserJet family print media guide</i> | Guía que trata sobre la utilización de papel y otros medios de impresión en impresoras HP LaserJet. | 5963-7863 NOTA: Puede descargar este documento de http://www.hp.com/support/ljpaperguide/ . |
| Piezas de reemplazo | Rodillo de recogida de soportes de impresión | Toma el medio de impresión de la bandeja y lo hace avanzar por el dispositivo. | RL1-1442-000CN (serie P1000), RL1-1497-000CN (serie P1500) |
| | Conjunto de la placa de separación de la impresora | Sirve para evitar que se introduzcan varias hojas de papel por la ruta de la impresora. | RM1-4006-000CN (serie P1000), RM1-4207-000CN (serie P1500) |

B Servicio de atención al cliente y asistencia técnica

Declaración de garantía limitada de Hewlett-Packard

PRODUCTO HP

Impresoras HP LaserJet P1000 y P1500 impresoras

DURACIÓN DE LA GARANTÍA LIMITADA

Un año a partir de la fecha de compra

A partir de la fecha de compra, HP garantiza al cliente, usuario final, que sus productos de hardware y accesorios no presentarán ningún tipo de defecto de materiales o de fabricación durante el período anteriormente indicado. Si se notifican a HP defectos de dicho tipo durante el período de garantía, HP procederá, según sea pertinente, a reparar o reemplazar los productos que demuestren ser defectuosos. Los productos de reemplazo pueden ser nuevos o de rendimiento similar al de los nuevos.

HP garantiza que el software de HP no dejará de ejecutar sus instrucciones de programación después de la fecha de compra, durante el período especificado anteriormente, debido a defectos en el material y la mano de obra cuando se instale y utilice correctamente. Si se notifica a HP la existencia de tales defectos durante el período de garantía, HP reemplazará los soportes en los que se almacena el software que no ejecuta sus instrucciones de programación debido a dichos defectos.

HP no garantiza que el funcionamiento de los productos de HP será ininterrumpido o sin errores. Si, tras un período de tiempo razonable, HP no puede reparar o reemplazar el producto como se garantiza, se reembolsará al cliente el importe de la compra previa devolución del producto.

Los productos de HP pueden contener componentes reprocesados equivalentes en rendimiento a un componente nuevo o componentes que hayan sido utilizados alguna vez.

La garantía no se aplica a defectos ocasionados por (a) mantenimiento o calibración inadecuados o inapropiados, (b) software, componentes de interfaz, componentes o suministros que no haya proporcionado HP, (c) modificaciones no autorizadas o uso indebido, (d) uso fuera de las especificaciones medioambientales publicadas para el producto o (e) preparación o mantenimiento inadecuado del local.

La garantía limitada de HP es válida en cualquier país/región o localidad en los que HP ofrezca un servicio de asistencia para este producto y donde haya comercializado este producto. El nivel del servicio de garantía que recibe puede variar según los estándares locales. HP no modificará el modelo, el montaje ni las funciones del producto para hacer que funcione en un país/región en el que nunca iba a utilizarse por cuestiones legales o reglamentarias. EN LA MEDIDA EN QUE LO PERMITA LA LEGISLACIÓN LOCAL, LAS GARANTÍAS MENCIONADAS ANTERIORMENTE SON EXCLUSIVAS Y NO SE HA OFRECIDO NI ESPECIFICADO NINGÚN OTRO TIPO DE GARANTÍA O CONDICIÓN, ESCRITA NI ORAL, Y HP RECHAZA ESPECÍFICAMENTE CUALQUIER GARANTÍA O CONDICIÓN IMPLÍCITA DE COMERCIALIZABILIDAD, CALIDAD SATISFACTORIA O IDONEIDAD PARA UNA FINALIDAD DETERMINADA. Algunos países/regiones, estados o provincias no permiten limitaciones en la duración de una garantía implícita, por lo que la limitación o exclusión anterior puede no ser aplicable en su caso. Esta garantía limitada le otorga derechos legales específicos y puede que disponga de otros derechos que varían de un estado a otro, de una provincia a otra o de un/a país/región a otro/a.

EN LA MEDIDA EN QUE LO PERMITA LA LEGISLACIÓN LOCAL, LOS RECURSOS INDICADOS EN ESTA DECLARACIÓN DE GARANTÍA SON LOS RECURSOS ÚNICOS Y EXCLUSIVOS A LOS QUE PUEDE OPTAR EL CLIENTE. EXCEPTO EN LOS CASOS QUE SE INDICAN ANTERIORMENTE, BAJO NINGÚN CONCEPTO SERÁN HP O SUS PROVEEDORES RESPONSABLES DE PÉRDIDAS DE DATOS NI POR DAÑOS DIRECTOS, ESPECIALES, INCIDENTALES, CONSECUENCIALES (INCLUIDO LUCRO CESANTE O PÉRDIDA DE DATOS) NI POR DAÑOS DE OTROS TIPOS, AUNQUE SE BASEN EN CONTRATOS, RECLAMACIONES U OTRA CAUSA. Algunos países/regiones, estados o provincias no permiten la exclusión ni limitación de daños incidentales ni consecuenciales, por lo que la limitación o exclusión anterior puede no ser aplicable en su caso.

LOS TÉRMINOS DE GARANTÍA QUE CONTIENE ESTA DECLARACIÓN, EN LA MEDIDA EN QUE LO PERMITA LA LEGISLACIÓN, NO EXCLUYEN, LIMITAN NI MODIFICAN, SINO QUE SE SUMAN A LOS DERECHOS LEGALES OBLIGATORIOS APLICABLES A LA VENTA DE ESTE PRODUCTO.

Servicio de garantía de auto reparación del cliente

Los productos HP están diseñados con varias piezas de auto reparación del cliente (ARC) para minimizar el tiempo de reparación y permitir una mayor flexibilidad al realizar la sustitución de las piezas defectuosas. Si durante el período de diagnóstico, HP identifica que la reparación se debe llevar a cabo mediante la utilización de una pieza ARC, HP enviará directamente esa pieza para sustituirla. Existen dos categorías de piezas ARC: 1) Piezas para las que la auto reparación del cliente es obligatoria. Si solicita a HP que sustituya esas piezas, se le cobrarán los gastos de envío y mano de obra por este servicio. 2) Piezas para las que la auto reparación del cliente es opcional. Estas piezas están diseñadas también para utilizar la auto reparación del cliente. No obstante, si solicita a HP que las sustituya, no se le cobrará ningún coste adicional de acuerdo con el tipo del servicio de garantía diseñado para el producto.

Según la disponibilidad y si la distancia geográfica lo permite, las piezas ARC se entregarán al siguiente día laborable. Se ofrece la posibilidad de entregar las piezas el mismo día o en cuatro horas, si la distancia geográfica lo permite, con un cargo adicional. Si se necesita obtener ayuda, puede llamar al centro de soporte técnico de HP y un técnico le ayudará por teléfono. HP especifica en los materiales enviados con una pieza ARC de sustitución que si una pieza está defectuosa se debe devolver a HP. En los casos en los que se necesite devolver una pieza defectuosa a HP, debe enviarla a HP en un período de tiempo determinado, normalmente (5) días laborables. La pieza defectuosa se debe devolver con la documentación relacionada con el material enviado proporcionado. En caso de no devolver la pieza defectuosa, HP le facturará el importe de dicha sustitución. Con una auto reparación del cliente, HP abonará todos los gastos de envío y devolución de las piezas y determinará el servicio de mensajería o empresa de transportes que se utilizará.

Acuerdo de licencia para el uso del software de Hewlett-Packard

ATENCIÓN: EL USO DEL SOFTWARE ESTÁ SUJETO A LOS TÉRMINOS DE LA LICENCIA DEL SOFTWARE DE HP QUE SE ESTABLECEN A CONTINUACIÓN. EL USO DEL SOFTWARE POR PARTE DEL USUARIO IMPLICA SU ACEPTACIÓN DE LOS TÉRMINOS DE ESTA LICENCIA.

TÉRMINOS DE LA LICENCIA DEL SOFTWARE DE HP

A menos que tenga un acuerdo firmado por separado con Hewlett-Packard, los siguientes Términos de licencia establecerán las condiciones de uso del Software al que acompaña.

Concesión de licencia. Hewlett-Packard le concede una licencia de uso para una copia del Software. Por "uso" se entiende almacenar, cargar, instalar, ejecutar o visualizar el software. El usuario final no tiene derecho a modificar el software ni a inhabilitar ninguna de sus características de licencia o control. Si la licencia del software permite el "uso simultáneo", no deberá permitir que se exceda el número máximo de usuarios autorizados que utilizan el software simultáneamente.

Propiedad. El Software pertenece a Hewlett-Packard o a sus proveedores y está protegido por derechos de autor (copyright). La licencia no le confiere ningún tipo de título ni propiedad sobre el Software y no representa la venta de ningún derecho sobre éste. Los proveedores de Hewlett-Packard pueden proteger sus derechos en el caso de que se produzca una infracción de los términos de la licencia.

Copias y adaptaciones. Podrá realizar copias o adaptaciones del Software sólo con fines de archivo o cuando realizar una copia o una adaptación represente un aspecto esencial del Uso autorizado del Software. En todas las copias o adaptaciones autorizadas del Software deben constar todos los avisos de derechos de autor que aparecen en el original. El Software no se puede copiar en ninguna red pública.

No se debe desensamblar ni decodificar. El Software no se debe desensamblar ni descompilar, a menos que se haya obtenido la autorización previa por escrito de HP. Es posible que en algunas jurisdicciones no sea necesario obtener la autorización de HP para desensamblar o descompilar el software de forma limitada. Si HP se lo solicita, deberá facilitar información razonablemente detallada acerca de cualquier desensamblaje o descompilación que haya realizado. No debe decodificar el Software, a menos que sea un aspecto necesario para su funcionamiento.

Transferencia. La licencia finalizará automáticamente cuando se produzca cualquier transferencia del Software. Si transfiere el Software, deberá entregarlo al beneficiario junto con todas las copias que haya realizado y la documentación correspondiente. Esta persona deberá aceptar los Términos de la licencia como condición previa a la transferencia.

Finalización. En caso de incumplir cualquiera de los Términos de la licencia, HP podrá finalizarla notificándole al respecto. En caso de finalización, tendrá que destruir inmediatamente el Software junto con todas las copias, adaptaciones y partes combinadas con otro software.

Restricciones de exportación. No podrá exportar ni reexportar el Software, ni las copias o adaptaciones de éste, si al hacerlo se contravienen las normativas o la legislación vigentes.

Derechos restringidos del Gobierno de los EE. UU. El desarrollo del Software y toda la documentación que lo acompaña ha sido financiado completamente de forma privada. Se entregan y se les proporciona licencia como "software comercial de equipos", como se define en DFARS 252.227-7013 (octubre 1988), DFARS 252.211-7015 (mayo 1991), o DFARS 252.227-7014 (junio 1995), como artículo comercial tal como se define en FAR 2.101(a) (junio 1987), o como "software restringido de equipos", como se define en FAR 52.227-19 (junio 1987) (o cualquier cláusula de contrato o normativa de agencia equivalente), según lo aplicable. Sólo se le conceden los derechos que la

cláusula DFAR o FAR que corresponda, o el contrato de licencia estándar de HP, determinen para dicho Software y la documentación que lo acompaña.

Garantía limitada de los cartuchos de impresión y los tambores de formación de imágenes

Se garantiza que este cartucho de impresión HP está libre de defectos en los materiales y en la mano de obra.

Esta garantía no cubre los cartuchos de impresión que: (a) se hayan recargado, restaurado, refabricado o alterado de alguna manera; (b) hayan sufrido problemas derivados del uso incorrecto, del almacenamiento inadecuado o del funcionamiento fuera de las especificaciones de entorno publicadas para el producto o (c) muestren desgaste por el uso normal.

Para recibir el servicio de garantía, devuelva el producto a su lugar de compra (con una descripción por escrito del problema y muestras de impresión) o póngase en contacto con el servicio de atención al cliente de HP. HP, según su propio criterio, podrá sustituir los productos defectuosos o reembolsar el precio de la compra.

HASTA EL ALCANCE PERMITIDO POR LA LEGISLACIÓN LOCAL, LA GARANTÍA ANTERIOR ES EXCLUSIVA Y NO EXISTEN OTRAS GARANTÍAS O CONDICIONES EXPRESAS O IMPLÍCITAS, EN FORMA ESCRITA U ORAL. HP RENUNCIA ESPECÍFICAMENTE A CUALQUIER GARANTÍA O CONDICIÓN IMPLÍCITA DE COMERCIABILIDAD, CALIDAD SATISFACTORIA Y APTITUD PARA UN PROPÓSITO DETERMINADO.

HASTA EL ALCANCE PERMITIDO POR LA LEGISLACIÓN LOCAL, HP O SUS PROVEEDORES NO SERÁN RESPONSABLES, EN NINGÚN CASO, POR DAÑOS DIRECTOS, ESPECIALES, INCIDENTALES, INDIRECTOS (INCLUIDOS LA PÉRDIDA DE DATOS O DE BENEFICIOS) U OTROS, AUNQUE SE BASEN EN CONTRATO, AGRAVIO U OTRO.

LOS TÉRMINOS DE GARANTÍA DE ESTA DECLARACIÓN, EXCEPTO EN EL ALCANCE PERMITIDO POR LA LEY, NO EXCLUYEN, RESTRINGEN NI MODIFICAN, SINO QUE SE AGREGAN A LOS DERECHOS OBLIGATORIOS ESTABLECIDOS POR LA LEY PARA A LA VENTA DE ESTE PRODUCTO.

Centro de atención al cliente de HP

Servicios en línea

Para acceder a información las 24 horas utilizando un módem o una conexión a Internet

World Wide Web: Se puede obtener software de producto, información de producto y soporte y controladores de impresora actualizados de HP en varios idiomas en <http://www.hp.com/support/ljp1000> o <http://www.hp.com/support/ljp1500> (El sitio está en inglés).

Herramientas de solución de problemas en línea

HP Instant Support Professional Edition (ISPE) es un conjunto de herramientas de solución de problemas basado en la web para productos de computación de escritorio e impresión. ISPE lo ayuda a identificar, diagnosticar y solucionar con rapidez problemas de computación e impresión. Se puede acceder a las herramientas ISPE desde <http://instantsupport.hp.com>.

Soporte técnico telefónico

Hewlett-Packard ofrece soporte telefónico gratuito durante el período de garantía. Cuando llame, se contactará con un equipo receptivo que está esperando para ayudarlo. Para obtener el número de teléfono de su país/región, consulte el folleto que se suministra en la caja con el producto o visite <http://www.hp.com> y luego haga clic en **Póngase en contacto con HP**. Antes de llamar a HP, tenga preparada la siguiente información: nombre y número de serie del producto, fecha de compra y descripción del problema.

También puede encontrar asistencia técnica en Internet en <http://www.hp.com/support/ljp1000> o <http://www.hp.com/support/ljp1500>. Haga clic en el bloque de **controladores de asistencia técnica**.

Utilidades de software, controladores e información electrónica

Vaya a <http://www.hp.com/support/ljp1000> o <http://www.hp.com/support/ljp1500>. (Los sitios están en inglés, pero los controladores de la impresora pueden descargarse en varios idiomas).

Para obtener información por teléfono, consulte el folleto que se incluye en la caja con el dispositivo.

Pedidos directos de accesorios o consumibles de HP

Pida suministros en los siguientes sitios web:

América del Norte: <https://www.hp.com/post-embed/ordersupplies-na>

Latinoamérica: <https://www.hp.com/post-embed/ordersupplies-la>

Europa y Medio Oriente: <https://www.hp.com/post-embed/ordersupplies-emea>

Países/regiones del Pacífico Asiático: <https://www.hp.com/post-embed/ordersupplies-ap>

Pida accesorios en <http://www.hp.com> y haga clic en **Suministros y accesorios**. Si desea obtener más información, consulte [Pedido de suministros y accesorios en la página 86](#).

Para realizar un pedido de consumibles o accesorios por teléfono, llame a los números de teléfono siguientes:

Estados Unidos: 1-800-538-8787

Canadá: 1-800-387-3154

Para encontrar los números de teléfono de otros países/regiones, consulte el folleto que se suministra en la caja con el dispositivo.

Información del servicio técnico de HP

Para obtener servicio para su producto HP en otros países/regiones, llame al número de teléfono de Asistencia al cliente de HP de su país/región. Consulte el folleto que viene en la caja con el dispositivo.

Acuerdos de servicio técnico de HP

Llame a: llame al 1-800-HPINVENT 1-800-474-6836 (EE.UU.) o al 1-800-268-1221 (Canadá).

Servicio técnico fuera del período de garantía: 1-800-633-3600.

Servicio ampliado: Llame al 1-800-HPINVENT 1-800-474-6836 (EE.UU.) o al 1-800-268-1221 (Canadá). O visite el sitio web de Servicios HP Supportpack y Carepaq™ en <http://www.hpexpress-services.com/10467a>.

Disponibilidad de servicio técnico y asistencia

HP ofrece en todo el mundo una gran variedad de opciones de servicio técnico y asistencia para sus productos. La disponibilidad de estos programas depende de dónde se encuentre.

Servicios HP Care Pack™ y Acuerdos de servicio

HP posee varias opciones de servicio y soporte técnico que satisfacen una amplia gama de necesidades. Estas opciones no forman parte de la garantía estándar. Los servicios de soporte técnico varían según la ubicación. Para la mayoría de los productos, HP ofrece Servicios HP Care Pack y Acuerdos de servicio tanto en garantía como de post-garantía.

Para identificar las opciones de servicio y soporte técnico para este dispositivo, vaya a <http://www.hpexpress-services.com/10467a> y escriba el número de modelo del dispositivo. En América del Norte, se puede obtener información sobre Acuerdos de servicio a través de Atención al cliente de HP. Llame al 1-800-HPINVENT 1-800-474-6836 (EE.UU.) o al 1-800-268-1221 (Canadá). En otros países/regiones, póngase en contacto con el Centro de atención al cliente de HP específico de su país/región. Consulte el folleto que viene en la caja o visite <http://www.hp.com> para obtener el número de teléfono de Atención al cliente de HP de su país/región.

Instrucciones para volver a embalar el dispositivo

- Extraiga y guarde los cables, bandejas y accesorios opcionales que tenga instalados en el dispositivo.
- Extraiga y guarde el cartucho de impresión.
- △ **PRECAUCIÓN:** Con objeto de que el cartucho de impresión no se dañe, utilice el material de embalaje original para guardarlo o almacénelo en un sitio donde no quede expuesto a la luz.
- Si es posible, utilice la caja y el material de embalaje originales. *Los daños causados por un embalaje inadecuado son responsabilidad del cliente.* Si ya se deshizo del material de embalaje del dispositivo, llame a un servicio de transportes para obtener información acerca de cómo volver a embalar el dispositivo.
- Hewlett-Packard recomienda asegurar el equipo para su envío.

C Especificaciones del dispositivo

Tabla C-1 Especificaciones físicas¹

| Especificación | Impresora HP LaserJet P1000 | Impresora HP LaserJet P1500 |
|---------------------------------------------------------------------------------------------------|-----------------------------|-----------------------------|
| Peso del dispositivo (sin cartucho) | 4,7 kg | 5,4 kg |
| Peso del dispositivo, con cartucho | 5,2 kg | 5,9 kg |
| Altura del dispositivo | 195 mm | 225 mm |
| Profundidad del dispositivo, con la bandeja de papel cerrada | 238 mm | 245 mm |
| Profundidad del dispositivo, con la bandeja de papel extendida para papel tamaño carta | 344 mm | 355 mm |
| Profundidad del dispositivo, con la bandeja de papel extendida para papel tamaño A4 | 353 mm | 355 mm |
| Profundidad del dispositivo, con la bandeja de papel totalmente extendida para papel tamaño legal | 411 mm | 413 mm |
| Ancho del dispositivo | 349 mm | 379 mm |

¹ Los valores se basan en datos preliminares. Consulte <http://www.hp.com/support/ljp1000> o <http://www.hp.com/support/ljp1500> para obtener la información actual.

⚠ **¡ADVERTENCIA!** Las condiciones de alimentación de energía son diferentes según el país/región de venta del dispositivo. No convierta los voltajes de funcionamiento. Si lo hace, puede dañar el dispositivo e invalidar la garantía del producto.

Tabla C-2 Especificaciones eléctricas¹

| Elemento | Modelos de 110 voltios | Modelos de 220 voltios |
|---------------------------------------------------|-------------------------------------------|-------------------------------------------|
| Requisitos de alimentación | 110 a 127 V (+/-10%), 50/60 Hz (+/- 2 Hz) | 220 a 240 V (+/-10%), 50/60 Hz (+/- 2 Hz) |
| Corriente medida para Impresora HP LaserJet P1000 | 4,9 amperios | 2,9 amperios |
| Corriente medida para Impresora HP LaserJet P1500 | 4,9 amperios | 2,9 amperios |

¹ Los valores se basan en datos preliminares. Consulte <http://www.hp.com/support/ljp1000> o <http://www.hp.com/support/ljp1500> para obtener la información actual.

Tabla C-3 Consumo de energía (promedio, en vatios)¹

| Modelo del producto | Imprimiendo ² | Preparada ² | PowerSave | Apagada |
|-----------------------------|--------------------------|------------------------|-----------|----------|
| Impresora HP LaserJet P1000 | 285 watts | 4 watts | 4 watts | 0,8 watt |
| Impresora HP LaserJet P1500 | 380 watts | 5 watts | 5 watts | 0,8 watt |

¹ Los valores se basan en datos preliminares. Consulte <http://www.hp.com/support/ljp1000> o <http://www.hp.com/support/ljp1500> para obtener la información actual.

² El consumo de energía registrado son los valores más altos para la impresión en monocromo utilizando todos los voltajes estándares.

³ Tiempo de recuperación desde Power Save al comienzo de la impresión: < 8 segundos

⁴ La disipación máxima de calor para todos los modelos en el modo Preparada = 62 BTU/Hora

Tabla C-4 Emisiones acústicas¹

| | |
|------------------------------------------------------------------------------------------------|-------------------------------------------|
| Nivel de energía acústica para Impresora HP LaserJet P1000 | Declarado por ISO 9296¹ |
| Impresión (14 PPM) ² | $L_{wAd} = 6,29$ Bels (A) [62,9 dB (A)] |
| Preparada | Inaudible |
| Nivel de energía acústica para Impresora HP LaserJet P1500 | Declarado por ISO 9296¹ |
| Impresión (22 PPM) ³ | $L_{wAd} = 6,3$ Bels (A) [63 dB (A)] |
| Preparada | Inaudible |
| Posición en espera del nivel de presión acústica (SPL) para Impresora HP LaserJet P1000 | Declarado por ISO 9296¹ |
| Impresión (14 PPM) ² | $L_{pAm} = 50$ dB(A) |
| Preparada | Inaudible |
| Posición en espera del nivel de presión acústica (SPL) para Impresora HP LaserJet P1500 | Declarado por ISO 9296 |
| Impresión (22 PPM) ³ | $L_{pAm} = 50$ dB(A) |
| Preparada | Inaudible |

¹ Los valores se basan en datos preliminares. Consulte <http://www.hp.com/support/ljp1000> o <http://www.hp.com/support/ljp1500> para obtener la información actual.

² Configuración probada: Impresora HP LaserJet P1000, impresión monocroma continua en papel A4 a 14 PPM.

³ Configuración probada: Impresora HP LaserJet P1500, impresión monocroma continua en papel A4 a 22 PPM.

Tabla C-5 Especificaciones ambientales

| | Recomendados ¹ | Funcionamiento ¹ | Almacenamiento ¹ |
|------------------|----------------------------------|----------------------------------|----------------------------------|
| Temperatura | 17,5°C a 25°C | 10°C a 32,5°C | 0°C a 40°C |
| Humedad relativa | del 30 al 70% (sin condensación) | del 10 al 90% (sin condensación) | del 10 al 90% (sin condensación) |

¹ Los valores se basan en datos preliminares. Consulte <http://www.hp.com/support/ljp1000> o <http://www.hp.com/support/ljp1500> para obtener la información actual.

D Información reglamentaria

- [Cumplimiento de las normas de la FCC](#)
- [Declaraciones de conformidad para Impresora HP LaserJet P1000](#)
- [Declaraciones de conformidad para Impresora HP LaserJet P1500](#)
- [Declaraciones reglamentarias](#)
- [Programa de apoyo a productos que respetan el medio ambiente](#)

Cumplimiento de las normas de la FCC

This equipment has been tested and found to comply with the limits for a Class B digital device, pursuant to Part 15 of the FCC rules. These limits are designed to provide reasonable protection against harmful interference in a residential installation. This equipment generates, uses, and can radiate radio frequency energy. If it is not installed and used in accordance with the instructions, it may cause harmful interference to radio communications. However, there is no guarantee that interference will not occur in a particular installation. If this equipment does cause harmful interference to radio or television reception, which can be determined by turning the equipment off and on, the user is encouraged to try to correct the interference by one or more of the following measures:

- Reorient or relocate the receiving antenna.
- Increase separation between equipment and receiver.
- Connect equipment to an outlet on a circuit different from that to which the receiver is located.
- Consult your dealer or an experienced radio/TV technician.

 **NOTA:** Any changes or modifications to the printer that are not expressly approved by Hewlett-Packard could void the user's authority to operate this equipment.

Use of a shielded interface cable is required to comply with the Class B limits of Part 15 of FCC rules.

Declaraciones de conformidad para Impresora HP LaserJet P1000

Declaración de conformidad

de acuerdo con ISO/IEC Guía 17050-1 y EN 17050-1

Nombre del fabricante: Hewlett-Packard Company
Dirección del fabricante: 11311 Chinden Boulevard,
Boise, Idaho 83714-1021, Estados Unidos

declara que el producto

Nombre del producto: HP LaserJet serie P1002/P1003/P1004/P1005/P1006/P1009
Modelo reglamentario ³⁾: BOISB-0605-00
Opciones de producto: TODAS

Cartuchos de tóner: CB435A

Cumple con las siguientes especificaciones de producto:

Seguridad: IEC 60950-1:2001 / EN 60950-1:2001 +A11
IEC 60825-1:1993 +A1 +A2/EN 60825-1:1994 +A1 +A2 (Producto Láser/LED Clase 1)
GB4943-2001

EMC: CISPR 22:2005 / EN 55022:2006 Clase B¹⁾
EN 61000-3-2:2000 + A2
EN 61000-3-3:1995 + A1
EN 55024:1998 +A1 +A2
FCC Título 47 CFR, Parte 15 Clase B²⁾ / ICES-003, Edición 4
GB9254-1998, GB17625.1-2003

Información adicional:

Este producto cumple con los requisitos de la Directiva EMC 2004/108/EC, la Directiva de baja tensión 2006/95/EEC y lleva la marca CE correspondiente.

- 1) El producto fue sometido a pruebas en una configuración típica con Sistemas informáticos personales de Hewlett-Packard.
- 2) Este dispositivo cumple con la Parte 15 de la normativa de la FCC. Su utilización está sujeta a las dos condiciones siguientes: (1) el dispositivo no puede causar interferencias nocivas y (2) debe tolerar las interferencias que reciba, incluidas las que puedan ocasionar un funcionamiento no deseado.
- 3) Con una finalidad reglamentaria, este producto tiene asignado un número de modelo reglamentario. Este número no debe confundirse con el nombre del producto ni con el número del producto.

Boise, Idaho 83714, Estados Unidos

14 de junio de 2006

Si desea obtener información sobre reglamentos, póngase en contacto ÚNICAMENTE con:

Contacto en Australia: Director de regulación de producto, Hewlett-Packard Australia Ltd., 31-41 Joseph Street, Blackburn, Victoria 3130, Australia

Contacto en Europa: Oficina de ventas y servicio técnico local de Hewlett-Packard o Hewlett-Packard GmbH, Department HQ-TRE / Standards Europe, Herrenberger Straße 140, D-71034 Böblingen, Alemania, (FAX: +49-7031-14-3143)

Contacto en Estados Unidos: Product Regulations Manager, Hewlett-Packard Company, PO Box 15, Mail Stop 160, Boise, Idaho 83707-0015, Estados Unidos, (Teléfono: 208-396-6000)

Declaraciones de conformidad para Impresora HP LaserJet P1500

Declaración de conformidad

de acuerdo con ISO/IEC Guía 17050-1 y EN 17050-1

Nombre del fabricante: Hewlett-Packard Company
Dirección del fabricante: 11311 Chinden Boulevard,
Boise, Idaho 83714-1021, Estados Unidos

declara que el producto

Nombre del producto: HP LaserJet serie P1503/P1504/P1505/P1506
Modelo reglamentario ³⁾: BOISB-0604-00
Opciones de producto: TODAS

Cartuchos de tóner: CB436A

Cumple con las siguientes especificaciones de producto:

Seguridad: IEC 60950-1:2001 / EN 60950-1:2001 +A11
IEC 60825-1:1993 +A1 +A2/EN 60825-1:1994 +A1 +A2 (Producto Láser/LED Clase 1)
GB4943-2001

EMC: CISPR 22:2005 / EN 55022:2006 Clase B¹⁾
EN 61000-3-2:2000 + A2
EN 61000-3-3:1995 + A1
EN 55024:1998 +A1 +A2
FCC Título 47 CFR, Parte 15 Clase B²⁾ / ICES-003, Edición 4
GB9254-1998, GB17625.1-2003

Información adicional:

Este producto cumple con los requisitos de la Directiva EMC 2004/108/EC, la Directiva de baja tensión 2006/95/EEC y lleva la marca CE correspondiente.

- 1) El producto fue sometido a pruebas en una configuración típica con Sistemas informáticos personales de Hewlett-Packard.
- 2) Este dispositivo cumple con la Parte 15 de la normativa de la FCC. Su utilización está sujeta a las dos condiciones siguientes: (1) el dispositivo no puede causar interferencias nocivas y (2) debe tolerar las interferencias que reciba, incluidas las que puedan ocasionar un funcionamiento no deseado.
- 3) Con una finalidad reglamentaria, este producto tiene asignado un número de modelo reglamentario. Este número no debe confundirse con el nombre del producto ni con el número del producto.

Boise, Idaho 83714, Estados Unidos

14 de junio de 2006

Si desea obtener información sobre reglamentos, póngase en contacto ÚNICAMENTE con:

Contacto en Australia: Director de regulación de producto, Hewlett-Packard Australia Ltd., 31-41 Joseph Street, Blackburn, Victoria 3130, Australia

Contacto en Europa: Oficina de ventas y servicio técnico local de Hewlett-Packard o Hewlett-Packard GmbH, Department HQ-TRE / Standards Europe, Herrenberger Straße 140, D-71034 Böblingen, Alemania, (FAX: +49-7031-14-3143)

Contacto en Estados Unidos: Product Regulations Manager, Hewlett-Packard Company, PO Box 15, Mail Stop 160, Boise, Idaho 83707-0015, Estados Unidos, (Teléfono: 208-396-6000)

Declaraciones reglamentarias

Declaración de seguridad sobre el láser

El CDRH (Center for Devices and Radiological Health) de la FDA (Food and Drug Administration) de Estados Unidos ha implementado reglamentaciones para los productos láser fabricados a partir del 1 de agosto de 1976. Su cumplimiento es obligatorio para los productos comercializados en Estados Unidos. Esta impresora ha sido certificada como un producto láser de "Clase 1" según la norma Radiation Performance Standard del DHHS (Department of Health and Human Services) de Estados Unidos, de acuerdo con la ley Radiation Control for Health and Safety de 1968.

Como la radiación emitida en el interior de la impresora queda completamente aislada en alojamientos protectores y cubiertas externas, el haz de láser no puede escaparse durante ninguna fase de la operación normal por parte del usuario.

⚠ **¡ADVERTENCIA!** Si se utilizan controles, se realizan ajustes o se llevan a cabo procedimientos diferentes de los especificados en esta guía del usuario, se puede producir una exposición a radiaciones peligrosas.

Reglamentaciones DOC de Canadá

Complies with Canadian EMC Class B requirements.

« Conforme à la classe B des normes canadiennes de compatibilité électromagnétiques (CEM). »

Declaración EMI de Corea

B급 기기 (가정용 정보통신기기)

이 기기는 가정용으로 전자파적합등록을 한 기기로서
주거지역에서는 물론 모든지역에서 사용할 수 있습니다.

Declaración sobre el láser para Finlandia

LASERTURVALLISUUS

LUOKAN 1 LASERLAITE

KLASS 1 LASER APPARAT

HP LaserJet P1000- ja P1500-sarjat -laserkirjoitin on käyttäjän kannalta turvallinen luokan 1 laserlaite. Normaalisissa käytössä kirjoittimen suojakotelointi estää lasersäteen pääsyn laitteen ulkopuolelle.

Laitteen turvallisuusluokka on määritetty standardin EN 60825-1 (1994) mukaisesti.

VAROITUS!

Laitteen käyttäminen muulla kuin käyttöohjeessa mainitulla tavalla saattaa altistaa käyttäjän turvallisuusluokan 1 ylittävälle näkymättömälle lasersäteilylle.

VARNING!

Om apparaten används på annat sätt än i bruksanvisning specificerats, kan användaren utsättas för osynlig laserstrålning, som överskrider gränsen för laserklass 1.

HUOLTO

HP LaserJet P1000- ja P1500-sarjat -kirjoittimen sisällä ei ole käyttäjän huollettavissa olevia kohteita. Laitteen saa avata ja huoltaa ainoastaan sen huoltamiseen koulutettu henkilö. Tällaiseksi huoltotoimenpiteeksi ei katsota väriainekasetin vaihtamista, paperiradan puhdistusta tai muita käyttäjän käsikirjassa lueteltuja, käyttäjän tehtäväksi tarkoitettuja ylläpitotoimia, jotka voidaan suorittaa ilman erikoistyökaluja.

VARO!

Mikäli kirjoittimen suojakotelo avataan, olet alttiina näkymättömälle lasersäteilylle laitteen ollessa toiminnassa. Älä katso säteeseen.

VARNING!

Om laserprinterns skyddshölje öppnas då apparaten är i funktion, utsättas användaren för osynlig laserstrålning. Betrakta ej strålen.

Tiedot laitteessa käytettävän laserdiodin säteilyominaisuuksista:

Aallonpituus 785-800 nm

Teho 5 mW

Luokan 3B laser

Tabla de sustancias (China)

根据中国电子信息产品污染控制管理办法的要求而出台

Tabla D-1 有毒有害物质表

| 部件名称 | 有毒有害物质和元素 | | | | | |
|--------|-----------|--------|--------|--------------|------------|--------------|
| | 铅 (Pb) | 汞 (Hg) | 镉 (Cd) | 六价铬 (Cr(VI)) | 多溴联苯 (PBB) | 多溴二苯醚 (PBDE) |
| 打印引擎 | X | O | X | X | O | O |
| 控制面板 | O | O | O | O | O | O |
| 塑料外壳 | O | O | O | O | O | O |
| 格式化板组件 | X | O | O | O | O | O |
| 碳粉盒 | X | O | O | O | O | O |

O:表示在此部件所用的所有同类材料中, 所含的此有毒或有害物质均低于 SJ/T11363-2006 的限制要求。

X:表示在此部件所用的所有同类材料中, 至少一种所含的此有毒或有害物质高于 SJ/T11363-2006 的限制要求。

 **NOTA:** 引用的“环保使用期限”是根据在正常温度和湿度条件下操作使用产品而确定的。

Programa de apoyo a productos que respetan el medio ambiente

Protección del medio ambiente

Hewlett-Packard Company se compromete a proporcionar productos de calidad que respeten el medio ambiente. Este producto está diseñado con varios atributos que reducen al mínimo el impacto en el medio ambiente.

Generación de ozono

Este producto no genera cantidades apreciables de ozono (O₃).

Consumo de energía

El consumo de energía disminuye notablemente cuando la impresora se encuentra en modo preparada/de reposo, lo que ahorra recursos naturales y dinero sin afectar al buen funcionamiento del producto. Para determinar el estado de cualificación de ENERGY STAR® para este producto, consulte la Hoja de datos del producto o la Hoja de especificaciones. Los productos cualificados también figuran en:

<http://www.hp.com/hpinfo/globalcitizenship/environment/productdesign/ecolabels.html>

Consumo de tóner

Economode utiliza una cantidad de tóner considerablemente menor, lo que puede prolongar la vida del cartucho de impresión.

Consumo de papel

La característica de impresión manual/opcional a doble cara automática (impresión a doble cara) y la capacidad de impresión de n páginas en una (varias páginas en una) reducen el uso de papel y, en consecuencia, la demanda de recursos naturales.

Plásticos

Los componentes de plástico de más de 25 gramos llevan estampada una marca de identificación del material, de acuerdo con las normativas internacionales al respecto, para que los distintos tipos de plástico se puedan identificar más fácilmente para su reciclaje al final de la vida útil del producto.

Consumibles de impresión de HP LaserJet

La devolución y el reciclado de los cartuchos de impresión de HP LaserJet son muy sencillos y totalmente gratuitos con HP Planet Partners. En cada nuevo cartucho de impresión y paquete de suministros de la impresora HP LaserJet se incluyen instrucciones e información del programa en varios idiomas. Puede ayudar a reducir el impacto medioambiental aún más si devuelve varios cartuchos juntos en lugar de por separado.

HP se compromete a ofrecer productos y servicios innovadores, de alta calidad y respetuosos con el medio ambiente, desde el proceso de diseño y fabricación del producto hasta la distribución, la utilización de los clientes y el reciclado. Si participa en el programa HP Planet Partners, nos aseguramos de que sus cartuchos de impresión de HP LaserJet se reciclan como es debido. Para ello, los procesamos para recuperar los plásticos y metales y reutilizarlos en nuevos productos, con lo que se evita que millones de toneladas de desechos acaben en los basureros. Puesto que estos cartuchos se

reciclan y se emplean en la elaboración de nuevos materiales, no será posible devolvérselos. Gracias por ser respetuoso con el medio ambiente.

 **NOTA:** Utilice la etiqueta de devolución únicamente para devolver cartuchos de impresión originales de HP LaserJet. No la utilice para cartuchos de inyección de tinta de HP, ni para cartuchos que no sean de HP, cartuchos recargados o remanufacturados o devoluciones de garantía. Si desea más información sobre cómo reciclar sus cartuchos de impresión de HP, visite <http://www.hp.com/recycle>.

Instrucciones de devolución y reciclado

Estados Unidos y Puerto Rico

La etiqueta que se adjunta en el embalaje del cartucho de HP LaserJet se emplea para la devolución y el reciclado de uno o más cartuchos de impresión de HP LaserJet ya utilizados. Siga las instrucciones correspondientes que se incluyen a continuación.

Varias devoluciones (de dos a ocho cartuchos)

1. Guarde cada cartucho de impresión de HP LaserJet en su embalaje y envase originales.
2. Una hasta ocho embalajes individuales con cinta para atar o embalar (hasta un máximo de 31,8 kg).
3. Utilice una etiqueta para envíos individual franqueada.

Ó

1. Utilice su propio embalaje, siempre y cuando sea adecuado, o solicite un embalaje gratuito de recopilación de grandes volúmenes en <http://www.hp.com/recycle> o llamando al 1-800-340-2445 (admite hasta ocho cartuchos de impresión de HP LaserJet).
2. Utilice una etiqueta para envíos individual franqueada.

Devoluciones individuales

1. Guarde el cartucho de impresión de HP LaserJet en su embalaje y envase originales.
2. Coloque la etiqueta para envíos en la parte delantera del embalaje.

Envío

Cuando vaya a devolver cartuchos de impresión de HP LaserJet para su reciclado, entregue el embalaje a UPS durante la siguiente recogida o entrega, o bien llévelo a un centro autorizado de entrega de UPS. Si desea saber la ubicación de su centro de entrega local de UPS, llame al 1-800-PICKUPS o visite <http://www.ups.com>. Si está realizando la devolución mediante la etiqueta USPS, entregue el embalaje a un transportista de U.S. Postal Service o déjelo en una oficina de U.S. Postal Service. Si desea obtener más información o pedir más etiquetas para devoluciones de gran volumen, visite <http://www.hp.com/recycle> o llame al 1-800-340-2445. Las recogidas de UPS solicitadas se cobrarán de acuerdo con las tarifas de recogida habituales. Esta información está sujeta a cambios sin previo aviso.

Devoluciones fuera de Estados Unidos

Para participar en el programa de devolución y reciclado de productos de HP Planet Partners, sólo tiene que seguir las sencillas directrices de la guía de reciclado (que podrá encontrar dentro del embalaje de su nuevo consumible de impresora) o visitar <http://www.hp.com/recycle>. Seleccione su país/región para obtener más información sobre cómo devolver sus suministros de impresión de HP LaserJet.

Papel

Este producto puede utilizarse con papel reciclado siempre que éste cumpla los requisitos especificados en la *HP LaserJet Printer Family Print Media Guide* (Guía de soportes de impresión de la familia de impresoras HP LaserJet). Este producto es compatible con el uso de papel reciclado según el estándar EN12281:2002.

Restricciones de materiales

Este producto HP no contiene mercurio añadido.

Este producto HP no contiene una batería.

Equipo de eliminación de residuos en los hogares para usuarios de la Unión Europea



Este símbolo, situado en el producto o en el embalaje, indica que este producto no puede desecharse junto con el resto de sus residuos domésticos. Por contra, tiene la responsabilidad de desecharse de las piezas del producto entregándolas en un punto de recogida adecuado para el reciclaje de equipos eléctricos y electrónicos usados. Al entregar su equipo usado para su recogida y reciclaje estará contribuyendo a conservar recursos naturales y garantizar que se recicle de un modo seguro para la salud humana y el medio ambiente. Para obtener más información acerca de los puntos en donde puede entregar los productos usados para su reciclaje, póngase en contacto con el ayuntamiento o el servicio de recogida de basuras de su localidad o con la tienda en la que adquirió el producto.

Hoja de datos sobre seguridad de los materiales (MSDS)

Las hojas de datos sobre seguridad de materiales (MSDS) de consumibles con sustancias químicas (por ejemplo, un tóner) se obtienen en el sitio web de HP www.hp.com/go/msds o www.hp.com/hpinfo/community/environment/productinfo/safety.

Información adicional

Para obtener información sobre estos temas medioambientales consulte:

- La hoja de perfil medioambiental para éste y algunos productos relacionados con HP.
- El compromiso de HP de respetar el medio ambiente.
- El sistema de gestión medioambiental de HP.
- El programa de devolución y reciclaje de productos de HP al final de su vida útil.
- Las hojas de datos sobre seguridad de los materiales.

Visite www.hp.com/go/environment o www.hp.com/hpinfo/globalcitizenship/environment.

Índice

A

accesorios, pedido 86
acuerdos, mantenimiento 95
almacenamiento
 cartuchos de impresión 47
atascos, solución 68
ayuda en línea, propiedades de la impresora 18

B

bandeja de entrada
 carga de los medios de impresión 31
 carga de ranura de alimentación de prioridad 31
bandeja de entrada principal
 carga 31
bandejas
 características 3
bandejas de entrada del papel
 problemas con la alimentación del papel, solución 76
bandejas de salida
 características 3
baterías incluidas 108

C

calidad
 especificaciones 3
calidad de impresión
 arrugas 74
 caracteres malformados 73
 configuración 30
 contorno de dispersión del tóner 75
 curvatura 74
 defectos verticales repetidos 73
EconoMode 59
fondo gris 72

imperfecciones 71
impresión clara o atenuada 71
líneas verticales 72
manchas de tóner 71
ondulación 74
página inclinada 74
pliegues 74
tóner suelto 73
zonas borrosas 72
cancelación de un trabajo de impresión 40
carga de los medios de impresión
 bandeja de entrada de 150 hojas 31
 ranura de alimentación de prioridad 31
cartucho de impresión
 pedido 86
cartuchos
 duración esperada 47
 línea especializada en fraudes HP 48
 reciclado 106
 reutilización 48
 sustituir 48
cartuchos, impresión
 garantía 92
cartuchos de impresión
 duración esperada 47
 garantía 92
 reutilización 48
cartuchos de impresión que no son de HP 48
cartuchos de impresión rellenos 48
Centro de atención al cliente de HP 93
conexión a la red 16

conexiones de red 16
configuración
 calidad de impresión 30
 controladores 19
configuración de impresión, modificación 18
consumibles
 duración esperada 47
 reciclado 106
 reutilización 48
contratos, mantenimiento 95
controlador
 acceso, Macintosh 20
 instalación, Macintosh 20
 instalación, Windows 19
 Macintosh, solución de problemas 81
controlador de impresora
 Macintosh 20
 Windows 18
controladores
 configuración 19
cumplimiento de las normas de la FCC 100

D

declaraciones reglamentarias
 cumplimiento de las normas de la FCC 100
 Declaración EMI de Corea 103
 declaraciones de conformidad 101, 102
 declaración sobre el láser para Finlandia 104
 programa de apoyo a productos que respetan el medio ambiente 106
 reglamentaciones DOC de Canadá 103

desecho, final de vida útil 108
dirección IP 81
dispositivo
 conexiones 16
 especificaciones 97
 reembalaje 96
duración esperada,
 suministros 47

E
EconoMode 59
entrada, bandejas
 características 3
errores
 software 80
especificaciones
 etiquetas 27
 funciones del dispositivo 3
 medios de impresión 23
 sobres 27
 transparencias 28
etiquetas
 especificaciones 27
etiquetas adhesivas
 especificaciones 27
etiquetas de correo
 especificaciones 27
EWS. *Consulte* servidor web
 incorporado
extracción de una página
 atascada 68

F
faltan
 gráficos 78
 texto 78
ficha Configuración (servidor web
 incorporado) 46
ficha Información (servidor web
 incorporado) 46
ficha Trabajo en red (servidor web
 incorporado) 46
final de vida útil, desecho 108
folletos, imprimir 37
fraudes, línea especializada 48

G
garantía
 ampliada 95
 Auto reparación del cliente 89
 cartucho de impresión 92

 licencia 90
 producto 88
garantía ampliada 95
generalidades, impresora 5
gráficos
 faltan 78
 mala calidad 79

H
Hoja de datos sobre seguridad de
 los materiales (MSDS) 108
HP SupportPack 95

I
impresión
 cancelación 40
 en ambas caras del papel
 (manual) 34
 en medios especiales 33
 folletos 37
 marcas de agua 38
 n en 1 36
 página de configuración 44
 página de estado de los
 suministros 44
 Página de prueba 44
 varias páginas en una misma
 hoja de papel 36
impresión, calidad
 especificaciones 3
impresión, cartuchos
 línea especializada en fraudes
 HP 48
 reciclado 106
 sustituir 48
impresión a doble cara,
 manual 34
impresión dúplex (a doble cara),
 manual 34
impresión manual a doble
 cara 34
impresora
 generalidades 5
 limpieza 49
 panel de control 9
 problemas de software 80
imprimir n en 1 36
interfaz, puertos
 tipos incluidos 3

L
licencia, software 90
limpiar
 rodillo de recogida 55
limpieza
 impresora 49
 ruta del medio de
 impresión 51
línea especializada en fraudes
 HP 48

M
Macintosh
 controlador, acceso 20
 controlador, solución de
 problemas 81
 instalación, controlador 20
 problemas, solución 81
 software 20
 tarjeta USB, solución de
 problemas 82
mantenimiento
 acuerdos 95
 sustituir cartuchos de
 impresión 47
marcas de agua, impresión 38
materiales, restricciones 108
medios de impresión
 carga 31
 etiquetas 27
 membrete 28
 sobres 27
 solución de atascos 68
 tipos de medios de impresión
 que pueden dañar el
 dispositivo 26
 transparencias 28
medios especiales
 etiquetas 27
 membrete 28
 sobres 27
 transparencias 28
mejora de la calidad de
 impresión 71
membrete
 impresión 28
mercurio, producto sin 108

N

números de teléfono
soporte técnico 93

P

página de configuración 44
página de estado de los suministros 44
Página de prueba 44
páginas, inclinadas 76
páginas de información
página de configuración 44
página de estado de los suministros 44
Página de prueba 44
páginas de información de la impresora
página de configuración 44
página de estado de los suministros 44
Página de prueba 44
páginas en blanco 78
páginas inclinadas 76
páginas torcidas 76
panel de control
patrones de luces de estado 65
papel
membrete 28
Papel rígido HP LaserJet 28
papel, bandeja de salida
características 3
papel, bandejas de entrada
características 3
papel preimpreso
impresión de 28
Papel rígido HP LaserJet 28
patrones de luces 65
patrones de luces de estado 65
pedido de suministros y accesorios 86
piezas de reemplazo 86
placa de separación
sustituir 56
posterior, puerta de salida
características 3
ppp (puntos por pulgada)
especificaciones 3
preferencias de la impresora
acceso 18

problemas con la alimentación del papel, solución 76
producto
software 13
programa de apoyo a productos que respetan el medio ambiente 106
propiedades de la impresora
ayuda en línea 18
puertos
tipos incluidos 3
puertos, solución de problemas en Macintosh 82
puerto USB
solución de problemas en Macintosh 82
puntos por pulgada (ppp)
especificaciones 3

R

ranura de alimentación de prioridad
carga 31
reciclado
programa medioambiental y de devolución de suministros de impresión de HP 107
redistribución del tóner 48
reembalaje del dispositivo 96
resolución
especificaciones 3
rodillo de recogida
limpiar 55
sustituir 52
ruta del medio de impresión,
limpieza 51

S

salida, bandeja
características 3
servicio
acuerdos 95
servidor web, incorporado 45
servidor web incorporado
asistencia técnica del producto 46
estado del dispositivo 46
estado de suministros 46
ficha Configuración 46
Ficha Información 46
ficha Trabajo en red 46

generalidades 19
página de configuración 46
solicitud de suministros 46
uso 45

sistemas operativos,
compatibles 14
Sitios web
soporte técnico al cliente 93
sobres
especificaciones 27
software
contrato de licencia del software 90
controladores de impresora,
Windows 18
Macintosh 20
problemas 80
sistemas operativos
compatibles 14
Windows 18
solución
arrugas 74
caracteres malformados 73
contorno de dispersión del tóner 75
curvatura 74
defectos verticales
repetidos 73
faltan gráficos o texto 78
fondo gris 72
imperfecciones 71
impresión clara o atenuada 71
la página impresa es diferente de la página en pantalla 78
líneas verticales 72
mala calidad de los gráficos 79
manchas de tóner 71
ondulación 74
página inclinada 74
páginas en blanco 78
páginas inclinadas 76
pliegues 74
problemas con la alimentación del papel 76
problemas del software de la impresora 80
problemas en Macintosh 81
texto distorsionado 78

- texto incompleto 78
- tóner suelto 73
- zonas borrosas 72
- solucionar problemas
 - reemplazo de cartuchos de impresión 47
- solución de atascos 68
- solución de problemas
 - calidad de impresión 63
 - comunicación dispositivo-equipo 63
 - configuración del dispositivo 62
 - contacto con el servicio técnico de HP 64
 - luz Preparada 62
 - página de prueba 62
 - página impresa y expectativas 63
- soportes
 - tipos que no se deben utilizar 26
- soporte técnico
 - acuerdos de mantenimiento 95
- soporte técnico al cliente
 - acuerdos de mantenimiento 95
- soporte técnico al cliente en línea 93
- suministros
 - duración esperada 47
- suministros, pedido 86
- superior, bandeja de salida
 - características 3
- SupportPack, HP 95
- sustituir
 - placa de separación 56
 - rodillo de recogida 52
- sustituir cartuchos de impresión 48

T

- tareas de impresión 29
- teléfono, números
 - línea especializada en fraudes HP 48
- texto
 - distorsionado 78
 - faltan 78
- texto distorsionado 78
- tóner
 - bajo 71
 - borrosas 72
 - contorno de dispersión 75
 - manchas 71
 - tóner suelto 73
- transparencias
 - especificaciones 28
- transparencias para retroproyector
 - especificaciones 28

U

- Unión Europea, eliminación de residuos 108
- USB, puerto
 - tipo incluido 3

V

- varias páginas, imprimir en una misma hoja de papel 36

W

- Web, sitios
 - Hoja de datos sobre seguridad de los materiales (MSDS) 108
- Windows
 - configuración del controlador 19
 - instalación, controlador 19



CB410-90993

