



Guía de inicio rápido

BlackBerry Curve 8310 Smartphone

 **BlackBerry**

MAT-15808-005 | PRINTSPEC-016
SWD-223556-0718114814-005 | RBN41GW



Contenido

Bienvenido a BlackBerry	3
Configurar el dispositivo	5
Insertar la tarjeta SIM y la batería	5
Cargar la batería	8
Completar el asistente de configuración	10
Conceptos básicos	15
Desplazarse por la pantalla	16
Abrir un menú	16
Cambiar el valor de un campo	17
Conceptos básicos de la escritura	18
Descripción general	19
Indicadores de estado de la pantalla de inicio	21
Indicadores de estado de la lista de mensajes	21
Indicadores de estado del teléfono	22
Indicadores de cobertura inalámbrica	22
Uso del dispositivo por primera vez	25
Realizar una llamada	25
Enviar un mensaje de correo electrónico	25
Envío de un mensaje de texto SMS	26

Agregar un contacto	27
Hacer una foto	27
Visita de una página Web	28
Emparejamiento con un dispositivo activado para Bluetooth	29
Acerca del uso del dispositivo con un ordenador	29
Transferencia de un archivo entre su dispositivo y el equipo usando la herramienta Administrador multimedia	31
Acerca de los accesorios	32
Acerca de la descarga de aplicaciones al dispositivo	32
Insertar una tarjeta multimedia	33
Obtener más información	34
Resolución de problemas	37
No puedo conectarme a una red inalámbrica	37
No puedo asociar el dispositivo a una cuenta de correo electrónico	37
No sé qué opción de configuración del correo electrónico debo seleccionar en el asistente de configuración	39
No puedo enviar mensajes	40
No recibo mensajes	41
No puedo realizar o recibir llamadas	43
Aviso legal	45

Bienvenido a BlackBerry

Prepárese para experimentar la libertad y la conectividad de su solución móvil integral. La configuración del dispositivo BlackBerry® es fácil. Simplemente verifique que la tarjeta SIM y la batería están insertadas en el dispositivo, cargue la batería y complete el asistente de configuración. Después de finalizar el asistente de configuración, dedique tiempo a explorar las características del dispositivo. En esta guía se proporcionan sugerencias e instrucciones para ayudar a conocer los conceptos básicos rápidamente.

Configurar el dispositivo

Insertar la tarjeta SIM y la batería

La tarjeta SIM es una pequeña tarjeta rectangular de plástico que almacena información importante sobre el servicio inalámbrico. Es posible que la tarjeta SIM ya esté insertada en el dispositivo BlackBerry®.

1. Pulse el botón de extracción de la cubierta de la batería.
2. Retire la cubierta de la batería.
3. Si la batería está insertada, extraícala.
4. Si la tarjeta SIM ya está insertada, continúe con el paso 11.
5. Deslice la tapa del soporte de la tarjeta SIM hacia la bisagra para desbloquearla.
6. Abra la tapa del soporte de la tarjeta SIM.
7. Extraiga la tarjeta SIM del envoltorio.
8. Coloque la tarjeta SIM en el soporte de modo que los contactos metálicos de dicha tarjeta estén hacia abajo y la esquina cortada de la tarjeta SIM señale hacia la parte superior del dispositivo.
9. Cierre la tapa del soporte de la tarjeta SIM de modo que la tarjeta SIM quede plana.

10. Deslice la tapa del soporte de la tarjeta SIM en dirección opuesta a la bisagra para bloquearla.
11. Inserte la batería de modo que el logotipo de BlackBerry quede hacia arriba y los contactos metálicos de la batería estén alineados con los contactos metálicos del dispositivo.
12. Vuelva a deslizar la cubierta de la batería en el dispositivo de modo que encaje en su sitio.

Si la batería está cargada, el dispositivo se enciende. Si el dispositivo no se enciende, cargue la batería.

Figura 1. Retirar la cubierta de la batería



Figura 2. Introducir la tarjeta SIM



Figura 3. Inserción de la batería

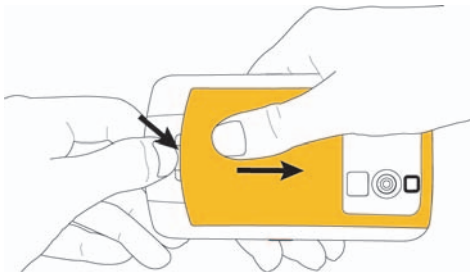

Cargar la batería

1. Si es necesario, realice una de las siguientes acciones:
 - Introduzca el adaptador de enchufe en el transformador de corriente.
 - Doble las patillas del enchufe hacia abajo.
2. Conecte el extremo pequeño del cable del cargador de viaje en el puerto USB del lateral del dispositivo BlackBerry®.
3. Conecte el transformador de corriente a una toma de corriente.
4. Cargue la batería completamente.

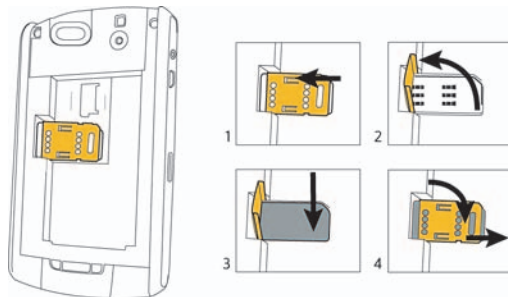
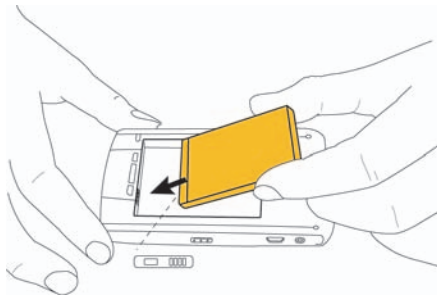
Figura 4. Inserte el adaptador de enchufe o doble las patillas del enchufe hacia abajo (si es necesario)



Figura 5. Conecte el cable del cargador de viaje al dispositivo



Si dispone de un puerto USB en el ordenador y tiene instalado BlackBerry® Desktop Software, puede utilizar el cable USB incluido con el dispositivo para conectarlo al ordenador y cargarlo. Para obtener más información, consulte el tema "Acerca del uso del dispositivo con un ordenador".

Indicadores del nivel de batería

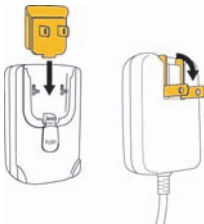
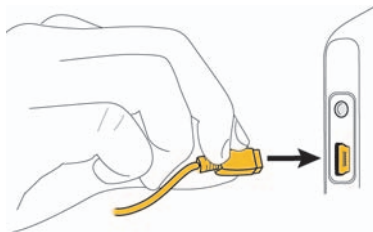
	Batería llena		Batería cargando
	Batería baja		

Completar el asistente de configuración

El asistente de configuración se ha diseñado para ayudarle a obtener información sobre la escritura, cambiar opciones para personalizar el dispositivo BlackBerry® y configurar una o varias direcciones de correo electrónico. El asistente de configuración tarda aproximadamente 10 minutos en completarse.

1. En el cuadro de diálogo del asistente de configuración, gire la rueda de desplazamiento para resaltar **Ejecutar Asistente de configuración**.
2. Haga clic (pulse) con la rueda de desplazamiento.
3. Lea la introducción del asistente de configuración.
4. Gire la rueda de desplazamiento para resaltar **Siguiente**.
5. Haga clic en la rueda de desplazamiento.
6. Siga las instrucciones que aparecen en pantalla.

Nota: Si el cuadro de diálogo del asistente de configuración no aparece automáticamente, en la pantalla de inicio, pulse la tecla . Haga clic en **Asistente de configuración**.

Figura 6. Pantalla del asistente de configuración



Acerca de las opciones de configuración del correo electrónico

Utilice una de las siguientes opciones para configurar el correo electrónico en el dispositivo BlackBerry®:

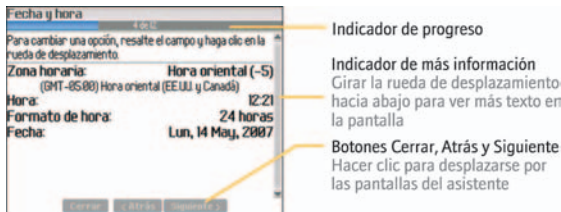
- Opción **BlackBerry Internet Service**: utilice esta opción de configuración del correo electrónico para crear una nueva dirección de correo electrónico del dispositivo a una o varias (hasta diez) direcciones de correo electrónico existentes. Puede configurar el correo electrónico con esta opción si selecciona la opción **Deseo crear o agregar una dirección de correo electrónico** en el asistente de configuración del dispositivo.
- Opción **BlackBerry Enterprise Server**: utilice esta opción de configuración del correo electrónico para asociar el dispositivo a una cuenta de correo electrónico del trabajo de Microsoft Outlook, IBM Lotus Notes o Novell®

GroupWise® y aprovechar las capacidades avanzadas de sincronización inalámbrica de datos. Si el administrador del sistema le ha facilitado una contraseña de activación de empresa, puede configurar el correo electrónico con esta opción si selecciona la opción **Deseo utilizar una cuenta de correo electrónico del trabajo con BlackBerry Enterprise Server** en el asistente de configuración del dispositivo. Si no dispone de una contraseña de activación de empresa, póngase en contacto con el administrador del sistema.

- Opción **BlackBerry Desktop Redirector**: utilice esta opción de configuración del correo electrónico para asociar el dispositivo a una cuenta de correo electrónico de Microsoft Outlook (instalación para grupos de trabajo). Puede configurar el correo electrónico con esta opción si instala BlackBerry Desktop Software y selecciona la opción BlackBerry Desktop Redirector. Si utiliza esta opción de configuración del correo electrónico, debe estar encendido el ordenador para recibir los mensajes de correo electrónico.

Nota: Las opciones de configuración del correo electrónico pueden variar según el plan de servicios inalámbricos.

Agregar o crear una dirección de correo electrónico mediante el asistente de configuración

En función de los servicios de que disfrute, el nombre de usuario que elija durante la configuración del correo electrónico puede formar parte de la dirección de correo electrónico de BlackBerry®.

1. En el asistente de configuración, en la pantalla de configuración del correo electrónico, seleccione la opción **Deseo crear o agregar una dirección de correo electrónico**. Haga clic en **Siguiente**.
2. Haga clic en **Siguiente**.
3. Si es necesario, haga clic en **Actualizar ahora**.
4. Haga clic en **Crear nueva cuenta**.
5. Para aceptar los términos del contrato de licencia, seleccione la opción **He leído y entendido el contrato de usuario final** o active dicha casilla de verificación. Haga clic en **Acepto**.
6. Elija y escriba un nombre de usuario de inicio de sesión para la aplicación de configuración del correo electrónico o el sitio Web de configuración del correo electrónico.
7. Escriba una contraseña de inicio de sesión de seis o más caracteres. Haga clic en **Siguiente**.
8. Guarde el nombre de usuario y la contraseña en un lugar seguro.
9. Lleve a cabo una de las siguientes acciones:
 - Si su servicio genera automáticamente una dirección de correo electrónico de BlackBerry para usted y desea cambiar las opciones de dirección de correo electrónico, haga clic en **Ver cuenta** o en **Siguiente**.
 - Si su servicio admite varias direcciones de correo electrónico y desea crear una nueva dirección de correo electrónico para el dispositivo BlackBerry, haga clic en **Crear una dirección de correo electrónico**

de BlackBerry o en **Me gustaría crear una nueva dirección de correo electrónico de BlackBerry**. Haga clic en **Siguiente**.



- Si su servicio admite varias direcciones de correo electrónico y desea asociar una dirección de correo electrónico existente y admitida con el dispositivo, escriba la información de la dirección de correo electrónico. Si es necesario, haga clic en **Me gustaría utilizar mi dirección de correo electrónico actual** y, a continuación, haga clic en **Siguiente** para escribir la información de la dirección de correo electrónico.

Para volver al asistente de configuración, haga clic en **Desconectar** o en **Cerrar**.

Conceptos básicos



Desplazarse por la pantalla

- Para mover el cursor en cualquier dirección y resaltar elementos, gire la rueda de desplazamiento.
- Para seleccionar un elemento o seguir un vínculo, haga clic con la rueda de desplazamiento.
- Para abrir un menú, pulse la tecla .
- Para cerrar un menú o retroceder una pantalla, pulse la tecla .
- Para volver a la pantalla de inicio, pulse la tecla .

Abrir un menú





- Para abrir una lista de las aplicaciones del dispositivo BlackBerry®, pulse la tecla  en la pantalla de inicio.
- Para abrir un menú de todas las acciones disponibles para un elemento resaltado en una aplicación, pulse la tecla .
- Si hace clic en un elemento con varias acciones comunes disponibles, aparece un menú reducido de estas acciones disponibles. Para ver más acciones disponibles para el elemento resaltado, pulse la tecla  o haga clic en **Menú completo**. Para cerrar el menú reducido, pulse la tecla .

Figura 7. Menú completo



Figura 8. Menú reducido



Cambiar el valor de un campo

1. Resalte un campo.
2. Haga clic en la rueda de desplazamiento.
3. Haga clic en un valor.

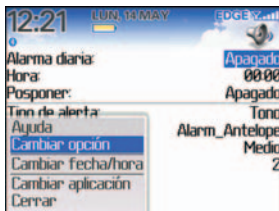
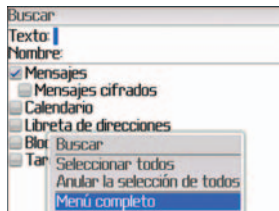
Figura 9. Cambiar el valor de un campo

Activación/Desactivación autom.	
De lunes a viernes:	Activada
Encender a la(s):	07:00
Apagar a la(s):	23:00
Fin de semana:	Activada
Encender a la(s):	07:00
Apagar a la(s):	23:00

Conceptos básicos de la escritura

Indicadores de escritura



Modo Mayúsculas











Modo de bloqueo numérico



Modo Alt

Sugerencias de escritura

- Para poner en mayúsculas una letra, mantenga pulsada la tecla de la letra hasta que aparezca en mayúsculas o pulse la tecla  y la tecla de la letra.

- Para escribir un carácter alternativo de una tecla, pulse la tecla  y la tecla que corresponda. Por ejemplo, para escribir un signo de interrogación (?), pulse la tecla  y .
- Para insertar un símbolo, pulse la tecla . Escriba la letra que aparece debajo del símbolo.
- Para escribir un carácter especial o acentuado, mantenga pulsada la tecla de la letra y gire la rueda de desplazamiento hacia la izquierda o la derecha. Suelte la tecla de la letra cuando aparezca el carácter acentuado y el carácter especial. Por ejemplo, para escribir ü, mantenga pulsado  y gire a la izquierda la rueda de desplazamiento hasta que aparezca ü.
- Para activar el bloqueo numérico, pulse la tecla  y la tecla . Para desactivar el bloqueo numérico, pulse la tecla .

Descripción general

Dedique tiempo a explorar las aplicaciones que están disponibles en el dispositivo BlackBerry®. A continuación, se muestran algunas aplicaciones a modo de introducción.



Haga clic en **Asistente de configuración** para obtener información sobre la escritura, cambiar opciones para personalizar el dispositivo y

configurar la dirección de correo electrónico. El asistente de configuración también proporciona vínculos a información sobre tareas comunes.



Haga clic en **Explorador** para visitar páginas Web o ver la lista de favoritos del explorador.



Haga clic en **Registro de llamadas** para realizar una llamada o ver una lista de llamadas recientes.



Haga clic en **Cámara** para hacer una foto.



Haga clic en **Medios** para ver canciones, melodías de llamada, imágenes o vídeos guardados.



Haga clic en **Mensajes** para ver una lista de mensajes. En el dispositivo pueden aparecer varias listas de mensajes.



Haga clic en **Opciones** para ver la lista principal de opciones del dispositivo. Puede acceder a opciones adicionales desde el menú de cada aplicación.













Haga clic en **Libreta de direcciones** para ver la lista de contactos o agregar un nuevo contacto.











Haga clic en **Ayuda** para ver la guía del usuario para el dispositivo. En la guía del usuario se proporcionan procedimientos para ayudarle a utilizar el dispositivo.

Indicadores de estado de la pantalla de inicio



	alarma configurada		Recuento de llamadas perdidas
	Recuento de mensajes sin abrir		Enviando datos
	Aviso de calendario perdido		recibiendo datos
	mensaje del correo de voz		itinerancia
	Tecnología Bluetooth® activada		conectado con dispositivo equipado con Bluetooth

Indicadores de estado de la lista de mensajes

	Mensaje sin abrir		mensaje MMS
---	-------------------	---	-------------

	Mensaje abierto		mensaje enviado
	mensaje con un archivo adjunto		El mensaje se está enviando
	El mensaje es de alta prioridad		mensaje no enviado
	Mensaje de texto SMS		

Indicadores de estado del teléfono

	Llamada perdida		Llamada recibida
	Llamada realizada		

Indicadores de cobertura inalámbrica

Unos indicadores en la pantalla de inicio muestran el nivel de cobertura inalámbrica en el área donde está utilizando el dispositivo BlackBerry®. Un nivel de cobertura inalámbrica podría limitar el uso de algunas características del dispositivo.

EDGE	Puede utilizar el teléfono, enviar y recibir mensajes de correo electrónico, PIN, texto SMS y MMS, así como utilizar el explorador con una conexión de datos de alta velocidad.
GPRS	Puede utilizar el teléfono, enviar y recibir mensajes de correo electrónico, PIN, texto SMS y MMS, así como utilizar el explorador.
edge	Puede utilizar el teléfono y enviar y recibir mensajes de texto SMS.
gprs	
GSM	
Y SOS	Sólo puede realizar llamadas de emergencia.
Y OFF	La conexión a la red inalámbrica está desactivada.
Yx	No se encuentra en un área con cobertura inalámbrica.

Uso del dispositivo por primera vez

Realizar una llamada

1. En la pantalla de inicio o en el teléfono, realice una de las siguientes acciones:
 - Escriba un número de teléfono.
 - Escriba parte del nombre de un contacto. Resalte un contacto o un número de teléfono.
2. Pulse la tecla .

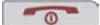
Para finalizar la llamada, pulse la tecla .

Enviar un mensaje de correo electrónico

1. En una lista de mensajes, pulse la tecla .
2. Seleccione **Redactar correo electrónico**.
3. En el campo **Para**, realice una de las acciones siguientes:
 - Escriba una dirección de correo electrónico.
 - Escriba el nombre de un contacto.
 - Escriba parte del nombre de un contacto. Haga clic en un contacto.

4. Escriba un mensaje.
5. Haga clic en la rueda de desplazamiento.
6. Haga clic en **Enviar**.

Nota: Si el dispositivo BlackBerry® está asociado a más de una dirección de correo electrónico, en el campo Enviar utilizando, puede configurar la dirección de correo electrónico que desee usar para enviar el mensaje de correo electrónico.

Envío de un mensaje de texto SMS

1. En una lista de mensajes, pulse la tecla .
2. Haga clic en **Redactar SMS**.
3. Lleve a cabo una de las siguientes acciones:
 - Si el contacto no aparece en la libreta de direcciones, haga clic en **Usar una vez**. Escriba un número de teléfono SMS (incluya el código de país y el código de área). Haga clic en la rueda de desplazamiento.
 - Si el contacto figura en la libreta de direcciones, haga clic en él.
4. Escriba un mensaje.
5. Haga clic en la rueda de desplazamiento.
6. Haga clic en **Enviar**.

Agregar un contacto

1. En la libreta de direcciones, pulse la tecla  .
2. Haga clic en **Nueva dirección**.
3. Escriba la información del contacto.
4. Haga clic con la rueda de desplazamiento.
5. Haga clic en **Guardar**.

Hacer una foto





De forma predeterminada, cuando se toma una fotografía, la cámara guarda la imagen en la memoria del dispositivo BlackBerry®.

1. En la cámara, haga clic con la rueda de desplazamiento.
2. Realice una de las acciones siguientes:
 - Para hacer otra fotografía, haga clic en el icono de la **cámara**.
 - Para eliminar la imagen, haga clic en el icono de la **papelera**.
 - Para establecer la imagen como una imagen de ID de llamada o como fondo de la pantalla de inicio, haga clic en el icono de **recorte**.
 - Para reenviar la imagen, haga clic en el icono del **sobre**.

- Para cambiar el nombre de la imagen y guardarla, haga clic en el icono de la **carpeta**.

Visita de una página Web

Dependiendo de su proveedor de servicios inalámbricos, puede haber varios exploradores disponibles en el dispositivo BlackBerry®. Para obtener más información acerca de los gastos asociados con cada explorador, póngase en contacto con su proveedor de servicios inalámbricos.

1. En el explorador, pulse la tecla  .
2. Haga clic en **Ir a**.
3. Lleve a cabo una de las siguientes acciones:
 - Escriba la dirección de una página Web. Pulse la tecla  .
 - Resalte la dirección de una página Web. Pulse la tecla  .
 - Resalte la dirección de una página Web. Pulse la tecla  . Haga clic en **Editar**. Cambie la dirección de la página Web. Pulse la tecla  .
4. Haga clic en **Aceptar**.

Emparejamiento con un dispositivo activado para Bluetooth

Algunos dispositivos activados para Bluetooth® tienen contraseñas de paso que deberá introducir para poder emparejarlos.

1. En la aplicación de configuración de Bluetooth, haga clic en **Aceptar**.
2. Haga clic en un dispositivo activado para Bluetooth.
3. Si fuese necesario, escriba la contraseña del dispositivo activado para Bluetooth en su dispositivo BlackBerry®.
4. Si fuese necesario, escriba la contraseña del dispositivo activado para Bluetooth en el dispositivo activado para Bluetooth.

Acerca del uso del dispositivo con un ordenador

Puede instalar el BlackBerry® Desktop Software en el ordenador y conectar el dispositivo BlackBerry al ordenador para realizar cualquiera de las siguientes acciones:

- Sincronizar los datos del organizador como contactos, entradas del calendario, tareas y notas entre el dispositivo y el ordenador.
- Realizar copia de seguridad de los datos del dispositivo y restaurarlos.
- Transferir archivos entre el dispositivo y el ordenador.

- Agregar aplicaciones al dispositivo.
- Configurar y gestionar el reenvío de mensajes de correo electrónico o la sincronización inalámbrica del calendario si el administrador del sistema le ha aconsejado que lo haga.
- Configurar y gestionar el reenvío de mensajes de correo electrónico mediante BlackBerry Desktop Redirector para reenviar mensajes desde una cuenta de correo electrónico de Microsoft® Outlook® (instalación para grupos de trabajo) que se encuentra en un servidor Microsoft Exchange Server versión 5.5 o posterior.

Para obtener más información sobre cómo sincronizar datos, realizar copias de seguridad o restaurar datos, agregar aplicaciones u otras funciones, consulte la *Ayuda en línea del BlackBerry Desktop Software*.

Requisitos previos de instalación

- Equipo 486 o superior compatible con Intel® que cumpla con USB 1.1 o versiones posteriores
- Microsoft® Windows® 2000 o posterior
- Puerto USB disponible.
- Unidad de CD

Instalar el software de escritorio BlackBerry

1. Verifique que el dispositivo BlackBerry® no está conectado al ordenador.
2. Introduzca el CD de herramientas de usuario de BlackBerry en la unidad de CD del ordenador.
3. Haga clic en **Software de escritorio BlackBerry**.
4. Siga las instrucciones que aparecen en pantalla.
5. Cuando termine la instalación, conecte el extremo de menor tamaño del cable USB al puerto USB del lateral del dispositivo.
6. Conecte el extremo de mayor tamaño del cable USB a un puerto USB del ordenador.

Nota: Si BlackBerry Desktop Manager no se abre automáticamente, en la barra de tareas, haga clic en **Inicio > Programas > BlackBerry > Desktop Manager**.

Transferencia de un archivo entre su dispositivo y el equipo usando la herramienta Administrador multimedia

1. Conecte el dispositivo BlackBerry® al equipo.
2. En el equipo, abra BlackBerry® Desktop Manager.
3. Haga doble clic en **Administrador multimedia**.

4. Arrastre el archivo o la carpeta de una ubicación a otra.

Si desea obtener más información acerca del uso de la herramienta Administrador multimedia, consulte *la ayuda en línea del Administrador multimedia*.

Acerca de los accesorios

Puede comprar accesorios como baterías, artículos de transporte, auriculares y equipos de carga para el dispositivo BlackBerry®. Para obtener más información, póngase en contacto con su proveedor de servicios inalámbricos o visite www.shopblackberry.com.

PRECAUCIÓN: Utilice únicamente accesorios que Research In Motion haya aprobado para usar con su dispositivo. El uso de otros accesorios podría invalidar la garantía y podría resultar peligroso.

Acerca de la descarga de aplicaciones al dispositivo

Puede descargar aplicaciones para el dispositivo BlackBerry® desde un sitio Web como mobile.blackberry.com mediante el explorador del dispositivo. También puede descargar archivos de aplicación de un sitio Web como www.handango.com/blackberry/ mediante un explorador del ordenador. Si descarga aplicaciones con un explorador del PC, puede agregarlas al dispositivo con la herramienta de carga de aplicaciones del programa BlackBerry Desktop Software. El programa BlackBerry Desktop Software está disponible en el *CD de herramientas de usuario BlackBerry User Tools* suministrado con el dispositivo.

PRECAUCIÓN: Si agrega una aplicación al dispositivo, lea los términos y condiciones de la aplicación atentamente. Research In Motion no garantiza en modo alguno las aplicaciones que agregue al dispositivo ni asume ninguna responsabilidad en relación con ellas.

Insertar una tarjeta multimedia

Utilice una tarjeta de medios microSD para ampliar la memoria disponible en el dispositivo BlackBerry® para poder almacenar así archivos de medios como canciones, melodías de llamada, vídeos o imágenes. Es posible que la tarjeta multimedia se venda aparte del dispositivo.

1. Pulse el botón de extracción de la cubierta de la batería.
2. Retire la cubierta de la batería.
3. Deslice la tapa del soporte de la tarjeta multimedia hacia la bisagra para desbloquearla.
4. Abra la tapa del soporte de la tarjeta multimedia.
5. Coloque la tarjeta multimedia en las ranuras de la puerta del soporte de la tarjeta multimedia de modo que los contactos metálicos de la tarjeta multimedia estén alineados con los contactos metálicos del dispositivo cuando la tapa del soporte de la tarjeta multimedia esté cerrada.
6. Cierre la tapa del soporte de la tarjeta multimedia.
7. Vuelva a cerrar el soporte de la tarjeta multimedia para bloquearlo.

8. Vuelva a deslizar la cubierta de la batería en el dispositivo de modo que encaje en su sitio.

Figura 10. Insertar la tarjeta multimedia

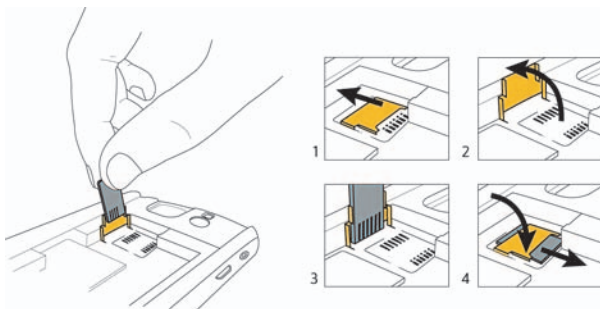

Obtener más información

- Para ver la guía del usuario del dispositivo BlackBerry®, haga clic en **Ayuda** en la lista de aplicaciones o en un menú de aplicación.
- Para ver el tutorial BlackBerry 101, la guía del usuario, el folleto de información del producto y de seguridad o la garantía y contrato de licencia de software

del dispositivo, introduzca el *CD de herramientas de usuario BlackBerry* incluido con el dispositivo en la unidad de CD del ordenador.

- Para probar gratuitamente un curso de formación de introducción de 30 minutos (disponible sólo en inglés) para su dispositivo o para comprar formación adicional, visite www.blackberry.com/go/onlinetraining.
- Para buscar información sobre la red inalámbrica o el plan de servicios inalámbricos, visite el sitio Web de su proveedor de servicios inalámbricos.
- Para buscar software, juegos y accesorios para su dispositivo, visite www.discoverblackberry.com.

Resolución de problemas

No puedo conectarme a una red inalámbrica

Trate de realizar las acciones siguientes:

- Compruebe que la tarjeta SIM está insertada correctamente en el dispositivo BlackBerry®.
- Compruebe que ha activado la conexión a la red inalámbrica.
- Compruebe que se encuentra conectado a la red del proveedor de servicios inalámbricos. Si ha cambiado las redes inalámbricas manualmente, el dispositivo permanece conectado a esa red inalámbrica hasta que seleccione de nuevo la red de su proveedor de servicios inalámbricos.

No puedo asociar el dispositivo a una cuenta de correo electrónico

Trate de realizar las acciones siguientes:

- En la pantalla de configuración del correo electrónico, verifique que ha escrito correctamente la información de la dirección de correo electrónico.

- Verifique que la dirección de correo electrónico está asociada a una cuenta de correo electrónico admitida (por ejemplo, una cuenta de correo electrónico POP3 o IMAP). Para obtener más información acerca de las cuentas de correo electrónico compatibles, póngase en contacto con su proveedor de servicios inalámbricos.
- Conéctese al sitio Web de configuración del correo electrónico y agregue la dirección de correo electrónico al dispositivo BlackBerry® mediante un explorador del ordenador. Para conectarse al sitio Web de configuración del correo electrónico, en un explorador del ordenador, escriba la dirección de dicho sitio que le haya facilitado el proveedor de servicios inalámbricos. Si ya ha creado un nombre de usuario de inicio de sesión y una contraseña, utilice dicha información para conectarse. Si no ha creado un nombre de usuario de inicio de sesión y una contraseña, haga clic en **Crear nueva cuenta** y siga las instrucciones que aparecen en la pantalla. Para asociar el dispositivo a una cuenta de correo electrónico de Microsoft® Outlook® o IBM® Lotus Notes®, debe visitar el sitio Web de configuración del correo electrónico BlackBerry® Internet Service mediante un explorador del ordenador.

No sé qué opción de configuración del correo electrónico debo seleccionar en el asistente de configuración

- Seleccione la opción **Deseo crear o agregar una dirección de correo electrónico** si las demás opciones no son aplicables. Ésta es la opción más habitual para usuarios individuales. Si selecciona esta opción, en el dispositivo BlackBerry® se abrirá una aplicación de configuración de correo electrónico o un sitio Web de configuración del correo electrónico. Tanto en la aplicación de configuración de correo electrónico como en el sitio Web de configuración del correo electrónico, puede crear una nueva dirección de correo electrónico para el dispositivo o asociar éste a una dirección de correo electrónico existente y admitida.
- Seleccione la opción **Deseo utilizar una cuenta de correo electrónico del trabajo con BlackBerry Enterprise Server** si un administrador del sistema le ha facilitado una contraseña que puede utilizar para activar el dispositivo a través de la red inalámbrica. Si selecciona esta opción, aparecerá la pantalla Activación de Enterprise. En esta pantalla puede escribir la dirección de correo electrónico del trabajo y la contraseña que le ha proporcionado el administrador del sistema para activar el dispositivo.
- Seleccione la opción **Deseo omitir la configuración del correo electrónico** si se produce alguna de las siguientes situaciones:



- Un representante del establecimiento donde ha comprado el dispositivo ya le ha ayudado a configurar la dirección de correo electrónico.
- Ya ha visitado el sitio Web de configuración del correo electrónico y ha configurado una dirección de correo electrónico mediante un explorador del ordenador.
- Dispone de una cuenta de correo electrónico existente y tiene acceso a BlackBerry® Enterprise Server, pero el administrador del sistema no le ha proporcionado una contraseña que pueda utilizar para activar el dispositivo a través de la red inalámbrica. Póngase en contacto con el administrador del sistema para obtener más información sobre cómo configurar el correo electrónico para el dispositivo.
- Tiene una cuenta de correo electrónico de Microsoft® Outlook® (instalación para grupos de trabajo) en un servidor Microsoft® Exchange Server versión 5.5. o posterior y desea utilizar BlackBerry® Desktop Redirector para reenviar los mensajes de correo electrónico al dispositivo.

No puedo enviar mensajes

Trate de realizar las acciones siguientes:

- Compruebe que el dispositivo BlackBerry® está conectado a la red inalámbrica. Si no se encuentra en una zona de cobertura inalámbrica, el

dispositivo debería enviar los mensajes cuando vuelva a una zona donde haya cobertura.

- Si el elemento de menú para enviar un mensaje no aparece, compruebe que haya agregado una dirección de correo electrónico o el PIN del contacto.
- Si ha creado una dirección de correo electrónico o ha agregado una dirección existente al dispositivo usando la pantalla de configuración del correo electrónico del asistente de configuración, compruebe que haya recibido un mensaje de activación en el dispositivo procedente de BlackBerry® Internet Service. Si no ha recibido el mensaje de activación (dicho mensaje puede tardar un poco en llegar), en el asistente de configuración, abra la pantalla de configuración del correo electrónico para enviar un libro de servicios a su dispositivo.
- Si no ha recibido un mensaje de registro desde la red inalámbrica, registre el dispositivo. En las opciones del dispositivo, haga clic en **Opciones avanzadas**. Haga clic en **Tabla de enrutamiento de host**. Pulse la tecla . Seleccione **Registrarse ahora**.
- Vuelva a enviar el mensaje. Abra el mensaje. Pulse la tecla . Seleccione **Enviar de nuevo**.

No recibo mensajes

Trate de realizar las acciones siguientes:

- Compruebe que el dispositivo BlackBerry® está conectado a la red inalámbrica. Si no está en una zona de cobertura inalámbrica, debería recibir los mensajes cuando vuelva a una zona donde haya cobertura inalámbrica.
- Si ha creado una dirección de correo electrónico o ha agregado una dirección existente al dispositivo usando el sitio Web de configuración del correo electrónico, compruebe que haya recibido un mensaje de activación en el dispositivo procedente de BlackBerry Internet Service. Si no ha recibido el mensaje de activación (dicho mensaje puede tardar un poco en llegar), use el sitio Web de configuración del correo electrónico para enviar un libro de servicios a su dispositivo.
- Si no ha recibido un mensaje de registro desde la red inalámbrica, registre el dispositivo. En las opciones del dispositivo, haga clic en **Opciones avanzadas**. Haga clic en **Tabla de enrutamiento de host**. Pulse la tecla . Seleccione **Registrarse ahora**.
- Si cambia de dispositivo, asegúrese de que ha actualizado el PIN del dispositivo en el sitio Web de configuración del correo electrónico. Para encontrar el PIN, haga clic en **Estado** dentro de las opciones del dispositivo. Conéctese al sitio Web de configuración del correo electrónico. Haga clic en **Cambio de dispositivo**. Introduzca la nueva información del dispositivo BlackBerry. Haga clic en **Guardar**.
- Si usa filtros de mensajes de correo electrónico, verifique que las opciones de filtro estén correctamente configuradas.

No puedo realizar o recibir llamadas

Trate de realizar las acciones siguientes:

- Compruebe que el dispositivo BlackBerry® está conectado a la red inalámbrica.
- Si no puede realizar llamadas y la marcación fija está activada, compruebe que el número de teléfono del contacto aparezca en la lista de marcación fija o bien desactive este modo de marcación.
- Si ha viajado a otro país y no ha cambiado las opciones de marcado inteligente, marque el número completo del contacto, incluido el código de país y el de área.
- Si no recibe llamadas, compruebe que el bloqueo de llamadas y el reenvío estén desactivados.
- Si la tarjeta SIM admite más de un número de teléfono pero sólo dispone de un número, compruebe que dicho número de teléfono está establecido como número primario.

Aviso legal

©2007 Research In Motion Limited. Reservados todos los derechos. BlackBerry y las marcas relacionadas pertenecientes a RIM, así como las imágenes y símbolos son propiedad exclusiva de Research In Motion Limited. RIM, Research In Motion, BlackBerry, "Always On, Always Connected" y el símbolo del "sobre en movimiento" están registrados en la Oficina de Patentes y Marcas de EE.UU. y pueden estar registradas o pendientes de registro en otros países.

Bluetooth SIG, Inc. posee los logotipos y la marca de Bluetooth. Asimismo, cualquier uso de dichas marcas por parte de Research In Motion estará sujeto a licencia. Handango es una marca comercial de Handango, Inc. IBM, Lotus, Domino y Lotus Notes son marcas comerciales de International Business Machines Corporation. Intel es una marca comercial de Intel Corporation. Microsoft, Outlook y Windows son marcas comerciales de Microsoft Corporation. Novell y GroupWise son marcas comerciales de Novell, Inc. Todas las demás marcas, nombres de productos, nombres de empresas, marcas comerciales y marcas de servicios son propiedad de sus respectivos propietarios.

El dispositivo BlackBerry y/o el software asociado están protegidos por copyright, tratados internacionales y varias patentes, incluida una o varias de las siguientes de EE.UU.: 6,278,442; 6,271,605; 6,219,694; 6,075,470; 6,073,318; D445,428; D433,460; D416,256. Otras patentes están registradas o pendientes de registro en varios países de todo el mundo. Visite www.rim.com/patents para obtener una lista de las patentes de RIM (como se las denominará de ahora en adelante).

Este documento se facilita "tal como está" y Research In Motion Limited y sus empresas afiliadas ("RIM") no asumen responsabilidad alguna por cualquier error tipográfico, técnico u otros datos inexactos que aparezcan en este documento. Con el fin de proteger la información confidencial y propia de RIM, así como los secretos comerciales, el presente documento describe algunos aspectos de la tecnología de RIM en líneas generales. RIM se reserva el derecho a modificar periódicamente la información que contiene este documento, si bien tampoco se compromete en modo alguno a proporcionar cambios, actualizaciones, ampliaciones o cualquier otro tipo de información que se pueda agregar a este documento. RIM NO ASUMIRÁ REPRESENTACIONES, GARANTÍAS NI VENTAJAS, YA SEAN IMPLÍCITAS O EXPLÍCITAS (INCLUIDAS, AUNQUE SIN CARÁCTER RESTRICTIVO, LAS GARANTÍAS, EXPLÍCITAS O IMPLÍCITAS, O CONDICIONES DE IDONEIDAD PARA UN FIN ESPECÍFICO, INCUMPLIMIENTO, COMERCIABILIDAD, DURABILIDAD, TÍTULO U OTRAS GARANTÍAS RELATIVAS AL RENDIMIENTO O FALTA DE RENDIMIENTO DE NINGÚN SOFTWARE AQUÍ MENCIONADO, NI RELATIVAS AL RENDIMIENTO DE LOS SERVICIOS QUE AQUÍ SE MENCIONAN). EN RELACIÓN CON EL USO DE LA PRESENTE DOCUMENTACIÓN, EN NINGÚN CASO RIM NI SUS RESPECTIVOS DIRECTIVOS, RESPONSABLES, EMPLEADOS O COLABORADORES ASUMIRÁN RESPONSABILIDAD ALGUNA POR CUALQUIER DAÑO DIRECTO, ECONÓMICO, COMERCIAL, ESPECIAL, RESULTANTE, INCIDENTAL, EJEMPLAR O INDIRECTO, AÚN CUANDO SE HAYA INFORMADO A RIM DE MANERA EXPRESA SOBRE LA POSIBILIDAD DE PRODUCIRSE TALES DAÑOS, INCLUIDOS, SIN LIMITACIONES, DAÑOS CAUSADOS POR PÉRDIDA DE BENEFICIOS O INGRESOS, PÉRDIDA DE DATOS, RETRASOS, PÉRDIDA DE GANANCIAS, O BIEN LA IMPOSIBILIDAD DE ALCANZAR EL NIVEL DE AHORRO ESPERADO.

Este documento puede contener referencias a fuentes de información, hardware o software, productos o servicios y/o sitios Web de terceros (de forma colectiva, "información de terceros"). RIM no controla ni es responsable de ningún tipo de información de terceros, inclusive, sin restricciones, el contenido, la exactitud, el cumplimiento de copyright, la compatibilidad, el rendimiento, la honradez, la legalidad, la decencia, los vínculos o cualquier otro aspecto de la información de terceros. La inclusión de la información de terceros en este documento no implica en ningún caso la aprobación por parte de RIM de la información de terceros de modo alguno. La instalación o el uso de la información de terceros con productos y servicios de RIM puede precisar la obtención de una o más licencias de patentes, marcas comerciales o derechos de autor para evitar que se vulneren los derechos de la propiedad intelectual de otros. Cualquier trato con la información de terceros, incluido, sin restricciones, el cumplimiento de las licencias correspondientes, así como los términos y condiciones, es responsabilidad exclusiva entre usted y el otro proveedor. Usted es el único responsable en determinar si se precisan licencias de terceros, así como de adquirirlas en relación con la información de terceros. En la medida en que se puedan precisar dichas licencias de propiedad intelectual, RIM recomienda expresamente que no instale ni utilice dicha información de terceros hasta que haya adquirido todas las licencias correspondientes personalmente o en su nombre. El uso de la información de terceros se regirá y estará sujeto a la aceptación por su parte de los términos de las licencias de la información de terceros. Cualquier información de terceros que se proporcione con los productos y servicios de RIM se facilita "tal cual". RIM no garantiza en modo alguno la información de terceros y no asume ninguna responsabilidad en relación con dicha información, aunque se haya avisado a RIM de la posibilidad de dichos daños o pueda anticiparlos.

Research In Motion Limited

295 Phillip Street

Waterloo, ON N2L 3W8

Canadá

Research In Motion UK Limited

200 Bath Road

Slough, Berkshire SL1 3XE

Reino Unido

Publicado en Canadá.