

# Kit de coche Nokia CK-300

## Guía de usuario y de instalación

---

## DECLARACIÓN DE CONFORMIDAD

Por el presente documento, NOKIA CORPORATION declara que el producto HF-21W se adapta a los requisitos básicos y a las demás condiciones pertinentes dispuestas en la Normativa 1999/5/CE. El producto se adapta a las condiciones dispuestas en el Anexo I, párrafos 6.5, 6.6, 6.8 y 6.9 de la Directiva 2004/104/CE (que modifica la Directiva 72/245/CEE). Existe una copia de la Declaración de conformidad disponible en la dirección [http://www.nokia.com/phones/declaration\\_of\\_conformity/](http://www.nokia.com/phones/declaration_of_conformity/).

# CE 0434

© 2008 Nokia. Reservados todos los derechos.

Queda prohibida la reproducción, transferencia, distribución o almacenamiento de todo o parte del contenido de este documento bajo cualquier forma sin el consentimiento previo y por escrito de Nokia.

Nokia, Nokia Connecting People y Navi son marcas comerciales o registradas de Nokia Corporation. El resto de los productos y nombres de compañías aquí mencionados pueden ser marcas comerciales o registradas de sus respectivos propietarios.

Bluetooth is a registered trademark of Bluetooth SIG, Inc.

Nokia opera con una política de desarrollo continuo y se reserva el derecho a realizar modificaciones y mejoras en cualquiera de los productos descritos en este documento sin previo aviso.

Nokia no se responsabilizará bajo ninguna circunstancia de la pérdida de datos o ingresos ni de ningún daño especial, incidental, consecuente o indirecto, independientemente de cuál sea su causa.

El contenido del presente documento se suministra tal cual. Salvo que así lo exija la ley aplicable, no se ofrece ningún tipo de garantía, expresa o implícita, incluida, pero sin limitarse a, la garantía implícita de comerciabilidad y adecuación a un fin particular con respecto a la exactitud, fiabilidad y el contenido de este documento. Nokia se reserva el derecho de revisar o retirar este documento en cualquier momento sin previo aviso.

La disponibilidad de productos concretos puede variar de una región a otra. Consulte con su distribuidor Nokia más cercano.

### Controles de exportación

Este producto puede contener componentes, tecnología o software con arreglo a las normativas y a la legislación de EE. UU. y de otros países. Se prohíben las desviaciones de las leyes.

9202247 / 1ª edición ES

# Índice

---

Para su seguridad.....	4	Activación o desactivación del silencio del micrófono.....	19
<b>Inicio rápido .....</b>	<b>5</b>	Alternación de una llamada entre el kit de coche y el dispositivo móvil.....	19
Configuración .....	5	Conexión de un dispositivo móvil...	19
Dispositivo de entrada .....	6	Escucha de música.....	19
Funcionamiento sin CarMenu.....	6	<b>4. Resolución de problemas ...</b>	<b>20</b>
Tecla de marcación por voz.....	6	Problemas de conexión.....	20
Tecla de silencio .....	6	Problemas de audio.....	20
Tecla de modo.....	6	Otros problemas.....	22
Tecla de llamada.....	7	<b>5. Instalación.....</b>	<b>23</b>
Tecla de finalización de llamada ...	7	Información sobre seguridad .....	23
Rueda Navi.....	7	Opciones de conexión .....	24
Funcionamiento con CarMenu .....	7	Conexión Bluetooth .....	25
Instalar CarMenu .....	8	Conexión mediante cable .....	25
Utilización de CarMenu con el dispositivo de entrada.....	9	Integración con un sistema estéreo de coche .....	25
Carga del dispositivo conectado ....	11	Instalación del kit de coche en un vehículo.....	32
<b>1. Introducción .....</b>	<b>12</b>	Unidad manos libres HF-21W .....	33
<b>2. Inicio .....</b>	<b>13</b>	Dispositivo de entrada CU-10 .....	34
Piezas.....	13	Micrófono MP-2.....	35
Encendido o apagado del kit de coche.....	13	Cable adaptador de conectividad CA-113CU .....	35
Encendido.....	14	Cable de sistema CA-139 .....	36
Apagado.....	14	Soporte para el móvil.....	36
Vinculación y conexión de un dispositivo móvil.....	14	Equipamientos opcionales .....	37
Tecnología inalámbrica Bluetooth.....	14	Acoplador de antena y antena externa .....	37
Conexión del reproductor de música al kit de coche .....	17	Comprobación del funcionamiento del kit de coche.....	37
<b>3. Utilización sin CarMenu ....</b>	<b>18</b>	<b>Cuidado y mantenimiento ....</b>	<b>38</b>
Respuesta a una llamada .....	18	<b>Información adicional sobre seguridad.....</b>	<b>39</b>
Finalización de una llamada.....	18		
Realización de una llamada .....	18		
Llamada al último número marcado.....	18		
Marcación mediante voz .....	18		
Ajuste del volumen durante una llamada .....	18		

## Para su seguridad

---

Lea estas sencillas instrucciones. No seguir las normas puede ser peligroso o ilegal. Lea la guía del usuario completa para más información.

Su dispositivo y su equipamiento pueden contener piezas pequeñas. Manténgalos fuera del alcance de los niños.



### ENCIENDA EL TELÉFONO SIN RIESGOS

No encienda el dispositivo donde el uso de teléfonos móviles esté prohibido o si puede causar interferencias o comportar algún peligro.



### LA PRECAUCIÓN EN CARRETERA ES LO PRINCIPAL

Respete la legislación local. Tenga siempre las manos libres para maniobrar con el vehículo mientras conduce. Recuerde que la primera norma de conducción en carretera es la precaución.



### INTERFERENCIAS

Todos los dispositivos móviles pueden ser susceptibles a interferencias que podrían afectar a su rendimiento.



### APAGUE EL TELÉFONO EN LAS GASOLINERAS

No utilice el dispositivo en gasolineras. No lo utilice cerca de combustible o de productos químicos.



### APAGUE EL TELÉFONO CERCA DE MATERIALES EXPLOSIVOS

Siga todas las restricciones existentes. No utilice el dispositivo en lugares donde se realicen explosiones.



### SERVICIO TÉCNICO CUALIFICADO

El producto sólo debe instalarlo o repararlo el personal del servicio técnico cualificado.



### EQUIPAMIENTO

Utilice únicamente equipamiento aprobado por el fabricante. No conecte productos que sean incompatibles.



### CONEXIÓN CON OTROS DISPOSITIVOS

Si desea conectarse con otro dispositivo, antes lea la guía del usuario correspondiente para conocer con detalle las instrucciones de seguridad. No conecte productos que sean incompatibles.

## Inicio rápido

---

Gracias por elegir el Kit de coche Nokia CK-300. Con el kit de coche, podrá realizar y recibir llamadas con manos libres y escuchar música almacenada en su dispositivo móvil a través del sistema estéreo de su coche.

Este capítulo describe las características básicas del kit de coche. Si desea conocer más detalles, consulte las secciones respectivas de esta guía.

### ■ Configuración

1. El kit de coche sólo puede ser instalado por un técnico cualificado de servicio que utilice los componentes originales Nokia incluidos en el paquete de venta. Para obtener más instrucciones, consulte Instalación en la pág. 23.
2. Si desea utilizar el kit de coche a través de una interfaz de usuario optimizada para el uso en un coche, descargue la aplicación CarMenu de la página del producto en [www.nokia.com](http://www.nokia.com) o en la página web local de Nokia, e instálela en su dispositivo móvil compatible.
3. Conecte el dispositivo móvil compatible al kit de coche utilizando la tecnología inalámbrica Bluetooth. Para obtener más instrucciones, consulte Vinculación y conexión de un dispositivo móvil en la pág. 14.

## ■ Dispositivo de entrada

1. Tecla de marcación por voz
2. Tecla de silencio
3. Tecla de modo
4. Tecla de llamada
5. Tecla de finalización de llamada
6. Rueda Navi™

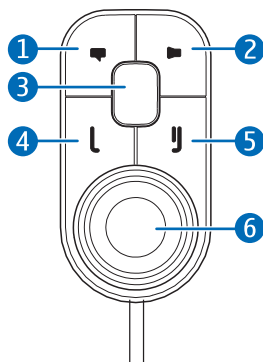

## ■ Funcionamiento sin CarMenu

Puede manejar el kit de coche mediante la aplicación CarMenu. Esta sección le explica cómo utilizar el dispositivo de entrada cuando CarMenu no está instalado en su dispositivo móvil.

### Tecla de marcación por voz

Mantenga pulsada la tecla de marcación por voz para activar esta función en un dispositivo móvil compatible cuando no esté haciendo ninguna llamada.

### Tecla de silencio

Pulse la tecla de silencio para alternar la llamada entre el kit de coche y el dispositivo móvil compatible.

Mantenga pulsada la tecla de silencio para activar o desactivar el silencio del micrófono durante una llamada.

### Tecla de modo

Pulse la tecla de modo para iniciar, poner en pausa o retomar la reproducción de música cuando el reproductor de música de su dispositivo móvil esté activado.

## Tecla de llamada

Pulse la tecla de llamada para responder a una llamada.

Pulse la tecla de llamada dos veces para remarcar los últimos números marcados.

## Tecla de finalización de llamada

Pulse la tecla de finalización de llamada para finalizar una llamada activa o rechazar una llamada entrante.

## Rueda Navi

Mantenga pulsada la rueda para:

- Apagar o encender el kit de coche si el cable de detección de encendido no está conectado
- Conectar el kit de coche a un dispositivo vinculado (mantenga pulsada la rueda durante 1 segundo aproximadamente)

Gire la rueda para:

- Ajustar el volumen durante una llamada
- Seleccionar la pista siguiente o la anterior de una lista, de un artista o de un álbum mientras se reproduce una pista o durante una pausa

## ■ **Funcionamiento con CarMenu**

Si desea utilizar el kit de coche a través de una interfaz de usuario optimizada para el uso en un coche, descargue la aplicación CarMenu de la página del producto en [www.nokia.com](http://www.nokia.com) o en la página web local de Nokia, e instálela en su dispositivo móvil compatible. Lea también la guía de usuario de CarMenu en el CD-ROM.

Puede utilizar la aplicación Nokia Maps con CarMenu si Nokia Maps está instalado en su dispositivo móvil.

## Instalar CarMenu

Puede ser que necesite derechos de administrador del ordenador para la instalación. También necesita lo siguiente:

- Un dispositivo móvil compatible basado en la Serie 60 versión 3.0 (o superior). El dispositivo debe admitir la especificación Bluetooth y los perfiles descritos en la guía de usuario y de instalación.
- Una conexión a Internet desde su PC o dispositivo móvil. Póngase en contacto con su proveedor de servicios para obtener información sobre los cargos relacionados con la transmisión de datos.
- Tres megabytes de memoria libre en su dispositivo móvil
- El cable USB suministrado con el dispositivo móvil.
- Un ordenador compatible con el sistema operativo Windows XP o Windows Vista.

Para instalar CarMenu en el dispositivo móvil, realice lo siguiente:

1. Si desea instalar CarMenu en una tarjeta de memoria compatible para usarla con el dispositivo móvil, inserte la tarjeta en el dispositivo.
2. Si utiliza un PC para la conexión a Internet, coloque el CD-ROM suministrado en la unidad de CD-ROM de su PC (o en una unidad de DVD compatible) y seleccione la opción para descargar CarMenu en el programa que se inicia automáticamente (si la función de inicio automático del CD-ROM está activada en Windows). Siga las instrucciones de la pantalla para descargar al PC el archivo de instalación de CarMenu de la página web de Nokia y cópielo del PC al dispositivo móvil o a la tarjeta de memoria insertada en el dispositivo. También puede descargar el archivo desde la página del producto en [www.nokia.com](http://www.nokia.com) o en la página web local de Nokia sin utilizar el CD-ROM.

Si utiliza el navegador de Internet de su dispositivo móvil compatible para la conexión a Internet, descargue al dispositivo móvil o a la tarjeta de memoria insertada el archivo de instalación de CarMenu de la página del producto en [www.nokia.com](http://www.nokia.com) o en la página web local de Nokia.



3. Inicie la instalación tal como se indica en la guía de usuario de su dispositivo móvil y siga las instrucciones que aparecen en el programa de instalación.
4. Para iniciar la aplicación CarMenu, encienda el kit de coche.

## **Utilización de CarMenu con el dispositivo de entrada**

### **Tecla de marcación por voz**

Mantenga pulsada la tecla de marcación por voz para activar esta función en un dispositivo móvil compatible cuando no esté haciendo ninguna llamada.

En Nokia Maps, pulse la tecla de marcación por voz para activar la misma función que cuando pulsa la tecla **4** en su dispositivo móvil. Si la navegación está activa, se repite la última instrucción de voz.

### **Tecla de silencio**

Pulse la tecla de silencio para:

- Alternar una llamada entre el kit de coche y un dispositivo móvil compatible.
- Silenciar el volumen del kit de coche cuando no esté realizando ninguna llamada.

Mantenga pulsada la tecla de silencio para activar o desactivar el silencio del micrófono durante una llamada.

### **Tecla de modo**

Pulse la tecla de modo para:

- Alternar entre el modo teléfono, reproductor de música y Nokia Maps (si está activo)
- Volver a la pantalla principal del modo actual.

Mantenga pulsada la tecla de modo para volver a la pantalla principal de modos del teléfono desde cualquier modo.

### **Tecla de llamada**

En el modo teléfono, pulse la tecla de llamada para realizar lo siguiente:

- Responder a una llamada

- Alternar entre una llamada activa y una llamada en espera
- Ver en la pantalla principal la lista de los últimos números marcados

En el modo teléfono, pulse dos veces la tecla de llamada para volver a marcar el último número marcado en la pantalla principal.

En el modo de reproducción de música, pulse la tecla de llamada para realizar lo siguiente:

- Reproducir la canción mostrada en su dispositivo móvil o pausar o retomar la reproducción
- Reproducir desde el principio todas las pistas de la lista, artista o álbum seleccionados

En Nokia Maps, pulse la tecla de llamada para activar la misma función que cuando pulsa la tecla de selección izquierda en su dispositivo móvil.

### Tecla de finalización de llamada

Pulse la tecla de finalización de llamada para:

- Finalizar la llamada activa o rechazar una llamada
- Borrar una nota de la agenda de la pantalla
- Volver a la pantalla o nivel de menú anteriores
- Eliminar un único carácter cuando escriba texto o números
- Detener la pista mostrada en la pantalla principal del modo de reproductor de música
- En Nokia Maps, pulse la tecla de llamada para activar la misma función que cuando pulsa la tecla de selección derecha en su dispositivo móvil.

Mantenga pulsada la tecla de finalización de llamada para salir de la pantalla principal del modo actual.

### Rueda Navi

Pulse la rueda para:

- Responder a una llamada entrante
- Ejecutar la función mostrada en la parte inferior de la pantalla, seleccionar un elemento (como una función de menú) o borrar una nota de la agenda de la pantalla

- En Nokia Maps, pulse la rueda Navi para realizar la misma función que cuando pulsa la tecla de selección central o la tecla central de la tecla de navegación en su dispositivo móvil

Mantenga pulsada la rueda para:

- Apagar o encender el kit de coche si el cable de detección de encendido no está conectado
- Conectar el kit de coche a un dispositivo vinculado (mantenga pulsada la rueda durante 1 segundo aproximadamente)

Gire la rueda en cualquier dirección para realizar lo siguiente:

- Desplazarse hasta un elemento (como una función de menú) o por una lista
- Ajustar el volumen durante una llamada
- En el modo de reproducción de música, seleccionar la pista siguiente o la anterior de una lista, de un artista o de un álbum mientras se reproduce una pista o durante una pausa
- En Nokia Maps, gire la rueda para activar la misma función que cuando pulsa la tecla de navegación arriba o abajo en su dispositivo móvil

Gire la rueda hacia la izquierda en la pantalla principal para introducir un número de teléfono o utilizar la marcación rápida.

Gire la rueda hacia la derecha en la pantalla principal para buscar un contacto en la [Guía](#).

## ■ Carga del dispositivo conectado

Para cargar la batería del dispositivo Nokia compatible mientras esté utilizando el kit de coche, conecte el dispositivo al kit de coche a través del cable de conectividad CA-113CU.

# 1. Introducción

---

Con el Kit de coche Nokia CK-300, podrá gestionar correctamente las llamadas como manos libres y escuchar la música almacenada en su dispositivo móvil compatible. Puede controlar el kit de coche utilizando el dispositivo de entrada externo.

Si tiene un dispositivo móvil basado en el software Series 60 platform versión 3.0 (o superior), puede instalar la aplicación CarMenu en su dispositivo móvil. CarMenu le proporciona acceso instantáneo a todos sus contactos y pistas de música guardadas en su dispositivo móvil compatible. También puede utilizarlo con la aplicación Nokia Maps, si la tiene instalada en su dispositivo móvil.

Lea detenidamente esta guía. Lea también la guía del dispositivo móvil, en la que encontrará información importante sobre seguridad y mantenimiento, así como la guía de CarMenu y Nokia Maps. Si utiliza un reproductor de música independiente con el kit de coche, lea también la guía de usuario correspondiente.

Consulte [www.nokia.com/support](http://www.nokia.com/support) o la página web de Nokia de su país si desea obtener la última versión de esta guía, información adicional, descargas y servicios relacionados con el producto Nokia.

Algunos dispositivos móviles puede que no admitan todas las funciones descritas en esta guía.

Mantenga todos los equipamientos fuera del alcance de los niños pequeños.

## 2. Inicio

### ■ Piezas

El kit de coche contiene las siguientes piezas:

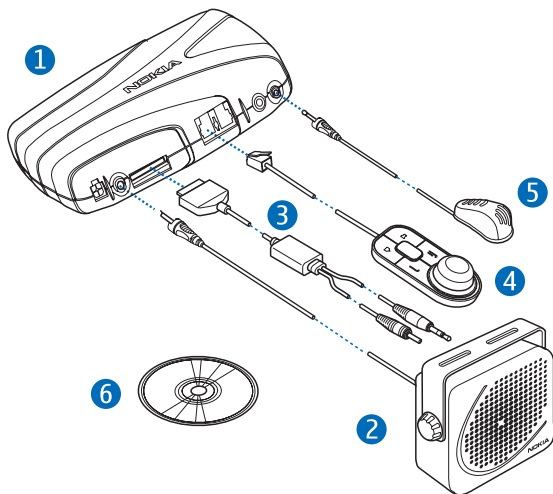

1. Unidad manos libres HF-21W
2. Altavoz SP-3 (no incluido en todos los paquetes de ventas)
3. Cable de conectividad CA-113CU. El paquete de ventas también puede contener otros cables de conectividad.
4. Dispositivo de entrada CU-10
5. Micrófono MP-2
6. CD-ROM con la aplicación CarMenu y esta guía

### ■ Encendido o apagado del kit de coche

Si no está seguro de si el cable de detección de encendido está conectado o no, consulte con el técnico que le instaló el kit de coche.

## Encendido

Si el cable de detección de encendido está conectado, encienda el contacto del coche. Cuando el kit de coche está encendido, la aplicación CarMenu instalada en el dispositivo móvil se inicia y el indicador luminoso del dispositivo de entrada se enciende.

Si el cable de detección de encendido no está conectado, mantenga pulsada la rueda Navi.

## Apagado

Si el cable de detección de encendido está conectado, apague el contacto del coche. Si apaga el contacto del coche durante una llamada, el kit de coche se apaga una vez que haya terminado la llamada o que desconecte el dispositivo móvil del kit de coche.

Si el cable de detección de encendido no está conectado, mantenga pulsada la rueda Navi hasta que el indicador luminoso del dispositivo de entrada se apague. Después de apagar el contacto del coche, no deje el dispositivo móvil conectado al kit de coche para evitar que la batería del coche se consuma accidentalmente.

## ■ Vinculación y conexión de un dispositivo móvil

Puede conectar el kit de coche a un dispositivo móvil compatible utilizando tecnología inalámbrica Bluetooth.

## Tecnología inalámbrica Bluetooth

La tecnología inalámbrica Bluetooth le permite conectarse a dispositivos compatibles sin cables. La conexión Bluetooth no requiere que los dos dispositivos queden uno enfrente del otro, pero la distancia máxima entre ambos debe ser inferior a 10 metros. Se pueden producir interferencias en la conexión debido a obstrucciones como muros u otros dispositivos electrónicos.

El kit de coche es compatible con la Especificación Bluetooth 1.2 que admite los siguientes perfiles: Handsfree Profile 1.5, Advanced Audio Distribution Profile (A2DP) 1.0 y Audio/Video Remote Control Profile

(AVRCP) 1.0. Compruebe con sus respectivos fabricantes la compatibilidad de otros dispositivos con este kit de coche.

Puede que existan ciertas restricciones al utilizar la tecnología Bluetooth en algunas localidades. Consulte a las autoridades locales o al proveedor de servicios.

### **Configuración de una conexión con el dispositivo móvil**

Para realizar una conexión Bluetooth necesita un teléfono móvil compatible que admita tecnología inalámbrica Bluetooth. Cuando el dispositivo esté conectado al kit de coche por medio de la tecnología inalámbrica Bluetooth, podrá tener el dispositivo en el bolso, por ejemplo, y usar el kit de coche. Para cargar la batería del dispositivo Nokia compatible mientras esté utilizando el kit de coche, conecte el dispositivo al kit de coche a través del cable adaptador de conectividad suministrado.

Para vincular y conectar el dispositivo y el kit de coche, realice los siguientes pasos:

1. Encienda el dispositivo y el kit de coche (consulte la pág. 13).
2. Active la función Bluetooth del dispositivo y configúrelo para que busque dispositivos Bluetooth. Para obtener instrucciones, consulte la guía de usuario del dispositivo.
3. Seleccione el kit de coche en la lista de dispositivos encontrados.
4. Introduzca el código Bluetooth 0000 para vincular y conectar el kit de coche al dispositivo. Puede que en algunos dispositivos sea necesario realizar la conexión por separado una vez realizada la vinculación. Para obtener información pormenorizada, consulte la guía de usuario del dispositivo. Sólo es necesario vincular el kit de coche al dispositivo una vez.

Si se logra establecer la vinculación, el kit de coche emitirá un pitido alto y aparecerá en el menú del dispositivo móvil en el que se muestran los dispositivos Bluetooth vinculados actualmente. Si no se ha logrado establecer la vinculación, el kit de coche emitirá un pitido bajo. Intente establecer la vinculación otra vez siguiendo cuidadosamente las instrucciones de vinculación.

Puede vincular el kit de coche con hasta ocho dispositivos móviles pero sólo puede conectarlo a un móvil cada vez.

El kit de coche puede conectarse a un dispositivo vinculado si el dispositivo está apagado y la función Bluetooth está activada.

### **Conexión manual del kit de coche**

Cuando enciende el kit de coche sin haber conectado ningún dispositivo, puede configurar el kit de coche para que busque los dispositivos vinculados.

Para iniciar la búsqueda, mantenga pulsada la rueda Navi durante un segundo. Durante la búsqueda, el indicador luminoso del dispositivo de entrada parpadeará. En primer lugar, el kit de coche intentará conectarse al dispositivo que se ha utilizado por última vez. Si no lo logra, el kit de coche intentará conectarse a uno de los otros dispositivos Bluetooth a los que se ha vinculado recientemente. El kit de coche emitirá un pitido cuando se conecte al dispositivo.

### **Conexión automática del kit de coche**

Puede configurar el dispositivo vinculado para permitir una conexión automática con el kit de coche cuando este último esté encendido. Para ello, en los dispositivos Nokia debe cambiar los ajustes de los dispositivos vinculados en el menú Bluetooth.

Cuando encienda el kit de coche, éste intentará durante 45 segundos realizar una conexión Bluetooth con el último dispositivo utilizado. Si no lo logra, el kit de coche intentará conectarse a uno de los otros dispositivos Bluetooth a los que se ha vinculado recientemente.

### **Desconexión del kit de coche**

Para desconectar el kit de coche del dispositivo, termine la conexión con el kit de coche en el menú Bluetooth del dispositivo o apague el kit de coche.

No es necesario eliminar la vinculación con el kit de coche para desconectarlo.

### **Eliminación de la lista de dispositivos vinculados**

El kit de coche guarda la información de vinculación de los ocho últimos dispositivos Bluetooth que se han vinculado. Para borrar esta



información, apague el kit de coche y mantenga pulsada la rueda Navi durante 10 segundos. El kit de coche emitirá un pitido.

## ■ Conexión del reproductor de música al kit de coche

Puede conectar un reproductor de música compatible al kit de coche, utilizando un conector de audio de 3,5 mm del cable de conectividad suministrado.

## 3. Utilización sin CarMenu

---

### ■ Respuesta a una llamada

Para responder una llamada, pulse **└**.

Para rechazar una llamada entrante, pulse **┘**.

### ■ Finalización de una llamada

Para finalizar una llamada activa, pulse **┘**.

### ■ Realización de una llamada

Para realizar una llamada, seleccione el contacto deseado de la guía de su dispositivo móvil, o introduzca un número de teléfono en su dispositivo móvil, y pulse **└**.

### Llamada al último número marcado

Para llamar al último número marcado, pulse **└** dos veces.

### Marcación mediante voz

Puede utilizar etiquetas de voz que haya guardado en su dispositivo móvil.

Para iniciar la marcación por voz, mantenga pulsado  hasta que escuche un tono. Diga la etiqueta de voz. El dispositivo móvil reproduce la etiqueta de voz y marca el número de teléfono correspondiente. Para más detalles sobre cómo utilizar la marcación por voz, consulte la guía de usuario de su dispositivo móvil.

### ■ Ajuste del volumen durante una llamada

Para ajustar el volumen durante una llamada o cuando se está avisando una llamada, gire la rueda Navi hacia la izquierda para bajar el volumen o a la derecha para subirlo.

## ■ Activación o desactivación del silencio del micrófono

Para silenciar o quitar el silencio del micrófono durante una llamada, mantenga pulsada .

## ■ Alternación de una llamada entre el kit de coche y el dispositivo móvil

Para alternar una llamada entre el kit de coche y el dispositivo móvil compatible, pulse .

## ■ Conexión de un dispositivo móvil

Para conectar el kit de coche a un dispositivo vinculado, mantenga pulsada la rueda durante 1 segundo aproximadamente.

## ■ Escucha de música

Pulse la tecla de modo para iniciar, poner en pausa o retomar la reproducción de música cuando el reproductor de música de su dispositivo móvil esté activado.

Pulse la rueda Navi para seleccionar la pista siguiente o la anterior de una lista, de un artista o de un álbum mientras se reproduce una pista durante una pausa.

## 4. Resolución de problemas

---

### ■ Problemas de conexión

No puedo conectar el kit de coche al dispositivo móvil mediante conexión Bluetooth.

- Asegúrese de que el kit de coche está encendido y vinculado a su dispositivo.
- Compruebe que la función Bluetooth se encuentra activada en el dispositivo.

El kit de coche no establece ninguna conexión Bluetooth con mi dispositivo vinculado cuando arranco el coche o enciendo el kit de coche.

- Compruebe que la función Bluetooth se encuentra activada en el dispositivo.
- Asegúrese de que el dispositivo está configurado para conectarse al kit de coche automáticamente cuando el kit de coche está encendido.

La radio de mi coche no tiene una entrada estéreo o auxiliar.

Pregunte al técnico que ha instalado el kit de coche cómo utilizar un adaptador que le permita conectar las salidas estéreo del kit de coche a otras entradas de la radio del coche (como el conector del cambiador de CD) para obtener un sonido estéreo.

No puedo vincular mi reproductor de música compatible con el kit de coche.

Compruebe que el código Bluetooth del reproductor de música es 0000. En caso contrario, cambie el código por 0000 tal y como se indica en la guía de usuario del reproductor de música.

### ■ Problemas de audio

La persona que llama no oye mi voz durante una llamada.

- Compruebe que el micrófono del kit de coche no está silenciado.

- Asegúrese de que el dispositivo está bien conectado al kit de coche mediante una conexión Bluetooth.

**La calidad de audio no es buena o no puedo oír sonidos.**

- Si el kit de coche está conectado a la radio del coche, compruebe que el volumen de la radio del coche es el adecuado.

La salida mono del kit de coche está diseñada para su uso con un altavoz y no funciona debidamente cuando se conecta a la radio del coche.

- Si el kit de coche está conectado al altavoz suministrado, compruebe que el volumen del kit de coche es el adecuado.

**El kit de coche no reproduce sonido en estéreo.**

- Compruebe que la radio del coche está configurada para recibir audio a través de la entrada estéreo.
- Compruebe que ha seleccionado la fuente de audio correcta en la radio del coche.
- Compruebe que el volumen de la radio del coche está configurado correctamente.

**La calidad del sonido del reproductor de música es similar al de una llamada de teléfono.**

Si utiliza la función del reproductor de música del dispositivo, compruebe que el modelo de dispositivo está en la lista de compatibilidad para el área de soporte del kit de coche en [www.nokia.com](http://www.nokia.com).

**No puedo oír la música del reproductor de música cuando el dispositivo móvil o el reproductor de música están conectados al kit de coche.**

- Si utiliza la función del reproductor de música del dispositivo, compruebe que el modelo de dispositivo está en la lista de compatibilidad para el área de soporte del kit de coche en [www.nokia.com](http://www.nokia.com).
- Compruebe que el dispositivo móvil o el reproductor de música están conectados correctamente al kit de coche.

- Compruebe que el kit de coche está conectado correctamente a la entrada estéreo de la radio del coche. Consulte Opción de configuración 1, en la pág. 26, o póngase en contacto con el técnico que le ha instalado el kit de coche.

**La radio del coche no se silencia cuando respondo a una llamada o escucho una instrucción de navegación.**

Pregunte al técnico que le ha instalado el kit de coche para asegurarse de que la línea de silencio está conectada debidamente.

### ■ Otros problemas

**El kit de coche no se enciende cuando arranco el coche.**

Pregunte al técnico que le ha instalado el kit de coche para asegurarse de que el cable de detección de encendido está conectado correctamente.

**La batería del dispositivo móvil no se carga cuando el dispositivo está conectado al kit de coche.**

Compruebe que todos los cables están conectados correctamente.

## 5. Instalación

---

### ■ Información sobre seguridad

Siga estas directrices de seguridad al instalar el kit de coche.

- El kit de coche sólo puede ser instalado o reparado por un técnico de servicio cualificado que utilice las piezas originales Nokia suministradas en el paquete de venta. Si la instalación o la reparación no son correctas, pueden resultar peligrosas y anular la garantía que se aplica al kit de coche.

Los usuarios deben tener presente que el kit de coche está formado por un equipo técnico complejo que requiere instalarse de manera profesional y mediante herramientas especiales y conocimientos especializados.

- Las instrucciones de esta guía son directrices generales sobre la instalación del kit de coche en un automóvil. Sin embargo, a causa de la inmensa variedad de tipos y modelos de coches que existen en el mercado, esta guía no puede abarcar los requisitos técnicos individuales de todos los vehículos. Póngase en contacto con el fabricante del vehículo para obtener información detallada sobre el vehículo en cuestión.
- Se recomienda usar el kit de coche únicamente en vehículos con toma de tierra negativa de 12 V. El uso con otro tipo de voltajes o polaridad alternativa puede dañar el equipo.
- Recuerde que los sistemas de automoción modernos incluyen ordenadores de a bordo que almacenan los parámetros principales del vehículo. Una desconexión inapropiada de la batería del coche puede originar la pérdida de datos, con el consiguiente sobreesfuerzo para reinicializar el sistema. Si desea realizar alguna consulta, póngase en contacto con el distribuidor del coche antes de proceder a la instalación.
- No conecte el kit de coche a las líneas de alto voltaje del sistema de contacto.

- Al instalar las piezas del kit de coche, asegúrese de que ninguna de ellas interfiera o dificulte los sistemas de frenado u otros controles o sistemas utilizados en el funcionamiento del vehículo (por ejemplo, los airbags). Asegúrese de que el kit de coche y cualquiera de sus componentes no están instalados donde pueda entrar en contacto con ellos en caso de accidente o colisión.

Cuando monte un soporte para el móvil, asegúrese de que el usuario puede ver claramente la pantalla del teléfono.

- El técnico de servicio o el distribuidor puede informarle de otras posiciones alternativas donde montar el equipo correctamente en el vehículo sin necesidad de taladrar agujeros.
- No fume mientras trabaja en el coche. Compruebe que no haya ninguna fuente de fuego o llama cerca de usted.
- Procure no dañar los cables eléctricos, las líneas de freno ni de combustible, ni el equipo de seguridad mientras realice la instalación.
- Las señales de RF pueden afectar a los sistemas electrónicos de vehículos de motor que no estén bien instalados o protegidos como, por ejemplo, sistemas electrónicos de inyección, sistemas electrónicos de antibloqueo de frenos (ABS), sistemas electrónicos de control de velocidad, sistemas de airbag. Si nota algún fallo o alteración del funcionamiento de un sistema de este tipo, póngase en contacto con el distribuidor del coche.
- Asegúrese de que los cables estén colocados de forma que no queden sujetos al desgaste mecánico (por ejemplo, no los deje debajo de los asientos del coche o sobre esquinas pronunciadas).

### ■ Opciones de conexión

El kit de coche se puede conectar a un dispositivo móvil compatible utilizando tecnología inalámbrica Bluetooth. El kit de coche puede conectarse a un reproductor de música compatible utilizando el cable de conectividad suministrado.



## **Conexión Bluetooth**

Para obtener una conexión inalámbrica Bluetooth, el usuario necesita un dispositivo móvil compatible que admita tecnología Bluetooth. Para obtener más información, consulte las pág. 14 y 25.

## **Conexión mediante cable**

El kit de coche se suministra con un cable de conectividad que tiene un conector de audio de 3,5 mm y un conector de cargador de 2,0 mm. Para obtener más información sobre los cables, consulte Cable adaptador de conectividad CA-113CU, en la pág. 35.

## **Integración con un sistema estéreo de coche**

El kit de coche puede conectarse al sistema estéreo de coche de tres formas diferentes. Seleccione las opciones de conexión apropiadas según los componentes disponibles en el paquete de ventas.

### **Opción de configuración 1**

Para llamadas de teléfono, utilice el cable de sistema ISO CA-139, si se suministra con el kit de coche, o un cable específico en la radio del coche para conectar el kit de coche a la radio y los altavoces del coche.

Para la música, utilice un cable específico en la radio de su coche para conectar la salida estéreo de 3,5 mm a la entrada AUX de la radio del coche.

Puede conectar el kit del coche a un altavoz con una impedancia de al menos 2 ohmios. La impedancia óptima para el kit de coche es de 4 ohmios. Si la impedancia es superior a 8 ohmios, la potencia de salida será considerablemente inferior a lo normal.

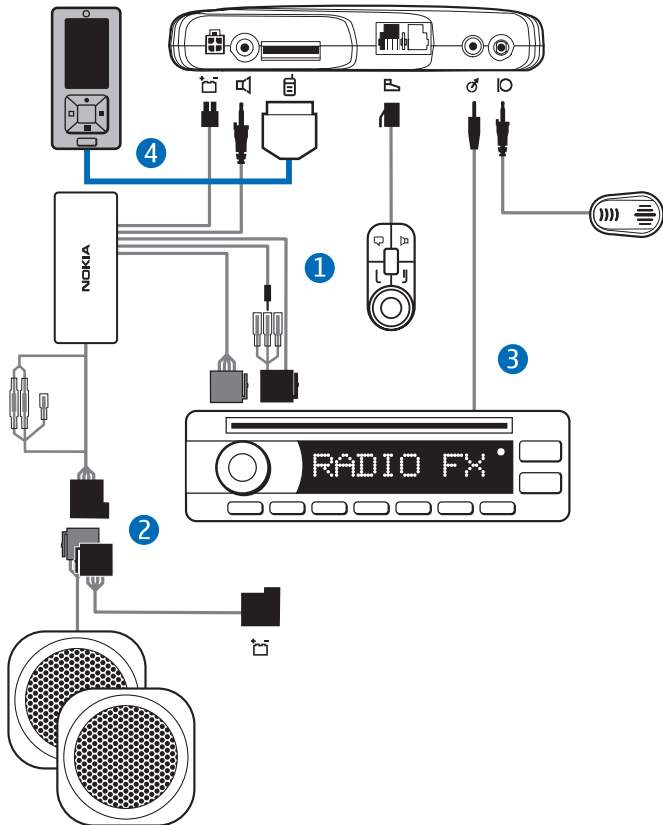

1. Desconecte los dos conectores ISO de la radio del coche de la toma de corriente y los altavoces, y reemplácelos por los dos conectores con el cable de sistema CA-139.

Conecte el cable etiquetado como "Mute" del cable de sistema a uno de los cables etiquetado como "Mute 2", "Mute 2" o "Mute 3", de acuerdo con la clavija de la radio del coche. Deje los otros cables

etiquetados como "mute" conectados como están. Conecte los cables del mismo color juntos.

Para llamadas de teléfono, conecte el cable de sistema CA-139 a la salida de la toma de corriente y a la salida del altavoz de la unidad manos libres.

2. Compruebe la clavija de alimentación +12-V y la clavija de ignición de los dos conectores ISO del coche y a las clavijas respectivas del cable de sistema CA-139. Si fuera necesario, intercambie los dos cables del cable de sistema. Conecte el cable de sistema a los dos conectores ISO abiertos.
3. Conecte la salida de música estéreo de la unidad manos libres (un conector estéreo estándar de 3,5 mm) a la entrada AUX de la radio del coche. Utilice un cable apropiado específico para la radio de su coche (este cable no se suministra con el kit de coche).
4. Para cargar un dispositivo móvil Nokia compatible a través del kit de coche, conecte un extremo del cable de conectividad CA-113CU a la unidad manos libres y el otro extremo al conector de carga de 2,0 mm del dispositivo móvil.

Para escuchar música desde un reproductor de música con un conector de audio estándar de 3,5 mm, enchufe el conector de 3,5 mm del cable de conectividad al dispositivo de música.

Tras haber realizado todas las conexiones descritas anteriormente, conecte el dispositivo de entrada externo CU-10 y el micrófono MP-2 a los respectivos conectores de la unidad manos libres.

## Opción de configuración 2

Si el radio del coche tiene una entrada para teléfono móvil y una entrada AUX para dispositivos musicales, puede conectar el dispositivo móvil a los altavoces de la radio del coche.

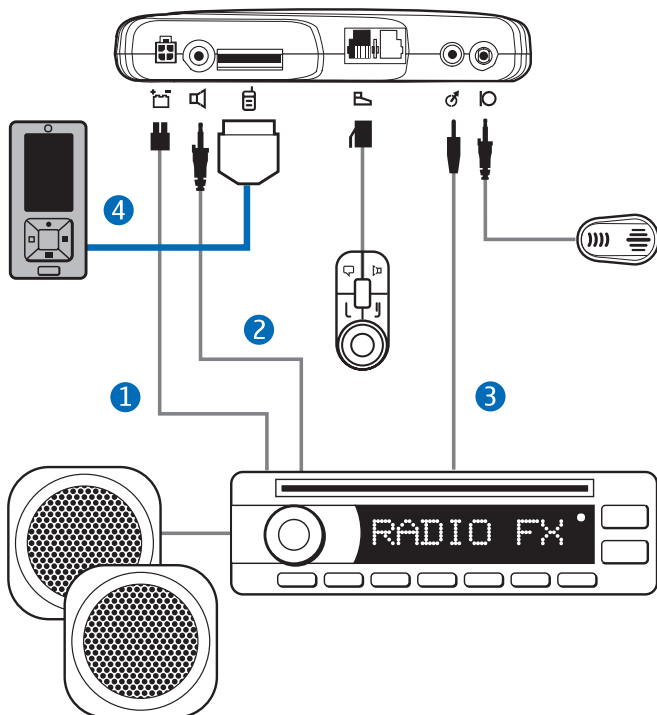

1. Conecte los respectivos cables del cable de alimentación PCU-4 a la batería del coche y al detector de encendido (si está disponible). Conecte la señal de silencio de la radio del coche (si está disponible) a la radio del coche. Enchufe el conector a la unidad manos libres.
2. Para llamadas de teléfono, conecte la salida del altavoz de la unidad manos libres a la entrada de teléfono móvil de la radio del coche.

Utilice un cable apropiado específico para la radio de su coche (este cable no se suministra con el kit de coche).

3. Conecte la salida de música estéreo de la unidad manos libres (un conector estéreo estándar de 3,5 mm) a la entrada AUX de la radio del coche. Utilice un cable apropiado específico para la radio de su coche (este cable no se suministra con el kit de coche).
4. Para cargar un dispositivo móvil Nokia compatible a través del kit de coche, conecte un extremo del cable de conectividad CA-113CU a la unidad manos libres y el otro extremo al conector de carga de 2,0 mm del dispositivo móvil.

Para escuchar música desde un reproductor de música con un conector de audio estándar de 3,5 mm, enchufe el conector de 3,5 mm del cable de conectividad al dispositivo de música.

Tras haber realizado todas las conexiones descritas anteriormente, conecte el dispositivo de entrada externo CU-10 y el micrófono MP-2 a los respectivos conectores de la unidad manos libres.

### Opción de configuración 3

Puede usar el altavoz externo SP-3 y el cable de alimentación PCU-4 como se muestra (si se suministra con el kit de coche):

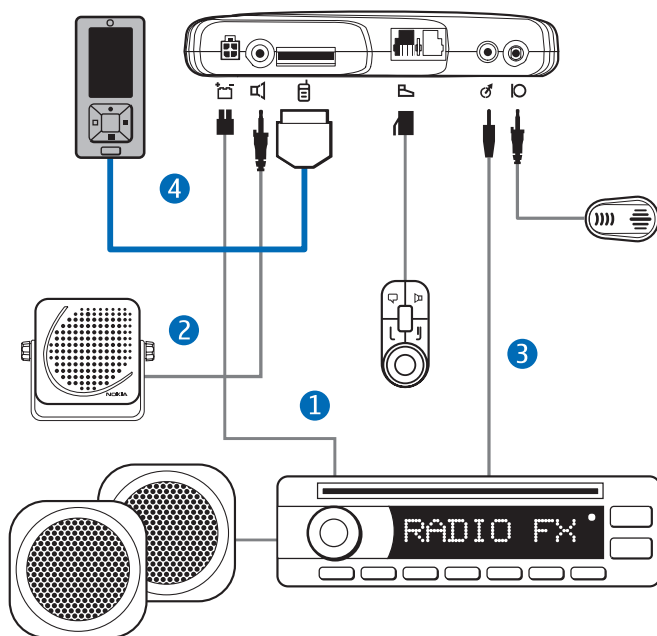

1. Conecte los respectivos cables del cable de alimentación PCU-4 a la batería del coche y al detector de encendido (si está disponible). Conecte la señal de silencio de la radio del coche (si está disponible) a la radio del coche. Enchufe el conector a la unidad manos libres.
2. Para llamadas de teléfono, conecte la salida del altavoz de la unidad manos libres al altavoz SP-3.
3. Conecte la salida de música estéreo de la unidad manos libres (un conector estéreo estándar de 3,5 mm) a la entrada AUX de la radio del coche. Utilice un cable apropiado específico para la radio de su coche (este cable no se suministra con el kit de coche).

4. Para cargar un dispositivo móvil Nokia compatible a través del kit de coche, conecte un extremo del cable de conectividad CA-113CU a la unidad manos libres y el otro extremo al conector de carga de 2,0 mm del dispositivo móvil.

Para escuchar música desde un reproductor de música con un conector de audio estándar de 3,5 mm, enchufe el conector de 3,5 mm del cable de conectividad al dispositivo de música.

Tras haber realizado todas las conexiones descritas anteriormente, conecte el dispositivo de entrada externo CU-10 y el micrófono MP-2 a los respectivos conectores de la unidad manos libres.

### ■ Instalación del kit de coche en un vehículo

Esta sección describe cómo instalar las piezas del kit de coche en un vehículo. La explicación de las piezas figura en Piezas, en la pág. 13.

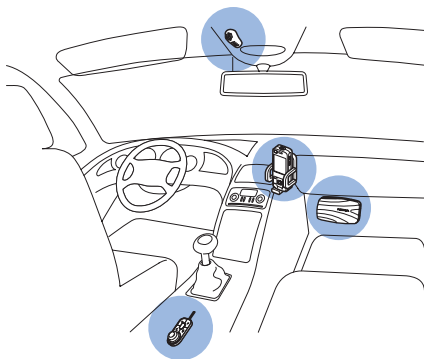

*Ejemplo de instalación apropiada*



## Unidad manos libres HF-21W

La unidad manos libres tiene los siguientes conectores. Los símbolos están impresos en la parte inferior de la unidad.

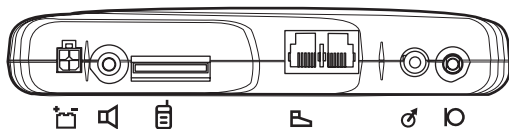

–Alimentación

–Salida de altavoz para llamadas telefónicas, para las conexiones consulte Integración con un sistema estéreo de coche, en la pág. 25

–Conector de sistema para el cable de conectividad CA-113CU para cargar un dispositivo móvil y reproducir música con una conexión de cable.

–Conector para el dispositivo de entrada CU-10

–Salida de música estéreo

–Conector para el micrófono MP-2

Al instalar la unidad manos libres, asegúrese de que los cables del micrófono y del altavoz lleguen a los lugares en los que tiene previsto instalar dichas piezas.

No instale la unidad manos libres dentro de una carcasa metálica o sobre una superficie metálica, ya que desvinculará la conexión Bluetooth entre la unidad manos libres y el dispositivo Bluetooth conectado al kit de coche. Para obtener una conexión óptima, asegúrese de que la distancia entre la unidad manos libres y la superficie metálica es superior a 4 mm (0,16 pulgadas).

Para instalar la unidad manos libres, utilice los elementos de fijación suministrados con el kit de coche. Siga estos pasos:

1. Separe las dos partes de la almohadilla.
2. Fije la almohadilla con las anillas: retire la película protectora de la parte adhesiva y coloque la almohadilla en el lugar elegido del coche.

Cuando retire la película protectora, no toque con los dedos la parte adhesiva. Asegúrese de que la superficie en la que va a colocar la almohadilla está seca, limpia y exenta de polvo.

3. Fije la almohadilla con el gancho: retire la película protectora de la parte adhesiva y coloque la almohadilla en la parte inferior de la unidad manos libres.
4. Presione con fuerza la unidad manos libres sobre la almohadilla y compruebe que la unidad permanece sujeta firmemente.

### **Dispositivo de entrada CU-10**

El dispositivo de entrada debe colocarse en un lugar de fácil acceso para el usuario. Al instalar las piezas del kit de coche, asegúrese de que ninguna de ellas interfiera o dificulte los sistemas de frenado u otros controles o sistemas utilizados en el funcionamiento del vehículo (por ejemplo, los airbags).

Asegúrese de que el cable del dispositivo de entrada llega bien a la unidad manos libres para realizar la conexión. La mejor ubicación para montar el dispositivo de entrada es horizontalmente en la consola entre los asientos del conductor y del copiloto, de tal forma que las teclas del dispositivo de entrada queden mirando hacia la parte frontal del vehículo.

Para instalar el dispositivo de entrada, siga estos pasos:

1. Fije los elementos de fijación suministrados en el lugar deseado del coche: retire la película protectora de una parte de la almohadilla y haga presión sobre la almohadilla para colocarla.

Cuando retire la película protectora, no toque con los dedos la parte adhesiva. Asegúrese de que la superficie en la que va a colocar la almohadilla está seca, limpia y exenta de polvo.

2. Retire la película protectora de la almohadilla en la parte inferior del dispositivo de entrada y la de la otra parte de la almohadilla fijada al coche.
3. Presione las almohadillas una contra la otra y compruebe que el dispositivo de entrada permanece fijo en su sitio.

## Micrófono MP-2

Seleccione cuidadosamente la posición de montaje del micrófono para mejorar la calidad en la transmisión de la voz.

El mejor lugar para instalar el micrófono es cerca del retrovisor interior. Instale el micrófono de modo que apunte hacia la boca del conductor y al menos a un metro de separación del altavoz del kit de coche para evitar el acoplamiento.

Monte el micrófono de manera que no esté expuesto a corrientes de aire procedentes de las rejillas de ventilación. No coloque el cable del micrófono en la calefacción, ventilación o sistema de aire acondicionado. Utilice la cinta adhesiva de doble cara para fijar el micrófono con el fin de reducir la cantidad de ruido de fondo del coche que pueda interferir en sus llamadas.

Inserte la clavija del micrófono en el conector del micrófono de la unidad manos libres y gire la clavija en el sentido de las agujas del reloj para que quede bien sujeto. El empleo de micrófonos distintos al micrófono MP-2 suministrado con el kit de coche puede repercutir negativamente en la calidad del sonido.

## Cable adaptador de conectividad CA-113CU

El kit de coche se suministra con un cable de conectividad que tiene un conector estéreo estándar de 3,5 mm y un conector de cargador de 2,0 mm.

El conector estéreo de 3,5 mm es compatible con reproductores de música que tengan el conector de audio respectivo. El conector de carga de 2,0 mm es compatible con dispositivos móviles Nokia que tengan el conector de carga respectivo.

Con este cable puede conectar el kit de coche a un reproductor de música para escuchar música mientras utiliza el kit de coche, mediante una conexión Bluetooth, con un dispositivo móvil compatible y así manipular llamadas y cargar la batería del dispositivo móvil a partir de la batería del coche.

Para conectar el cable, inserte cuidadosamente el extremo marcado con el texto TOP al conector  de la unidad manos libres de tal forma que el

texto quede mirando hacia arriba. Inserte el cargador en el dispositivo móvil y el conector de audio en el reproductor de música.

### **Cable de sistema CA-139**

Con el cable de sistema (si se suministra con el kit de coche) puede conectar fácilmente el kit de coche a una radio de coche que tenga conectores ISO (consulte Integración con un sistema estéreo de coche, en la pág. 25). Para obtener información más detallada, consulte la guía de usuario de la radio del coche.

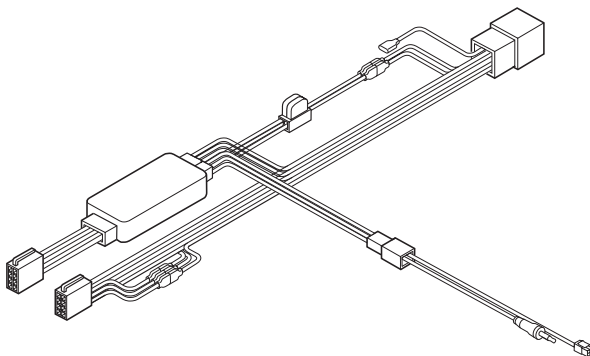

### **Soporte para el móvil**

Si el dispositivo móvil está conectado al kit de coche con un cable o el kit de coche se utiliza con la aplicación CarMenu, necesitará instalar un soporte para móvil diseñado para el dispositivo móvil que utilice con el kit de coche.

Cuando monte un soporte para el móvil en el coche, asegúrese de que el usuario ve claramente la pantalla del dispositivo móvil y que el soporte no interfiere con o dificulta los sistemas de dirección y freno u otros controles o sistemas utilizados en el funcionamiento del vehículo (por ejemplo, los airbags). Para obtener instrucciones de montaje, consulte la documentación suministrada con el soporte para el móvil.

Si utiliza un soporte universal (un soporte que sirve para diferentes modelos de dispositivos móviles), puede que tenga que insertar el cable de carga directamente en el dispositivo móvil una vez que lo haya colocado en el soporte.

## ■ Equipamientos opcionales

Puede ampliar las funciones del kit de coche con equipamientos opcionales. Consulte con su distribuidor o técnico de servicio si desea conocer los equipamientos adecuados para el kit de coche. Utilice únicamente equipamientos compatibles y aprobados por el fabricante.

### Acoplador de antena y antena externa

Se puede utilizar un acoplador de antena para conectar una antena externa al kit de coche. Una antena externa mejora la recepción del dispositivo móvil en un coche. Si desea información sobre disponibilidad, póngase en contacto con su distribuidor.



**Nota:** Para cumplir con las normas que rigen la exposición a la radiofrecuencia para los dispositivos de transmisión móvil, se debe mantener una distancia mínima de 20 cm (8 pulgadas) entre la antena y las personas, y la ganancia de la antena externa no debe superar los 3 dBi.

## ■ Comprobación del funcionamiento del kit de coche

Tras instalar el kit de coche, cerciórese de que se ha montado y de que funciona correctamente. Consulte también Resolución de problemas, en la pág. 20.

## Cuidado y mantenimiento

---

Este kit de coche es un producto de diseño y fabricación excelentes y debe tratarse con cuidado. Las sugerencias que se incluyen a continuación le ayudarán a proteger la cobertura de su garantía.

- Asegúrese de que el kit de coche está siempre seco. La lluvia, la humedad y los líquidos contienen minerales que pueden oxidar los circuitos electrónicos.
- No utilice ni guarde el kit de coche en lugares sucios o polvorientos. Las piezas móviles y los componentes electrónicos podrían dañarse.
- No intente abrir el kit de coche. La manipulación del dispositivo por personas no especializadas puede dañarlo.
- No utilice productos químicos perjudiciales, disolventes ni detergentes fuertes para limpiar las piezas del kit de coche.
- No pinte las piezas del kit de coche. La pintura puede obstruir las piezas móviles e impedir un funcionamiento correcto.

Si el kit de coche no funciona correctamente, lleve el vehículo a un distribuidor autorizado y solicite la reparación del kit de coche.

## Información adicional sobre seguridad

---

### ■ Vehículos

Las señales de RF pueden afectar a los sistemas electrónicos de vehículos de motor que no estén bien instalados o protegidos como, por ejemplo, sistemas electrónicos de inyección, sistemas electrónicos de antibloqueo de frenos (ABS), sistemas electrónicos de control de velocidad, sistemas de airbag. Para más información, verifique estos aspectos de su vehículo o del equipamiento que haya añadido con el fabricante o con su representante.

Si la instalación o la reparación no son correctas, pueden resultar peligrosas y anular la garantía que se aplica al dispositivo. Compruebe con regularidad que el equipo completo del dispositivo móvil de su vehículo esté correctamente montado y funcione debidamente. No almacene ni transporte líquidos inflamables, gases ni materiales explosivos en el mismo compartimento destinado al dispositivo, a sus piezas o equipamiento. Si tiene un vehículo equipado con airbag, recuerde que éste se infla con mucha fuerza. No coloque sobre el airbag ni sobre la zona de despliegue de éste ningún objeto, incluido el equipo instalado y las piezas portátiles del teléfono móvil. Si el equipo de telefonía móvil no está bien instalado en el interior del vehículo y el airbag se despliega, se pueden producir heridas graves.