

# Guía avanzada del usuario

MFC-9140CDN  
MFC-9330CDW  
MFC-9340CDW

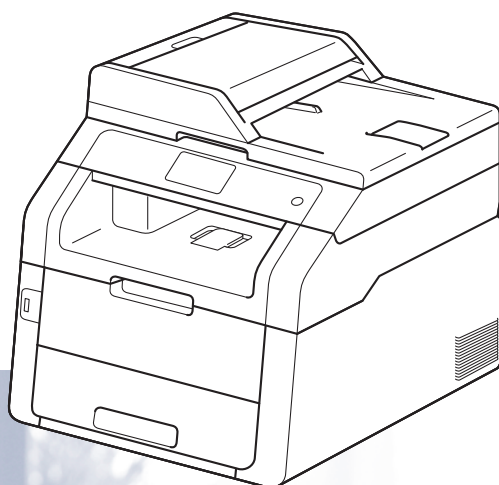

No todos los modelos están disponibles en todos los países.

## ¿Dónde puedo encontrar las Guías del usuario?

¿De qué guía se trata?	¿Qué contiene?	¿Dónde se encuentra?
<b>Guía de seguridad del producto</b>	Lea primero esta Guía. Lea las instrucciones de seguridad antes de configurar el equipo. Consulte esta Guía para consultar las marcas comerciales y las limitaciones legales.	Impreso/En la caja
<b>Guía de configuración rápida</b>	Siga las instrucciones para configurar el equipo e instalar los controladores y el software del sistema operativo y el tipo de conexión que esté utilizando.	Impreso/En la caja
<b>Guía básica del usuario</b>	Para obtener información sobre las funciones básicas de fax, copia, escaneado e impresión directa y cómo sustituir los consumibles. Consulte las sugerencias de solución de problemas.	Impreso/En la caja Para República Checa, Hungría, República de Bulgaria, República de Polonia, Rumania, República Eslovaca: Archivo PDF/CD-ROM de instalación/En la caja
<b>Guía avanzada del usuario</b>	Para obtener información sobre las operaciones más avanzadas de fax, copia, funciones de seguridad, informes de impresión y realización del mantenimiento rutinario.	Archivo PDF/CD-ROM/En la caja
<b>Guía del usuario de software</b>	Siga estas instrucciones para realizar las funciones de impresión, escaneado, escaneado en red, configuración remota, PC-Fax y para utilizar la utilidad Brother Control Center (Centro de control de Brother).	Archivo HTML/CD-ROM/En la caja
<b>Guía del usuario en red</b>	En esta Guía se proporciona información útil sobre los ajustes de red cableada e inalámbrica y sobre los ajustes de seguridad mientras se utiliza el equipo Brother. También es posible encontrar información sobre los protocolos compatibles con su equipo y consejos detallados para la solución de problemas.	Archivo PDF/CD-ROM/En la caja
<b>Guía de Wi-Fi Direct™</b> (MFC-9330CDW y MFC-9340CDW)	La guía proporciona detalles sobre cómo configurar y usar el equipo Brother para imprimir directamente de forma inalámbrica desde un dispositivo móvil compatible con la norma Wi-Fi Direct™.	Documento PDF / Brother Solutions Center <sup>1</sup>

¿De qué guía se trata?	¿Qué contiene?	¿Dónde se encuentra?
<b>Guía de Google Cloud Print</b>	Esta guía proporciona información detallada sobre cómo configurar el equipo Brother para usarlo con una cuenta de Google y disfrutar de los servicios de Google Cloud Print para imprimir desde Internet.	Documento PDF / Brother Solutions Center <sup>1</sup>
<b>Guía de impresión y escaneado con dispositivos móviles para Brother iPrint&amp;Scan</b>	Esta Guía proporciona información útil sobre la impresión desde el dispositivo móvil y el escaneado desde el equipo Brother al dispositivo móvil cuando está conectado a una red Wi-Fi.	Documento PDF / Brother Solutions Center <sup>1</sup>
<b>Guía de Web Connect</b>	Esta Guía proporciona información detallada acerca de cómo configurar y utilizar su equipo Brother para escanear, cargar y ver imágenes y archivos en determinados sitios web que ofrecen estos servicios.	Documento PDF / Brother Solutions Center <sup>1</sup>
<b>Guía de AirPrint</b>	Esta Guía proporciona información sobre el uso de AirPrint para imprimir desde OS X v10.7.x, 10.8.x y desde el iPhone, iPod touch, iPad u otro dispositivo iOS en su equipo Brother sin instalar un controlador de impresora.	Documento PDF / Brother Solutions Center <sup>1</sup>

<sup>1</sup> Visítenos en <http://solutions.brother.com/>.

# Tabla de contenido

<b>1</b>	<b>Configuración general</b>	<b>1</b>
	Almacenamiento en memoria .....	1
	Opción automática de horario de verano.....	1
	Funciones de ecología.....	2
	Ahorro de tóner.....	2
	Tiempo de espera.....	2
	Modo Hibernación .....	3
	Pantalla táctil .....	3
	Ajuste del brillo de la luz de fondo .....	3
	Ajuste del Temporizador de atenuación para la luz de fondo .....	4
<b>2</b>	<b>Funciones de seguridad</b>	<b>5</b>
	Secure Function Lock 2.0 .....	5
	Antes de empezar a utilizar Secure Function Lock 2.0 .....	6
	Ajuste y cambio de la contraseña de administrador .....	7
	Configuración de usuarios restringidos .....	8
	Configuración y cambio del modo de usuario Público.....	8
	Activación y desactivación de Secure Function Lock .....	9
	Cambio de usuarios.....	10
	Bloqueo de configuración .....	11
	Configuración de la contraseña de administrador .....	11
	Cambio de la contraseña de administrador del bloqueo de configuración ....	12
	Activación y desactivación del bloqueo de configuración.....	12
	Restricción de marcación .....	13
	Restricción del teclado de marcación .....	13
	Restricción de la libreta de direcciones .....	13
	Restricción de los accesos directos .....	13
<b>3</b>	<b>Envío de un fax</b>	<b>14</b>
	Opciones de envío adicionales.....	14
	Envío de faxes con varios ajustes .....	14
	Modificación de un diseño de fax de 2 caras (MFC-9340CDW) .....	15
	Contraste .....	16
	Cambio de la resolución del fax .....	16
	Operaciones de envío adicionales.....	17
	Envío manual de un fax.....	17
	Acceso doble .....	17
	Multienvío .....	18
	Transmisión en tiempo real .....	20
	Modo satélite .....	21
	Fax diferido.....	21
	Transmisión diferida por lotes .....	22
	Comprobación y cancelación de tareas pendientes.....	22
	Ajuste de los cambios como nuevo ajuste predeterminado .....	23
	Restauración de todos los ajustes de fax a los valores predeterminados.....	23
	Almacenamiento de opciones de fax como acceso directo.....	24

Página de cubierta electrónica .....	25
Pantalla de destino .....	27
Sondeo .....	28
Transmisión por sondeo .....	28

#### **4 Recepción de un fax 30**

---

Opciones de recepción en memoria .....	30
Reenvío de faxes.....	30
Almacenamiento de faxes .....	31
Cambio de las opciones de recepción en memoria.....	31
Desactivación de las opciones de fax remoto .....	32
Recuperación remota .....	33
Ajuste de un código de acceso remoto .....	33
Uso del código de acceso remoto .....	34
Comandos de fax remotos .....	35
Recuperación de los mensajes de fax.....	36
Cambio del número de reenvío de faxes.....	36
Operaciones de recepción adicionales.....	37
Impresión de un fax entrante reducido .....	37
Impresión a 2 caras para el modo de fax .....	37
Configuración del sello de recepción de fax.....	38
Ajuste de la densidad de impresión.....	38
Impresión de faxes desde la memoria.....	39
Recepción sin papel .....	39
Sondeo .....	40
Recepción por sondeo.....	40

#### **5 Marcación y almacenamiento de números 43**

---

Operaciones de marcación adicionales.....	43
Combinación de números de la libreta de direcciones.....	43
Maneras adicionales de almacenar números .....	44
Almacenamiento de números de la libreta de direcciones desde las llamadas salientes.....	44
Configuración de grupos para multienvío.....	44

#### **6 Impresión de informes 47**

---

Informes de fax .....	47
Informe Verificación de la transmisión.....	47
Diario del fax (informe de actividad) .....	47
Informes.....	48
Cómo imprimir un informe .....	49

<b>7</b>	<b>Cómo hacer copias</b>	<b>50</b>
	Ajustes de copia .....	50
	Cómo detener la copia .....	50
	Mejora de la calidad de la copia .....	50
	Ampliar o reducir copias .....	51
	Copia a 2 caras .....	52
	Ajuste del brillo y el contraste .....	54
	Ordenación de las copias .....	55
	Cómo hacer copias N en 1 (formato de página).....	55
	Copia de ID 2 en 1.....	57
	Ajuste de la saturación del color.....	58
	Cómo hacer copias N en 1 a 2 caras (MFC-9340CDW) .....	58
	Eliminación del color de fondo.....	59
	Almacenamiento de opciones de copia como acceso directo .....	60
	Ahorro de papel .....	60
<b>A</b>	<b>Mantenimiento rutinario</b>	<b>61</b>
	Comprobación del equipo.....	61
	Impresión de la prueba de impresión .....	61
	Comprobación de los contadores de páginas .....	61
	Comprobación de la vida útil restante de los cartuchos de tóner.....	61
	Comprobación de la vida útil restante de las piezas .....	62
	Sustitución de piezas de mantenimiento periódico.....	62
	Embalaje y transporte del equipo .....	63
<b>B</b>	<b>Glosario</b>	<b>65</b>
<b>C</b>	<b>Índice</b>	<b>69</b>

## NOTA



La mayor parte de las ilustraciones de esta guía del usuario muestran el MFC-9340CDW.

## Almacenamiento en memoria

Los ajustes de menú quedan guardados permanentemente y, en caso de producirse un corte del suministro eléctrico, *no* se perderán. Los ajustes temporales (por ejemplo, Contraste, Modo satélite) se *perderán*. Asimismo, durante un corte del suministro eléctrico el equipo conservará la fecha, la hora y las tareas del temporizador de fax programadas (por ejemplo, Fax diferido) durante un máximo de 60 horas. No se perderán las otras tareas de fax de la memoria del equipo.

## Opción automática de horario de verano



Puede configurar el equipo para que cambie automáticamente al horario de verano. Con ello, el horario se adelanta una hora en primavera y se retrasa una hora en otoño.

- 1 Pulse .
- 2 Pulse  (Fecha y hora).
- 3 Pulse Luz del día automática.
- 4 Pulse Sí o No.
- 5 Pulse .

## Funciones de ecología

### Ahorro de tóner

Puede ahorrar tóner mediante esta función. Si establece Ahorro de tóner en **Sí**, la impresión aparecerá más clara. La configuración de fábrica es **No**.

- 1 Pulse .
- 2 Pulse **Todos ajustes**.
- 3 Deslice el dedo hacia arriba o hacia abajo o pulse ▲ o ▼ para visualizar **Config. gral..**
- 4 Pulse **Config. gral..**
- 5 Deslice el dedo hacia arriba o hacia abajo o pulse ▲ o ▼ para visualizar **Ecología**.
- 6 Pulse **Ecología**.
- 7 Pulse **Ahorro de tóner**.
- 8 Pulse **Sí** o **No**.
- 9 Pulse .

#### NOTA



No se recomienda utilizar la función Ahorro de tóner para imprimir fotografías o imágenes de escala de grises.

### Tiempo de espera

La configuración del Modo espera puede reducir el consumo de energía. Cuando el equipo se encuentra en el Modo espera (modo Ahorro energía) funciona como si estuviera apagado. El equipo se reactivará y empezará a imprimir cuando reciba un trabajo de impresión.

Puede seleccionar cuánto tiempo debe estar inactivo el equipo antes de pasar al Modo espera. El temporizador se reiniciará si se lleva a cabo alguna operación en el equipo, como, por ejemplo, la recepción de un fax o de un trabajo de impresión. La configuración de fábrica es de tres minutos.

Cuando el equipo entra en Modo espera, la luz de fondo de la pantalla táctil se apaga.

- 1 Pulse .
- 2 Pulse **Todos ajustes**.
- 3 Deslice el dedo hacia arriba o hacia abajo o pulse ▲ o ▼ para visualizar **Config. gral..**
- 4 Pulse **Config. gral..**
- 5 Deslice el dedo hacia arriba o hacia abajo o pulse ▲ o ▼ para visualizar **Ecología**.
- 6 Pulse **Ecología**.
- 7 Pulse **Tiempo en reposo**.
- 8 Mediante el teclado de la Pantalla táctil, introduzca cuánto tiempo (0-50 minutos) desea que el equipo permanezca inactivo antes de entrar en el Modo espera.  
Pulse **OK**.
- 9 Pulse .



## Modo Hibernación



Si el equipo se encuentra en el Modo espera y no recibe ninguna tarea durante un determinado período de tiempo, el equipo entrará en modo Hibernación automáticamente. El modo Hibernación consume menos energía que el Modo espera. El equipo se reactivará cuando reciba un trabajo o si pulsa la pantalla táctil.

Cuando el equipo se encuentre en el Modo Hibernación, la luz de fondo de la pantalla táctil se apaga y  parpadea.

## Pantalla táctil

### Ajuste del brillo de la luz de fondo



Puede ajustar el brillo de la luz de fondo de la pantalla táctil LCD. Si experimenta dificultades a la hora de leer la pantalla táctil, intente cambiar el ajuste del brillo.

- 1 Pulse .
- 2 Pulse Todos ajustes.
- 3 Deslice el dedo hacia arriba o hacia abajo o pulse ▲ o ▼ para visualizar Config. gral..
- 4 Pulse Config. gral..
- 5 Deslice el dedo hacia arriba o hacia abajo o pulse ▲ o ▼ para visualizar Configur. LCD.
- 6 Pulse Configur. LCD.
- 7 Pulse Retroiluminac..
- 8 Pulse Claro, Medio o Oscuro.
- 9 Pulse .

## Ajuste del Temporizador de atenuación para la luz de fondo

---

Puede establecer el tiempo de permanencia de la luz de fondo de la pantalla táctil LCD después de volver a la pantalla de inicio.

- 1 Pulse .
- 2 Pulse Todos ajustes.
- 3 Deslice el dedo hacia arriba o hacia abajo o pulse ▲ o ▼ para visualizar Config. gral..
- 4 Pulse Config. gral..
- 5 Deslice el dedo hacia arriba o hacia abajo o pulse ▲ o ▼ para visualizar Configur. LCD.
- 6 Pulse Configur. LCD.
- 7 Pulse Temporiz.atenu.
- 8 Pulse No, 10seg, 20seg o 30seg.
- 9 Pulse .

## Secure Function Lock 2.0

Secure Function Lock le permite restringir el acceso público a las siguientes funciones del equipo:

- **Transmisión Fax** (Envío de faxes)
- **Recepción Fax** (Recepción de faxes)
- **Copia**
- **Escanear**<sup>1</sup>
- **Impresión directa USB**<sup>3</sup>
- **Imprimir**<sup>2</sup>
- **Web Connect (Carga)**
- **Web Connect (Descarga)**
- **Impresión a color**<sup>2 4</sup>
- **Límite de página**<sup>4</sup>

<sup>1</sup> Escanear incluye trabajos de escaneado a través de Brother iPrint&Scan.

<sup>2</sup> La impresión y la impresión en color incluyen los trabajos de impresión mediante AirPrint, Google Cloud Print y Brother iPrint&Scan.

<sup>3</sup> Para los modelos MFC-9330CDW y MFC-9340CDW

<sup>4</sup> Disponible para **Imprimir**, **Impresión directa USB**, **Copia** y **Web Connect (Descarga)**.

Esta función también evita que los usuarios cambien las configuraciones predeterminadas del equipo, ya que limita el acceso a los ajustes de menú.

Antes de utilizar las funciones de seguridad, debe introducir una clave de administrador.

El administrador puede configurar las restricciones de los usuarios individuales junto con una contraseña de usuario.

Anote con cuidado su clave. Si la olvida, deberá restablecer la clave almacenada en el equipo. Para obtener información sobre cómo restablecer la contraseña, póngase en contacto con el Servicio de atención al cliente de Brother.

## NOTA

- Secure Function Lock se puede configurar manualmente desde la pantalla táctil o mediante Administración basada en web o BRAdmin Professional 3 (solamente para Windows®). Se recomienda utilizar Administración basada en web o BRAdmin Professional 3 (solamente para Windows®) para configurar esta función (►►Guía del usuario en red).
- Solo los administradores pueden establecer las limitaciones y hacer modificaciones para cada usuario.
- La función de recepción por sondeo solo se activa cuando se activan las funciones Fax Tx y Fax Rx.

## Antes de empezar a utilizar Secure Function Lock 2.0

Se pueden configurar los ajustes de Secure Function Lock 2.0 mediante un navegador web. Antes de hacer la configuración, son necesarios los siguientes preparativos.

- 1 Inicie el navegador web.
- 2 Introduzca "http://dirección IP del equipo/" en la barra de direcciones de su navegador (donde "dirección IP del equipo" es la dirección IP del equipo Brother).

■ Por ejemplo:

http://192.168.1.2/

### NOTA

Puede ver la dirección IP del equipo en la lista de configuración de la red (►►Guía del usuario en red: *Impresión del Informe de configuración de la red*).

- 3 Introduzca una contraseña en la casilla **Inicio de sesión**. (Esta contraseña es para iniciar sesión en la página web del equipo, no la contraseña de administrador para Secure Function Lock). Haga clic en .

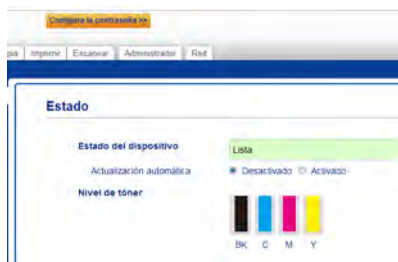

### NOTA

Si utiliza un navegador web para configurar los ajustes del equipo por primera vez, establezca una contraseña.

- 1 Haga clic en **Configure la contraseña**.
- 2 Escriba una contraseña (hasta 32 caracteres).
- 3 Vuelva a escribir la contraseña en el campo **Confirme la nueva contraseña**.
- 4 Haga clic en **Enviar**.

## Ajuste y cambio de la contraseña de administrador

Se pueden configurar estos ajustes mediante un navegador web. Para configurar la página web, consulte *Antes de empezar a utilizar Secure Function Lock 2.0* >>> página 6. A continuación, configure el administrador.

### Configuración de la contraseña de administrador

La contraseña de administrador se utiliza para configurar los usuarios y para activar o desactivar Secure Function Lock (consulte *Configuración de usuarios restringidos* >>> página 8 y *Activación y desactivación de Secure Function Lock* >>> página 9).

- 1 Haga clic en **Administrador**.
- 2 Haga clic en **Bloqueo función de seguridad**.
- 3 Introduzca un número de cuatro dígitos para la contraseña en el campo **Nueva contraseña**.



- 4 Vuelva a escribir la contraseña en el campo **Volver a introducir contraseña**.
- 5 Haga clic en **Enviar**.

### Cambio de la contraseña de administrador

- 1 Haga clic en **Administrador**.
- 2 Haga clic en **Bloqueo función de seguridad**.
- 3 Introduzca un número de cuatro dígitos para la contraseña en el campo **Nueva contraseña**.
- 4 Vuelva a escribir la contraseña en el campo **Volver a introducir contraseña**.
- 5 Haga clic en **Enviar**.

## Configuración de usuarios restringidos

Puede establecer usuarios con restricciones y una contraseña. Puede configurar hasta 25 usuarios restringidos.

Se pueden configurar estos ajustes mediante un navegador web. Para configurar la página web, consulte *Antes de empezar a utilizar Secure Function Lock 2.0* >>> página 6. A continuación, siga estos pasos:

- 1 Haga clic en **Administrador**.
- 2 Haga clic en **Bloqueo función de seguridad**.
- 3 Introduzca un nombre de grupo o un nombre de usuario alfanumérico (hasta 15 caracteres) en el campo **Número/Nombre de ID** y, a continuación, introduzca una contraseña de cuatro dígitos en el campo **PIN**.



- 4 Desmarque las funciones que desee restringir en la casilla de verificación **Imprimir** y en la casilla de verificación **Otros**. Para configurar el recuento máximo de páginas, seleccione la casilla de verificación **Activado** en **Límite de página** y, a continuación, introduzca el número en el campo **Máx..**
- 5 Haga clic en **Enviar**.

## Configuración y cambio del modo de usuario Público

El modo de usuario público restringe las funciones que están disponibles para todos los usuarios que no tienen contraseña.

Para configurar las restricciones de los usuarios públicos, hay que hacerlo mediante Administración basada en Web o BRAdmin Professional 3 (solo en Windows®) (>>>Guía del usuario en red).

- 1 Haga clic en **Administrador**.
- 2 Haga clic en **Bloqueo función de seguridad**.
- 3 Desmarque las funciones que desee restringir en la casilla de verificación **Imprimir** y en la casilla de verificación **Otros**. Para configurar el recuento máximo de páginas, seleccione la casilla de verificación **Activado** en **Límite de página** y, a continuación, introduzca el número en el campo **Máx..**



- 4 Haga clic en **Enviar**.

## Activación y desactivación de Secure Function Lock

### NOTA

Tome nota cuidadosamente de la clave del administrador. Si ha introducido una contraseña incorrecta, en la pantalla táctil aparecerá *Clave errónea*. Introduzca la contraseña correcta. Si la olvida, póngase en contacto con el servicio de atención al cliente de Brother.

### Activación de Secure Function Lock

- 1 Pulse .
- 2 Pulse Todos ajustes.
- 3 Deslice el dedo hacia arriba o hacia abajo o pulse ▲ o ▼ para visualizar Config. gral..
- 4 Pulse Config. gral..
- 5 Deslice el dedo hacia arriba o hacia abajo o pulse ▲ o ▼ para visualizar Seguridad.
- 6 Pulse Seguridad.
- 7 Pulse Bloqueo func..
- 8 Pulse Bloquear No⇒Sí.
- 9 Introduzca la contraseña de administrador de cuatro dígitos registrada mediante el teclado de la pantalla táctil.  
Pulse OK.

### NOTA

El icono de Secure Function Lock se muestra debajo de la fecha y la hora.



### Desactivación de Secure Function Lock

- 1 Pulse  Modo público o



(Donde xxxxx es el nombre de usuario).

- 2 Pulse Bloquear Sí⇒No.
- 3 Introduzca la contraseña de administrador de cuatro dígitos registrada mediante el teclado de la pantalla táctil.  
Pulse OK.

## Cambio de usuarios

---

Este ajuste permite cambiar entre usuarios restringidos y el modo público cuando la función de Secure Function Lock está activada.

### Cambio al modo de usuario restringido

1 Pulse  **Modo público** o



(Donde xxxxx es el nombre de usuario).

2 Pulse **Cambiar usuario**.

3 Deslice el dedo hacia arriba o hacia abajo o pulse ▲ o ▼ para visualizar su nombre de usuario.

4 Pulse el nombre de usuario.

5 Introduzca la contraseña de cuatro dígitos mediante el teclado de la pantalla táctil.  
Pulse **OK**.

### NOTA

---

- Si la ID actual tiene restringida la función que desea, en la pantalla táctil aparecerá **Acceso denegado**.
  - Si la ID tiene establecidas restricciones en el límite de páginas y casi ha alcanzado el número máximo de páginas, la pantalla táctil mostrará el mensaje **Límite excedido** o **Acceso denegado** cuando intente imprimir. Póngase en contacto con el administrador para comprobar los ajustes de Secure Function Lock.
- 

## Cambio al modo público

1 Pulse  **XXXXX**.

(Donde xxxxx es el nombre de usuario).

2 Pulse **Ir a público**.

### NOTA

---

- Después de que un usuario restringido haya terminado de utilizar el equipo, éste volverá al modo público después de un minuto.
  - Si la función que desea está restringida para todos los usuarios, aparecerá **Acceso denegado** en la pantalla táctil y la pantalla **Cambiar usuario**. No puede acceder a esa función. Póngase en contacto con el administrador para comprobar los ajustes de Secure Function Lock.
  - Si la ID tiene establecidas las restricciones de **Impresión en color** como desactivadas, la pantalla táctil mostrará el mensaje **Sin permiso** cuando intente imprimir datos en color.
-



## Bloqueo de configuración



El bloqueo de configuración le permite establecer una clave para impedir que otra persona cambie los ajustes del equipo por equivocación.

Anote con cuidado su clave. Si la olvida, deberá restablecer las claves almacenadas en el equipo. Póngase en contacto con el administrador o con el Servicio de atención al cliente de Brother.



Mientras el Bloqueo de configuración sea **SÍ**, no podrá acceder a los ajustes de la máquina.

Los ajustes del equipo no se pueden cambiar mediante la utilidad **Instalación Remota** mientras el Bloqueo de configuración esté ajustado en **SÍ**.

## Configuración de la contraseña de administrador

- 1 Pulse .
- 2 Pulse **Todos ajustes**.
- 3 Deslice el dedo hacia arriba o hacia abajo o pulse ▲ o ▼ para visualizar **Config. geral.**
- 4 Pulse **Config. geral.**
- 5 Deslice el dedo hacia arriba o hacia abajo o pulse ▲ o ▼ para visualizar **Seguridad**.
- 6 Pulse **Seguridad**.
- 7 Pulse **Bloqueo del ajuste**.
- 8 Introduzca un número de cuatro dígitos para la nueva contraseña mediante el teclado de la pantalla táctil. Pulse **OK**.
- 9 Escriba la nueva contraseña de nuevo cuando la pantalla táctil muestre el mensaje **Verif clave:**. Pulse **OK**.
- 10 Pulse .

## Cambio de la contraseña de administrador del bloqueo de configuración

- 1 Pulse .
- 2 Pulse `Todos ajustes`.
- 3 Deslice el dedo hacia arriba o hacia abajo o pulse ▲ o ▼ para visualizar `Config. gral..`
- 4 Pulse `Config. gral..`
- 5 Deslice el dedo hacia arriba o hacia abajo o pulse ▲ o ▼ para visualizar `Seguridad`.
- 6 Pulse `Seguridad`.
- 7 Pulse `Bloqueo del ajuste`.
- 8 Pulse `Configurar clave`.
- 9 Introduzca la contraseña de cuatro dígitos mediante el teclado de la pantalla táctil. Pulse `OK`.
- 10 Introduzca un número de cuatro dígitos para la nueva contraseña mediante el teclado de la pantalla táctil. Pulse `OK`.
- 11 Escriba la nueva contraseña de nuevo cuando la pantalla táctil muestre el mensaje `Verif clave:`. Pulse `OK`.
- 12 Pulse .

## Activación y desactivación del bloqueo de configuración

Si ha introducido una contraseña incorrecta, en la pantalla táctil aparecerá `Clave errónea`. Introduzca la contraseña correcta.

### Activación del bloqueo de configuración

- 1 Pulse .
- 2 Pulse `Todos ajustes`.
- 3 Deslice el dedo hacia arriba o hacia abajo o pulse ▲ o ▼ para visualizar `Config. gral..`
- 4 Pulse `Config. gral..`
- 5 Deslice el dedo hacia arriba o hacia abajo o pulse ▲ o ▼ para visualizar `Seguridad`.
- 6 Pulse `Seguridad`.
- 7 Pulse `Bloqueo del ajuste`.
- 8 Pulse `Bloquear No⇒Sí`.
- 9 Introduzca la contraseña de administrador de cuatro dígitos registrada mediante el teclado de la pantalla táctil. Pulse `OK`.

### Desactivación del bloqueo de configuración

- 1 Pulse  `Bloqueo del ajuste` en la pantalla táctil.
- 2 Introduzca la contraseña de administrador de cuatro dígitos registrada mediante el teclado de la pantalla táctil. Pulse `OK`.

## Restricción de marcación



Esta función permite evitar que los usuarios envíen un fax o llamen a un número erróneo por equivocación. Permite configurar el equipo para restringir la marcación al usar el teclado de marcación, la libreta de direcciones y los accesos directos.

Si selecciona **No**, el equipo no restringirá el método de marcación.



Si selecciona **Introduzca #** dos veces, el equipo le solicitará que vuelva a introducir el número y, a continuación, si vuelve a introducir el mismo número correctamente, el equipo iniciará la marcación. Si el segundo número introducido es incorrecto, la pantalla táctil mostrará un mensaje de error.

Si selecciona **Sí**, el equipo restringirá todos los envíos de faxes y llamadas salientes de dicho método de marcación.



## Restricción del teclado de marcación

- 1 Pulse .
- 2 Pulse **Todos ajustes**.
- 3 Deslice el dedo hacia arriba o hacia abajo o pulse ▲ o ▼ para visualizar **Fax**.
- 4 Pulse **Fax**.
- 5 Deslice el dedo hacia arriba o hacia abajo o pulse ▲ o ▼ para visualizar **Restricción de marcación**.
- 6 Pulse **Restricción de marcación**.
- 7 Pulse **Teclado de marcado**.
- 8 Pulse **Introduzca # dos veces, Sí o No**.
- 9 Pulse .

## Restricción de la libreta de direcciones

- 1 Pulse .
- 2 Pulse **Todos ajustes**.
- 3 Deslice el dedo hacia arriba o hacia abajo o pulse ▲ o ▼ para visualizar **Fax**.
- 4 Pulse **Fax**.
- 5 Deslice el dedo hacia arriba o hacia abajo o pulse ▲ o ▼ para visualizar **Restricción de marcación**.
- 6 Pulse **Restricción de marcación**.
- 7 Pulse **Libreta direc.**
- 8 Pulse **Introduzca # dos veces, Sí o No**.
- 9 Pulse .

## Restricción de los accesos directos

- 1 Pulse .
- 2 Pulse **Todos ajustes**.
- 3 Deslice el dedo hacia arriba o hacia abajo o pulse ▲ o ▼ para visualizar **Fax**.
- 4 Pulse **Fax**.
- 5 Deslice el dedo hacia arriba o hacia abajo o pulse ▲ o ▼ para visualizar **Restricción de marcación**.
- 6 Pulse **Restricción de marcación**.
- 7 Pulse **Accesos direct.**
- 8 Pulse **Introduzca # dos veces, Sí o No**.
- 9 Pulse .



## Opciones de envío adicionales

### Envío de faxes con varios ajustes

Antes de enviar un fax, podrá seleccionar cualquier combinación de los siguientes ajustes:

- Fax de 2 caras <sup>1</sup>
- Contraste
- Resolución de fax
- Transmisión en tiempo real
- Modo satélite
- Fax diferido
- Trans.diferida
- Comen.cubierta
- Configurar cubierta
- Multienvío

<sup>1</sup> Para el modelo MFC-9340CDW

- 1 Realice uno de los siguientes pasos:
  - Cuando la vista previa del fax esté ajustada en No, pulse  (Fax).
  - Cuando la vista previa del fax esté ajustada en Sí, pulse  (Fax) y Envío de faxes.

En la pantalla táctil aparecerá:

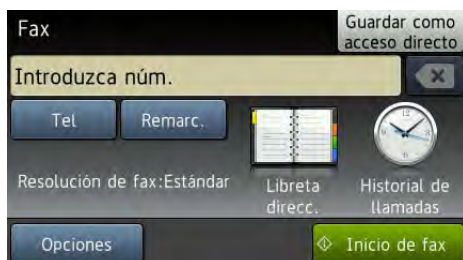



- 2 Pulse Opciones.
- 3 Deslice el dedo hacia arriba o hacia abajo o pulse ▲ o ▼ para mostrar el ajuste que desee y, a continuación, púselo.
- 4 Pulse la opción que desee.
- 5 Realice uno de los siguientes pasos:
  - Repita los pasos 3 y 4 para modificar más ajustes.
  - Si ha terminado de seleccionar los ajustes, pulse OK. Vaya al siguiente paso para enviar un fax.

### NOTA



- La mayoría de los ajustes son temporales y el equipo vuelve a la configuración predeterminada después de enviar un fax.
- Para guardar algunos de los ajustes que utiliza con mayor frecuencia, ajústelos como configuración predeterminada. Estos ajustes se conservarán hasta que los modifique de nuevo (consulte *Ajuste de los cambios como nuevo ajuste predeterminado* >> página 23).
- También puede guardar algunos de los ajustes que utiliza con mayor frecuencia, ajústelos como acceso directo (consulte *Almacenamiento de opciones de fax como acceso directo* >> página 24).



## Modificación de un diseño de fax de 2 caras (MFC-9340CDW)

Antes de enviar un fax a 2 caras, es necesario seleccionar el formato de escaneado de 2 caras. El formato que seleccione dependerá del diseño del documento de 2 caras.

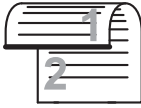
- 1 Cargue el documento en la unidad ADF.
- 2 Realice uno de los siguientes pasos:
  - Cuando la vista previa del fax esté ajustada en **No**, pulse  (Fax).
  - Cuando la vista previa del fax esté ajustada en **Sí**, pulse  (Fax) y Envío de faxes.
- 3 Pulse Opciones.
- 4 Deslice el dedo hacia arriba o hacia abajo o pulse ▲ o ▼ para visualizar Fax de 2 caras.
- 5 Pulse Fax de 2 caras.
- 6 Realice uno de los siguientes pasos:
  - Si el documento aparece girado por el Borde largo, pulse Escaneado a doble cara : Borde largo.

- Si el documento aparece girado por el Borde corto, pulse Escaneado a doble cara : Borde corto.

Borde corto	
Vertical	Horizontal
	

Borde largo	
Vertical	Horizontal
	



## Contraste

Para la mayoría de los documentos el ajuste predeterminado de **Automático** proporcionará los mejores resultados. **Automático** selecciona automáticamente el contraste adecuado para el documento.

Si el documento aparece muy claro o muy oscuro, el cambio del contraste puede mejorar la calidad del fax.

Seleccione **Oscuro** para que el documento enviado por fax sea más claro.

Seleccione **Claro** para que el documento enviado por fax sea más oscuro.



- 1 Realice uno de los siguientes pasos:
  - Cuando la vista previa del fax esté ajustada en **No**, pulse  (Fax).
  - Cuando la vista previa del fax esté ajustada en **Sí**, pulse  (Fax) y Envío de faxes.
- 2 Pulse **Opciones**.
- 3 Deslice el dedo hacia arriba o hacia abajo o pulse **▲** o **▼** para visualizar **Contraste**.
- 4 Pulse **Contraste**.
- 5 Pulse **Automático**, **Claro** o **Oscuro**.

### NOTA

Incluso si selecciona **Claro** u **Oscuro**, el equipo enviará el fax utilizando el ajuste **Automático** si selecciona **Foto** como resolución de fax.

## Cambio de la resolución del fax

La calidad de un fax puede mejorarse cambiando la resolución de fax. La resolución se puede modificar para el siguiente fax.

- 1 Realice uno de los siguientes pasos:
  - Cuando la vista previa del fax esté ajustada en **No**, pulse  (Fax).
  - Cuando la vista previa del fax esté ajustada en **Sí**, pulse  (Fax) y Envío de faxes.
- 2 Pulse **Opciones**.
- 3 Deslice el dedo hacia arriba o hacia abajo o pulse **▲** o **▼** para visualizar **Resolución de fax**.
- 4 Pulse **Resolución de fax**.
- 5 Pulse **Estándar**, **Fina**, **Superfina** o **Foto**.

### NOTA

Puede elegir entre cuatro configuraciones para la resolución.

Blanco y negro	
Estándar	Adecuado para la mayoría de los documentos mecanografiados.
Fina	Idónea para letra pequeña; la velocidad de transmisión es un poco más lenta que la de la resolución Estándar.
Superfina	Idónea para letra pequeña o gráficos; la velocidad de transmisión es más lenta que la de la resolución Fina.
Foto	Utilice esta opción si el documento contiene distintas tonalidades de gris o es una fotografía. Tiene el tiempo de transmisión más lento.

# Operaciones de envío adicionales

## Envío manual de un fax

### Transmisión manual

La transmisión manual le permite oír la marcación, el timbre y los tonos de recepción de fax durante el envío de un fax.



- 1 Cargue el documento.
- 2 Levante el auricular del teléfono externo y espere hasta escuchar el tono de marcación.
- 3 Marque el número de fax mediante el teléfono externo.
- 4 Cuando oiga los tonos de fax, pulse **Inicio de fax**.
  - Si utiliza el cristal de escaneado, pulse **Enviar**.
- 5 Cuelgue el auricular del teléfono externo.

## Acceso doble

Puede marcar un número y comenzar a almacenar el fax en la memoria incluso si el equipo está enviando faxes desde la memoria, recibiendo faxes o imprimiendo datos del PC. La pantalla táctil mostrará el nuevo número de tarea.

El número de páginas que pueden escanearse para guardarlas en la memoria dependerá de los datos que incluyan.

### NOTA

Si aparece el mensaje **Sin memoria** mientras escanea la primera página de un fax, pulse  para cancelar el escaneado. Si aparece el mensaje **Sin memoria** mientras escanea una página posterior, puede pulsar **Enviar ahora** para enviar las páginas escaneadas hasta el momento o bien, pulsar  para cancelar la operación.

## Multienvío

La opción de multienvío le permite enviar el mismo mensaje de fax a varios números de fax. En un mismo multienvío puede incluir grupos, números de la libreta de direcciones, así como un máximo de 50 números marcados manualmente.



Puede hacer multienvío a 250 números diferentes.

### Antes de comenzar el multienvío

Los números de la libreta de direcciones deben estar almacenados en la memoria del equipo antes de poder utilizarlos en un multienvío (►►Guía básica del usuario: *Almacenamiento de números de la libreta de direcciones*).

Los números de grupo también se deben almacenar en la memoria del equipo antes de poder utilizarlos en un multienvío. Los números de grupo incluyen varios números almacenados en la libreta de direcciones, para facilitar la marcación (consulte *Configuración de grupos para multienvío* ►► página 44).

## Cómo hacer un multienvío de un fax

- 1 Cargue el documento.
- 2 Realice uno de los siguientes pasos:
  - Cuando la vista previa del fax esté ajustada en **No**, pulse  (Fax).
  - Cuando la vista previa del fax esté ajustada en **SÍ**, pulse  (Fax) y Envío de faxes.
- 3 Pulse **Opciones**.
- 4 Deslice el dedo hacia arriba o hacia abajo o pulse ▲ o ▼ para visualizar **Multienvío**.
- 5 Pulse **Multienvío**.
- 6 Pulse **Añadir número**.

### NOTA

*Si ha descargado Fax por Internet:*

Si desea hacer un multienvío utilizando una dirección de correo electrónico, pulse



, introduzca la dirección de correo electrónico (►►Guía básica del usuario: *Introducción de texto*) y pulse **OK**.

- 7 Es posible añadir números a la emisión multienvío de las maneras siguientes:
  - Pulse **Añadir número** e introduzca un número mediante el teclado de la pantalla táctil (►►Guía básica del usuario: *Cómo marcar*).  
Pulse **OK**.



- Pulse **Añadir** desde la libreta de direcciones. Deslice el dedo hacia arriba o hacia abajo o pulse ▲ o ▼ para mostrar el número que desee añadir al multienvío. Seleccione las casillas de verificación de los números que desee añadir al multienvío. Cuando haya seleccionado todos los números que desee, pulse **OK**.

- Pulse **Buscar** en la libreta de direcciones. Pulse la primera letra del nombre y pulse **OK**. Pulse el nombre y, a continuación, pulse el número que desee añadir.

- 8 Una vez que haya introducido todos los números de fax mediante la repetición de los pasos 6 y 7, pulse **OK**.
- 9 Pulse **Inicio de fax**. Una vez concluido el multienvío, el equipo imprimirá un informe para permitirle saber los resultados.

## NOTA

- Si no ha utilizado ninguno de los números de los grupos, podrá hacer multienvíos de faxes a un máximo de 250 números distintos.
- La memoria disponible en el equipo varía en función de los tipos de tareas que haya en ella y de los números que se utilicen para el multienvío. Si hace un multienvío a la cantidad máxima de números disponible, no podrá utilizar el acceso dual ni el fax diferido.
- Si aparece el mensaje **Sin memoria**, pulse **X** para detener el trabajo. Si se ha escaneado más de una página, pulse **Enviar ahora** para enviar la parte que esté en la memoria del equipo.

## Cancelación de un multienvío en curso

Mientras se está efectuando el multienvío, puede cancelar el fax que se está enviando o bien la tarea entera de multienvío.

- 1 Pulse **X**.
- 2 Realice uno de los siguientes pasos:
  - Para cancelar el multienvío por completo, pulse **Todo el multienvío**. Vaya al paso 3.
  - Para cancelar el trabajo actual, pulse el botón que muestra el número marcado. Vaya al paso 4.
  - Para salir sin realizar ninguna cancelación, pulse **X**.
- 3 Cuando en la pantalla táctil aparezca un mensaje preguntando si desea cancelar toda la emisión multienvío, realice una de las acciones siguientes:
  - Pulse **Sí** para confirmarlo.
  - Para salir sin realizar ninguna cancelación, pulse **No**.
- 4 Realice uno de los siguientes pasos:
  - Para cancelar el trabajo actual, pulse **Sí**.
  - Para salir sin realizar ninguna cancelación, pulse **No**.

## Transmisión en tiempo real



Al enviar un fax, el equipo escaneará el documento y guardará la información en la memoria antes de enviarlo. En cuanto la línea telefónica esté libre, el equipo comenzará el proceso de marcación y envío.

A veces, puede que quiera enviar un documento importante inmediatamente, sin esperar a la transmisión desde la memoria. Puede activar

Transmisión en tiempo real.

### NOTA

- Si la memoria está llena y está enviando un fax desde la unidad ADF, el equipo enviará el documento en tiempo real (aunque se haya establecido Transmisión en tiempo real en No). Si la memoria está llena, los faxes no se pueden enviar desde el cristal de escaneado hasta que se libere memoria.
- Durante la transmisión en tiempo real, la función de remarcación automática no funciona si se utiliza el cristal de escaneado.



- 1 Cargue el documento.
- 2 Realice uno de los siguientes pasos:
  - Cuando la vista previa del fax esté ajustada en No, pulse  (Fax).
  - Cuando la vista previa del fax esté ajustada en Sí, pulse  (Fax) y Envío de faxes.
- 3 Pulse Opciones.
- 4 Deslice el dedo hacia arriba o hacia abajo o pulse ▲ o ▼ para visualizar Transmisión en tiempo real.
- 5 Pulse Transmisión en tiempo real.
- 6 Pulse Sí (o No).

- 7 Pulse OK.
- 8 Introduzca el número de fax.
- 9 Pulse Inicio de fax.

## Modo satélite



Si tiene problemas para enviar un fax al extranjero debido a malas conexiones, activar el modo satélite puede resultarle de ayuda.

Se trata de un ajuste temporal, y se activará solo para el siguiente fax.

- 1 Cargue el documento.
- 2 Realice uno de los siguientes pasos:
  - Cuando la vista previa del fax esté ajustada en **No**, pulse  (Fax).
  - Cuando la vista previa del fax esté ajustada en **Sí**, pulse  (Fax) y Envío de faxes.
- 3 Pulse **Opciones**.
- 4 Deslice el dedo hacia arriba o hacia abajo o pulse ▲ o ▼ para visualizar **Modo satélite**.
- 5 Pulse **Modo satélite**.
- 6 Pulse **Sí**.
- 7 Pulse **OK**.
- 8 Introduzca el número de fax.
- 9 Pulse **Inicio de fax**.

## Fax diferido

Puede almacenar en la memoria un máximo de 50 faxes que se van a enviar dentro de un período de 24 horas.

- 1 Cargue el documento.
- 2 Realice uno de los siguientes pasos:
  - Cuando la vista previa del fax esté ajustada en **No**, pulse  (Fax).
  - Cuando la vista previa del fax esté ajustada en **Sí**, pulse  (Fax) y Envío de faxes.
- 3 Pulse **Opciones**.
- 4 Deslice el dedo hacia arriba o hacia abajo o pulse ▲ o ▼ para visualizar **Fax diferido**.
- 5 Pulse **Fax diferido**.
- 6 Pulse **Fax diferido**.
- 7 Pulse **Sí**.
- 8 Pulse **Poner hora**.
- 9 Introduzca la hora a la que desee que se envíe el fax (en formato de 24 horas) usando el teclado de la pantalla táctil. Pulse **OK**.



### NOTA

El número de páginas que puede escanear y guardar en la memoria dependerá del volumen de datos que haya en cada página.

## Transmisión diferida por lotes



Antes de enviar faxes diferidos, el equipo le ayudará a ahorrar clasificando todos los faxes guardados en la memoria por destino y por hora programada.

Todos los faxes diferidos cuyo envío esté programado para la misma hora y el mismo destinatario serán enviados como un único fax para reducir el tiempo de transmisión.

- 1 Pulse .
- 2 Pulse Todos ajustes.
- 3 Deslice el dedo hacia arriba o hacia abajo o pulse ▲ o ▼ para visualizar Fax.
- 4 Pulse Fax.
- 5 Deslice el dedo hacia arriba o hacia abajo o pulse ▲ o ▼ para visualizar Configurar envío.
- 6 Pulse Configurar envío.
- 7 Pulse Trans.diferida.
- 8 Pulse Sí o No.
- 9 Pulse .



## Comprobación y cancelación de tareas pendientes

Compruebe qué tareas hay pendientes de envío en la memoria. Si no hay ninguna tarea, la pantalla táctil mostrará el mensaje Ningún trabajo. Es posible cancelar cualquier tarea de fax almacenada en la memoria y pendiente de envío.

- 1 Pulse .
- 2 Pulse Todos ajustes.
- 3 Deslice el dedo hacia arriba o hacia abajo o pulse ▲ o ▼ para visualizar Fax.
- 4 Pulse Fax.
- 5 Deslice el dedo hacia arriba o hacia abajo o pulse ▲ o ▼ para visualizar Trab restantes.
- 6 Pulse Trab restantes. Los trabajos que estén en espera aparecerán en la pantalla táctil.
- 7 Deslice el dedo hacia arriba o hacia abajo o pulse ▲ o ▼ para desplazarse por los trabajos en espera y pulse el trabajo que desee cancelar.
- 8 Pulse Cancelar.
- 9 Realice uno de los siguientes pasos:
  - Para cancelarlo, pulse Sí. Si desea cancelar otro trabajo, vaya al paso 7.
  - Para salir sin realizar ninguna cancelación, pulse No.
- 10 Cuando haya finalizado la cancelación de trabajos, pulse .



## Ajuste de los cambios como nuevo ajuste predeterminado

Puede guardar la configuración de fax de las funciones Resolución de fax, Contraste, Tamaño del área de escaneado, Transmisión en tiempo real y Configurar cubierta que utiliza con mayor frecuencia, para ello, ajústelas como configuración predeterminada. Estos ajustes se conservarán hasta que los modifique de nuevo.

- 1 Realice uno de los siguientes pasos:
  - Cuando la vista previa del fax esté ajustada en No, pulse  (Fax).
  - Cuando la vista previa del fax esté ajustada en Sí, pulse  (Fax) y Envío de faxes.
- 2 Pulse Opciones.
- 3 Deslice el dedo hacia arriba o hacia abajo o pulse ▲ o ▼ para seleccionar el ajuste que desee cambiar y, a continuación, pulse la nueva opción.  
  
Repita este paso para cada ajuste que desee modificar.
- 4 Una vez modificado el último ajuste, deslice el dedo hacia arriba o hacia abajo o pulse ▲ o ▼ para ver Ajus.Nuev.Predet.
- 5 Pulse Ajus.Nuev.Predet.
- 6 La pantalla táctil le pedirá que confirme el cambio de la nueva configuración predeterminada. Pulse Sí para confirmarlo.
- 7 Pulse .



## Restauración de todos los ajustes de fax a los valores predeterminados

Puede restaurar todos los ajustes de fax que ha modificado a los valores predeterminados. Estos ajustes se conservarán hasta que los modifique de nuevo.

- 1 Realice uno de los siguientes pasos:
  - Cuando la vista previa del fax esté ajustada en No, pulse  (Fax).
  - Cuando la vista previa del fax esté ajustada en Sí, pulse  (Fax) y Envío de faxes.
- 2 Pulse Opciones.
- 3 Una vez modificado el último ajuste, deslice el dedo hacia arriba o hacia abajo o pulse ▲ o ▼ para ver Rest.Predeterm..
- 4 Pulse Rest.Predeterm..
- 5 La pantalla táctil le pedirá que confirme el cambio a la configuración de fábrica. Pulse Sí para confirmarlo.
- 6 Pulse .

## Almacenamiento de opciones de fax como acceso directo

Puede guardar todas las nuevas opciones de fax que utilice con frecuencia como acceso directo.

- 1 Realice uno de los siguientes pasos:
  - Cuando la vista previa del fax esté ajustada en **No**, pulse  (Fax).
  - Cuando la vista previa del fax esté ajustada en **Sí**, pulse  (Fax) y Envío de faxes.
- 2 Introduzca el número de fax.
- 3 Pulse Opciones.
- 4 Deslice el dedo hacia arriba o hacia abajo o pulse ▲ o ▼ para mostrar Resolución de fax, Fax de 2 caras <sup>1</sup>, Contraste, Transmisión en tiempo real, Configurar cubierta, Modo satélite o Tamaño del área de escaneado y, a continuación, pulse el ajuste que desee cambiar. A continuación pulse la nueva opción que desee. Repita este paso para cada ajuste que desee modificar.
- 5 Cuando haya terminado de seleccionar nuevas opciones, pulse OK.
- 6 Pulse Guardar como acceso directo.
- 7 Confirme la lista de opciones que haya seleccionado para el acceso directo y, a continuación, pulse OK.

- 8 Introduzca un nombre para el acceso directo mediante el teclado de la pantalla táctil. (Para ayudarle a introducir letras, >>Guía básica del usuario: *Introducción de texto*). Pulse OK.

- 9 Pulse OK para confirmarlo.

<sup>1</sup> Para el modelo MFC-9340CDW

## Página de cubierta electrónica

Tendrá que haber programado su ID de estación para utilizar esta función (➤➤Guía de configuración rápida).

Puede enviar automáticamente una página de cubierta junto con cada fax. La página de cubierta incluye la ID de estación, un comentario y el nombre almacenado en la libreta de direcciones.

Puede seleccionar uno de los siguientes comentarios predeterminados:

1. Ninguna nota
2. Llame P.F
3. !Urgente!
4. Confidencial



En lugar de utilizar uno de los comentarios predeterminados, puede introducir dos mensajes personales propios de hasta 27 caracteres.

(Consulte *Redacción de sus propios comentarios* ➤➤ página 25).

5. (Definido por el usuario)
6. (Definido por el usuario)



## Redacción de sus propios comentarios

Puede redactar un máximo de dos comentarios propios.

- 1 Pulse .
- 2 Pulse Todos ajustes.
- 3 Deslice el dedo hacia arriba o hacia abajo o pulse ▲ o ▼ para visualizar Fax.
- 4 Pulse Fax.
- 5 Deslice el dedo hacia arriba o hacia abajo o pulse ▲ o ▼ para visualizar Configurar envío.
- 6 Pulse Configurar envío.
- 7 Pulse Configuración de portada.
- 8 Pulse Comen.cubierta.
- 9 Pulse 5. o 6. para almacenar su propio comentario.
- 10 Introduzca su propio comentario usando el teclado de la pantalla táctil. Pulse OK.  
Pulse  para elegir números, letras o caracteres especiales (➤➤Guía básica del usuario: *Introducción de texto*).
- 11 Pulse .

## Envío de una página de cubierta para el siguiente fax

Si desea enviar una página de cubierta para el siguiente fax, puede añadirla.

- 1 Realice uno de los siguientes pasos:
  - Cuando la vista previa del fax esté ajustada en No, pulse  (Fax).
  - Cuando la vista previa del fax esté ajustada en Sí, pulse  (Fax) y Envío de faxes.
- 2 Pulse Opciones.
- 3 Deslice el dedo hacia arriba o hacia abajo o pulse ▲ o ▼ para visualizar Configurar cubierta.
- 4 Pulse Configurar cubierta.
- 5 Pulse Configurar cubierta.
- 6 Pulse Sí.
- 7 Pulse Comen. cubierta.
- 8 Deslice el dedo hacia arriba o hacia abajo o pulse ▲ o ▼ para seleccionar el comentario que desee utilizar y, a continuación, pulse el comentario.  
Pulse .
- 9 Pulse OK.
- 10 Introduzca el número de fax.
- 11 Pulse Inicio de fax.

## Uso de una página de cubierta impresa

Si desea una página de cubierta impresa sobre la que pueda escribir, imprima la página de muestra y adjúntela al fax.



- 1 Pulse .
- 2 Pulse Todos ajustes.
- 3 Deslice el dedo hacia arriba o hacia abajo o pulse ▲ o ▼ para visualizar Fax.
- 4 Pulse Fax.
- 5 Deslice el dedo hacia arriba o hacia abajo o pulse ▲ o ▼ para visualizar Configurar envío.
- 6 Pulse Configurar envío.
- 7 Pulse Configuración de portada.
- 8 Pulse Impr. ejemplo.
- 9 Pulse OK.



## Pantalla de destino

---

Al enviar un fax, el equipo muestra la información de la libreta de direcciones o el número que haya marcado. Puede configurar el equipo para que oculte la información de destino en la pantalla táctil.

- 1 Pulse .
- 2 Pulse Todos ajustes.
- 3 Deslice el dedo hacia arriba o hacia abajo o pulse ▲ o ▼ para visualizar Fax.
- 4 Pulse Fax.
- 5 Deslice el dedo hacia arriba o hacia abajo o pulse ▲ o ▼ para visualizar Configurar envío.
- 6 Pulse Configurar envío.
- 7 Pulse Destino.
- 8 Pulse Ocultar o Mostrar.
- 9 Pulse .

## Sondeo



La función de sondeo le permite configurar el equipo de modo que otra persona pueda recibir faxes enviados por usted, siendo el receptor quien pague la llamada. Esta función también le permite llamar al equipo de fax de otra persona y recibir faxes del mismo, pero será usted quien pague la llamada. La función de sondeo debe configurarse en ambos equipos para que funcione. No todos los equipos de fax admiten la función de sondeo.

### Transmisión por sondeo

La transmisión por sondeo le permite configurar el equipo para que espere antes de enviar un documento para que otro equipo de fax pueda llamar y lo recupere.

El documento se almacena y puede ser recuperado por cualquier otro equipo de fax hasta que lo elimine de la memoria.

### Configuración de la transmisión por sondeo

- 1 Cargue el documento.
- 2 Realice uno de los siguientes pasos:
  - Cuando la vista previa del fax esté ajustada en No, pulse  (Fax).
  - Cuando la vista previa del fax esté ajustada en Sí, pulse  (Fax) y Envío de faxes.
- 3 Pulse Opciones.
- 4 Deslice el dedo hacia arriba o hacia abajo o pulse ▲ o ▼ para visualizar Trans. sondeo.
- 5 Pulse Trans. sondeo.
- 6 Pulse Estándar.

- 7 Pulse Inicio de fax.  
Si está utilizando la unidad ADF, vaya al paso 10.
- 8 Si utiliza el cristal de escaneado, en la pantalla táctil aparecerá un mensaje indicándole que seleccione una de las siguientes opciones:
  - Pulse Sí para escanear otra página.  
Vaya al paso 9.
  - Pulse No si ha terminado de escanear las páginas. Vaya al paso 10.
- 9 Coloque la siguiente página en el cristal de escaneado y pulse OK.  
Repita los pasos 8 y 9 para cada página adicional.
- 10 El equipo enviará el fax automáticamente cuando se haya transmitido por sondeo. Posteriormente se imprimirá INFORME POR SONDEO.

### NOTA



Para borrar el fax de la memoria, pulse



, Todos ajustes, Fax, Trab restantes (consulte *Comprobación y cancelación de tareas pendientes* ►► página 22).

## Configuración de la transmisión por sondeo con código de seguridad

El sondeo seguro le permite restringir las personas que pueden obtener los documentos configurados para sondeo. El sondeo seguro solo funciona con los equipos de fax Brother. Si otra persona desea recuperar un fax del equipo, tendrá que introducir el código de seguridad.

- 1 Cargue el documento.
- 2 Realice uno de los siguientes pasos:
  - Cuando la vista previa del fax esté ajustada en **No**, pulse  (Fax).
  - Cuando la vista previa del fax esté ajustada en **Sí**, pulse  (Fax) y Envío de faxes.
- 3 Pulse Opciones.
- 4 Deslice el dedo hacia arriba o hacia abajo o pulse ▲ o ▼ para visualizar Trans. sondeo.
- 5 Pulse Trans. sondeo.
- 6 Pulse Seguro.
- 7 Introduzca un número de cuatro dígitos. Pulse OK.
- 8 Pulse Inicio de fax.
- 9 Si utiliza el cristal de escaneado, en la pantalla táctil aparecerá un mensaje indicándole que seleccione una de las siguientes opciones:
  - Pulse **Sí** para escanear otra página. Vaya al paso 10.
  - Pulse **No** si ha terminado de escanear las páginas.
- 10 Coloque la siguiente página en el cristal de escaneado y pulse OK. Repita los pasos 9 y 10 para cada página adicional.
- 11 El equipo enviará el fax automáticamente cuando se haya transmitido por sondeo.

# 4

## Recepción de un fax

### Opciones de recepción en memoria

La recepción en memoria permite recibir faxes mientras se encuentre alejado del equipo.

Puede utilizar *solo una* opción de recepción en memoria cada vez:

- Reenvío de faxes
- Almacenamiento de faxes
- Recepción PC-fax  
(▶▶Guía básica del usuario:  
*Recepción de PC-Fax.*)
- Desactivada

### Reenvío de faxes

La función de reenvío de faxes permite reenviar automáticamente los faxes recibidos a otro equipo. Si ha seleccionado *Impr. faxes: Sí*, el equipo también imprimirá el fax.

- 1 Pulse .
- 2 Pulse *Todos ajustes*.
- 3 Deslice el dedo hacia arriba o hacia abajo o pulse ▲ o ▼ para visualizar *Fax*.
- 4 Pulse *Fax*.
- 5 Deslice el dedo hacia arriba o hacia abajo o pulse ▲ o ▼ para visualizar *Conf. recepción*.
- 6 Pulse *Conf. recepción*.
- 7 Deslice el dedo hacia arriba o hacia abajo o pulse ▲ o ▼ para visualizar *Recep. memoria*.
- 8 Pulse *Recep. memoria*.

- 9 Pulse *Reenvío fax*.
- 10 Realice uno de los siguientes pasos:
  - Pulse *Manual* e introduzca el número de reenvío de faxes (hasta 20 caracteres) con el teclado de la pantalla táctil (▶▶Guía básica del usuario: *Introducción de texto*).  
Pulse *OK*.
  - Pulse *Libreta direc.*  
Deslice el dedo hacia arriba o hacia abajo o pulse ▲ o ▼ para desplazarse hasta que encuentre el número de fax a la que desea que se reenvíen los faxes.  
Pulse el número de fax o la dirección de correo electrónico que desee.

### NOTA

- Es posible introducir una dirección de correo electrónico si se pulsa  en la Pantalla táctil.
- Si elige un número de Grupo de la Libreta de direcciones, los faxes se reenviarán a varios números de fax.

- 11 Si *Vist prev d fax* está en *No*, pulse *Impr. faxes: Sí* o *Impr. faxes: No*.

### IMPORTANTE



- Si ha seleccionado *Impr. faxes: Sí*, el equipo imprimirá también los faxes recibidos en el equipo, para que tenga una copia.
- Cuando *Vist prev d fax* está ajustado en *Sí*, la función Impresión de seguridad no funciona.

- 12 Pulse .

## Almacenamiento de faxes

La función de almacenamiento de faxes permite guardar los faxes recibidos en la memoria del equipo. Puede recuperar los mensajes de fax almacenados en un equipo de fax que se encuentre en otro lugar mediante los comandos de recuperación remota (consulte *Recuperación de los mensajes de fax* >> página 36).

El equipo imprimirá una copia de seguridad de cada fax almacenado.

- 1 Pulse .
- 2 Pulse Todos ajustes.
- 3 Deslice el dedo hacia arriba o hacia abajo o pulse ▲ o ▼ para visualizar Fax.
- 4 Pulse Fax.
- 5 Deslice el dedo hacia arriba o hacia abajo o pulse ▲ o ▼ para visualizar Conf.recepción.
- 6 Pulse Conf.recepción.
- 7 Deslice el dedo hacia arriba o hacia abajo o pulse ▲ o ▼ para visualizar Recep. memoria.
- 8 Pulse Recep. memoria.
- 9 Pulse Almacenado fax.
- 10 Pulse .

## Cambio de las opciones de recepción en memoria

Si los faxes recibidos están en la memoria del equipo cuando cambie las operaciones de recepción en memoria, en la pantalla táctil aparecerá una de las siguientes preguntas:

### Si ya se han impreso los faxes recibidos

- ¿Borrar todos los documentos?
  - Si pulsa SÍ, los faxes almacenados en la memoria se borrarán antes de efectuar cambios de configuración.
  - Si pulsa No, los faxes almacenados en la memoria no se borrarán y la configuración no se modificará.

### Si los faxes sin imprimir están en la memoria

- ¿Imprimir todos los faxes?
  - Si pulsa SÍ, los faxes almacenados en la memoria se imprimirán antes de efectuar cambios de configuración. Si ya se ha impreso una copia de seguridad, no se volverá a imprimir.
  - Si pulsa No, los faxes almacenados en la memoria no se imprimirán y la configuración no se modificará.

Si los faxes recibidos están en la memoria del equipo cuando cambie a Recibir PC Fax desde otra opción (Reenvío fax o Almacenado fax), pulse USB o el nombre del ordenador si está en una red.

Pulse OK.

En la pantalla táctil aparecerá la pregunta:

■ Enviar Fax a PC?

- Si pulsa **SÍ**, los faxes almacenados en la memoria se enviarán al ordenador antes de efectuar cambios de configuración. Se le preguntará si desea activar la copia de seguridad. (Para obtener más información, >>Guía básica del usuario: *Recepción de PC-Fax*).
- Si pulsa **NO**, los faxes de la memoria no se borrarán ni se transferirán al ordenador y la configuración permanecerá sin modificación.

### IMPORTANTE

Si ha activado la opción Impresión de seguridad, el equipo imprimirá también los faxes recibidos en el equipo, para que tenga una copia. Se trata de una medida de seguridad en caso de que se produzca un corte del suministro eléctrico antes de efectuar el reenvío del fax o haya un problema en el equipo receptor.

## Desactivación de las opciones de fax remoto

- 1 Pulse .
- 2 Pulse Todos ajustes.
- 3 Deslice el dedo hacia arriba o hacia abajo o pulse ▲ o ▼ para visualizar Fax.
- 4 Pulse Fax.
- 5 Deslice el dedo hacia arriba o hacia abajo o pulse ▲ o ▼ para visualizar Conf.recepción.
- 6 Pulse Conf.recepción.
- 7 Deslice el dedo hacia arriba o hacia abajo o pulse ▲ o ▼ para visualizar Recep. memoria.
- 8 Pulse Recep. memoria.
- 9 Pulse No.

### NOTA

La pantalla táctil le ofrecerá más opciones si aún hay faxes recibidos en la memoria del equipo (consulte *Cambio de las opciones de recepción en memoria* >> página 31).

- 10 Pulse .

## Recuperación remota

Puede llamar al equipo desde cualquier aparato de teléfono de marcación por tonos o equipo de fax, y después utilizar el código de acceso remoto y los comandos remotos para recuperar los mensajes de fax.

### NOTA

Puede modificar el código cuando desee. Para desactivar el código, mantenga pulsado  en el paso 7 para restablecer la configuración predeterminada --\* y pulse OK.

## Ajuste de un código de acceso remoto

El código de acceso remoto permite acceder a las funciones de recuperación remota cuando se encuentre alejado del equipo. Para poder utilizar las funciones de acceso remoto y de recuperación, deberá configurar su propio código. El código predeterminado de fábrica es el código inactivo (--\*).

- 1 Pulse .
- 2 Pulse Todos ajustes.
- 3 Deslice el dedo hacia arriba o hacia abajo o pulse ▲ o ▼ para visualizar Fax.
- 4 Pulse Fax.
- 5 Deslice el dedo hacia arriba o hacia abajo o pulse ▲ o ▼ para visualizar Acceso remoto.
- 6 Pulse Acceso remoto.
- 7 Especifique un código de tres dígitos mediante los números del 0 al 9, \* o # con el teclado de la pantalla táctil. Pulse OK.

### NOTA

NO utilice el mismo código que empleó como código de activación remota (\*51) o código de desactivación remota (#51) (►►Guía básica del usuario: *Utilización de códigos remotos*).

- 8 Pulse .

## Uso del código de acceso remoto

---

- 1 Marque el número de su fax desde un teléfono u otro equipo de fax mediante la línea de marcación por tonos.
- 2 Cuando el equipo conteste, introduzca inmediatamente su código de acceso remoto.
- 3 El equipo emite señales si se han recibido mensajes:
  - **1 pitido largo -- Mensajes de fax**
  - **No hay pitidos-- No hay mensajes**
- 4 Cuando el equipo emita dos pitidos cortos, introduzca un comando (consulte *Comandos de fax remotos* ►► página 35). El equipo colgará si se tarda más de 30 segundos en introducir un comando.  
El equipo emitirá tres pitidos si introduce un comando no válido.
- 5 Pulse **9 0** para reajustar el equipo cuando haya finalizado.
- 6 Cuelgue.

### NOTA

---

- Si el equipo está en modo *Manual* y desea utilizar las funciones de recuperación remota, espere unos 100 segundos después de que empiece a sonar y, a continuación, introduzca el código de acceso remoto antes de 30 segundos.
  - Es posible que esta función no esté disponible en algunos países o que no sea compatible con su compañía telefónica local.
-



## Comandos de fax remotos

Si se encuentra alejado del equipo, utilice los comandos de la tabla para acceder a las diversas funciones. Al llamar al equipo e introducir el código de acceso remoto (3 dígitos seguidos de \*), el sistema emitirá dos pitidos cortos, tras lo cual deberá introducir un comando remoto.

Comandos remotos		Detalles del funcionamiento
95	<b>Cambiar la configuración de reenvío de faxes o de almacenamiento de faxes</b>	
	1 NO	Puede seleccionar NO una vez recuperados o borrados todos los mensajes.
	2 Reenvío de faxes	Un pitido largo significa que se ha aceptado el cambio. Si oye tres pitidos cortos, no podrá hacer cambios, ya que no se han cumplido las condiciones (por ejemplo, no se ha registrado un número de reenvío de faxes). Puede registrar el número máximo de timbres (consulte <i>Cambio del número de reenvío de faxes</i> >> página 36). Una vez registrado el número, la función de reenvío de faxes funcionará.
	4 Número de reenvío de faxes	
6 Almacenamiento de faxes		
96	<b>Recuperar un fax</b>	
	2 Recuperar todos los faxes	Introduzca el número de un equipo de fax remoto para recibir los mensajes de fax almacenados (consulte <i>Recuperación de los mensajes de fax</i> >> página 36).
	3 Borrar los faxes de la memoria	Si oye un pitido largo, los mensajes de fax se habrán borrado de la memoria.
97	<b>Comprobar el estado de la recepción</b>	
	1 Fax	Puede comprobar si el equipo ha recibido algún fax. En caso afirmativo, oirá un pitido largo. En caso negativo, oirá tres pitidos cortos.
98	<b>Cambiar el modo de recepción</b>	
	1 TAD externo	Un pitido largo indicará que se ha aceptado el cambio.
	2 Fax/Tel	
	3 Solo fax	
90	<b>Salir</b>	Pulse <b>9 0</b> para salir de la recuperación remota. Espere hasta escuchar un pitido largo y cuelgue el auricular.

## Recuperación de los mensajes de fax

Puede llamar al equipo desde cualquier teléfono de marcación por tonos o equipo de fax y hacer que los mensajes de fax se envíen a otro equipo. Antes de utilizar esta función, tiene que activar el Almacenamiento de faxes o la Vista previa del fax (consulte *Almacenamiento de faxes* >> página 31 o Guía básica del usuario: *Vista previa del fax (solo blanco y negro)*).

- 1 Marque el número de fax.
- 2 Cuando el equipo conteste, introduzca el código de acceso remoto (3 dígitos seguidos de \*). Si oye un pitido largo, es señal de que hay mensajes.
- 3 Si oye dos pitidos cortos, pulse **9 6 2**.
- 4 Espere a que suene un pitido largo y, a continuación, utilice el teclado de marcación para marcar el número del equipo de fax remoto al que desea que se envíen los mensajes de fax, seguido de **##** (máximo 20 dígitos).

### NOTA

No puede utilizar \* ni # como números de llamada. Sin embargo, puede pulsar # si desea crear una pausa.

- 5 Cuelgue cuando oiga el pitido del equipo. El equipo llamará al otro equipo de fax, que seguidamente imprimirá los mensajes de fax.

## Cambio del número de reenvío de faxes

Se puede cambiar el número de reenvío de faxes desde otro teléfono o equipo de fax de marcación por tonos.

- 1 Marque el número de fax.
- 2 Cuando el equipo conteste, introduzca el código de acceso remoto (3 dígitos seguidos de \*). Si oye un pitido largo, es señal de que hay mensajes.
- 3 Si oye dos pitidos cortos, pulse **9 5 4**.
- 4 Espere a que suene el pitido largo, introduzca con el teclado de marcación el nuevo número (máximo 20 dígitos) del equipo de fax remoto al que desee que se reenvíen los mensajes de fax y, a continuación, introduzca **##**.

### NOTA

No puede utilizar \* ni # como números de llamada. Sin embargo, puede pulsar # si desea crear una pausa.



- 5 Pulse **9 0** para detener el acceso remoto cuando haya terminado.
- 6 Cuelgue cuando oiga el pitido del equipo.

## Operaciones de recepción adicionales

### Impresión de un fax entrante reducido

Si selecciona **Sí**, el equipo reduce automáticamente cada página de un fax entrante para que se ajuste a una página de tamaño A4, Letter, Legal o Folio.



El equipo calcula el porcentaje de reducción a partir del tamaño de página del fax y de la configuración de tamaño del papel (►►Guía básica del usuario: *Ajustes de papel*).

- 1 Pulse .
- 2 Pulse **Todos ajustes**.
- 3 Deslice el dedo hacia arriba o hacia abajo o pulse ▲ o ▼ para visualizar **Fax**.
- 4 Pulse **Fax**.
- 5 Deslice el dedo hacia arriba o hacia abajo o pulse ▲ o ▼ para visualizar **Conf.recepción**.
- 6 Pulse **Conf.recepción**.
- 7 Deslice el dedo hacia arriba o hacia abajo o pulse ▲ o ▼ para visualizar **Reducción auto**.
- 8 Pulse **Reducción auto**.
- 9 Pulse **Sí o No**.
- 10 Pulse .

### Impresión a 2 caras para el modo de fax

El equipo imprime los faxes recibidos en ambas caras del papel cuando **Ambas caras** está ajustado en **Sí**.

Utilice papel de tamaño A4 con esta función (de 60 a 105 g/m<sup>2</sup>).



- 1 Pulse .
- 2 Pulse **Todos ajustes**.
- 3 Deslice el dedo hacia arriba o hacia abajo o pulse ▲ o ▼ para visualizar **Fax**.
- 4 Pulse **Fax**.
- 5 Deslice el dedo hacia arriba o hacia abajo o pulse ▲ o ▼ para visualizar **Conf.recepción**.
- 6 Pulse **Conf.recepción**.
- 7 Deslice el dedo hacia arriba o hacia abajo o pulse ▲ o ▼ para visualizar **Ambas caras**.
- 8 Pulse **Ambas caras**.
- 9 Pulse **Sí o No**.
- 10 Pulse .

#### NOTA

Si se activa **Ambas caras**, los faxes entrantes se reducirán automáticamente para ajustarse al tamaño del papel de la bandeja de papel.

## Configuración del sello de recepción de fax

Puede configurar el equipo para imprimir la fecha y hora de recepción en la parte central superior de cada página de fax recibida.



- 1 Pulse .
- 2 Pulse Todos ajustes.
- 3 Deslice el dedo hacia arriba o hacia abajo o pulse ▲ o ▼ para visualizar Fax.
- 4 Pulse Fax.
- 5 Deslice el dedo hacia arriba o hacia abajo o pulse ▲ o ▼ para visualizar Conf.recepción.
- 6 Pulse Conf.recepción.
- 7 Deslice el dedo hacia arriba o hacia abajo o pulse ▲ o ▼ para visualizar Sello recepción fax.
- 8 Pulse Sello recepción fax.
- 9 Pulse Sí o No.
- 10 Pulse .

### NOTA

- Asegúrese de haber establecido la fecha y la hora correctas en el equipo (►►Guía de configuración rápida).
- *Si ha descargado Fax por Internet:*  
La fecha y hora de recepción no se mostrarán si se utiliza la función Fax por Internet.



## Ajuste de la densidad de impresión

Puede establecer la densidad de la impresión para que las páginas se impriman más claras o más oscuras.

- 1 Pulse .
- 2 Pulse Todos ajustes.
- 3 Deslice el dedo hacia arriba o hacia abajo o pulse ▲ o ▼ para visualizar Fax.
- 4 Pulse Fax.
- 5 Deslice el dedo hacia arriba o hacia abajo o pulse ▲ o ▼ para visualizar Conf.recepción.
- 6 Pulse Conf.recepción.
- 7 Deslice el dedo hacia arriba o hacia abajo o pulse ▲ o ▼ para visualizar Densidad de impresión.
- 8 Pulse Densidad de impresión.
- 9 Pulse un nivel de densidad en la pantalla táctil.
- 10 Pulse .

## Impresión de faxes desde la memoria

Si selecciona *Almacenado fax*, podrá imprimir un fax desde la memoria cuando esté en su equipo (consulte *Almacenamiento de faxes* >> página 31).

- 1 Pulse .
- 2 Pulse *Todos ajustes*.
- 3 Deslice el dedo hacia arriba o hacia abajo o pulse ▲ o ▼ para visualizar *Fax*.
- 4 Pulse *Fax*.
- 5 Pulse ▲ o ▼ para visualizar *Imprimir doc..*
- 6 Pulse *Imprimir doc..*
- 7 Pulse *OK*.
- 8 Pulse .

## Recepción sin papel

En cuanto la bandeja de papel se quede vacía durante la recepción de un fax, en la pantalla táctil aparecerá el mensaje *Sin papel*. Carga de papel en la bandeja de papel (>> *Guía básica del usuario: Carga de papel y soportes de impresión*).



Los faxes entrantes se continuarán almacenando en la memoria hasta que ésta se llene o hasta que se cargue papel en la bandeja de papel. Cuando la memoria esté llena, el equipo dejará automáticamente de contestar llamadas. Para imprimir los faxes, cargue papel nuevo en la bandeja.

## Sondeo

La función de sondeo le permite configurar el equipo de modo que otra persona pueda recibir faxes enviados por usted, siendo el receptor quien pague la llamada. Esta función también le permite llamar al equipo de fax de otra persona y recibir faxes del mismo, pero será usted quien pague la llamada. La función de sondeo debe configurarse en ambos equipos para que funcione. No todos los equipos de fax admiten la función de sondeo.



## Recepción por sondeo

La recepción por sondeo le permite llamar a otro equipo de fax para recibir un fax.

- 1 Realice uno de los siguientes pasos:
  - Cuando la vista previa del fax esté ajustada en **No**, pulse  (Fax).
  - Cuando la vista previa del fax esté ajustada en **Sí**, pulse  (Fax) y Envío de faxes.
- 2 Pulse **Opciones**.
- 3 Deslice el dedo hacia arriba o hacia abajo o pulse ▲ o ▼ para visualizar **Recep. sondeo**.
- 4 Pulse **Recep. sondeo**.
- 5 Pulse **Estándar**.
- 6 Introduzca el número de fax desde el que vaya a transmitir mediante la libreta de direcciones o el teclado de marcación del panel táctil.
- 7 Pulse **Inicio de fax**.



## Sondeo seguro

El sondeo seguro le permite restringir las personas que pueden obtener los documentos configurados para sondeo. El sondeo seguro solo funciona con los equipos de fax Brother. Si desea obtener un fax de un equipo Brother seguro, debe introducir el código de seguridad.

- 1 Realice uno de los siguientes pasos:
  - Cuando la vista previa del fax esté ajustada en **No**, pulse  (Fax).
  - Cuando la vista previa del fax esté ajustada en **Sí**, pulse  (Fax) y Envío de faxes.
- 2 Pulse **Opciones**.
- 3 Deslice el dedo hacia arriba o hacia abajo o pulse ▲ o ▼ para visualizar **Recep. sondeo**.
- 4 Pulse **Recep. sondeo**.
- 5 Pulse **Seguro**.
- 6 Introduzca un número de cuatro dígitos. Pulse **OK**.
- 7 Introduzca el número de fax desde el que vaya a transmitir mediante la libreta de direcciones o el teclado de marcación del panel táctil.
- 8 Pulse **Inicio de fax**.



## Sondeo diferido

El sondeo diferido le permite configurar el equipo para iniciar una recepción por sondeo en otro momento. Puede configurar solo *una* de las operaciones de sondeo diferido.

- 1 Realice uno de los siguientes pasos:
  - Cuando la vista previa del fax esté ajustada en **No**, pulse  (Fax).
  - Cuando la vista previa del fax esté ajustada en **Sí**, pulse  (Fax) y Envío de faxes.
- 2 Pulse **Opciones**.
- 3 Deslice el dedo hacia arriba o hacia abajo o pulse ▲ o ▼ para visualizar **Recep. sondeo**.
- 4 Pulse **Recep. sondeo**.
- 5 Pulse **Diferido**.
- 6 Especifique a qué hora (en formato de 24 horas) desea que se inicie el sondeo. Pulse **OK**.
- 7 Introduzca el número de fax desde el que vaya a transmitir mediante la libreta de direcciones o el teclado de marcación del panel táctil.
- 8 Pulse **Inicio de fax**.

## Sondeo secuencial

El sondeo secuencial le permite solicitar documentos de varios equipos de fax con una sola operación.

- 1 Realice uno de los siguientes pasos:
  - Cuando la vista previa del fax esté ajustada en **No**, pulse  (Fax).
  - Cuando la vista previa del fax esté ajustada en **Sí**, pulse  (Fax) y Envío de faxes.
- 2 Pulse **Opciones**.
- 3 Deslice el dedo hacia arriba o hacia abajo o pulse ▲ o ▼ para visualizar **Recep. sondeo**.
- 4 Pulse **Recep. sondeo**.
- 5 Pulse **Estándar**, **Seguro** o **Diferido**.
- 6 Seleccione una de las siguientes opciones.
  - Si ha seleccionado **Estándar**, vaya al paso 7.
  - Si selecciona **Seguro**, especifique un número de cuatro dígitos, pulse **OK**. Vaya al paso 7.
  - Si selecciona **Diferido**, especifique la hora (en formato de 24 horas) a la que desea iniciar el sondeo y pulse **OK**. Vaya al paso 7.
- 7 Pulse **Opciones**.
- 8 Deslice el dedo hacia arriba o hacia abajo o pulse ▲ o ▼ para visualizar **Multienvío**.
- 9 Pulse **Multienvío**.
- 10 Pulse **Añadir número**.

11 Es posible añadir números a la emisión multienvío de las maneras siguientes:

- Pulse **Añadir número** e introduzca un número mediante el teclado de la pantalla táctil.  
Pulse **OK**.
- Pulse **Añadir** desde la libreta de direcciones. Deslice el dedo hacia arriba o hacia abajo o pulse **▲** o **▼** para mostrar los números que desee añadir al multienvío. Pulse las casillas de verificación para añadir una marca de verificación al lado de los números que desee y, a continuación, pulse **OK**.
- Pulse **Buscar** en la libreta de direcciones. Introduzca el nombre y pulse **OK**. Pulse el nombre y, a continuación, pulse el número que desee añadir.

12 Repita los pasos 10 y 11 para cada número que desee.  
Pulse **OK**.

13 Pulse **Inicio de fax**.  
El equipo sondea cada número o número de Grupo ordenadamente en todos los documentos.

## Detención del sondeo

Para cancelar el proceso de sondeo, pulse **X** mientras el equipo esté marcando.

Si desea cancelar todos los trabajos de recepción de sondeo secuencial, consulte *Cancelación de un Trabajo de sondeo secuencial* >> página 42.

## Cancelación de un Trabajo de sondeo secuencial

1 Pulse **X**.

2 Realice uno de los siguientes pasos:

- Para cancelar el trabajo de sondeo secuencial por completo, pulse **Todo sondeo sec.** Vaya al paso 3.
- Para cancelar el trabajo actual, pulse el botón que muestra el número marcado. Vaya al paso 4.
- Para salir sin realizar ninguna cancelación, pulse **X**.

3 Cuando en la pantalla táctil aparezca un mensaje preguntando si desea cancelar todo el trabajo de sondeo secuencial, realice una de las acciones siguientes:

- Pulse **Sí** para confirmarlo.
- Para salir sin realizar ninguna cancelación, pulse **No**.

4 Realice uno de los siguientes pasos:

- Para cancelar el trabajo actual, pulse **Sí**.
- Para salir sin realizar ninguna cancelación, pulse **No**.



## Operaciones de marcación adicionales

### Combinación de números de la libreta de direcciones

Es posible que alguna vez desee elegir entre varios operadores de larga distancia cuando envíe un fax. Las tarifas pueden variar en función de la hora y el destino. Para aprovechar las tarifas bajas, se pueden guardar los códigos de acceso de los operadores de larga distancia y los números de las tarjetas de crédito como números de la libreta de direcciones. Se pueden almacenar estas largas secuencias de marcación dividiéndolas y configurándolas como números individuales de la libreta de direcciones en cualquier combinación. Puede incluso incluir la marcación manual mediante el teclado de marcación

(►►Guía básica del usuario:

*Almacenamiento de números*).

Por ejemplo, puede que haya guardado "01632" en la libreta de direcciones como Brother 1 y "960555" en la libreta de direcciones como Brother 2. Puede utilizar las dos para marcar "01632-960555" si pulsa lo siguiente:

- 1 Pulse  (Fax).
- 2 Pulse Libreta direcc..
- 3 Deslice el dedo hacia arriba o hacia abajo o pulse ▲ o ▼ para visualizar el número de Brother 1.
- 4 Pulse el número.
- 5 Pulse Aplicar.
- 6 Pulse Libreta direcc..

- 7 Deslice el dedo hacia arriba o hacia abajo o pulse ▲ o ▼ para visualizar el número de Brother 2.

- 8 Pulse el número.

- 9 Pulse Aplicar.

- 10 Pulse Inicio de fax. Así marcará "01632-960555".

Para cambiar temporalmente un número, puede sustituir parte del número pulsándolo en el teclado de marcación. Por ejemplo, para cambiar el número a "01632-960556", puede introducir el número (Brother 1: 01632) mediante la libreta de direcciones, pulsar Aplicar y, a continuación, pulsar **960556** en el teclado de marcación.



### NOTA

Si tiene que esperar otro tono o señal de marcación en cualquier momento de la secuencia de marcación, cree una pausa en el número pulsando Pausa. Con cada tecla que se pulsa se añade un retraso de 3,5-segundos. Puede pulsar Pausa tantas veces como sea necesario para aumentar la duración de la pausa.

## Maneras adicionales de almacenar números

### Almacenamiento de números de la libreta de direcciones desde las llamadas salientes

Puede almacenar números de la libreta de direcciones desde el historial de llamadas salientes.

- 1 Pulse  (Fax).
- 2 Pulse **Historial de llamadas**.
- 3 Pulse **Llam. saliente**.
- 4 Pulse el número.
- 5 Pulse **Editar**.
- 6 Pulse **Añadir a la libreta de direcciones**.
- 7 Pulse **Nombre**.
- 8 Introduzca el nombre (hasta 15 caracteres) mediante el teclado de la pantalla táctil. (Para ayudarle a introducir letras, >>Guía básica del usuario: *Introducción de texto*). Pulse **OK**.
- 9 Pulse **OK** para confirmar el número de fax o de teléfono.
- 10 Pulse .

### Configuración de grupos para multienvío

Un grupo, que se puede almacenar en la libreta de direcciones, permite enviar el mismo mensaje de fax a varios números de fax pulsando **Fax**, **Libreta direcc.**, nombre de grupo, **Aplicar** y **Inicio de fax**.

Primero debe almacenar cada número de fax en la libreta de direcciones

(>>Guía básica del usuario:

*Almacenamiento de números de la libreta de direcciones*). A continuación puede incluirlos como números en el grupo. Cada grupo utiliza un número de la libreta de direcciones. Puede almacenar hasta 20 grupos, o bien asignar hasta 199 números a un único grupo grande.

(Consulte *Multienvío* >> página 18).

- 1 Pulse  (Fax).
- 2 Pulse **Libreta direcc..**
- 3 Pulse **Editar**.
- 4 Pulse **Conf. grupos**.
- 5 Pulse **Nombre**.
- 6 Introduzca el nombre del grupo (hasta 15 caracteres) mediante el teclado de la pantalla táctil. Pulse **OK**.
- 7 Pulse **Añadir / Eliminar**.
- 8 Para añadir los números de la libreta de direcciones al grupo, púselos para visualizar una marca de verificación roja. Pulse **OK**.
- 9 Lea y confirme la lista de nombres y números que se muestra y que ha seleccionado y, a continuación, pulse **OK** para guardar el grupo.

- 10 Realice uno de los siguientes pasos:
- Para almacenar otro grupo para multienvío, repita los pasos 3 - 9.
  - Para terminar de almacenar grupos para multienvío, pulse .

## NOTA

Puede imprimir una lista de los números de la libreta de direcciones (►► *Informes* ►► página 48).

## Cambio de nombre de grupo

- 1 Pulse  (Fax).
- 2 Pulse *Libreta direcc..*
- 3 Pulse *Editar*.
- 4 Pulse *Cambiar*.
- 5 Deslice el dedo hacia arriba o hacia abajo o pulse ▲ o ▼ para visualizar el grupo que desee.
- 6 Pulse el nombre de grupo.
- 7 Pulse *Nombre*.
- 8 Introduzca el nuevo nombre del grupo (hasta 15 caracteres) mediante el teclado de la pantalla táctil.  
Pulse *OK*.



## NOTA

*Cómo cambiar el nombre almacenado:*



Para cambiar un carácter, pulse ◀ o ▶ para situar el cursor de forma que resalte el carácter incorrecto y, a continuación, pulse . Introduzca el nuevo carácter (►► *Guía básica del usuario: Introducción de texto*).

- 9 Pulse *OK*.
- 10 Pulse .

## Eliminación de un grupo

- 1 Pulse  (Fax).
- 2 Pulse *Libreta direcc..*
- 3 Pulse *Editar*.
- 4 Pulse *Eliminar*.
- 5 Deslice el dedo hacia arriba o hacia abajo o pulse ▲ o ▼ para visualizar el grupo que desee.
- 6 Pulse el nombre de grupo.  
Pulse *OK*.
- 7 Cuando la pantalla táctil pregunte ¿Borrar estos datos?, pulse *Sí*.
- 8 Pulse .

## Agregar o eliminar miembros de grupo

- 1 Pulse  (Fax).
- 2 Pulse *Libreta direcc..*
- 3 Pulse *Editar*.
- 4 Pulse *Cambiar*.
- 5 Deslice el dedo hacia arriba o hacia abajo o pulse ▲ o ▼ para visualizar el grupo que desee.
- 6 Pulse el nombre de grupo.
- 7 Deslice el dedo hacia arriba o hacia abajo o pulse ▲ o ▼ para visualizar *Añadir / Eliminar*.
- 8 Pulse *Añadir / Eliminar*.
- 9 Deslice el dedo hacia arriba o hacia abajo o pulse ▲ o ▼ para mostrar el número que desee añadir o eliminar.
- 10 Haga lo siguiente con cada número que desee modificar:
  - Para añadir un número al grupo, pulse la casilla de verificación de ese número para añadir una marca de verificación.
  - Para eliminar un número del grupo, pulse la casilla de verificación de ese número para quitar la marca de verificación.
- 11 Pulse *OK*.
- 12 Pulse *OK*.
- 13 Pulse .

## Informes de fax

Pulse  en la pantalla táctil para configurar el informe Verificación de la transmisión y el período de actividad.

### Informe Verificación de la transmisión

El informe Verificación de la transmisión se puede utilizar como comprobante del envío de faxes (>>>Guía básica del usuario: *Informe Verificación de la transmisión*).

### Diario del fax (informe de actividad)

Puede configurar el equipo para que imprima un diario del fax a intervalos específicos (cada 50 faxes, cada 6, 12 o 24 horas, cada 2 o 7 días).

La configuración de fábrica es  
Cada 50 faxes.

Si establece el intervalo en No, puede imprimir también el informe siguiendo el procedimiento indicado en *Informes* >>> página 48.

- 1 Pulse .
- 2 Pulse Todos ajustes.
- 3 Deslice el dedo hacia arriba o hacia abajo o pulse ▲ o ▼ para visualizar Fax.
- 4 Pulse Fax.
- 5 Deslice el dedo hacia arriba o hacia abajo o pulse ▲ o ▼ para visualizar Ajus. informes.
- 6 Pulse Ajus. informes.

- 7 Pulse Frec. informe.
- 8 Pulse Frec. informe.
- 9 Deslice el dedo hacia arriba o hacia abajo o pulse ▲ o ▼ para seleccionar un intervalo.  
Si selecciona Cada 50 faxes, vaya al paso 10.

- 6 horas, 12 horas, 24 horas, 2 días o 7 días

El equipo imprimirá el informe en el tiempo seleccionado y, a continuación, borrará todos los trabajos de la memoria.

Si la memoria del equipo se llena con 200 trabajos antes de que transcurra el tiempo especificado, el equipo imprimirá el Diario en ese momento y, a continuación, borrará todos los trabajos de la memoria. Si desea imprimir un informe adicional antes de que llegue el momento especificado para imprimirlo, podrá hacerlo sin borrar los trabajos de la memoria.

- Cada 50 Faxes

El equipo imprimirá el Diario cuando haya almacenado 50 trabajos.

- 10 Pulse Hora y, a continuación, introduzca la hora en que debe iniciarse la impresión (en formato de 24 horas) con el teclado de la pantalla táctil. (Por ejemplo: introduzca 19:45 para enviar a las 19:45).  
Pulse OK.
- 11 Si ha seleccionado Cada 7 días, pulse Día.

**12** Deslice el dedo hacia arriba o hacia abajo o pulse ▲ o ▼ para mostrar Cada lunes, Cada martes, Cada miércoles, Cada jueves, Cada viernes, Cada sábado o Cada domingo y, a continuación, pulse el primer día de la cuenta atrás de 7 días.

**13** Pulse .

## Informes

Los siguientes informes están disponibles:

**1 Verif. Trans.**

Muestra el informe de verificación de la transmisión correspondiente a los 200 últimos faxes salientes e imprime el informe más reciente.

**2 Libreta de direcciones**

Permite imprimir una lista de los nombres y números guardados en la memoria de la libreta de direcciones en orden alfabético.

**3 Diario del fax**

Imprime una lista con información acerca de los 200 últimos mensajes de fax entrantes y salientes.  
(TX: transmisión). (RX: recepción).

**4 Ajuste usuario**

Imprime una lista de los ajustes de configuración actuales.

**5 Configuración de la red**

Imprime una lista de los ajustes de red actuales.

**6 Imprimir punto tambor**

Permite imprimir la hoja de verificación de los puntos del tambor para solucionar un problema con la impresión de puntos.

**7 Informe WLAN**

(MFC-9330CDW y MFC-9340CDW)

Imprime el resultado del diagnóstico de conectividad de la red LAN inalámbrica.

## Cómo imprimir un informe

- 1 Pulse .
- 2 Pulse Todos ajustes.
- 3 Deslice el dedo hacia arriba o hacia abajo o pulse ▲ o ▼ para visualizar Imp. informes.
- 4 Pulse Imp. informes.
- 5 Deslice el dedo hacia arriba o hacia abajo o pulse ▲ o ▼ para visualizar el grupo que desee.
- 6 Pulse el nombre de informe.
- 7 Realice uno de los siguientes pasos:
  - Si ha seleccionado Verif. Trans., vaya al paso 8.
  - Para obtener otros informes vaya al paso 9.
- 8 Realice uno de los siguientes pasos:
  - Para ver el informe Verificación de la transmisión, pulse Ver en LCD.
  - Para imprimir el informe Verificación de la transmisión, pulse Impr. informe.
- 9 Pulse OK.

## Ajustes de copia

Los ajustes de copia se pueden modificar para la siguiente copia.

Estos ajustes son temporales. El equipo vuelve a su configuración predeterminada un minuto después de la copia.

Pulse **Copiar** y, a continuación, pulse **Opciones**. Deslice el dedo hacia arriba o hacia abajo o pulse ▲ o ▼ para desplazarse por los ajustes de copia. Cuando se visualice el ajuste que desee, púselo y seleccione su opción preferida.

Cuando haya terminado de modificar ajustes, pulse **Color Inicio** o **Negro Inicio**.

## Cómo detener la copia

Para detener la copia, pulse .

## Mejora de la calidad de la copia

Puede seleccionar entre varias opciones de calidad. La configuración de fábrica es **Automático**.

### ■ Automático

Esta opción es el modo recomendado para las impresiones normales. Adecuada para documentos que contengan tanto texto como fotografías.

### ■ Texto

Adecuada para documentos que contengan principalmente texto.

### ■ Foto

Ofrece una calidad de copia mejor para fotografías.

### ■ Recepción



Adecuada para copiar recibos.

- 1 Cargue el documento.
- 2 Pulse  (Copiar).
- 3 Introduzca el número de copias.
- 4 Pulse **Opciones**.
- 5 Deslice el dedo hacia arriba o hacia abajo o pulse ▲ o ▼ para visualizar **Calidad**.
- 6 Pulse **Calidad**.
- 7 Pulse **Automático**, **Texto**, **Foto** o **Recepción**.
- 8 Si no desea hacer más cambios en la configuración, pulse **OK**.
- 9 Pulse **Color Inicio** o **Negro Inicio**.



## Ampliar o reducir copias

Para ampliar o reducir la siguiente copia, siga estos pasos:

- 1 Cargue el documento.
- 2 Pulse  (Copiar).
- 3 Introduzca el número de copias que desee.
- 4 Pulse Opciones.
- 5 Deslice el dedo hacia arriba o hacia abajo o pulse ▲ o ▼ para visualizar Ampliar/Reducir.
- 6 Pulse Ampliar/Reducir.
- 7 Pulse 100%, Ampliar, Reducir o Personalizado(25-400%).
- 8 Realice uno de los siguientes pasos:
  - Si ha seleccionado Ampliar, pulse la ampliación o la reducción que desee.
  - Si ha seleccionado Reducir, deslice el dedo hacia arriba o hacia abajo o pulse ▲ o ▼ para visualizar el porcentaje de reducción que desee y púselo.
  - Si ha seleccionado Personalizado(25-400%), pulse  para borrar el porcentaje que se muestra, o pulse ◀ para desplazar el cursor y, a continuación, introduzca un porcentaje de ampliación o de reducción entre 25% y 400%, en incrementos de 1%.  
Pulse OK.
  - Si ha seleccionado 100%, vaya al paso 9.

100%*
200%
141% A5→A4
104% EXE→LTR
97% LTR→A4
94% A4→LTR
91% Pag. compl.
85% LTR→EXE
83% LGL→A4
78% LGL→LTR
70% A4→A5
50%
Personalizado(25-400%) <sup>1</sup>

\* La configuración de fábrica se muestra en negrita con un asterisco.

<sup>1</sup> Personalizado(25-400%) permite introducir un porcentaje de 25% a 400% en incrementos de 1%.

- 9 Si no desea hacer más cambios en la configuración, pulse OK.
- 10 Pulse Color Inicio o Negro Inicio.

### NOTA

Formato pág. *no* está disponible con la opción Ampliar/Reducir.

## Copia a 2 caras

Deberá seleccionar un diseño de copia a 2 caras entre las siguientes opciones para poder comenzar la copia a 2 caras. El diseño del documento determina qué diseño de copia a 2 caras debería elegir.

### MFC-9140CDN y MFC-9330CDW

Vertical

- Vuelta por borde largo **1 cara→2 caras**

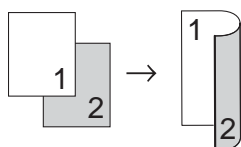

- Vuelta por borde corto **1 cara→2 caras**

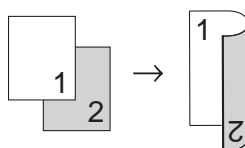

Horizontal

- Vuelta por borde largo **1 cara→2 caras**

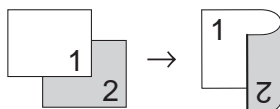

- Vuelta por borde corto **1 cara→2 caras**

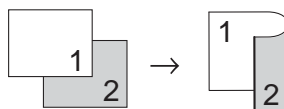

### MFC-9340CDW

Si desea utilizar la función automática de copia a 2 caras, cargue el documento en la unidad ADF.

Vertical

- **2 caras→2 caras**

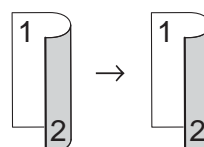

- Vuelta por borde largo **1 cara→2 caras**

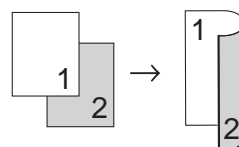

- Vuelta por borde largo **2 caras→1 caras**

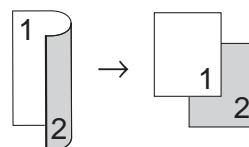

- Vuelta por borde corto **1 cara→2 caras**

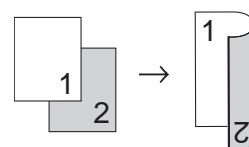

- Vuelta por borde corto **2 caras→1 cara**

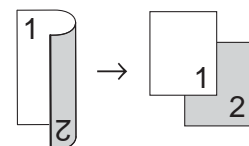

Horizontal

■ 2 caras→2 caras

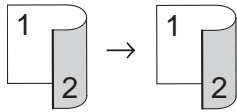

■ Vuelta por borde largo 1 cara→2 caras

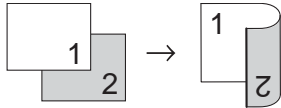

■ Vuelta por borde largo 2 caras→1 caras

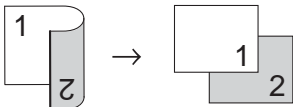

■ Vuelta por borde corto 1 cara→2 caras

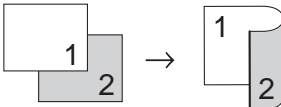

■ Vuelta por borde corto 2 caras→1 cara

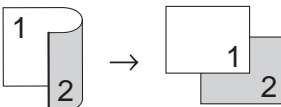

- 1 Cargue el documento.
- 2 Pulse  (Copiar).
- 3 Introduzca el número de copias.
- 4 Pulse Opciones.
- 5 Deslice el dedo hacia arriba o hacia abajo o pulse ▲ o ▼ para visualizar Copia de 2 caras.
- 6 Pulse Copia de 2 caras.

- 7 Deslice el dedo hacia arriba o hacia abajo o pulse ▲ o ▼ para visualizar las siguientes opciones de diseño:

No,

2 caras⇒2 caras<sup>1</sup>,

Giro de borde largo de 1 cara⇒2 caras,

Giro de borde largo de 2 caras⇒1 cara<sup>1</sup>,

Giro de borde corto de 1 cara⇒2 caras,

Giro de borde corto de 2 caras⇒1 cara<sup>1</sup>

<sup>1</sup> Para el modelo MFC-9340CDW

- 8 Pulse la opción que desee.
- 9 Si no desea hacer más cambios en la configuración, pulse OK.
- 10 Pulse **Color Inicio** o **Negro Inicio** para escanear la página.  
Si colocó el documento en la unidad ADF, el equipo escanea las páginas e inicia la impresión.
- Si está utilizando el cristal de escaneado, vaya al paso 11.**
- 11 Después de haber escaneado la página, pulse **Escanear** para escanear la siguiente página.
- 12 Coloque la siguiente página en el cristal de escaneado.
- 13 Pulse **OK**.  
Repita los pasos 11 y 13 para cada página del formato.
- 14 Después de escanear todas las páginas, pulse **Completado** en el paso 11 para finalizar.

## Ajuste del brillo y el contraste

### Densidad

Ajuste el brillo de copia para que las copias sean más oscuras o más claras.

- 1 Cargue el documento.
- 2 Pulse  (Copiar).
- 3 Introduzca el número de copias.
- 4 Pulse Opciones.
- 5 Deslice el dedo hacia arriba o hacia abajo o pulse ▲ o ▼ para visualizar Densidad.
- 6 Pulse Densidad.
- 7 Pulse el nivel de densidad, de claro a oscuro.
- 8 Si no desea hacer más cambios en la configuración, pulse OK.
- 9 Pulse Color Inicio o Negro Inicio.

### Contraste

Ajuste el contraste para que la imagen tenga un aspecto más nítido e intenso.

- 1 Cargue el documento.
- 2 Pulse  (Copiar).
- 3 Introduzca el número de copias.
- 4 Pulse Opciones.
- 5 Deslice el dedo hacia arriba o hacia abajo o pulse ▲ o ▼ para visualizar Contraste.
- 6 Pulse Contraste.
- 7 Pulse un nivel de contraste.
- 8 Si no desea hacer más cambios en la configuración, pulse OK.
- 9 Pulse Color Inicio o Negro Inicio.

## Ordenación de las copias

Puede ordenar varias copias. Las páginas se ordenarán en el orden 1 2 3, 1 2 3, 1 2 3, etc.

- 1 Cargue el documento.
- 2 Pulse  (Copiar).
- 3 Introduzca el número de copias.
- 4 Pulse Opciones.
- 5 Deslice el dedo hacia arriba o hacia abajo o pulse ▲ o ▼ para visualizar Apilar/Ordenar.
- 6 Pulse Apilar/Ordenar.
- 7 Pulse Ordenar.
- 8 Lea y confirme la lista de configuración que se muestra y que ha seleccionado. Si no desea modificar más ajustes, pulse OK.
- 9 Pulse Color Inicio o Negro Inicio para escanear la página.  
Si colocó el documento en la unidad ADF, el equipo escanea las páginas e inicia la impresión.

**Si está utilizando el cristal de escaneado, vaya al paso 10.**

- 10 Después de haber escaneado la página, pulse Escanear para escanear la siguiente página.
- 11 Coloque la siguiente página en el cristal de escaneado.
- 12 Pulse OK.  
Repita los pasos 10 y 12 para cada página del formato.
- 13 Después de escanear todas las páginas, pulse Completado en el paso 10 para finalizar.

## Cómo hacer copias N en 1 (formato de página)

Puede reducir la cantidad de papel usado al copiar mediante la función de copia N en 1. Esta opción le permite copiar dos o cuatro páginas en una sola página. Si desea copiar ambas caras de una tarjeta de identificación en una sola página, consulte *Copia de ID 2 en 1* >> página 57.

### IMPORTANTE

- Asegúrese de que el tamaño del papel esté establecido en A4, Carta, Legal o Folio.
- No puede utilizar el ajuste Ampliar/Reducir con la función N en 1.
- (Vert) significa Vertical y (Hori) significa Horizontal.

- 1 Cargue el documento.
- 2 Pulse  (Copiar).
- 3 Introduzca el número de copias.
- 4 Pulse Opciones.
- 5 Deslice el dedo hacia arriba o hacia abajo o pulse ▲ o ▼ para visualizar Formato pág..
- 6 Pulse Formato pág..
- 7 Deslice el dedo hacia arriba o hacia abajo o pulse ▲ o ▼ para visualizar No(1en1), 2en1(Vert), 2en1(Hori), 2en1(Id)<sup>1</sup>, 4en1(Vert) o 4en1(Hori).  
<sup>1</sup> Para obtener más información acerca de 2en1(Id), consulte *Copia de ID 2 en 1* >> página 57.
- 8 Pulse la opción que desee.
- 9 Si no desea hacer más cambios en la configuración, pulse OK.

- 10 Pulse **Color Inicio** o **Negro Inicio** para escanear la página.  
Si colocó el documento en la unidad ADF, el equipo escanea las páginas e inicia la impresión.

**Si está utilizando el cristal de escaneado, vaya al paso 11.**

- 11 Después de haber escaneado la página, pulse **Escanear** para escanear la siguiente página.
- 12 Coloque la siguiente página en el cristal de escaneado.
- 13 Pulse **OK**.  
Repita los pasos 11 y 13 para cada página del formato.
- 14 Después de escanear todas las páginas, pulse **Completado** en el paso 11 para finalizar.

**Si está copiando desde el cristal de escaneado:**

Coloque el documento *cara abajo* en el sentido que se indica en la ilustración:

■ 2en1 (Vert)



■ 2en1 (Hori)

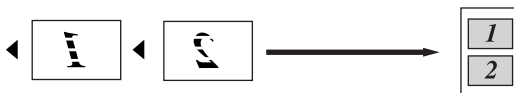

■ 4en1 (Vert)



■ 4en1 (Hori)

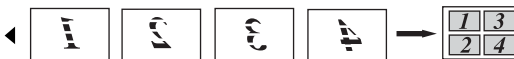

**Si está copiando desde la unidad ADF:**

Coloque el documento *cara arriba* en el sentido que se indica en la ilustración:

■ 2en1 (Vert)



■ 2en1 (Hori)

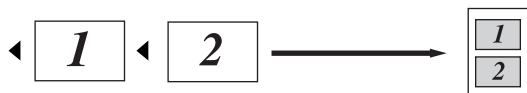

■ 4en1 (Vert)



■ 4en1 (Hori)

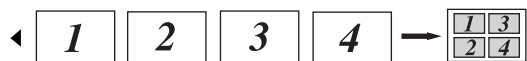

## Copia de ID 2 en 1

Permite copiar la tarjeta de identificación por ambas caras en una página a tamaño original.

### NOTA

Se puede copiar una tarjeta de identificación dentro de los límites que permiten las leyes aplicables (►►Guía de seguridad del producto: *Uso ilegal de equipos de copia (Solo para MFC y DCP)*).

- 1 Coloque la tarjeta de identificación *cara abajo* cerca de la esquina izquierda del cristal de escaneado.

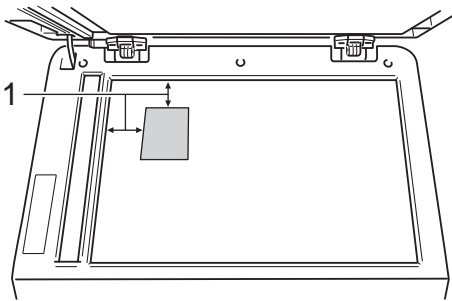

**1 4 mm o más (arriba, a la izquierda)**

- Incluso si un documento se coloca sobre la unidad ADF, el equipo escanea los datos del cristal de escaneado cuando está en ese modo.

- 2 Pulse  (Copiar).
- 3 Introduzca el número de copias.
- 4 Pulse Opciones.
- 5 Deslice el dedo hacia arriba o hacia abajo o pulse ▲ o ▼ para visualizar Formato pág..
- 6 Pulse Formato pág..
- 7 Deslice el dedo hacia arriba o hacia abajo o pulse ▲ o ▼ para visualizar 2en1 (Id).

- 8 Pulse 2en1 (Id).
- 9 Lea y confirme la lista de configuración que se muestra y que ha seleccionado y, a continuación, pulse OK.
- 10 Pulse Color Inicio o Negro Inicio.  
El equipo comienza a escanear una cara de la tarjeta de identificación.
- 11 Cuando el equipo haya escaneado una cara, pulse Escanear. Dé la vuelta a la tarjeta de identificación y colóquela cerca de la esquina izquierda del cristal de escaneado y, a continuación, pulse OK para escanear la otra cara.



### NOTA

Cuando se selecciona Copia de ID 2 en 1, el equipo ajusta la calidad en Foto y el contraste en +2.

- 12 Pulse .

## Ajuste de la saturación del color

Puede cambiar la configuración predeterminada de saturación del color.

- 1 Cargue el documento.
- 2 Pulse  (Copiar).
- 3 Introduzca el número de copias.
- 4 Pulse Opciones.
- 5 Deslice el dedo hacia arriba o hacia abajo o pulse ▲ o ▼ para visualizar Ajuste color.
- 6 Pulse Ajuste color.
- 7 Pulse Rojo, Verde o Azul.
- 8 Pulse un nivel de saturación de color.
- 9 Repita los pasos 7 y 8 si desea ajustar el siguiente color. Después de ajustar la configuración del color, pulse .
- 10 Si no desea hacer más cambios en la configuración, pulse OK.
- 11 Pulse Color Inicio.

## Cómo hacer copias N en 1 a 2 caras (MFC-9340CDW)

Para hacer copias N en 1 a 2 caras de un documento a 2 caras, debe seleccionar una opción de diseño en diseño página de ambas caras. Podrá acceder a diseño página de ambas caras después de seleccionar 2 caras⇒2 caras para Copia de 2 caras y cualquier diseño de N en 1 para Formato pág..

Debe seleccionar una opción adecuada de las que se muestran en la siguiente tabla.

Borde de unión del documento	Borde de las copias que se van a unir	Opción que debe seleccionar
Borde largo	Borde largo	BordeLarg⇒ BordeLarg
	Borde corto	BordeLarg⇒ BordeCort
Borde corto	Borde largo	BordeCort⇒ BordeLarg
	Borde corto	BordeCort⇒ BordeCort

### IMPORTANTE

- Cargue el documento en la unidad ADF para utilizar la función diseño página de ambas caras.
- La función diseño página de ambas caras no funciona cuando se selecciona 2en1(Id) para Formato pág..

- 1 Cargue el documento en la unidad ADF.
- 2 Pulse  (Copiar).
- 3 Introduzca el número de copias.
- 4 Pulse Opciones.
- 5 Seleccione 2 caras⇒2 caras en Copia de 2 caras (consulte Copia a 2 caras >> página 52).



- 6 Seleccione 2en1(Vert), 2en1(Hori), 4en1(Vert) o 4en1(Hori) en Formato pág. (consulte *Cómo hacer copias N en 1 (formato de página)* >>> página 55).
- 7 Deslice el dedo hacia arriba o hacia abajo o pulse ▲ o ▼ para visualizar diseño página de ambas caras.
- 8 Pulse diseño página de ambas caras.
- 9 Pulse BordeLarg⇒ BordeLarg, BordeLarg⇒ BordeCort, BordeCort⇒ BordeLarg o BordeCort⇒ BordeCort.
- 10 Si no desea hacer más cambios en la configuración, pulse OK.
- 11 Pulse Color Inicio o Negro Inicio.

## Eliminación del color de fondo

La función Eliminar el color de fondo elimina el color de fondo del documento al copiar. Esta función hace que la copia sea más fácil de leer y permite ahorrar tóner.



### NOTA

Esta función solo se utiliza para hacer copias en color.

- 1 Cargue el documento.
- 2 Pulse  (Copiar).
- 3 Introduzca el número de copias.
- 4 Pulse Opciones.
- 5 Deslice el dedo hacia arriba o hacia abajo o pulse ▲ o ▼ para visualizar Configuración avanzada.
- 6 Pulse Configuración avanzada.
- 7 Pulse Eliminar el color de fondo.
- 8 Pulse Bajo, Media o Alta.
- 9 Si no desea hacer más cambios en la configuración, pulse OK.
- 10 Pulse Color Inicio.

## Almacenamiento de opciones de copia como acceso directo

Puede almacenar las opciones de copia que utiliza con mayor frecuencia guardándolas como acceso directo.

- 1 Pulse  (Copiar).
- 2 Pulse Opciones.
- 3 Deslice el dedo hacia arriba o hacia abajo o pulse ▲ o ▼ para mostrar Calidad, Ampliar/Reducir, Copia de 2 caras, Densidad, Contraste, Apilar/Ordenar, Formato pág., Ajuste color, diseño página de ambas caras o Eliminar el color de fondo y, a continuación, pulse el ajuste que desee.
- 4 Deslice el dedo hacia arriba o hacia abajo o pulse ▲ o ▼ para visualizar las opciones disponibles y, a continuación, pulse la nueva opción. Repita los pasos 3 y 4 para cada ajuste que desee cambiar.
- 5 Cuando haya terminado de seleccionar nuevas opciones, pulse Guardar como acceso directo.
- 6 Lea y confirme la lista de opciones que haya seleccionado para el acceso directo y, a continuación, pulse OK.
- 7 Introduzca un nombre para el acceso directo mediante el teclado de la pantalla táctil.  
(Para ayudarle a introducir letras: >>Guía básica del usuario: Introducción de texto).  
Pulse OK.
- 8 Pulse OK para guardar el acceso directo.
- 9 Pulse .

## Ahorro de papel



Puede utilizar el ajuste predefinido Ahorro de papel para reducir la cantidad de papel que se consume al copiar. El Ahorro de papel utiliza el diseño 4 en 1 y las opciones de copia a 2 caras.

- 1 Cargue el documento.
- 2 Pulse  (Copiar).
- 3 Deslice el dedo a izquierda o derecha para visualizar Ahorrar papel.
- 4 Pulse Ahorrar papel.
- 5 Introduzca el número de copias.
- 6 Realice uno de los siguientes pasos:
  - Para cambiar más ajustes, vaya al paso 7.
  - Cuando haya terminado de cambiar los ajustes, vaya al paso 10.
- 7 Pulse Opciones.
- 8 Deslice el dedo hacia arriba o hacia abajo o pulse ▲ o ▼ para visualizar los ajustes disponibles y, a continuación, pulse el ajuste que desee.
- 9 Deslice el dedo hacia arriba o hacia abajo o pulse ▲ o ▼ para visualizar las opciones disponibles y, a continuación, pulse la nueva opción. Repita los pasos 8 y 9 para cada ajuste que desee. Cuando haya terminado de cambiar los ajustes, pulse OK.
- 10 Pulse Color Inicio o Negro Inicio.

## Comprobación del equipo



### Impresión de la prueba de impresión

Puede imprimir la página de prueba de impresión para comprobar la calidad de la impresión.

- 1 Pulse .
- 2 Pulse **Impr de prueba**.
- 3 La pantalla táctil mostrará **Pulse [Aceptar]**.  
Pulse **OK**.  
El equipo imprimirá la página de prueba de impresión.
- 4 Pulse .



## Comprobación de los contadores de páginas

Puede consultar los contadores de páginas del equipo para copias, páginas impresas, informes y listas, faxes o un resumen total.

- 1 Pulse .
- 2 Pulse **Todos ajustes**.
- 3 Deslice el dedo hacia arriba o hacia abajo o pulse **▲** o **▼** para visualizar **Info. equipo**.
- 4 Pulse **Info. equipo**.
- 5 Pulse **Cont. páginas**.  
En la pantalla táctil se muestra el número de páginas para **Total**, **Fax/Lista**, **Copiar** o **Impresora**.
- 6 Pulse .



## Comprobación de la vida útil restante de los cartuchos de tóner

Puede consultar la vida útil restante aproximada de los cartuchos de tóner.

- 1 Pulse .
- 2 Pulse **Vida útil del tóner**.  
La pantalla táctil mostrará la vida útil restante aproximada de los cartuchos de tóner en un gráfico de barras.
- 3 Pulse .

## Comprobación de la vida útil restante de las piezas

Puede consultar la vida útil de piezas del equipo en la pantalla táctil.

- 1 Pulse .
- 2 Pulse Todos ajustes.
- 3 Deslice el dedo hacia arriba o hacia abajo o pulse ▲ o ▼ para visualizar Info. equipo.
- 4 Pulse Info. equipo.
- 5 Pulse Vida útil de las piezas.
- 6 Pulse ▲ o ▼ para visualizar la vida útil restante aproximada de las piezas de Tambor negro(N), Tambor cian(C), Tambor magenta(M), Tambor amarillo(Y), Cinturón de arrastre, Fusión, Kit de alimentación del papel.
- 7 Pulse .

### NOTA

La vida útil restante del cartucho de tóner viene indicada en el informe Configuración del usuario (consulte *Cómo imprimir un informe* >> página 49).

## Sustitución de piezas de mantenimiento periódico

Las piezas de mantenimiento periódico tendrán que sustituirse con frecuencia para mantener la calidad de impresión. Las piezas de unidad de fusor y kit AP que aparecen en la tabla se deben sustituir después de imprimir aproximadamente 50.000 páginas <sup>1</sup>. Póngase en contacto con el Servicio de atención al cliente de Brother cuando aparezcan los mensajes siguientes en la pantalla táctil.

Mensaje en la pantalla táctil	Descripción
Sustituya el fusor	Sustituya la unidad de fusión.
Sustituya el kit de alimentación de papel	Sustituya el kit de alimentación de papel para la bandeja de papel.

<sup>1</sup> Páginas de una sola cara de tamaño A4 o Letter.

## Embalaje y transporte del equipo

### **⚠** ADVERTENCIA

Este equipo tiene un peso elevado que supera los 20,0 kg. Para evitar posibles lesiones, al menos dos personas deben levantar el equipo. Una persona debe sujetar la parte delantera del equipo y otra persona debe sujetar la parte posterior, según se muestra en la ilustración. Tenga cuidado de no pillarse los dedos cuando deposite el equipo.

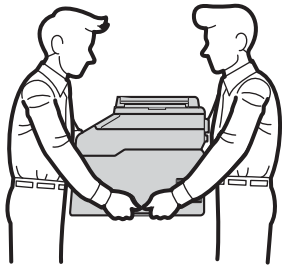

### NOTA

Si por alguna razón debe transportar el equipo, vuelva a empaquetarlo cuidadosamente en el embalaje original para evitar que se produzcan daños durante el tránsito. Sería conveniente contratar un seguro adecuado para el equipo con el transportista.

- 1 Mantenga pulsada  para apagar el equipo. Deje el equipo apagado al menos durante 10 minutos para que se enfríe.
- 2 Desconecte todos los cables y, a continuación, desenchufe el cable de alimentación de la toma de corriente.
- 3 Coloque el material de embalaje (1) dentro de la caja de cartón.

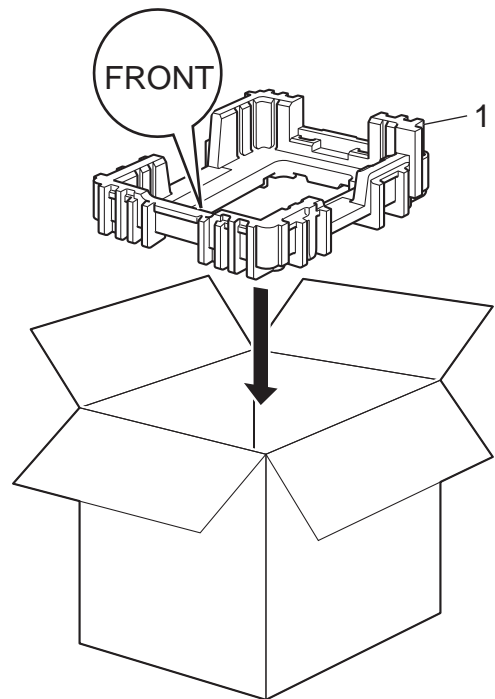

- 4 Envuelva el equipo en una bolsa de plástico y, a continuación, colóquelo sobre el material de embalaje inferior (1).

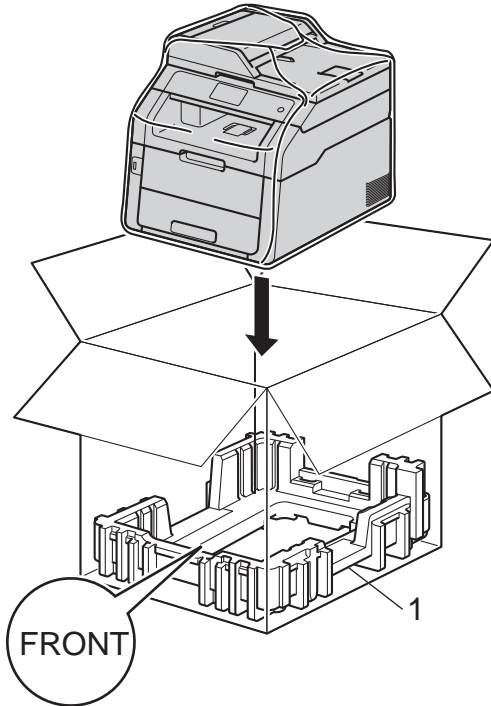

- 5 Coloque el material de embalaje (2) marcado como "R" a la derecha de la máquina. Coloque el material de embalaje (3) marcado como "L" a la izquierda de la máquina. Coloque el cable de alimentación CA y los materiales impresos en la caja de cartón original tal y como se muestra en la ilustración.

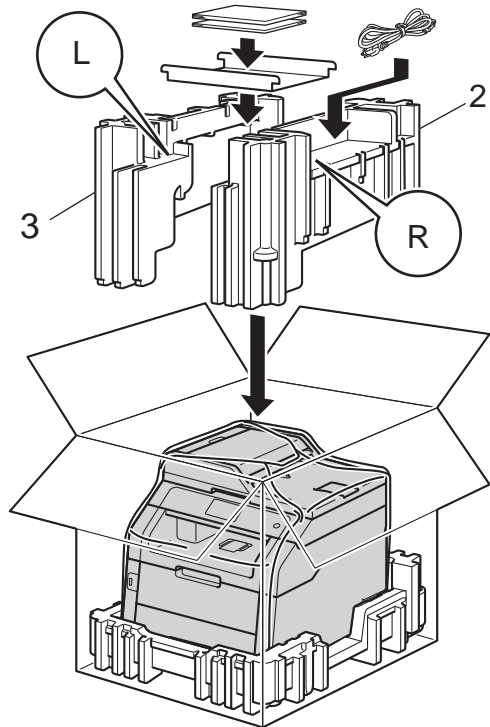

- 6 Cierre la caja de cartón y precíntela con cinta adhesiva.

Esta lista contiene todas las funciones y términos que aparecen en los manuales Brother. La disponibilidad de estas funciones se encuentra en función del modelo adquirido.

**Acceso a recuperación remota**

La capacidad de acceder remotamente al equipo desde un teléfono de marcación por tonos.

**Acceso doble**

El equipo puede escanear en la memoria faxes salientes o tareas programadas al mismo tiempo que envía, recibe o imprime un fax entrante.

**Ajustes temporales**

Es posible seleccionar una serie de opciones para cada transmisión de fax y cada copia sin necesidad de modificar la configuración predeterminada.

**Almacenamiento de faxes**

Puede almacenar faxes en la memoria.

**Búsqueda**

Listado alfabético electrónico de los números de la libreta de direcciones de los números de grupo almacenados.

**Cancelar trabajo**

Cancela un trabajo de impresión programado y la borra la memoria del equipo.

**Código de acceso remoto**

Su propio código de cuatro dígitos (– – –\*) que le permite llamar y acceder al equipo desde una localización remota.

**Código de activación remota (solo modo Fax/Tel)**

Pulse este código (\*51) al contestar una llamada de fax desde una extensión o desde un teléfono externo.

**Código de desactivación remota (solo modo Fax/Tel)**

Cuando el equipo contesta a una llamada de voz, suena el doble timbre rápido. Puede coger la extensión o el teléfono externo pulsando este código (#51).

**Contraste**

Opción de configuración para compensar documentos demasiado claros o demasiado oscuros, que permite aclarar los mensajes de fax o las copias oscuras, y oscurecer los claros.

**Densidad**

El ajuste de la densidad hace que toda la imagen sea más clara o más oscura.

**Detección de fax**

Permite que el equipo responda a tonos CNG si el usuario interrumpe una llamada de fax contestándola.

**Diario del fax**

Imprime una lista con información acerca de los 200 mensajes de fax entrantes y salientes más recientes. TX significa Transmisión. RX significa Recepción.

**Duración del timbre F/T**

El tiempo durante el cual suena el doble timbre rápido del equipo Brother (si el modo de Recepción está configurado como Fax/Tel) para indicarle que debe atender una llamada de voz que el equipo ha contestado.

**ECM (Modo de corrección de error)**

Función que detecta errores durante la transmisión de faxes y vuelve a enviar las páginas del fax en las que se detectó un error.

**Error de comunicación (o Error de com.)**

Error que se produce al enviar o recibir un fax, normalmente causado por algún ruido en la línea o interferencias.

**Escala de grises**

Tonalidades de gris disponibles para copiar y enviar fotografías por fax.

### **Escaneado**

El proceso de envío de la imagen electrónica de un documento en papel al ordenador.

### **Extensión telefónica**

Un teléfono con el mismo número del fax que está conectado a una toma de teléfono de pared distinta.

### **Fax diferido**

Función que permite enviar un determinado fax en otro momento.

### **Fax manual**

Al descolgar el auricular del teléfono externo para poder oír la respuesta del equipo receptor de fax antes de pulsar *Inicio de fax* para comenzar la transmisión.

### **Fax/Tel**

Este modo permite recibir faxes y llamadas de teléfono. No lo utilice si está utilizando un contestador automático (TAD).

### **Grupo de compatibilidad**

La capacidad de un aparato de fax para comunicarse con otro. Está garantizada la compatibilidad entre grupos ITU-T.

### **ID de estación**

La información almacenada que aparece en la parte superior de las páginas enviadas por fax. Incluye el nombre y número de fax del remitente.

### **ID de llamada**

Servicio que se paga a la compañía telefónica, que permite ver el número (o el nombre) de la persona que llama.

### **Impresión de seguridad**

El equipo imprime una copia de cada fax recibido y almacenado en la memoria. Esta es una medida de seguridad para que no pierda ningún mensaje en caso de producirse un corte en el suministro eléctrico.

### **Informe Xmit (informe Verificación de la transmisión)**

Listado de cada transmisión que indica su fecha, hora y número.

### **Libreta de direcciones**

Nombres y números que ha almacenado para facilitar la marcación.

### **Lista de configuración del usuario**

Informe impreso que muestra la configuración actual del equipo.

### **Lista de la libreta de direcciones**

Un listado de los nombres y números guardados en la memoria de la libreta de direcciones, en orden alfabético.

### **Método de codificación**

Método para codificar la información contenida en un documento. Todos los equipos de fax deben utilizar como mínimo el estándar Modified Huffman (MH). El equipo admite métodos para una mayor compresión, Modified Read (MR), Modified Modified Read (MMR) y JBIG, siempre y cuando el aparato receptor sea compatible con dichas normas.

### **Modo satélite**

Efectúa cambios temporales en los tonos de fax para adaptarse a ruidos e interferencias en líneas telefónicas en el extranjero.

### **Multienvío**

La capacidad de enviar el mismo mensaje de fax a más de un destinatario.

### **Número de grupo**

Una combinación de números de la libreta de direcciones que están almacenados en la libreta de direcciones para hacer multienvío.

### **Número de timbres**

El número de timbres antes de que el equipo conteste en los modos *Fax* y *Fax/Tel*.



**OCR (reconocimiento óptico de caracteres)**

La aplicación de software Nuance™ PaperPort™ 12SE o la aplicación de software Presto! PageManager convierte las imágenes de texto en texto que puede ser modificado por el usuario.

**Pantalla táctil LCD y panel táctil de 93,4 mm**

La pantalla táctil LCD (pantalla de cristal líquido) del equipo muestra mensajes interactivos y pide instrucciones para utilizar el equipo. Puede utilizar la pantalla táctil pulsando o deslizando el dedo por la pantalla. El panel táctil, situado en el lado derecho de la pantalla táctil LCD, activa sus LED cuando está disponible para la operación de ese momento.

**Pausa**

Permite introducir un retraso de 3,5 segundos en la secuencia de marcación mientras el usuario marca con el teclado de marcación o mientras almacena números en la libreta de direcciones. Pulse **Pausa** tantas veces como desee para insertar pausas más prolongadas.

**Período de actividad**

El período de tiempo previamente programado entre las impresiones automáticas de informes de diario del fax. Si lo desea, puede imprimir el diario del fax en cualquier momento sin que ello interrumpa el ciclo especificado.

**Pulsos**

Una modalidad de marcación rotativa en una línea telefónica.

**Recepción sin papel**

Opción que permite recibir faxes en la memoria del equipo cuando se ha agotado el papel.

**Reducción automática**

Esta función permite reducir el tamaño de los faxes entrantes.

**Reenvío de faxes**

Permite enviar un fax recibido y guardado en la memoria a otro número de fax previamente programado.

**Remarcación automática**

Una función que permite que el equipo vuelva a marcar el último número de fax transcurridos cinco minutos si el fax no se pudo enviar porque la línea estaba comunicando.

**Resolución**

El número de líneas verticales y horizontales por pulgada.

**Resolución Fina**

Una resolución fina de 203 × 196 ppp. Se utiliza para letra pequeña y gráficos.

**Sondeo**

El proceso durante el cual un equipo de fax llama a otro para recuperar mensajes de fax en espera.

**Tablas de configuración**

Instrucciones inmediatas que muestran todos los ajustes y opciones que están disponibles para configurar el equipo.

**TAD (contestador automático)**

Se puede conectar un TAD externo al equipo.

**Teléfono externo**

Un contestador automático (TAD) o teléfono conectado al equipo.

**Tonos**

Una forma de marcación en la línea telefónica utilizada para los teléfonos por tonos.

**Tonos CNG**

Los tonos especiales (pitidos) que los aparatos de fax envían durante la transmisión automática para indicar al aparato receptor que proceden de un equipo de fax.

**Tonos de fax**

Las señales enviadas por los equipos de fax remitente y destinatario al comunicar información.

## **Trabajos restantes**

Es posible comprobar qué tareas de fax programadas hay pendientes en la memoria, así como cancelarlas una por una.

## **Transmisión**

El proceso de envío de faxes a través de las líneas telefónicas desde el equipo a un aparato de fax receptor.

## **Transmisión automática de fax**

Permite enviar un fax sin descolgar el auricular del teléfono externo.

## **Transmisión en tiempo real**

Si la memoria está llena, existe la posibilidad de enviar mensajes de fax en tiempo real.

## **Transmisión por lotes**

Una función de ahorro de gasto, gracias a la cual todos los faxes diferidos con destino al mismo número son enviados como una única transmisión.

## **Unidad ADF (alimentador automático de documentos)**

El documento puede colocarse en la unidad ADF y escanear una página automáticamente al mismo tiempo.

## **Volumen de la alarma**

Ajuste del volumen del sonido que suena al pulsar un botón o producirse un error.

## **Volumen del timbre**

Ajuste del volumen del timbre del equipo.

## A

Acceso doble .....	17
Ahorro de tóner .....	2
Almacenamiento de faxes .....	31
activación .....	31
desactivación .....	32
impresión desde la memoria .....	39
Ampliar/Reducir .....	51
Apple Macintosh	
>>>Guía del usuario de software.	

## C

Calidad	
copia .....	50
Cancelación	
almacenamiento de faxes .....	31
de tareas de fax en la memoria .....	22
de tareas pendientes de	
remarcación .....	22
multienvío en curso .....	19
opciones de fax remoto .....	32
Códigos de fax	
código de acceso remoto .....	33
modificación .....	33
Configuración remota	
>>>Guía del usuario de software.	
Configuración temporal de copia .....	50
ControlCenter2 (para Macintosh)	
>>>Guía del usuario de software.	
ControlCenter4 (para Windows®)	
>>>Guía del usuario de software.	
Copia	
a 2 caras .....	52
ahorro de papel .....	60
Ampliar/Reducir .....	51
botón .....	50
calidad .....	50
configuración temporal .....	50
contraste .....	54
Copia de ID 2 en 1 .....	57
Densidad .....	54
N en 1 (formato de página) .....	55
ordenar .....	55
uso del cristal de escaneado ...	53, 55, 56

Copia a 2 caras .....	52
Corte del suministro eléctrico .....	1

## E

Escaneado	
>>>Guía del usuario de software.	

## F

Fax, independiente	
envío .....	14
cancelación desde la memoria .....	22
contraste .....	16
desde la memoria (acceso doble) ....	17
extranjero .....	21
fax diferido .....	21
lote diferido .....	22
manual .....	17
multienvío .....	18
pantalla de destino .....	27
resolución .....	16
transmisión en tiempo real .....	20
transmisión por sondeo .....	28
recepción	
en la memoria (almacenamiento de	
faxes) .....	31
recepción por sondeo .....	40
recuperación desde un sitio	
remoto .....	35, 36
reducción para ajustar al tamaño del	
papel .....	37
reenvío de faxes .....	30, 35
sello de recepción de fax .....	38
Formato de página (N en 1) .....	55

## G

Grupos para multienvío .....	44
------------------------------	----

## H

Horario de verano .....	1
-------------------------	---

## I

---

Impresión	
>>Guía del usuario de software.	
Imprimir	
fax de la memoria .....	39
informes .....	48
Información sobre el equipo	
comprobación de la vida útil restante	
de las piezas .....	62
recuentos de páginas .....	61
Informes .....	47, 48
cómo imprimir .....	49
Configuración de la red .....	48
Configuración del usuario .....	48
Diario del fax .....	47, 48
período de actividad .....	47
Impresión de puntos del tambor .....	48
Informe WLAN .....	48
Lista de índice de teléfonos .....	48
Verificación de la transmisión .....	47

## L

---

Libreta de direcciones	
Marcación de grupos	
configuración de grupos para	
multienvío .....	44
multienvío .....	18
uso de Grupos .....	18

## LL

---

Llamadas salientes	
Añadir a la libreta de direcciones .....	44

## M

---

Macintosh	
>>Guía del usuario de software.	
Mantenimiento, rutinario .....	61
comprobación de la vida útil restante	
de las piezas .....	62
Manual	
transmisión .....	17
Marcación	
Grupos (multienvío) .....	18
restricción de la marcación .....	13
Memoria	
almacenamiento .....	1
Modo espera .....	2
Modo Hibernación .....	3
Multienvío .....	18
cancelación .....	19
configuración de grupos para .....	44

## N

---

N en 1 (formato de página) .....	55
Nuance™ PaperPort™ 12SE	
>>Guía del usuario de software y la Ayuda	
de la aplicación PaperPort™ 12SE para	
acceder a las Guías de procedimiento.	

## O

---

Ordenar .....	55
---------------	----

## P

---

Página de cubierta .....	25
comentarios personalizados .....	25
impresa .....	26
Pantalla de destino .....	27
Pantalla táctil	
brillo de la luz de fondo .....	3
PC-Fax	
>>Guía del usuario de software.	
Presto! PageManager	
>>Guía del usuario de software.	
>>también la Ayuda en la aplicación	
Presto! PageManager.	

## R

---

Recuperación remota .....	33
código de acceso .....	33, 34
comandos .....	35
recuperación de los faxes .....	36
Red	
envío de faxes	
>>Guía del usuario de software.	
escaneado	
>>Guía del usuario de software.	
impresión	
>>Guía del usuario en red.	
Red inalámbrica	
>>Guía de configuración rápida y	
Guía del usuario en red.	
Reducción	
copias .....	51
faxes entrantes .....	37
Reenvío de faxes	
modificación remota .....	35, 36
programación de un número .....	30
Resolución	
ajuste para el siguiente fax .....	16
fax (normal, fina, superfina, foto) .....	16

## S

---

Seguridad	
Bloqueo de configuración .....	11
Bloqueo seguro de funciones	
contraseña de administrador .....	7
restricción de la marcación .....	13
Sondeo	
recepción por sondeo .....	40
transmisión por sondeo .....	28

## T

---

Transmisión diferida por lotes .....	22
--------------------------------------	----

## U

---

Unidad de tambor	
comprobación (vida útil restante) .....	62

## W

---

Windows®	
>>Guía del usuario de software.	

# brother®

**Visítenos en la World Wide Web  
<http://www.brother.com/>**

Estos equipos pueden utilizarse únicamente en el país en el que se han adquirido. Las compañías locales Brother o sus distribuidores únicamente ofrecerán soporte técnico a aquellos equipos que se hayan adquirido en sus respectivos países.



[www.brotherearth.com](http://www.brotherearth.com)