

JVC®

Televisor a color guía del usuario

Para los modelos:

AV-N29304

AV-N29430



Ilustración del televisor AV-N29304 y del control remoto RM-C1255G

Nota importante para el cliente:

En los espacios de abajo, anote el modelo y el número de serie de su televisor (situados en la parte trasera del gabinete del televisor). Engrape su recibo o factura de compra al interior de la cubierta de este manual. Mantenga este manual en un lugar conveniente para referencia futura. Guarde la caja de cartón y el material de empaque original para uso futuro.

¡ATENCIÓN!





Antes de operar su equipo, lea cuidadosamente este instructivo.

Model Number: _____

Serial Number: _____

LCT1402-001B-A
0203-TN-II-IM

PRECAUCIONES IMPORTANTES DE SEGURIDAD

	CUIDADO RIESGO DE CHOQUE ELÉCTRICO NO ABRIR	
PRECAUCIÓN: Para reducir el riesgo de choque eléctrico. No retire la cubierta (o la tapa trasera). No hay partes internas a las que el usuario deba dar servicio. Refiera el servicio al personal de servicio capacitado.		
	El objetivo del símbolo de rayo con una punta de flecha dentro de un triángulo equilátero es alertar al usuario acerca de la presencia de una "tensión peligrosa" no aislada dentro del gabinete del producto que podría ser de magnitud suficiente para constituir un riesgo de choque eléctrico para las personas.	
	El objetivo del signo de exclamación dentro de un triángulo equilátero es alertar al usuario acerca de la presencia de importantes instrucciones de operación y mantenimiento (servicio) en la literatura que acompaña al artefacto.	

ADVERTENCIA: PARA PREVENIR LOS PELIGROS DE INCENDIO O CHOQUE ELÉCTRICO, NO EXPONGA ESTE TELEVISOR A LA LLUVIA O HUMEDAD.

PRECAUCIÓN: PARA SU SEGURIDAD PERSONAL, RESPETE LAS SIGUIENTES REGLAS CON RESPECTO AL USO DE ESTA UNIDAD.

1. Opere sólo desde la fuente de suministro eléctrico especificada en la unidad.
2. Evite dañar el enchufe de CA o el cable de alimentación.
3. Evite la instalación inapropiada y nunca sitúe la unidad donde no haya buena ventilación.
4. No permita la entrada de objetos o líquido en los orificios del gabinete.
5. En caso de problema, desenchufe la unidad y llame a un técnico. No trate de repararla usted mismo; no quite la tapa trasera.

Los cambios o modificaciones no aprobadas por JVC podrían anular la garantía.

- * Para su seguridad cuando no use este televisor por largo tiempo, asegúrese de desconectar el cable de alimentación del receptáculo de CA y la antena.
- * Para evitar un choque eléctrico, no use este enchufe polarizado con un cable de extensión, receptáculo u otro tomacorriente a menos que sea posible introducir completamente las clavijas de manera que no queden expuestas.

IMPORTANTE INFORMACIÓN DE RECICLAJE

Este producto utiliza un tubo de rayo catódico (CRT) y otros componentes que contienen plomo. Debido a consideraciones de protección del medio ambiente, la eliminación de estos materiales podría estar reglamentada en su comunidad. Para obtener información de eliminación o reciclaje, comuníquese con las autoridades locales o con la Alianza de Industrias Electrónicas: <http://www.eiae.org>

PRECAUCIÓN SOBRE LA PILA DE LITIO REEMPLAZABLE

La pila utilizada en este dispositivo puede crear un peligro de incendio o quemaduras químicas si no se maneja correctamente. No la recargue, no la desarme y no la caliente a más de 100 °C ni la incinere.

Se recomienda reemplazar la pila con una pila CR2032 Panasonic (Matsushita Electric) o Maxell.

Peligro de explosión o riesgo de incendio si la pila se reemplaza en forma incorrecta.

- Deseche la pila usada de inmediato.
- Manténgala fuera del alcance de los niños.
- No la desarme ni exponga a las llamas.

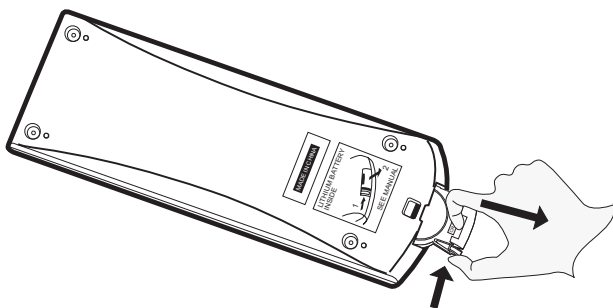

Cómo usar la unidad de control remoto.

Antes de usar, inserte la pila de litio – CR2032 – correctamente, con el lado positivo (+) hacia arriba en el compartimento de la pila. Para abrirlo, oprima la lengüeta de desenganche y retire el compartimento con cuidado. La unidad de control remoto puede manejar la mayoría de las funciones del televisor, además de las funciones básicas de las videograbadoras JVC.

- * Apunte la unidad de control remoto hacia el sensor remoto en el componente objetivo. La distancia máxima de operación es de aproximadamente 8 metros.
- * Para operar una videograbadora JVC, utilice cualquiera de los siguientes botones: **VCR POWER, TV/VCR INPUT, VCR CH+/-, PLAY, REWIND, FAST-FORWARD, STOP, RECORD y PAUSE.**

NOTA: Si la unidad de control remoto no funciona correctamente, retire la pila, espere unos segundos, reinstale la pila e inténtelo nuevamente.

Índice

Instalación rápida 5

Desembalaje del televisor	5
Modelos de televisores	6
Controles remotos para los televisores	7
Comienzo	8
La unidad de control remoto	8
Cómo conectar sus dispositivos	9
Autoprogramación	13

Programación con el control remoto 14

Ajuste de los códigos de cablevisión, videograbadora y DVD	14
Cablevisión o un sistema de satélite	14
Códigos para las videograbadoras	15
Códigos para DVD	16
Búsqueda de códigos	17

Menús en la pantalla 18

Cómo usar esta guía	18
Sistema de menús en la pantalla	19

Sistema inicial 20

Autoprogramación	20
Lista de canales	20
Bloqueo de canal	21
Idioma	22
Subtítulos ocultos	22
Bloq. panel frontal	23
Auto apagado	23

Ajustar imagen 24

Ajustes de imagen	24
Ajuste de la imagen	24
Pantalla azul	24

Ajustar sonido 25

Ajustes de sonido	25
Ajuste del sonido	25
MTS (Sonido televisivo multicanal)	25

Reloj/Regulador 26

Ajuste del reloj	26
Temporizador	27

Funciones de los botones . . . 28

Power	28
Botones numéricos	28
Channel +/-	28
Volume +/-	28
Botón 100+	28
Menu	28
Exit	28
Return +	29
Sleep Timer	29
Muting	29
Display	30
Video Status	30
Hyper Surround	31
Game	31
Input	31
C.C.	31
Interruptor de TV/CATV	31
Interruptor de VCR/DVD	32
Botones de la videograbadora	32
Botones del DVD	32

Apéndice 33

Localización de fallas	33
Especificaciones	34
Notas	35

Gracias por haber comprado un Televisor a color JVC. Antes de comenzar a programar su nuevo televisor, verifique que tenga los artículos siguientes. Además de este manual, la caja del televisor debe incluir:

1 Televisor



1 Control remoto

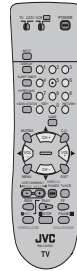

2 Pilas AA
o
CR2032

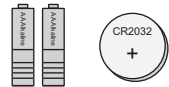

Nota:
Su televisor y/o control remoto podrían ser distintos de los ejemplos ilustrados aquí.

Una vez que haya desembalado su televisor, el próximo paso es conectarlo a su antena/cablevisión o sistema de satélite y conectar los dispositivos de audio/vídeo que desee usar con su televisor. Para hacer estas conexiones, utilizará enchufes como los que se ilustran a continuación.

Cables coaxiales



Se utilizan para conectar una antena externa o un sistema de cablevisión a su televisor.

Cables de componentes Cables compuestos Cables de audio



Se utiliza para conectar los dispositivos de audio/vídeo como las videograbadoras, DVD, amplificadores estereofónicos, consolas de juegos, etc.

Cable S-Video



Se utiliza para hacer las conexiones de video a videograbadoras, videocámaras y DVD S-Video.

Recomendamos que lea el Manual del Usuario completo antes de comenzar a usar su nuevo televisor para que pueda aprender acerca de las numerosas funciones excelentes del mismo. En las páginas siguientes se presenta una guía de instalación rápida en caso de que esté ansioso por comenzar a usar su televisor de inmediato.

NOTA: Antes de conectar su televisor a otro dispositivo, consulte los diagramas apropiados para su televisor y control remoto. Estos le ayudarán a entender cómo conectar su televisor a otro dispositivo y cómo usar la unidad de control remoto para programar su televisor.

Diagrama del panel trasero

MODELO:
AV-N29304

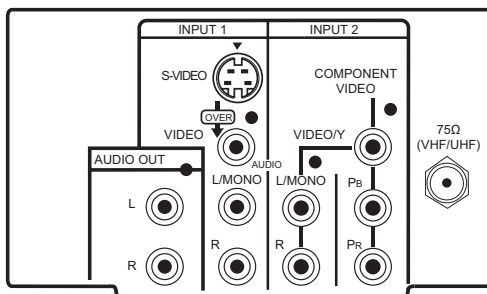

MODELO:
AV-N29430



Diagrama del panel delantero



MODELO: AV-N29304

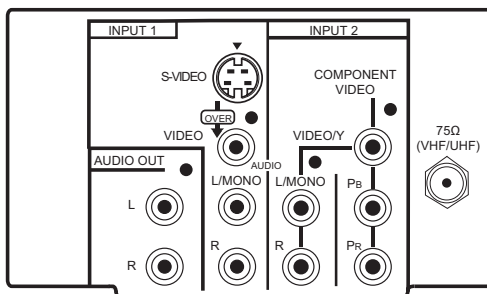
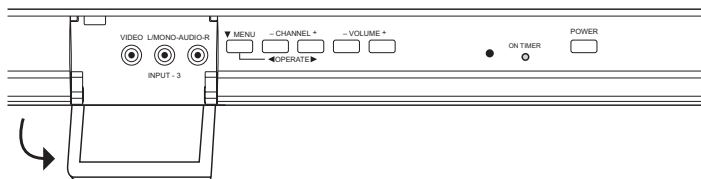
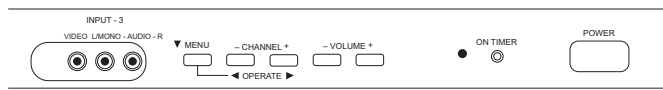

MODELO: AV-N29430

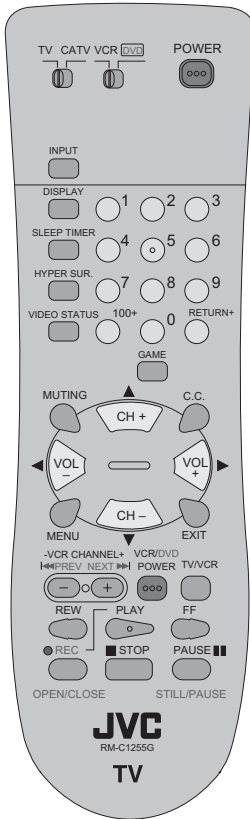

RM-C1255G

**MODELO:
AV-N29304**

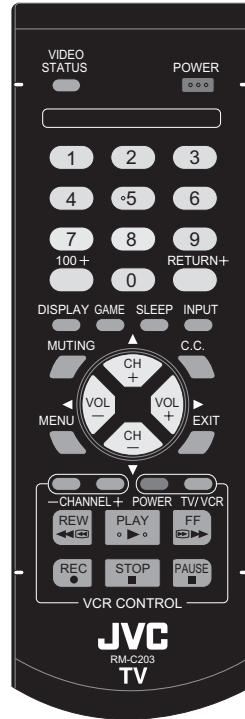

RM-C203

**MODELO:
AV-N29430**

- Para información acerca de los botones del control remoto, consulte las páginas 28 a 32.

Comienzo

En estas páginas de instalación rápida se presentan tres pasos fáciles con la información básica que necesita para comenzar a usar su nuevo televisor de inmediato.

Si tiene preguntas o necesita información más detallada sobre alguno de estos pasos, sírvase consultar otras secciones de este manual.

Primer paso – la unidad de control remoto

Antes de que pueda operar el control remoto, primero debe instalar las pilas (incluidas).

Para la unidad de control remoto

RM-C1255G: Levante y tire del retén en la parte trasera del control remoto para abrir. Introduzca dos pilas (incluidas), prestando meticulosa atención a las marcas “+” y “-”, colocando el extremo “-” en la unidad primero. Instale nuevamente la tapa.

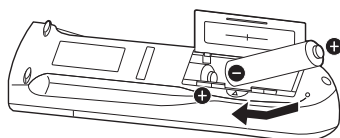
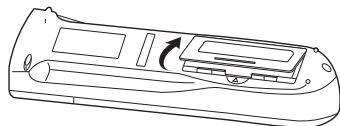

Cuando cambie las pilas, trate de completar la tarea en menos de tres minutos. Si se demora más de tres minutos, podría ser necesario reprogramar los códigos de control remoto para la videograbadora, DVD y/o caja de control de cablevisión/receptor de satélite. Consulte las páginas 14 a 16.

Para la unidad de control remoto

RM-C203: Con el dedo pulgar, empuje hacia adentro el retén en la parte trasera de la unidad de control remoto, y mientras lo mantiene en esa posición, retire la tapa con el dedo índice. Introduzca la pila (incluida), prestando meticulosa atención a las marcas “+” y “-”. Instale nuevamente la tapa.

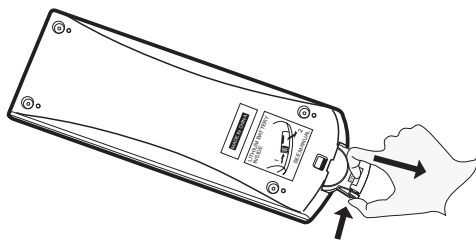

Botones de funciones claves

Los cuatro botones de funciones clave en el centro del control remoto pueden usarse para el funcionamiento básico del televisor. Los botones superior e inferior le permiten avanzar y retroceder por los canales disponibles. Oprima y suelte CH+ o CH- para desplazarse rápidamente por los canales utilizando la función Hyperscan (Hiperexploración) de JVC. Se desplazará por los canales a una velocidad de cinco canales por segundo. Los botones derecho e izquierdo le permiten aumentar o disminuir el volumen. Estos botones también están marcados con cuatro flechas y se utilizan con el sistema de menús en la pantalla de JVC. Para usar los menús en la pantalla, oprima el botón MENU.

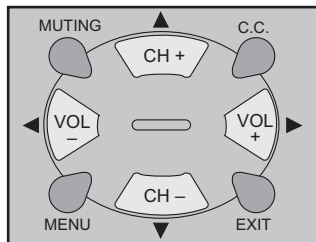

Nota: Ilustración de control remoto RM-C1255G

Operación básica

Encienda y apague el televisor oprimiendo el botón **POWER** (encendido/apagado) en la esquina superior derecha del control remoto.

- Verifique que el interruptor TV/CATV esté colocado en TV. Mueva el interruptor a CATV sólo si necesita operar una caja de control de cablevisión. **(Excepto por RM-C203).**
- Deslice el interruptor selector VCR/DVD a VCR para controlar una videograbadora. Deslícelo a DVD para controlar un DVD. Consulte las páginas 14 a 16 para obtener instrucciones sobre cómo programar la unidad de control remoto para operar una caja de control de cablevisión, videograbadora o DVD. **(Excepto por RM-C203).**



Segundo paso – Cómo conectar sus dispositivos

Siga el organigrama que se presenta a continuación para determinar cuál configuración de conexión es la correcta para usted. Luego, consulte los diagramas apropiados para conectar su televisor a otros dispositivos que pudiese tener. Una vez que haya terminado de conectar sus dispositivos, enchufe el cable de alimentación al tomacorrientes más cercano y encienda el televisor.

No se requiere una videograbadora para la operación del televisor. Si sigue estos diagramas y el televisor no funciona correctamente, comuníquese con su operador de cablevisión local.

- Para conectar un DVD, consulte el **Diagrama #3**. El DVD es un dispositivo opcional.
- Si tiene un sistema de televisión por satélite, consulte el manual de dicho sistema.



Diagrama #1

Ilustración del modelo AV-N29304

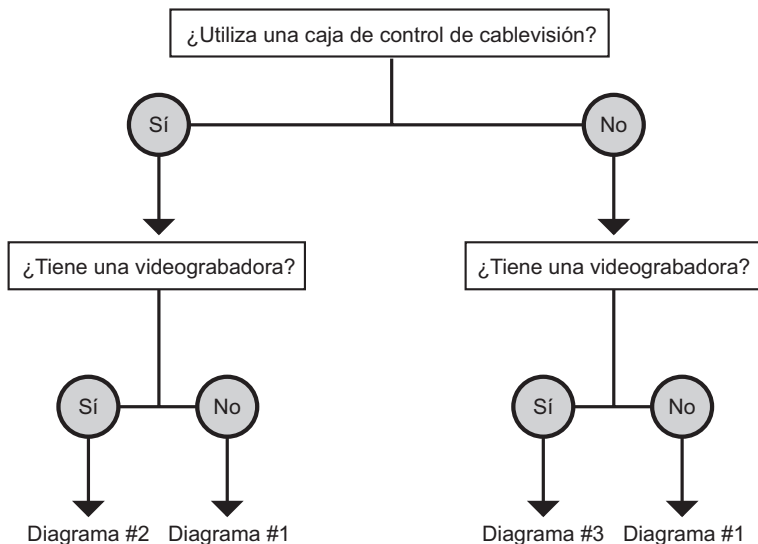
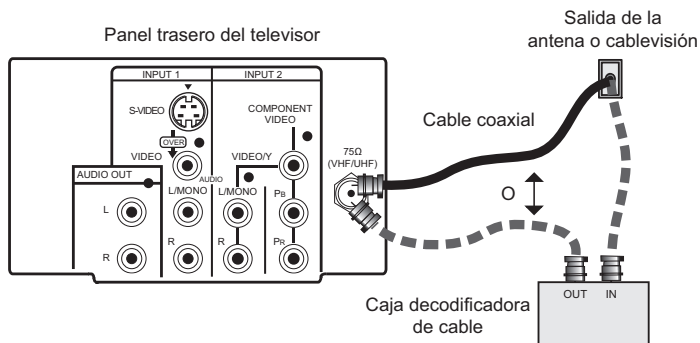

Nota:

- Si no tiene una caja de control de cablevisión, conecte el cable del sistema de cablevisión de la salida de la pared a la parte trasera del televisor.

Diagrama #2

Ilustración del modelo AV-N29304

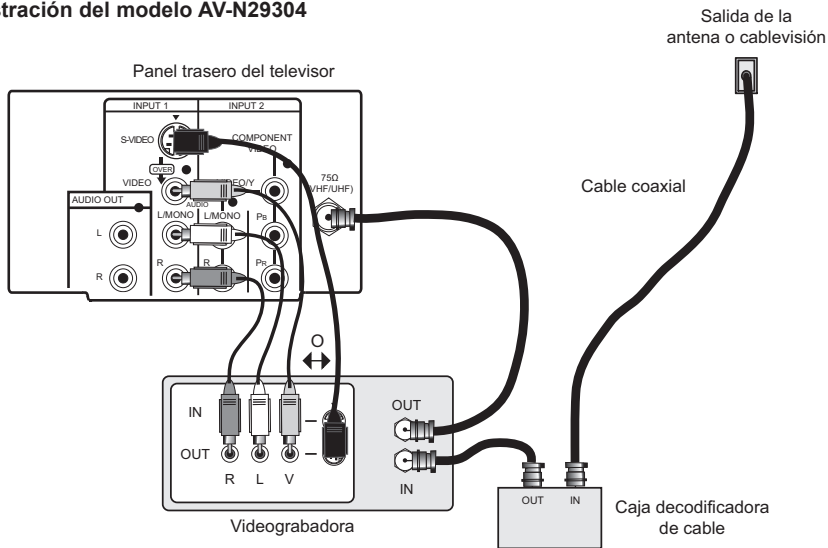

Notas:

- Si su videgrabadora es una unidad de sonido monofónico, sólo tendrá un conector de salida de audio. Conéctelo a LEFT AUDIO INPUT (entrada de audio izquierda) en la sección delantera del televisor.
- Utilice la conexión S-Video si es posible para mejorar la calidad de la imagen.
- Debe encender su videgrabadora para ver canales de cablevisión especiales.

Notas:

- Verde, azul y rojo son los colores más comunes de cables para DVD. Los colores podrían variar en algunos modelos. Consulte el manual del usuario de su DVD para obtener más información.
- Tenga cuidado de no confundir el cable rojo del DVD con el cable rojo de audio. Es mejor completar un conjunto de conexiones (salida de audio o DVD) antes de comenzar con el siguiente para evitar cambiar accidentalmente los cables.
- Los DVD progresivos (DVD con una frecuencia de exploración de salida de 31,5 KHz) no funcionarán correctamente con este televisor. Coloque la salida del DVD en "interlaced" (entrelazado) o modo no progresivo.

Diagram #3

Ilustración del modelo AV-N29304

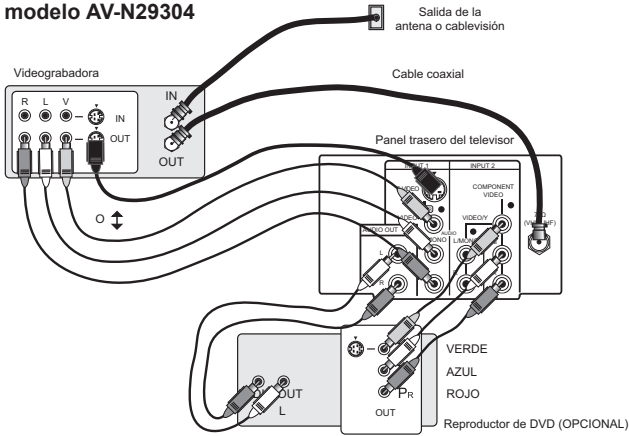

Conexión a un amplificador externo

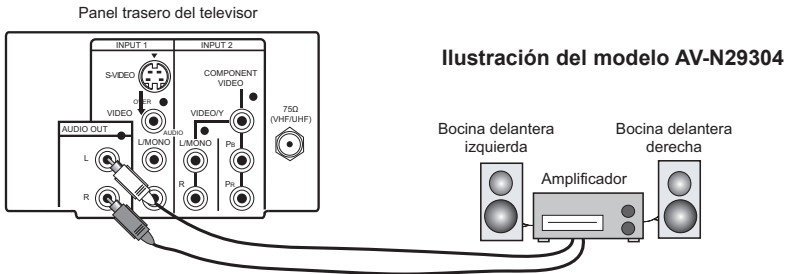

- 1) Conecte un cable compuesto blanco desde LEFT AUDIO OUTPUT (salida de audio izquierda) en la sección trasera del televisor a LEFT AUDIO INPUT (entrada de audio izquierda) en el amplificador.
- 2) Conecte un cable compuesto rojo desde RIGHT AUDIO OUTPUT (salida de audio derecha) en la sección trasera del televisor a RIGHT AUDIO INPUT (entrada de audio derecha) en el amplificador.

Notas:

- Consulte el manual del amplificador para mayores detalles.
- Usted puede usar AUDIO OUTPUT (salida de audio) para su sistema de cine en el hogar.

Conexión de una videocámara

Usted puede conectar una videocámara, una consola de juegos de video u otro equipo a su televisor utilizando los conectores de entrada delanteros. También puede conectarlos utilizando los conectores de entrada traseros del televisor, siguiendo las mismas instrucciones.



Ilustración del modelo AV-N29430

- 1) Conecte un cable compuesto amarillo desde VIDEO OUT (salida de video) de la videocámara a VIDEO IN (entrada de video) en la sección delantera del televisor.
- 2) Conecte un cable compuesto blanco desde LEFT AUDIO OUT (salida de audio izquierda) de la videocámara a LEFT AUDIO IN (entrada de audio izquierda) en la sección delantera del televisor.
- 3) Conecte un cable compuesto rojo desde RIGHT AUDIO OUT (salida de audio derecha) de la videocámara a RIGHT AUDIO IN (entrada de audio derecha) en la sección delantera del televisor.

Notas:

- Si su videocámara es un modelo de sonido monofónico, sólo tendrá un conector AUDIO OUT (salida de audio). Conéctelo a LEFT AUDIO IN (entrada de audio izquierda) en la sección delantera del televisor.
- **AV-N29304:** Estos conectores de entrada delanteros están situados debajo de la puerta del panel delantero. Para tener acceso, jale de la puerta para abrirla.

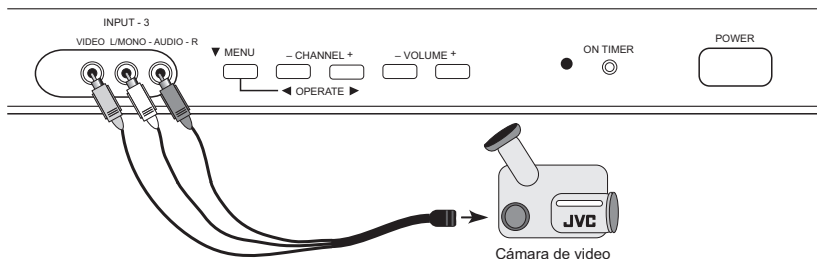
Tercer Paso 3 - Autoprogramación

El sistema de menús en pantalla de JVC le permite ajustar su televisor de acuerdo con sus preferencias personales. Las pantallas de menús y sus funciones se detallan en este manual. Las funciones del menú son opcionales y usted puede ajustar sólo las que desee. Pero para comenzar a mirar televisión de inmediato, necesita ejecutar la autoprogramación. Esto permite que su televisor aprenda los canales que puede recibir. Siga los pasos siguientes para ejecutar la Autoprogramación.



Oprima el botón MENU en el control remoto

Oprima los botones ▲▼ para desplazarse a AUTOPROGRAMACIÓN

Oprima los botones ◀▶ para iniciar la AUTOPROGRAMACIÓN

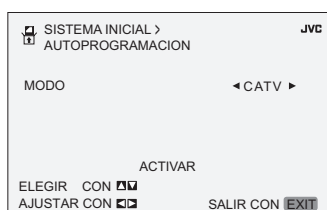

- ◀▶ Para seleccionar CATV (si está conectado a un sistema de cablevisión) o TV (si está usando una antena)
- ▲▼ Para desplazarse a ACTIVAR
- ◀▶ Para iniciar la autoprogramación

Ahora la función de autoprogramación memorizará todos los canales claros activos que su televisor puede recibir. Esto llevará de uno a dos minutos.

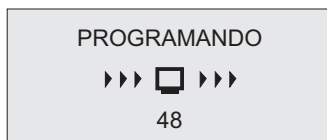

Una vez finalizada la programación, aparecerá el mensaje "PROGRAMACION TERMINADA". Ya se completó la instalación rápida. Usted puede comenzar a mirar televisión o puede continuar leyendo este manual para obtener más información acerca de cómo programar su unidad de control remoto, o usar el sistema de menús en la pantalla de JVC para personalizar su experiencia de mirar televisión.

Usuarios de caja de control de cablevisión y servicio de satélite: Una vez finalizada la autoprogramación, podría tener un solo canal, habitualmente el 3 ó el 4, en la memoria (dependiendo del tipo de conexión). Esto es normal.



Esto pone fin a la instalación rápida

Programación con el control remoto

Ajuste de los códigos de cablevisión, videograbadora y DVD

Puede programar el control remoto para que opere la caja de control de cablevisión, receptor de satélite, videograbadora o DVD siguiendo las instrucciones y códigos presentados abajo. Si el equipo no responde a ninguno de los códigos presentados abajo ni a la función de búsqueda de códigos, use el control remoto suministrado por el fabricante.

Nota: La unidad de control remoto RM-C203 sólo puede controlar dispositivos marca JVC.

Instalación de una caja de control de cablevisión o un sistema de satélite

El control remoto está programado con códigos de cablevisión y/o satélite para encendido, apagado, avanzar canal, retroceder canal y una operación de 10 teclas.

- 1) Encuentre la marca del sistema de cablevisión/satélite de la lista de códigos presentada abajo.
 - 2) Deslice el interruptor selector de 2 posiciones a "CATV".
 - 3) Oprima y mantenga oprimido el botón DISPLAY, luego introduzca el número del primer código indicado con el teclado de 10 teclas.
 - 4) Suelte el botón DISPLAY, y confirme el funcionamiento de la caja de control de cablevisión/receptor de satélite.
- Si la caja de control de cablevisión o de satélite no responde al primer código, intente con los otros códigos indicados. Si no responde a ningún código, pruebe con la función Buscar Códigos descrita en la página 17.

Cablevisión	Códigos	Cablevisión	Códigos	Receptor de satélite	Códigos
ABC	024	Puser	032	EchoStar	100, 113, 114, 115
Archer	032, 025	RCA	061, 070		
Cableview	051, 032	Realistic	032	Express VU	100, 113
Citizen	022, 051	Regal	058, 064, 040, 041, 042, 045, 068	G.E.	106
Curtis	058, 059				
Diamond	024, 032, 025	Regency	034	G.I.	108
Eagle	029	Rembrandt	037, 032, 051, 038	Gradiente	112
Eastern	034				
GC Brand	032, 051	Samsung	051	Hitachi	104, 111
Gemini	022, 043	Scientific Atlanta	057, 058, 059	HNS (Hughes)	104
General Instrument	065, 024, 025, 026, 027, 020, 021, 022, 057, 023	SLMark	051, 047	Panasonic	105
		Sprucer	051, 056	Philips	102, 103
		Stargate	032, 051	Primestar	108
		Telecaption	067	Proscan	106, 109, 110
Hamlin	040, 041, 042, 045, 058, 064	Television	047, 051	RCA	106, 109, 110
Hitachi	049, 024	Texscan	044	Sony	107
Jerrold	065, 024, 025, 026, 027, 020, 021, 022, 057, 023	Tocom	035, 036, 066	Star Choice	104, 108
Macom		Toshiba	050	Toshiba	101
		Unika	032, 025	Uniden	102, 103
Magnavox	033	Universal	022, 032		
Memorex	030	Videoway	052		
Movietime	032, 051	Viewstar	029, 030		
Oak	039, 037, 048	Zenith	063, 046		
Panasonic	055, 056, 060, 071, 073	Zenith/Drake Satellite	046		
Paragon					
Philips	028, 029, 030, 052, 053, 031, 069				
Pioneer	047, 062				
Pulsar	051, 032				

Programación con el control remoto

Códigos para las videograbadoras

El control remoto está programado con códigos de videograbadora para la operación de encendido, apagado, reproducción, parada, avance, rebobinar, pausa, avance de canal y retroceso de canal.

- 1) Encuentre la marca de la videograbadora de la lista de códigos presentada abajo.
 - 2) Deslice el primer interruptor selector de 2 posiciones a "TV" y el otro a "VCR".
 - 3) Oprima y mantenga oprimido el botón DISPLAY, luego introduzca el número del primer código indicado con el teclado de 10 teclas.
 - 4) Suelte el botón DISPLAY, y confirme el funcionamiento de la videograbadora.
- Si la videograbadora no responde al primer código, intente con los otros códigos indicados. Si no responde a ningún código, pruebe con la función Buscar Códigos descrita en la página 17.
 - Después de programar el control remoto, algunos botones de la videograbadora podrían no funcionar correctamente. Si ese es el caso, utilice la unidad de control remoto de la videograbadora.
 - Para grabar, mantenga oprimido el botón REC (grabar) del control remoto y oprima PLAY (reproducir).

Videograbadora	Códigos	Videograbadora	Códigos	Videograbadora	Códigos
Admiral	035	Marantz	003, 004, 005	Samsung	037, 060, 062, 033, 089
Aiwa	027, 032, 095	Marta	064	Samtron	089
Akai	029, 072, 073, 074	Memorex	024, 067	Sansui	003, 026, 020, 052
Audio Dynamic	003, 005	MGA	038, 040, 047, 048, 041, 042	Sanyo	063, 067, 091, 071
Bell & Howell	063, 071	Minolta	058, 045, 093	Scott	059, 060, 062, 067, 038, 040, 047, 048, 026, 020
Broksonic	020, 026, 094	Mitsubishi	038, 040, 047, 048, 041, 042, 078, 090	Sears	063, 064, 065, 066, 058, 000, 001
Canon	023, 025	Multitech	047, 027, 062	Shintom	075
CCE	043	NEC	003, 004, 005, 000	Sharp	035, 036, 080, 088
Citizen	064	Olympic	024, 023	Signature 2000	027, 035
Craig	063, 029, 064	Optimus	028, 021, 035, 064	Singer	075
Curtis Mathes	045, 024, 027, 093	Orion	026, 020	Sony	028, 029, 030, 053, 054, 055
Daewoo	043, 059, 024, 092	Panasonic	023, 024, 021, 022	SV 2000	027
DBX	003, 004, 005	Penney	024, 058, 045, 063, 003, 004, 005, 093	Sylvania	031, 023, 024, 027
Dimensia	045, 093	Pentax	058, 005, 045, 093	Symphonic	027, 081
Emerson	043, 026, 077, 061, 025, 042, 020, 076	Philco	031, 024, 027, 023, 026, 020, 043	Tashiro	064
Fisher	063, 066, 067, 065, 071, 091	Philips	031, 023, 024, 086	Tatung	003, 004, 005
Funai	027, 026, 020, 000	Pioneer	023	Teac	003, 004, 027, 005
G.E.	033, 045, 024	Proscan	045, 058, 023, 024, 031, 046, 059, 060, 033, 087, 093	Technics	021, 022, 023, 024
Go Video	037, 051, 049, 050, 089	Quasar	021, 022, 023, 024	Teknika	024, 027, 070
Goldstar	064	Radio Shack	033, 024, 063, 036, 067, 040, 027	Toshiba	059, 046, 079
Gradiente	083, 084, 081, 000, 001	RCA	033, 045, 058, 023, 024, 031, 046, 059, 060, 083, 084, 085, 087, 093	Vector Research	005
Hitachi	023, 045, 058, 027, 081, 093	Realistic	024, 063, 036, 067, 040, 027	Wards	035, 036, 067, 044, 064
Instant Replay	024, 023			Yamaha	063, 003, 004, 005
Jensen	003			Zenith	044, 082, 064, 094
JVC	000, 001, 002, 003, 004, 005				
Kenwood	003, 004, 064, 005				
LXI	027, 064, 058, 065, 066, 063, 067				
Magnavox	031, 023, 024, 086				

Programación con el control remoto

Códigos para DVD

El control remoto está programado con códigos de DVD para la operación de encendido, apagado, reproducción, parada, avance, regresar, capítulo previo, capítulo siguiente, abrir/cerrar la bandeja y congelación/pausa.

- 1) Encuentre la marca del DVD de la lista de códigos presentada abajo.
 - 2) Deslice el primer interruptor selector de 2 posiciones a "TV" y el otro a "DVD".
 - 3) Oprima y mantenga oprimido el botón DISPLAY, luego introduzca el número del primer código indicado con el teclado de 10 teclas.
 - 4) Suelte el botón DISPLAY, y confirme el funcionamiento del DVD.
- Si el DVD no responde al primer código, intente con los otros códigos indicados. Si no responde a ningún código, pruebe con la función Buscar Códigos descrita en la página 17.
 - Después de programar el control remoto, algunos botones del DVD podrían no funcionar correctamente. Si ese es el caso, utilice la unidad de control remoto del DVD.

Reproductor DVD	Códigos	Reproductor DVD	Códigos
Aiwa	043	RCA	021, 026
Apex	040	Sampo	034
Denon	020, 037	Samsung	030
Hitachi	030, 031	Sharp	028
JVC	000	Sylvania	038
Kenwood	035	Sony	024, 045, 046, 047
Konka	039	Technics	020
Mitsubishi	025	Toshiba	023
Onkyo	041	Vialta	050
Oritron	044	Wave	042
Panasonic	020	Yamaha	020
Philips	023, 036	Zenith	027, 032
Pioneer	022		
Raite	033		

Programación con el control remoto

Búsqueda de códigos

Función de búsqueda de códigos para cablevisión/satélite:

- 1) Deslice el interruptor selector de modo de 2 posiciones a CATV.
- 2) Oprima los botones POWER y RETURN+. Manténgalos oprimidos al menos durante tres segundos y suéltelos.
- 3) Oprima el botón POWER (encendido) en la unidad de control remoto y vea si la caja de control de cablevisión o satélite responde..
- 4) Si hubo una respuesta, oprima RETURN+. Ahora los códigos están programados. Si no hubo respuesta, repita el Paso 3. Si repite el Paso 3 un total de 52 veces sin respuesta, utilice el control remoto que venía con el equipo.
- 5) Oprima RETURN+ para salir.



Función de búsqueda de códigos para la videograbadora/DVD:

- 1) Deslice el primer interruptor selector de 2 posiciones a "TV" y el otro a "VCR" o "DVD".
- 2) Oprima los botones VCR o DVD POWER (encendido de la videograbadora o DVD) y RETURN+. Manténgalos oprimidos al menos durante tres segundos y suéltelos.
- 3) Oprima el boton VCR o DVD POWER, vea si la videograbadora o DVD responde.
- 4) Si hubo una respuesta, oprima RETURN+. Ahora los códigos están programados. Si no hubo respuesta, repita el Paso 3. Si repite el Paso 3 un total de 80 veces para la videograbadora (30 veces para el DVD) sin repuesta, utilice la unidad de control remoto suministrada en su equipo.
- 5) Oprima RETURN+ para salir.

Menús en la pantalla

Cómo usar esta guía

Se utilizan algunos símbolos en esta guía para ayudarle a entender las funciones de su nuevo televisor. Los símbolos que verá con mayor frecuencia son los siguientes:

- ▲▼ Flechas ascendente y descendente – significa que debe oprimir el botón CH+ o CH-. Al oprimir el botón CH+ o CH-, usted podrá:
 - Desplazarse verticalmente en una pantalla de menú principal
 - Desplazarse en una pantalla de submenú
 - Desplazarse a la siguiente letra, número u otra selección en un submenú
 - Retroceder para corregir un error
 - Explorar los canales de televisión (cuando no esté en una pantalla de menú)
- ◀▶ Flechas a la izquierda y a la derecha – significa oprimir el botón VOLUME+ o VOLUME- para desplazarse a la izquierda o derecha para:
 - Seleccionar la función destacado del menú
 - Seleccionar la función en un submenú
 - Seleccionar números en ciertas opciones de un menú
 - Subir o bajar el volumen (cuando no está en una pantalla de menú)
-  El icono de “oprimir botón” significa que debe oprimir el botón nombrado en la unidad de control remoto. (Los nombres de los botones aparecen en LETRAS MAYÚSCULAS PEQUEÑAS.)
-  El icono del “mano de ayuda” apunta a la opción destacada o seleccionada en un menú.

Para visualizar el menú en la pantalla, oprima el botón MENU del control remoto. La función que aparece en amarillo es la función actualmente seleccionada. Si oprime el botón MENU nuevamente, la presentación en la pantalla pasará a la pantalla de menú siguiente. Si utiliza el botón MENU en el panel delantero del televisor en vez del control remoto, aparecerá una pantalla de menú adicional indicando Input (entrada).

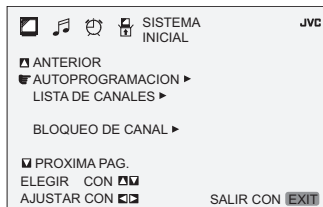

Nota:

- Los menús mostrados en este manual son ilustraciones y no réplicas exactas de las presentaciones en la pantalla del televisor.
- Si no oprime ningún botón durante unos pocos segundos, el menú en la pantalla se apagará automáticamente.

Menús en la pantalla

Sistema de menús en la pantalla

Su televisor incluye el sistema de menús en la pantalla de JVC. Los menús en la pantalla le permiten hacer ajustes al funcionamiento de su televisor en forma sencilla y rápida. Ejemplos de los menús en la pantalla se presentan en la página siguiente. Las explicaciones detalladas acerca del uso de cada menú se presentan más adelante en este manual.



Oprima el botón MENU

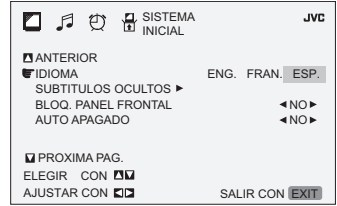
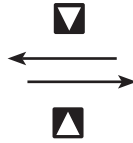
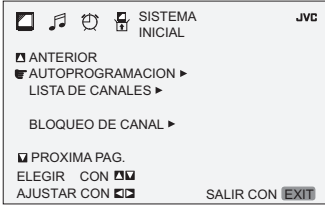

SISTEMA INICIAL 02

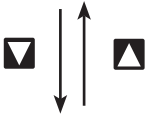

SISTEMA INICIAL 01

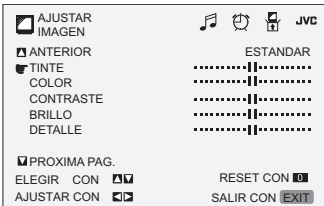
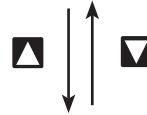

AJUSTAR IMAGEN 01

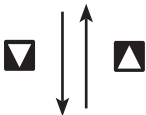

RELOJ/REGULADOR

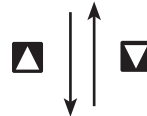

AJUSTAR IMAGEN 02

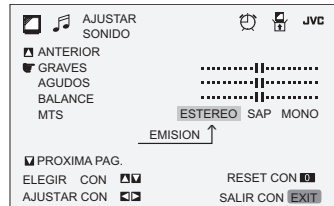
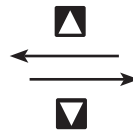

AJUSTAR SONIDO

Sistema inicial

Autoprogramación

Si ya ejecutó la autoprogramación como parte de la instalación rápida descrita anteriormente en esta guía, pase directamente a "LISTA DE CANALES" para continuar programando su televisor.



Oprima el botón MENU



A AUTOPROGRAMACION



Para operar



Para seleccionar CATV o TV



Para desplazarse a ACTIVAR



Para iniciar la autoprogramación

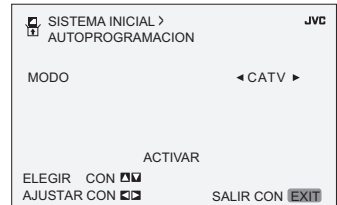

La programación llevará aproximadamente 1 a 2 minutos. La autoprogramación se ha completado cuando aparece el mensaje **PROGRAMACION TERMINADA** en la pantalla.

Lista de canales

La lista de canales le permite personalizar la lista de canales recibidos por su televisor. Puede agregar o eliminar canales de la lista o impedir que personas no autorizadas vean cualquiera de los 181 canales.



Oprima el botón MENU



A LISTA DE CANALES



Para operar

Aparecerá la pantalla LISTA DE CANALES, con los canales establecidos marcados con un "✓". Usted puede eliminar canales de la exploración quitando el "✓". Si se pasaron por alto algunos canales durante la AUTOPROGRAMACIÓN y desea agregarlos, puede hacerlo colocando un "✓" adyacente al número del canal.



A la columna MEM



Para incluir en o eliminar de la exploración



Oprima el botón EXIT cuando haya terminado

Puede activar el bloqueo de canales para bloquear el acceso a un canal.



Oprima el botón MENU



A LISTA DE CANALES



Para operar



A la columna Bloquear ()



Oprima el botón CERO para bloquear o desbloquear ese canal



Oprima el botón EXIT cuando haya terminado

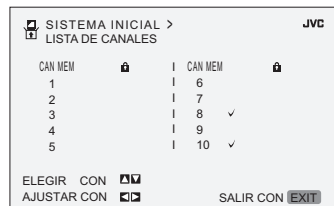

Mensaje de bloqueo de canales

Cuando un televidente trata de mirar un canal bloqueado, aparece este mensaje:

ESTE CANAL ESTA BLOQUEADO
POR FAVOR DIGITE EL
CODIGO DE ACCESO EN EL
TECLADO NUMERICO

CODIGO: - - - -

Para mirar un canal que había bloqueado, introduzca el Código de Bloqueo con el teclado de 10 teclas. Si se introduce el código incorrecto, el mensaje CODIGO INCORRECTO! aparecerá intermitente en la pantalla.

No se puede entrar al canal hasta que se introduzca el código correcto.

Notas:

- Una vez que haya desbloqueado el canal, continuará desbloqueado hasta que apague el televisor.
- También consulte “Bloqueo de canal” más abajo.

Bloqueo de canal

Los valores de Bloqueo de canales están protegidos por un código de bloqueo de cuatro dígitos. Su televisor viene con un código de bloqueo preajustado de “0000”. Usted puede cambiar el código a cualquier número de cuatro dígitos que desee. Para cambiar el código de bloqueo, siga los siguientes pasos.



Oprima el botón MENU



A BLOQUEO DE CANAL



Para operar (aparece el icono de bloqueo )



Oprima CERO para tener acceso al código de bloqueo



Se resaltará el primer dígito.



Para seleccionar el número



Para avanzar al siguiente dígito

Continúe siguiendo estas instrucciones para los cuatro números.



A TERMINAR



Para retener los valores y salir
(ahora su código de bloqueo está ajustado)



Oprima el botón EXIT cuando haya terminado

Notas:

- Tras un corte de electricidad deberá volver a programar el código de bloqueo.
- Anote el código de bloqueo y guárdelo donde no puedan encontrarlo otras personas.
- Si se le olvida el código de bloqueo, puede programar un código nuevo siguiendo los pasos detallados arriba.

Sistema inicial

Idioma

Usted puede ver los menús en la pantalla en tres idiomas: inglés, francés o español.



Oprima el botón MENU



A IDIOMA



Para elegir un idioma: ENG. (Inglés), FRAN. (Francés) o ESP. (Español)



Oprima el botón EXIT cuando haya terminado

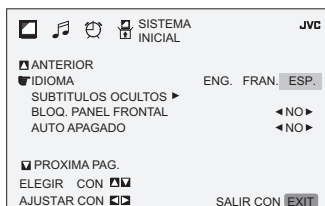

Subtítulos ocultos

Muchas transmisiones actuales incluyen una presentación del diálogo en la pantalla llamada Subtítulos Ocultos. Algunas transmisiones también podrían incluir presentaciones de información adicional en forma de texto. Su televisor puede obtener y presentar esta información utilizando la función Subtítulos Ocultos. Para activar la función Subtítulos Ocultos, siga los pasos que se presentan a continuación.



Oprima el botón MENU



A SUBTÍTULOS OCULTOS



Para operar



Para seleccionar SUBTÍTULOS o TEXTO



Para seleccionar un canal con subtítulos (S1 a S4) o un canal con texto (T1 a T4)



Para aceptar esa selección y desplazarse a TERMINAR



Para retener los valores y salir



Oprima el botón EXIT cuando haya terminado

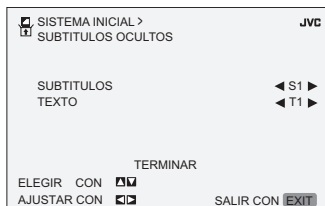

Notas:

- Habitualmente los subtítulos ocultos se presentan en el canal S1. Algunos programas podrían incluir información de texto adicional que aparece en el canal T1. Los otros canales están disponibles para uso futuro.
- Los subtítulos ocultos podrían no funcionar correctamente si la señal que se está recibiendo es débil o si usted está viendo una cinta de video.
- La mayoría de las transmisiones que contienen subtítulos ocultos mostrarán un aviso al comienzo del programa.
- Para seleccionar el modo, oprima el botón C.C. Consulte la página 31.

Bloq. panel frontal

Esto le permite bloquear las teclas en la sección delantera del televisor, para evitar que un niño pudiera cambiar accidentalmente sus preferencias.



Oprima el botón MENU



A BLOQ. PANEL FRONTAL



Para SI (activar) o NO (desactivar) el BLOQ. PANEL FRONTAL



Oprima el botón EXIT cuando haya terminado

Puede desactivar esta función de las siguientes maneras:

- Desenchufe el cable de alimentación y enchúfelo nuevamente. Hágalo si sus baterías están descargadas o si no encuentra la unidad de control remoto.
- Use la unidad de control remoto.
- Mantenga oprimido el botón MENU en la sección delantera del televisor más de 3 segundos.

Nota:

- Para ENCENDER/APAGAR el televisor, mantenga oprimido el botón de encendido más de 3 segundos. Esta función permanecerá ACTIVADA.

Auto apagado

Esta función apaga automáticamente el televisor cuando no hay señal del canal en el cual la televisión está puesta.



Oprima el botón MENU



A AUTO APAGADO



Para SI (activar) o NO (desactivar) el AUTO APAGADO



Oprima el botón EXIT cuando haya terminado

- Si el canal en el cual la televisión está puesta no recibe una señal durante más de un minuto, aparece en la pantalla el texto intermitente "SIN RECIBIR SEÑAL AUTO APAGADO EN 9 MIN" y comienza la cuenta regresiva. Si no se recibe una señal durante 10 minutos, el televisor se apaga por sí solo.

Ajustar imagen

Ajustes de imagen

Estos ajustes le permiten cambiar y ajustar la forma en que la imagen aparece en el televisor.

TINTE

Tinte le permite ajustar los niveles de rojo y verde en la imagen del televisor.

COLOR

La función de color le permite hacer que todos los colores en la imagen parezcan más vívidos o más tenues.

CONTRASTE

Imagen le permite ajustar los niveles de blanco y negro en la pantalla del televisor, produciendo una imagen total más oscura o más brillante.

BRILLO

Con el control de Brillo, usted puede ajustar la brillantez total de la imagen.

DETALLE

La función Detalle ajusta el nivel de detalle de la imagen.

Ajuste de la imagen



Oprima el botón MENU



A TINTE, COLOR, CONTRASTE, BRILLO o
DETALLE



A ingresar



Para ajustar el parámetro



Para avanzar al siguiente parámetro



Oprima el botón EXIT cuando haya terminado



Nota:

- Si oprime el botón 0, puede reposicionar a los valores de fabrica.

Pantalla azul

Esta función inserta una pantalla azul en blanco sobre los canales que no están transmitiendo o cuya señal es demasiado débil para ser recibido claramente.



Oprima el botón MENU



A PANTALLA AZUL



Para SI o NO el silenciamiento de ruido



Oprima el botón EXIT cuando haya terminado

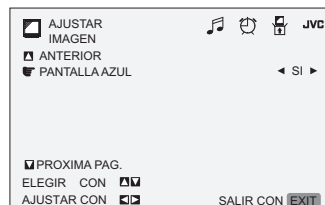

Nota:

- El silenciamiento de ruido no funcionará durante la autoprogramación o cuando opere la lista de canales.

Ajustar sonido

Ajustes de sonido

Estos ajustes le permiten cambiar y ajustar la forma en que la imagen aparece en el televisor.

GRAVES – Con el ajuste de graves usted puede aumentar o disminuir el nivel de sonido de baja frecuencia en el audio del televisor.

AGUDOS – Use los agudos para ajustar el nivel de sonido de alta frecuencia en el audio del televisor.

BALANCE – Con el ajuste de balanceo usted puede ajustar el nivel de sonido entre las bocinas izquierda y derecha del televisor.

Ajuste del sonido



Oprima el botón MENU



A GRAVES, AGUDOS o BALANCE



Para ajustar el parámetro



Para avanzar al siguiente parámetro



Oprima el botón EXIT cuando haya terminado

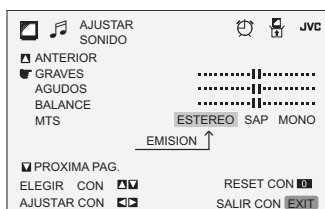

Nota:

- Si oprime el botón 0, puede repositionar a los valores de fabrica.

MTS (Sonido televisivo multicanal)

La tecnología MTS permite transmitir varias señales de audio al mismo tiempo, dándole la posibilidad de elegir lo que desea escuchar con un programa de televisión. Además del sonido monofónico o estereofónico, una transmisión MTS también podría incluir un segundo programa de audio (SAP).



Oprima el botón MENU



A MTS



Seleccione el modo

(La flecha EMISION indica si una transmisión es en sonido estereofónico y/o contiene un SAP (segundo programa de audio).)



Oprima el botón EXIT cuando haya terminado

Notas:

- Mantenga el televisor en modo estereofónico para obtener el sonido de mejor calidad. El sonido funcionará en modo estereofónico aún si cierta transmisión es en sonido monofónico únicamente.
- Elija el sonido monofónico para reducir el exceso de ruido en cierto canal o transmisión.
- Si selecciona SAP, podrá escuchar una banda sonora alterna, si hay una disponible.
- MTS no está disponible si la fuente de entrada del televisor está en modo de entrada 1, 2, ó 3, tal como se describe en la página 31.

Reloj/Regulador

Ajuste del reloj

Primero debe ajustar el reloj antes de usar las funciones del temporizador del televisor. Para ajustar el reloj, seleccione MANUAL.



Oprima el botón MENU



A AJUSTE DEL RELOJ



Para operar



Para desplazarse a MANUAL



Para pasar a la hora



Para ajustar la hora



Para pasar a los minutos



Para ajustar los minutos



A ACTIVAR RELOJ



Para operar

MUCHAS GRACIAS !

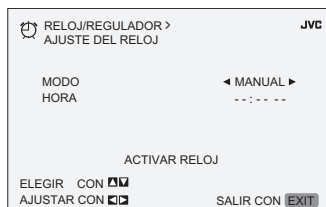

Notas:

- Usted tendrá que reajustar el reloj después de un corte eléctrico. Usted debe ajustar el reloj antes de operar las funciones del temporizador.
- Su televisor puede ajustar el reloj automáticamente; sin embargo, esta función sólo funciona en EE.UU. y Canadá. Ya que no hay señal para ajustar el reloj automáticamente, utilice "MANUAL".

Reloj/Regulador

Temporizador

El Temporizador de encendido/apagado le permite programar el televisor para que se encienda o apague por sí solo. Puede usarlo como reloj despertador, para ayudarlo a recordar programas importantes o como dispositivo de seguridad para hacer pensar que hay alguien cuando la casa está sola.



Oprima el botón MENU



A TEMPORIZADOR



Para operar (comienza con la HORA DE ENCENDIDO)



Para ajustar la hora (AM/PM) quiere que el televisor se encienda



Para pasar a los minutos



Para ajustar los minutos



Para aceptar el ENCENDIDO y pasar el APAGADO (la hora que el televisor se apagará). Ajuste la APAGADO de la misma manera que la ENCENDIDO.



Para aceptar el APAGADO y pasar a CANAL



Para seleccionar el canal



Para pasar a VOL. DE ENC.



Para ajustar el volumen



Para pasar a MODO



Elija UNA VEZ o DIARIO



A ACTIVADO



Elija SI para aceptar el ajuste del temporizador; elija NO si no desea aceptarlo



A TERMINAR



Para retener los valores



Oprima el botón EXIT cuando haya terminado

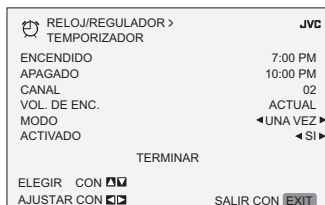

Notas:

- No es posible ajustar el temporizador de encendido/apagado en canales bloqueados o resguardados.
- El reloj debe estar ajustado para que el temporizador de encendido/apagado funcione.
- El temporizador se debe reposicionar después de un corte eléctrico.

Funciones de los botones

Power

Enciende o apaga el televisor.



Oprima el botón POWER (encendido)

Botones numéricos - teclado de 10 teclas

Use los botones numéricos del control remoto para desplazarse directamente a un canal específico. Por ejemplo, para desplazarse al canal 7:



0 (Cero)



7 (Siete)

Channel +/-

Utilice estos botones para desplazarse hacia arriba o hacia abajo por todos los canales disponibles que su televisor puede recibir.

Volume +/-

Utilice estos botones para subir o bajar el volumen del televisor.

Botón 100+

Use el botón 100+ para ganar acceso directo a los canales superiores al canal 99. Por ejemplo, para pasar al canal 124, oprima 100+, 2 (dos), 4 (cuatro).

Menu

El botón MENU le permite entrar al sistema de menús en la pantalla de JVC. Oprima MENU para activar el sistema de menús en la pantalla.

- Consulte temas individuales como "ajuste de sonido" para obtener información específica sobre cómo usar los menús.

Exit

Utilice este botón para entrar o salir de los menús en pantalla del televisor.

Funciones de los botones

Return +

El botón return+ tiene dos funciones:

Return (Regreso) – regresa al canal presentado justo antes del canal actual en la pantalla.

Return+ (Regreso+) – le permite programar un canal específico al cual regresar mientras explora los canales con los botones CH+ y CH-.



RETURN+ manténgalo oprimido durante tres segundos

REGRESO DE CANAL
PROGRAMADO

El canal actualmente activo se programó como su canal de regreso+. Ahora puede explorar los canales con los botones CHANNEL+/-.



RETURN+

Regresará a su canal programado.

- Para cancelar su canal de regreso+, oprima y mantenga oprimido el botón RETURN+ durante tres segundos. Aparecerá el mensaje “REGRESO DE CANAL CANCELADO”.
- Regreso+ sólo funciona con los botones Canal+/- . Oprima cualquier tecla numérica para cancelar la función de regreso+.

Sleep Timer

SLEEP TIMER (El temporizador de apagado automático) puede apagar el televisor después que usted se haya quedado dormido. Prográmelo para que funcione en intervalos de 15 minutos, durante un tiempo total de hasta 180 minutos.



Oprima el botón SLEEP TIMER (temporizador de apagado automático)

→ 0 15 30 45 60 75 90 105 120 135 150 165 180 →

Mensaje del Temporizador de apagado automático:

20 segundos antes del apagado automático, aparece este mensaje en la pantalla:

BUENAS NOCHES!
PRESIONE EL BOTON SLEEP
PARA DEMORAR EL APAGADO

Tiene 20 segundos para oprimir el botón SLEEP TIMER para retardar el apagado otros 15 minutos.

Muting

Al oprimirlo, el botón MUTING (silenciamiento) apaga por completo el volumen en forma instantánea. Oprima MUTING y el nivel de volumen pasará a cero en forma instantánea. Para restaurar el volumen a su nivel previo, oprima MUTING nuevamente.

Funciones de los botones

Display

La función DISPLAY (pantalla) muestra el estado actual de los temporizadores y entradas.



Oprima el botón DISPLAY

La pantalla a la derecha muestra la siguiente información:

- El canal o entrada de AV (Canal 05)
- La hora actual (12:20 p.m.)
- Estado/minutos restantes del TEMPORIZADOR DE APAGADO AUTOMÁTICO (el TEMPORIZADOR DE APAGADO AUTOMÁTICO está apagado)
- Estado del TEMPORIZADOR DE ENCENDIDO/APAGADO (ajustado para encender el televisor a las 7:00 p.m. cada día, y apagarlo a las 10:00 p.m.)
- Cada vez que oprime el botón DISPLAY (pantalla) se cambia el modo de presentación:

05	
HORA	12:20 PM
SLEEP	NO
TEMPORIZADOR	DIARIO
ENCENDIDO	7:00 PM
APAGADO	10:00 PM



Pantalla – la pantalla completa mostrada arriba

Hora – muestra la hora actual únicamente

Canal – muestra el canal actual

Apagado – Apaga la pantalla

Notas:

- También puede apagar la pantalla en cualquier momento oprimiendo MENU.
- Si el reloj, temporizador de apagado automático o temporizador de encendido/apagado no están activados, la pantalla mostrará: "RELOJ NO AJUSTADO", "SLEEP NO" y "TEMPORIZADOR NO", respectivamente.

Video Status

El botón VIDEO STATUS (Preajuste de imagen) le permite seleccionar cinco modos de presentación de imagen televisiva, incluso la presentación de sus propias preferencias de programación.

Estandar – Reposiciona la presentación de la imagen a los valores originales de fábrica.

Dinamico – Presenta una imagen vívida con mejor contraste en un salón muy iluminado.

Cine – Presenta una imagen intensa, como una película, en un salón con poca iluminación.
(AV-N29304 SOLAMENTE)

Deportes - Cuando mira un programa de deportes.
(AV-N29430 SOLAMENTE)

Juego – Se utiliza para jugar juegos de video conectados al televisor.



Oprima el botón VIDEO STATUS (estado de video)

El modo cambia cada vez que oprime el botón VIDEO STATUS.



Funciones de los botones

Hyper Surround

RM-C1255G SOLAMENTE

Crea un efecto sonoro tridimensional profundo canalizando el audio a través de las bocinas delanteras del televisor. Oprima el botón **HYPER SUR.** (hiper perimétrico) para **SI** o **NO** el efecto.



Oprima el botón **HYPER SUR.**

HYPER SURROUND

SI

NO

Game

Ajusta automáticamente las condiciones apropiadas para jugar un juego de video (previamente conectado en la entrada delantera).



Oprima el botón **GAME**

MODO DE JUEGO

SI

ENTRADA:

VIDEO-3

PREAJUSTE DE IMAGEN:

JUEGO

Input

Selecciona la fuente de entrada de señal para la televisión: **TV** (para antena o cablevisión) o **Video 1, 2** o **V2-Component** o **Video 3** para dispositivos de video como videograbadoras, DVD o videocámaras.



Oprima el botón **INPUT**

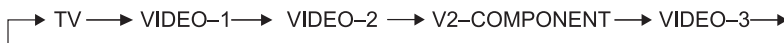

C.C. (Subtítulos ocultos)

Use el botón **C.C.** (subtítulos ocultos) para seleccionar el modo de subtítulos ocultos.



Oprima el botón **C.c.**



- Consulte la página 22 cuando ajuste el modo de subtítulos/texto.

Interruptor de TV/CATV

RM-C1255G SOLAMENTE

Use ya sea el sintonizador propio del televisor o una caja de control de cablevisión para seleccionar canales. Coloque este interruptor en **TV** para operar el sintonizador incorporado del televisor. Mueva el interruptor a **CATV** para operar una caja de control de cablevisión.

Nota:

- Consulte la página 14 para obtener información acerca de cómo programar el control remoto para la operación de la caja de control de cablevisión.

Funciones de los botones

Interruptor de VCR/DVD

RM-C1255G SOLAMENTE

Puede controlar una videograbadora o DVD con los botones en la sección inferior del control remoto. Mueva el interruptor corredizo a **VCR** (videograbadora) o **DVD** para operar.

Notas:

- El control remoto está preajustado con el código 000 para controlar las videograbadoras JVC. Para videograbadoras de marcas de otros fabricantes, consulte la tabla de códigos y las instrucciones en la página 15.
- El control remoto está preajustado con el código 000 para controlar los DVD JVC. Para DVD de marcas de otros fabricantes, consulte la tabla de códigos y las instrucciones en la página 16.

Botones de la videograbadora

Nota: La unidad de control remoto RM-C203 sólo puede controlar dispositivos marca JVC.

Puede usar este control remoto para operar las funciones básicas de la videograbadora. Estas funciones incluyen: reproducir, rebobinar, avanzar, parar, pausa, exploración de canales, TV/Videograbadora, encendido y apagado.

Mueva el interruptor selector a **VCR** para operar.

- El control remoto está preajustado con el código 000 para controlar las videograbadoras JVC. Para videograbadoras de marcas de otros fabricantes, consulte la tabla de códigos y las instrucciones en la página 15.

Botones del DVD

RM-C1255G SOLAMENTE

También puede usar este control remoto para operar las funciones básicas del DVD. Estas funciones incluyen: reproducir, regresar, avanzar, parar, congelar/pausa, previo/siguiente, abrir/cerrar la bandeja, encendido y apagado.

Mueva el interruptor selector a **DVD** para operar.

- El control remoto está preajustado con el código 000 para controlar los DVD JVC. Para DVD de marcas de otros fabricantes, consulte la tabla de códigos y las instrucciones en la página 16.

Localización de fallas

PROBLEMA	VERIFICAR
No hay energía eléctrica	<ul style="list-style-type: none"> • Verifique que el cable de energía eléctrica no se haya desenchufado. • Verifique que no se haya fundido un fusible o un rompecircuitos, o que no se haya producido un corte de electricidad.
No hay imagen ni sonido	<ul style="list-style-type: none"> • La antena puede estar desconectada. • Puede no haberse seleccionado el modo de entrada (Input) correctamente. Vea la página 31. • Puede no haberse programado correctamente la función de autoprogramación. Vea la página 20. • Es posible que tenga algún problema la estación de televisión. Pruebe otras estaciones para ver si están funcionando.
El control remoto no funciona correctamente o no funciona	<ul style="list-style-type: none"> • Verifique que las pilas estén funcionando y que hayan sido colocadas correctamente. • Asegúrese de que no haya ningún obstáculo entre el control remoto y el televisor. • Verifique que el interruptor TV/CATV esté en la posición correcta. (Excepto por RM-C203) • Puede estar demasiado lejos del televisor. Debe estar a un máximo de 23 pies (7 metros) de distancia del aparato.
No puede sintonizar un canal específico	<ul style="list-style-type: none"> • Verifique que los canales hayan sido programados. Consulte la sección titulada "Lista de canales" de la página 20. Verifique que el canal no esté bloqueado. Consulte la sección titulada "Lista de canales: Bloqueo" de la página 21.
El aparato se apaga solo	<ul style="list-style-type: none"> • Asegúrese de que el aparato no se haya desenchufado. • Posiblemente esté programado el Temporizador. Vea la página 27. • Verifique que no haya sido programado el Temporizador de Apagado Automático. Vea la página 29.
El reloj no muestra la hora correcta	<ul style="list-style-type: none"> • Se produjo un corte de electricidad y el reloj no fue puesto nuevamente en hora. Vea la página 26.
Parpadea la luz del temporizador	<ul style="list-style-type: none"> • Existe un problema con el televisor. Desenchúfelo y llame al servicio de reparaciones.
La calidad del color es deficiente	<ul style="list-style-type: none"> • Pueden no haberse seleccionado correctamente el tinte y el color. Vea la página 24. • Puede haberse realizado una selección incorrecta en el modo Video Status. Vea la página 30.
La imagen tiene rayas	<ul style="list-style-type: none"> • Puede estar produciendo interferencia otro aparato eléctrico, como puede ser una computadora, otro televisor o una videograbadora. Aleje estos aparatos del televisor.
La imagen tiene manchas	<ul style="list-style-type: none"> • Puede estar produciendo interferencia otro aparato de alto voltaje, como puede ser un secador de pelo o una aspiradora que se estén utilizando cerca del televisor. Aleje la antena del aparato que produce la interferencia o cámbiela por un cable coaxial que es menos sensible a las interferencias.
Hay imágenes dobles (fantasmas)	<ul style="list-style-type: none"> • Un edificio o un avión que pasa pueden reflejar la señal original y producir una segunda señal ligeramente demorada. Modifique la posición de la antena.
La imagen tiene ruido (ruido en la imagen)	<ul style="list-style-type: none"> • La antena puede haberse dañado, desconectado o cambiado de dirección. Verifique la conexión de la antena. Vea la página 10. Si la antena está dañada, cámbiela.
El 40% de la pantalla está negra	<ul style="list-style-type: none"> • Está activada la función de Subtítulos Ocultos. Acceda al Menú de Subtítulos Ocultos y desconéctela. Vea la página 22.
No se oyen los programas estereofónicos ni bilingües	<ul style="list-style-type: none"> • Verifique que se hayan seleccionado los modos correctos en el menú MTS. Vea la sección titulada "MTS" de la página 25.
Electricidad estática	<ul style="list-style-type: none"> • Es normal sentir electricidad estática al rozar o tocar la pantalla.
Ruidos ocasionales de chispas	<ul style="list-style-type: none"> • Es normal que el televisor emita ruidos de chispas al encenderlo o apagarlo. A menos que haya un problema con el sonido o la imagen, no es importante.

Especificaciones

MODELO	AV-N29430	AV-N29304
Formato de recepción	Sistema NTSC, Sistema BTSC (sonido de canales múltiples)	
Gama de recepción	VHF 2 to 13, UHF 14 to 69 Bandas Sub Mid, Mid, Super, Hyper y Ultra (Sistema sintetizador de frecuencia de 181 canales)	
Entrada de energía eléctrica	AC 120V, 60Hz	
Consumo de energía	105W	
Tamaño de la pantalla	68 cm Medida diagonalmente	
Bocinas	5 x 9 cm ovalada x 2	
Salida de Audio	1.2W + 1.2W	
Terminal de antena	Terminal de 75 ohms (VHF/UHF) (conector de tipo F)	
Conectores de entradas externas	Video: 1 Vp-p, 75 ohms Audio: 500mVrms (-4dBs) alta impedancia	
Entrada de S-Video	Y: 1Vp-p positive, 75 ohms (sincronía negativa) C: 0.286 Vp-p (señal ráfaga), 75 ohms	
Entrada de componente	Y: 1Vp-p positive, 75 ohms (sincronía negativa) PB/PR: 0.7 Vp-p, 75 ohms	
Salida de audio (FIJA)	500 mVrms (-4 dBs), Baja impedancia (400 Hz cuando se modula 100%)	
Dimensiones AxAxP (cm)	65.4 x 59.3 x 49.4	75.2 x 59.0 x 53.1
Peso (kg)	31.1	32.2
Accesorios	1 unidad de control remoto / 2 baterías AA o pila de litio x 1	

* Las especificaciones están sujetas a cambio sin previo aviso.

JVC[®]