

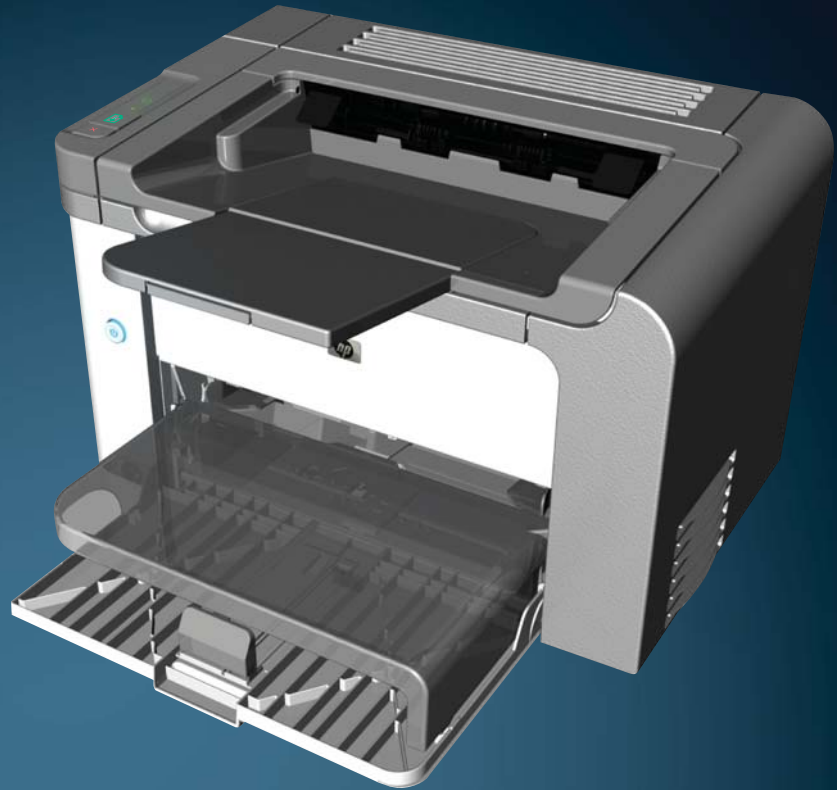

Impresora HP LASERJET PROFESSIONAL series
P1560 y P1600
Guía del usuario



www.hp.com/support/ljp1560series
www.hp.com/support/ljp1600series



Impresora HP LaserJet Professional series
P1560 y P1600

Derechos de copyright y licencia

© 2011 Copyright Hewlett-Packard Development Company, L.P.

Prohibida la reproducción, adaptación o traducción sin autorización previa y por escrito, salvo lo permitido por las leyes de propiedad intelectual (copyright).

La información contenida en este documento está sujeta a cambios sin previo aviso.

Las únicas garantías de los productos y servicios HP se detallan en las declaraciones de garantía expresas que acompañan a dichos productos y servicios. Ninguna información contenida en este documento debe considerarse como una garantía adicional. HP no será responsable de los errores u omisiones técnicos o editoriales contenidos en este documento.

Referencia: CE663-90951

Edition 1, 3/2011

Avisos de marcas comerciales

Adobe®, Acrobat® y PostScript® son marcas comerciales de Adobe Systems Incorporated.

Intel® Core™ es una marca comercial de Intel Corporation en EE.UU. y otros países/ otras regiones.

Microsoft®, Windows®, Windows® XP y Windows Vista® son marcas comerciales registradas en EE.UU. de Microsoft Corporation.

ENERGY STAR y el logotipo de ENERGY STAR son marcas registradas en EE.UU.

Convenciones utilizadas en esta guía

 **SUGERENCIA:** Los consejos ofrecen pistas o métodos abreviados de utilidad.

 **NOTA:** Las notas ofrecen información importante para explicar un concepto o para completar una tarea.

 **PRECAUCIÓN:** Las precauciones indican procedimientos que se recomiendan para evitar perder datos o provocar daños en el producto.

 **¡ADVERTENCIA!** Las advertencias le alertan sobre procedimientos específicos para evitar lesiones personales, pérdida catastrófica de datos o daños considerables en el producto.

Tabla de contenido

1 Información básica sobre el producto	1
Comparación de productos	2
Funciones ecológicas	3
Características del producto	4
Vistas del producto	6
Vista frontal y del lado izquierdo	6
Vista posterior	7
Ubicación del número de serie y número de modelo	7
Diseño del panel de control	8
2 Software para Windows	11
Sistemas operativos Windows admitidos	12
Controladores de impresora admitidos para Windows	13
Seleccione el controlador de impresora adecuado para Windows	14
Controlador de impresora universal HP (UPD)	14
Prioridad de la configuración de impresión	15
Cambio de configuración del controlador de impresora en Windows	16
Eliminación de software en Windows	17
Utilice la utilidad de desinstalación para eliminar el software de Windows	17
Utilice el panel de control de Windows para eliminar el software	17
Utilidades admitidas para Windows	18
HP Web Jetadmin	18
Servidor Web incorporado HP	18
3 Uso del producto con Mac	19
Software para Mac	20
Sistemas operativos compatibles para Macintosh	20
Controladores de impresora compatibles con Macintosh	20
Quitar software para Mac	20
Prioridad para la configuración de impresión de Mac	20
Cambio de configuración del controlador de impresora en Macintosh	21

Software para Mac	21
Utilidad de la impresora HP para Mac	21
Utilidades admitidas para Mac	22
Servidor Web incorporado HP	22
Impresión con Mac	23
Creación y uso de preajustes de impresión en Macintosh	23
Cambio de tamaño de documentos o impresión en un tamaño de papel personalizado	23
Imprimir una portada	24
Impresión de varias páginas en una hoja de papel en Macintosh	24
Impresión en ambas caras (a doble cara) con Mac	25
Automática	25
Manual	25

4 Conecte el producto 27

Sistemas operativos admitidos para conexión en red	28
Renuncia al uso compartido de impresoras	28
Conexión mediante USB	29
Instalación del producto con HP Smart Install	29
Instalación con CD	29
Conexión a una red	30
Protocolos de red compatibles	30
Instale el producto en una red por cable	30
Ajuste las configuraciones de red	31
Visualice o cambie la configuración de red	31
Determine o cambie la contraseña de red	32
Dirección IP	32
Velocidades de enlace y ajustes de dúplex	32

5 Papel y soportes de impresión 33

Información sobre el uso de papel y soportes de impresión	34
Directrices de uso de papel o soportes de impresión especiales	35
Cambio del controlador de la impresora para que se ajuste al tipo y tamaño de soporte	36
Tamaños de papel admitidos	37
Tipos de papel admitidos	39
Bandeja y capacidad de bandeja	40
Carga de bandejas de papel	41
Ranura de entrada prioritaria	41
Bandeja de entrada principal	41
Orientación del papel para cargar las bandejas	41

6 Tareas de impresión	43
Cancelación de un trabajo de impresión	44
Detención del trabajo de impresión en curso desde el panel de control	44
Interrumpir el trabajo de impresión en curso desde la aplicación de software	44
Impresión con Windows	45
Abrir controlador de la impresora para Windows	45
Obtener ayuda para cualquier opción de impresión con Windows	45
Cambiar el número de copias impresas con Windows	45
Imprimir texto a color en negro con Windows	45
Guardar configuración de impresión personalizada para reutilizar con Windows	46
Usar una configuración rápida de impresión	46
Crear una configuración rápida de impresión personalizada	46
Mejora de la calidad de impresión con Windows	46
Seleccionar un tamaño de página	46
Seleccionar un tamaño de papel personalizado	46
Seleccionar un tipo de papel	47
Seleccionar la resolución de impresión	47
Imprimir la primera o la última página en un papel diferente con Windows	47
Reducir un documento para que se ajuste al tamaño de la página con Windows	47
Agregar una filigrana a un documento con Windows	48
Impresión en ambas caras (dúplex) con Windows	48
Automática	48
Manual	49
Crear un folleto con Windows	50
Imprimir varias páginas por hoja con Windows	50
Seleccionar orientación de página con Windows	51
Utilización de HP ePrint	51
Utilización de HP Cloud Print	51
Utilización de la AirPrint	52
7 Gestión y mantenimiento	55
Impresión de páginas de información	56
Página de configuración	56
Página de estado de los suministros	56
Página de prueba	57
Uso del servidor Web incorporado HP	58
Cómo abrir el servidor Web incorporado	58
Secciones del servidor Web incorporado	59
Ficha Información	59
Ficha Configuración	59
Ficha Trabajo en red	59

Ficha HP Smart Install	59
Enlaces	59
Configuración de economía	61
EconoMode	61
Modo Apagado automático	61
Configuración de modo silencioso	63
Administración de suministros y accesorios	64
Administrar cartuchos de impresión	64
Almacenamiento del cartucho de impresión	64
Política de HP con respecto a los cartuchos de impresión que no son de HP	64
Teléfono y sitio Web contra fraudes de HP	64
Reciclaje de consumibles	64
Instrucciones para el reemplazo	65
Redistribución del tóner	65
Sustitución del cartucho de impresión	66
Sustitución del rodillo de recogida	68
Sustitución de la placa de separación	71
Limpieza del producto	74
Limpiar el rodillo de recogida	74
Limpieza de la ruta del papel	75
Limpieza del área del cartucho de impresión	76
Limpie el exterior.	78
Actualizaciones del producto	79
Actualizaciones del firmware	79
8 Solución de problemas	81
Solución de problemas generales	82
Lista de comprobación de solución de problemas	82
Factores que influyen en el rendimiento del producto	83
Restablecer configuración de fábrica	84
Interpretar los patrones de luz del panel de control	85
Solución de atascos	90
Causas comunes de los atascos	90
Ubicación de los atascos	90
Solución de atascos desde las bandejas de entrada	91
Solución de atascos de la unidad de impresión a doble cara	93
Despejar atascos de las áreas de salida	95
Solución de atascos desde el interior del producto	96
Solucionar atascos repetidos	98
Cambiar la configuración de recuperación de atasco	99

Solución de problemas de manipulación del papel	100
Solución de problemas de calidad de la imagen	102
Ejemplos de defectos en la imagen	102
Impresión clara o atenuada	102
Manchas de tóner	102
Imperfecciones	103
Líneas verticales	103
Fondo gris	103
Zonas borrosas	104
Tóner suelto	104
Defectos verticales repetidos	104
Caracteres malformados	105
Página inclinada	105
Curvaturas u ondulaciones	105
Arrugas o pliegues	106
Contorno de dispersión del tóner	106
Humedad	107
Optimización y mejora de la calidad de la imagen	108
Cambiar densidad de impresión	108
Solución de problemas de rendimiento	109
Resuelva los problemas de conectividad	110
Resuelva los problemas de conexión directa	110
Solucione los problemas de red	110
Solución de problemas de software del producto	112
Solución de problemas comunes de Windows	112
Solución de problemas comunes de Macintosh	113
Apéndice A Consumibles y accesorios	117
Pedido de piezas, accesorios y consumibles	118
Referencias	119
Accesorios para manejo del papel	119
Cartuchos de impresión	119
Cables e interfaces	119
Apéndice B Servicio y asistencia	121
Declaración de garantía limitada de Hewlett-Packard	122
Garantía de protección Premium de HP: declaración de garantía limitada del cartucho de impresión LaserJet	124
Licencia de uso para el usuario final	125
Servicio de garantía de autorreparación del cliente	128
Asistencia al cliente	129

Nuevo embalaje del producto	130
-----------------------------------	-----

Apéndice C Especificaciones 131

Especificaciones físicas	132
Consumo de energía, especificaciones eléctricas y emisiones acústicas	133
Especificaciones ambientales	133

Apéndice D Información sobre normativas 135

Normas de la FCC	136
Programa de administración medioambiental de productos	137
Protección del medio ambiente	137
Generación de ozono	137
Consumo de energía	137
Consumo de tóner	137
Consumo de papel	137
Plásticos	138
Consumibles de impresión de HP LaserJet	138
Instrucciones de devolución y reciclado	138
Estados Unidos y Puerto Rico	138
Devoluciones múltiples (más de un cartucho)	138
Devoluciones individuales	139
Envío	139
Devoluciones desde fuera de EE.UU.	139
Papel	139
Restricciones de materiales	139
Equipo de eliminación de residuos en los hogares para usuarios de la Unión Europea	140
Sustancias químicas	140
Hoja de datos sobre seguridad de los materiales (MSDS)	140
Información adicional	140
Declaración de conformidad	141
Declaraciones de seguridad	142
Seguridad láser	142
Normas DOC de Canadá	142
Declaración VCCI (Japón)	142
Instrucciones del cable de alimentación	142
Declaración sobre el cable de alimentación (Japón)	142
Declaración EMC (Corea)	143
Declaración de láser de Finlandia	144
Declaración de GS (Alemania)	144
Tabla de sustancias (China)	145

Declaración de restricción de sustancias peligrosas (Turquía) 145

Índice 147

1 Información básica sobre el producto

- [Comparación de productos](#)
- [Funciones ecológicas](#)
- [Características del producto](#)
- [Vistas del producto](#)

Comparación de productos

Impresora HP LaserJet Professional P1560 series

Impresora HP LaserJet Professional P1600 series



-
- | | |
|---|---|
| <ul style="list-style-type: none">• Velocidad: 22 páginas A4 por minuto (ppm), 23 ppm tamaño carta• Bandejas: Ranura de entrada prioritaria (10 hojas) y una bandeja de entrada principal (250 hojas)• Bandeja de salida: 125 hojas• Conectividad: Puerto USB 2.0 de alta velocidad• Impresión a doble cara: Impresión a doble cara manual (usando el controlador de la impresora y el botón continuar  en el panel de control) | <ul style="list-style-type: none">• Velocidad: 25 ppm A4, 26 ppm tamaño carta• Bandejas: Ranura de entrada prioritaria (10 hojas) y una bandeja de entrada principal (250 hojas)• Bandeja de salida: 125 hojas• Conectividad: Puerto USB 2.0 de alta velocidad y recursos de redes incorporados• Impresión a doble cara: Impresión a doble cara automática |
|---|---|
-

Funciones ecológicas

Impresión dúplex	<p>Utilice la impresión dúplex como la configuración de impresión predeterminada para ahorrar papel.</p> <ul style="list-style-type: none">• La Impresora HP LaserJet Professional serie P1560 admite la impresión a doble cara manual.• La Impresora HP LaserJet Professional serie P1600 admite la impresión a doble cara automática y manual.
Reciclado	<p>Utilice papel reciclado para reducir el desperdicio de papel.</p> <p>Recicle cartuchos de impresión mediante el proceso de devolución de HP.</p>
Ahorro de energía	<p>Ahorre energía iniciando el producto en modo Apagado automático.</p>
HP Smart Web Printing	<p>Utilice HP Smart Web Printing para seleccionar, almacenar y organizar texto y gráficos desde varias páginas Web y luego editar e imprimir de manera exacta lo que ve en la pantalla. Le brinda el control que necesita para imprimir información importante y minimizar los desechos al mismo tiempo.</p> <p>Descargue HP Smart Web Printing en el siguiente sitio Web: www.hp.com/go/smartweb.</p>

Características del producto

Beneficio	Funciones compatibles
Calidad de impresión	<ul style="list-style-type: none">• Cartuchos de impresión HP genuinos.• Texto y gráficos reales de 600 x 600 puntos por pulgada (ppp).• FastRes (1200 ppp).• Configuración ajustable para optimizar la calidad de impresión.
Sistemas operativos admitidos	<ul style="list-style-type: none">• Windows 7 (32 bits y 64 bits)• Windows Vista (32 bits y 64 bits)• Windows XP (32 bits y 64 bits)• Windows Server 2008 (32 bits y 64 bits)• Windows Server 2003 (32 bits y 64 bits)• Mac OS X v10.4, v10.5, v10.6
Facilidad de uso	<ul style="list-style-type: none">• La característica HP Smart Install instala software del producto cuando conecta un cable USB entre el producto y una computadora.• Los cartuchos de impresión HP genuinos se instalan fácilmente.• Acceso cómodo al cartucho de impresión y a la ruta del papel a través de la puerta del cartucho de impresión.• La bandeja de papel se puede ajustar con una mano.
Manejo flexible del papel	<ul style="list-style-type: none">• Una bandeja de entrada principal para papel con membrete, sobres, etiquetas, transparencias, medios de impresión con tamaño personalizado, postales y papel grueso.• Ranura de entrada prioritaria para papel con membrete, sobres, etiquetas, transparencias, medios de impresión con tamaño personalizado, postales y papel grueso.• Bandeja de salida superior de 125 hojas.• Imprimir en ambas caras<ul style="list-style-type: none">◦ Impresora HP LaserJet Professional P1560 series: Impresión a doble cara manual.◦ Impresora HP LaserJet Professional P1600 series: Impresión a doble cara automática.
Conexiones de interfaz	<ul style="list-style-type: none">• Puerto USB 2.0 de alta velocidad• Un servidor de impresión interno incorporado para conexión con una red 10/100 Base-T (sólo modelos de red).
Ahorro de energía	<ul style="list-style-type: none">• El producto ahorra electricidad automáticamente al reducir considerablemente el consumo de energía cuando no imprime.

Beneficio	Funciones compatibles
Impresión económica	<ul style="list-style-type: none"> • Las funciones de impresión de n páginas por hoja (imprimir más de una página en una hoja) y por ambas caras ahorran papel. • EconoMode (permite ahorrar tóner).
Consumibles	<ul style="list-style-type: none"> • Una página de estado de los suministros con medidores de los cartuchos de impresión que calcula el nivel de suministro restante. No disponible para suministros que no son HP. • Autenticación de cartuchos de impresión HP genuinos. • Pedido de suministros de reemplazo con facilidad.
Accesibilidad	<ul style="list-style-type: none"> • La guía del usuario en línea es compatible con lectores de texto en pantalla. • Todas las puertas y cubiertas se pueden abrir usando una mano.
Seguridad	<ul style="list-style-type: none"> • Receptáculo con cerradura Kensington en la parte posterior del producto.

Vistas del producto

Vista frontal y del lado izquierdo

Figura 1-1 Impresora HP LaserJet Professional series P1560 y P1600

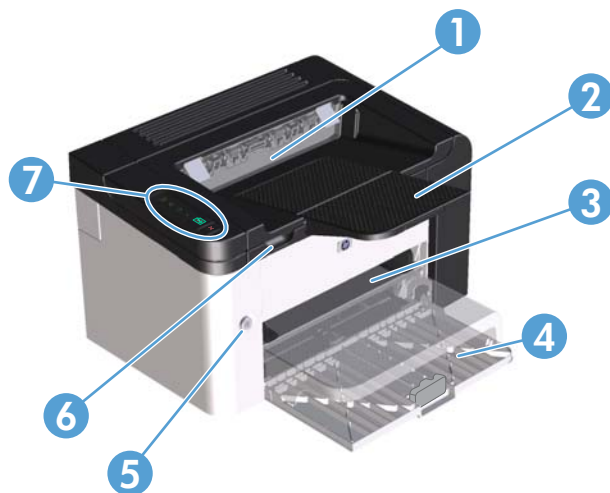

1	Bandeja de salida
2	Extensión de la bandeja de salida
3	Ranura de entrada prioritaria
4	Bandeja de entrada principal
5	Botón de encendido
6	Lengüeta para levantar de la puerta del cartucho
7	Panel de control

Vista posterior

Figura 1-2 Impresora HP LaserJet Professional series P1560 y P1600

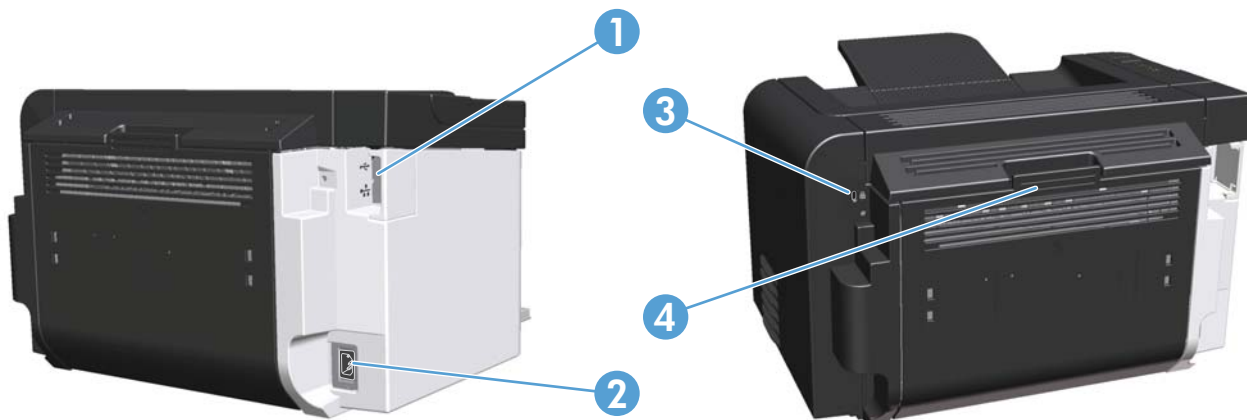

1	Puerto USB Puerto de red interno HP (sólo Impresora HP LaserJet Professional serie P1600)
2	Receptáculo de alimentación
3	Cerradura Kensington
4	Unidad de impresión a doble cara y puerta de acceso trasera para atascos (sólo Impresora HP LaserJet Professional serie P1600)

Ubicación del número de serie y número de modelo

La etiqueta que contiene el número de producto y el número de serie se encuentra en la parte trasera del producto.

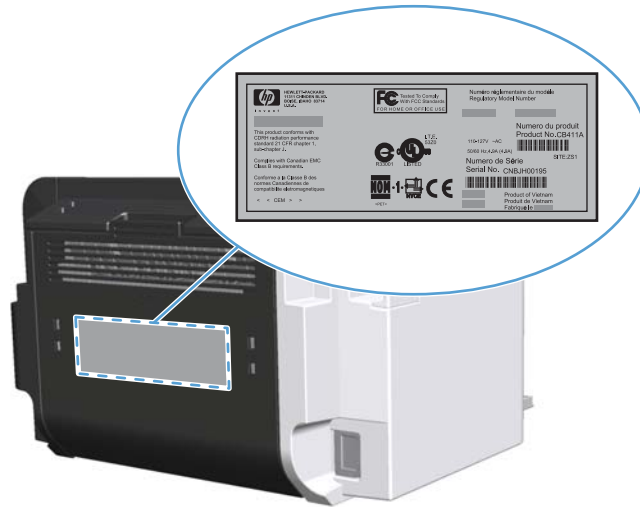







Diseño del panel de control

El panel de control de contiene cuatro luces y dos botones.

NOTA: Consulte [Interpretar los patrones de luz del panel de control en la página 85](#) para obtener una descripción de qué significan los patrones de luces.

Figura 1-3 Panel de control de Impresora HP LaserJet Professional series P1560 y P1600



1	Luz Tóner  : Cuando el nivel de tinta del cartucho de impresión es bajo, la luz Tóner  se ilumina. Cuando el cartucho de impresión no está insertado en la impresora, la luz Tóner  parpadea.
2	Luz Atención  : Indica que la puerta del cartucho de impresión está abierta o que existen otros errores.
3	Luz Preparada  : Cuando el producto esté listo para imprimir, la luz preparada  se enciende. Cuando el dispositivo procesa datos, la luz Preparada  parpadea.

4	Luz Continuar ●: Indica que hay un error proseguable (junto con la luz Atención ⚠).
5	Botón Continuar ⏴: Para imprimir una página de Configuración, mantenga presionado el botón Continuar ⏴, y luego libere el botón cuando parpadee la luz Preparada ⌚. Para imprimir una página de prueba, presione y suelte el botón Continuar ⏴. Cuando la luz Continuar ● parpadee, presione el botón Continuar ⏴ para continuar con el trabajo de impresión.
6	Botón Cancelar ✖: Para cancelar el trabajo de impresión, pulse el botón Cancelar ✖.

2 Software para Windows

- [Sistemas operativos Windows admitidos](#)
- [Controladores de impresora admitidos para Windows](#)
- [Seleccione el controlador de impresora adecuado para Windows](#)
- [Prioridad de la configuración de impresión](#)
- [Cambio de configuración del controlador de impresora en Windows](#)
- [Eliminación de software en Windows](#)
- [Utilidades admitidas para Windows](#)

Sistemas operativos Windows admitidos

El producto incluye software para los siguientes sistemas operativos de Windows®:

- Windows 7 (32 bits y 64 bits)
- Windows Vista (32-bits y 64-bits)
- Windows XP (32 bits y 64 bits)
- Windows Server 2008 (32 bits y 64 bits)
- Windows Server 2003 (32 bits y 64 bits)

Si desea obtener más información acerca de la actualización de Windows 2000 Server a Windows Server 2003, usando la característica para seleccionar e imprimir de Windows Server 2003 o los servicios de terminal y de impresión de Windows Server 2003, vaya a <http://www.microsoft.com>.

Controladores de impresora admitidos para Windows

Este producto incluye software para Windows, que permite la comunicación entre el equipo y el producto. Este software se denomina controlador de impresora. Los controladores de impresora permiten el acceso a las características del producto, como la impresión en papel personalizado, el cambio de tamaño de documentos y la introducción de marcas de agua.

 **NOTA:** Los controladores más recientes están disponibles en www.hp.com/support/ljp1560series o www.hp.com/support/ljp1600series.

Además de los controladores de impresora que se instalan durante HP Smart Install o desde el CD del producto, los siguientes controladores de impresora están disponibles para su descarga desde la Web:

- Controlador de impresora universal PCL 5 para Windows (HP UPD PCL 5) (sólo Impresora HP LaserJet Professional P1600 series)
- Controlador XPS (Especificación de papel XML)

 **NOTA:** Para más información sobre UPD, consulte www.hp.com/go/upd.

Seleccione el controlador de impresora adecuado para Windows

 **NOTA:** Sólo Impresora HP LaserJet Professional serie P1600 admite el controlador de impresión HP Universal.

Siempre que sea posible, utilice los controladores de impresora instalados durante HP Smart Install o desde el CD del producto. El controlador de impresora UPD es un controlador de impresora de apoyo secundario.

Controlador de impresora universal HP (UPD)

 **NOTA:** Para utilizar HP UPD, debe desactivar la característica HP Smart Install del producto.

El controlador de impresora universal HP (UPD) para Windows es un único controlador que le proporciona acceso al instante a prácticamente cualquier producto HP LaserJet desde cualquier ubicación, sin tener que descargar controladores por separado. Ha sido desarrollado con la acreditada tecnología de controladores de impresora HP y se ha probado a fondo y utilizado con un gran número programas de software. Es una solución potente cuyo rendimiento se mantiene con el paso del tiempo.

El controlador UPD HP se comunica directamente con todos los productos HP, reúne información de la configuración y, a continuación, personaliza la interfaz de usuario para mostrar las exclusivas características disponibles del producto. Activa automáticamente las funciones que están disponibles para el producto, como la impresión y el grapado a doble cara, por lo que no es necesario configurarlas de manera manual.

Para obtener más información, vaya a www.hp.com/go/upd.

Prioridad de la configuración de impresión

Las modificaciones de la configuración de impresión tienen prioridad en función de dónde se realicen:

 **NOTA:** Los nombres de comandos y cuadros de diálogo pueden variar dependiendo de la aplicación de software.

- **Cuadro de diálogo Configurar página:** haga clic en **Configurar página** o en un comando parecido del menú **Archivo** de la aplicación que está utilizando para abrir este cuadro de diálogo. La configuración modificada aquí anula la realizada en cualquier otro lugar.
- **Cuadro de diálogo Imprimir:** haga clic en **Imprimir, Ajustar impresión** o en un comando similar del menú **Archivo** del programa en el que está trabajando para abrir este cuadro de diálogo. Los valores de configuración que se modifiquen en el cuadro de diálogo **Imprimir** tienen una menor prioridad y normalmente no anulan los cambios realizados en el cuadro de diálogo **Ajustar página**.
- **Cuadro de diálogo de propiedades de la impresora (controlador de la impresora):** haga clic en **Propiedades** en el cuadro de diálogo **Imprimir** para abrir el controlador de la impresora. Los valores de configuración que se modifiquen en el cuadro de diálogo **Propiedades de impresora** normalmente no anulan la configuración especificada en otras secciones del software de impresión. Aquí puede cambiar la mayoría de los valores de la configuración de impresión.
- **Configuración predeterminada del controlador de la impresora:** la configuración predeterminada del controlador de la impresora establece la configuración utilizada en todos los trabajos de impresión, *a menos que* la configuración se modifique en los cuadros de diálogo **Configurar página, Imprimir** o **Propiedades de la impresora**.

Cambio de configuración del controlador de impresora en Windows

Cambiar la configuración de todos los trabajos de impresión hasta que se cierre el programa de software

1. En el menú **Archivo** del programa de software, haga clic en **Imprimir**.
2. Seleccione el controlador y, a continuación, haga clic en **Propiedades** o **Preferencias**.

Los pasos pueden variar, pero este procedimiento es el más común.

Cambiar la configuración predeterminada de todos los trabajos de impresión

1. **Windows XP, Windows Server 2003 y Windows Server 2008 (con la vista predeterminada del menú Inicio)**: haga clic en **Inicio** y, a continuación, en **Impresoras y faxes**.

- o -

Windows XP, Windows Server 2003 y Windows Server 2008 (con la vista de menú de Inicio clásico): Haga clic en **Inicio**, **Configuración**, y luego en **Impresoras**.

- o -

Windows Vista y Windows 7: Haga clic en **Inicio**, **Panel de control** y luego, en la categoría de **Hardware y Sonido**, haga clic en **Impresora**.

2. Haga clic con el botón derecho del ratón en el icono del controlador y, a continuación, seleccione **Preferencias de impresión**.

Cambiar los valores de la configuración del producto

1. **Windows XP, Windows Server 2003 y Windows Server 2008 (con la vista predeterminada del menú Inicio)**: haga clic en **Inicio** y, a continuación, en **Impresoras y faxes**.

- o -

Windows XP, Windows Server 2003 y Windows Server 2008 (con la vista de menú de Inicio clásico): Haga clic en **Inicio**, **Configuración**, y luego en **Impresoras**.

- o -

Windows Vista y Windows 7: Haga clic en **Inicio**, **Panel de control** y luego, en la categoría de **Hardware y Sonido**, haga clic en **Impresora**.

2. Haga clic con el botón derecho del ratón en el icono del controlador y, a continuación, seleccione **Propiedades**.
 3. Haga clic en la ficha **Configuración del dispositivo**.
-

Eliminación de software en Windows

Utilice la utilidad de desinstalación para eliminar el software de Windows

1. Haga clic en **Inicio** y, a continuación, en **Todos los programas**.
2. Haga clic en **HP** y, a continuación, en **Impresora HP LaserJet Professional P1560 y P1600**.
3. Haga clic en **Desinstalar** y siga las instrucciones que aparecen en pantalla para eliminar el software.

Utilice el panel de control de Windows para eliminar el software

Windows XP

1. Haga clic en **Inicio**, **Panel de control**, y luego en **Agregar o quitar programas**.
2. Busque y seleccione el producto en la lista.
3. Haga clic en el botón **Cambiar o quitar** para eliminar el software.

Windows Vista y Windows 7

1. Haga clic en **Inicio**, **Panel de control**, y luego en **Programas y características**.
2. Busque y seleccione el producto en la lista.
3. Seleccione la opción **Desinstalar o cambiar**.

Utilidades admitidas para Windows

 **NOTA:** Sólo Impresora HP LaserJet Professional serie P1600 admite utilidades para Windows.

HP Web Jetadmin

HP Web Jetadmin es una herramienta de software de gestión periférica de impresión e imágenes que le ayuda a optimizar el uso de los productos, controlar los costes de impresión en color, proteger los productos y optimizar la gestión de los consumibles por medio de la configuración remota, la supervisión proactiva, la solución de problemas de seguridad y la notificación de información sobre los productos de impresión e imágenes.

Para descargar una versión actual de HP Web Jetadmin y para obtener la lista más reciente de sistemas host compatibles, visite www.hp.com/go/webjetadmin.

Una vez instalado en el servidor host, los clientes de Windows sólo tienen que desplazarse al host de HP Web Jetadmin mediante un navegador Web compatible (como por ejemplo Microsoft® Internet Explorer) para acceder a HP Web Jetadmin.

Servidor Web incorporado HP

 **NOTA:** Sólo Impresora HP LaserJet Professional serie P1600 admite el servidor Web incorporado HP.

El producto está equipado con un servidor Web incorporado, el cual proporciona acceso a información sobre actividades del producto y la red. Esta información se muestra en un explorador Web, como por ejemplo, Microsoft Internet Explorer, Apple Safari o Firefox.

El servidor Web incorporado reside en el producto. No está cargado en un servidor de red.

El servidor Web incorporado ofrece una interfaz para el producto que puede usar cualquier usuario con un equipo conectado en red y un navegador Web estándar. No se instala ni configura ningún software especial en el equipo, sólo es necesario disponer de un navegador Web compatible. Para obtener acceso al servidor Web incorporado, escriba la dirección IP del producto en la línea de dirección del navegador. (Para localizar la dirección IP, imprima una página de configuración. Para obtener más información sobre cómo imprimir una página de configuración, consulte [Impresión de páginas de información en la página 56](#)).

Para obtener una explicación completa de las características y funcionamiento del servidor Web incorporado, consulte [Secciones del servidor Web incorporado en la página 59](#).

3 Uso del producto con Mac

- [Software para Mac](#)
- [Impresión con Mac](#)

Software para Mac

Sistemas operativos compatibles para Macintosh

El producto es compatible con los siguientes sistemas operativos Macintosh:

- Sistema operativo Mac X v10.4, v10.5 y v10.6

 **NOTA:** Se admiten procesadores PPC e Intel® Core™.

Controladores de impresora compatibles con Macintosh

El instalador de software de HP LaserJet proporciona archivos de descripción de impresora PostScript® (PPD), un controlador CUPS y las Utilidades de impresora HP para sistema operativo Mac X. El archivo PPD de impresora HP, en combinación con el controlador CUPS, proporciona una completa funcionalidad de impresión y acceso a características específicas de la impresora HP.

Quitar software para Mac

Use la utilidad de desinstalación para quitar el software.

1. Desplácese hasta la siguiente carpeta:

```
Library/Printers/hp/laserjet/P1100_P1560_P1600Series/
```

2. Haga doble clic en el archivo **HP Uninstaller.app**.
3. Haga clic en el botón **Continuar** y luego siga las instrucciones en pantalla para quitar el software.

Prioridad para la configuración de impresión de Mac

Las modificaciones de la configuración de impresión tienen prioridad en función de dónde se realicen:

 **NOTA:** Los nombres de comandos y cuadros de diálogo pueden variar dependiendo de la aplicación de software.

- **Cuadro de diálogo Configurar página:** para abrir este cuadro de diálogo, haga clic en **Configurar página** o en un comando similar del menú **Archivo** del programa con el que está trabajando. Los valores que se cambien aquí pueden sobrescribir los valores que se hayan cambiado en cualquier otro lugar.
- **Cuadro de diálogo Imprimir:** haga clic en **Imprimir** y en **Configuración de impresión** o en un comando parecido del menú **Archivo** de la aplicación que está utilizando para abrir este cuadro de diálogo. La configuración modificada en el cuadro de diálogo **Imprimir** tiene menos prioridad y *no* anula las modificaciones realizadas en el cuadro de diálogo **Configurar página**.
- **Configuración predeterminada del controlador de la impresora:** La configuración predeterminada del controlador de la impresora determina la configuración utilizada en todos los trabajos de impresión, *a menos que* se cambie la configuración en los cuadros de diálogo **Configuración de página** o **Imprimir**.

Cambio de configuración del controlador de impresora en Macintosh

Cambiar la configuración de todos los trabajos de impresión hasta que se cierre el programa de software	Cambiar la configuración predeterminada de todos los trabajos de impresión	Cambiar los valores de la configuración del producto
<ol style="list-style-type: none">1. En el menú Archivo, haga clic en Imprimir.2. Modifique los valores de configuración que desee en los diversos menús.	<ol style="list-style-type: none">1. En el menú Archivo, haga clic en Imprimir.2. Modifique los valores de configuración que desee en los diversos menús.3. En el menú Preajustes, haga clic en Guardar como y escriba un nombre para el preajuste. <p>Estos valores de configuración se guardan en el menú Preajustes. Para utilizar los valores de configuración nuevos, seleccione la opción de preajuste guardada cada vez que abra un programa e imprima.</p>	<p>Mac OS X v10.4</p> <ol style="list-style-type: none">1. En el menú de Apple, haga clic en Preferencias del sistema y, a continuación, en Impresión y fax.2. Haga clic en Configuración de la impresora.3. Haga clic en el menú Opciones instalables. <p>Mac OS X v10.5 y v10.6</p> <ol style="list-style-type: none">1. En el menú de Apple, haga clic en Preferencias del sistema y, a continuación, en Impresión y fax.2. Haga clic en Opciones y consumibles.3. Haga clic en el menú Controlador.4. Seleccione el controlador de la lista y configure las opciones instaladas.

Software para Mac

Utilidad de la impresora HP para Mac

Use la Utilidad de HP LaserJet para imprimir las páginas de información de producto y para cambiar la configuración de Apagado automático desde un equipo Mac.

Para abrir la Utilidad de HP LaserJet, realice el procedimiento a continuación.

- ▲ Abra la Cola de impresión y luego haga clic en el icono **Utilidad**.

Utilidades admitidas para Mac

Servidor Web incorporado HP

 **NOTA:** Sólo Impresora HP LaserJet Professional P1600 series admite el servidor Web incorporado HP.

El producto está equipado con un servidor Web incorporado, el cual proporciona acceso a información sobre actividades del producto y la red. Esta información se muestra en un explorador Web, como por ejemplo, Microsoft Internet Explorer, Apple Safari o Firefox.

El servidor Web incorporado reside en el producto. No está cargado en un servidor de red.

El servidor Web incorporado ofrece una interfaz para el producto que puede usar cualquier usuario con un equipo conectado en red y un navegador Web estándar. No se instala ni configura ningún software especial en el equipo, sólo es necesario disponer de un navegador Web compatible. Para obtener acceso al servidor Web incorporado, escriba la dirección IP del producto en la línea de dirección del navegador. (Para localizar la dirección IP, imprima una página de configuración. Para obtener más información sobre cómo imprimir una página de configuración, consulte [Impresión de páginas de información en la página 56](#)).

Para obtener una explicación completa de las características y funcionamiento del servidor Web incorporado, consulte [Secciones del servidor Web incorporado en la página 59](#).

Impresión con Mac

Creación y uso de preajustes de impresión en Macintosh

Utilice los preajustes de impresión para guardar la configuración del controlador actual y volver a utilizarla.

Creación de un preajuste de impresión

1. En el menú **Archivo**, haga clic en **Imprimir**.
2. Seleccione el controlador.
3. Seleccione los valores de configuración de la impresión.
4. En el cuadro **Preajustes**, haga clic en **Guardar como...** y escriba un nombre para el preajuste.
5. Haga clic en **OK**.

Uso de preajustes de impresión

1. En el menú **Archivo**, haga clic en **Imprimir**.
2. Seleccione el controlador.
3. En el cuadro **Preajustes**, seleccione el preajuste de impresión que desee utilizar.



NOTA: Para utilizar la configuración predeterminada del controlador de impresora, seleccione **Estándar**.

Cambio de tamaño de documentos o impresión en un tamaño de papel personalizado

Puede cambiar el tamaño de un documento para que se ajuste a un tamaño de papel diferente.

1. En el menú **Archivo**, haga clic en **Imprimir**.
2. Abra el menú **Manejo del papel**.
3. En el área para el **Destination Paper Size**, seleccione **Scale to fit paper size**, y, a continuación, el tamaño en la lista desplegable.
4. Si desea utilizar únicamente papel más pequeño que el documento, seleccione **Scale down only**.

Imprimir una portada

Puede imprimir una portada por separado para su documento que contenga un mensaje (como "Confidencial").

1. En el menú **Archivo**, haga clic en **Imprimir**.
2. Seleccione el controlador.
3. Abra el menú **Portada** y, a continuación, seleccione si desea imprimir la portada **Antes del documento** o **Después del documento**.
4. En el menú **Tipo de portada**, seleccione el mensaje que desea imprimir en la portada.



NOTA: Para imprimir una portada en blanco, seleccione **Estándar** como **Tipo de portada**.

Impresión de varias páginas en una hoja de papel en Macintosh

Es posible imprimir varias páginas en una sola hoja de papel. Esta característica ofrece un método económico para imprimir páginas de calidad borrador.

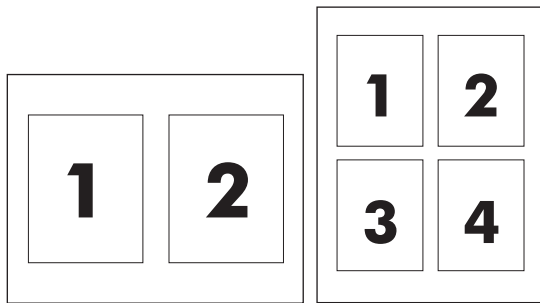

1. En el menú **Archivo**, haga clic en **Imprimir**.
2. Seleccione el controlador.
3. Abra el menú **Disposición**.
4. Junto a **Páginas por hoja**, seleccione el número de páginas que desea imprimir en cada hoja (1, 2, 4, 6, 9 o 16).
5. Junto a **Configuración**, seleccione el orden y la colocación de las páginas en la hoja.
6. Junto a **Borde**, seleccione el tipo de borde que desea imprimir alrededor de cada página en la hoja.

Impresión en ambas caras (a doble cara) con Mac

Automática

 **NOTA:** La impresión a doble cara automática sólo se admite en el producto Impresora HP LaserJet Professional serie P1600.

El controlador de impresora sólo es compatible con ciertos tamaños de soportes para impresión a doble cara automática. Use el procedimiento de impresión a doble cara manual para tamaños de soportes no disponibles en el controlador de la impresora.

La característica de impresión a doble cara automática está activada de manera predeterminada. Para desactivar la impresión a doble cara automática, cambie los ajustes de configuración del producto. Consulte [Cambio de configuración del controlador de impresora en Macintosh en la página 21](#).

1. Inserte suficiente papel en la bandeja de entrada para el trabajo de impresión. Si está cargando papel especial como papel con membrete, cárguelo cara abajo en la bandeja.
2. En el menú **Archivo**, haga clic en **Imprimir**.
3. Abra el menú **Disposición**.
4. Junto a **Impresión a doble cara**, seleccione **Encuadernación de borde largo** o **Encuadernación de borde corto** (Encuadernación vertical).
5. Haga clic en **Imprimir**.

Manual

1. Inserte suficiente papel en la bandeja de entrada para el trabajo de impresión. Si está cargando papel especial como papel con membrete, cárguelo cara abajo en la bandeja.
2. En el menú **Archivo**, haga clic en **Imprimir**.
3. **Mac OS X v10.4:** En la lista desplegable **Layout** (Diseño), seleccione el elemento **Encuadernación por el borde largo** o el elemento **Encuadernación por el borde corto**.

- o -

- Mac OS X v10.5 y v10.6:** Haga clic en la casilla de verificación **Two-sided** (A doble cara).
4. Haga clic en **Imprimir**. Siga las instrucciones en el cuadro de diálogo que se abre en la pantalla de la computadora antes de colocar la pila de salida en la bandeja para imprimir la segunda mitad.
5. Vaya al producto y extraiga cualquier papel en blanco que haya en la bandeja.
6. Tome la pila impresa de la bandeja de salida e insértela con la cara impresa hacia abajo en la bandeja con el borde superior hacia la ranura de alimentación del producto primero.
7. En la computadora, haga clic en el botón **Continuar** para finalizar el trabajo de impresión.

4 Conecte el producto

- [Sistemas operativos admitidos para conexión en red](#)
- [Conexión mediante USB](#)
- [Conexión a una red](#)

Sistemas operativos admitidos para conexión en red



NOTA: Sólo Impresora HP LaserJet Professional serie P1600 admite funciones de red.

Los siguientes sistemas operativos son compatibles con la impresión en red:

- Windows 7 (32 bits y 64 bits)
- Windows Vista (Starter Edition, 32 bits y 64 bits)
- Windows XP (32 bits, Service Pack 2)
- Windows XP (64 bits, Service Pack 1)
- Windows Server 2008 (32 bits y 64 bits)
- Windows Server 2003 (Service Pack 1)
- Mac OS X v10.4, v10.5 y v10.6

Renuncia al uso compartido de impresoras

HP no admite la red de punto a punto, ya que se trata de una función de los sistemas operativos de Microsoft y no de los controladores de impresora de HP. Visite el sitio Web de Microsoft en www.microsoft.com.

Conexión mediante USB

Este producto admite una conexión USB 2.0. Debe utilizar un cable USB tipo A-a-B que no mida más de 2 metros (6,56 pies).

Instalación del producto con HP Smart Install

 **NOTA:** Este tipo de instalación es compatible sólo con Windows.

HP Smart Install permite instalar el controlador y software del producto al conectar el producto a una computadora mediante un cable USB.

 **NOTA:** El CD de instalación no es necesario durante HP Smart Install. No inserte el CD de instalación del software en la unidad de CD del equipo.

1. Encienda el producto.
2. Conecte el cable USB.
3. El programa HP Smart Install debería iniciarse automáticamente. Siga las instrucciones que aparecen en la pantalla para instalar el software.
 - Si el programa HP Smart Install no se inicia automáticamente, es posible que la reproducción automática esté desactivada en la computadora. Explore la computadora y haga doble clic en la unidad HP Smart Install para ejecutar el programa.
 - Si el programa le solicita que seleccione un tipo de conexión, seleccione la opción **Configure to print using USB** (Configurar para imprimir con USB).

Instalación con CD

1. Inserte el CD de instalación del software en la unidad de CD del equipo.

 **NOTA:** No conecte el cable USB hasta que se le solicite.

2. Si el programa de instalación no se inicia automáticamente, explore el contenido del CD y ejecute el archivo SETUP.EXE.
3. Siga las instrucciones que aparecen en la pantalla para instalar el software.

Si utiliza el CD para instalar el software, puede seleccionar los siguientes tipos de instalación:

- Instalación simple (recomendado)
No se le solicita aceptar o realizar cambios en los valores predeterminados.
- Instalación avanzada
Se le solicita aceptar o realizar cambios en los valores predeterminados.

Conexión a una red

La Impresora HP LaserJet Professional serie P1600 se puede conectar a redes a través del puerto de red interno de HP.

Protocolos de red compatibles

Para conectar a la red un producto equipado con recursos de red, necesita una red que use el siguiente protocolo.

- Red TCP/IP con cable funcional

Instale el producto en una red por cable

 **NOTA:** Para solucionar los problemas de conexión de la red, consulte [Resuelva los problemas de conectividad en la página 110](#).

Puede instalar el producto en una red al usar HP Smart Install o desde el CD del producto. Antes de comenzar el proceso de instalación, realice lo siguiente:

- Conecte el cable Ethernet CAT5 a un puerto disponible en el concentrador o direccionador de Ethernet.
- Conecte el cable Ethernet al puerto Ethernet en la parte posterior del producto.
- Compruebe si se enciende una de las luces de red en el puerto de red situado en la parte posterior del producto.

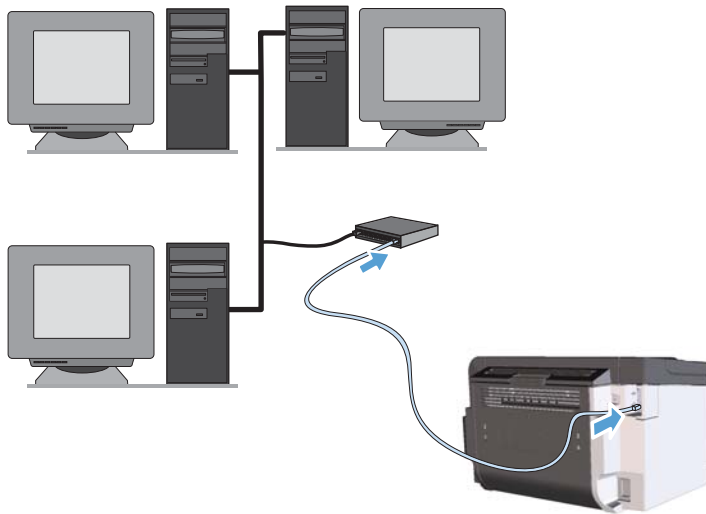

HP Smart Install en una red por cable



NOTA: Este tipo de instalación es compatible sólo con Windows.

1. Imprima una página de configuración y localice la dirección IP del producto. Consulte [Impresión de páginas de información en la página 56](#).
2. Abra un explorador Web usando la computadora donde desea instalar el producto.
3. Escriba la dirección IP del producto en la línea de dirección del explorador.
4. Haga clic en la ficha **HP Smart Install**.
5. Haga clic en el botón **Descargar**.
6. Siga las instrucciones que aparecen en la pantalla para completar la instalación del producto.

Instalación con CD en una red por cable



NOTA: Si utiliza el CD para instalar el software, puede seleccionar el tipo de Instalación simple (recomendado) o Instalación avanzada (se le solicitará aceptar o realizar cambios en los valores predeterminados).

1. Inserte el CD de instalación del software en la unidad de CD del equipo.
2. Si el programa de instalación no se inicia automáticamente, explore el contenido del CD y ejecute el archivo SETUP.EXE.
3. Siga las instrucciones que aparecen en la pantalla para configurar el producto e instalar el software.



NOTA: Asegúrese de seleccionar **Configure to print over the Network** (Configurar para imprimir a través de la red) cuando se le solicite.

Ajuste las configuraciones de red

Visualice o cambie la configuración de red

Utilice el servidor Web incorporado para ver o cambiar la configuración IP.

1. Imprima una página de configuración y localice la dirección IP.
 - Si está utilizando IPv4, la dirección IP contiene sólo dígitos. Con el siguiente formato:
xxx . xxx . xxx . xxx
 - Si está utilizando IPv6, la dirección IP es una combinación hexadecimal de caracteres y dígitos. Tiene un formato similar a:
xxxx : : xxxx : xxxx : xxxx : xxxx
2. Para abrir el servidor Web incorporado, introduzca la dirección IP del producto en la línea de dirección del navegador Web.
3. Haga clic en la ficha **Red** para obtener información de red. Puede cambiar la configuración según lo necesite.

Determine o cambie la contraseña de red

Utilice el servidor Web incorporado para determinar una contraseña de red o cambiar una contraseña existente.

1. Abra el servidor Web incorporado, haga clic en la ficha **Conexión a red** y, a continuación, haga clic en el enlace **Contraseña**.

 **NOTA:** Si se ha determinado una contraseña con anterioridad, se le indica que escriba la contraseña. Escriba la contraseña y, a continuación, haga clic en el botón **Aplicar**.

2. Escriba la nueva contraseña en el cuadro **Contraseña** y en el cuadro **Confirmar contraseña**.
3. En la parte inferior de la ventana, haga clic en el botón **Aplicar** para guardar la contraseña.

Dirección IP

La dirección IP del producto se puede definir en forma manual o se puede configurar automáticamente usando DHCP, BootP o AutoIP.

Para cambiar la dirección IP manualmente, use la ficha **Trabajo en red** en el servidor Web incorporado HP.

Velocidades de enlace y ajustes de dúplex

 **NOTA:** En esta sección, dúplex se refiere a la comunicación bidireccional, no a la impresión a doble cara.

Utilice la ficha **Trabajo en red** en el servidor Web incorporado para definir la velocidad de enlace, si es necesario.

Los cambios incorrectos en la configuración de velocidad de enlace pueden impedir que el producto se comunique con otros dispositivos de la red. Para la mayoría de situaciones, deje el producto en modo automático. Los cambios pueden causar que el producto se apague y luego se encienda. Realice cambios sólo cuando el producto esté inactivo.

5 Papel y soportes de impresión

- [Información sobre el uso de papel y soportes de impresión](#)
- [Directrices de uso de papel o soportes de impresión especiales](#)
- [Cambio del controlador de la impresora para que se ajuste al tipo y tamaño de soporte](#)
- [Tamaños de papel admitidos](#)
- [Tipos de papel admitidos](#)
- [Bandeja y capacidad de bandeja](#)
- [Carga de bandejas de papel](#)

Información sobre el uso de papel y soportes de impresión

Este producto admite una amplia variedad de papeles y otros soportes de impresión, tal y como se especifica en las indicaciones de esta guía del usuario. Los papeles o los soportes de impresión que no se ajustan a estas indicaciones pueden provocar una baja calidad de impresión, mayor número de atascos y un desgaste prematuro del producto.

Para obtener mejores resultados, utilice sólo papel HP y soportes de impresión diseñados para impresoras láser o multiuso. No utilice papel o soportes de impresión diseñados para impresoras de inyección de tinta. Hewlett-Packard Company no puede recomendar el uso de otras marcas de soportes de impresión porque no puede controlar su calidad.

Es posible que existan soportes que, pese a reunir todos los requisitos expresados en esta guía de usuario, no ofrezcan resultados satisfactorios. Esto puede deberse a un uso indebido, a un nivel inaceptable de temperatura y/o humedad o a otras variables ajenas al control de Hewlett-Packard.

⚠ PRECAUCIÓN: La utilización de papel o soportes de impresión que no cumplan las especificaciones expresadas por Hewlett-Packard puede causar problemas en el producto, que requieran una reparación. Estas reparaciones no están cubiertas ni por la garantía ni por los contratos de asistencia técnica de Hewlett-Packard.

Directrices de uso de papel o soportes de impresión especiales

Este producto es compatible con la impresión en soportes personalizados. Siga las siguientes instrucciones para obtener unos resultados satisfactorios. Cuando utilice un papel o soporte de impresión especial, asegúrese de que indica el tipo y el tamaño correspondiente en el controlador de la impresora para obtener unos resultados óptimos.

⚠ PRECAUCIÓN: Los productos HP LaserJet utilizan fusores para fijar las partículas de tóner secas al papel en puntos muy precisos. El papel para impresión láser de HP está diseñado para resistir este calor extremo. Si utiliza papel para impresión con inyección de tinta, podría dañar el producto.

Tipo de soportes	Sí	No
Sobres	<ul style="list-style-type: none"> • Guarde los sobres planos. • Utilice sobres en los que el doblez se extienda por completo hasta la esquina. • Utilice sobres con tira adhesiva aprobados para utilizarse en impresoras láser. 	<ul style="list-style-type: none"> • No utilice sobres arrugados, con muescas, pegados entre sí o con cualquier otro tipo de daño. • No utilice sobres que tengan cierres, solapas, ventanas o forros. • No utilice autoadhesivos u otros materiales sintéticos.
Etiquetas	<ul style="list-style-type: none"> • Utilice únicamente etiquetas que no tengan la hoja de protección posterior al descubierto entre ellas. • Utilice etiquetas que permanezcan planas. • Utilice sólo hojas completas de etiquetas. 	<ul style="list-style-type: none"> • No utilice etiquetas que tengan arrugas o burbujas, o que estén dañadas. • No imprima en hojas incompletas de etiquetas.
Transparencias	<ul style="list-style-type: none"> • Utilice únicamente transparencias aprobadas para utilizarse en impresoras láser. • Coloque las transparencias sobre una superficie plana después de retirarlas del producto. 	<ul style="list-style-type: none"> • No utilice soportes de impresión transparentes no aprobados para las impresoras láser.
Papel con membrete o formularios preimpresos	<ul style="list-style-type: none"> • Utilice únicamente papel con membrete o formularios aprobados para utilizarse en impresoras láser. 	<ul style="list-style-type: none"> • No utilice papel con membrete metálico o en relieve.
Papel grueso	<ul style="list-style-type: none"> • Utilice únicamente papel grueso aprobado para utilizarse en impresoras láser y que cumpla las especificaciones de peso de este producto. 	<ul style="list-style-type: none"> • No utilice papel con un grosor superior a las especificaciones recomendadas para este producto, a menos que se trate de papel HP que haya sido aprobado para utilizarse en este producto.
Papel satinado o recubierto	<ul style="list-style-type: none"> • Utilice únicamente papel satinado o recubierto aprobado para utilizarse en impresoras láser. 	<ul style="list-style-type: none"> • No utilice papel satinado o recubierto diseñado para utilizarse en impresoras de inyección de tinta.

Cambio del controlador de la impresora para que se ajuste al tipo y tamaño de soporte

Seleccionar el soporte por tipo y tamaño tiene como resultado una mejor calidad de impresión en papel grueso, satinado y transparencias. Utilizar una configuración incorrecta puede dar lugar a una calidad de impresión insatisfactoria. Para soportes de impresión especiales, como etiquetas o transparencias, imprima siempre por **Tipo**. En el caso de sobres, imprima siempre por **Tamaño**.

1. En el menú **Archivo** del programa de software, haga clic en **Imprimir**.
2. Seleccione el controlador y haga clic en **Propiedades** o **Preferencias**.
3. Haga clic en la ficha **Papel/Calidad**.
4. En el cuadro de lista **El tipo es** o **El tamaño es**, seleccione el tamaño o tipo de medio de impresión adecuado.
5. Haga clic en **Aceptar**.

Tamaños de papel admitidos

Este producto admite diversos tamaños de papel y se adapta a distintos medios.

 **NOTA:** Para obtener los mejores resultados de impresión, seleccione el tamaño y tipo de papel adecuados en el controlador de impresora antes de imprimir.

El controlador de impresora sólo es compatible con ciertos tamaños de medios de impresión a doble cara automática. Use el procedimiento de impresión a doble cara manual para tamaños de medios no disponibles en el controlador de la impresora.

Tabla 5-1 Tamaños de papel y soportes de impresión compatibles

Tamaño	Dimensiones	Bandeja de entrada principal	Ranura de entrada prioritaria
Carta	216 x 279 mm	✓	✓
Legal	216 x 356 mm	✓	✓
A4	210 x 297 mm	✓	✓
Ejecutivo	184 x 267 mm	✓	✓
8,5 x 13	216 x 330 mm	✓	✓
A5	148 x 210 mm	✓	✓
A6	105 x 148 mm	✓	✓
B5 JIS	182 x 257 mm	✓	✓
16K	184 x 260 mm		
	195 x 270 mm	✓	✓
	197 x 273 mm		
Personalizado	Mínimo: 76 x 127 mm	✓	✓
	Máximo: 216 x 356 mm		

Tabla 5-2 Sobres y tarjetas postales compatibles

Tamaño	Dimensiones	Bandeja de entrada principal	Ranura de entrada prioritaria
Sobre n°10	105 x 241 mm	✓	✓
Sobre DL	110 x 220 mm	✓	✓
Sobre C5	162 x 229 mm	✓	✓
Sobre B5	176 x 250 mm	✓	✓

Tabla 5-2 Sobres y tarjetas postales compatibles (continuación)

Tamaño	Dimensiones	Bandeja de entrada principal	Ranura de entrada prioritaria
Sobre Monarch	98 x 191 mm	✓	✓
Tarjeta postal japonesa	100 x 148 mm	✓	✓
Tarjeta postal japonesa doble con rotación	148 x 200 mm	✓	✓

Tipos de papel admitidos

Para consultar una lista completa de papel HP compatible con este producto, dirijase a www.hp.com/support/ljp1560series o www.hp.com/support/ljp1600series.

Tipo de papel (controlador de impresora)	Bandeja de entrada principal	Ranura de entrada prioritaria
Común	✓	✓
Reciclado	✓	✓
Papel cebolla	✓	✓
Ligero	✓	✓
Peso medio	✓	✓
Grueso	✓	✓
Extra grueso	✓	✓
Membrete	✓	✓
Preimpreso	✓	✓
Preperforado	✓	✓
Color	✓	✓
Papel bond	✓	✓
Rugoso	✓	✓
Sobre	✓	✓
Etiquetas	✓	✓
Cartulina	✓	✓
Transparencia	✓	✓
Tarjetas postales	✓	✓

Bandeja y capacidad de bandeja

Bandeja o bandeja de recogida	Tipo de papel	Especificaciones	Cantidad
Bandeja de entrada principal	Papel	Intervalo: papel bond de 60 g/m ² hasta papel bond de 163 g/m ²	250 hojas de papel bond de 75 g/m ²
	Sobres	Papel bond de menos de 60 g/m ² a 90 g/m ²	Hasta 10 sobres
	Transparencias	Grosor mínimo 0,13 mm	Hasta 125 transparencias
Ranura de entrada prioritaria	Papel	Intervalo: papel bond de 60 g/m ² hasta papel bond de 163 g/m ²	Equivalente a 10 hojas de papel bond de 75 g/m ²
	Transparencias	Grosor mínimo 0,13 mm	Altura máxima de la pila: 1 mm
Bandeja de salida	Papel	Rango: papel bond de 60 g/m ² hasta papel bond de 163 g/m ²	Hasta 125 hojas de papel bond de 75 g/m ²
	Transparencias	Grosor mínimo 0,13 mm	Hasta 75 transparencias
	Sobres	Papel bond de menos de 60 g/m ² hasta papel bond de 90 g/m ²	Hasta 10 sobres

Carga de bandejas de papel

⚠ PRECAUCIÓN: Si se intenta imprimir sobre un medio de impresión que está arrugado, doblado o dañado, se puede producir un atasco. Consulte [Solución de atascos en la página 90](#) para obtener más información.

Ranura de entrada prioritaria

La ranura de entrada prioritaria tiene una capacidad de hasta diez hojas de medios de impresión o un sobre, una transparencia o una hoja de etiquetas o una cartulina. Cargue el medio de impresión con la parte superior hacia delante y la cara que se debe imprimir hacia arriba. Para evitar los atascos de papel y las impresiones inclinadas, ajuste siempre las guías para soportes laterales antes de cargar el medio de impresión.

Bandeja de entrada principal

La bandeja de entrada principal sostiene 250 páginas de papel de 75 g/m², o menos páginas de un medio de impresión más grueso (una pila con una altura de 25 mm o menos).

Cargue el medio de impresión con la parte superior hacia delante y la cara que se debe imprimir hacia arriba. Para evitar los atascos de papel y las impresiones inclinadas, ajuste siempre las guías laterales y la guía frontal para soportes de impresión.

📝 NOTA: Al agregar un nuevo medio de impresión, asegúrese de retirar todos los medios de impresión de la bandeja de entrada y enderezar toda la pila. De esta manera, evitará que entren varias hojas de papel en el producto al mismo tiempo y reducirá el riesgo de atascos.

Orientación del papel para cargar las bandejas

Utilice sólo medios de impresión recomendados para impresoras láser. Consulte [Tamaños de papel admitidos en la página 37](#).

Si está utilizando papel que requiere una orientación específica, cárguelo de acuerdo con la información de la tabla siguiente.

Tipo de papel	Cómo cargar el papel
Preimpreso o membrete	<ul style="list-style-type: none">• Cara hacia arriba• Borde superior orientado hacia el producto
Preperforado	<ul style="list-style-type: none">• Cara hacia arriba• Los agujeros orientados hacia el costado izquierdo del producto
Sobre	<ul style="list-style-type: none">• Cara hacia arriba• Borde corto izquierdo orientado hacia el producto

 **NOTA:** Utilice la ranura de entrada prioritaria para imprimir un sobre u otro medio de impresión especial. Utilice la bandeja de entrada principal para imprimir varios sobres u otro medio de impresión especial.

1. Antes de cargar el medio de impresión, deslice las guías para soporte de impresión hacia fuera para que el ancho sea algo mayor que el del medio de impresión.



2. Coloque el medio de impresión en la bandeja y ajuste las guías para medios de impresión al ancho correcto.

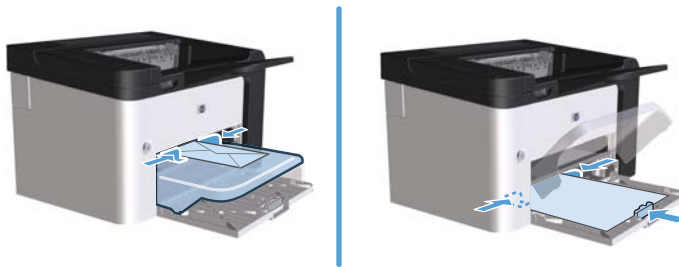

6 Tareas de impresión

- [Cancelación de un trabajo de impresión](#)
- [Impresión con Windows](#)

Cancelación de un trabajo de impresión

Puede detener una solicitud de impresión utilizando el panel de control o el programa de software. Para obtener instrucciones sobre cómo detener una solicitud de impresión desde una computadora conectada a una red, consulte la Ayuda en línea para el software de red específico.



NOTA: Después de cancelarse un trabajo de impresión, es posible que se tarde un poco en borrar todos los datos de impresión.

Detención del trabajo de impresión en curso desde el panel de control

- ▲ Pulse el botón Cancelar **X** en el panel de control.

Interrumpir el trabajo de impresión en curso desde la aplicación de software

Cuando envía el trabajo de impresión, aparece brevemente un cuadro de diálogo en la pantalla que le permite cancelar el trabajo.

Si se han enviado varias solicitudes al producto a través del software, es posible que estén esperando en una cola de impresión (por ejemplo, en el administrador de impresión de Windows). Consulte la documentación del programa de software para obtener instrucciones específicas para cancelar una solicitud de impresión desde la computadora.

Si hay un trabajo en espera en la cola de impresión o en cualquier dispositivo de cola de impresión, elimine el trabajo de impresión desde allí.

- 1. Windows XP, Windows Server 2008 y Windows Server 2003 (con la vista de menú de Inicio predeterminada):** Haga clic en **Inicio** y luego en **Impresoras y faxes**.

- o -

Windows XP, Windows Server 2008 y Windows Server 2003 (con la vista de menú de Inicio clásico): Haga clic en **Inicio** y luego en **Impresoras**.

- o -

Windows Vista y Windows 7: Haga clic en **Inicio**, **Panel de control** y luego, en la categoría de **Hardware y sonido**, haga clic en **Impresora**.

- 2.** En la lista de impresoras, haga doble clic en el nombre del producto para abrir la cola o la cola de impresión.
- 3.** Seleccione el trabajo de impresión que desea cancelar, haga clic con el botón derecho en **Cancelar** o en **Eliminar**.

Impresión con Windows

Abrir controlador de la impresora para Windows

1. En el menú **Archivo** del programa de software, haga clic en **Imprimir**.
2. Seleccione el producto y haga clic en **Propiedades** o **Preferencias**.

Obtener ayuda para cualquier opción de impresión con Windows

La ayuda del controlador de impresora es independiente de la del programa. La ayuda del controlador de impresora proporciona explicaciones de los botones, casillas de verificación y listas desplegadas del controlador de impresora. También incluye instrucciones para realizar tareas de impresión comunes, como imprimir en ambas caras, imprimir varias páginas en una hoja e imprimir la primera página o portadas en otro papel.

Active las pantallas de la Ayuda del controlador de impresora de una de las formas siguientes:

- En el cuadro de diálogo **Propiedades** del controlador de impresora, haga clic en el botón **Ayuda**.
- Pulse la tecla **F1** del teclado del equipo.
- Haga clic en el signo de interrogación de la esquina superior derecha del controlador de impresora.
- Haga clic en cualquier elemento en el controlador.

Cambiar el número de copias impresas con Windows

1. Abra el controlador de la impresora, haga clic en el botón **Propiedades** o **Preferencias** y luego haga clic en la pestaña **Avanzado**.
2. En el área **Copias**, use los botones de flechas para ajustar el número de copias.
Si va a imprimir varias copias, haga clic en la casilla de verificación **Intercalar** para intercalar las copias.
3. Haga clic en el botón **Aceptar**.

Imprimir texto a color en negro con Windows

1. Abra el controlador de la impresora, haga clic en el botón **Propiedades** o **Preferencias** y luego haga clic en la pestaña **Avanzado**.
2. Haga clic en la casilla de verificación **Imprimir todo el texto en negro**.
3. Haga clic en el botón **Aceptar**.

Guardar configuración de impresión personalizada para reutilizar con Windows

Usar una configuración rápida de impresión

1. Abra el controlador de la impresora y luego haga clic en el botón **Propiedades** o **Preferencias**. La lista desplegable **Configuración rápida de tareas de impresión** aparece en todas las pestañas, excepto en la pestaña **Servicios**.
2. En la lista desplegable **Configuración rápida de tareas de impresión**, seleccione una de las configuraciones rápidas y luego haga clic en **Aceptar** para imprimir el trabajo con la configuración predefinida.

Crear una configuración rápida de impresión personalizada

1. Abra el controlador de la impresora y luego haga clic en el botón **Propiedades** o **Preferencias**. La lista desplegable **Configuración rápida de tareas de impresión** aparece en todas las pestañas, excepto en la pestaña **Servicios**.
2. Seleccione una configuración rápida existente como base.
3. Seleccione las opciones de impresión para la nueva configuración rápida.
4. Haga clic en **Guardar como**, escriba un nombre para la configuración rápida y luego haga clic en **Aceptar**.

Mejora de la calidad de impresión con Windows

Seleccionar un tamaño de página

1. Abra el controlador de la impresora, haga clic en el botón **Propiedades** o **Preferencias** y luego haga clic en la pestaña **Papel/calidad**.
2. Seleccione un tamaño desde la lista desplegable **Tamaño es**.
3. Haga clic en el botón **Aceptar**.

Seleccionar un tamaño de papel personalizado

1. Abra el controlador de la impresora y luego haga clic en la pestaña **Papel/calidad**.
2. Haga clic en el botón **Personalizado**. Se abre el cuadro de diálogo **Tamaño de papel personalizado**.
3. Escriba un nombre para el tamaño personalizado, especifique las dimensiones y luego haga clic en **Guardar**.
4. Haga clic en el botón **Cerrar** y luego haga clic en el botón **Aceptar**.

Seleccionar un tipo de papel

1. Abra el controlador de la impresora, haga clic en el botón **Propiedades** o **Preferencias** y luego haga clic en la pestaña **Papel/calidad**.
2. Seleccione un tipo de la lista desplegable **Tipo es**.
3. Haga clic en el botón **Aceptar**.

Seleccionar la resolución de impresión

1. Abra el controlador de la impresora, haga clic en el botón **Propiedades** o **Preferencias** y luego haga clic en la pestaña **Papel/calidad**.
2. En el área **Calidad de impresión**, seleccione una opción de la lista desplegable. Consulte la ayuda en línea del controlador de la impresora para obtener información sobre todas las opciones disponibles.



NOTA: Para usar una resolución de calidad de borrador, en el área **Calidad de impresión**, haga clic en la casilla de verificación **EconoMode**.

3. Haga clic en el botón **Aceptar**.

Imprimir la primera o la última página en un papel diferente con Windows

1. Abra el controlador de la impresora, haga clic en el botón **Propiedades** o **Preferencias** y luego haga clic en la pestaña **Papel/calidad**.
2. Haga clic en la casilla de verificación **Usar diferentes papeles/portadas** y luego seleccione la configuración necesaria para la portada, otras páginas y contraportada.
3. Haga clic en el botón **Aceptar**.

Reducir un documento para que se ajuste al tamaño de la página con Windows

1. Abra el controlador de la impresora, haga clic en el botón **Propiedades** o **Preferencias** y luego haga clic en la pestaña **Efectos**.
2. Haga clic en la casilla de verificación **Imprimir documento en** y luego seleccione un tamaño desde la lista desplegable.
3. Haga clic en el botón **Aceptar**.

Agregar una filigrana a un documento con Windows

1. Abra el controlador de la impresora, haga clic en el botón **Propiedades** o **Preferencias** y luego haga clic en la pestaña **Efectos**.
2. Seleccione una filigrana de la lista desplegable **Filigranas**.

Para imprimir la filigrana en la primera página solamente, haga clic en la casilla de verificación **Sólo primera página**. De lo contrario, la filigrana se imprime en todas las páginas.

3. Haga clic en el botón **Aceptar**.

Impresión en ambas caras (dúplex) con Windows

Automática

 **NOTA:** La impresión a doble cara automática sólo es compatible con el producto Impresora HP LaserJet Professional serie P1600.

El controlador de impresora sólo es compatible con ciertos tamaños de medios de impresión a doble cara automática. Use el procedimiento de impresión a doble cara manual para tamaños de medios no disponibles en el controlador de la impresora.

Antes de poder utilizar la función de impresión dúplex automática, debe seleccionar la casilla de verificación **Permitir impresión dúplex automática** en la ficha **Configuración de dispositivo** del cuadro de diálogo de propiedades de la impresora. Consulte [Cambio de configuración del controlador de impresora en Windows en la página 16](#).

1. Cargue el papel con la cara abajo en la ranura de entrada prioritaria o en la bandeja de entrada principal.



2. Abra el controlador de impresora y luego haga clic en la ficha **Acabado**.
3. Haga clic en la casilla de verificación **Imprimir en ambas caras**. Si desea encuadernar el documento por el borde superior, haga clic en la casilla de verificación **Flip pages up** (Orientación vertical de las páginas).
4. En la computadora, haga clic en el botón **Aceptar** para imprimir el trabajo.

Manual

Antes de poder utilizar la función de impresión dúplex manual, debe seleccionar la casilla de verificación **Permitir impresión dúplex manual** en la ficha **Configuración de dispositivo** del cuadro de diálogo de propiedades de la impresora. Consulte [Cambio de configuración del controlador de impresora en Windows en la página 16](#).

1. Cargue el papel con la cara abajo en la ranura de entrada prioritaria o en la bandeja de entrada principal.



2. Abra el controlador de impresora y luego haga clic en la ficha **Acabado**.
3. Haga clic en la casilla de verificación **Imprimir por ambas caras (manualmente)**. Si desea encuadernar el documento por el borde superior, haga clic en la casilla de verificación **Flip pages up** (Orientación vertical de las páginas).
4. Haga clic en **Aceptar** para imprimir la primera cara del trabajo.

5. Recupere la pila impresa desde la bandeja de salida y, manteniendo la orientación de papel, colóquela con la cara impresa hacia abajo en la bandeja de entrada principal.

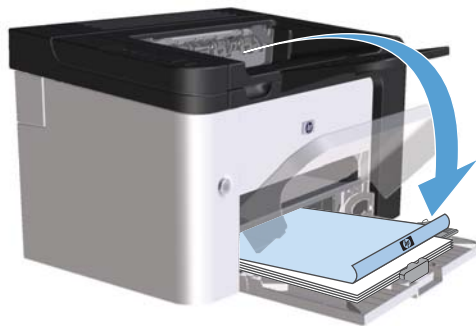

6. En el panel de control del producto, pulse el botón Continuar  para imprimir la segunda cara del trabajo.

Crear un folleto con Windows

1. Abra el controlador de la impresora, haga clic en el botón **Propiedades** o **Preferencias** y luego haga clic en la pestaña **Acabado**.
2. Haga clic en la casilla de verificación **Imprimir en ambos lados (manualmente)**.
3. En la lista desplegable **Diseño de folleto**, haga clic en la opción **Encuadernación por la izquierda** o **Encuadernación por la derecha**. La opción **Páginas por hoja** automáticamente cambia a **2 páginas por hoja**.
4. Haga clic en el botón **Aceptar**.

Imprimir varias páginas por hoja con Windows

1. Abra el controlador de la impresora, haga clic en el botón **Propiedades** o **Preferencias** y luego haga clic en la pestaña **Acabado**.
2. Seleccione el número de página por hoja desde la lista desplegable **Páginas por hoja**.

3. Seleccione las opciones correctas para **Imprimir bordes de página**, **Orden de página** y **Orientación**.
4. Haga clic en el botón **Aceptar**.

Seleccionar orientación de página con Windows

1. Abra el controlador de la impresora, haga clic en el botón **Propiedades** o **Preferencias** y luego haga clic en la pestaña **Acabado**.
2. En el área **Orientación**, seleccione la opción **Vertical** u **Horizontal**.
Para imprimir la imagen de la página al revés, seleccione la opción **Girar 180 grados**.
3. Haga clic en el botón **Aceptar**.

Utilización de HP ePrint

HP ePrint es un conjunto de servicios de impresión basados en Web que permiten que un producto HP compatible imprima documentos de los siguientes tipos:

- Mensajes de correo electrónico y documentos adjuntos enviados directamente a la dirección de correo electrónico del producto HP
- Documentos procedentes de aplicaciones de impresión de dispositivos móviles seleccionados

Utilización de HP Cloud Print

Utilice HP Cloud Print para imprimir mensajes de correo electrónico y documentos adjuntos enviándolos a la dirección de correo electrónico del producto desde cualquier dispositivo habilitado para correo electrónico.



NOTA: El producto debe estar conectado a una red inalámbrica o con cables. Para utilizar HP Cloud Print, en primer lugar debe disponer de acceso a Internet y activar los Servicios Web de HP.

1. Active los Servicios Web de HP en el servidor Web incorporado de HP (EWS) siguiendo estos pasos:
 - a. Una vez que el producto se encuentre conectado a la red, imprima una página de configuración e identifique la dirección IP del producto.
 - b. En el equipo, abra un navegador Web e introduzca la dirección IP del producto en la línea de la dirección. Aparecerá EWS de HP.
 - c. Haga clic en la ficha **Servicios Web de HP**. Si su red no utiliza un servidor proxy para acceder a Internet, continúe con el paso siguiente. Si su red utiliza un servidor proxy para acceder a Internet, siga estas instrucciones antes de continuar con el paso siguiente:
 - i. Seleccione la ficha **Configuración de proxy**.
 - ii. Seleccione la casilla **Marque esta casilla si su red utiliza un servidor proxy para acceder a Internet..**
 - iii. En el campo **Servidor proxy**, introduzca la dirección del servidor proxy y el número de puerto y, a continuación, haga clic en el botón **Aplicar**.

- d. Seleccione la ficha de los Servicios Web de HP y haga clic en el botón **Activar**. El producto configura la conexión a Internet y, a continuación, aparece un mensaje en el que se indica que se imprimirá una hoja de información.
 - e. Haga clic en el botón **OK**. Se imprime una página de ePrint. En la página de ePrint, busque la dirección de correo electrónico que se asigna automáticamente al producto.
2. Para imprimir un documento, adjúntelo a un mensaje de correo electrónico y, seguidamente, envíe el mensaje a la dirección de correo electrónico del producto. Consulte en el sitio Web www.hpeprintcenter.com la lista de los tipos de documentos compatibles.
 3. De forma opcional, utilice el sitio Web de ePrintCenter para definir la configuración de seguridad y configurar los valores de impresión predeterminados para todos los trabajos de HP ePrint enviados a este producto:
 - a. Abra un navegador Web y vaya a www.hpeprintcenter.com.
 - b. Haga clic en **Iniciar sesión** e introduzca sus credenciales de HP ePrintCenter o cree una cuenta nueva.
 - c. Seleccione su producto de la lista o haga clic en el botón **+ Agregar impresora** para agregarla. Para agregar el producto, necesita el código del mismo. Se trata del segmento correspondiente a la dirección de correo electrónico del producto situado antes del símbolo @.



NOTA: Este código es válido únicamente durante 24 horas desde el momento en el que activa los Servicios Web de HP. Si caduca, siga las instrucciones para activar de nuevo los Servicios Web de HP y obtener un nuevo código.

- d. Haga clic en el botón **Configuración**. Aparece el cuadro de diálogo **Configuración de HP ePrint**. Se encuentran disponibles tres fichas:
 - **Remitentes habilitados**. Para evitar que su producto imprima documentos inesperados, haga clic en la ficha **Remitentes habilitados**. Haga clic en **Sólo remitentes habilitados** y, a continuación, agregue las direcciones de correo electrónico desde las que desea habilitar los trabajos de ePrint.
 - **Opciones de impresión**. Para configurar los valores predeterminados para todos los trabajos de ePrint enviados a este producto, haga clic en la ficha **Opciones de impresión** y, a continuación, seleccione la configuración que desea utilizar.
 - **Avanzada**. Para cambiar la dirección de correo electrónico del producto, haga clic en la ficha **Avanzada**.

Utilización de la AirPrint

La impresión directa por medio de AirPrint de Apple es compatible con iOS 4.2 o posterior. Utilice AirPrint para imprimir directamente en el producto desde un iPad (iOS 4.2), iPhone (3GS o posterior) o iPod touch (tercera generación o posterior) en las siguientes aplicaciones:

- Correo
- Fotografías

- Safari
- Seleccione aplicaciones de terceros

 **NOTA:** El producto debe estar conectado a una red inalámbrica o con cables.

Para realizar la impresión, siga estos pasos:

1. Toque el elemento **acción**  .
2. Toque la opción **Imprimir**.

 **NOTA:** Si va a realizar una impresión por primera vez, o si el producto que seleccionó anteriormente no se encuentra disponible, debe seleccionar un producto antes de continuar con el paso siguiente.

3. Configure las opciones de impresión y, a continuación, toque la opción **Imprimir**.

7 Gestión y mantenimiento





- [Impresión de páginas de información](#)
- [Uso del servidor Web incorporado HP](#)
- [Configuración de economía](#)
- [Configuración de modo silencioso](#)
- [Administración de suministros y accesorios](#)
- [Limpieza del producto](#)
- [Actualizaciones del producto](#)

Impresión de páginas de información

Puede imprimir las siguientes páginas de información.

Página de configuración

La página de configuración muestra los valores y las propiedades actuales del producto. Esta página además contiene un informe de registros de estado. Para imprimir una página de configuración, elija una de estas opciones:

- Mantenga presionado el botón Continuar  cuando la luz Preparada  esté encendida y no esté imprimiendo ningún otro trabajo. Suelte el botón Continuar  cuando la luz Preparada  comience a parpadear. Se imprime la página de configuración.
- Seleccione **Página de configuración** desde la lista desplegable **Imprimir páginas de información** en la ficha **Servicios** en Preferencias de impresora.
- Sólo **Impresora HP LaserJet Professional serie P1600**: Abra el servidor Web incorporado (consulte [Cómo abrir el servidor Web incorporado en la página 58](#)), haga clic en la ficha **Información**, y luego seleccione **Imprimir páginas de info**. Haga clic en el botón **Imprimir** junto a **Print Configuration Page** (Imprimir página de configuración).

Página de estado de los suministros

La página de estado de los suministros proporciona la información siguiente:



- El porcentaje estimado de tóner restante en el cartucho de impresión (sólo disponible si está instalado un cartucho de impresión HP genuino)
- El número estimado de páginas y trabajos de impresión que se han procesado (sólo disponible si está instalado un cartucho de impresión HP genuino)
- Información sobre pedidos y reciclaje

Para imprimir una página de estado de los suministros, elija una de estas opciones:

- Seleccione **Página de estado de los suministros** desde la lista desplegable **Imprimir páginas de información** en la ficha **Servicios** en Preferencias de impresora.
- Sólo **Impresora HP LaserJet Professional serie P1600**: Abra el servidor Web incorporado (consulte [Cómo abrir el servidor Web incorporado en la página 58](#)), haga clic en la ficha **Información**, y luego seleccione **Imprimir páginas de info**. Haga clic en el botón **Imprimir** junto a **Print Supplies Page** (Imprimir página de suministros).

Página de prueba

La página de prueba contiene ejemplos de texto y gráficos. Para imprimir una página de prueba, elija una de estas opciones:

- Mantenga presionado el botón Continuar  cuando la luz Preparada  esté encendida y no esté imprimiendo ningún otro trabajo. Se imprime la página de prueba.
- Seleccione **Página de prueba** desde la lista desplegable **Imprimir páginas de información** en la ficha **Servicios** en Preferencias de impresora.

Uso del servidor Web incorporado HP

 **NOTA:** Sólo la Impresora HP LaserJet Professional serie P1600 admite el servidor Web incorporado.

Utilice el servidor Web incorporado (EWS) para ver el estado del producto y de la red y para administrar funciones de impresión desde el equipo.

- Ver la información de estado del producto
- Determinar la vida útil restante de todos los suministros y solicitar otros nuevos.
- Ver y cambiar los valores de configuración predeterminados del producto.
- Ver y modificar la configuración de red.





No es necesario instalar ningún software en el equipo. Sólo se necesita disponer de uno de los siguientes exploradores web compatibles:

- Microsoft Internet Explorer 6.0 (o posteriores)
- Firefox 1.0 (o posteriores)
- Mozilla 1.6 (o posteriores)
- Opera 7.0 (o posteriores)
- Safari 1.2 (o posteriores)
- Konqueror 3.2 (o posteriores)

El servidor Web incorporado funciona cuando el producto está conectado a una red basada en TCP/IP. El servidor Web incorporado no es compatible con conexiones basadas en IPX o con conexiones USB directas.

 **NOTA:** No es necesario tener acceso a Internet para abrir y utilizar el servidor Web incorporado. No obstante, si hace clic en un enlace en cualquiera de las páginas, debe tener acceso a Internet para abrir el sitio correspondiente.

Cómo abrir el servidor Web incorporado

Para abrir el servidor Web incorporado, escriba la dirección IP o el nombre de host del producto en el campo de dirección de un explorador Web compatible. Para encontrar la dirección IP, imprima una página de configuración en la impresora manteniendo presionado el botón continuar  cuando la luz Preparada  esté encendida y no esté imprimiendo ningún otro trabajo. Suelte el botón Continuar  cuando la luz Preparada  comience a parpadear. Se imprime la página de configuración.

 **NOTA:** La Impresora HP LaserJet Professional serie P1600 admite IPv4 y IPv6. Para obtener más información, vaya a www.hp.com/go/ljp1600series.

 **SUGERENCIA:** Después de abrir el URL, puede guardarlo como marcador para volver a acceder a él rápidamente en el futuro.

El servidor Web incorporado tiene cuatro fichas que contienen valores e información sobre el producto: la ficha **Información**, la ficha **Configuración**, la ficha **HP Smart Install** y la ficha **Trabajo en red**.

Secciones del servidor Web incorporado

Ficha Información

El grupo de páginas de Información se compone de las siguientes páginas.

- **Estado del dispositivo** muestra el estado del producto y de los suministros HP.
- **Configuración del dispositivo** muestra la información que hay en la página de configuración.
- **Estado de los suministros** muestra el estado de los suministros HP y proporciona los números de referencia. Para solicitar nuevos suministros, haga clic en **Comprar suministros** en la parte superior derecha de la ventana.
- **Resumen de red** muestra la información encontrada en la página Resumen de red.
- **Imprimir páginas de info** le permite imprimir una página de configuración o una página de estado de los suministros.

Ficha Configuración

Utilice esta ficha para configurar el producto desde su equipo. Si este producto está conectado en red, consulte siempre con el administrador del producto antes de cambiar la configuración en esta ficha.

Ficha Trabajo en red

Los administradores de red pueden usar esta ficha para controlar los valores del producto relacionados con la red cuando está conectado a una red basada en IP.

Ficha HP Smart Install

 **NOTA:** Esta ficha sólo es compatible con Windows.

Utilice esta ficha para descargar e instalar el controlador de impresora.

Enlaces

Los enlaces están ubicados en la parte superior derecha de las páginas de estado. Debe tener acceso a Internet para utilizar cualquiera de estos enlaces. Si utiliza un acceso telefónico a redes y no se conectó al abrir por primera vez el servidor Web incorporado, debe conectarse para que pueda

visitar estos sitios Web. Para conectarse, es posible que tenga que cerrar el servidor Web incorporado y volver a abrirlo.

- **Comprar suministros.** Haga clic en este enlace para conectarse al sitio Web (www.hp.com/post-embed/ordersupplies-na) y solicitar suministros genuinos de HP distribuidos por HP o por un revendedor de su elección.
- **Soporte.** Se conecta al sitio de soporte del producto. Puede buscar ayuda relativa a temas generales.

Configuración de economía

EconoMode

Este producto cuenta con la opción EconoMode para imprimir borradores de documentos. Con EconoMode se usa menos tóner y desciende el coste por página. Sin embargo, usar EconoMode también puede reducir la calidad de impresión.

HP no recomienda el uso constante de EconoMode. Si se utiliza EconoMode constantemente, puede que la duración del cartucho de tóner sea mayor que la de las piezas mecánicas del cartucho de impresión. Si en estas circunstancias la calidad de impresión comienza a disminuir, deberá instalar un nuevo cartucho de impresión, incluso aunque el cartucho de tóner aún no se haya agotado.

Active o desactive EconoMode siguiendo cualquiera de los siguientes modos:

- En las propiedades de impresora de Windows, abra la ficha **Papel/Calidad** y seleccione la opción **EconoMode**.
- En el servidor Web incorporado (sólo Impresora HP LaserJet Professional P1600), abra la ficha **Configuración** y seleccione la opción **PCL Settings** (Configuración de PCL). Utilice la lista desplegable **Configuración** para seleccionar **Activado** o **Desactivado**.



NOTA: Si desactiva EconoMode al utilizar el servidor Web incorporado, sólo afecta a los trabajos de impresión que utilizan el controlador de impresora universal PCL 5 (disponible para descarga desde la Web).

Para deseleccionar EconoMode para imprimir trabajos de impresión que utilizan el controlador de impresora que viene en el CD del producto, debe deseleccionar **EconoMode** en el controlador de impresora.

- En la Utilidad de impresora HP para Macintosh, haga clic en **Configuración de la impresora** y luego haga clic en **EconoMode & Toner Density** (EconoMode y densidad de tóner).

Modo Apagado automático

Apagado automático es una característica de ahorro de energía de este producto. Después de un período de tiempo especificado por el usuario, el producto reduce automáticamente su consumo de energía (Apagado automático). El producto devuelve el estado Preparada cuando se presiona un botón o se recibe un trabajo de impresión. Cuando el producto está en modo Apagado automático, todos los indicadores LED del panel de control y el indicador LED de luz de fondo del botón de encendido se apagan.



NOTA: Aunque las luces del producto estén apagadas en el modo Apagado automático, el producto funcionará de manera normal cuando reciba un trabajo de impresión.

Los modelos inalámbricos no son compatibles con el modo de encendido/apagado automático. El modo de reposo, con un consumo de energía de 3,4 W, es compatible con los modelos inalámbricos.

Cambiar el tiempo de espera de Apagado automático

Puede cambiar el período de tiempo que el producto permanece en espera (espera de Apagado automático) antes de que ingrese al modo de Apagado automático.

 **NOTA:** La configuración del tiempo de espera de Apagado automático predeterminado es de 5 minutos.

1. Abra las propiedades de la impresora y haga clic en la ficha **Configuración del dispositivo**.
2. Seleccione el tiempo de espera de Apagado automático en la lista **Apagado automático**.

 **NOTA:** La configuración cambiada no se actualiza hasta que se envía un trabajo de impresión al producto.

Configuración de modo silencioso

Este producto dispone de un modo silencioso que reduce el ruido durante la impresión. Al activar el modo silencioso, la impresora imprime a velocidad inferior.

 **NOTA:** El modo silencioso reduce la velocidad de impresión del producto, lo cual puede mejorar la calidad de impresión.

Siga estos pasos para activar el modo silencioso.

1. Abra las propiedades de la impresora y haga clic en la ficha **Configuración del dispositivo**.
2. Haga clic en la opción **Activar** para habilitar la función **Modo silencioso**.

Administración de suministros y accesorios

Al utilizar, almacenar y monitorear correctamente el cartucho de impresión, puede asegurar la alta calidad de los resultados.

Administrar cartuchos de impresión

Almacenamiento del cartucho de impresión

No extraiga el cartucho de impresión de su embalaje a no ser que vaya a utilizarlo de inmediato.

⚠ PRECAUCIÓN: Para evitar que se dañe el cartucho de impresión, no lo exponga a la luz durante más de unos pocos minutos.

Política de HP con respecto a los cartuchos de impresión que no son de HP

Hewlett-Packard Company no recomienda el uso de cartuchos de impresión que no sean de HP, ya sean nuevos o reacondicionados.

📝 NOTA: Los daños provocados por cartuchos de impresión que no sean de HP, no están cubiertos por la garantía ni los contratos de servicio de HP.

Para instalar un cartucho de impresión HP original, consulte [Sustitución del cartucho de impresión en la página 66](#).

Teléfono y sitio Web contra fraudes de HP

Llame al teléfono contra fraudes de HP (1-877-219-3183; llamada gratuita en Norteamérica) o vaya al sitio Web www.hp.com/go/anticounterfeit si instala un cartucho de impresión HP y el mensaje del panel de control indica que no es de HP. HP le ayudará a determinar si se trata de un cartucho original y le indicará los pasos que debe seguir para resolver el problema.

Es posible que el cartucho de impresión no sea un cartucho original de HP si observa lo siguiente:

- Si experimenta un gran número de dificultades con el cartucho de impresión.
- Si el cartucho parece diferente (por ejemplo, si le falta la lengüeta naranja o el embalaje es diferente al habitual de HP).

Reciclaje de consumibles

Para instalar un cartucho de impresión HP nuevo, siga las instrucciones facilitadas en la caja que contiene el consumible o vea la guía de instalación inicial.

Para reciclar los consumibles, coloque el consumible usado en la misma caja que traía el nuevo. Utilice la etiqueta de devolución adjunta para enviar el consumible usado a HP para reciclarlo. Para obtener información completa, consulte la guía de reciclado que se incluye junto con cada consumible HP nuevo.

Instrucciones para el reemplazo

Redistribución del tóner

Cuando queda una pequeña cantidad de tóner en el cartucho de impresión, las áreas atenuadas o claras podrían aparecer en la página impresa. Puede mejorar de manera temporal la calidad de impresión si redistribuye el tóner.

1. Abra la puerta del cartucho de impresión y luego quítelo.

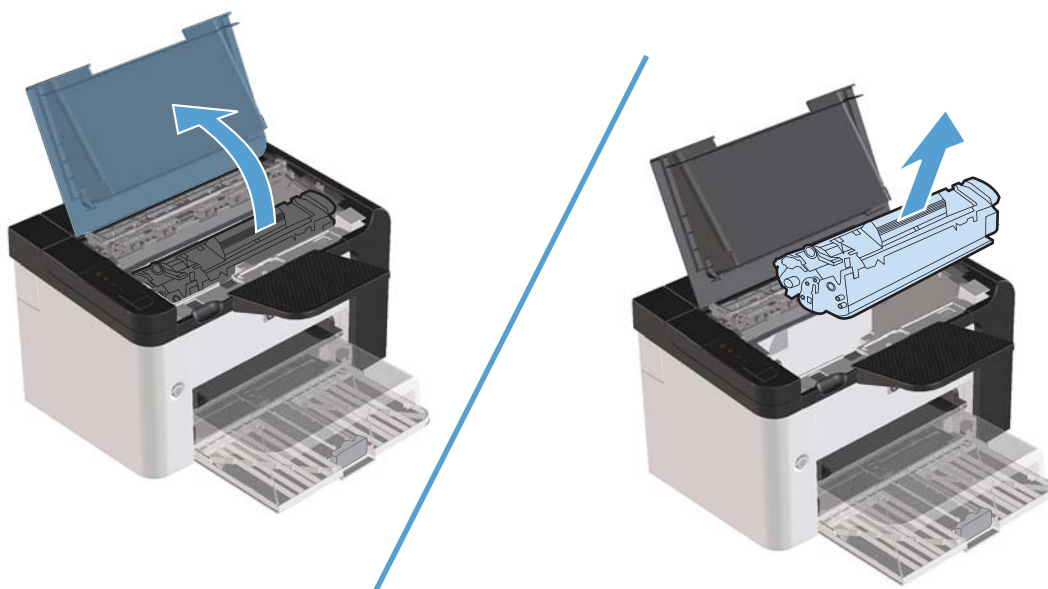

2. Para redistribuir el tóner, agite con cuidado el cartucho de impresión de un lado a otro.

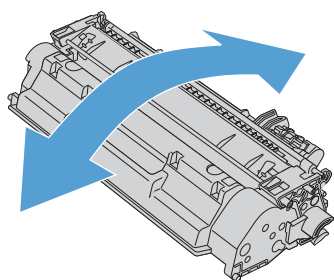

⚠ PRECAUCIÓN: Si cae tóner en su ropa, límpielo con un paño seco y lave la ropa en agua fría. *El agua caliente fija el tóner en el tejido.*

3. Vuelva a insertar el cartucho de impresión en el producto y, a continuación, cierre la puerta del cartucho de impresión.

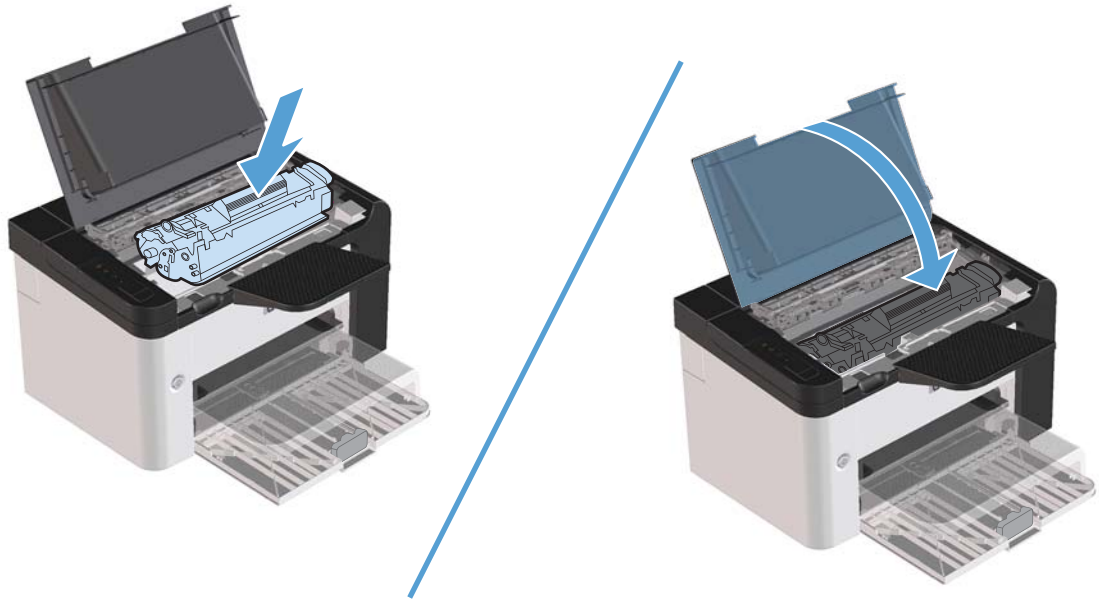

Si la impresión continúa siendo demasiado clara, instale un nuevo cartucho de impresión.

Sustitución del cartucho de impresión

1. Abra la puerta del cartucho de impresión y extraiga el cartucho antiguo. Consulte la información sobre reciclaje impresa en el embalaje del cartucho de impresión.

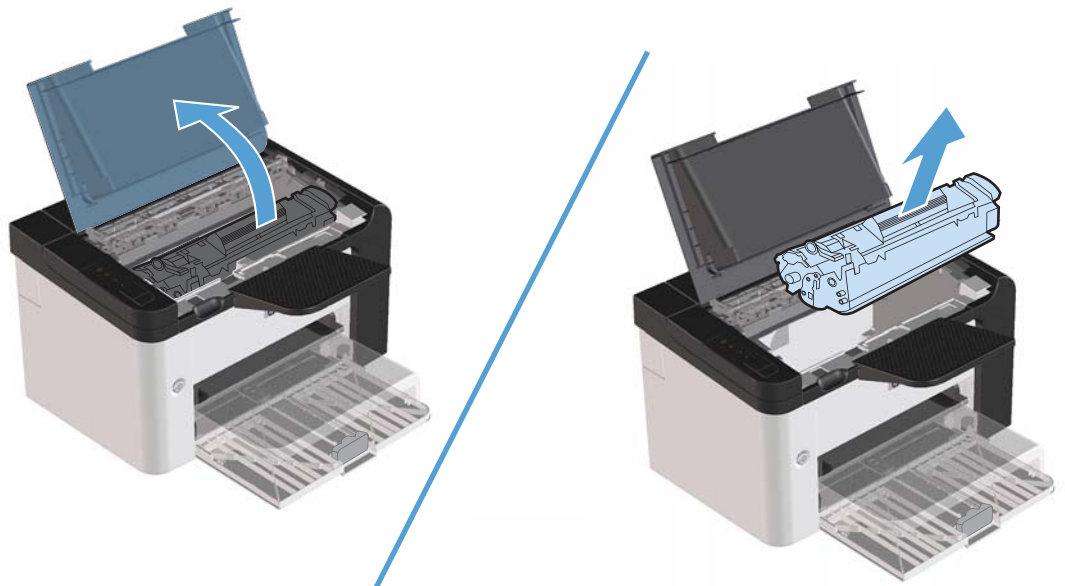

2. Extraiga el cartucho de impresión nuevo de su envase.

⚠ PRECAUCIÓN: Para evitar dañar el cartucho de impresión, sujételo de ambos extremos.

3. Tire de la pestaña y remueva completamente la cinta del cartucho. Deposite la pestaña en la caja del cartucho de impresión para enviarla a reciclar.

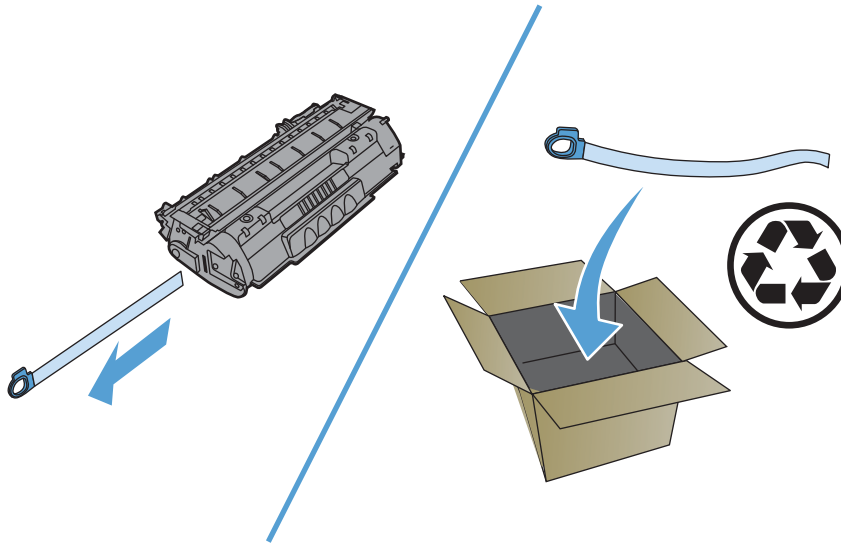

4. Agite con cuidado el cartucho de impresión hacia delante y hacia atrás para que el tóner se distribuya uniformemente en su interior.

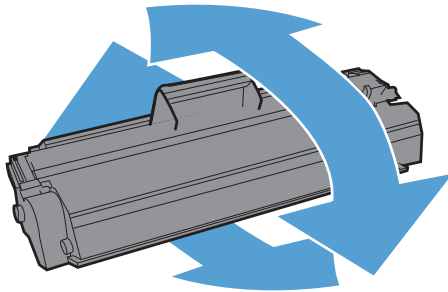

5. Inserte el cartucho de impresión en el producto y cierre la puerta del cartucho.

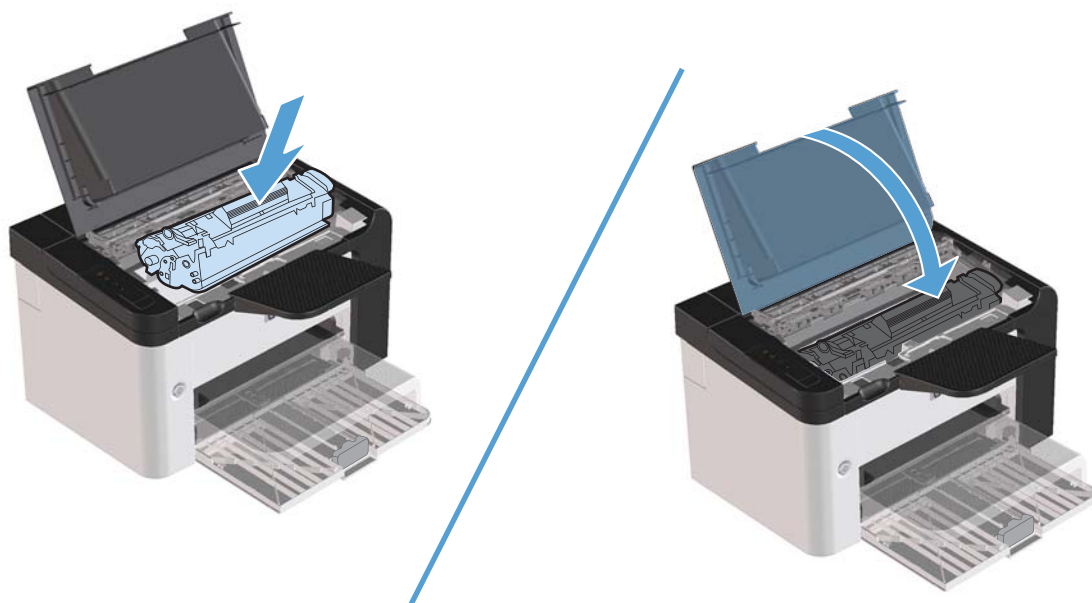

⚠ PRECAUCIÓN: Si cae tóner en su ropa, limpie la mancha con un paño seco y lave la ropa con agua fría. *El agua caliente fija el tóner en el tejido.*

📝 NOTA: Cuando queda poco tóner, pueden aparecer zonas atenuadas o más claras en la página impresa. Puede mejorar de manera temporal la calidad de impresión si redistribuye el tóner. Para redistribuir el tóner, retire el cartucho del producto y agítelo con cuidado de un lado a otro.

Sustitución del rodillo de recogida

El uso normal con soportes de buena calidad causa desgaste. El uso de soportes de mala calidad requerirá una sustitución más frecuente del rodillo de recogida.

Si el producto recoge medio de impresión incorrectamente de forma habitual (el medio no entra), tal vez deba cambiar o limpiar el rodillo de recogida. Si desea solicitar un nuevo rodillo de recogida, consulte [Limpiar el rodillo de recogida en la página 74](#).

⚠ ¡ADVERTENCIA! Antes de cambiar el rodillo de recogida, utilice el interruptor de encendido para apagar el producto y espere a que se enfríe.

⚠ PRECAUCIÓN: Si no se lleva a cabo este procedimiento, el producto puede resultar dañado.

1. Abra la puerta del cartucho de impresión y extraiga el cartucho.

⚠ PRECAUCIÓN: Para evitar dañar el cartucho de impresión, evite su exposición a la luz directa. Cubra el cartucho de impresión con una hoja de papel.

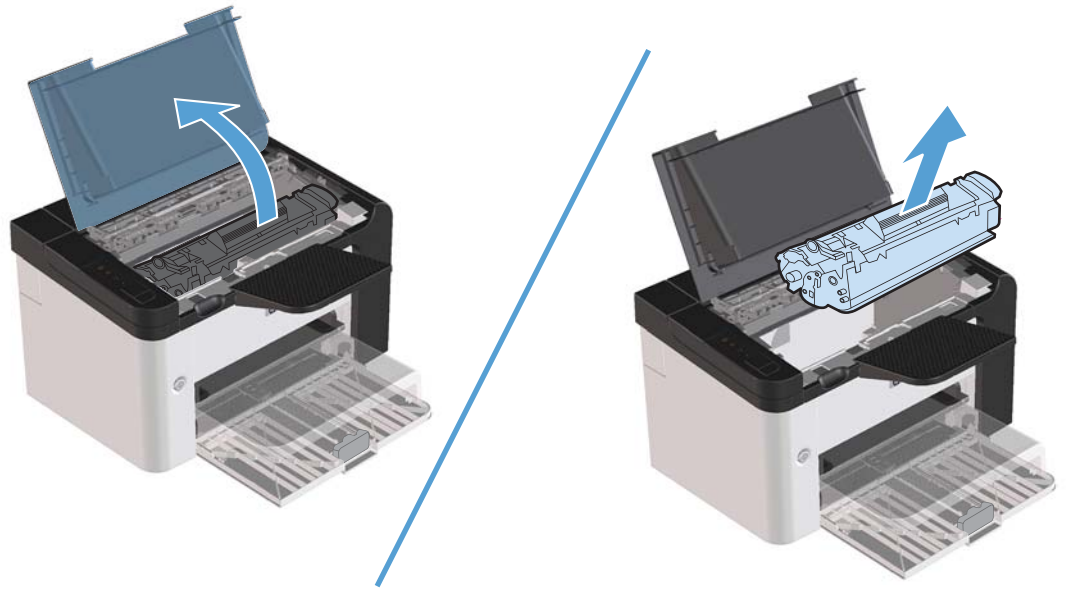

2. Localice el rodillo de recogida.

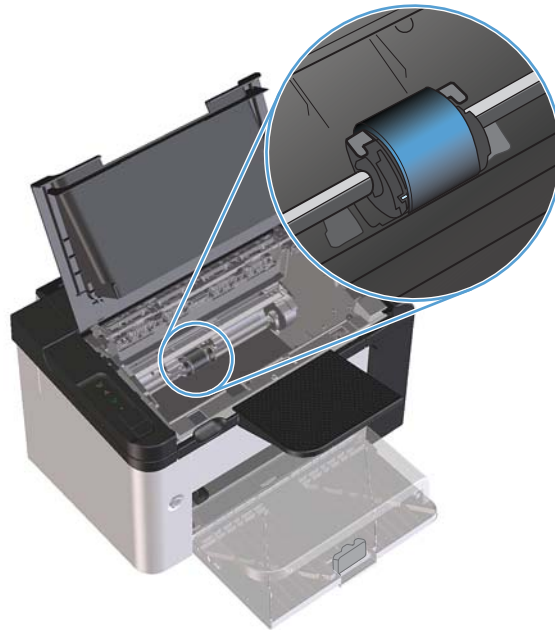

3. Libere las pequeñas lengüetas blancas ubicadas a cada lado del rodillo de recogida y gire el rodillo hacia delante.

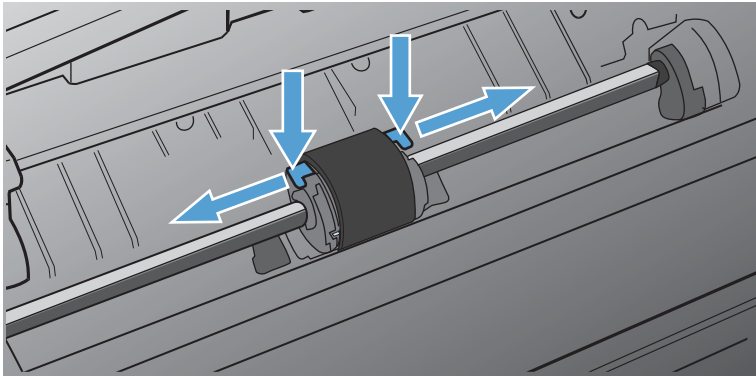

4. Con cuidado, tire hacia arriba del rodillo de recogida para extraerlo.

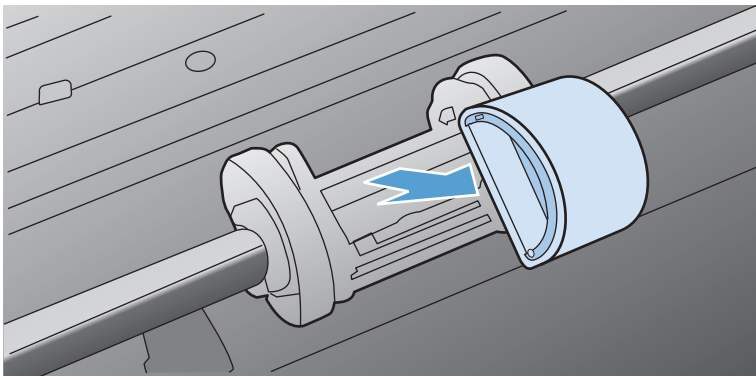

5. Coloque el nuevo rodillo de recogida en la ranura. Las ranuras circular y rectangular ubicadas a cada lado evitan la instalación incorrecta del rodillo.

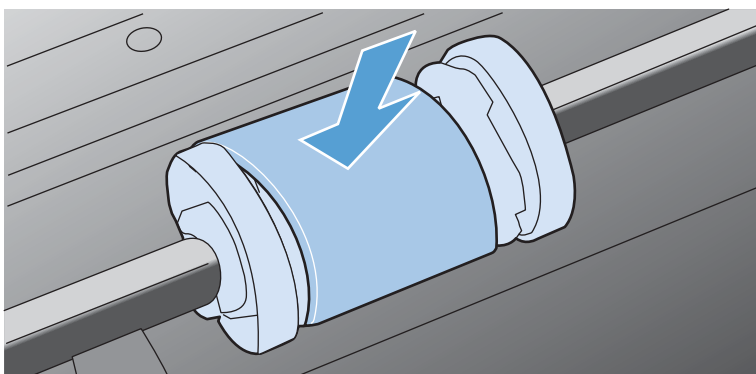

6. Gire la parte superior del nuevo rodillo de recogida hacia fuera hasta que ambos lados encajen en su sitio.

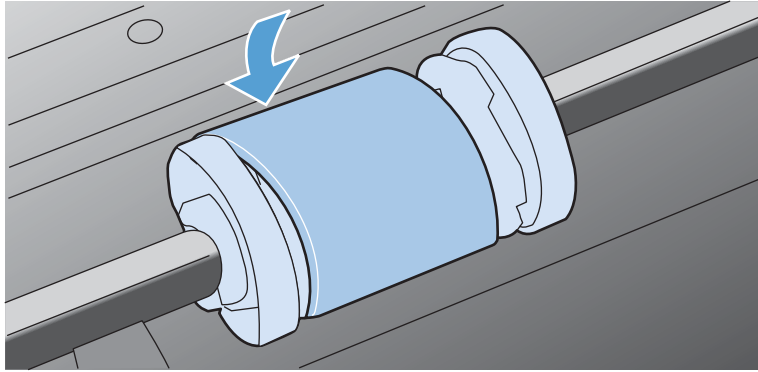

7. Inserte el cartucho de impresión en el producto y cierre la puerta del cartucho.

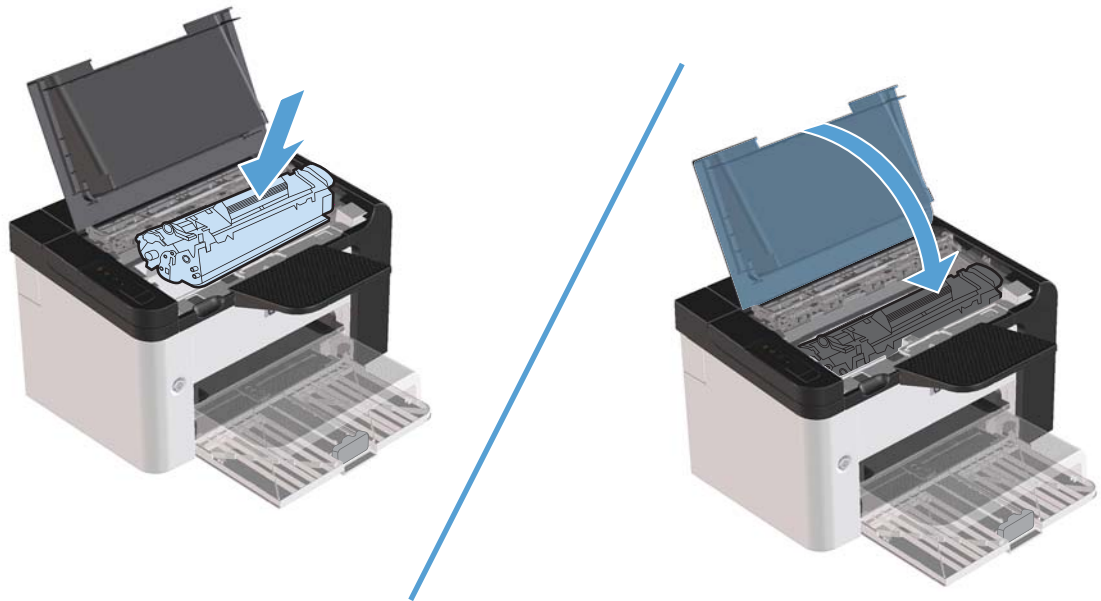

Sustitución de la placa de separación

El uso normal con soportes de buena calidad causa desgaste. El uso de soportes de mala calidad requerirá una sustitución más frecuente de la placa de separación.

Si el producto toma varias hojas de papel a la vez de forma habitual, tal vez deba cambiar la placa de separación.

⚠ ¡ADVERTENCIA! Antes de cambiar la placa de separación, utilice el interruptor de encendido para apagar el producto y espere a que se enfríe.

📝 NOTA: Antes de cambiar la placa de separación de la impresora, limpie el rodillo de recogida. Consulte [Limpiar el rodillo de recogida en la página 74](#).

1. Retire el papel y cierre la bandeja de entrada principal. Ponga el producto sobre su parte frontal.

2. En la parte inferior del producto, retire los dos tornillos que sujetan la placa de separación.

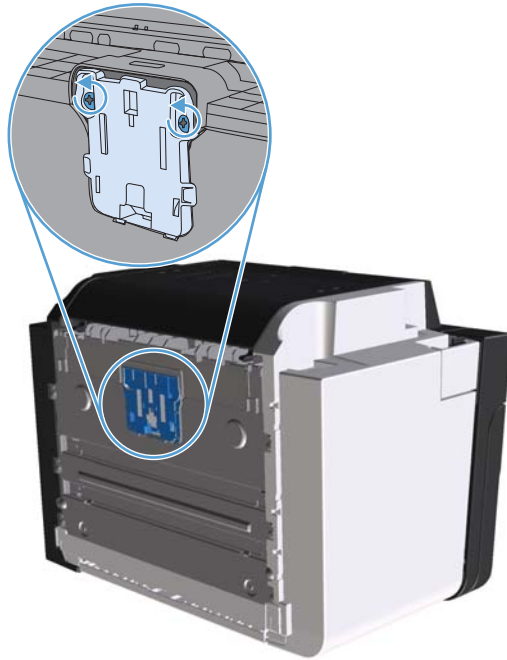

3. Retire la placa de separación.

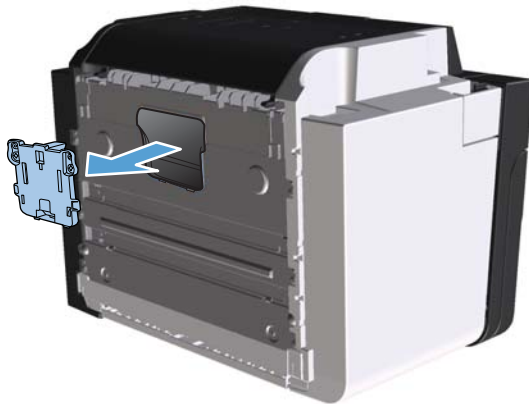

4. Coloque la nueva placa de separación y atornillela en su posición correcta.

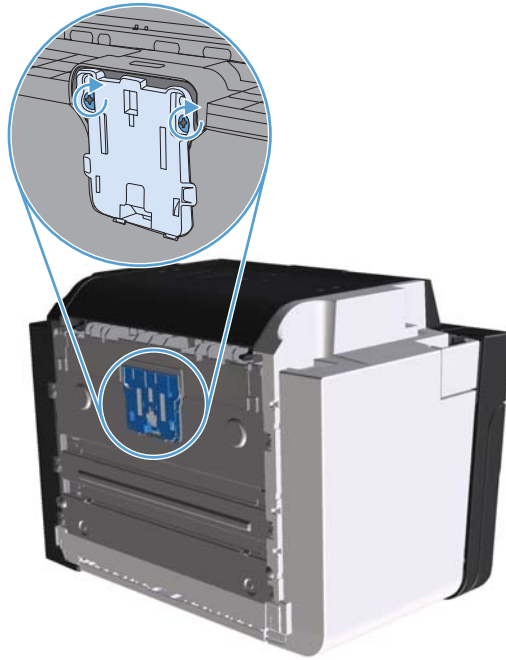

5. Conecte el producto a la toma de corriente y enciéndalo.

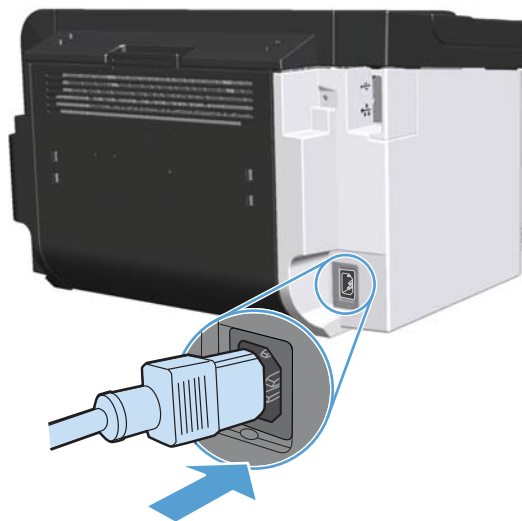

Limpieza del producto

Limpiar el rodillo de recogida

Si desea limpiar el rodillo de recogida antes de reemplazarlo, siga las instrucciones que se proporcionan a continuación:

1. Desconecte el cable de alimentación del producto y luego retire el rodillo de recogida según se describe en [Sustitución del rodillo de recogida en la página 68](#).
2. Humedezca en alcohol isopropílico un paño que no deje pelusa y utilícelo para limpiar el rodillo.

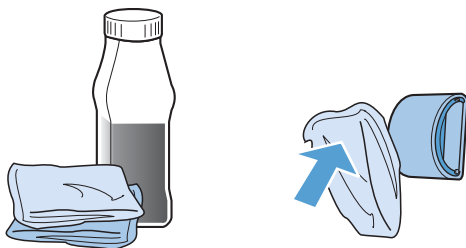

⚠️ ¡ADVERTENCIA! El alcohol es inflamable. Por ello, debe mantener el alcohol y el paño impregnado alejados de cualquier llama. Antes de cerrar el producto y conectar el cable de alimentación, deje que el alcohol se seque completamente.

📝 NOTA: En ciertas áreas de California, las normativas de control de contaminación del aire restringen el uso del alcohol isopropílico líquido (IPA) como agente de limpieza. En esas áreas de California, ignore las recomendaciones anteriores y utilice un paño seco que no desprenda pelusa, humedecido en agua para limpiar el rodillo de recogida.

3. Utilice un paño seco que no desprenda pelusa, limpie el rodillo de recogida y quite las partículas de suciedad esparcidas.

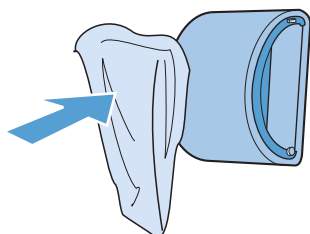

4. Deje secar por completo el rodillo de recogida antes de volver a instalarlo en el producto.

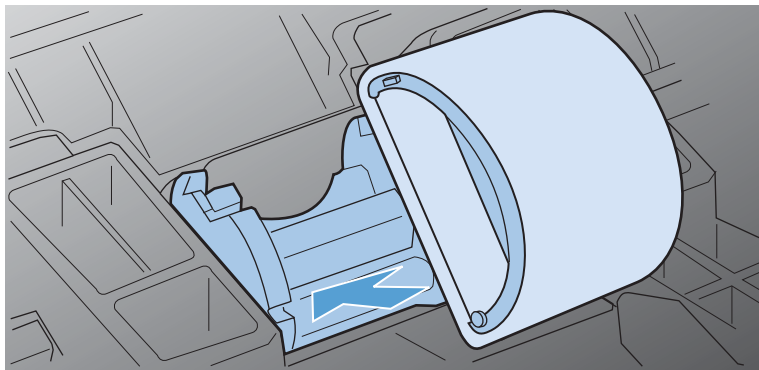



5. Conecte el cable de alimentación al producto.

Limpeza de la ruta del papel

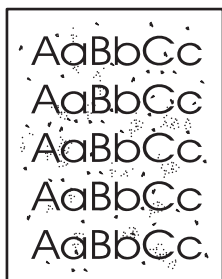
Si observa puntos o pequeñas manchas de tóner en las hojas impresas, limpie la ruta del papel. En este proceso, se utiliza una transparencia para eliminar el polvo y los restos de tóner de la ruta del papel. No utilice papel Bond o rugoso.



 **NOTA:** Utilice una hoja de transparencia para obtener los mejores resultados. Si no tiene transparencias, puede utilizar medios de impresión para fotocopadoras (60 a 163 g/m²) de superficie lisa.

1. Asegúrese de que la impresora esté inactiva y que la luz Preparada  esté encendida.
2. Cargue los medios en la bandeja de entrada.
3. Abra las **Propiedades** de la impresora.
4. Haga clic en la ficha **Configuración del dispositivo**.
5. En el área de **Página limpiadora**, haga clic en el botón **Iniciar** para procesar la página limpiadora.

 **NOTA:** El proceso de limpieza tarda alrededor de 2 minutos. La página limpiadora se detendrá periódicamente durante el proceso de limpieza. No apague la impresora hasta que el proceso de limpieza haya finalizado. Es posible que deba repetir el proceso varias veces para limpiar completamente la impresora.

Limpeza del área del cartucho de impresión

No es necesario limpiar el área del cartucho de impresión con mucha frecuencia. Sin embargo, su limpieza puede mejorar la calidad de las hojas impresas.

⚠️ ¡ADVERTENCIA! Antes de limpiar el producto, apáguelo, desconecte el cable de alimentación y espere a que se enfríe.

1. Desconecte el cable de alimentación del producto. Abra la puerta del cartucho de impresión y extraiga el cartucho.

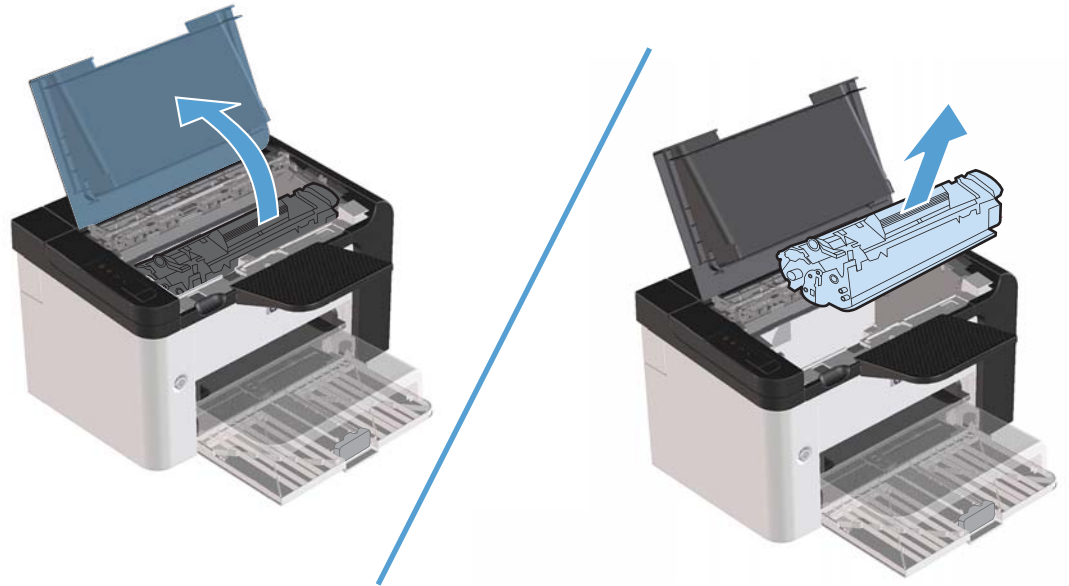

⚠️ PRECAUCIÓN: No toque el rodillo negro esponjado de transferencia que se encuentra dentro del producto. Si lo hace, puede dañar el producto.

PRECAUCIÓN: Para evitar daños, no exponga el cartucho de impresión a la luz por un período de tiempo prolongado. Cúbralo con un papel.

2. Utilice un paño seco que no desprenda pelusa para limpiar los residuos del área de la ruta del papel y la cavidad del cartucho de impresión.

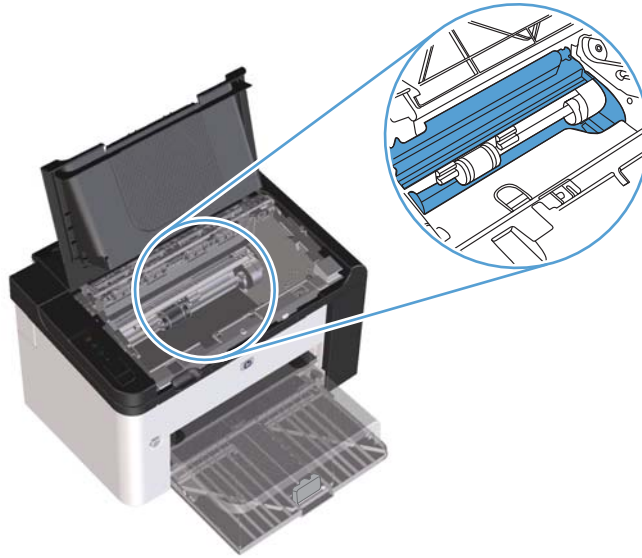

3. Vuelva a colocar el cartucho de impresión y cierre la puerta.

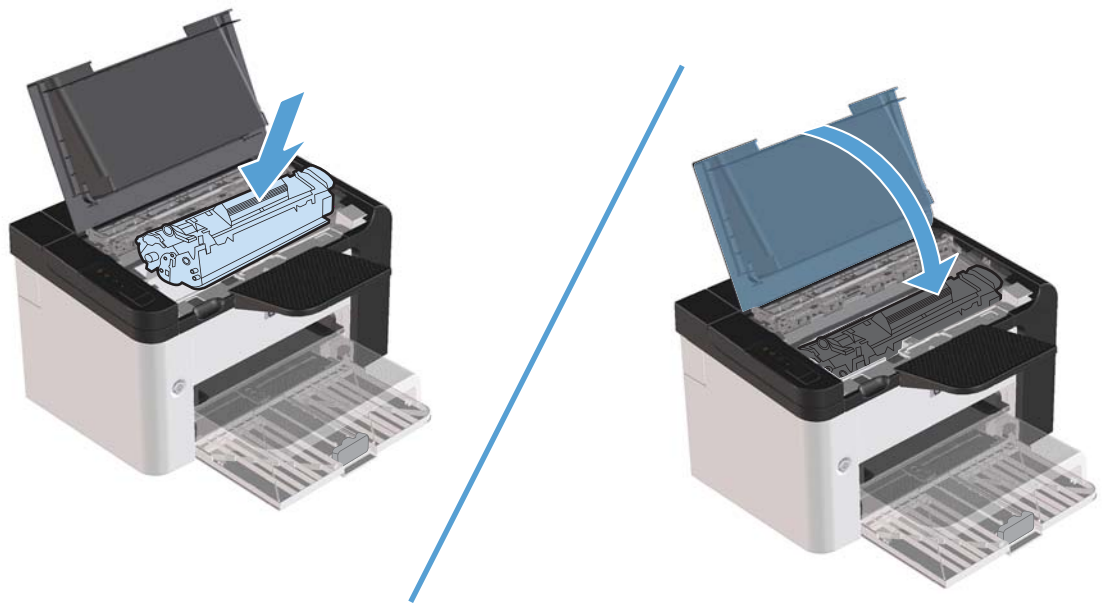

4. Conecte el cable de alimentación al producto.

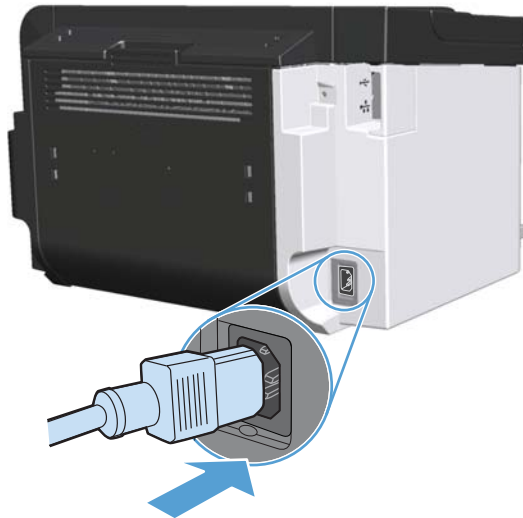

Limpie el exterior.

Utilice un paño suave, húmedo y que no deje pelusa para limpiar el polvo y las manchas del exterior del dispositivo.

Actualizaciones del producto

Actualizaciones del firmware

Las actualizaciones e instrucciones de instalación de firmware y software para este producto están disponibles en www.hp.com/support/ljp1560series o www.hp.com/support/ljp1600series. Haga clic en **Downloads and drivers** (Descargas y controladores), haga clic en el sistema operativo y luego seleccione la descarga para el producto.

8 Solución de problemas

- [Solución de problemas generales](#)
- [Restablecer configuración de fábrica](#)
- [Interpretar los patrones de luz del panel de control](#)
- [Solución de atascos](#)
- [Solución de problemas de manipulación del papel](#)
- [Solución de problemas de calidad de la imagen](#)
- [Solución de problemas de rendimiento](#)
- [Resuelva los problemas de conectividad](#)
- [Solución de problemas de software del producto](#)

Solución de problemas generales

Si el producto no responde de manera correcta, lleve a cabo en orden los pasos de la lista de comprobación siguiente. Si el producto se detiene en un paso, siga las sugerencias de solución de problemas correspondientes. Si un determinado paso soluciona el problema, ignore el resto de los pasos de la lista de comprobación.

Lista de comprobación de solución de problemas

- 1.** Asegúrese de que la luz preparada  del producto esté encendida. Si no hay luces encendidas, lleve a cabo estos pasos:
 - a.** Abra y cierre la puerta del cartucho de impresión para desactivar el modo Apagado automático.
 - b.** Compruebe las conexiones del cable de alimentación eléctrica.
 - c.** Asegúrese de que el interruptor de encendido está activado.
 - d.** Asegúrese que el voltaje de la línea sea el adecuado a la configuración eléctrica del producto. (Consulte la etiqueta en la parte posterior del producto para ver la necesidad voltaica.) Si utiliza una regleta de conexiones con un voltaje fuera de las especificaciones, conecte el producto directamente a la pared. Si ya está conectado a la pared, inténtelo con una toma de corriente distinta.
 - e.** Asegúrese de que el cartucho de impresión esté instalado correctamente.
 - f.** Si ninguna de estas medidas soluciona el problema, póngase en contacto con el Servicio de atención al cliente de HP
- 2.** Compruebe que el cable esté bien conectado.
 - a.** Compruebe la conexión del cable entre el producto y el equipo o el puerto de red. Asegúrese de que está bien conectado.
 - b.** Asegúrese de que el cable no esté defectuoso. Si es posible, pruebe con otro distinto.
 - c.** Compruebe la conexión de red. Consulte la sección [Solucione los problemas de red en la página 110](#).
- 3.** Verifique si hay alguna luz del panel de control encendida. Consulte [Interpretar los patrones de luz del panel de control en la página 85](#).
- 4.** Asegúrese de que el papel que está usando cumpla con las especificaciones.
- 5.** Asegúrese de que el software del producto esté instalado correctamente.
- 6.** Compruebe que haya instalado el controlador de impresora correspondiente a este producto. Revise el programa para asegurarse de que esté usando el controlador de impresora correspondiente a este producto.

7. Imprima una página de configuración. Consulte la sección [Impresión de páginas de información en la página 56](#).
 - a. Si no se imprime la página, compruebe que hay papel en al menos una bandeja.
 - b. Si la página se atasca en el producto, consulte [Solución de atascos en la página 90](#).
8. Si se imprime la página de configuración, compruebe los siguientes elementos.
 - a. Si la página no se imprime correctamente, el problema está relacionado con el hardware del producto. Póngase en contacto con el Centro de atención al cliente de HP.
 - b. Si la página se imprime correctamente, el hardware del producto está funcionando. El problema es de la computadora que está utilizando, del controlador de la impresora o del programa.
9. Imprima un documento breve utilizando otro programa que haya funcionado anteriormente. Si esta solución funciona, el problema se relaciona con el programa que está utilizando. Si esta solución no funciona (si el documento no se imprime), lleva a cabo estos pasos:
 - a. Imprima el trabajo desde otro equipo que tenga el software del producto instalado.
 - b. Si conectó el producto a la red, conéctelo directamente a una computadora mediante un cable USB. Redirija el producto al puerto correcto o reinstálelo y seleccione el nuevo tipo de conexión que usará.
 - c. Si la calidad de impresión no es aceptable, lleve a cabo los siguientes pasos:
 - Compruebe que la configuración del medio de impresión que use sea correcta. Consulte [Cambio del controlador de la impresora para que se ajuste al tipo y tamaño de soporte en la página 36](#).
 - Utilice los procedimientos de [Solución de problemas de calidad de la imagen en la página 102](#) para resolver los problemas de calidad de impresión.

Factores que influyen en el rendimiento del producto

Existen varios factores que influyen en la duración de un trabajo de impresión:

- Velocidad máxima del producto, medida en páginas por minuto (ppm)
- Uso de papel especial (como transparencias, papel pesado y de tamaño personalizado)
- Tiempo de procesamiento y descarga del producto
- Complejidad y tamaño de los gráficos
- La velocidad de la computadora que está utilizando
- Conexión USB
- La configuración de E/S del producto
- Sistema operativo y configuración de la red (si corresponde)



Restablecer configuración de fábrica

Para restablecer la configuración de fábrica del producto, siga estos pasos.

1. Desconecte el producto.
2. Encienda el producto y, mientras se inicializa, mantenga pulsados los dos botones del panel de control al mismo tiempo hasta que todas las luces parpadeen simultáneamente.

Interpretar los patrones de luz del panel de control

Tabla 8-1 Leyenda de las luces de estado

	Símbolo de "luz apagada" ¹
	Símbolo de "luz encendida" ¹
	Símbolo de "luz parpadeante" ¹

¹ Consulte [Diseño del panel de control en la página 8](#) para obtener una descripción de los símbolos del panel de control.

Tabla 8-2 Luces del panel de control

Estado de las luces	Patrón de luces	Estado del producto	Acción
<p>Todas las luces están apagadas</p> <p>NOTA: La luz de fondo del botón de encendido está apagada.</p>		<p>El producto está en modo de Apagado automático o está apagado.</p>	<p>Pulse el botón de encendido para desactivar el modo Apagado automático o para encender el producto.</p>

Tabla 8-2 Luces del panel de control (continuación)





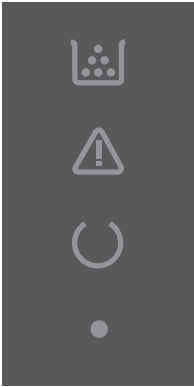

Estado de las luces	Patrón de luces	Estado del producto	Acción
<p>Todas las luces están apagadas</p> <p>NOTA: La luz de fondo del botón de encendido está encendida.</p>		<p>El formateador no está conectado correctamente al producto.</p>	<ol style="list-style-type: none"> 1. Apague el producto. 2. Espere 30 segundos y encienda el producto. 3. Espere a que el producto se inicialice. <p>Póngase en contacto con el servicio de atención al cliente de HP. Consulte Asistencia al cliente en la página 129.</p>
<p>Las luces de Atención , Preparada , y Continuar  se encienden en ciclo. La luz Tóner  está apagada.</p> <p>NOTA: La luz de fondo del botón de encendido está encendida.</p>		<p>El formateador se está inicializando.</p>	<p>No es necesaria ninguna acción. Espere a que finalice el período de inicialización. El producto entra al estado Preparado una vez que finaliza el período de inicialización.</p>
<p>Todas las luces se encienden en ciclo.</p> <p>NOTA: La luz de fondo del botón de encendido está encendida.</p>		<p>El producto está procesando una página de limpieza.</p>	<p>No es necesaria ninguna acción. Espere hasta que el proceso de limpieza finalice. El producto entra al estado Preparado una vez que finaliza el proceso de limpieza.</p>

Tabla 8-2 Luces del panel de control (continuación)

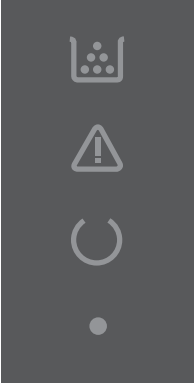





Estado de las luces	Patrón de luces	Estado del producto	Acción
<p>La luz Preparada  está encendida y todas las demás luces están apagadas.</p> <p>NOTA: La luz de fondo del botón de encendido está encendida.</p>		<p>El producto se encuentra en estado Preparado.</p>	<p>No es necesaria ninguna acción. El producto está listo para recibir un trabajo de impresión.</p>
<p>La luz Preparada  está parpadeando y todas las demás luces están apagadas.</p> <p>NOTA: La luz de fondo del botón de encendido está encendida.</p>		<p>El producto está recibiendo o procesando datos.</p>	<p>No es necesaria ninguna acción. El producto está recibiendo o procesando un trabajo de impresión.</p> <p>Para cancelar el trabajo actual, pulse el botón Cancelar .</p>
<p>La luz Atención  está parpadeando y todas las demás luces están apagadas.</p> <p>NOTA: La luz de fondo del botón de encendido está encendida.</p>		<p>El producto presentó un error que se puede corregir en el producto, como un atasco, una puerta abierta o la ausencia de papel en la bandeja correcta.</p>	<p>Revise el producto, determine cuál es el error y corríjalo. Si el error es la ausencia de papel en la bandeja correcta o si el producto se encuentra en modo de alimentación manual, ponga el papel adecuado en la bandeja y siga las instrucciones que aparecen en la pantalla o abra y cierre la puerta de los cartuchos de impresión para reanudar la impresión.</p>

Tabla 8-2 Luces del panel de control (continuación)















Estado de las luces	Patrón de luces	Estado del producto	Acción
<p>La luz Atención  está parpadeando, la luz Preparada  está encendida y otras luces y están apagadas.</p> <p>NOTA: La luz de fondo del botón de encendido está encendida.</p>		<p>El producto presenta un error continuo del cual se recuperará por sí solo.</p>	<p>Para recuperarse del error e imprimir los datos disponibles, pulse el botón Continuar .</p> <p>Si la recuperación se realiza con éxito, el producto entrará en el estado de procesamiento de datos y completará el trabajo.</p> <p>Si la recuperación no se realiza con éxito, el producto volverá al estado de error proseguible. Intente resolverlo al extraer los medios de la ruta del medio de impresión y al apagar y encender nuevamente el producto.</p>
<p>Las luces Atención , Preparada  y Continuar  están encendidas. La luz Tóner  está apagada.</p> <p>NOTA: La luz de fondo del botón de encendido está encendida.</p>		<p>El producto presenta un error grave del cual no puede recuperarse.</p>	<ol style="list-style-type: none"> 1. Apague el producto. 2. Espere 30 segundos y encienda el producto. 3. Espere a que el producto se inicialice. <p>Si el error persiste, póngase en contacto con el servicio de asistencia de HP. Consulte Asistencia al cliente en la página 129.</p>

Tabla 8-2 Luces del panel de control (continuación)

Estado de las luces	Patrón de luces	Estado del producto	Acción
<p>Las luces Preparada  y Tóner  están encendidas.</p> <p>NOTA: La luz de fondo del botón de encendido está encendida.</p>		<p>El cartucho de impresión está llegando al final de su vida útil estimada.</p>	<p>Solicite un cartucho de impresión nuevo y téngalo preparado. Consulte Pedido de piezas, accesorios y consumibles en la página 118.</p>
<p>La luz Tóner  está parpadeando.</p> <p>NOTA: La luz de fondo del botón de encendido está encendida.</p>		<p>Se ha retirado el cartucho de impresión del producto.</p>	<p>Vuelva a introducir el cartucho de impresión en el producto.</p>

Solución de atascos

Al solucionar atascos, tenga mucho cuidado de no rasgar el papel atascado. Si un trozo de papel queda dentro del producto, puede causar más atascos.

⚠ PRECAUCIÓN: Antes de eliminar el atasco, apague el producto y desenchufe el cable de alimentación.

Causas comunes de los atascos

- Las bandejas de entrada no se han cargado correctamente o están demasiado llenas.

📝 NOTA: Al agregar un nuevo medio de impresión, siempre retire todos los medios de impresión de la bandeja de entrada y enderece toda la pila. Esto ayuda a evitar cargas múltiples y reduce los atascos de medios.

- El medio de impresión no cumple las especificaciones recomendadas por HP.
- Es necesario limpiar el producto para eliminar el polvo de papel y otras partículas de la ruta del papel.

Puede que queden residuos de tóner en el producto después de un atasco de medios de impresión. Estos residuos desaparecen después de imprimir varias hojas.

⚠ PRECAUCIÓN: Si se mancha la ropa o las manos con tóner, lávelas con agua fría. *El agua caliente fijará el tóner en el tejido.*

Ubicación de los atascos

Los atascos pueden producirse en las siguientes ubicaciones del producto.

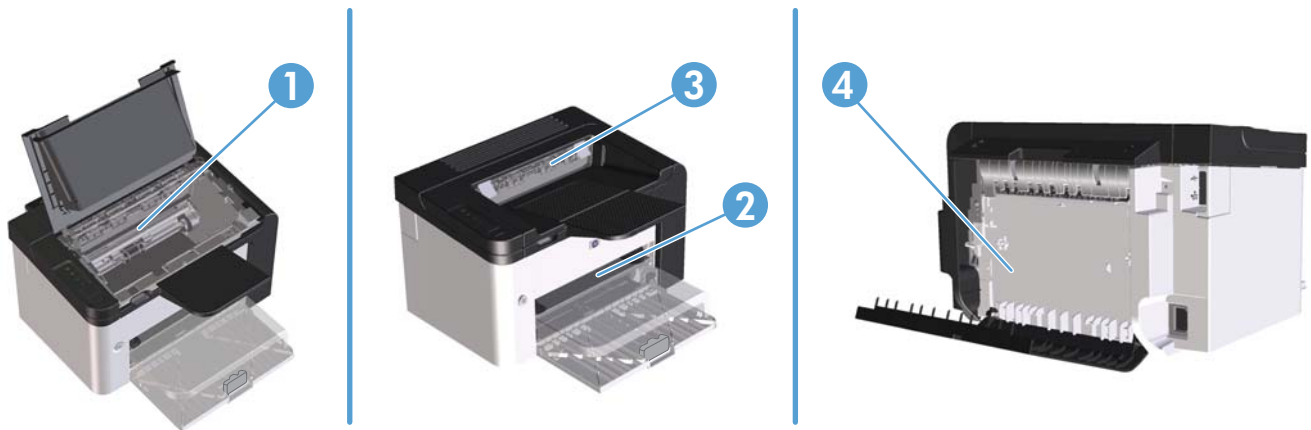

1	Áreas internas
2	Bandejas de entrada
3	Bandejas de salida
4	Puerta trasera y unidad de impresión a doble cara (Impresora HP LaserJet Professional serie P1600)

Solución de atascos desde las bandejas de entrada

⚠ PRECAUCIÓN: No utilice objetos punzantes, como pinzas o alicates puntiagudos, para eliminar los atascos. La garantía no cubre los daños causados por objetos punzantes.

Extraiga de manera recta el soporte de impresión atascado del producto para solucionar el atasco. Si extrae el soporte de impresión atascado del producto en ángulo, podría dañar el producto.

📝 NOTA: Según dónde se encuentre el atasco, alguno de estos pasos puede no ser necesario.

1. Abra la puerta del cartucho de impresión y extraiga el cartucho de impresión.

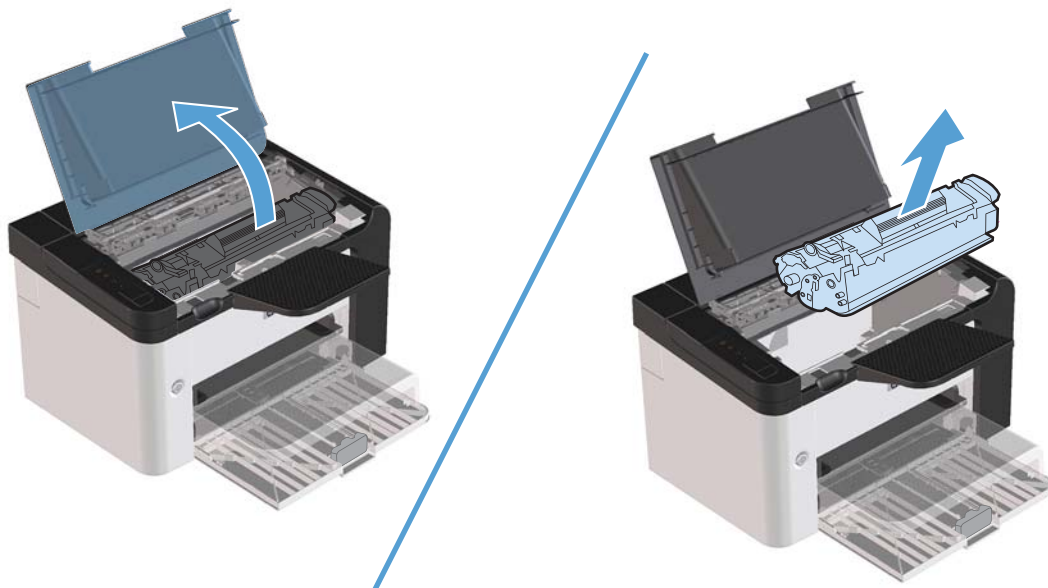

2. En la bandeja de entrada principal o en la ranura de entrada prioritaria, retire la pila de medios de impresión.



3. Con ambas manos, sujete el lado del soporte de impresión atascado que sea más visible (incluido el centro) y tire de él con cuidado para sacarlo del producto.



4. Vuelva a instalar el cartucho de impresión y cierre la puerta del cartucho.

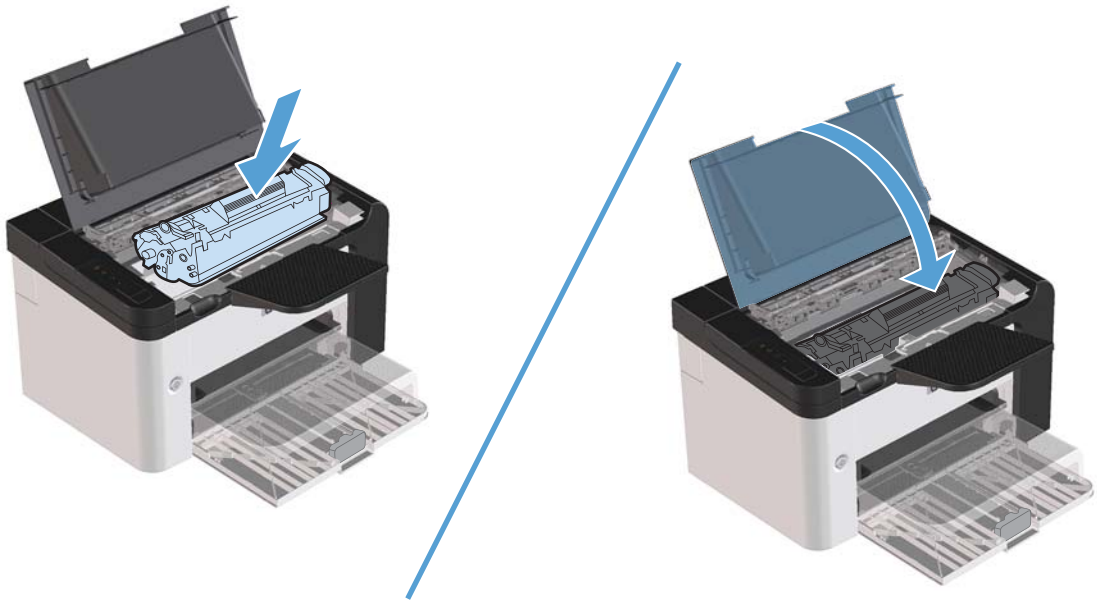

Solución de atascos de la unidad de impresión a doble cara

 **NOTA:** Solamente la Impresora HP LaserJet Professional serie P1600 posee una unidad de impresión a doble cara.

1. Abra la puerta del cartucho de impresión y extraiga el cartucho de impresión.

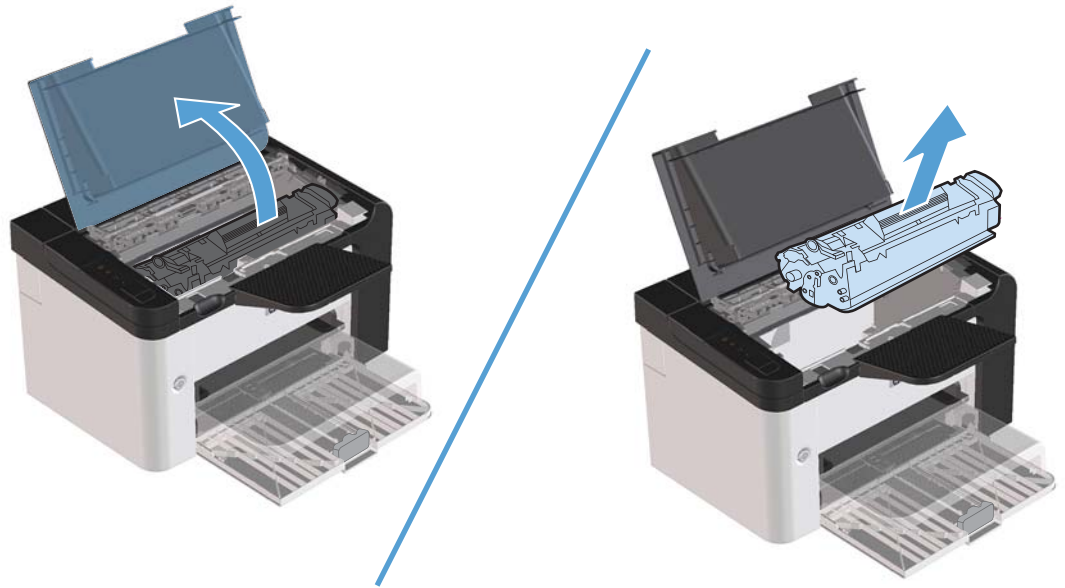

2. Abra la puerta trasera.

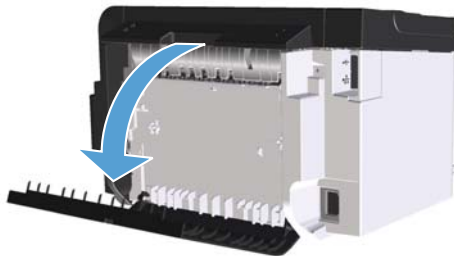

3. Sujete el papel atascado y tírelo lentamente hacia fuera del producto

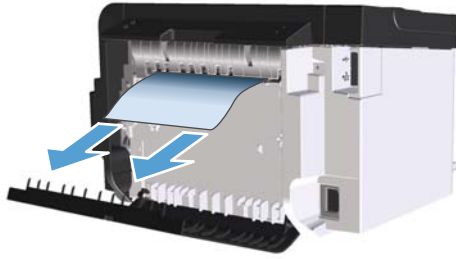

4. Cierre la puerta trasera.

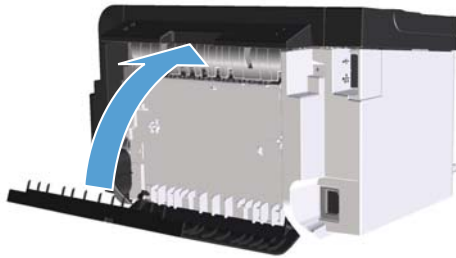

5. Vuelva a instalar el cartucho de impresión y cierre la puerta del cartucho.

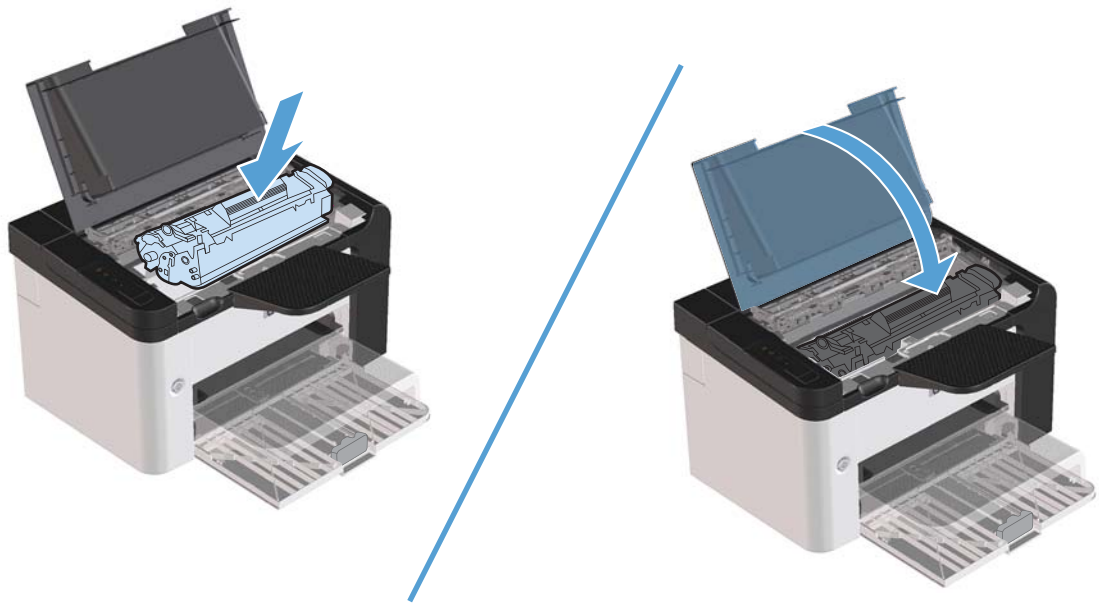

Despejar atascos de las áreas de salida

⚠ PRECAUCIÓN: No utilice objetos punzantes, como pinzas o alicates puntiagudos, para eliminar los atascos. La garantía no cubre los daños causados por objetos punzantes.

1. Abra la puerta del cartucho de impresión y luego quítelo.

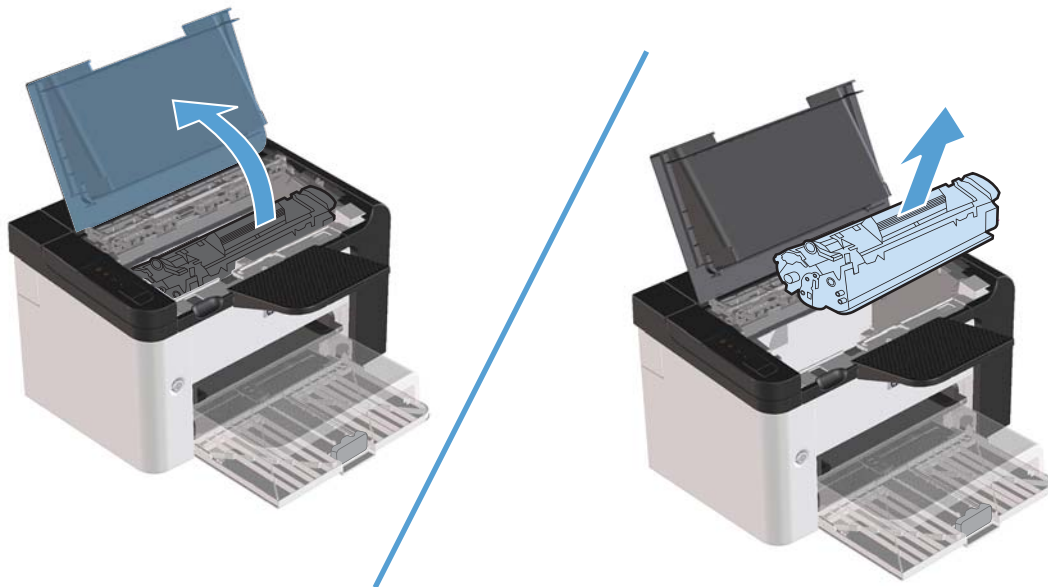

2. Mantenga abierta la puerta del cartucho de impresión y luego con ambas manos, sujete el costado del papel atascado que sea más visible (esto incluye la mitad) y con cuidado jale para quitarlo del producto.



3. Vuelva a instalar el cartucho de impresión y luego cierre la puerta del cartucho.

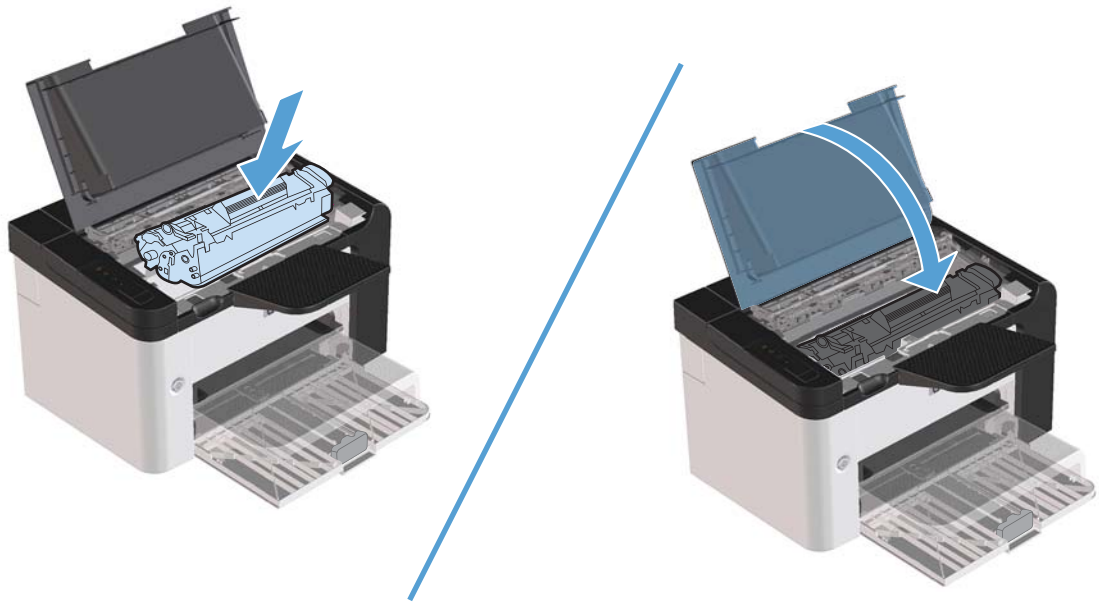

Solución de atascos desde el interior del producto

1. Abra la puerta del cartucho de impresión y extraiga el cartucho.

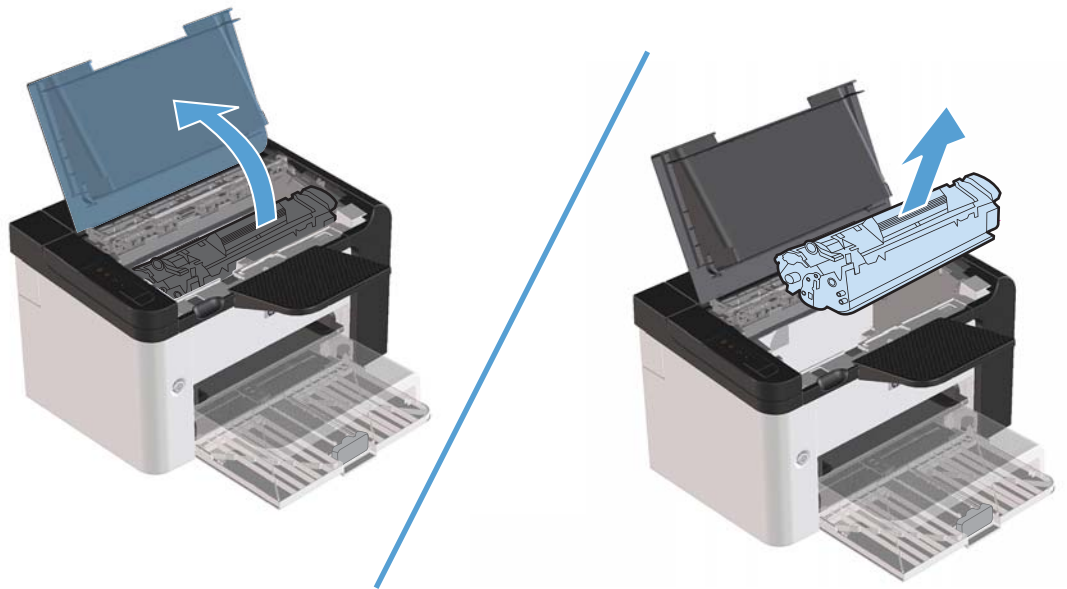

⚠ PRECAUCIÓN: Para evitar dañar el cartucho de impresión, no lo exponga a la luz directa. Cúbralo con un papel.

2. Si puede ver el papel atascado, sujete con cuidado el papel atascado y tírelo lentamente fuera del producto.

 **NOTA:** Si no puede ver el papel atascado, avance al paso siguiente.

Si retiró satisfactoriamente el papel atascado, avance al paso siguiente.



3. Pulse la lengüeta verde y abra la puerta de acceso para atascos, sujete con cuidado el papel atascado y extráigalo lentamente del producto.

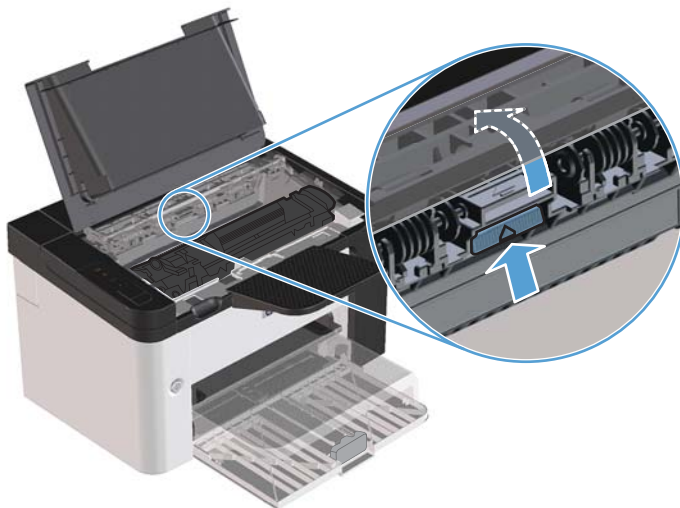

4. Vuelva a instalar el cartucho de impresión y cierre la puerta del cartucho.

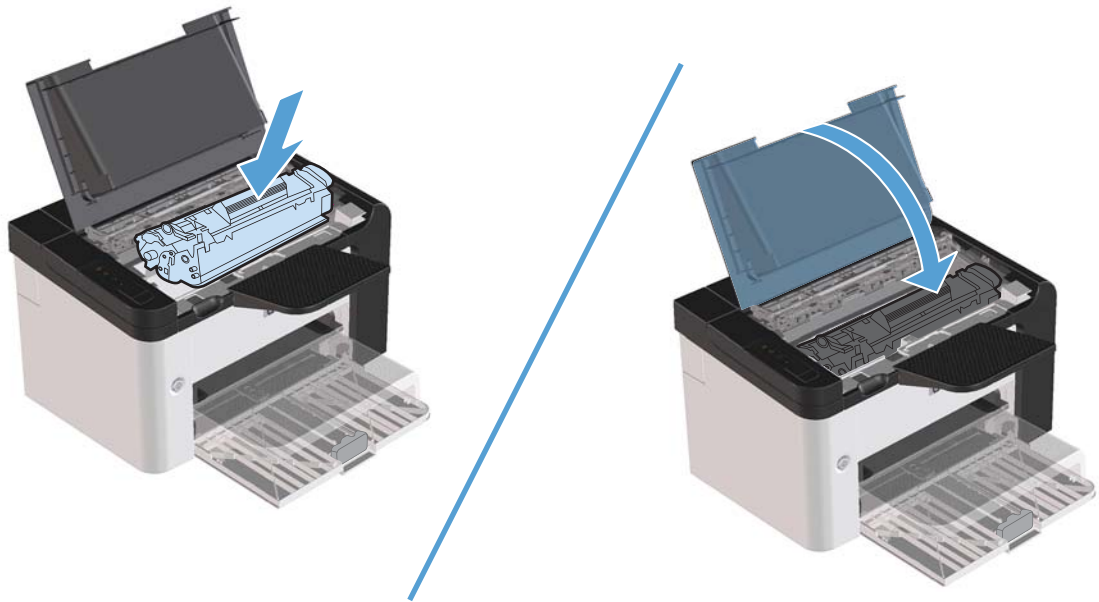

Solucionar atascos repetidos

- Asegúrese de que la bandeja de entrada no está sobrecargada. La capacidad de la bandeja de entrada varía según el tipo de soporte de impresión que utilice.
- Compruebe que las guías de los soportes de impresión se han ajustado correctamente.
- Compruebe que la bandeja de entrada está colocada correctamente.
- No agregue soportes de impresión a la bandeja de entrada mientras el producto esté imprimiendo.
- Utilice sólo los tamaños y los tipos de soportes de impresión recomendados por HP.
- No airee el soporte de impresión antes de cargarlo en la bandeja. Para soltar la resma, sujétela firmemente con ambas manos y retuerza el soporte girando las manos en dirección opuesta.
- No deje que los soportes de impresión se apilen en la bandeja de salida. El tipo de soporte de impresión y la cantidad de tóner utilizados influyen en la capacidad de la bandeja de salida.
- Compruebe la conexión eléctrica. Asegúrese de que el cable de alimentación está conectado correctamente al producto y a la fuente de alimentación eléctrica. Conecte el cable de alimentación a una toma con conexión de tierra.

Cambiar la configuración de recuperación de atasco

Cuando la función Recuperación de atascos está activada, el producto vuelve a imprimir todas las páginas que han sufrido daños durante el atasco.

1. Abra el cuadro de diálogo Propiedades del producto.
2. Haga clic en la ficha **Configuración del dispositivo**.
3. Haga clic en la opción **Auto** o en la opción **Apagado** bajo **Recuperación de atasco**.

Solución de problemas de manipulación del papel

Los problemas con el medio de impresión que se detallan a continuación producen desviaciones de la calidad de impresión, atascos o daños al producto.

Problema	Causa	Solución
Mala calidad de impresión o adhesión del tóner	El papel está demasiado húmedo, es demasiado grueso, demasiado suave, tiene demasiados relieves o proviene de un lote de papel defectuoso.	Imprima en otro tipo de papel, con un rango Sheffield entre 100 y 250, y un contenido de humedad del 4% al 6%.
Imperfecciones, atascos, curvaturas	El papel se almacenó de manera incorrecta.	Almacene el papel en posición plana, dentro de su envoltura a prueba de humedad.
	El papel presenta variaciones entre los lados.	Dé la vuelta al papel.
Grado excesivo de curvatura	El papel está demasiado húmedo, presenta la dirección incorrecta del grano o tiene una estructura de grano corto.	Utilice papel de grano largo.
	El papel varía de un lado al otro.	Dé la vuelta al papel.
Atascos o daños en el producto	El papel presenta cortes o perforaciones.	Utilice papel sin cortes ni perforaciones.
Problemas con la alimentación del papel	El papel presenta bordes irregulares.	Utilice papel de alta calidad diseñado para impresoras láser.
	El papel varía de un lado al otro.	Dé la vuelta al papel.
	El papel está demasiado húmedo, es demasiado grueso o demasiado suave, presenta la dirección incorrecta de granos, tiene una estructura de grano corto o tiene demasiados relieves, o proviene de un lote de papel defectuoso.	Imprima en otro tipo de papel, con un rango Sheffield entre 100 y 250, y un contenido de humedad del 4% al 6%. Utilice papel de grano largo.
La impresión está inclinada (torcida).	Es posible que las guías del medio de impresión no estén ajustadas correctamente.	Retire todos los medios de impresión de la bandeja de entrada, enderece la pila y vuelva a cargar los medios en la bandeja. Ajuste las guías al ancho y la longitud del medio de impresión que esté utilizando y vuelva a intentar la impresión.
Se carga más de una hoja de papel a la vez.	Es posible que la bandeja esté sobrecargada.	Retire algunos medios de impresión de la bandeja.
	El medio de impresión puede estar arrugado, doblado o dañado.	Compruebe que el medio de impresión no esté arrugado, doblado ni dañado. Intente imprimir en un medio de impresión proveniente de otro paquete.

Problema	Causa	Solución
El producto no toma el medio de impresión de la bandeja.	Puede que el producto se encuentre en modo de alimentación manual.	Asegúrese de que el producto no se encuentre en modo de alimentación manual y vuelva a imprimir el trabajo.
	El rodillo de recogida puede estar sucio o dañado.	Póngase en contacto con el Centro de atención al cliente de HP. Consulte la sección Servicio y asistencia en la página 121 o el folleto de asistencia técnica que viene en la caja del producto.
	El control de ajuste para la longitud del papel en la bandeja de entrada principal se ha establecido en una longitud mayor que el tamaño de los medios de impresión.	Establezca el control del ajuste para la longitud del papel en la longitud correcta.

Solución de problemas de calidad de la imagen

Puede evitar la mayoría de problemas de calidad de impresión siguiendo estas indicaciones.

- Utilice papel que cumpla con las recomendaciones de HP. Consulte la sección [Papel y soportes de impresión en la página 33](#).
- Limpie el producto como sea necesario. Consulte la sección [Limpieza de la ruta del papel en la página 75](#).

Ejemplos de defectos en la imagen

Esta sección contiene información para identificar y corregir los defectos de impresión.

 **NOTA:** Si con estos pasos no se corrige el problema, póngase en contacto con un distribuidor autorizado o un representante del servicio técnico de HP.

Impresión clara o atenuada

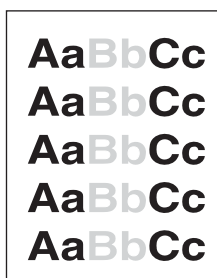

- El cartucho está llegando al final de su vida útil.
- Redistribuya el tóner para extender su duración. Consulte [Redistribución del tóner en la página 65](#).
- Es posible que el medio de impresión no cumpla las especificaciones de Hewlett-Packard (por ejemplo, que sea demasiado húmedo o rugoso).
- Si toda la página aparece clara, los ajustes de densidad de impresión son demasiado claros o la opción EconoMode está activada. Ajuste la densidad de impresión y desactive la opción EconoMode en las propiedades de la impresora.

Manchas de tóner



- Es posible que el medio de impresión no cumpla las especificaciones de Hewlett-Packard (por ejemplo, que sea demasiado húmedo o rugoso).
- Es posible que el producto necesite una limpieza. Consulte [Limpieza del producto en la página 74](#).
- El cartucho de impresión puede estar defectuoso. Instale un nuevo cartucho de impresión HP genuino.

Imperfecciones

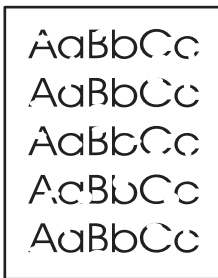

- Es posible que sólo haya una hoja de medio de impresión defectuosa. Intente volver a imprimir el trabajo.
- El contenido de humedad del medio de impresión no es uniforme, o el medio presenta zonas húmedas en su superficie. Intente imprimir con un nuevo medio de impresión.
- El lote de medios de impresión es defectuoso. Los procesos de fabricación pueden hacer que algunas áreas rechacen el tóner. Intente utilizar otra marca de medios de impresión.
- Ponga el producto en modo silencioso y envíe nuevamente el trabajo de impresión. Consulte [Configuración de modo silencioso en la página 63](#).
- El cartucho de impresión puede estar defectuoso. Instale un nuevo cartucho de impresión HP genuino.

Líneas verticales

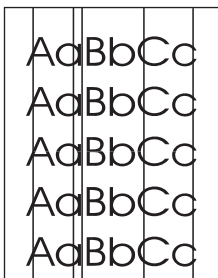

Es posible que el tambor fotosensible que contiene el cartucho de impresión esté rayado. Instale un nuevo cartucho de impresión HP genuino.

Fondo gris

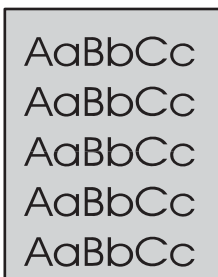

- Cambie el medio de impresión por uno de menor gramaje.
- Compruebe el entorno del producto. Las condiciones de mucha sequedad (baja humedad) pueden aumentar el sombreado de fondo.
- La configuración de densidad podría ser demasiado alta. Ajuste la configuración de densidad.
- Instale un nuevo cartucho de impresión HP genuino.

Zonas borrosas



- Si aparecen zonas borrosas en el borde superior del medio de impresión, significa que las guías para el papel están sucias. Limpie las guías con un paño seco que no desprenda pelusa.
- Compruebe el tipo y la calidad del medio de impresión.
- La temperatura del fusor podría ser demasiado baja. En el controlador de la impresora, compruebe que el tipo de medio de impresión seleccionado sea el correcto.
- Ponga el producto en modo silencioso y envíe nuevamente el trabajo de impresión. Consulte [Configuración de modo silencioso en la página 63](#).
- Instale un nuevo cartucho de impresión HP genuino.

Tóner suelto

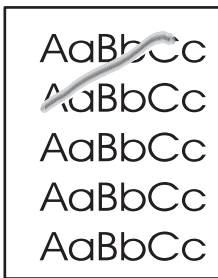

- La temperatura del fusor podría ser demasiado baja. En el controlador de la impresora, compruebe que el tipo de medio de impresión seleccionado sea el correcto.
- Limpie el interior del producto.
- Compruebe el tipo y la calidad del medio de impresión.
- Ponga el producto en modo silencioso y envíe nuevamente el trabajo de impresión. Consulte [Configuración de modo silencioso en la página 63](#).
- Conecte la impresora directamente a una toma de corriente alterna, en lugar de a una línea de alimentación.

Defectos verticales repetidos



- El cartucho de impresión puede estar dañado. Si se produce una marca repetitiva en el mismo punto de la página, instale un nuevo cartucho de impresión HP genuino.
- Las partes internas pueden estar impregnadas de tóner. Si los defectos se producen en el reverso de la página, es posible que el problema se corrija al imprimir unas páginas más.
- En el controlador de la impresora, compruebe que el tipo de medio de impresión seleccionado sea el correcto.

Caracteres malformados

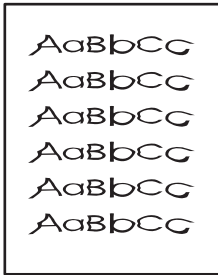

- Si los caracteres se imprimen incorrectamente, generando imágenes huecas, es posible que la superficie del medio de impresión sea demasiado resbaladiza. Utilice un medio de impresión diferente.
- Si los caracteres se forman de manera defectuosa, produciendo un efecto ondulante, el producto puede requerir servicio técnico. Imprima una página de configuración. Si los caracteres se forman de manera incorrecta, póngase en contacto con un distribuidor autorizado o un representante del servicio técnico de HP.

Página inclinada

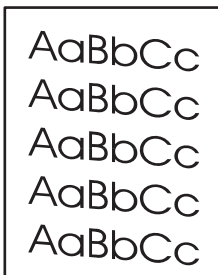

- Compruebe que el medio de impresión se haya cargado correctamente y que las guías no estén muy juntas ni muy separadas con respecto a la pila de medio de impresión.
- La bandeja de entrada puede estar demasiado llena.
- Compruebe el tipo y la calidad del medio de impresión.

Curvaturas u ondulaciones

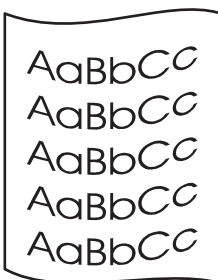

- Compruebe el tipo y la calidad del medio de impresión. La humedad y las temperaturas altas hacen que el medio de impresión se curve.
- El medio de impresión puede haber estado en la bandeja de entrada demasiado tiempo. Dé la vuelta a la pila de medios de impresión de la bandeja. También puede intentar girar el medio de impresión 180° en la bandeja de entrada.
- Ponga el producto en modo silencioso y envíe nuevamente el trabajo de impresión. Consulte [Configuración de modo silencioso en la página 63](#).
- La temperatura del fusor podría ser demasiado alta. En el controlador de la impresora, compruebe que el tipo de medio de impresión seleccionado sea el correcto. Si el problema persiste, seleccione un tipo de medio de impresión que utilice menos temperatura del fusor (por ejemplo, transparencias o un medio de impresión ligero).

Arrugas o pliegues

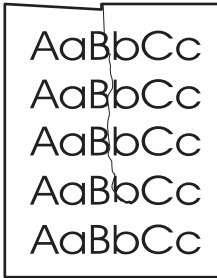

- Compruebe que el medio de impresión se haya cargado adecuadamente.
- Compruebe el tipo y la calidad del medio de impresión.
- Dé la vuelta a la pila de medios de impresión contenida en la bandeja. También puede intentar girar el medio de impresión 180° en la bandeja de entrada.
- Ponga el producto en modo silencioso y envíe nuevamente el trabajo de impresión. Consulte [Configuración de modo silencioso en la página 63](#).
- En los sobres, la causa puede ser aire "embolsado" dentro de ellos. Retire el sobre, alíselo e intente volver a imprimir.

Contorno de dispersión del tóner

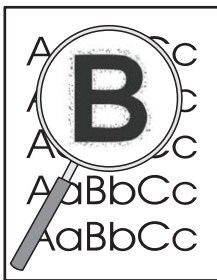

- Si se ha dispersado mucha cantidad de tóner alrededor de los caracteres, la transferencia de tóner al medio de impresión no es óptima (una pequeña cantidad de dispersión de tóner es normal en el caso de la impresión láser). Intente con otro ajuste de tipo de medio de impresión en el controlador de la impresora o utilice otro medio de impresión.
- Dé la vuelta a la pila de medios de impresión contenida en la bandeja.
- Utilice un medio de impresión que esté diseñado para impresoras láser.
- Ponga el producto en modo silencioso y envíe nuevamente el trabajo de impresión. Consulte [Configuración de modo silencioso en la página 63](#).

Humedad

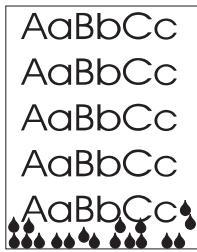

NOTA: Este producto disipa el calor utilizando enfriamiento de convección. El calor y la humedad generados por el proceso de impresión escapan a través de orificios en el exterior del producto y a través del área de la bandeja de salida.

Las pequeñas gotas de agua del proceso de enfriamiento de conducción no dañan el producto.

Verificación del funcionamiento normal del producto

La liberación de humedad es resultado del funcionamiento normal del producto. Sin embargo, HP recomienda llevar a cabo los siguientes pasos para verificar que el producto esté liberando vapor y no se trate de un problema de funcionamiento.

1. Apague el producto y enciéndalo nuevamente.
2. Envíe un trabajo de impresión al producto y compruebe que esté funcionando correctamente.
3. Si imprime un trabajo y detecta vapor, vuelva a imprimir el mismo trabajo inmediatamente utilizando la misma hoja de papel. No debería haber vapor visible o la cantidad de vapor debería disminuir considerablemente durante el proceso de impresión.

Limite o reduzca el vapor

- Asegúrese de que el producto esté ubicado en un área bien ventilada que cumpla con las especificaciones ambientales indicadas en esta guía. Consulte [Especificaciones ambientales en la página 133](#).
- No ubique el producto ni almacene papel cerca de una puerta hacia el exterior donde los cambios de temperatura puedan aumentar la humedad.
- Utilice una resma de papel sellada que no haya estado expuesta a un alto nivel de humedad.
- Almacene el papel en un contenedor hermético donde sea menos probable que absorba humedad.
- Ponga el producto en modo silencioso y envíe nuevamente el trabajo de impresión. Consulte [Configuración de modo silencioso en la página 63](#).

Optimización y mejora de la calidad de la imagen

Cambiar densidad de impresión

Puede cambiar la configuración de la densidad de impresión desde el cuadro de diálogo de propiedades de impresión.

1. **Windows XP, Windows Server 2008 y Windows Server 2003 (usando la vista predeterminada del menú Inicio):** Haga clic en **Inicio** y luego haga clic en **Impresoras y faxes**.

- o -

Windows XP, Windows Server 2008 y Windows Server 2003 (usando la vista clásica del menú Inicio): Haga clic en **Inicio** y luego haga clic en **Impresoras**.

- o -

Windows Vista: haga clic en **Iniciar**, en **panel de control** y, a continuación, en la categoría de **Hardware y sonido** haga clic en **Impresora**.

2. En la lista de impresoras, haga clic con el botón derecho del Mouse en el nombre de este producto y luego haga clic en el elemento de menú **Propiedades** para abrir el cuadro de diálogo de propiedades de la impresora.
3. Haga clic en la pestaña **Configuración de dispositivos** y luego mueva el deslizador **Densidad de impresión** hasta la configuración deseada.
4. Haga clic en el botón **Aplicar** para aceptar la configuración y luego haga clic en el botón **Aceptar** para cerrar el cuadro de diálogo.

Solución de problemas de rendimiento

Problema	Causa	Solución
Las páginas se imprimen pero están totalmente en blanco.	Puede que aún quede precinto en los cartuchos de impresión.	Asegúrese de que se ha quitado completamente el precinto de los cartuchos de impresión.
	Puede que el documento contenga páginas en blanco.	Revise el documento que esté imprimiendo para comprobar si aparece contenido en todas las páginas.
	Es posible que el producto no funcione correctamente.	Para probar el producto, imprima una página de configuración.
Las páginas se imprimen muy despacio.	Los tipos de papel más pesados pueden ralentizar el trabajo de impresión.	Imprima en un tipo diferente de papel.
	Es posible que las páginas complejas se impriman despacio.	El proceso de fusión adecuado requiere una velocidad de impresión más lenta con el fin de asegurar la mejor calidad de impresión.
	Los medios delgados o pequeños pueden imprimirse lentamente.	
Las páginas no se imprimen.	Es posible que el producto no haya extraído el papel de forma correcta.	Asegúrese de que el papel está cargado correctamente en la bandeja.
	El papel está atascando el producto.	Elimine el atasco. Consulte la sección Solución de atascos en la página 90 .
	El cable USB puede estar defectuoso o conectado de forma incorrecta.	<ul style="list-style-type: none">● Desconecte el cable USB de ambos extremos y vuelva a conectarlo.● Pruebe a imprimir un trabajo que se haya impreso anteriormente.● Inténtelo con otro cable USB.
	Existen otros dispositivos que se están ejecutando en el equipo.	El producto no debe compartir un puerto USB. Si dispone de una unidad de disco duro externa o de una caja de conmutación de red conectada al mismo puerto que el producto, es posible que ese otro dispositivo esté interfiriendo. Para conectar y utilizar el producto, debe desconectar el otro o utilizar dos puertos USB en el equipo.

Resuelva los problemas de conectividad

 **NOTA:** Restaure los valores predeterminados de fábrica del producto. Consulte [Restablecer configuración de fábrica en la página 84](#). Si el problema continúa, intente realizar las soluciones indicadas en esta sección.

Resuelva los problemas de conexión directa

Si ha conectado el producto directamente al equipo, compruebe el cable.

- Verifique que el cable está conectado al equipo y al producto.
- Verifique que el cable no mide más de 2 metros. Reemplace el cable si es necesario.
- Verifique que el cable funciona correctamente conectándolo a otro producto. Reemplace el cable si es necesario.

Solucione los problemas de red

 **NOTA:** Antes de llevar a cabo los procedimientos de esta sección, restaure los valores predeterminados de fábrica del producto. Consulte [Restablecer configuración de fábrica en la página 84](#).

Compruebe lo siguiente para determinar si el producto se está comunicando con la red. Antes de empezar, imprima una página de configuración. Consulte la sección [Impresión de páginas de información en la página 56](#).

1. ¿Existen problemas en la conexión física entre la estación de trabajo o el servidor de archivos y el producto?

Verifique si el cableado de la red, las conexiones y la configuración de los direccionadores son correctos. Compruebe que las longitudes de los cables se ajustan a las especificaciones de la red.

2. ¿Están conectados correctamente los cables de la red?

Asegúrese de que el producto está conectado a la red utilizando el puerto y el cable apropiados. Verifique todas las conexiones de cables para asegurarse de que son firmes y de que están en la posición correcta. Si el problema persiste, pruebe un cable o puerto diferente en el concentrador o en el transmisor. La luz ámbar de actividad y la luz verde de estado de transferencia, situadas junto a la conexión del puerto, en la parte posterior del producto, deben estar encendidas.

3. ¿Los parámetros de velocidad de transferencia y modo dúplex están configurados correctamente?

Hewlett-Packard recomienda dejar esta configuración en modo Automático (valor predeterminado).

4. ¿Funciona el comando "ping" con el producto?

Envíe un "ping" al producto desde la línea de comandos del equipo. Por ejemplo:

```
ping 192.168.45.39
```

Verifique los tiempos de ida y vuelta de "ping".

Si el comando “ping” funciona con el producto, verifique si la dirección IP del producto configurada en el equipo es correcta. Si es correcta, elimine el producto y agréguelo otra vez.

De lo contrario, verifique si los concentradores de red están encendidos y, a continuación, que la red, el producto y el equipo están configurados para el mismo tipo de red.

Compruebe que el comando ping funcione satisfactoriamente para otros dispositivos de la red (si no funciona, es posible que un programa de firewall esté bloqueando el comando ping).

Intente abrir el servidor Web incorporado para comprobar si la computadora se está comunicando con el producto.

5. ¿Se han agregado aplicaciones de software a la red?

Asegúrese de que son compatibles y de que están instaladas correctamente con los controladores de impresora apropiados.

6. ¿Pueden imprimir otros usuarios?

Puede que el problema se limite exclusivamente a la estación de trabajo. Verifique los controladores de red y de la impresora y el redireccionamiento de la estación de trabajo (captura en Novell Netware).

7. Si otros usuarios pueden imprimir, ¿están utilizando el mismo sistema operativo de red?

Compruebe que la configuración de la red en el sistema operativo es correcta.

8. ¿Está activado el protocolo?

Compruebe el estado del protocolo en la página de configuración. También puede utilizar el servidor Web incorporado para comprobar el estado de otros protocolos. Consulte [Secciones del servidor Web incorporado en la página 59](#).

9. ¿Aparece el producto en HP Web Jetadmin u otra aplicación de gestión de redes?

- Verifique los ajustes de la red en la página de configuración.
- Confirme los valores de red del producto utilizando el panel de control del mismo (en productos con panel de control).

Solución de problemas de software del producto

Solución de problemas comunes de Windows

Mensaje de error:

"General Protection FaultException OE"

"Spool32"

"Operación no válida"

Causa	Solución
	<p>Cierre todos los programas de software, reinicie Windows e inténtelo de nuevo.</p> <p>Elimine todos los archivos temp del subdirectorio Temp. Para determinar el nombre del directorio, abra el archivo AUTOEXEC.BAT y busque la declaración "Set Temp =". El nombre que suele aparecer después de esta declaración es el directorio Temp. Suele ser C:\TEMP de forma predeterminada, pero se puede redefinir.</p> <p>Consulte la documentación de Microsoft Windows que se incluye con el equipo para obtener más información sobre los mensajes de error de Windows.</p>

Solución de problemas comunes de Macintosh

Tabla 8-3 Problemas en sistema operativo Mac X

El controlador para la impresora no aparece en la Utilidad de configuración de la impresora ni en la lista de Impresión y fax.

Causa	Solución
Puede que el software del producto no se instalara o que se instalara incorrectamente.	<p>Asegúrese de que el archivo .GZ del producto se encuentra en la siguiente carpeta del disco duro:</p> <ul style="list-style-type: none">• Sistema operativo Mac X v10.4: Library/Printers/PPDs/Contents/Resources/<lang>.lproj, donde <lang> representa el código de dos letras para el idioma que utiliza.• Sistema operativo Mac X v10.5 y v10.6: Library/Printers/PPDs/Contents/Resources <p>Si fuera necesario, vuelva a instalar el software. Consulte la guía de instalación inicial si desea obtener instrucciones.</p>
El archivo PostScript Printer Description (PPD) está dañado.	<p>Elimine el archivo .GZ de la siguiente carpeta del disco duro:</p> <ul style="list-style-type: none">• Sistema operativo Mac X v10.4: Library/Printers/PPDs/Contents/Resources/<lang>.lproj, donde <lang> representa el código de dos letras para el idioma que utiliza.• Sistema operativo Mac X v10.5 y v10.6: Library/Printers/PPDs/Contents/Resources <p>Vuelva a instalar el software. Consulte la guía de instalación inicial si desea obtener instrucciones.</p>

El nombre del producto no aparece en la lista de productos en la Utilidad de configuración de impresoras ni en la lista de Impresión y fax.

Causa	Solución
Puede que el producto no esté preparado.	Compruebe que los cables estén conectados correctamente, que el producto esté encendido y que la luz de preparada  esté encendida.
El nombre utilizado para el producto es incorrecto.	Imprima una página de configuración para revisar el nombre del producto. Verifique que el nombre en la página de configuración coincida con el nombre del producto en la Utilidad de configuración de impresora o en la lista de Impresión y fax.
Puede que el cable de interfaz esté defectuoso o sea de baja calidad.	Sustituya el cable por un cable de mayor calidad.

El controlador de la impresora no configura automáticamente el producto seleccionado en la Utilidad de configuración de impresora ni en la lista de Impresión y fax.

Causa	Solución
Puede que el producto no esté preparado.	Compruebe que los cables estén conectados correctamente, que el producto esté encendido y que la luz de preparada  esté encendida.
Puede que el software del producto no se instalara o que se instalara incorrectamente.	Asegúrese de que el archivo PPD del producto se encuentra en la siguiente carpeta del disco duro: <ul style="list-style-type: none">• Sistema operativo Mac X v10.4: Library/Printers/PPDs/Contents/Resources/<lang>.lproj, donde <lang> representa el código de dos letras para el idioma que utiliza.• Sistema operativo Mac X v10.5 y v10.6: Library/Printers/PPDs/Contents/Resources Si fuera necesario, vuelva a instalar el software. Consulte la guía de instalación inicial si desea obtener instrucciones.
El archivo PostScript Printer Description (PPD) está dañado.	Elimine el archivo .GZ de la siguiente carpeta del disco duro: <ul style="list-style-type: none">• Sistema operativo Mac X v10.4: Library/Printers/PPDs/Contents/Resources/<lang>.lproj, donde <lang> representa el código de dos letras para el idioma que utiliza.• Sistema operativo Mac X v10.5 y v10.6: Library/Printers/PPDs/Contents/Resources Vuelva a instalar el software. Consulte la guía de instalación inicial si desea obtener instrucciones.
Puede que el cable de interfaz esté defectuoso o sea de baja calidad.	Sustituya el cable de interfaz por un cable de mayor calidad.

No se envió un trabajo de impresión al producto deseado.

Causa	Solución
Puede que la cola de impresión se detuviera.	Reinicie la cola de impresión. Abra el Monitor de impresión y seleccione Iniciar trabajos .
El nombre utilizado para el producto es incorrecto. Es posible que otro producto del mismo nombre o con uno similar haya recibido su trabajo de impresión.	Imprima una página de configuración para revisar el nombre del producto. Verifique que el nombre en la página de configuración coincida con el nombre del producto en la Utilidad de configuración de impresora o en la lista de Impresión y fax.

No puede imprimir desde una tarjeta USB de otros proveedores.

Causa	Solución
Este error ocurre cuando no está instalado el software de productos USB.	Cuando añada una tarjeta USB de otra marca, probablemente necesite el software de Asistencia de tarjeta adaptadora USB de Apple. La versión más actual de este software está disponible en el sitio Web de Apple.

Si se conecta mediante un cable USB, el producto no aparece en la Utilidad de configuración de impresoras ni en la lista de Impresión y fax, una vez seleccionado el controlador.

Causa	Solución
Este problema está provocado por un componente de software o hardware.	<p>Solución de problemas de software</p> <ul style="list-style-type: none">• Compruebe que el equipo Macintosh es compatible con USB.• Compruebe que el sistema operativo Macintosh sea Mac OS X v10.4 o posterior.• Asegúrese de que el equipo Macintosh dispone del software USB correspondiente de Apple. <p>Solución de problemas de hardware</p> <ul style="list-style-type: none">• Asegúrese de que el producto está encendido.• Asegúrese de que el cable USB está conectado correctamente.• Compruebe que utiliza el cable USB de alta velocidad apropiado.• Asegúrese de que no hay demasiados dispositivos USB que tomen alimentación eléctrica de la cadena. Desconecte todos los dispositivos de la cadena y conecte el cable directamente al puerto USB en el equipo host.• Compruebe si hay más de dos concentradores USB sin alimentación consecutivos en la cadena. Desconecte todos los dispositivos de la cadena y luego conecte el cable directamente al puerto USB en el equipo host. <p>NOTA: El teclado iMac es un concentrador USB sin alimentación.</p>

A Consumibles y accesorios

- [Pedido de piezas, accesorios y consumibles](#)
- [Referencias](#)

Pedido de piezas, accesorios y consumibles

Realice su pedido de consumibles y papel	www.hp.com/go/suresupply
Realice su pedido de piezas y accesorios originales HP	www.hp.com/buy/parts
Realice su pedido a través del servicio técnico o proveedores de asistencia	Póngase en contacto con el proveedor de servicio técnico o asistencia autorizado por HP.
Realice su pedido con el software HP	Secciones del servidor Web incorporado en la página 59

Referencias

La siguiente lista de accesorios estaba actualizada en el momento de la impresión. La información para realizar pedidos y la disponibilidad de los accesorios pueden cambiar durante la vida del producto.

Accesorios para manejo del papel

Elemento	Descripción	Referencia
Rodillo de recogida	Rodillo de recogida de la bandeja de entrada principal	RL1-1497-000CN
Conjunto de la placa de separación	Placa de separación de la bandeja de entrada principal	RM1-4227-000CN

Cartuchos de impresión

Elemento	Descripción	Referencia
Cartucho de impresión HP LaserJet	Cartucho de impresión negro estándar	<p>Consulte uno de los siguientes elementos para determinar el número de referencia del cartucho de impresión.</p> <ul style="list-style-type: none">• El cartucho de impresión• La página de estado de los suministros• La página de navegación de la ayuda• En la ficha Información de la página del servidor Web incorporado, haga clic en el enlace Estado de los suministros o en el botón Supplies Detail (Detalles de los suministros)• Visite www.hp.com/post-embed/ordersupplies-na

Cables e interfaces

Elemento	Descripción	Referencia
Cable USB	Cable de 2 metros entre A y B	8121-0868

B Servicio y asistencia

- [Declaración de garantía limitada de Hewlett-Packard](#)
- [Garantía de protección Premium de HP: declaración de garantía limitada del cartucho de impresión LaserJet](#)
- [Licencia de uso para el usuario final](#)
- [Servicio de garantía de autorreparación del cliente](#)
- [Asistencia al cliente](#)
- [Nuevo embalaje del producto](#)

Declaración de garantía limitada de Hewlett-Packard

PRODUCTO HP	DURACIÓN DE LA GARANTÍA LIMITADA
HP LaserJet Professional P1566, P1606dn	Un año a partir de la fecha de compra

A partir de la fecha de compra, HP garantiza al cliente, usuario final, que sus productos de hardware y accesorios no presentarán ningún tipo de defecto de materiales o de fabricación durante el período anteriormente indicado. Si se notifican a HP defectos de dicho tipo durante el período de garantía, HP procederá, según sea pertinente, a reparar o reemplazar los productos que demuestren ser defectuosos. Los productos de reemplazo pueden ser nuevos o de rendimiento similar al de los nuevos.

HP garantiza que el software de HP no dejará de ejecutar sus instrucciones de programación después de la fecha de compra, durante el período especificado anteriormente, debido a defectos en el material y la mano de obra cuando se instale y utilice correctamente. Si se notifica a HP la existencia de tales defectos durante el período de garantía, HP reemplazará los soportes en los que se almacena el software que no ejecuta sus instrucciones de programación debido a dichos defectos.

HP no garantiza que el funcionamiento de los productos HP será ininterrumpido o estará libre de errores. Si, tras un período de tiempo razonable, HP no puede reparar o reemplazar el producto como se garantiza, se reembolsará al cliente el importe de la compra previa devolución del producto.

Los productos de HP pueden contener componentes reprocesados equivalentes en rendimiento a un componente nuevo o componentes que hayan sido utilizados alguna vez.

La garantía no se aplica a defectos derivados de (a) mantenimiento o calibración incorrectos o inadecuados, (b) software, interfaces, piezas o consumibles no suministrados por HP, (c) modificaciones no autorizadas o uso incorrecto, (d) funcionamiento fuera de las especificaciones ambientales indicadas para el producto o (e) preparación o mantenimiento incorrectos.

EN LA MEDIDA EN QUE LO PERMITA LA LEGISLACIÓN LOCAL, LAS GARANTÍAS MENCIONADAS ANTERIORMENTE SON EXCLUSIVAS Y NO SE HA OFRECIDO NI ESPECIFICADO NINGÚN OTRO TIPO DE GARANTÍA O CONDICIÓN, ESCRITA NI ORAL, Y HP RECHAZA ESPECÍFICAMENTE CUALQUIER GARANTÍA O CONDICIÓN IMPLÍCITA DE COMERCIALIZABILIDAD, CALIDAD SATISFACTORIA O IDONEIDAD PARA UNA FINALIDAD DETERMINADA. Algunos países/algunas regiones, estados o provincias no permiten limitaciones en la duración de una garantía implícita, por lo que la limitación o exclusión anterior puede no ser aplicable en su caso. Esta garantía limitada le otorga derechos legales específicos y puede que disponga de otros derechos que varían de un estado a otro, de una provincia a otra o de un/a país/región a otro/a.

La garantía limitada de HP es válida en cualquier país/región o localidad en los que HP ofrezca un servicio de asistencia para este producto y donde haya comercializado este producto. El nivel del servicio de garantía que recibe puede variar según los estándares locales. HP no modificará el modelo, el montaje ni las funciones del producto para hacer que funcione en un país/una región en el que nunca iba a utilizarse por cuestiones legales o reglamentarias.

EN LA MEDIDA EN QUE LO PERMITA LA LEGISLACIÓN LOCAL, LOS RECURSOS INDICADOS EN ESTA DECLARACIÓN DE GARANTÍA SON LOS RECURSOS ÚNICOS Y EXCLUSIVOS A LOS QUE PUEDE OPTAR EL CLIENTE. EXCEPTO EN LOS CASOS QUE SE INDICAN ANTERIORMENTE, BAJO

NINGÚN CONCEPTO SERÁN HP O SUS PROVEEDORES RESPONSABLES DE PÉRDIDAS DE DATOS NI POR DAÑOS DIRECTOS, ESPECIALES, INCIDENTALES, CONSECUENCIALES (INCLUIDO LUCRO CESANTE O PÉRDIDA DE DATOS) NI POR DAÑOS DE OTROS TIPOS, AUNQUE SE BASEN EN CONTRATOS, RECLAMACIONES U OTRA CAUSA. Algunos países/algunas regiones, estados o provincias no permiten la exclusión ni limitación de daños incidentales ni consecuenciales, por lo que la limitación o exclusión anterior puede no ser aplicable en su caso.

LOS TÉRMINOS DE GARANTÍA QUE CONTIENE ESTA DECLARACIÓN, EN LA MEDIDA EN QUE LO PERMITA LA LEGISLACIÓN, NO EXCLUYEN, LIMITAN NI MODIFICAN, SINO QUE SE SUMAN A LOS DERECHOS LEGALES OBLIGATORIOS APLICABLES A LA VENTA DE ESTE PRODUCTO.

Garantía de protección Premium de HP: declaración de garantía limitada del cartucho de impresión LaserJet

Este producto HP está garantizado contra defectos en los materiales y la mano de obra.

Esta garantía no se aplica a aquellos productos (a) rellenados, restaurados, reprocesados o manipulados de alguna forma, (b) que presenten problemas producidos por el uso indebido, almacenamiento incorrecto o funcionamiento sin atenerse a las especificaciones medioambientales publicadas para el producto o (c) que muestren desgaste por el uso habitual.

Para obtener la asistencia técnica de la garantía, devuelva el producto al establecimiento de compra (con una descripción por escrito del problema y muestras de impresión) o póngase en contacto con el Servicio de atención al cliente de HP. Se sustituirá todo producto que se demuestre que está defectuoso o se devolverá la cantidad equivalente al precio de compra, a discreción de HP.

HASTA EL PUNTO PERMITIDO POR LA LEGISLACIÓN LOCAL, LA ANTERIOR GARANTÍA EXCLUYE TODA GARANTÍA O CONDICIÓN, TANTO ESCRITA COMO VERBAL, EXPRESA O IMPLÍCITA. HEWLETT-PACKARD RECHAZA ESPECÍFICAMENTE CUALQUIER OTRA GARANTÍA O CONDICIÓN IMPLÍCITA DE COMERCIABILIDAD, CALIDAD SATISFACTORIA E IDONEIDAD PARA UN FIN DETERMINADO.

HASTA EL PUNTO PERMITIDO POR LA LEGISLACIÓN LOCAL, EN NINGÚN CASO SERÁ HEWLETT-PACKARD O SUS PROVEEDORES RESPONSABLE DE DAÑOS DIRECTOS, ESPECIALES, INCIDENTALES, CONSECUENCIALES (INCLUIDA LA PÉRDIDA DE BENEFICIOS O DATOS) O DE CUALQUIER OTRO TIPO, TANTO SI SON CONTRACTUALES, EXTRA CONTRACTUALES O DE CUALQUIER OTRO TIPO.

LAS CLAÚSULAS DE LA PRESENTE GARANTÍA MENCIONADAS EN ESTA DECLARACIÓN, EXCEPTO HASTA DONDE LO PERMITE LA LEY, NO EXCLUYEN, RESTRINGEN O MODIFICAN, SINO QUE SE CONSIDERAN ADICIONALES A LOS DERECHOS LEGALES RECONOCIDOS POR LA LEY APLICABLES A LA VENTA DE ESTE PRODUCTO A USTED.

Licencia de uso para el usuario final

LEER DETENIDAMENTE ANTES DE USAR ESTE PRODUCTO DE SOFTWARE: Esta licencia de uso para el usuario final ("Licencia") es un contrato entre (a) usted (ya sea una persona física o la persona jurídica a la que representa) y (b) Hewlett-Packard Company ("HP"), que regula el uso, por su parte, del producto de software ("Software"). Esta licencia no será de aplicación si existe un contrato de licencia distinto entre usted y HP o sus proveedores para el Software, incluyendo aquellos contratos de licencia en la documentación en línea. El término "Software" puede incluir (i) el soporte asociado, (ii) la guía del usuario y otros materiales impresos y (iii) documentación electrónica o "en línea" (conjuntamente denominada "Documentación del usuario").

LOS DERECHOS SOBRE EL SOFTWARE SÓLO SE OFRECEN CON LA CONDICIÓN DE QUE ACEPTÉ TODOS LOS TÉRMINOS Y CONDICIONES DE ESTA LICENCIA. MEDIANTE LA INSTALACIÓN, COPIA, DESCARGA O CUALQUIER OTRO USO DEL SOFTWARE USTED ACEPTA QUEDAR VINCULADO POR ESTA LICENCIA. SI NO ACEPTA ESTA LICENCIA, NO INSTALE, DESCARGUE O USE EL SOFTWARE DE CUALQUIER OTRO MODO. SI COMPRÉ EL SOFTWARE, PERO NO ESTÁ DE ACUERDO CON ESTA LICENCIA, DEVUÉLVALO AL LUGAR DONDE LO COMPRÉ ANTES DE CATORCE DÍAS PARA OBTENER EL REEMBOLSO DEL PRECIO DE COMPRA; SI EL SOFTWARE ESTÁ INSTALADO O HA SIDO PUESTO A DISPOSICIÓN JUNTO CON OTRO PRODUCTO DE HP, PODRÁ DEVOLVER EL PRODUCTO COMPLETO SIN USAR.

1. SOFTWARE DE TERCEROS. El Software puede incluir, además del software propiedad de HP ("Software de HP"), otro software sujeto a licencias de terceros ("Software de terceros" y "Licencia de terceros"). Cualquier Software de terceros se le concede bajo una licencia sujeta a los términos y condiciones de la Licencia de terceros correspondiente. Normalmente, podrá encontrar la Licencia de terceros en un archivo tal como "license.txt"; si no puede encontrar dicha licencia, póngase en contacto con el servicio de asistencia técnica de HP. Si las Licencias de terceros incluyen licencias que estipulan la disponibilidad del código fuente (como puede ser la Licencia Pública General de GNU) y el código fuente correspondiente no se incluye junto con el Software, consulte las páginas de asistencia del producto en el sitio web de HP (hp.com) para averiguar cómo obtener dicho código fuente.

2. DERECHOS DE LA LICENCIA. Siempre y cuando usted cumpla con todos los términos y condiciones de esta licencia, se le conceden con los siguientes derechos:

a. Uso. HP le otorga una licencia para usar una copia del Software de HP. "Uso" significa instalar, copiar, almacenar, cargar, ejecutar, visualizar o usar de cualquier otra manera el Software de HP. Usted no puede modificar el Software de HP ni desactivar ninguna de las funciones de control y concesión de licencia del mismo. Si HP le ha proporcionado este Software para usarlo junto con un producto de tratamiento de imágenes o impresión (por ejemplo, el Software es un controlador de una impresora u otro producto, programación fija o un complemento), el Software de HP sólo podrá usarse con dicho producto ("Producto de HP"). La Documentación del usuario puede contener ciertas restricciones adicionales en cuanto al uso. No podrá separar las partes integrantes del Software de HP para su Uso. No tiene permiso para distribuir el Software de HP.

b. Copia. Su derecho a copiar significa que puede hacer copias de seguridad o para archivo del Software de HP, siempre y cuando dichas copias contengan todos los avisos de propiedad del Software de HP y sólo se utilicen con finalidades de copia de seguridad.

3. ACTUALIZACIONES. Para usar un Software de HP proporcionado por HP como una actualización, mejora o un complemento (en general "Actualización"), primeramente deberá disponer de la licencia del Software de HP original identificado por HP como apto para la actualización. En la medida que la Actualización reemplace al Software de HP original, ya no podrá usar dicho Software de HP. Esta

Licencia se aplica a cada una de las Actualizaciones, a menos que HP estipule otros términos con dicha Actualización. En caso de contradicción entre esta licencia y esos otros términos, los últimos prevalecerán.

4. TRANSFERENCIA.

a. Transferencia a terceros. El usuario final inicial del Software de HP puede realizar una sola transferencia del Software de HP a otro usuario final. Toda transferencia incluirá todas las partes integrantes, soportes, Documentación del usuario, esta Licencia y, si es el caso, el certificado de autenticidad. La transferencia no puede ser indirecta, como por ejemplo, mediante una venta en depósito. Con anterioridad a la transferencia, el usuario final que reciba el Software deberá aceptar esta Licencia. Una vez transferido el Software de HP, su licencia quedará automáticamente rescindida.

b. Restricciones. No puede alquilar, arrendar o prestar el Software de HP o usarlo con fines de uso comercial en régimen de tiempo compartido o para uso por terceros. No puede sublicenciar, asignar o transferir el Software de HP excepto en los casos expresamente permitidos en la presente Licencia.

5. DERECHOS DE PROPIEDAD. Todos los derechos de la propiedad intelectual e industrial del Software y la Documentación del Usuario corresponden a HP o a sus proveedores, y están protegidos por ley, incluyendo las leyes aplicables sobre derechos de autor, secretos comerciales, patentes y marcas. No podrá eliminar del Software ninguna identificación del producto, aviso de copyright o restricciones de propiedad.

6. LIMITACIONES DE INGENIERÍA INVERSA. No podrá utilizar técnicas de ingeniería inversa, desensamblar ni descompilar el Software de HP excepto y solo en la medida que lo permita la ley aplicable.

7. CONSENTIMIENTO PARA EL USO DE DATOS. HP y sus filiales podrán recoger y utilizar información técnica que usted proporcione en relación con (i) el Uso que hace del Software o del Producto de HP, o (ii) la prestación de servicios de asistencia técnica relacionados con el Software o con el Producto de HP. Toda esa información quedará sujeta a la política de privacidad de HP. HP no utilizará dicha información de ninguna forma que le identifique personalmente, excepto en la medida en que ello sea necesario para mejorar su Uso o para prestarle servicios de asistencia técnica.

8. LIMITACIÓN DE RESPONSABILIDAD. No obstante los daños en los que usted pudiera incurrir, toda la responsabilidad de HP y de sus proveedores y su único remedio bajo esta Licencia estarán limitados al importe que pagó por el Producto o a 5 dólares estadounidenses (aquella cantidad que sea superior). EN LA MEDIDA QUE LA LEY APLICABLE LO PERMITA, EN NINGÚN CASO HP NI SUS PROVEEDORES SERÁN RESPONSABLES DE CUALQUIER DAÑO ESPECIAL, FORTUITO, INDIRECTO O CONSECUENTE (INCLUYENDO DAÑOS POR LUCRO CESANTE, PÉRDIDA DE DATOS, INTERRUPCIÓN DE LA ACTIVIDAD COMERCIAL, LESIONES O PÉRDIDA DE PRIVACIDAD) RELACIONADOS DE ALGUNA MANERA CON EL USO O LA INCAPACIDAD DE USAR EL SOFTWARE, INCLUSO SI HP O CUALQUIERA DE SUS PROVEEDORES HA SIDO AVISADO DE LA POSIBILIDAD DE DICHOS DAÑOS, E INCLUSO SI EL REMEDIO ANTERIOR NO CUMPLE SU PROPÓSITO ESENCIAL. Algunos estados u otras jurisdicciones no permiten la exclusión o la limitación de daños fortuitos o consecuentes, por lo que es posible que las anteriores limitaciones o exclusiones no sean aplicables en su caso.

9. GOBIERNO DE LOS EE.UU. COMO CLIENTE Si es usted una organización perteneciente al gobierno de los EE.UU., en ese caso, concordante con FAR 12.211 y FAR 12.212, el software comercial (Commercial Computer Software), la documentación del software comercial (Computer Software Documentation) y los datos técnicos (Technical Data) para los artículos comerciales (Commercial Items) se conceden bajo la licencia comercial de HP correspondiente.

10. CUMPLIMIENTO CON LAS LEYES DE EXPORTACIÓN. Deberá cumplir con todas las leyes, normas y reglamentaciones (i) aplicables a la exportación o importación de Software, o (ii) que restrinjan el Uso del Software, incluyendo cualquier restricción relacionada con la proliferación de armas nucleares, químicas o biológicas.

11. RESERVA DE DERECHOS. HP y sus proveedores se reservan todos los derechos que no se hayan otorgado expresamente en esta Licencia.

(c) 2007 Hewlett-Packard Development Company, L.P.

Ver. 11/06

Servicio de garantía de autorreparación del cliente

Los productos HP están diseñados con piezas de autorreparación del cliente (CSR) para minimizar el tiempo de reparación y permitir una mayor flexibilidad en la sustitución de piezas defectuosas. Si durante el periodo de diagnóstico, HP identifica que la reparación puede ser llevada a cabo por una pieza CSR, HP le enviará directamente la pieza para que la sustituya. Hay dos categorías de piezas CSR: 1) Piezas cuya autorreparación del cliente es obligatoria. Si solicita a HP que reemplace estas piezas, se le cargarán los costes de transporte y mano de obra del servicio. 2) Piezas cuya autorreparación del cliente es opcional. Estas piezas también se han diseñado para la autorreparación del cliente. En cambio, si solicita a HP que la reemplace, puede que no se le apliquen costes adicionales en función del tipo de garantía diseñado para su producto.

Si están disponibles y las distancias lo permiten, las piezas CSR se le enviarán al siguiente día laboral. Si desea recibirlas el mismo día o en cuatro horas se le aplicará un coste adicional si la geografía lo permite. Si requiere asistencia, puede llamar al centro de asistencia técnica de HP y un técnico le ayudará por teléfono. HP especifica en los materiales enviados con la pieza de repuesto CSR si se debe devolver la pieza defectuosa. En los casos en los que se tenga que devolver la pieza defectuosa a HP, deberá enviar la parte defectuosa a HP dentro de un periodo de tiempo, normalmente en cinco (5) días laborales. La pieza defectuosa tiene que ser devuelta con la documentación correspondiente en el material de envío. Si no devuelve la pieza defectuosa, HP puede cobrarle la sustitución de la pieza. Con la auto-reparación del cliente, HP se hará cargo de los costes de envío y devolución determinando el mensajero/transportista que empleará.

Asistencia al cliente

Obtener asistencia telefónica para su país/región	Los números de teléfono de su país/región aparecen en el folleto incluido en la caja del producto, o en www.hp.com/support/ .
Tenga preparados el nombre, el número de serie y la fecha de compra del producto, además de una descripción del problema.	
Obtener asistencia 24 horas en Internet	www.hp.com/support/ljp1560series o www.hp.com/support/ljp1600series
Obtener asistencia para productos que se utilizan con un equipo Macintosh	www.hp.com/go/macosx
Descargar utilidades, controladores e información electrónica sobre el software	www.hp.com/go/ljp1560series o www.hp.com/go/ljp1600series
Obtener contratos de servicios o mantenimiento HP adicionales	www.hp.com/go/carepack

Nuevo embalaje del producto

Si el Centro de atención al cliente de HP determina que es necesario devolver el producto a HP para su reparación, siga estos pasos para volver a embalar el producto antes de transportarlo.

⚠ PRECAUCIÓN: El cliente será responsable de los daños de transporte que resulten de no haber embalado el producto adecuadamente.

1. Extraiga y guarde el cartucho de impresión.

⚠ PRECAUCIÓN: Es *sumamente importante* retirar el cartucho de impresión antes de transportar el producto. Si el cartucho de impresión permanece en el producto durante el transporte, podría gotear y cubrir de tóner el motor y otras partes del producto.

Para evitar daños en el cartucho de impresión, evite tocar el rodillo y guarde el cartucho de impresión en su material de embalaje original o de manera que no quede expuesto a la luz.

2. Quite y conserve el cable de alimentación, cable de interfaz y accesorios opcionales, como tarjeta EIO.
3. Si es posible, incluya pruebas de impresión y entre 50 y 100 hojas de papel u otros soportes de impresión que no se hayan impreso correctamente.
4. Si reside en EE.UU., llame por teléfono al Centro de atención al cliente de HP para solicitar nuevo material de embalaje. Si reside fuera de los EE.UU., utilice el material de embalaje original si es posible. Hewlett-Packard recomienda contratar un seguro para el envío del equipo.

C Especificaciones

- [Especificaciones físicas](#)
- [Consumo de energía, especificaciones eléctricas y emisiones acústicas](#)
- [Especificaciones ambientales](#)

Especificaciones físicas

Tabla C-1 Especificaciones físicas¹

Especificación	Impresora HP LaserJet Professional P1560 series	Impresora HP LaserJet Professional P1600 series
Peso del producto	5,9 kg	6,5 kg
Altura del producto	245 mm	245 mm
Profundidad mínima del producto	239 mm	280 mm
Profundidad máxima del producto	369 mm	410 mm
Ancho del producto	382 mm	382 mm

¹ Los valores se basan en datos preliminares. Consulte www.hp.com/support/ljp1560series o www.hp.com/support/ljp1600series.

Consumo de energía, especificaciones eléctricas y emisiones acústicas

Consulte www.hp.com/go/ljp1560_regulatory o www.hp.com/go/ljp1600_regulatory para obtener información actualizada.

Especificaciones ambientales

Tabla C-2 Especificaciones ambientales

	Funcionamiento¹	Almacenamiento¹
Temperatura	De 15° a 32,5° C	De -20° a 40 °C
Humedad relativa	10% a 80%	Del 10 al 90%

¹ Los valores se basan en datos preliminares. Consulte www.hp.com/support/ljp1560series o www.hp.com/support/ljp1600series.

D Información sobre normativas

- [Normas de la FCC](#)
- [Programa de administración medioambiental de productos](#)
- [Declaración de conformidad](#)
- [Declaraciones de seguridad](#)

Normas de la FCC

Este equipo fue probado y cumple todas las limitaciones de los dispositivos de Clase B, de acuerdo con el Apartado 15 de la normativa de la FCC. Estos límites están diseñados para proporcionar una protección razonable contra interferencias cuando se utiliza el equipo en una instalación residencial. Este equipo genera, emplea y puede irradiar energía de frecuencia de radio. Si este equipo no se instala y utiliza de acuerdo con las instrucciones, puede provocar interferencias en las comunicaciones por radio. En cualquier caso, no hay garantía alguna de que no se puedan producir interferencias en una instalación específica. Si este equipo ocasiona interferencias dañinas para la recepción de radio o televisión, lo que puede determinarse apagando y volviendo a encender el equipo, se recomienda al usuario que intente corregir las interferencias tomando una o más de las siguientes medidas:

- reoriente o reubique la antena receptora;
- aumente la separación entre el equipo y el receptor;
- conecte el equipo a una toma de corriente que esté en un circuito distinto al circuito en el que esté ubicado el receptor;
- consulte con su distribuidor o con un técnico experto en radio y televisión.



NOTA: Cualquier cambio o modificación en la impresora que no esté expresamente aprobado por HP podrá anular la autoridad del usuario para utilizar este equipo.

El uso de un cable de interfaz blindado es un requisito imprescindible para la conformidad con los límites establecidos para los dispositivos de Clase B en el Apartado 15 de las normas de la FCC.

Programa de administración medioambiental de productos

Protección del medio ambiente

Hewlett-Packard Company se compromete a proporcionar productos de calidad que respeten el medio ambiente. Este producto está diseñado con varios atributos que reducen al mínimo el impacto en el medio ambiente.

Generación de ozono

Este producto no genera cantidades apreciables de ozono (O₃).

Consumo de energía

El consumo de energía disminuye notablemente cuando la impresora se encuentra en modo Preparada o Apagado automático, lo que permite conservar recursos naturales y ahorrar dinero sin que se vea afectado el alto rendimiento del producto. Los equipos de impresión e imágenes de Hewlett-Packard marcados con el logotipo ENERGY STAR® cumplen con las especificaciones ENERGY STAR de la U.S. Environmental Protection Agency (Agencia para la protección medioambiental de EE.UU.) para equipos de imágenes. La siguiente marca aparece en los productos de imágenes calificados con ENERGY STAR:



Encontrará información adicional sobre modelos de productos de imágenes calificados con ENERGY STAR en:

www.hp.com/go/energystar

Consumo de tóner

En el modo EconoMode, la impresora consume bastante menos tóner, lo cual amplía la duración del cartucho.

Consumo de papel

La característica de impresión a doble cara manual/automática (impresión dúplex) y la capacidad de impresión de n páginas por hoja (varias páginas impresas en una hoja de papel) de este producto permiten reducir el consumo de papel y, por tanto, la demanda de recursos naturales.

Plásticos

Los componentes de plástico de más de 25 gramos llevan estampada una marca de identificación del material, de acuerdo con las normativas internacionales al respecto, para que los distintos tipos de plástico se puedan identificar más fácilmente para su reciclaje al final de la vida útil del producto.

Consumibles de impresión de HP LaserJet

Con HP Planet Partners, es muy fácil devolver y reciclar los cartuchos de impresión HP LaserJet usados. En todos los cartuchos de impresión HP LaserJet y paquetes de consumibles nuevos encontrará la información y las instrucciones del programa en varios idiomas. Y si quiere proteger aún más el medio ambiente, procure devolver varios cartuchos a la vez en vez de hacerlo por separado.

HP se compromete a ofrecer productos y servicios innovadores, de alta calidad y respetuosos con el medio ambiente, desde el proceso de diseño y fabricación del producto hasta la distribución, la utilización de los clientes y el reciclado. Si participa en el programa HP Planet Partners, nos aseguramos de que sus cartuchos de impresión de HP LaserJet se reciclan como es debido. Para ello, los procesamos para recuperar los plásticos y metales y reutilizarlos en nuevos productos, con lo que se evita que millones de toneladas de desechos acaben en los basureros. Puesto que estos cartuchos se reciclan y se emplean en la elaboración de nuevos materiales, no será posible devolvérselos. Gracias por ser respetuoso con el medio ambiente.

 **NOTA:** Utilice la etiqueta de devolución únicamente para devolver cartuchos de impresión originales de HP LaserJet. No la utilice para cartuchos de inyección de tinta de HP, ni para cartuchos que no sean de HP, cartuchos recargados o remanufacturados o devoluciones de garantía. Si desea más información sobre cómo reciclar sus cartuchos de impresión de HP, visite <http://www.hp.com/recycle>.

Instrucciones de devolución y reciclado

Estados Unidos y Puerto Rico

La etiqueta que se adjunta en el embalaje del cartucho de HP LaserJet se emplea para la devolución y el reciclado de uno o más cartuchos de impresión de HP LaserJet ya utilizados. Siga las instrucciones correspondientes que se incluyen a continuación.

Devoluciones múltiples (más de un cartucho)

1. Guarde cada cartucho de impresión de HP LaserJet en su embalaje y envase originales.
2. Precinte juntas las cajas con precinto de embalaje o material para embalar. El paquete puede pesar hasta 31 kg.
3. Utilice una etiqueta para envíos individual franqueada.

Ó

1. Utilice una caja adecuada de la que disponga o solicite una caja de recogida masiva gratuita en www.hp.com/recycle o, en EE.UU. llame al 1-800-340-2445 (hasta 31 kg de cartuchos de impresión HP LaserJet).
2. Utilice una etiqueta para envíos individual franqueada.

Devoluciones individuales

1. Guarde el cartucho de impresión de HP LaserJet en su embalaje y envase originales.
2. Coloque la etiqueta para envíos en la parte delantera del embalaje.

Envío

Para todas las devoluciones de cartuchos de impresión HP LaserJet para reciclaje, entregue el paquete en UPS en su próxima entrega o recogida o llévelo a un establecimiento autorizado UPS. Para conocer la dirección de su establecimiento UPS más cercano, llame en EE.UU. al 1-800-PICKUPS o visite www.ups.com. Si realiza una devolución a través de la etiqueta USPS, entregue el paquete a un mensajero postal de EE.UU. o entréguelo en una oficina de correos de EE.UU. Para obtener más información o pedir más etiquetas o cajas vacías para devolución, consulte www.hp.com/recycle o llame en EE.UU. al 1-800-340-2445. A las entregas por UPS se le aplicarán las tarifas habituales de recogida. Esta información puede cambiar sin previo aviso.

Residentes de Alaska y Hawaii

No utilice la etiqueta de UPS. Llame al 1-800-340-2445 para obtener más información e instrucciones. U.S. Postal Service proporciona un servicio de transporte gratuito para la devolución de cartuchos en virtud de un acuerdo alcanzado con HP en Alaska y Hawaii.

Devoluciones desde fuera de EE.UU.

Para participar en el programa de devolución y reciclaje HP Planet Partners, simplemente siga las sencillas indicaciones de la guía de reciclaje (dentro del paquete de su nuevo producto) o visite www.hp.com/recycle. Seleccione su país/región para obtener información sobre cómo devolver sus consumibles de impresión HP LaserJet.

Papel

Este producto puede utilizarse con papel reciclado siempre que éste cumpla los requisitos especificados en la *HP LaserJet Printer Family Print Media Guide* (Guía de soportes de impresión de la familia de impresoras HP LaserJet). Este producto es compatible con el uso de papel reciclado según el estándar EN12281:2002.

Restricciones de materiales

Este producto HP no contiene mercurio añadido.

Este producto HP no contiene una batería.

Equipo de eliminación de residuos en los hogares para usuarios de la Unión Europea

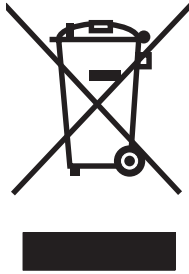

Este símbolo, situado en el producto o en el embalaje, indica que este producto no puede desecharse junto con el resto de sus residuos domésticos. Por contra, tiene la responsabilidad de desecharse de las piezas del producto entregándolas en un punto de recogida adecuado para el reciclaje de equipos eléctricos y electrónicos usados. Al entregar su equipo usado para su recogida y reciclaje estará contribuyendo a conservar recursos naturales y garantizar que se recicle de un modo seguro para la salud humana y el medio ambiente. Para obtener más información acerca de los puntos en donde puede entregar los productos usados para su reciclaje, póngase en contacto con el ayuntamiento o el servicio de recogida de basuras de su localidad o con la tienda en la que adquirió el producto.

Sustancias químicas

HP se compromete a proporcionar información a sus clientes sobre las sustancias químicas que se encuentran en sus productos con el fin de cumplir las exigencias legales como REACH (Regulación UE, nº 1907/2006 del Consejo y el Parlamento Europeo). Encontrará el informe correspondiente sobre sustancias químicas en: www.hp.com/go/reach.

Hoja de datos sobre seguridad de los materiales (MSDS)

Las hojas de datos sobre seguridad de materiales (MSDS) de consumibles con sustancias químicas (por ejemplo, un tóner) se obtienen en el sitio web de HP www.hp.com/go/msds o www.hp.com/hpinfo/community/environment/productinfo/safety.

Información adicional

Para obtener información sobre estos temas medioambientales consulte:

- La hoja de perfil medioambiental para éste y algunos productos relacionados con HP.
- El compromiso de HP de respetar el medio ambiente.
- El sistema de gestión medioambiental de HP.
- El programa de devolución y reciclaje de productos de HP al final de su vida útil.
- Las hojas de datos sobre seguridad de los materiales.

Visite www.hp.com/go/environment o www.hp.com/hpinfo/globalcitizenship/environment.

Declaración de conformidad

de acuerdo con ISO/IEC 17050-1 y EN 17050-1; DoC#: BOISB-0902-00-rel. 1.0

Nombre del fabricante: Hewlett-Packard Company
Dirección del fabricante: 11311 Chinden Boulevard,
Boise, Idaho 83714-1021, (EE.UU.)

declara que el producto

Nombre del producto: Impresora HP LaserJet Professional P1566/P1606
Modelo regulatorio:²⁾ BOISB-0902-00
Opciones del producto: Todas
Cartuchos de tóner: CE278A

cumple con las siguientes especificaciones del producto:

SEGURIDAD: IEC 60950-1:2001 / EN60950-1: 2001 +A11
IEC 60825-1:1993 +A1 +A2 / EN 60825-1:1994 +A1 +A2 (Producto Láser/LED Clase 1)
GB4943-2001

EMC: CISPR22:2005 +A1:2005 / EN55022:2006 +A1:2007 - Clase B¹⁾
EN 61000-3-2:2006
EN 61000-3-3:1995 +A1 +A2
EN 55024:1998 +A1 +A2
FCC Título 47 CFR, Apartado 15 Clase B / ICES-003, Número 4
GB9254-1998, GB17625.1-2003

Información adicional:

Este producto cumple con los requisitos de la Directiva EMC 2004/108/EC, la Directiva de baja tensión 2006/95/EEC y lleva la marca CE correspondiente.

Este dispositivo cumple con la Parte 15 de la normativa de la FCC. Su utilización está sujeta a las dos condiciones siguientes: (1) este dispositivo no puede causar interferencias perjudiciales y (2) debe aceptar cualquier interferencia recibida, incluida la que pueda causar un funcionamiento no deseado.

- 1) El producto fue sometido a pruebas en una configuración típica con Sistemas informáticos personales de Hewlett-Packard.
- 2) Este producto tiene asignado un número de modelo reglamentario con fines normativos. No debe confundirse con el nombre o número(s) del producto.

Boise, Idaho 83713, (EE.UU.)

Marzo de 2010

Únicamente para consultas acerca de la normativa estipulada:

Persona de contacto en Europa Su oficina local de ventas y servicio técnico de Hewlett-Packard o Hewlett-Packard GmbH, Department HQ-TRE / Standards Europe, Herrenberger Straße 140, D-71034 Böblingen, (Alemania), (FAX: +49-7031-14-3143),
<http://www.hp.com/go/certificates>

Persona de contacto en EE.UU. Product Regulations Manager, Hewlett-Packard Company, PO Box 15, Mail Stop 160, Boise, ID 83707-0015, (EE.UU.), (Teléfono: +1-208-396-6000)

Declaraciones de seguridad

Seguridad láser

El Centro CDRH (Center for Devices and Radiological Health) del departamento Food and Drug Administration de EE.UU. implementó reglamentaciones para los productos láser fabricados a partir del 1 de agosto de 1976, de cumplimiento obligatorio para los productos comercializados en Estados Unidos. El dispositivo está certificado como producto láser de "Clase 1" según lo estipulado en la Norma de rendimiento de radiaciones del U.S. Department of Health and Human Services (Departamento de sanidad y servicios sociales de EE.UU.), de acuerdo con la ley Radiation Control for Health and Safety Act (Ley de Control de la radiación para la salud y la seguridad) de 1968. La radiación emitida dentro del dispositivo está completamente confinada dentro de las cubiertas externas y la carcasa protectora, por lo que los rayos láser no pueden escapar durante ninguna fase del funcionamiento normal del aparato.

⚠️ ¡ADVERTENCIA! El uso de controles, ajustes o procedimientos que no sean los que se especifican en la presente guía podrían dejar al usuario expuesto a radiaciones peligrosas.

Normas DOC de Canadá

Complies with Canadian EMC Class B requirements.

« Conforme à la classe B des normes canadiennes de compatibilité électromagnétiques. « CEM ». »

Declaración VCCI (Japón)

この装置は、情報処理装置等電波障害自主規制協議会（VCCI）の基準に基づくクラスB情報技術装置です。この装置は、家庭環境で使用することを目的としていますが、この装置がラジオやテレビジョン受信機に近接して使用されると、受信障害を引き起こすことがあります。

取扱説明書に従って正しい取り扱いをして下さい。

Instrucciones del cable de alimentación

Compruebe que la alimentación sea la correcta para la clasificación de tensión del producto. La clasificación de tensión se encuentra en la etiqueta del producto. El producto utiliza 110-127 Vca o 220-240 Vca y 50/60 Hz.

Conecte el cable de alimentación entre el producto y una toma CA con conexión a tierra.

⚠️ ¡PRECAUCIÓN: Para evitar daños en el producto, utilice únicamente el cable de alimentación suministrado con el producto.

Declaración sobre el cable de alimentación (Japón)

製品には、同梱された電源コードをお使い下さい。
同梱された電源コードは、他の製品では使用出来ません。

Declaración EMC (Corea)

B급 기기 (가정용 방송통신기기)	이 기기는 가정용(B급)으로 전자파적합등록을 한 기기로서 주로 가정에서 사용하는 것을 목적으로 하며, 모든 지역에서 사용할 수 있습니다.
-----------------------	--

Declaración de láser de Finlandia

Luokan 1 laserlaite

Klass 1 Laser Apparat

HP LaserJet Professional P1566, P1606dn, laserkirjoitin on käyttäjän kannalta turvallinen luokan 1 laserlaite. Normaalisissa käytössä kirjoittimen suojakotelointi estää lasersäteiden pääsyn laitteen ulkopuolelle. Laitteen turvallisuusluokka on määritetty standardin EN 60825-1 (1994) mukaisesti.

VAROITUS !

Laitteen käyttäminen muulla kuin käyttöohjeessa mainitulla tavalla saattaa altistaa käyttäjän turvallisuusluokan 1 ylittävälle näkymättömälle lasersäteilylle.

VARNING !

Om apparaten används på annat sätt än i bruksanvisning specificerats, kan användaren utsättas för osynlig laserstrålning, som överskrider gränsen för laserklass 1.

HUOLTO

HP LaserJet Professional P1566, P1606dn - kirjoittimen sisällä ei ole käyttäjän huollettavissa olevia kohteita. Laitteen saa avata ja huoltaa ainoastaan sen huoltamiseen koulutettu henkilö. Tällaiseksi huoltotoimenpiteeksi ei katsota väriainekasetin vaihtamista, paperiradan puhdistusta tai muita käyttäjän käsikirjassa lueteltuja, käyttäjän tehtäväksi tarkoitettuja ylläpitotoimia, jotka voidaan suorittaa ilman erikoistyökaluja.

VARO !

Mikäli kirjoittimen suojakotelo avataan, olet alttiina näkymättömälle lasersäteilylle laitteen ollessa toiminnassa. Älä katso säteeseen.

VARNING !

Om laserprinterns skyddshölje öppnas då apparaten är i funktion, utsättas användaren för osynlig laserstrålning. Betrakta ej strålen. Tiedot laitteessa käytettävän laserdiodin säteilyominaisuuksista: Aallonpituus 775-795 nm Teho 5 m W Luokan 3B laser.

Declaración de GS (Alemania)

Das Gerät ist nicht für die Benutzung im unmittelbaren Gesichtsfeld am Bildschirmarbeitsplatz vorgesehen. Um störende Reflexionen am Bildschirmarbeitsplatz zu vermeiden, darf dieses Produkt nicht im unmittelbaren Gesichtsfeld platziert werden.

Tabla de sustancias (China)

有毒有害物质表

根据中国电子信息产品污染控制管理办法的要求而出台

部件名称	有毒有害物质和元素					
	铅 (Pb)	汞 (Hg)	镉 (Cd)	六价铬 (Cr(VI))	多溴联苯 (PBB)	多溴二苯醚 (PBDE)
打印引擎	X	0	X	0	0	0
控制面板	0	0	0	0	0	0
塑料外壳	0	0	0	0	0	0
格式化板组件	X	0	0	0	0	0
碳粉盒	X	0	0	0	0	0

3685

0：表示在此部件所用的所有同类材料中，所含的此有毒或有害物质均低于 SJ/T11363-2006 的限制要求。

X：表示在此部件所用的所有同类材料中，至少一种所含的此有毒或有害物质高于 SJ/T11363-2006 的限制要求。

注：引用的“环保使用期限”是根据在正常温度和湿度条件下操作使用产品而确定的。

Declaración de restricción de sustancias peligrosas (Turquía)

Türkiye Cumhuriyeti: EEE Yönetmeliğine Uygundur

Índice

A

accesorios
 números de referencia 119
 pedido 118
 pedidos 117
actualizaciones del firmware 79
acústicas, especificaciones 133
advertencias iii
AirPrint 52
ajustar de escala de documentos
 Macintosh 23
alimentación
 solución de problemas 82
almacenamiento
 cartuchos de impresión 64
 producto 133
antifalsificación de consumibles 64
asistencia
 en línea 129
 nuevo embalaje del producto 130
asistencia al cliente
 nuevo embalaje del producto 130
asistencia en línea 129
asistencia técnica
 nuevo embalaje del producto 130
atascos
 bandeja de salida, solución 95
 bandejas, solución 91
 causas comunes de 90
 prevención 98
 ubicaciones 90
atascos de papel. *Consulte* atascos
avisos iii

B

bandeja, salida
 atascos, solución 95
bandeja 1
 atascos, solución 91
Bandeja 1 25
bandeja de entrada
 carga de ranura de
 alimentación prioritaria 41
bandeja de entrada principal
 capacidad 40
bandeja de entrada prioritaria
 atascos, solución 91
bandeja de salida
 capacidad 40
bandejas
 atascos, solución 91
 capacidad 40
 características 4
 carga 41
 impresión a doble cara 25
bandejas, salida
 capacidad 40
bandejas de entrada del papel
 problemas con la alimentación
 del papel, solución 100
bandejas de salida
 características 4
baterías incluidas 139

C

cables
 solución de problemas de USB 109
Cable USB, referencia 119
calidad
 especificaciones 4
calidad de impresión
 arrugas 106

 caracteres malformados 105
 contorno de dispersión del
 tónor 106
 curvatura 105
 defectos verticales repetidos 104
 especificaciones 4
 fondo gris 103
 humedad en el borde posterior 107
 imperfecciones 103
 impresión clara o atenuada 102
 líneas verticales 103
 manchas de tónor 102
 mejora 102
 ondulación 105
 página inclinada 105
 pliegues 106
 tónor suelto 104
 vapor del producto 107
 zonas borrosas 104
calidad de la imagen
 solución de problemas 102
calidad de salida. *Consulte* calidad de impresión
cambio tamaño de documentos
 Macintosh 23
Canadá, normas DOC 142
cancelación
 impresión 44
cancelación de una solicitud de impresión 44
carga de los medios de impresión
 ranura de entrada prioritaria 41
cartuchos
 almacenamiento 64
 garantía 124

- no HP 64
- reciclado 138
- reciclaje 64
- referencias 119
- cartuchos de impresión
 - garantía 124
 - reciclaje 64
 - redistribución del tóner 65
 - referencias 119
- cartuchos de tóner. *Consulte*
 - cartuchos de impresión
- Centro de atención al cliente de HP 129
- cliente, asistencia
 - en línea 129
- conexión a la red 30
- conexiones de red 30
- configuración
 - controladores 16, 21
 - preajustes del controlador (Macintosh) 23
 - prioridad 15, 20
- configuración del controlador de Macintosh
 - papel tamaño personalizado 23
- configuración del papel de tamaño personalizado
 - Macintosh 23
- configuración de velocidad de enlace 32
- configuración predeterminada, restablecimiento 84
- configuración rápida 46
- conformidad, declaración 141
- consejos iii
- consumibles
 - falsificación 64
 - no HP 64
 - pedido 118
 - pedidos 117
 - reciclado 138
 - reciclaje 64
 - referencias 119
- controlador de impresora
 - universal 14
- controlador de impresora universal HP 14

- controladores
 - configuración 15, 16, 20, 21
 - configuración de Macintosh 23
 - configuración rápida (Windows) 46
 - Macintosh, solución de problemas 113
 - preajustes (Macintosh) 23
 - tipos de papel 39
 - universal 14
 - Windows, apertura 45
- controladores PCL
 - universal 14
- convenciones, documento iii
- convenciones del documento iii

D

- declaración EMC para Corea 143
- declaración VCCI de Japón 142
- densidad de impresión 108
- desecho, final de vida útil 139
- desinstalación
 - Software de Windows 17
- desinstalación de software en Windows 17
- desinstalación de software Macintosh 20
- detención de una solicitud de impresión 44
- dirección, impresora
 - Macintosh, solución de problemas 113
- dirección IP
 - configuración manual 32

E

- EconoMode, configuración 61
- eléctricas, especificaciones 133
- eliminación de atascos
 - ubicaciones 90
- eliminación del software
 - Windows 17
- embalaje del producto 130
- energía
 - consumo 133
- entrada, bandejas
 - características 4

- ePrint 51
 - AirPrint 52
 - HP Cloud Print 51
- errores
 - software 112
- errores Operación no válida 112
- errores Spool32 112
- especificaciones
 - características del producto 4
 - eléctricas y acústicas 133
 - entorno 133
 - físicas 132
- especificaciones de altitud 133
- especificaciones de humedad 133
- especificaciones del entorno 133
- especificaciones del entorno de funcionamiento 133
- especificaciones de tamaño, producto 132
- especificaciones de temperatura 133
- especificaciones físicas 132
- EWS. *Consulte* servidor Web incorporado

F

- falsificación de consumibles 64
- Ficha Configuración (servidor Web incorporado) 59
- Ficha Información (servidor Web incorporado) 59
- Ficha Trabajo en red (servidor Web incorporado) 59
- final de vida útil, desecho 139
- Finlandia, declaración de seguridad láser 144
- fraudes, línea telefónica 64
- funciones ecológicas 3

G

- garantía
 - autorreparación del cliente 128
 - cartuchos de impresión 124
 - licencia 125
 - producto 122
- General Protection FaultException OE (Excepción OE de error de protección general) 112

gestión de la red 31

H

hoja de datos sobre seguridad de los materiales (MSDS) 140

HP, línea especializada en fraudes 64

HP Cloud Print 51

HP Web Jetadmin 18

I

impresión

página de configuración 56

página de estado de los suministros 56

página de prueba 57

solución de problemas 109

impresión, cartuchos

almacenamiento 64

no HP 64

reciclado 138

impresión a doble cara 25

Macintosh 25

Consulte también impresión a doble cara (dúplex)

impresión a doble cara (dúplex) 25

Macintosh 25

Consulte también impresión a doble cara

interfaz, puertos

tipos incluidos 4

IP, dirección

Macintosh, solución de problemas 113

J

Jetadmin, HP Web 18

L

láser, declaraciones de seguridad 142, 144

licencia, software 125

limpiar

rodillo de recogida 74

limpieza

exterior 78

producto 74

ruta del medio de impresión 75

M

Macintosh

asistencia 129

cambiar tamaño de documentos 23

configuración del controlador 21, 23

controladores, solución de problemas 113

problemas, solución 113

retiro de software 20

sistemas operativos

compatibles 20

tarjeta USB, solución de problemas 115

manipulación del papel

solución de problemas 100

materiales, restricciones 139

medioambiental, programa de administración 137

medios de impresión

admitidos 37

tamaños admitidos 37

medios de impresión admitidos 37

medios especiales

directrices 35

mejora de la calidad de impresión 102

mercurio, producto sin 139

modo silencioso

activación 63

N

no HP, consumibles 64

notas iii

n páginas por hoja 24

nuevo embalaje del producto 130

número de modelo 7

número de serie 7

P

página de configuración 56

página de estado de los suministros 56

página de prueba 57

páginas

en blanco 109

imprimir despacio 109

no imprimir 109

páginas, inclinadas 100

páginas de información

página de configuración 56

página de estado de los suministros 56

página de prueba 57

páginas en blanco

solución de problemas 109

páginas inclinadas 100

páginas por hoja 24

páginas torcidas 100

panel de control

configuración 15, 20

patrones de luces de estado 85

papel

cubiertas, uso de papel

diferente 46

páginas por hoja 24

primera página 24

primera y última página, uso de papel diferente 46

tamaño, selección 46

tamaño personalizado, configuración de Macintosh 23

tamaño personalizado,

selección 46

tamaños admitidos 37

tipo, selección 46

tipos admitidos 39

papel, bandeja de salida

características 4

papel, bandejas de entrada

características 4

papel, pedido 118

papel especial

directrices 35

patrones de luces 85

patrones de luces de estado 85

pedido

consumibles y accesorios 118

números de referencia para 119

pedidos de consumibles

sitios web 117

placa de separación

sustituir 71

portadas 24, 46

- posterior, puerta de salida
 - características 4
- ppp (puntos por pulgada)
 - especificaciones 4
- preajustes (Macintosh) 23
- primera página
 - uso de un papel diferente 24
- prioridad, configuración 20
- prioridad de configuración 15
- problemas con la alimentación del papel, solución 100
- producto
 - software para Windows 11
 - vista 6
- puertos
 - solución de problemas de Macintosh 115
 - tipos incluidos 4
- puerto USB
 - solución de problemas de Macintosh 115
- puntos por pulgada (ppp)
 - especificaciones 4

R

- ranura de entrada prioritaria
 - capacidad 40
 - carga 41
- reciclado 3, 138
 - programa medioambiental y de devolución de consumibles de impresión de HP 138
- reciclaje de consumibles 64
- red
 - configuración, cambiar 31
 - configuración, visualizar 31
 - configuración de dirección IP 32
 - configuración de velocidad de enlace 32
 - contraseña, cambiar 32
 - contraseña, establecer 32
 - sistemas operativos admitidos 28
- redistribución del tóner 65
- referencias
 - cartuchos de impresión 119

- resolución
 - especificaciones 4
 - solución de problemas de calidad 102
- resolución de problemas 82
 - Consulte también* solución; solución de problemas
- retiro de software Macintosh 20
- rodillo de recogida
 - limpiar 74
 - sustituir 68
- ruta del medio de impresión, limpieza 75

S

- salida, bandeja
 - características 4
- seguridad, declaraciones 142, 144
- servicio
 - nuevo embalaje del producto 130
- servidor Web, incorporado 58
- servidor Web incorporado 18, 22
 - asistencia técnica del producto 60
 - estado del producto 59
 - estado de suministros 59
 - Ficha Configuración 59
 - Ficha Información 59
 - Ficha Trabajo en red 59
 - página de configuración 59
 - solicitud de suministros 60
 - uso 58
- sistemas operativos, redes 28
- sistemas operativos compatibles 20
- Sistemas operativos Windows admitidos 12
- sitios web
 - pedidos de consumibles 117
- sitios Web
 - asistencia al cliente 129
 - asistencia al cliente Macintosh 129
 - controlador de impresora universal 14

- software
 - acuerdo de licencia de software 125
 - configuración 15, 20
 - desinstalación de Macintosh 20
 - desinstalación en Windows 17
 - HP Web Jetadmin 18
 - problemas 112
 - servidor Web incorporado 18, 22
 - sistemas operativos
 - compatibles 20
 - sistemas operativos Windows admitidos 12
- solución 82
 - arrugas 106
 - caracteres malformados 105
 - contorno de dispersión del tóner 106
 - curvatura 105
 - defectos verticales repetidos 104
 - fondo gris 103
 - humedad en el borde posterior 107
 - imperfecciones 103
 - impresión clara o atenuada 102
 - líneas verticales 103
 - manchas de tóner 102
 - ondulación 105
 - página inclinada 105
 - páginas inclinadas 100
 - pliegues 106
 - problemas con la alimentación del papel 100
 - problemas de red 110
 - problemas de solución directa 110
 - tóner suelto 104
 - vapor del producto 107
 - zonas borrosas 104
 - Consulte también* resolución de problemas; solución de problemas
- solución de problemas 82
 - cables USB 109
 - calidad de salida 102

- de Windows 112
- las páginas no se imprimen 109
- las páginas se imprimen
 espacio 109
- lista de comprobación 82
- manipulación del papel 100
- páginas en blanco 109
- patrones de luces de estado 85
- problemas de conexión
 directa 110
- problemas de Macintosh 113
- problemas de red 110
- Consulte también* solución;
 resolución de problemas
- soportes
 - páginas por hoja 24
 - primera página 24
 - seleccionar tamaño y tipo 36
 - tamaño personalizado,
 configuración de Macintosh 23
- superior, bandeja de salida
 - características 4
- sustituir
 - placa de separación 71
 - rodillo de recogida 68

T

- tamaño, soportes
 - selección de bandeja 36
- tareas de impresión 43
- TCP/IP
 - sistemas operativos admitidos 28
- técnica, asistencia
 - en línea 129
- tipos, soportes
 - selección de bandeja 36
- tóner
 - bajo 102
 - borrosas 104
 - contorno de dispersión 106
 - manchas 102
 - redistribución 65
 - tóner suelto 104
- transporte del producto 130

U

- Unión Europea, eliminación de
 residuos 140
- USB, puerto
 - solución de problemas 109
 - tipo incluido 4

V

- varias páginas por hoja 24
- vista, producto 6

W

- Web, sitios
 - hoja de datos sobre seguridad
 de los materiales (MSDS) 140
 - informes de fraude 64
- Windows
 - configuración del controlador 16
 - controlador de impresora
 universal 14
 - solución de problemas de 112

© 2011 Hewlett-Packard Development Company, L.P.

www.hp.com



CE663-90951

