

Español

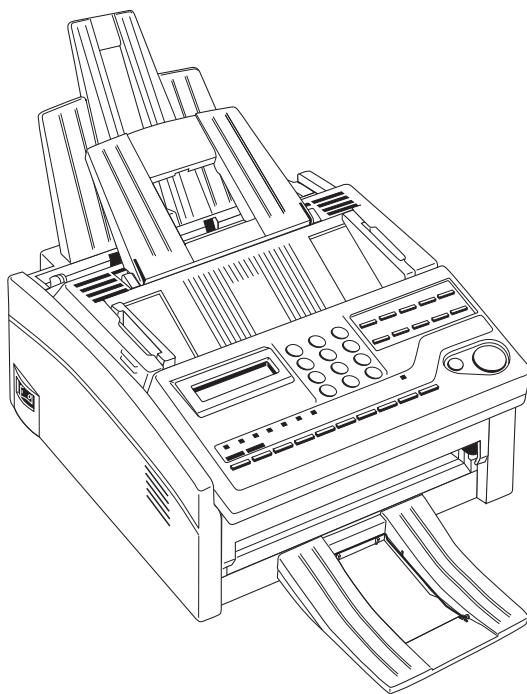

Guía de instalación

Se han realizado todos los esfuerzos para garantizar que la información de este documento sea completa, precisa y actualizada. El fabricante no asume responsabilidad alguna por el resultado de errores fuera de su control. El fabricante tampoco garantiza que los cambios en el software y equipo realizados por otros fabricantes y mencionados en esta guía no vayan a afectar a la aplicabilidad de la información incluida en ella. La mención de productos de software fabricados por otras empresas no constituye necesariamente una promoción de los mismos por parte del fabricante.

Se reserva el derecho de hacer cambios en esta guía de usuario sin notificación.

Copyright 1999 by Oki. Todos los derechos reservados.

Escrito y preparado por el Oki Europe Ltd.

OKI y OKIOFFICE son marcas registradas de Oki Electric Industry Company, Ltd.

Energy Star es marca comercial de la Agencia de Protección del Medio Ambiente de los Estados Unidos..



Este producto cumple con las disposiciones de las directivas del Consejo 89/336/CEE y 73/23/CEE relativas a la armonización de la legislación de los Estados miembros sobre la compatibilidad electromagnética y baja tensión.



Energy Star

Como asociado de Energy Star, el fabricante ha determinado que este producto cumple con las reglas de eficiencia en el uso de energía según las normas de Energy Star.

Contenido

SEGURIDAD	3
Generalidades	3
Instrucciones de instalación	3
Uso y mantenimiento	4
INSTALACIÓN	5
Desembalado	5
Cómo instalar bandejas de papel y apiladores	6
Cómo instalar el cartucho de tóner	7
Conectar el cable de alimentación	10
Conectar la línea de teléfono	11
Cargar el Papel de impresión	11
Panel de control	12
Ajuste del modo de respuesta	12
Programar la identificación de la Máquina	13
Cómo cargar documentos	14
Enviar Faxes	15
Recibir Faxes	15
Cómo hacer copias	15

SEGURIDAD

Su máquina ha sido cuidadosamente diseñada para funcionar durante años de manera segura y fiable. No obstante, al igual que sucede con todos los equipos eléctricos, existen unas cuantas precauciones elementales que debería observar para evitar lesionarse o dañar la máquina de fax.

Generalidades

- Lea detenidamente esta guía del usuario y guárdela en lugar seguro pero accesible para poder utilizarla en futuras consultas.
- Lea y respete todos los rótulos de aviso y de instrucciones presentes en la propia máquina de fax.
- Desconecte la máquina antes de limpiarla. NO emplee productos de limpieza líquidos ni aerosoles para limpiar la máquina de fax.
- Coloque la máquina sobre una superficie firme y sólida. Si la coloca sobre una superficie inestable, puede caerse y resultar dañada o provocar lesiones a alguien. Si coloca la máquina sobre una superficie blanda, como una alfombra, sofá o cama, las ranuras de ventilación pueden bloquearse, lo que provocaría un sobrecalentamiento de la máquina de fax.
- No haga funcionar la máquina si hay agua en las proximidades, ni derrame sobre ella líquido de ningún tipo.

Instrucciones de instalación

- Instale la máquina en un lugar desprovisto de polvo y no expuesto a la luz solar directa.
- No conecte la máquina a una fuente de alimentación que sea utilizada por otros aparatos que produzcan perturbaciones eléctricas (p. ej., aire acondicionado, etc.).
- Deje los ajustes electrónicos a técnicos de servicio autorizados.
- El terminal LINE conecta la máquina con una línea telefónica normal. Para evitar daños en el sistema telefónico o en la máquina de fax, conecte la máquina únicamente a un conector de teléfono estándar.
- Su máquina posee un enchufe macho de 3 clavijas puesto a tierra como característica de seguridad, y sólo puede conectarse a una toma de corriente puesta a tierra. Si no puede conectar este enchufe macho a la toma de corriente, es posible que la toma sea más antigua y no esté puesta a tierra. Póngase en contacto con un electricista y haga que se la cambie. No emplee un adaptador para anular la puesta a tierra.

- La toma de corriente debiera estar situada cerca de la máquina y posibilitar un acceso sencillo.
- Los dos puertos TEL situados en la parte posterior de la máquina sólo resultan adecuados para dispositivos bifilares. No todos los teléfonos estándar responden a las señales de llamada entrante una vez conectados a un cajetín supletorio.
- Esta máquina no necesariamente proporciona una eficaz transferencia de las llamadas desde un teléfono conectado a la misma línea.
- El funcionamiento de esta máquina en la misma línea que un teléfono u otros equipos dotados de dispositivos acústicos de aviso o detectores automáticos de señal de llamada da lugar a un campanileo o ruido de campana y puede provocar un falso accionamiento del detector de señal de llamada. Si se diesen problemas de esta naturaleza, el usuario no ha de ponerse en contacto con la compañía telefónica.

Uso y mantenimiento

- Emplee un paño seco para limpiar el panel de control y la estructura principal de la máquina.
- Aparte de las instrucciones que figuran expresamente en esta guía del usuario, la máquina no puede ser reparada por el usuario. NO intente reparar la máquina ni lubricar las piezas por sí solo.
- Desconecte el cable de alimentación antes de intentar retirar cualquier objeto que haya caído en el interior de la máquina.
- Desconecte inmediatamente la máquina si ésta resulta dañada y efectúe las gestiones necesarias para su reparación o retirada.
- Al cambiar de sitio la máquina de fax, desconecte siempre la línea de teléfono antes de desconectar el cable de alimentación. Al volver a conectar la máquina de fax, conecte primero el cable de alimentación y después la línea de teléfono.
- Esta máquina no ha sido diseñado para su uso en paralelo con otros dispositivos telefónicos.

INSTALACIÓN

Para instalar esta nueva maquina sigue las recomendaciones a continuación.

Desembalado

Antes de empezar, compruebe que la caja contiene todos los elementos abajo indicados. Retire el contenido de la caja, colocándolo sobre una superficie sólida.

- 1 OKIOFFICE 84 unidad principal
- 2 Cartucho de tóner
- 3 Tambor de imagen (dentro de equipo)
- 4 Cable de alimentación
- 5 Cable de línea de teléfono
- 6 Bandeja de papel/Apilador de copias
- 7 Bandeja de documentos
- 8 Apilador de documentos
- 9 Software MFP en un disco de CD-ROM
- 10 Esta guía del usuario

Nota:

Pueden incluirse también un teléfono, el soporte del teléfono y el cable correspondiente. Si falta algún elemento, comuníquese lo inmediatamente a su distribuidor para que se lo suministren.

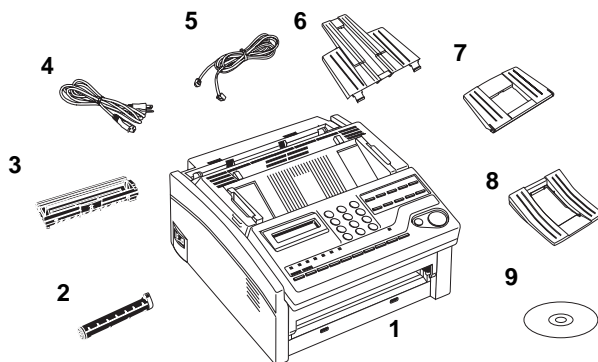

Cómo instalar bandejas de papel y apiladores

- 1 Coloque las lengüetas de la bandeja soporte del papel/copias en las ranuras traseras de la parte superior de la máquina.

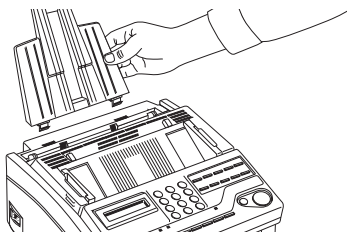

- 2 Inserte la bandeja de documentos en la ranura horizontal larga de la parte superior de la máquina de forma que quede firmemente encajada.

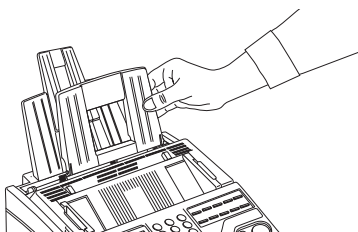

- 3 Introduzca las lengüetas del apilador de documentos en las ranuras situadas en la parte frontal de la máquina de forma que las lengüetas queden firmemente encajadas.

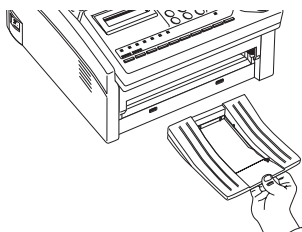

Cómo instalar el cartucho de tóner

- 1 Retire con precaución la hoja protectora del alimentador de documentos.
- 2 Abra la cubierta superior.

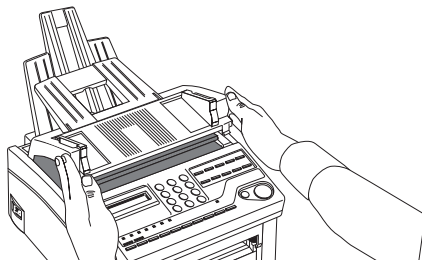

- 3 Sujete el panel de control. Tire hacia arriba y hacia usted hasta soltar el panel de control; a continuación, muévelo de un lado a otro hasta extraerlo.

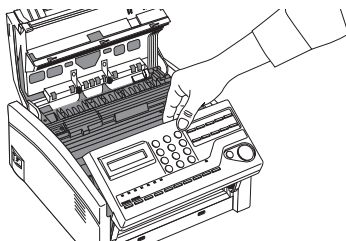

Precaución:

Nunca exponga el tambor de imagen a la luz más de 5 minutos, ni a la luz solar directa. Sujete siempre el tambor de imagen por los extremos. Nunca toque la superficie del tambor verde presente en el interior del tambor de imagen.

- 4 Nunca exponga el tambor de imagen a la luz más de 5 minutos, ni a la luz solar directa. Sujete siempre el tambor de imagen por los extremos. Nunca toque la superficie del tambor verde presente en el interior del tambor de imagen.

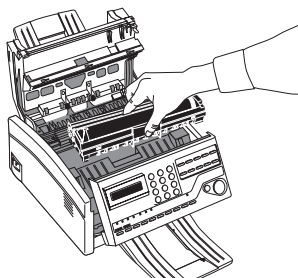

- 5 Retire con precaución la hoja protectora del tambor de imagen.

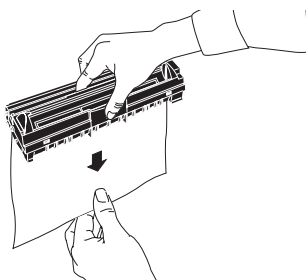

- 6 Vuelva a colocar el tambor de imagen en la máquina de fax. Compruebe que las lengüetas situadas a ambos lados del tambor de imagen están insertadas correctamente de la manera indicada. A continuación, empuje hacia abajo firmemente en ambos extremos del tambor de imagen hasta que éste quede encajado.

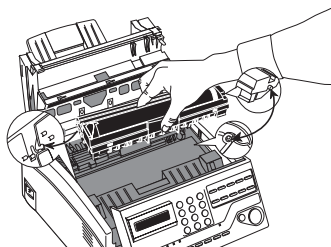

- 7 Retire la cubierta plástica protectora del compartimento del tóner de la unidad del tambor de imagen.

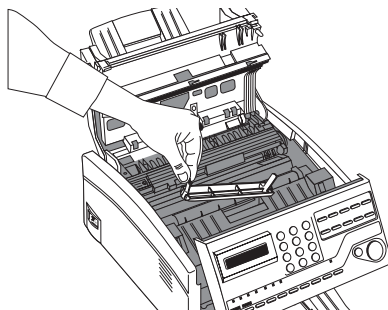

AVISO:
TENGA CUIDADO AL MANIPULAR EL CARTUCHO DE TÓNER.
NO PERMITA QUE EL TÓNER SE DERRAME SOBRE SU ROPA
NI SOBRE OTROS MATERIALES POROSOS.

- 8 Extraiga el cartucho de tóner de la caja y agítelo suavemente de un lado a otro para esparcir el tóner. A continuación, retire con cuidado la cinta plástica blanca de la parte inferior del cartucho de tóner.

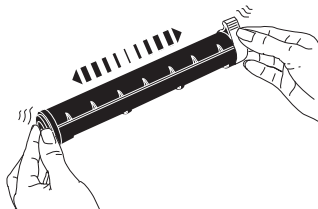

Precaución:

Tenga cuidado de no insertar el cartucho de tóner al revés en el tambor de imagen.

- 9 Con los lados estriados hacia arriba, las orificios(de donde se ha quitado la cinta pegada) hacia abajo y la palanca de color gris a la derecha, inserte el cartucho de tóner en el tambor de imagen. Introduzca primero el extremo izquierdo del cartucho y después baje el extremo derecho hasta colocarlo en su sitio.

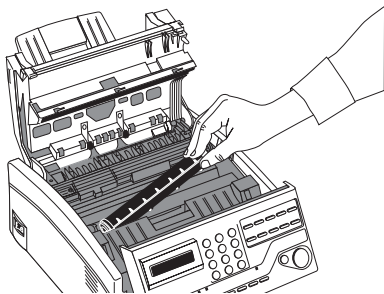

- 10 Una vez que el cartucho de tóner está colocado en su sitio, empuje la palanca coloreada totalmente hacia delante para sujetar y abrir el depósito de tóner.

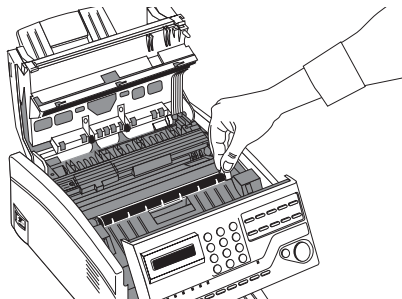

11 Cierre la cubierta superior de la máquina hasta dejarla encajada.

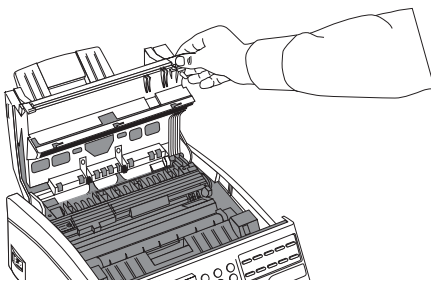

12 Cierre el panel de control empujando hacia abajo hasta encajar la cubierta.

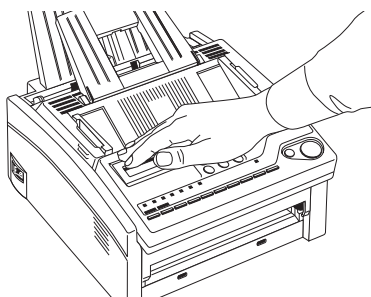

Conectar el cable de alimentación

Precaución:

Antes de conectar la corriente, compruebe que el interruptor de corriente está en la posición APAGADO (“0” es la posición del interruptor tras haberse pulsado.)

1 Inserte el cable de alimentación en la toma de corriente situada en la parte posterior de la máquina de fax.

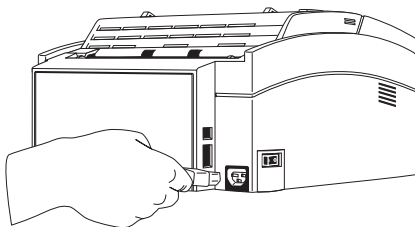

2 Conecte el extremo suelto del cable de alimentación a una toma de CA puesta a tierra.

Conectar la línea de teléfono

- 1 Inserte un extremo del cable de teléfono en el terminal LINE (línea) situado en la parte posterior de la máquina.

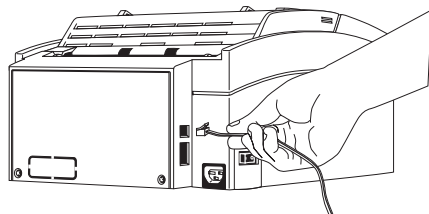

- 2 Inserte el otro extremo del cable de teléfono en el cajetín telefónico de la pared.
- 3 Encienda la máquina pulsando el interruptor de alimentación. En la pantalla se indicará la hora y el modo de respuesta vigente en ese momento. La máquina se encuentra en ese momento en modo de espera, lista para enviar o recibir mensajes de fax.

Cargar el Papel de impresión

La máquina puede contener hasta 100 hojas de papel de peso estándar (80 gsm). Para lograr los mejores resultados, emplee papel fabricado especialmente para impresoras o fotocopiadoras láser.

Nota:

La máquina se configura en la fábrica para que utilice papel A4. Si intenta utilizar un tamaño de papel distinto de éste, modifique el valor de la función de usuario 1 'ST PAPER SIZE (primer tamaño de papel) para que coincida con el nuevo tamaño del papel. Vea la sección 'Programación' en la Guía del usuario en el CD para más información.

- 1 Ajuste la guía del papel derecha a la anchura de su papel.

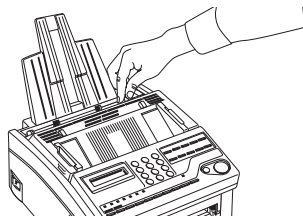

- 2 Retire el envoltorio del papel (hasta 100 hojas). Preste atención al aviso "cara de impresión" presente en la etiqueta. Remueve y reorganize el papel para que queda suelto evitando atascos.

- 3 Introduzca las hojas en la bandeja de papel, con la cara de impresión hacia abajo.
- 4 Ajuste la guía del papel izquierda de forma que quede alineada con el ancho del papel.

Precaución

Sujete fuerte el papel en todo momento para evitar que se desplace la primera hoja.

Panel de control

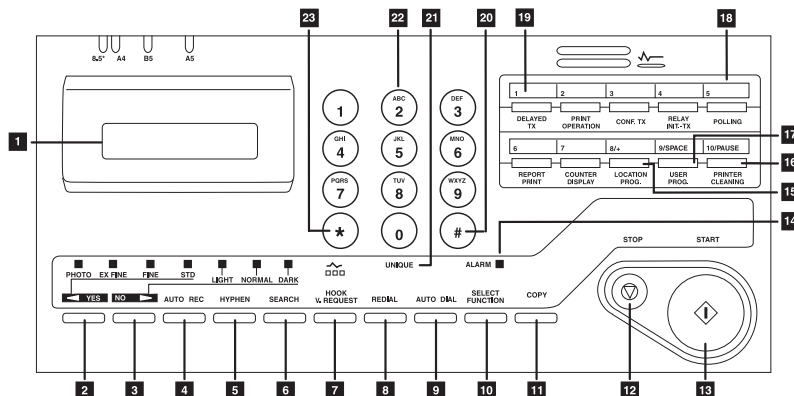

1	Panel LCD	9	Tecla ABREVIADO	17	Tecla ESPACIO
2	Nitidez/Tecla SI	10	Tecla FUNCION	18	Teclado de marcación por una pulsación
3	Tipo de original/Tecla NO	11	Tecla COPIA	19	Etiquetas de las teclas de marcación por una pulsación
4	Tecla AUTO REC	12	Tecla STOP	20	Tecla #/Grupo
5	Tecla GUIÓN	13	Tecla STARTy	21	Tecla 0/UNICOy
6	Tecla BUSCAR	14	Indicador de ALARMA	22	Teclado numérico
7	Tecla LÍNEA PET. CONV.	15	Tecla PLUS (+)	23	Tecla */TONO
8	Tecla RELLAMAR	16	Tecla PAUSA		

Para una descripción comprensiva de los botones y teclas de una-pulsación vea la sección "Teclas e indicadores del panel de control" en la Guía del usuario en el CD.

Ajuste del modo de respuesta

La máquina presenta varios modos de respuesta que determinan el tratamiento de las llamadas entrantes (tanto de fax como de conversación). El modo de respuesta vigente en el momento aparece en la pantalla de espera de la máquina.

El modo de respuesta más adecuado a sus necesidades variará en función de cómo utilice la máquina y de los dispositivos telefónicos externos que haya conectado. Vea la sección 'Opciones de modo de respuesta' en la Guía del usuario en el CD para seleccionar el modo deseado.

Para cambiar el modo de contestación:

- 1 Pulse la tecla **AUTO REC.** La máquina indica el modo de respuesta que está vigente en ese momento.
- 2 Siga pulsando la tecla **AUTO REC.** hasta que aparezca en la pantalla el modo de respuesta que le interesa. Tras una breve pausa, la máquina programa el nuevo modo de respuesta y vuelve al modo de espera, indicando en pantalla el nuevo ajuste del modo de respuesta.

Programar la identificación de la Máquina

La máquina utiliza la información programada aquí durante las comunicaciones. En la mayoría de los países programar esta información en la máquina constituye un imperativo legal.

- 1 Pulse la tecla **FUNCIÓN** y a continuación la tecla de una pulsación **PROG.USUARIO** seguido con el nº 4 del teclado numérico. El display indicará:

4:PROG.DATOS SISTEMA
SI (←) NO (→/1-7)

- 2 Pulse la tecla **SI**. La pantalla indica:

NO=<TSI/CSI>
ID=<ID TRANSMIT>

- 3 Cuando se despeje la pantalla, introduzca el número de teléfono completo de su máquina de fax, de veinte caracteres como máximo, con el teclado numérico. Emplee la tecla **GUIÓN** o la tecla de marcación por una pulsación **8/+** para introducir un carácter "+" antes del número, que es un método generalmente aceptado de indicar el código de acceso internacional antes del código de marcación del país. La tecla de marcación por una pulsación **9/ESPACIO** se utiliza para introducir espacios en un número.
- 4 Pulse la tecla **START** para guardar su entrada.
- 5 Introduzca su **ID Transmisor**. Se trata de un título descriptivo con una longitud hasta de 32 caracteres. Vea la sección 'Programar la Identificación de la Máquina' en la Guía del usuario en el CD para información sobre la registración de caracteres especiales.
- 6 Pulse la tecla **START** para guardar su entrada. La pantalla indica:

NUM. =<NUM. CONTESTAR>

- 7 Cuando se despeje la pantalla, emplee el teclado numérico para introducir el número de teléfono (número de teléfono para conversar) que desea utilizar en los mensajes de número de teléfono para conversar. Introduzca hasta 20 caracteres.
- 8 Pulse la tecla **START** para guardar su entrada.
- 9 Pulse la tecla **FUNCION** para concluir.

Cómo cargar documentos

Para evitar atascos de papel y problemas al explorar, apile ordenadamente los documentos, alineando los bordes antes de cargarlos. No cargue al mismo tiempo documentos de distinto tamaño.

Nota:

*Puede cargar y preparar para transmisión un documento mientras la máquina aún se encuentra enviando o recibiendo otro mensaje (siempre que el alimentador de documentos esté despejado). En este caso, cargue el documento, seleccione el destino y pulse la tecla **START**. El documento se explorará, guardándose los datos en la memoria, y se enviará cuando finalice la comunicación en curso.*

- 1 Ajuste las guías de documentos con arreglo a la anchura del papel que esté utilizando.
- 2 Apile ordenadamente los documentos; introdúzcalos boca abajo en el alimentador de documentos. En caso necesario, reajuste las guías de documentos hasta conseguir un ajuste exacto.
- 3 La máquina agarra los documentos y tira de la última página hasta introducirla en el equipo.
- 4 En caso necesario, emplee la tecla Nitidez o la tecla **ô SI** para ajustar la resolución del documento..

Tipo de documento	Resolución a utilizar
Documentos normales de oficina	STD (Estándar)
Documentos con letra pequeña u otros detalles menudos	FINE o EX. FINE
Documentos con fotografías o muchos tonos de gris	PHOTO

- 5 Si es necesario, emplee la tecla Tipo de original o **NO** para ajustar el nivel de contraste del documento.

Tipo de documento	Contraste a utilizar
Documentos con contraste normal	NORMAL
Documentos demasiado claros	LIGHT
Documentos demasiado oscuros	DARK

- 6 Los documentos ya están listos para enviarlos por fax o para copiarlos.

Enviar Faxes

- 1 Cargue los documentos.
- 2 Seleccione un destino. Consulte las instrucciones que figuran a continuación.

Para marcar utilizando	Haga esto
Tecla de marcación por una pulsación	Pulse la tecla de marcación por una pulsación
Número de MARCACIÓN ABREVIADA	Pulse la tecla ABREVIADO; después introduzca el número de MARCACIÓN ABREVIADA de dos cifras en el teclado numérico.
Teclado numérico	Marque como lo haría con un teléfono normal. Si comete un error, pulse la tecla δ SI para retroceder e introducir de nuevo el número.

- 3 En caso necesario, pulse la tecla **START** para iniciar la transmisión.

Cómo detener una transmisión

Para parar la transmisión de un fax ya en progreso, pulse **STOP** dos veces. Si algún documento ya ha pasado por parte el alimentador, pulse otra vez **STOP** para descargar el documento parado en el alimentador.

Recibir Faxes

La máquina recibe mensajes automáticamente a menos que se haya ajustado en el modo de recepción manual [TEL]. Para más detalles sobre recibir faxes manualmente vea la sección 'Cómo recibir mensajes manualmente' de la Guía del usuario en el CD.

Cómo hacer copias

La máquina puede utilizarse también para hacer copias. En una sola operación de copia puede hacer hasta 50 copias. La máquina hace automáticamente todas las copias en modo **FINO**. Pueden seleccionarse manualmente los modos **EX.FINO** y **FOTO** pulsando la tecla **SI**.

- 1 Coloque sus documentos y pulse la tecla **COPIA**. El display indicará:

PRG.NUM.DE COPIAS
[1JUEGO] ENTRA 1 - 50

Si desea hacer una sola copia, no tiene que hacer nada más. La máquina espera un momento y después empieza a copiar.

- 2 Para hacer varias copias, introduzca en el teclado numérico el número de copias que desea hacer. Luego pulse de nuevo la tecla **COPIA**. La máquina empieza a hacer el número de copias indicado.