

Gigaset

A580 IP

GIGASET. INSPIRING CONVERSATION.
MADE IN GERMANY

SIEMENS

Advertencia:

Lea las precauciones de seguridad y la guía del usuario en el CD antes de utilizar el teléfono. Explique a sus hijos el contenido del CD y los riesgos posibles asociados con el uso del teléfono.

- > Use solamente el adaptador de corriente provisto, según se indica en la parte inferior de la estación base o el soporte de carga.
- > Use solamente **las baterías recargables recomendadas**, es decir, nunca use una batería común (no recargable) ni otro tipo de baterías puesto que ello podría ocasionar riesgos considerables para la salud y causar lesiones personales. Por ejemplo, podría dañarse el revestimiento de las baterías, o incluso éstas podrían explotar. El teléfono podría funcionar deficientemente o dañarse como consecuencia de usar baterías que no sean del tipo recomendado.
- > Instale baterías recargables con la polaridad correcta, y utilícelas según las indicaciones de la guía del usuario (los símbolos de polaridad se muestran dentro o sobre el compartimiento de la batería del teléfono).
- > Las baterías no deben desecharse como productos domésticos. Observe las reglamentaciones locales de eliminación de desechos; puede obtener información sobre este tema consultando a las autoridades locales o a la tienda donde adquirió el producto.
- > El funcionamiento de dispositivos médicos puede verse afectado. Procure tener siempre presente las condiciones técnicas en su entorno particular, por ej. el consultorio de un médico.
- > No acerque la parte posterior del teléfono a su oído cuando el timbre esté sonando ni cuando esté activada la función de manos libres. De lo contrario, puede sufrir un daño grave y permanente en la capacidad auditiva.
El teléfono puede causar un zumbido molesto en los audífonos.
- > No instale el soporte de carga en el cuarto de baño o áreas similares. El teléfono, la estación base y el soporte de carga no fueron diseñados a prueba de salpicaduras.
- > La estación base y el soporte de carga fueron diseñados para ser usados en habitaciones secas con un rango de temperatura de +5 °C a +45 °C (+41 °F to +113 °F).
- > Nunca use el teléfono en ambientes con riesgo de explosión, por ej., talleres de pintura.
- > Nunca exponga el teléfono a una de las siguientes situaciones: fuentes de calor, luz solar directa u otros dispositivos eléctricos.
- > Proteja su Gigaset contra la humedad, el polvo, los líquidos corrosivos y el vapor.
- > Si cede el teléfono a otra persona, asegúrese de incluir también la guía del usuario.
- > No use estaciones base defectuosas, hágalas reparar por nuestro Centro de Servicios, ya que podrían interferir con otros servicios inalámbricos.
- > Todo el equipo eléctrico y electrónico debe ser desechado por separado y no con los desechos domésticos; deben utilizarse las instalaciones de recolección designadas por las autoridades locales.
- > Antes de limpiar el teléfono, desconéctelo del enchufe de la pared y del tomacorriente. No utilice limpiadores líquidos o en aerosol. Utilice un paño húmedo para la limpieza.
- > Las ranuras o aberturas del gabinete y de las partes posterior e inferior funcionan como ventilación, para evitar que el teléfono se sobrecaliente. Estas aberturas no deben bloquearse ni cubrirse. Este producto nunca debe ubicarse cerca de un radiador o una salida de calefacción, ni en lugares sin una ventilación adecuada.
- > Este producto debe funcionar solamente con el tipo de voltaje indicado en la etiqueta de marca. Si no está seguro del tipo de voltaje local, consulte con su distribuidor o con la compañía de suministro eléctrico local.
- > Para reducir el riesgo de descargas eléctricas o quemaduras, no desarme este producto. Cuando el dispositivo requiera una reparación, llévelo a un servicio técnico calificado. Si abre o quita las cubiertas, usted puede quedar expuesto a corrientes y voltajes muy peligrosos u otros riesgos. Si vuelve a armar incorrectamente el dispositivo, puede causar una descarga eléctrica cuando lo vuelva a usar.
- > Evite utilizar el teléfono (a excepción del tipo inalámbrico) durante una tormenta. Existe un riesgo remoto de descarga eléctrica en el momento de un rayo. Por lo tanto, sugerimos usar un supresor de voltaje.
- > No utilice el teléfono para informar sobre una pérdida de gas mientras está ubicado junto a ésta.

Advertencia:

Cuando el bloqueo del teclado está activado, no se pueden realizar llamadas de emergencia.

Interrupción del suministro eléctrico:

En caso de interrupción del suministro eléctrico, el teléfono inalámbrico dejará de funcionar. El teléfono inalámbrico requiere electricidad para funcionar. Debería tener un teléfono que no requiera electricidad para utilizarlo durante las interrupciones del suministro eléctrico.

Es posible que el servicio VoIP no funcione durante la interrupción del suministro eléctrico, o bien, durante un fallo o una sobrecarga en la conexión a Internet.

Si el suministro eléctrico o la conexión a Internet se han interrumpido, tenga en cuenta que el servicio VoIP podría no funcionar. Considere instalar una fuente de alimentación de reserva, conservar una línea de teléfono tradicional o tener un teléfono celular como respaldo.

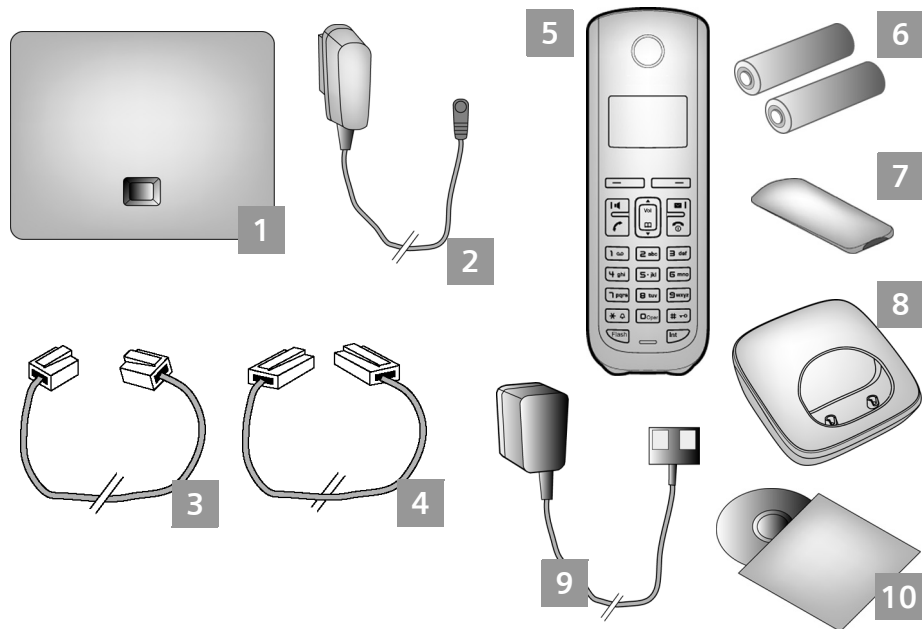

- 1 **Estación base** Gigaset A580 IP
- 2 Adaptador de corriente para conectar la estación base a un tomacorriente
- 3 Cable de teléfono para conectar la estación base a la línea telefónica de red fija
- 4 Cable Ethernet (LAN) para conectar la estación base a un enrutador (LAN/Internet)
- 5 **Teléfono** Gigaset A58H
- 6 Dos baterías para el teléfono (descargadas)
- 7 Tapa del compartimento de la batería del teléfono
- 8 **Soporte de carga** del teléfono
- 9 Adaptador de corriente para conectar el soporte de carga a un tomacorriente
- 10 CD con la guía del usuario de Gigaset.
Si el firmware para la estación base está actualizado, la guía del usuario también estará actualizada y disponible para descargarla desde el sitio Web www.gigaset.com.

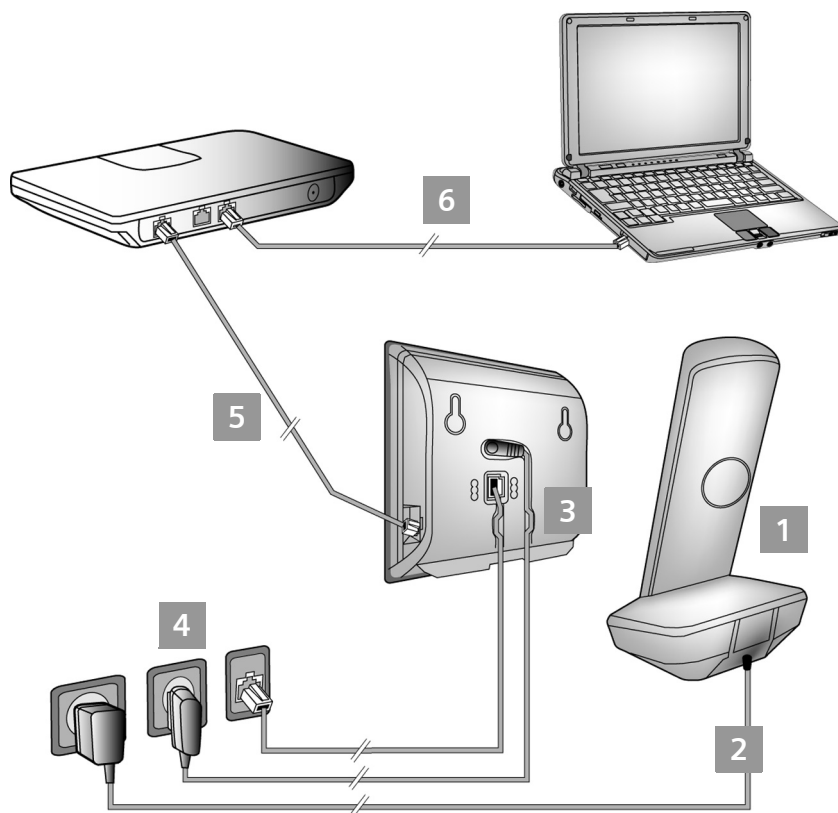

- 1 Preparar el teléfono: instalar las baterías
- 2 Conectar el soporte de carga a la fuente de alimentación eléctrica y cargar las baterías
- 3 Conectar el cable de teléfono y el cable de alimentación a la estación base
- 4 Conectar la estación base a la línea de red fija (PSTN) y a la fuente de alimentación eléctrica
- 5 Para conectar la estación base a Internet, primero se debe conectar la estación base al enrutador (conexión a través del enrutador y el módem o a través del enrutador con módem integrado)
- 6 PC en LAN (opcional): para una configuración avanzada de la estación base del Gigaset A580 IP

1 Instalar las baterías proporcionadas y cerrar la tapa



- > Verifique la polaridad cuando instale las baterías (vea los símbolos dentro o sobre el compartimiento de la batería).
- > Use sólo las baterías recargables recomendadas.

Una vez que las baterías hayan sido instaladas, el teléfono se enciende automáticamente.

A Inserte la tapa del compartimiento de la batería en las ranuras de la parte superior del compartimiento de la batería.

B Luego presione la tapa del compartimiento de la batería hasta que encaje en su sitio.

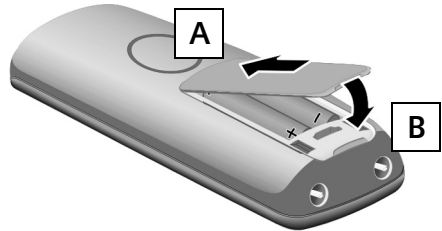

> La pantalla está protegida por una película plástica. Quite la película protectora.



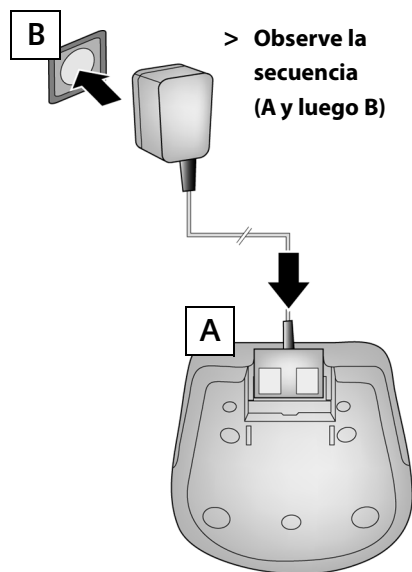

2 Conectar el soporte de carga y cargar las baterías



10 horas



> Coloque el teléfono en el soporte de carga y espere hasta que las baterías se hayan cargado completamente.

- > No vuelva a colocar el teléfono en el soporte de carga hasta que las baterías se hayan descargado completamente debido al uso.
- > Después de la primera carga y descarga de las baterías, puede colocar el teléfono en el soporte de carga una vez finalizada cada llamada.
- > El estado de carga de las baterías se muestra en la pantalla de estado inactivo:     (agotada a completa).

3 Conectar el cable del teléfono y el cable de alimentación a la estación base

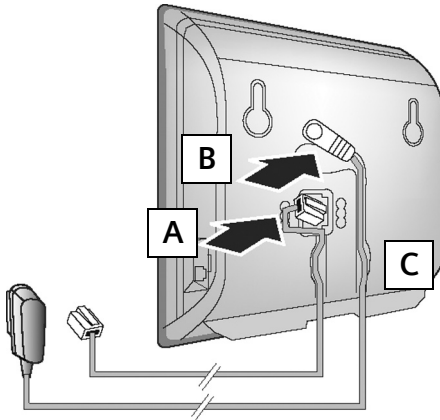

- A** Inserte el conector del cable de teléfono en el enchufe de conexión que se encuentra en la parte posterior de la estación base.
- B** Inserte el cable de corriente del adaptador de corriente en el conector que se encuentra en la parte posterior de la estación base.
- C** Inserte ambos cables en las respectivas entradas para cables.

Utilice solamente el cable de teléfono y el adaptador de corriente que se proporcionan.

4 Conectar la estación base a la línea de red fija y a la fuente de alimentación

- A** Inserte el cable del teléfono en el enchufe de la pared.
- B** **Luego**, inserte el adaptador de corriente en el tomacorriente.

Mantenga el adaptador de corriente **enchufado en todo momento** para que el teléfono funcione correctamente, ya que no funciona sin conexión eléctrica.

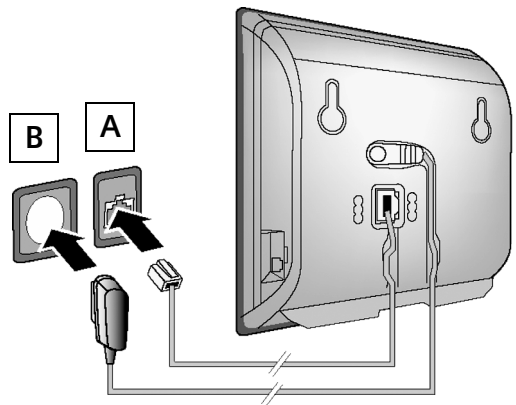

Ahora, usted puede usar el teléfono para realizar llamadas a través de una línea de red fija (PSTN): Tome el teléfono y marque el número, y luego presione **brevemente** la tecla de descolgar .

5 Conectar la estación base a un enrutador (Internet)

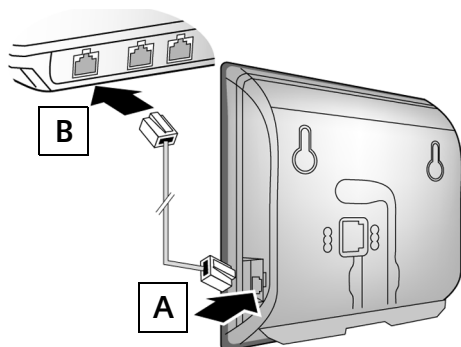

- A** Conecte un extremo del cable Ethernet al puerto LAN en uno de los laterales de la estación base.
- B** Inserte el otro extremo del cable Ethernet en un puerto LAN abierto del enrutador.

Use el cable Ethernet proporcionado.

Una vez que el cable que conecta el teléfono con el enrutador esté enchufado y el enrutador esté encendido, se ilumina la tecla de la parte frontal de la estación base (tecla de localización).

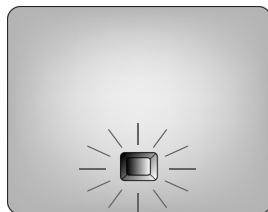

6 Conectar la PC al enrutador (opcional)

Se pueden cambiar las configuraciones de la estación base usando una PC conectada al teléfono a través del enrutador.

> Conecte una PC a un puerto LAN abierto del enrutador.

> Para realizar los procedimientos de los pasos 7 a 11, es necesario asignar automáticamente una dirección IP al teléfono a través del enrutador (es decir, el DHCP se habilita en el enrutador y en el teléfono).

Excepción: (por ej., en caso de que el DHCP no se habilite en el enrutador) deberá asignar una dirección IP estática a la estación base para tener acceso a la LAN. Deberá especificar esta dirección IP en el teléfono antes de llevar a cabo los demás pasos. Podrá encontrar más información en la guía del usuario en el CD que acompaña al producto.



Se puede usar el siguiente menú del teléfono para realizar la entrada:

Menú →  **Configuración** → **Base** → **Red local** → especifique el PIN del sistema (el PIN predeterminado es 0000)

7 Escribir su nombre en el directorio de Gigaset.net

Gigaset.net* es un servicio VoIP proporcionado por Gigaset Communications GmbH, que puede usarse para realizar **llamadas gratuitas** a otros usuarios de Gigaset VoIP.

La **primera** vez que abra su directorio de Gigaset.net, realice los siguientes pasos y se creará un registro para usted en el directorio de Gigaset.net.

- > Presione hacia abajo la tecla de control  para abrir el directorio del teléfono.
- > Presione hacia abajo la tecla de control  varias veces hasta seleccionar **Gigaset.net**.
- > Presione la tecla verde de descolgar .

Se establece una conexión con el directorio en línea de Gigaset.net. En la pantalla se mostrará lo siguiente:



- > Presione la tecla de pantalla derecha **Sí**.

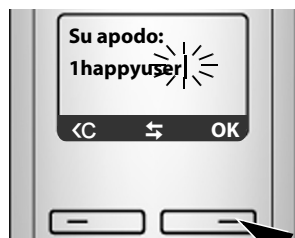

- > Utilice las teclas de números para escribir el nombre con el que desea quedar registrado en el directorio de Gigaset.net.
- > Presione la tecla de pantalla derecha **OK**.

Si ya existe una entrada con ese nombre, aparecerá el mensaje "**Por favor, elija otro nombre**". Se le solicitará que vuelva a escribir un nombre.

Si la entrada en el directorio de Gigaset.net es correcta, se mostrará el mensaje "**Nombre añadido a Gigaset.net**".

Verificar la conexión VoIP

Puede verificar la conexión de Gigaset.net a Internet llamando al servicio de eco de Gigaset.net:

- > Marque uno de los siguientes números telefónicos:

* Exención de responsabilidad

Gigaset.net es un servicio voluntario proporcionado por Gigaset Communications GmbH sin ninguna responsabilidad ni garantía sobre la disponibilidad de la red. Este servicio puede interrumpirse en cualquier momento con tres meses de preaviso.

12341#9 (Inglés)

12342#9 (Holandés)

12343#9 (Italiano)

12344#9 (Francés)

12345#9 (Alemán)

12346#9 (Español)

> Presione la tecla de descolgar .

> Cuando se le solicite, hable al micrófono que se encuentra en el teléfono.

Si escucha su propia voz, la base está conectada a Internet.

Si no escucha su voz, verifique las configuraciones del teléfono y del enrutador.

En lugar de usar el siguiente procedimiento, también podrá especificar los datos de acceso de VoIP a través de la PC (pasos **8** a **11**):

> Inicie el navegador Web en la PC.

> Especifique la URL **http://www.Gigaset-config.com** en el campo de dirección del navegador Web y presione la tecla Regresar.

Ahora, usted está conectado al configurador Web de la estación base. Podrá encontrar una descripción del configurador Web en la guía del usuario en el CD que acompaña al producto.

Condición previa para los siguientes pasos:

Antes de poder utilizar VoIP para realizar/recibir llamadas, deberá contar con una cuenta VoIP y activarla.

> Configure una cuenta VoIP con un proveedor de VoIP.

> Tenga a mano los datos de la cuenta VoIP que le ha proporcionado su proveedor de VoIP.

Necesitará:

> El nombre de registro (ID de inicio de sesión), la contraseña y, en caso de ser necesario (servicio que depende del proveedor), un nombre de usuario (generalmente, el número de teléfono VoIP).*

* Configuración automática:

Si su proveedor admite una "configuración automática", usted recibirá un "código de configuración automática" en lugar de un nombre de autenticación y una contraseña.

La configuración VoIP con código de configuración automática se describe en la guía del usuario en el CD que acompaña al producto.

Después de la configuración, proceda como se describe en la sección **12**.

8 Comenzar el proceso de configuración



Cuando el teléfono está lo suficientemente cargado (aprox. 20 minutos después de haber colocado el teléfono en el soporte de carga), la tecla de mensaje  del teléfono comenzará a parpadear.

- > Presione la tecla de mensaje  en el teléfono.

Si "¿Actualizar firmware?" aparece en la pantalla, significa que hay un firmware actualizado disponible en Internet para su teléfono. Presione la tecla de pantalla derecha **Sí**.

El nuevo firmware será cargado. El proceso demora aproximadamente 3 minutos. La tecla de mensaje  volverá a parpadear.

- > Presione la tecla de mensaje  para iniciar la configuración.

9 Iniciar el asistente de conexión con el PIN



- > Presione la tecla que se encuentra debajo de **Sí** en la pantalla (= tecla de pantalla derecha).

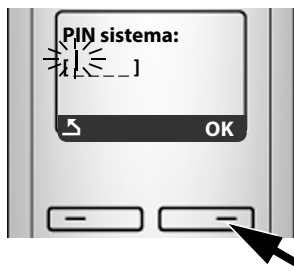

- > Con las teclas de número, especifique el PIN del sistema de la estación base. El PIN predeterminado es "0000".
- > Presione la tecla de pantalla derecha **OK**.

Si el asistente de conexión no se inicia correctamente, puede iniciarlo a través del menú:

Menú →  **Configuración** → **Base** → **Telefonía** → **Asistente de conexión**

10 Seleccionar un proveedor y cargar los datos del proveedor en la estación base

Seleccionar país se muestra brevemente en la pantalla. Se carga una lista de países y el primer país de la lista se muestra en la pantalla.

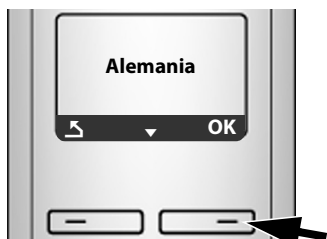



- > Presione la parte inferior de la tecla de control  varias veces, hasta que se muestre su país.
- > Presione la tecla de pantalla **OK**.

Seleccionar proveedor se muestra brevemente en la pantalla. Se carga una lista de proveedores y el primer proveedor se muestra en la pantalla.



- > Presione la parte inferior de la tecla de control  varias veces, hasta que se muestre su proveedor.
- > Presione la tecla de pantalla **OK**.

Si su proveedor no aparece en la lista, usted tiene las siguientes opciones:

- > Presione la tecla de pantalla izquierda  dos veces y continúe según se describe en **11**. Sin embargo, sólo podrá realizar una llamada a través de VoIP una vez que haya completado los detalles del proveedor usando el configurador Web. Su proveedor VoIP le brindará esa información.
- > Salga del asistente de conexión manteniendo presionada la tecla de colgar . Luego, especifique los detalles del proveedor y de la cuenta VoIP usando el configurador Web.

Encontrará información más detallada sobre este tema en la guía del usuario en el CD que acompaña al producto.

11 Especificar los datos de la cuenta VoIP

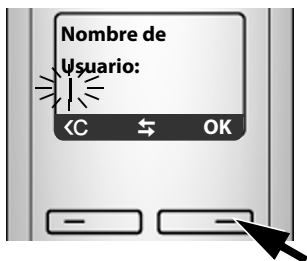

Si su proveedor de VoIP no le solicita un nombre de usuario, este paso se puede omitir.

- > Con las teclas de números, escriba el nombre de usuario (ID de usuario) que le proporcionó su proveedor de VoIP. Este registro distingue mayúsculas de minúsculas.
- > Presione la tecla de pantalla derecha **OK**.

- > Para cambiar entre mayúsculas y minúsculas y dígitos, presione la tecla **# ↵** (varias veces si es necesario).
- > Los caracteres especificados de forma incorrecta se pueden eliminar con la tecla de pantalla izquierda **<C**. El carácter que se encuentra a la izquierda del cursor será eliminado.
- > Podrá navegar dentro del campo de entrada con la tecla de control **⬆** (presionar arriba/abajo).

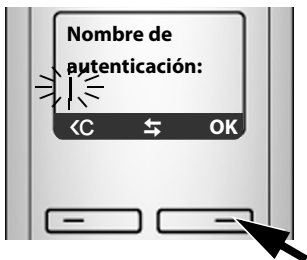

- > Con las teclas de números, escriba su nombre de autenticación (ID de usuario). Este registro distingue mayúsculas de minúsculas.
- > Presione la tecla de pantalla derecha **OK**.



- > Con las teclas de números, especifique su contraseña de autenticación. Este registro distingue mayúsculas de minúsculas.
- > Presione la tecla de pantalla derecha **OK**.

Si realizó todas las entradas solicitadas, se mostrará el mensaje **Guardado** en la pantalla.

Puede especificar cinco cuentas VoIP adicionales (número de teléfono VoIP) usando el configurador Web de la estación base.

Encontrará información más detallada sobre este tema en la guía del usuario en el CD que acompaña al producto.

12 Completar y probar las configuraciones VoIP

El teléfono cambia a estado inactivo. Se mostrará la pantalla correspondiente al estado inactivo.



> Verifique que los datos VoIP estén completos y que se hayan almacenado correctamente en el teléfono. Para realizar una llamada VoIP:

Especifique un número con el teclado del teléfono y **mantenga presionada** la tecla de descolgar .

Si no es posible establecer una conexión VoIP, se mostrará el mensaje correspondiente en la pantalla.

Para asegurarse de que siempre puedan contactarse con usted a través de Internet, el enrutador deberá estar conectado a Internet de forma permanente.



En la guía del usuario en el CD que acompaña al producto encontrará información detallada sobre la configuración y el funcionamiento del teléfono. También encontrará posibles soluciones a las preguntas más frecuentes y los problemas más comunes.

Realizar llamadas

- > Marque el número de teléfono con las teclas de número.
Tenga en cuenta que, incluso en llamadas locales, deberá marcar siempre el código de área para realizar llamadas a través de VoIP (servicio que depende del proveedor).
- > Presione **brevemente** la tecla de descolgar  si desea hacer una llamada a través de la **línea de red fija**.

O bien

- > Mantenga **presionada** la tecla de descolgar  si desea realizar una llamada a través de VoIP.

El icono en el extremo superior derecho de la pantalla le informa cuál es la línea que está usando para la llamada.

 IP aparece si se realiza una llamada a través de VoIP.

 aparece si se realiza una llamada a través de la línea de red telefónica fija (PSTN).

**Garantía del Centro de Atención al Cliente para productos inalámbricos
Para obtener el servicio de Garantía del Centro de Atención al Cliente,
información sobre el funcionamiento de productos o resolución de problemas, llame al:**

Teléfono gratuito: 1-866-247-8758

7:00 a.m. a 7:00 p.m. (hora del Este) de lunes a sábado,

salvo los feriados nacionales (en inglés)

7:00 a.m. a 12:00 p.m. (mediodía) (hora del Este) de lunes a sábado (en francés)

Este sistema telefónico ha sido sometido a pruebas y cumple con los límites establecidos para los dispositivos digitales de Clase B, conforme a la Sección 15 de las normas de la FCC. El uso del sistema está sujeto a las siguientes condiciones:

- (1) Este dispositivo no debe generar interferencias perjudiciales; y
- (2) Este dispositivo debe aceptar cualquier interferencia recibida, incluso aquella que pueda causar un funcionamiento no deseado.

Estos límites se designan para brindar una protección razonable contra interferencias perjudiciales en instalaciones residenciales. Algunos teléfonos inalámbricos funcionan en frecuencias que pueden causar interferencia cerca de aparatos de televisión y video; para reducir o prevenir este tipo de interferencias, la base del sistema no debe colocarse junto ni encima de aparatos de televisión o video. En caso de haber interferencia, ésta generalmente puede reducirse o eliminarse alejando la base de los aparatos.

Sin embargo, no hay garantía de que no se producirá interferencia en una instalación en particular. Si este sistema telefónico causa interferencia perjudicial en la recepción de las señales de televisión o radio, lo cual puede determinarse al encender y apagar el sistema, se recomienda que el usuario trate de corregir la interferencia siguiendo una o más de las siguientes indicaciones:

1. Vuelva a orientar o ubicar la antena receptora.
2. Aumente la distancia entre la estación base y el receptor.
3. Conecte la estación base a un tomacorriente que esté conectado a un circuito diferente al del receptor.
4. Consulte con el distribuidor o con un técnico de radio y televisión experimentado para solicitar ayuda.

Aviso a usuarios de audífonos:

Este sistema telefónico es compatible con audífonos de acoplamiento inductivo.

Aviso:

En la instalación de la unidad base, se debería dejar al menos 8 pulgadas entre la base y las personas para cumplir con las pautas sobre exposición de la FCC RF.

Para la utilización fuera de la base, la pieza portátil (el teléfono) ha sido sometida a pruebas y cumple con las pautas sobre exposición de la FCC RF. Es posible que el uso de un accesorio que contenga piezas metálicas no garantice el cumplimiento de las pautas sobre exposición de la FCC RF.

Es posible que los clientes de VoIP deban brindar datos de ubicación u otra información a los proveedores de VoIP y actualizar estos datos si cambian de ubicación de modo que el servicio VoIP 911 funcione correctamente.

Envíe sus preguntas sobre accesos DSL y VoIP a su proveedor de servicios.

Version: 01-03-2010

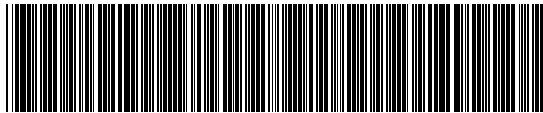

A31008 - M2013 - R301 - 1 - 6043

Issued by Gigaset Communications GmbH

Frankenstr. 2a, D-46395 Bocholt

Manufactured by Gigaset Communications GmbH under trademark license of Siemens AG.

As of 1 Oct. 2011 Gigaset products bearing the trademark "Siemens" will exclusively use the trademark "Gigaset".

© Gigaset Communications GmbH 2010

All rights reserved. Subject to availability. Rights of modifications reserved.

www.gigaset.com